



MANUEL D'UTILISATION

MANUEL DEL USARIO / MANUAL DO UTILIZADOR

Débroussailleuse
Desbrozadora / Aparador



EXPERTPRO-DB50

⚠ Avertissement !

Lire et assimiler la totalité de ce manuel avant d'utiliser cet appareil.

Lea y entiende este manual a fondo, antes de usar este aparato.

Leia e compreenda este manual em profundidade antes de utilizar este aparelho.



Yvan Béal - 21, av. de l'Agriculture - B.P. 16
Z.I. du Brézet - 63014 Clermont-Ferrand Cedex 2
Tél : 04 73 91 93 51 - Télécopie : 04 73 90 23 11
www.yvanbeal.fr - E-mail : info@yvanbeal.fr
R.C.S. Clermont-Fd B 304 973 886 S.A.S. au capital de 612 000 €

01-000907-101027

Avant-propos

Le présent manuel d'utilisation est destiné à familiariser l'opérateur avec les différentes pièces et caractéristiques du matériel qu'il vient d'acquérir; il vise également à l'assister dans le montage, l'utilisation et l'entretien de sa nouvelle Débroussailleuse.

Avant de se servir de cette Débroussailleuse, l'opérateur doit impérativement avoir lu et compris le présent manuel d'utilisation.

Pour toute assistance technique supplémentaire, contacter un détaillant YVAN BÉAL agréé.

Table des matières

	Page
Avant-propos	1
Table des matières	1
Description du matériel	2
Consignes de sécurité	3
Protection de l'opérateur	3
Manipulation de la machine	3
Manipulation du carburant	4
Instructions d'utilisation de la machine	4
Explication des symboles utilisés	5
Montage	6
Montage de l'arbre de transmission flexible	6
Connexion du câble de la commande des gaz et des fils du bouton d'arrêt	6
Réglage du câble d'accélérateur	6
Montage de la poignée avant	7
Installation du protège-lame	7
Montage de l'outil de coupe	8
Avant toute utilisation	10
Huile et essence	10
Mélanger l'essence et l'huile	11
Procédures de démarrage et d'arrêt	12
Réglage du régime de ralenti	13
Utilisation	14
Méthode de travail	14
Tête de Coupe	15
Sens de coupe de la lame de la débroussailleuse	16
Lames de coupe	16
Entretien	17
Filtre à air	17
Filtre à carburant	17
Bougie d'allumage	17
Renvoi d'angle	18
Arbre de transmission flexible	18
Nettoyage et serrage des vis	18
Entreposage	19
Recherche des pannes	19
Spécification	20
Données techniques	20

Description du matériel

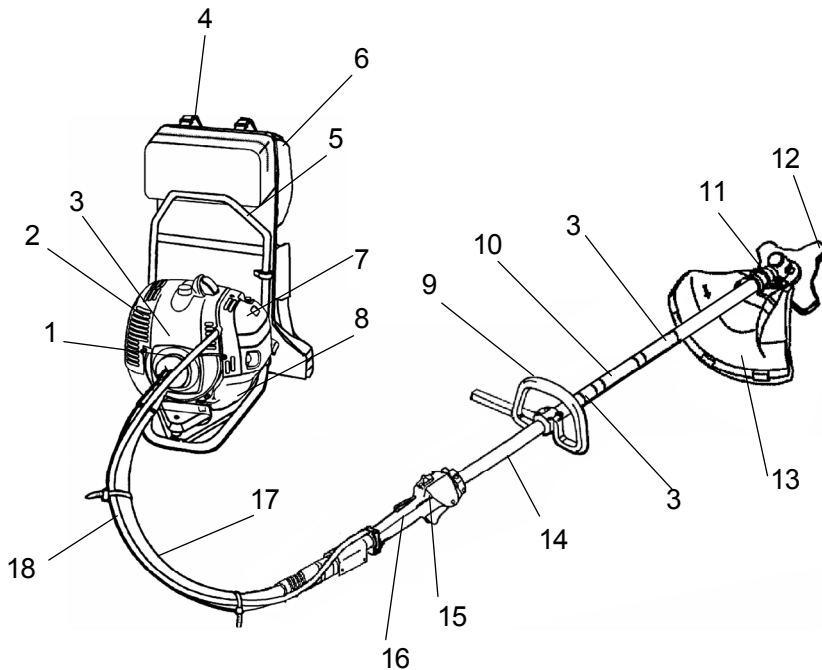

1. Carter d'embrayage
2. Moteur
3. Autocollant de sécurité
4. Harnais
5. Structure rigide
6. Rembourrage
7. Filtre à air
8. Réservoir à carburant
9. Poignée avant
10. Désignation du modèle
11. Renvoi d'angle
12. Lame de coupe
13. Protège-lame
14. Tige de transmission
15. Gâchette d'accélérateur et bouton d'arrêt
16. Poignée arrière
17. Arbre de transmission flexible
18. Câble d'accélérateur et câbles du bouton d'arrêt

Autocollants de sécurité

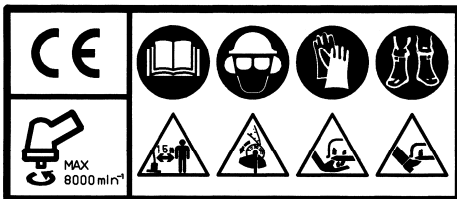

SUR LA TIGE
(pièce n° 223188)



SUR LA TIGE
(pièce n° 225380)



SUR LE MOTEUR
(pièce n° 265694)



SUR LE MOTEUR
(pièce n° 284391)

Les autocollants de sécurité sont bien visibles par l'opérateur, et sont situés près des zones potentiellement dangereuses. Tout autocollant abîmé ou décollé doit être remplacé.

! Consignes de sécurité !

Le présent manuel d'utilisation propose un système de prévention qui identifie les dangers potentiels, et utilise des messages de sécurité spéciaux qui permettent d'éviter les risques de blessures corporelles et même de mort qu'encourent l'opérateur et son entourage.

⚠ DANGER, **⚠ AVERTISSEMENT** et **⚠ ATTENTION** sont les termes identifiant les différents niveaux de gravité du risque encouru.

⚠ DANGER : signale un danger extrême qui cause des blessures graves ou la mort si les consignes de sécurité prescrites ne sont pas respectées.

⚠ AVERTISSEMENT : signale un danger qui peut causer des blessures graves ou la mort si les consignes de sécurité prescrites ne sont pas respectées.

⚠ ATTENTION : signale un danger qui peut causer une blessure superficielle si les consignes de sécurité prescrites ne sont pas respectées.

Deux autres termes sont également utilisés pour souligner l'importance de l'information donnée:

"Important" attire l'attention sur une information spécifique d'ordre mécanique, et "Remarque" souligne des informations d'ordre général qui méritent une attention particulière.

Protection de l'opérateur

1. Lire attentivement le présent manuel avant d'utiliser ce matériel pour la première fois. L'opérateur doit connaître parfaitement le principe de fonctionnement.
2. Toujours porter des lunettes de protection et une protection acoustique.
3. Toujours porter un pantalon long, des bottes et des gants. Ne jamais porter de vêtements amples, de bijoux, de shorts, de sandales; ne jamais utiliser la Débroussailleuse pieds nus. Les personnes ayant des cheveux longs doivent les attacher au-dessus des épaules.
4. L'opérateur ne doit pas utiliser la Débroussailleuse lorsqu'il est fatigué, malade, ou sous l'emprise de l'alcool, de drogues ou de médicaments.
5. Ne jamais démarrer ou faire tourner le moteur à l'intérieur. L'inhalation des gaz d'échappement peut causer la mort.
6. Les poignées doivent être nettoyées de toute trace d'huile, de carburant et de saletés.

Manipulation de la machine

1. Arrêter le moteur et attendre que l'outil de coupe soit complètement à l'arrêt avant toute opération de vérification, d'entretien ou de travail sur la machine.
2. S'assurer que le montage de la Débroussailleuse est correct et que l'outil de coupe est monté correctement et bien fixé, conformément aux instructions énoncées au chapitre **Montage**, pages 6 et suivantes.
3. Vérifier l'état de la Débroussailleuse avant toute nouvelle utilisation. Remplacer les pièces abîmées. Vérifier s'il n'y a pas de fuite de carburant. S'assurer que toutes les fixations sont en place et bien serrées. Suivre les instructions d'entretien énoncées au chapitre **Entretien**, pages 17 et suivantes.
4. Vérifier que l'outil de coupe ne tourne pas lorsque le régime du moteur est au ralenti. Se référer au réglage du régime de ralenti, à la page 13.
5. Vérifier l'état de l'outil de coupe et remplacer les pièces fêlées, éclatées ou abîmées avant d'utiliser à nouveau la Débroussailleuse.
6. S'assurer que l'outil de coupe est monté et positionné correctement avant d'utiliser la Débroussailleuse.
7. Toujours utiliser exclusivement des outils de coupe et des pièces de rechange agréés par YVAN BÉAL.
8. Entretien la Débroussailleuse conformément aux délais et procédures d'entretien recommandés au chapitre **Entretien**, pages 17 et suivantes.
9. En cas de problème de fonctionnement ou de vibration excessive, arrêter immédiatement la machine,

et l'inspecter pour en découvrir la cause. S'il est impossible d'identifier la cause du problème, ou si l'opérateur n'est pas qualifié pour y remédier, confier la réparation de la Débroussailleuse à un détaillant YVAN BÉAL agréé.

Manipulation du carburant

1. L'essence est une substance hautement inflammable, dont la manipulation et l'entreposage nécessitent des précautions. Utiliser un conteneur homologué pour le stockage de l'essence.
2. Mélanger et verser le carburant à l'extérieur, loin de toutes flammes ou étincelles.
3. Ne jamais fumer à proximité du carburant ou de la Débroussailleuse, qu'elle soit en marche ou non.
4. Ne pas trop remplir le réservoir à carburant. Le niveau maximum se situe à 10 mm du haut du réservoir.
5. Avant de mettre en marche le moteur, essuyer toute trace de carburant répandu à l'aide d'un chiffon.
6. Ne pas démarrer la machine à moins de 3 m du lieu de remplissage du réservoir.
7. Ne jamais ouvrir le bouchon du réservoir à carburant lorsque le moteur tourne ou immédiatement après l'arrêt du moteur.
8. Laisser le moteur refroidir avant de ravitailler la machine en carburant.
9. Vidanger le réservoir à carburant et faire tourner le moteur avant d'entreposer la machine.
10. Entreposer le carburant et la machine loin de toute flamme nue, étincelle ou de toute source de chaleur excessive. S'assurer que les vapeurs d'essence ne peuvent atteindre les étincelles ou les flammes nues des chauffe-eau, fours, foyers, moteurs électriques, etc.

Instructions d'utilisation de la machine

1. CETTE DÉBROUSSAILLEUSE PEUT CAUSER DES BLESSURES GRAVES.
Lire attentivement les consignes de sécurité. L'opérateur doit avoir assimilé toutes les commandes et le mode d'utilisation correct de la machine.
2. Ne jamais laisser les enfants se servir de la Débroussailleuse. Ce n'est pas un jouet. Ne jamais laisser d'adulte utiliser la Débroussailleuse sans avoir auparavant lu le présent manuel d'utilisation.
3. Éviter d'utiliser la Débroussailleuse près de rochers, graviers, pierres et autres matériaux de ce type, qui pourraient constituer des projectiles dangereux.
4. Toute personne autre que l'opérateur, en particulier les enfants et les animaux domestiques, doit rester à une distance minimum de 15 m de l'opérateur et de la machine.
5. Si quelqu'un s'approche à moins de 15 m, l'opérateur doit arrêter immédiatement le moteur ainsi que la rotation de l'outil de coupe.
6. Utiliser la Débroussailleuse exclusivement de jour ou en présence d'un éclairage artificiel puissant.
7. Ne jamais utiliser la Débroussailleuse sans que les protections appropriées ne soient installées.
8. Ne jamais approcher ses mains ou ses pieds des pièces en rotation. Toujours se maintenir à l'écart de l'outil de coupe en rotation et des pièces chaudes telles que le silencieux.
9. Pour couper de gros arbustes ou de petits arbres, toujours opérer un mouvement de balayage de droite à gauche, afin d'éviter tout rebond.
10. Conserver une assise de pied et un équilibre stables. Ne pas se pencher de manière excessive.
11. Utiliser l'outil approprié à la tâche à accomplir. Utiliser la Débroussailleuse exclusivement pour les travaux recommandés par YVAN BÉAL.

Explication des symboles utilisés



Signale un message Avertissement, Danger ou Attention.



Lire attentivement le présent manuel d'utilisation.



- Porter un casque de protection en cas de risque de chute d'objets.
- Porter des lunettes de protection.
- Porter une protection acoustique.



Porter des gants lors de l'utilisation de la débroussailleuse avec l'outil de coupe métallique.



Porter des chaussures de sécurité lors de l'utilisation de la débroussailleuse avec l'outil de coupe métallique.



Ne pas approcher ses mains de l'outil de coupe en rotation.



Ne pas approcher ses pieds de l'outil de coupe en rotation.



Toute personne autre que l'opérateur doit rester à une distance d'au moins 15 m de la machine.



Faire attention aux projectiles ainsi qu'à l'effet de ricochet.



Risques d'incendie: l'essence est une substance hautement inflammable. Ne jamais ravitailler la machine en carburant lorsque le moteur est en marche ou encore chaud. Ne pas fumer ni placer de source de chaleur à proximité du carburant.



L'inhalation des gaz d'échappement cause la mort. Ne jamais démarrer ou faire tourner le moteur à l'intérieur.



Attention, surface brûlante: tout contact peut causer des brûlures. En cours d'utilisation, et pendant une certaine période après l'arrêt du moteur, le moteur ainsi que le carter d'engrenage sont très chauds. Ne jamais toucher de composants du bloc moteur tels que le cylindre, le carter d'engrenage et le silencieux.



Vitesse de rotation maximum de l'axe de transmission, t/mn.

Max.
8000 min⁻¹



Niveau de la puissance acoustique équivalent 116dB(A).

Montage

Montage de l'arbre de transmission flexible

1. Déposer la vis et insérer le raccord (avec joint torique) dans le manchon de raccordement, et resserrer la vis.
2. Insérer le raccord dans le carter d'embrayage en actionnant la goupille d'arrêt. S'assurer que la goupille d'arrêt retourne dans sa position initiale et que le raccord ne peut s'extraire du carter d'embrayage.

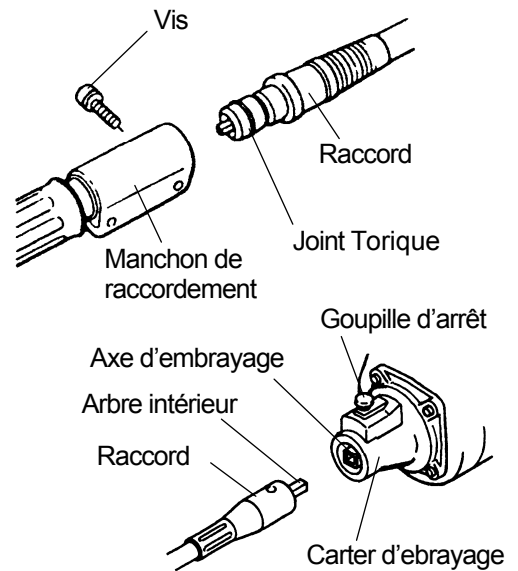

Connexion du câble de la commande des gaz et des fils du bouton d'arrêt

1. Insérer le câble de la commande des gaz à travers la console du carburateur, puis vissez le manchon du dispositif de réglage du câble à fond sur la console du carburateur.
2. Positionner la fixation fendue sur le carburateur de manière à ce que le trou encastré pour la cosse de câble soit loin du manchon du dispositif de réglage du câble.
3. Faire pivoter la came de la commande des gaz du carburateur et glisser le câble de la commande des gaz dans la fente de la fixation fendue en vérifiant que les cosses de câbles se placent dans le trou encastré.
4. Actionner plusieurs fois la gâchette d'accélération pour vérifier qu'elle fonctionne correctement.
5. Brancher les fils du bouton d'arrêt sur les connecteurs correspondants du moteur. La polarité des fils est importante.
6. Enroulez et fixez le contacteur de mise en route et ses connections avec une bride.
7. Attacher le câble de la commande des gaz et l'arbre flexible à l'aide de deux courroies.

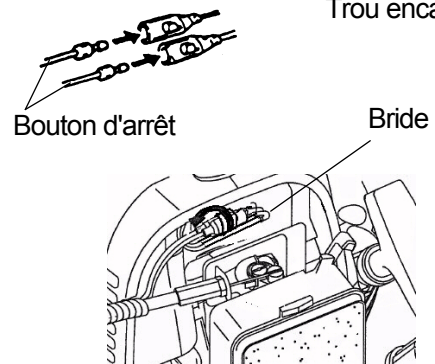
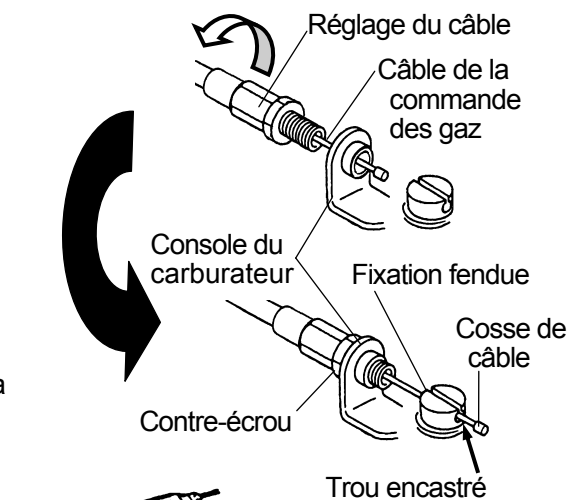

Réglage du câble d'accélérateur

- Le câble de la commande des gaz doit être parallèle à l'arbre flexible. En cas de torsion, le parallélisme doit être restauré.
 - Le câble de la commande des gaz doit être réglé sous l'arbre flexible courbé comme indiqué.
1. Régler le manchon du dispositif de réglage du câble afin que la butée sur la came de la commande des gaz du carburateur soit juste en contact avec la butée de la commande des gaz et afin que la position du câble conserve un jeu de 1-2 mm entre la cosse de câble et la fixation fendue quand la gâchette d'accélération est complètement enfoncée.
 2. Serrer le contre-écrou quand le câble de la commande des gaz est réglé correctement.

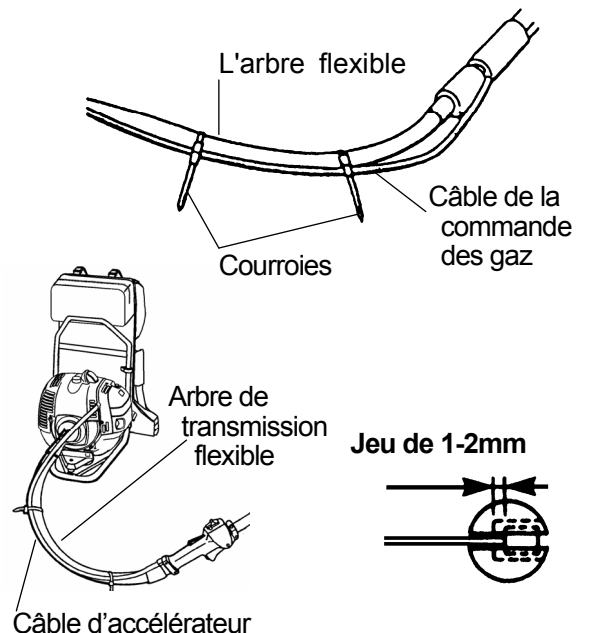

Montage de la poignée avant

La poignée avant doit être montée sur la tige, entre le renvoi d'angle et la flèche (A).

1. Placez la poignée en forme de boucle et la partie inférieure de serrage sur l'arbre.
2. Positionnez les quatre vis et les écrous. Serrez les vis de façon égale.

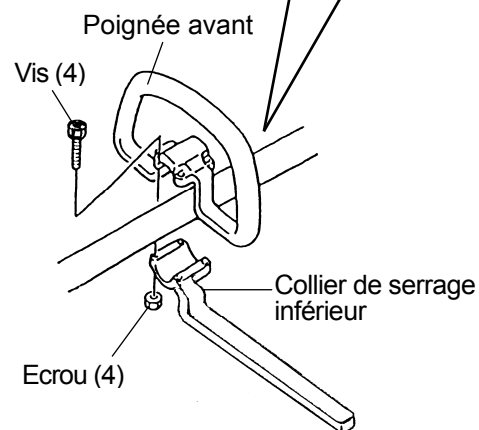
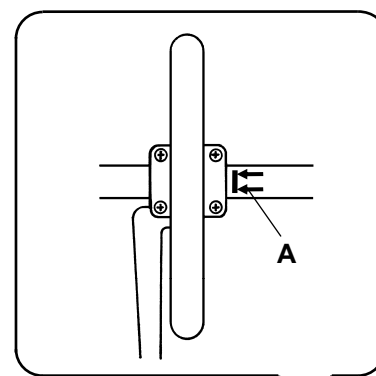

Installation du Protège-lame

! AVERTISSEMENT

RISQUE

- Des corps étrangers peuvent être projetés par l'outil de coupe rotatif de la débroussailleuse.

CONSEQUENCE PROBABLE

- Les projectiles peuvent causer des blessures profondes.

POUR EVITER LE RISQUE

- Ne jamais faire fonctionner la débroussailleuse sans que le capot de protection ne soit installé.

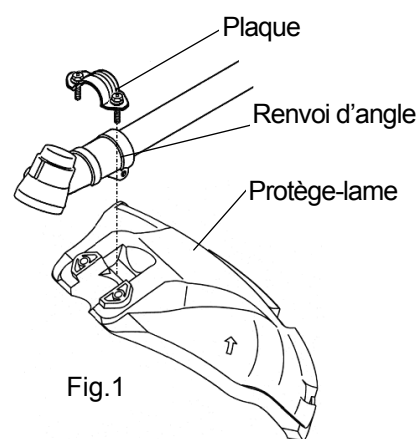

Protège-lame

Fixer le protège-lame au renvoi d'angle à l'aide de la plaque indiquée Fig.1.

Protection supplémentaire

(Installez la platine de cisaillement et l'extension de protection sur le protecteur de coupe.)

1. Insérer l'écrou carré dans la protection supplémentaire comme indiqué Fig. 2.
2. Fixez la platine de cisaillement sur la protection supplémentaire en utilisant la vis M5x20 et l'écrou carré (indiqué Fig. 2), comme indiqué Fig. 3.
3. Intégrez le guide dans le Protège-lame indiqué Fig. 4. Vérifiez que la position des trois crochets comme indiqué fig. 5.

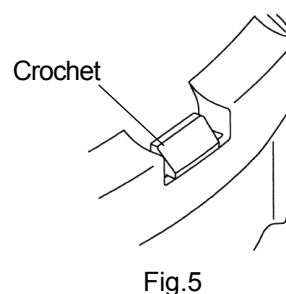
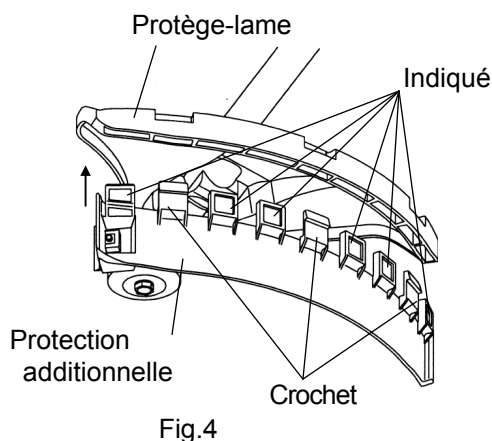
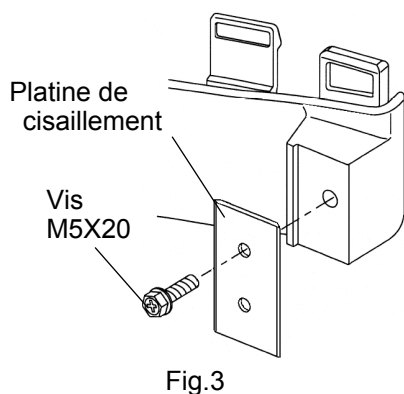
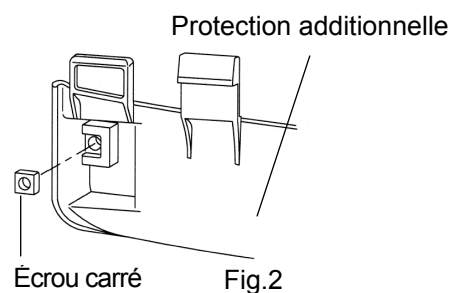

Montage de l'outil de coupe

Tête de coupe

AVERTISSEMENT

RISQUE

- Si la tête de coupe n'est pas fixée correctement, elle eut se détacher de la machine en cours de rotation.

CONSEQUENCE PROBABLE

- Cela peut causer des dommages immobiliers ainsi ue des blessures corporelles.

POUR EVITER LE RISQUE

- S'assurer que la tête de coupe est bien fixée à l'arbre annelé dans le renvoi d'angle.

IMPORTANT: s'assurer que la tête de coupe est prévue pour une ROTATION A GAUCHE (dans le sens anti-horaire) vue de la position de l'opérateur, et qu'elle est munie d'un adaptateur mâle M8 à filetage à gauche.

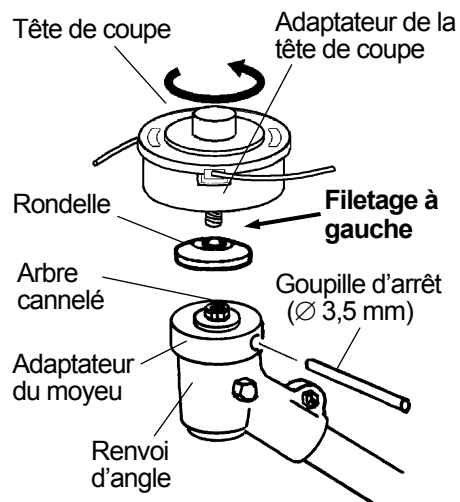

1. Déposer le boulon de fixation de la lame, l'écrou bombé et la rondelle de l'arbre cannelé du renvoi d'angle.
Remarque: le boulon de fixation de la lame présente un filetage à gauche.

2. Aligner le trou situé sur le côté de l'adaptateur du moyeu avec la rainure de guidage dans le renvoi d'angle.

3. Insérer la goupille d'arrêt (Ø 3,5 mm) dans le trou de l'adaptateur du moyeu et la rainure de guidage dans le renvoi d'angle pour bloquer l'arbre cannelé.

4. Introduire l'adaptateur de la tête de coupe dans l'arbre cannelé, puis serrer la tête de coupe à la main.

Remarque: l'adaptateur de la tête de coupe présente un filetage à gauche.

5. Retirer la goupille d'arrêt (Ø 3,5 mm) de l'adaptateur du moyeu du renvoi d'angle.

Lame de coupe

AVERTISSEMENT

RISQUE

- Si la lame de coupe n'est pas fixée correctement, elle peut se détacher de la machine en cours de rotation.

CONSEQUENCE PROBABLE

- Cela peut causer des dommages immobiliers ainsi que des blessures corporelles.

POUR EVITER LE RISQUE

- S'assurer que la lame de coupe est bien fixée à l'arbre cannelé dans le renvoi d'angle.

1. Déposer le boulon de fixation de la lame, l'écrou bombé et la rondelle de l'arbre cannelé du renvoi d'angle.
Remarque: le boulon de fixation de la lame présente un filetage à gauche.

AVERTISSEMENT

RISQUE

- La lame de coupe est très aiguisée.

CONSEQUENCE PROBABLE

- Le contact avec des outils de coupe tranchants peut user des blessures corporelles.

POUR EVITER LE RISQUE

- Ne jamais faire fonctionner la débroussailleuse sans que le capot de protection ne soit installé.

2. Monter la lame de coupe sur l'adaptateur du moyeu, puis remonter la rondelle, l'écrou bombé ainsi que le boulon de fixation.
3. Aligner le trou situé sur le côté de l'adaptateur du moyeu avec la rainure de guidage dans le renvoi d'angle.
4. Insérer la goupille d'arrêt (\varnothing 3,5 mm) dans le trou de l'adaptateur du moyeu et la rainure de guidage dans le renvoi d'angle pour bloquer l'arbre cannelé.
5. Serrer le boulon de fixation de la lame.
6. Retirer la goupille d'arrêt (\varnothing 3,5 mm) de l'adaptateur du moyeu du renvoi d'angle.

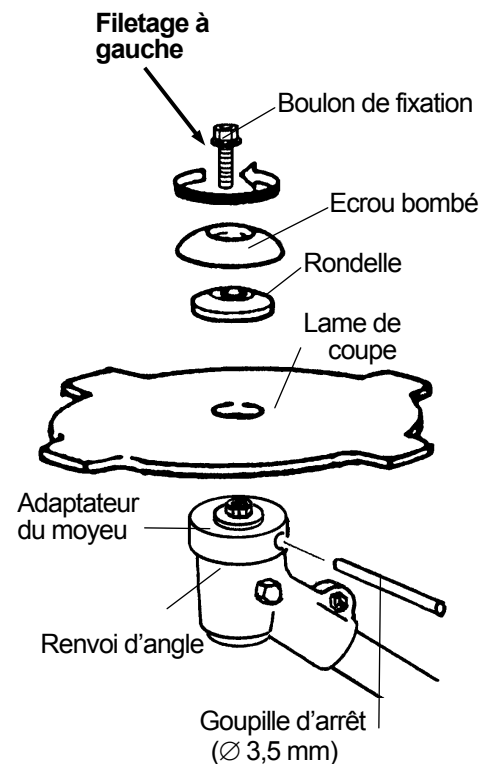

Installation de la couverture de la lame

AVERTISSEMENT

RISQUE POTENTIEL

- La lame de la Débroussailleuse est aiguisée.

CE QU'EL PEUT ARRIVER

- Le fait de toucher une lame aiguisée peut provoquer de sérieuses blessures.
- Une lame non protégée peut être abîmée.

POUR EVITER LE RISQUE

- Laissez la couverture de la lame sur la lame lorsque la Débroussailleuse n'est pas utilisée. Cela évitera que des personnes se blessent en touchant la lame et que celle-ci s'abîme.

1. Insérez les bouts de la lame dans les rainures de la couverture.
2. Enroulez la couverture autour de la lame et positionnez le crochet afin de fixer la couverture.

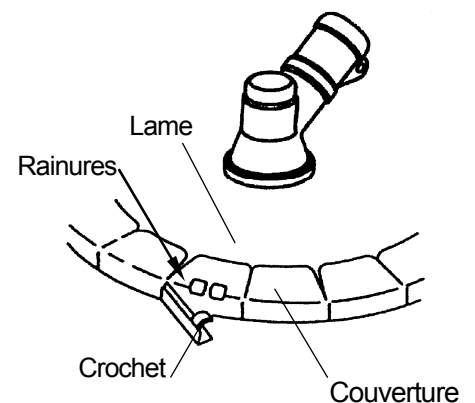

Avant toute utilisation

Huile et essence

1. Mélanger et verser le carburant à l'extérieur, loin de toutes flammes ou étincelles.
2. Toujours arrêter le moteur avant de ravitailler la machine en carburant. Ne jamais ouvrir le bouchon du réservoir lorsque le moteur tourne ou immédiatement après l'arrêt du moteur.

AVERTISSEMENT

RISQUE

- L'essence contient des gaz susceptibles de former de la pression à l'intérieur du réservoir à carburant.

CONSEQUENCE PROBABLE

- L'opérateur peut recevoir des projections d'essence à l'ouverture du bouchon.

POUR EVITER LE RISQUE

- Toujours ouvrir lentement le bouchon du réservoir à carburant afin d'éviter toute blessure due à des projections d'essence.

3. Toujours ouvrir lentement le bouchon du réservoir à carburant afin de laisser s'échapper l'éventuelle pression formée à l'intérieur du réservoir.
4. Ne pas trop remplir le réservoir à carburant. Le niveau maximum se situe à 10 mm du haut du réservoir.
5. Après avoir ravitaillé la machine en carburant, serrer le bouchon du réservoir avec précaution, mais fermement.
6. Avant de mettre en marche le moteur, essuyer toute trace de carburant répandu à l'aide d'un chiffon.
7. Ne pas démarrer la machine à moins de 3 m du lieu de remplissage du réservoir.

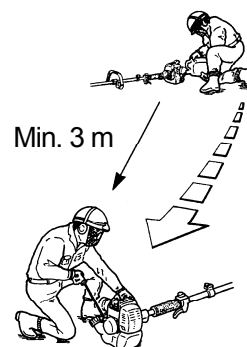

DANGER

RISQUE

- L'essence est une substance hautement inflammable et fortement explosive.

CONSEQUENCE PROBABLE

- Un feu ou une explosion dus à l'essence peuvent blesser gravement l'opérateur et son entourage, et endommager les biens immobiliers.

POUR EVITER LE RISQUE

- Utiliser un entonnoir et ravitailler le réservoir en carburant à l'extérieur, lorsque le moteur est froid. Essuyer toute trace de carburant répandu à l'aide d'un chiffon.
- Ne pas trop remplir le réservoir; le niveau maximum de remplissage se situe à 10 mm en-dessous de la base du tuyau de remplissage. L'espace libre ainsi ménagé dans le réservoir permet la dilatation de l'essence.
- Ne jamais fumer en manipulant l'essence; rester à l'écart de toute flamme nue. L'essence doit être stockée dans un conteneur homologué, hors d'atteinte des enfants.
- Ne jamais préparer de mélange plus de deux mois à l'avance.

Type d'huile recommandé

Utiliser exclusivement de l'huile pour les moteurs à deux temps à refroidissement par air.

IMPORTANT: ne pas utiliser d'huile pour moteurs de bateaux (à refroidissement par eau). Ce type d'huile pour moteurs à deux temps ne contient pas les additifs spécifiques aux moteurs à refroidissement par air, et peut endommager le moteur.

Ne pas utiliser d'huile pour moteur d'automobile. Ce type d'huile ne contient pas les additifs spécifiques aux moteurs à deux temps à refroidissement par air, et peut endommager le moteur.

Type d'essence recommandé

Utiliser de l'essence de qualité, sans plomb, présentant un taux d'octane minimum de 85. L'utilisation d'essence sans plomb réduit les dépôts dans la chambre de combustion, et augmente la durée de vie de la bougie d'allumage. Il n'est ni nécessaire ni utile d'utiliser du supercarburant.

IMPORTANT: ne jamais utiliser de mélange d'essence et d'alcool dans ce moteur.

Mélanger l'essence et l'huile

IMPORTANT ! Cette Débroussailleuse est équipée d'un moteur à deux temps. Les pièces en mouvement à l'intérieur du moteur, c'est-à-dire les paliers de vilebrequin, les paliers d'axe de piston ainsi que les surfaces de contact entre le piston et la paroi du cylindre doivent être lubrifiées; pour cela, on mélange de l'huile avec l'essence. Ne pas procéder à ce mélange huile/essence ou ne pas l'effectuer dans les proportions requises endommagera gravement le moteur, ce qui annulera la garantie YVAN BÉAL.

Mélange du carburant

Le rapport de mélange huile/essence est de 4% (1:25).

Rapport de mélange 4%

Essence	Huile deux temps
1 litre	40 ml
2 litre	80 ml
5 litre	200 ml

Instructions de mélange:

IMPORTANT: ne jamais effectuer le mélange directement dans le réservoir à carburant de la machine.

1. Toujours mélanger l'essence et l'huile dans un conteneur propre homologué pour le stockage de l'essence.
2. Indiquer sur le conteneur le produit qu'il contient ("Mélange pour Débroussailleuse").
3. Utiliser de l'essence sans plomb normale. Verser dans le conteneur la moitié du volume d'essence voulu.
4. Verser la totalité du volume correspondant d'huile dans le conteneur, puis ajouter la quantité restante d'essence.
5. Bien fermer le conteneur, et le secouer pendant quelques instants pour obtenir un mélange homogène avant de ravitailler la machine.
6. Avant de ravitailler la machine en carburant, nettoyer les saletés et les débris déposés sur le pourtour du bouchon du réservoir afin d'éviter qu'ils ne tombent dans le réservoir à l'ouverture du bouchon.
7. Toujours secouer le conteneur pendant quelques instants avant de procéder au remplissage du réservoir.
8. Pour ne pas gaspiller de carburant lors du ravitaillement, il est recommandé de toujours utiliser une gouttière ou un entonnoir.
9. Ne pas remplir le réservoir au-dessus de la marque de remplissage, à 10 mm du haut du réservoir. Eviter de remplir le tube de remplissage du réservoir jusqu'à la gorge.

Procédures de démarrage et d'arrêt

Avant de démarrer le moteur:

1. Ravitailler la machine en carburant selon les indications du chapitre **Avant toute utilisation** du présent manuel.
2. Poser la Débroussailleuse sur le sol.
3. S'assurer qu'il n'y a pas de morceaux de verre, de clous, de fil de fer, de pierres et d'autres débris coincés dans l'outil de coupe.
4. Veiller à ce que personne d'autre n'ait accès à la zone de travail, en particulier les enfants et les animaux domestiques.

Démarrage à froid

Le carburateur équipant le moteur de la machine est muni d'un système de starter.

Pour démarrer correctement un moteur "froid", se conformer à la procédure suivante:

1. Pomper la bulbe d'amorçage au fond du carburateur jusqu'à ce que le carburant apparaisse dans le tube de retour vers le réservoir. (le liquide doit être clair, ni mousseux ni gazeux).
2. Mettre le levier de starter en position fermée "↓".
3. Mettre le bouton d'arrêt sur "ON", et la gâchette d'accélérateur en position de démarrage rapide, puis tirer sur la poignée du démarreur. Une fois que le moteur démarré, placez le levier du starter dans la position ouverte "↑". Ensuite appuyez et relâchez le levier de l'accélérateur afin qu'il revienne à la position de ralenti.

Si le moteur s'arrête avant que la commande de starter soit amenée en position fermée: mettre le starter en position ouverte "↑", tirer sur le lanceur en maintenant la gâchette d'accélérateur en position de démarrage rapide.

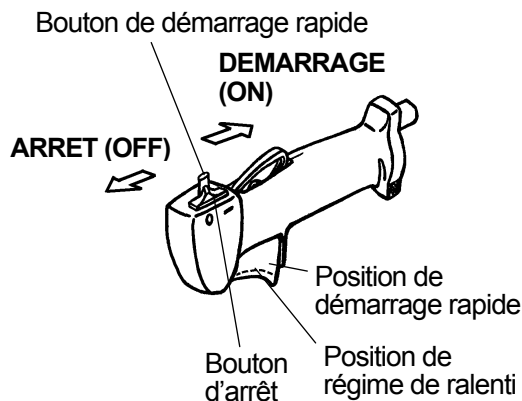
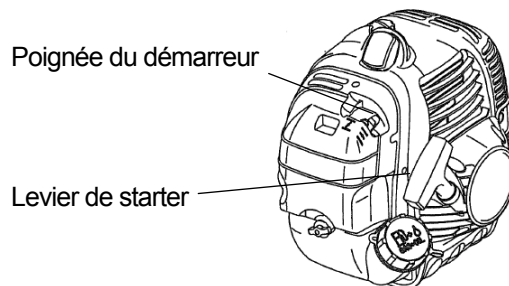
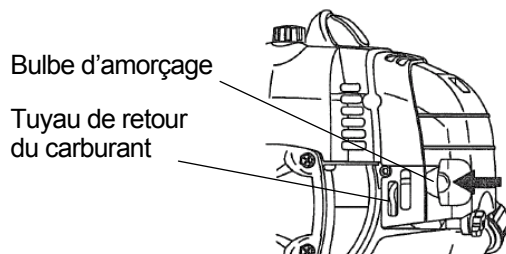

Démarrage à chaud

Pour démarrer un moteur déjà chaud:

1. Mettre le levier de starter en position ouverte "↑", et le bouton d'arrêt sur "ON".
2. Lâcher la gâchette d'accélérateur en position de ralenti, et tirer sur la poignée du démarreur.
3. Si le moteur ne démarre pas après avoir actionné le lanceur à trois ou quatre reprises, suivre les instructions de démarrage à froid.

Si le moteur ne démarre avec aucune des deux procédures énoncées ci-dessus, contacter un détaillant YVAN BÉAL agréé.

Pour arrêter le moteur:

1. Relâcher la gâchette d'accélérateur.
2. Mettre le bouton d'arrêt sur "ARRET".

Réglage du régime de ralenti

Cette Débroussailleuse est équipée d'un carburateur à mélange non réglable. Le régime de ralenti du moteur est le seul réglage laissé aux soins de l'opérateur.

AVERTISSEMENT

RISQUE

- Les réglages effectués sur le carburateur doivent se faire avec le moteur en marche.
- Lorsque le moteur tourne, l'outil de coupe ainsi que d'autres pièces bougent.

CONSEQUENCE PROBABLE

- Tout contact avec l'outil de coupe ou d'autres pièces en mouvement peut causer des blessures corporelles graves ou la mort.

POUR EVITER LE RISQUE

- Garder ses mains, ses pieds et ses vêtements à l'écart de l'outil de coupe et des autres pièces en mouvement.
- Veiller à ce que toute personne et tout animal domestique reste à l'écart de la machine lors des réglages effectués sur le carburateur.

Au cours du réglage du ralenti, l'outil de coupe peut bouger. Porter les équipements de protection recommandés, et observer toutes les consignes de sécurité. Ne pas approcher les mains de l'outil de coupe, rester en retrait.

Lorsque la gâchette d'accélérateur est relâchée, le moteur doit tourner au régime de ralenti. Le régime normal est de 2400 ~ 2800 t/mn (ou juste en-dessous de la vitesse d'engagement de l'embrayage). Au ralenti, l'outil de coupe doit être immobile et le moteur ne doit pas se bloquer (s'arrêter).

Le réglage du ralenti du moteur se fait par la vis de ralenti située sur le carburateur.

- Pour augmenter le régime de ralenti, visser (tourner la vis dans le sens horaire).
- Pour réduire le régime de ralenti, dévisser (tourner la vis dans sens anti-horaire).

Si, suite au réglage du ralenti, l'outil de coupe continue de tourner ou le moteur se bloque encore, arrêter immédiatement d'utiliser la Débroussailleuse !

Contactez un détaillant YVAN BÉAL agréé, pour assistance technique et service après-vente.

Vis de réglage de ralenti

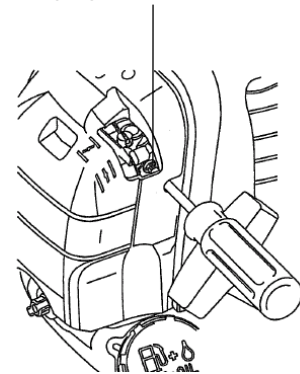

Utilisation

AVERTISSEMENT

RISQUE

- Des corps étrangers peuvent être projetés par l'outil de coupe rotatif de la débroussailleuse.

CONSEQUENCE PROBABLE

- Les projectiles peuvent causer des blessures corporelles.

POUR EVITER LE RISQUE

- Ne jamais faire fonctionner la débroussailleuse sans que le capot de protection ne soit installé.

ATTENTION

- Lire le chapitre Consignes de sécurité, pages 3 et suivantes, pour une utilisation correcte de la machine.
- Toujours porter des gants ainsi que des vêtements de protection pour utiliser la débroussailleuse.

Méthode de travail

Avant d'utiliser la Débroussailleuse, vérifier les points suivants:

AVERTISSEMENT

RISQUE

- Si l'opérateur ne porte pas la machine sur son côté droit, la lame peut exercer une poussée latérale, et toucher l'opérateur et son entourage.

CONSEQUENCE PROBABLE

- Tout contact avec la lame de coupe peut causer des blessures corporelles graves.

POUR EVITER LE RISQUE

- L'opérateur doit toujours porter la machine sur son côté droit.

1. L'opérateur doit enfile le harnais, et porter la machine sur son côté droit.
2. La main droite de l'opérateur doit saisir la poignée arrière, les doigts étant positionnés sur la gâchette d'accélérateur.
3. La main gauche de l'opérateur doit saisir la poignée avant, en l'enserrant fermement entre les doigts et le pouce.
4. Toujours accélérer et maintenir le moteur à plein régime avant d'entrer en contact avec le matériau à couper.
5. Entre deux phases de travail, relâcher la gâchette d'accélérateur et laisser le moteur tourner au régime de ralenti.
6. Lors des déplacements, toujours arrêter le moteur de la machine.
 - Si l'outil de coupe s'enraye, arrêter le moteur immédiatement.
 - S'assurer que toutes les pièces en mouvement sont arrêtées, et déconnecter la bougie d'allumage avant de vérifier l'état de la machine.
 - Ne jamais se servir d'une Débroussailleuse dont l'outil de coupe ou le capot de protection sont fêlés, éclatés ou cassés.

Rapide - parution

Pour détacher rapidement la sangle de la Débroussailleuse à fil et à lame, tirez sur la rouge languette.

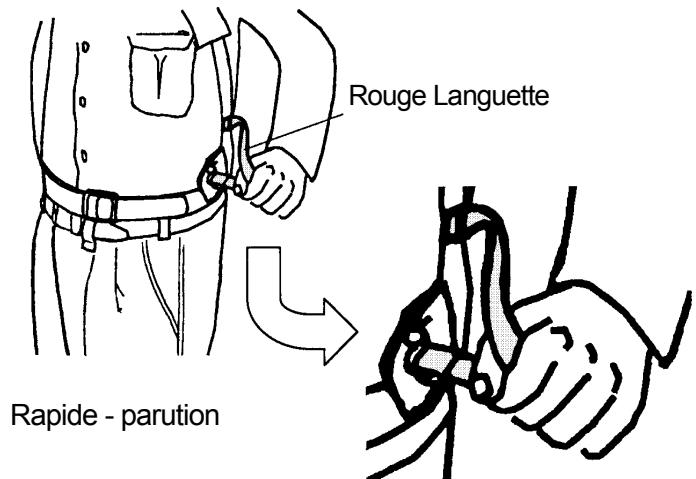

Tête de Coupe

AVERTISSEMENT

RISQUE

- Des corps étrangers peuvent être projetés par la débroussailleuse à fil et à lame.

CONSEQUENCE PROBABLE

- Le contact avec ces corps étrangers peut provoquer des blessures .

POUR EVITER LE RISQUE

- N'utiliser jamais la débroussailleuse à fil et à lame sans auparavant avoir mis en place la protection de l'accessoire de coupe.

La coupe est exécutée par l'extrémité du fil. Le fil doit rester tendu pendant la coupe.

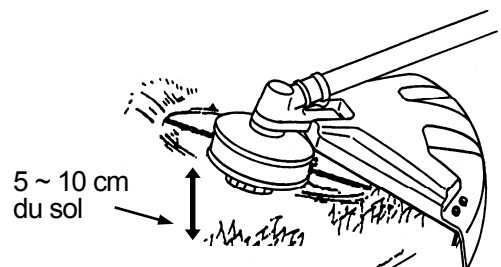

- Ne jamais forcer le fil dans le matériau à couper, cela le casserait et augmenterait son taux d'usure. La qualité de la coupe en serait amoindrie.

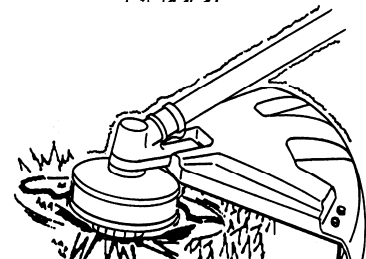

INCORRECT

Tailler les bordures

- Maintenir la tête de coupe à environ 5 ~ 10 cm du sol, en l'inclinant. Seule l'extrémité du fil doit entrer en contact avec la bordure à tailler.

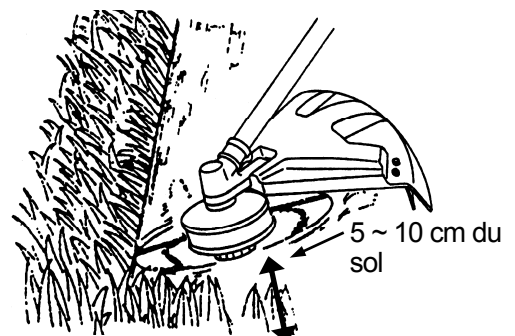

Désherber

- Pour éliminer toute végétation indésirable, maintenir la tête de coupe à environ 5 ~ 10 cm du sol, en l'inclinant. L'extrémité du fil doit frapper le sol et couper la végétation en surface.

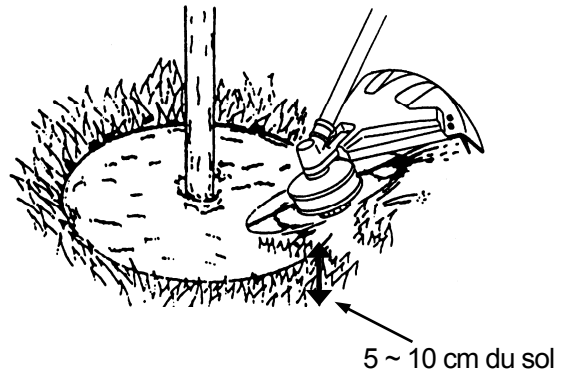

Tondre

Maintenir le fil parallèle au sol, en opérant un léger mouvement de balayage latéral.

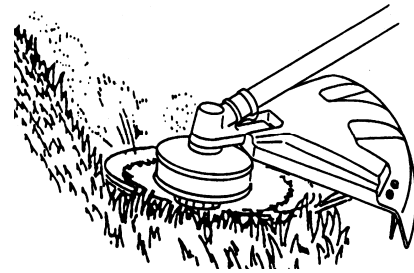

Sens de coupe de la lame de la Débroussailleuse



AVERTISSEMENT

RISQUE

- Entamer la coupe de gros arbustes dans le mauvais sens peut entraîner un rebond de la lame de coupe.

CONSEQUENCE PROBABLE

- Tout contact avec la lame de coupe peut causer des blessures corporelles graves.

POUR EVITER LE RISQUE

- Pour couper de gros arbustes, toujours opérer un mouvement de balayage de droite à gauche. Voir l'illustration ci-contre.

Zone sans rebond

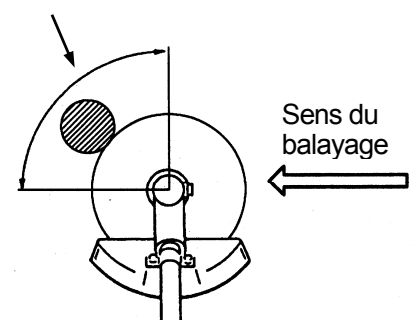

CORRECT

Pour couper de gros arbustes, toujours opérer un mouvement latéral de droite à gauche. Entamer la coupe dans l'autre sens (de gauche à droite) peut entraîner un rebond de la lame.

DANGER

Zone de rebond

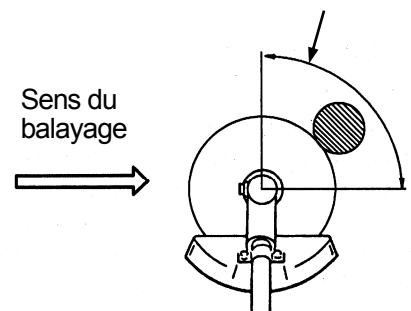

INCORRECT

Lames de coupe

1. Utiliser exclusivement la lame appropriée (pièce d'origine YVAN BÉAL), homologuée pour cette application et ce modèle de Débroussailleuse.
2. Vérifier minutieusement l'état des lames avant et après toute utilisation.
3. Aiguiser les lames émoussées. Remplacer toute lame usée, fêlée ou abîmée.
4. Si une lame entraîne une rotation irrégulière ou des vibrations, remplacer la lame ainsi que l'adaptateur du moyeu par des pièces d'origine YVAN BÉAL.

Entretien

Filtre à air

Fréquence d'entretien

- Le filtre à air doit être nettoyé tous les jours ou plus souvent si les conditions de travail sont très poussiéreuses.
- Remplacer le filtre à air toutes les 100 heures de fonctionnement.

Nettoyage du filtre à air:

1. Retirer l'élément en mousse.
2. Nettoyer l'élément en mousse avec de l'eau chaude savonneuse. Attendre qu'il soit complètement sec.
3. Enduire l'élément en mousse d'une légère couche d'huile de moteur SAE 30, puis le presser pour en extraire l'excédent d'huile.
4. Rimontare il filtro e il coperchio del filtro.

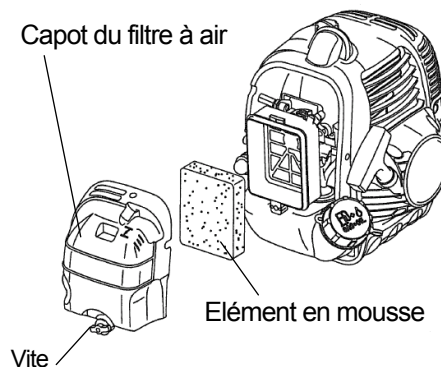

Filtre à carburant

Fréquence d'entretien:

Remplacer le filtre à carburant toutes les 100 heures de fonctionnement.

Remplacer le filtre à carburant

Le filtre à carburant est fixé à l'extrémité du tuyau d'essence à l'intérieur du réservoir à carburant. Pour le remplacer:

1. S'assurer que le réservoir à carburant est vide.
2. Oter le bouchon du réservoir.
3. A l'aide d'un crochet métallique, extraire précautionneusement le filtre à carburant par l'ouverture du tube de remplissage.
4. Saisir le tuyau d'essence à la base du filtre à huile, puis retirer le filtre, mais sans relâcher le tuyau.
5. Tout en tenant le tuyau d'essence, fixer le nouveau filtre à carburant.
6. Laisser retomber le nouveau filtre à carburant dans le réservoir.
7. Avant de procéder au remplissage, s'assurer que le filtre à carburant n'est pas bloqué dans un coin du réservoir et que le tuyau d'essence n'est pas recourbé (coudé).

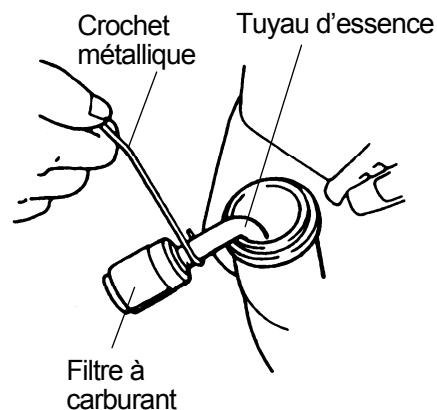

Bougie d'allumage

Fréquence d'entretien

- L'état de la bougie d'allumage doit être vérifié toutes les 25 heures de fonctionnement.
- La remplacer toutes les 100 heures de fonctionnement.

Entretien de la bougie

1. Tordre en avant et en arrière une ou deux fois le connecteur haute tension de la bougie d'allumage pour le desserrer, puis le retirer de la bougie d'allumage.

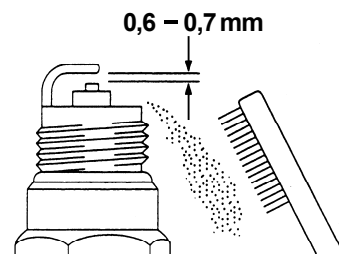

- Démonter la bougie d'allumage.
- Nettoyer les électrodes à l'aide d'une brosse dure.
- Régler l'écartement des électrodes à 0,6 ~ 0,7 mm.
- Remplacer la bougie d'allumage si elle est encrassée d'huile, endommagée ou si les électrodes sont usées.
- Veiller à ne pas trop serrer la bougie lors du remontage. Le couple de serrage recommandé est de 10,7-16,6 N·m.

Renvoi d'angle

Fréquence d'entretien

La lubrification du renvoi d'angle doit être vérifiée toutes les 30 heures d'utilisation.

Lubrification du renvoi d'angle

Déposer l'outil de coupe ainsi que l'adaptateur du moyeu. Nettoyer la saleté et tous les débris déposés entre l'adaptateur et le renvoi d'angle. Retirer le bouchon du graisseur sur le renvoi d'angle. Tout en faisant tourner l'arbre cannelé, injecter de l'huile de transmission à base de lithium (P/N 211337) dans le trou du graisseur jusqu'à ce que le renvoi d'angle soit plein. Remonter l'adaptateur du moyeu et le bouchon du graisseur.

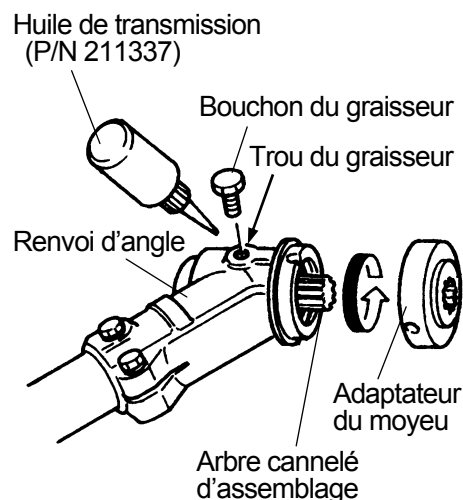

Arbre de transmission flexible

Fréquence d'entretien

L'arbre de transmission flexible doit être lubrifié toutes les 20 heures d'utilisation.

Lubrification de l'arbre de transmission flexible

- Retirer le raccord du carter d'embrayage, en tirant la goupille d'arrêt.
- Retirer l'arbre intérieur du raccord de l'arbre flexible, et l'enduire d'une couche uniforme de graisse sur toute la longueur.
- Insérer l'arbre intérieur dans le raccord de l'arbre flexible, et remonter le raccord sur le carter d'embrayage, en tirant la goupille d'arrêt.

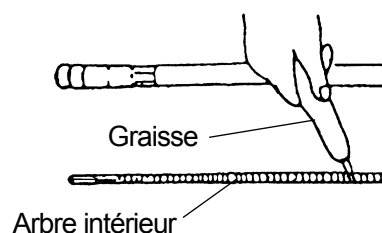
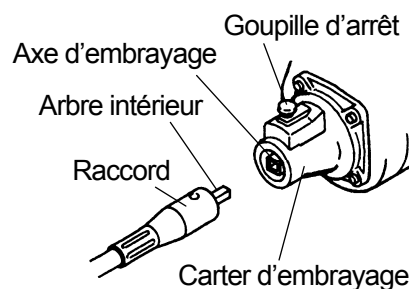

Nettoyage et serrage des vis

⚠ AVERTISSEMENT

RISQUE

- Lorsque le moteur tourne, l'outil de coupe ainsi que d'autres pièces bougent.

CONSEQUENCE PROBABLE

- Tout contact avec l'outil de coupe ou d'autres pièces en mouvement peut causer des blessures corporelles graves ou la mort.

POUR EVITER LE RISQUE

- Toujours arrêter la machine avant de procéder au nettoyage ou à des opérations d'entretien sur la machine.

Pour que la Débroussailleuse YVAN BÉAL fonctionne au maximum de sa puissance pendant de nombreuses heures, elle doit être correctement entretenue. Un bon entretien comprend une révision régulière de toutes les fixations pour assurer une bonne compacité de l'ensemble, ainsi que le nettoyage complet de la machine.

Entreposage

Pour entreposer la machine pour une longue période:

1. Vider le réservoir à carburant dans un conteneur homologué pour le stockage de l'essence.
2. Faire tourner le moteur pour éliminer toute trace de carburant restant dans le carburateur.
3. Effectuer toutes les opérations d'entretien régulier et toutes les réparations nécessaires.
4. Démontez la bougie d'allumage et déposez une très petite quantité d'huile dans le cylindre.

ATTENTION

RISQUE

- Lorsque l'on tire sur le lanceur, de l'huile peut jaillir par l'orifice prévu dans le cylindre pour la bougie d'allumage.

CONSEQUENCE PROBABLE

- L'huile peut causer des blessures graves aux yeux.

POUR EVITER LE RISQUE

- Protéger ses yeux et tenir son visage à l'écart du cylindre.

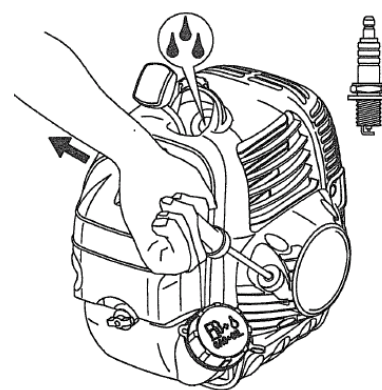

5. Tirer une fois sur le lanceur.
6. Tirer doucement sur le lanceur pour amener le piston en haut du cylindre (point mort haut).
7. Remonter la bougie d'allumage.
8. Entreposer la machine dans un endroit sec, loin des flammes nues, étincelles ou de toute source de chaleur excessive.

Recherche des pannes

Problème	Cause	Correction
Le moteur ne démarre pas	<ul style="list-style-type: none"> • Le bouton d'arrêt est en position 'ARRET' • Le réservoir à carburant est vide • Le bulbe d'amorçage n'a pas été suffisamment actionné • Le moteur est noyé 	<ul style="list-style-type: none"> • Mettre le bouton d'arrêt en position "MARCHE" • Remplir le réservoir à carburant • Actionnez le bulbe d'amorçage jusqu'à ce que l'essence passe à travers le tuyau de retour du carburant • Suivre la procédure de démarrage à chaud
Le moteur ne tient pas le ralenti	<ul style="list-style-type: none"> • Le régime de ralenti n'est pas réglé correctement 	<ul style="list-style-type: none"> • Régler le régime de ralenti
Le moteur manque de puissance ou s'arrête lors de la coupe	<ul style="list-style-type: none"> • Le câble d'accélérateur s'est détendu • Le filtre à air est encrassé 	<ul style="list-style-type: none"> • Resserer le câble d'accélérateur • Nettoyer ou remplacer le filtre à air

Pour toute assistance technique supplémentaire, contacter un détaillant YVAN BÉAL agréé.

Spécification

	EXPERTPRO-DB50
Cylindrée du moteur, cm ³	49,9
Régime de ralenti, min ⁻¹	2600
Régime moteur max. recommandé, min ⁻¹	10400
Vitesse de rotation de l'axe de transmission, min ⁻¹	8000
Puissance max. du moteur, selon ISO 8893, kW	1,91
Bougie d'allumage	NGK BPMR6Y
Ecartement des électrodes, mm	0,6 – 0,7
Carburateur	à membrane
Capacité du réservoir à carburant, litre	1,0
Poids net, sans carburant ni outil de coupe, kg	11,5
Outil de coupe • Lame (Optionnel) • Tête de coupe	Ø255 3-denti, Ø255 4-denti, Ø255 8-denti Semi-auto head (L) 5

Données techniques

	EXPERTPRO-DB50
Niveaux de bruit Niveau de pression acoustique équivalente, mesuré selon ISO22828, dB(A) • Lame: • Tête de coupe:	 98,0 99,5
Niveaux de bruit Niveau de puissance acoustique équivalente, en accordance selon la directive 2000/14/EC, dB(A) Niveau de puissance acoustique équivalente, mesuré selon ISO22868 et 10884, dB(A)	 116 114
Niveaux de vibration Niveaux de vibration sur les poignées mesurés selon ISO22867, m/s ² • Lame à plein régime: poignées avant/ arrière • Tête de coupe à plein régime: poignées avant/arrière	 2,3/ 2,1 7,5/ 6,1

Prólogo

Este manual del usuario está diseñado para instruir al usuario sobre las distintas características y componentes del equipo, para asistirle en el montaje y como guía de funcionamiento y mantenimiento de la nueva Desbrozadora. Es muy importante que el operario o persona que haga uso de esta Desbrozadora lea y comprenda bien este manual antes de utilizar esta Desbrozadora. Para mayor información póngase en contacto con cualquier concesionario autorizado por YVAN BÉAL.

Índice

	Page		Page
Prólogo	21	Mantenimiento	37
Índice	21	Filtro del aire	37
Descripción del producto	22	Filtro del combustible	37
Instrucciones de seguridad	23	Bujía	38
Seguridad del usuario	23	Caja del equipo rotor	38
Seguridad del Desbrozadora	23	Transmisión flexible	38
Seguridad del combustible	24	Limpieza general y ajuste	39
Seguridad en el uso de la Desbrozadora	24	Almacenaje	39
Significado de los símbolos	25	Problemas	40
Montaje	26	Especificaciones	40
Instalación transmisión flexible	26	Datos técnicos	40
Conexión del cable del acelerador y de los cables del Interruptor de parada	26		
Ajuste del cable	26		
Instalación del manillar circular	27		
Montaje del protector	27		
Montaje del accesorio cortador	28		
Montaje de la Funda o cubierta de la cuchilla	29		
Antes de utilizar	30		
Aceite y combustible	30		
Mezcla de la gasolina y el aceite	31		
Arranque y parada	32		
Ajuste de la velocidad del ralentí	33		
Uso	34		
Posición operativa de la Desbrozadora.....	34		
Cortando con el cable de la recortadora de nailon	35		
Dirección de corte de la cuchilla desbrozadora	36		
Cuchillas de Corte	37		

Descripción del producto

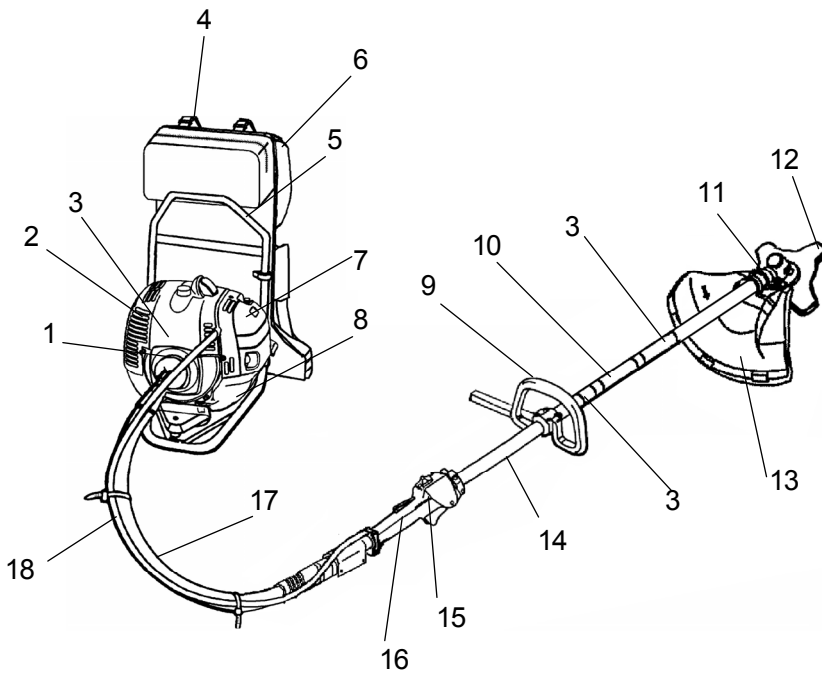

1. Tambor del Embrague
2. Motor
3. Símbolos para la Seguridad
4. Correa de Mochila
5. Marco
6. Almohadilla
7. Filtro del Aire
8. Tanque de Combustible
9. Manillar circular
10. Nombre del Modelo
11. Caja del Equipo Rotor
12. Cabezal Cortador
13. Protección del Dispositivo Cortador
14. Eje Direccional
15. Gatillo del Acelerador e Interruptor de Parada
16. Manillar de agarre
17. Transmisión flexible
18. Cable de válvula de admisión y alambres de interruptor de parada.

Símbolos adhesivos de seguridad

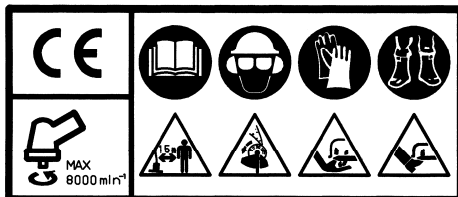

Sobre el Eje
(Parte No. 223188)



Sobre el Motor
(Parte No. 265694)

Emisión de EC aprobada

Sobre el Motor
(Parte No. 284391)



Sobre el Eje
(Parte No. 225380)

Los símbolos Adhesivos de seguridad son de fácil visibilidad y están localizados cerca de los lugares de peligro. Vuelva a poner cualquier símbolo adhesivo en caso de que este esté deteriorado o haya sido despegado/s.

Instrucciones de seguridad

El sistema de señalización de este manual identifica peligros potenciales y tiene anotaciones especiales de seguridad que le ayudan a usted y a terceras personas a evitar cualquier daño o herida, incluso la muerte.

⚠ PELIGRO , **⚠ ADVERTENCIA** y **⚠ PRECAUCIÓN** son símbolos legibles para identificar el nivel de peligro.

⚠ PELIGRO : Señala peligro extremo que puede causar un daño serio o la muerte si no se siguen las precauciones recomendadas.

⚠ ADVERTENCIA : Señala peligro que puede causar un daño serio o la muerte si no se siguen las precauciones recomendadas.

⚠ PRECAUCIÓN : Señala peligro que puede causar un daño moderado si no se siguen las precauciones recomendadas. Otras dos palabras son utilizadas para enfatizar la información. "Importante" llama la atención para información de tipo mecánica. "Nota" enfatiza información general de especial atención.

Seguridad del usuario

1. Lea y comprenda este manual antes de usar la Desbrozadora. Entienda completamente el contenido del manual para un uso adecuado de esta Desbrozadora.
2. Use siempre protección para los ojos y los oídos.
3. Use siempre pantalones largos y gruesos, una camisa de mangas largas, botas y guantes. No use ropa que le quede demasiado larga o grande, ni joyas, ni pantalones cortos, ni sandalias. Absténgase de ir descalzo. Dispóngase el cabello de tal manera que quede a la altura como máximo de los hombros si lo lleva largo.
4. No utilice nunca esta Desbrozadora si se encuentra cansado, enfermo, o bajo la influencia del alcohol, drogas o medicamentos.
5. No arranque el motor nunca dentro de una habitación o recinto cerrado. Respirar gases tóxicos puede causar la muerte.
6. Mantenga las empuñaduras limpias de aceite, combustible o cualquier suciedad.

Seguridad del Desbrozadora

1. Pare el motor y asegúrese de que el mecanismo cortador ha parado de dar vueltas completamente antes de invertir la posición de la Desbrozadora, antes de cualquier trabajo de mantenimiento del aparato o cualquier tipo de manipulación.
2. Asegúrese de que la Desbrozadora está ensamblada correctamente y de que el mecanismo cortador está correctamente instalado y fijado de manera segura como se indica en el manual de instrucciones en la sección de Montaje en la página 26.
3. Inspeccione la Desbrozadora antes de cada utilización. Reponga cualquier parte dañada. Verifique que no existe ningún escape de combustible. Asegúrese de que los cierres están en el lugar correspondiente y seguros. instrucciones sobre el mantenimiento que empiezan en la página 37.
4. Asegúrese de que el mecanismo cortador no rote a la velocidad del ralentí del motor. Vea las instrucciones sobre la velocidad del ralentí en la página 33.
5. Inspeccione el mecanismo cortador y cambie cualquier parte que esté agrietada, cascarillada o defectuosa antes de usar la Desbrozadora.
6. Asegúrese de que el mecanismo cortador está ajustado en la posición correcta antes de usar la Desbrozadora.
7. No use nunca mecanismos cortadores o recambios que no estén aprobados para su uso por YVAN BÉAL.

8. Proceda a las labores de mantenimiento recomendadas, en los periodos recomendados, y en los procedimientos recomendados en la sección de mantenimiento que empieza en la página 37.
9. Si se produjese cualquier problema durante el uso de la máquina o el nivel de vibraciones fuera excesivo, pare la máquina inmediatamente e inspeccione su causa. Si la causa no pudiera ser determinada o si esta fuese superior a la reparación que usted puede hacer, póngase en contacto con el servicio de asistencia del concesionario de YVAN BÉAL para su reparación.

Seguridad del combustible

1. La gasolina es un producto altamente inflamable y debe de ser manipulado y guardado cuidadosamente. Use contenedores adecuados para el almacenamiento de gasolina, combustible o mezcla de estos productos.
2. Mezcle y vierta este tipo de productos en espacios abiertos y en donde no existan llamas o fuego.
3. Absténgase de fumar cerca del combustible o de la Desbrozadora, o mientras utiliza la Desbrozadora.
4. No desborde el tanque de combustible. Pare de llenar el tanque al llegar a unos 10mm del borde superior del tanque.
5. Seque con un trapo o ballesta el combustible que pueda haberse desbordado del tanque antes de arrancar el motor.
6. Separe la Desbrozadora unos 3 metros como mínimo del lugar donde está almacenado el combustible antes de arrancar el motor.
7. No destape la tapa del tanque de combustible inmediatamente después de para el motor.
8. Deje que se enfrie el motor antes de proceder al llenado de combustible.
9. Vacie el motor de combustible y mantenga encendido el motor en seco antes de proceder al almacenaje del aparato.
10. Almacene el combustible y la Desbrozadora lejos de cualquier fuente de calor o cualquier llama o fuego. Asegúrese de que gases o llamas de cualquier aparato de calefacción, motores eléctricos, hornos o calderas, etc no puedan llegar al lugar donde estén almacenados.

Seguridad en el uso de la Desbrozadora

1. ESTA DESBROZADORA PUEDE CAUSAR GRAVES DAÑOS.
Lea las instrucciones cuidadosamente. Familiarícese con todos los controles y la utilización adecuada de la Desbrozadora.
2. Nunca permita que los niños utilicen la Desbrozadora. No es un juguete. Nunca permita que los adultos utilicen la unidad sin antes leer este Manual de Operación.
3. Evite utilizar la Desbrozadora cerca de roca, grava piedras y material similar que puedan provocar daño.
4. Mantenga a los niños, otras personas y animales alejados en un radio de 15 mts. respecto al operador de la Desbrozadora.
5. Si alguien se le acerca mientras está utilizando la Desbrozadora, pare el motor y el giro del accesorio de corte.
6. Use la Desbrozadora únicamente con luz solar o bajo una buena luz artificial.
7. Nunca utilice la Desbrozadora sin los protectores adecuados en el lugar correcto.
8. No ponga manos o pies cerca o debajo de las partes rotatorias. Mantenga siempre fuera del alcance. Mantenga todas las partes de su cuerpo lejos de las partes rotatorias del mecanismo cortante y lejos de superficies calientes como por ejemplo el silenciador.
9. Cuando corte maleza gruesa o pequeños árboles, balancee siempre la cortadora de derecha a izquierda para evitar el retroceso.
10. Mantenga una posición de pies firme y balanceada. No se estire para alcanzar posiciones forzadas.
11. Use la herramienta adecuada de trabajo. No use la Desbrozadora para realizar cualquier trabajo que no está reconocido por YVAN BÉAL.

Significado de los símbolos



Indica Peligro, Cuidado, Precaución.



Lea y comprenda este Manual del Propietario/Usuario.



- Use casco protector, donde haya riesgo de objetos que puedan caer.
- Use gafas protectoras, durante la operación de este Desbrozadora.
- Use protectores para los oídos, durante la operación de este Desbrozadora.



Use guantes, mientras trabaja con la cuchilla de metal de la desbrozadora.



Use calzado protector, durante la operación con cuchillas de metal.



No ponga las manos cerca o debajo del cortador rotante.



No ponga los pies cerca o debajo del cortador rotante.



La distancia entre la máquina y operario debe de ser de al menos 15m.



Tenga cuidado con los objetos que puedan ser lanzados como por ejemplo objetos



Peligro de Incendio: La Gasolina es un producto inflamable. No veirta nunca combustible en el tanque de la Desbrozadora con el motor en marcha. No fume o ponga cualquier fuente de calor cerca del combustible.



La inhalación de los humos causa la muerte. Nunca arranque o utilice el motor dentro de una habitación cerrada o un edificio.



Precaución superficie caliente: Puede causar quemaduras. Durante su uso y después de haber parado el motor y la caja de engranaje permanecen calientes. No toque la superficie del cilindro, caja de engranaje o such as cylinder, muffler and gearcase.



Velocidad maxima de salida del eje, min^{-1}

Max.
8000 min^{-1}



Nivel sonoro garantizao 116dB(A)

Montaje

Instalación transmisión flexible

1. Retire el tornillo e introduzca el tubo flexible (con junta) dentro del acople y ajuste el tornillo.
2. Introduzca el tubo flexible dentro de la carcasa de embrague, tirando hacia arriba el pasador. Asegúrese de que el tubo de transmisión no se salga de la carcasa del embrague.

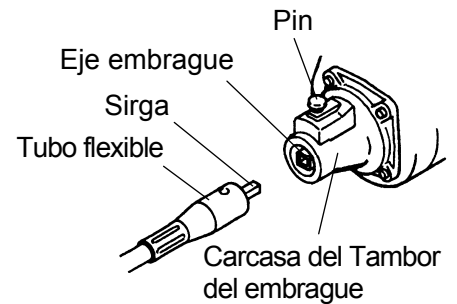
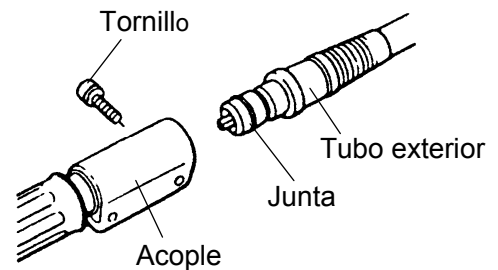

Conexión del cable del acelerador y de los cables del interruptor de parada

1. Inserte el cable del acelerador por el soporte del carburador, después atornille con cuidado el manguito de ajuste del cable en el soporte del carburador.
2. Coloque el tornillo en el carburador de modo que el orificio posterior para la orejeta del cable quede siempre alejado del manguito de ajuste del cable.
3. Gire la leva del acelerador del carburador y deslice el cable del acelerador por la ranura del tornillo, asegurándose de que la leva del cable sobresale por el orificio posterior.
4. Presione el acelerador unas cuantas veces para asegurarse de que funciona correctamente.
5. Conecte los cables del interruptor de parada en los conectores correspondientes del motor. Recuerde que la polaridad de los cables no es importante.
6. Gire y fije los cables del interruptor de parada y los conectores con la abrazadera.
7. Cubra y ate el cable del acelerador y el eje flexible con dos cintas.

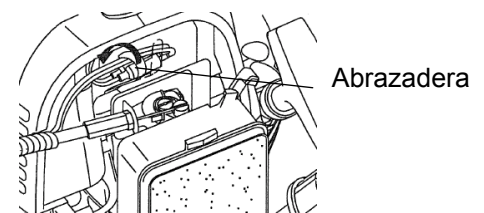
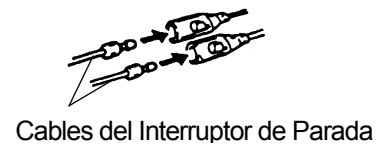
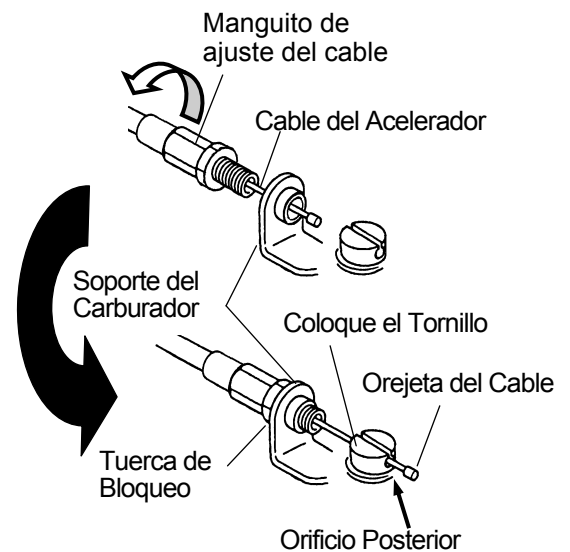

Ajuste del cable

- El cable del acelerador debe ir paralelo al eje flexible. Si se girasen, deberá volver a colocarlos en paralelo.
- El cable del acelerador se debe ajustar debajo del eje flexible doblado, como se indica.

1. Ajuste el manguito de ajuste del cable de modo que la leva del acelerador del carburador contacte exactamente con la parada del acelerador y la posición del cable mantenga una holgura de 1-2 mm entre la orejeta del cable y el tornillo al apretar el acelerador hasta el fondo.
2. Cuando el cable del acelerador esté ajustado correctamente, apriete la tuerca de bloqueo.

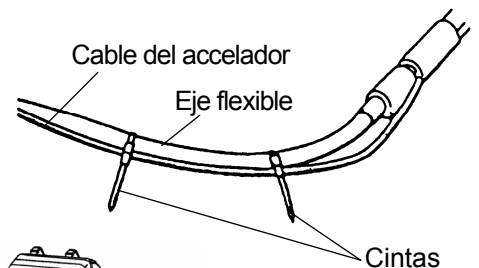

Movimiento de trabajo 1-2mm

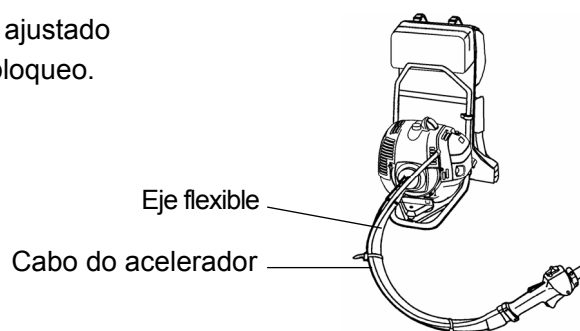
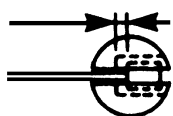

Instalación del manillar circular

El manillar debe ser montada a partir de la marca que está en el tubo (A).

Instale los cuatro tornillos y tuercas. Ajuste los tornillos uniformemente.

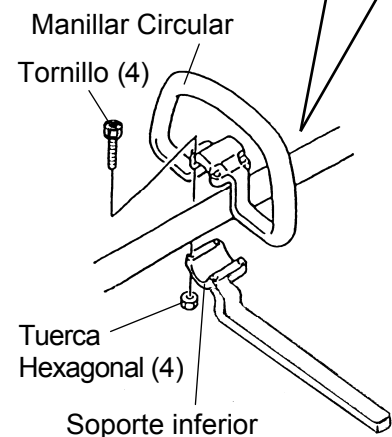
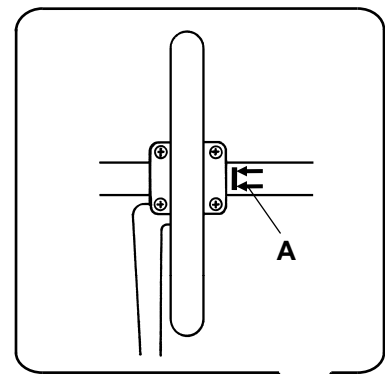

Montaje del protector

ADVERTENCIA

PELIGRO POTENCIAL

- Objetos no deseados pueden ser lanzados por la Desbrozadora.

QUÉ PUEDE PASAR

- Los objetos lanzados pueden causar heridas o daños personales.

CÓMO PUEDO EVITAR ESTE PELIGRO

- No realice ningún trabajo sin el protector de la Desbrozadora en lugar correcto.

Protector de la cuchilla

Fije el protector de la cuchilla a la caja del equipo rotor con el plato como se indica en la ilustración fig 1.

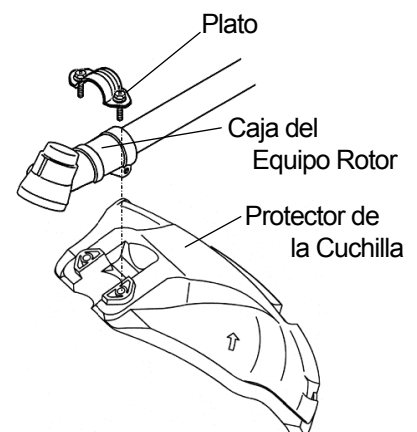

Fig.1

Protector Cabezal de Nylon

(Instale la cuchilla que limita la longitud del hilo sobre la extensión del protector.)

- Coloque la tuerca cuadrada en la extensión del protector.
Ver Fig.2

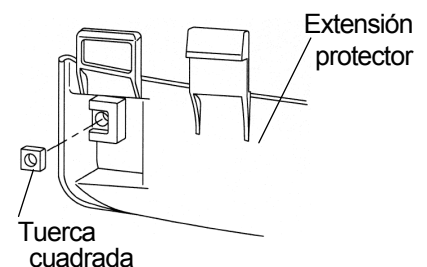

Fig. 2

- Coloque la cuchilla que limita la longitud del nylon utilizando el tornillo de 5x20 bloqueado con la tuerca cuadrada.
Ver Fig. 2 y Fig. 3.

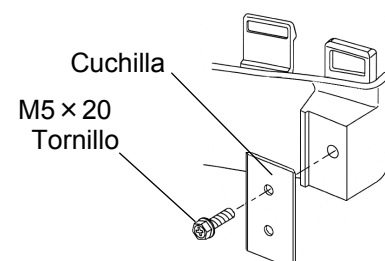

Fig.3

- Coloque la guía del protector en los agujeros como se muestra en la fig 4. Asegurándose que las ganchos Fig. 5 entran en la posición correcta.

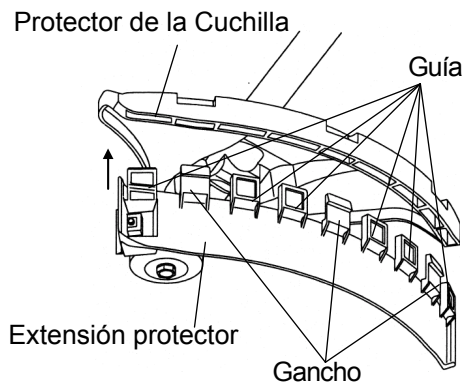

Fig. 4

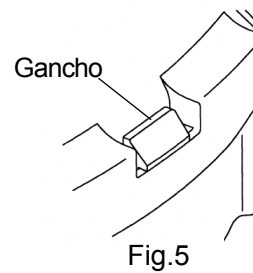

Fig.5

Montaje del accesorio cortador

! ADVERTENCIA

PELIGRO POTENCIAL

- Si la cabeza cortadora no está sujeta adecuadamente, puede aflojarse durante el uso de la Desbrozadora.

QUÉ PUEDE PASAR

- Esto puede ser la causa de daños de objetos o causa de daños personales.

CÓMO PUEDO EVITAR ESTE PELIGRO

- Asegúrese de que la cabeza cortadora está sujeta adecuadamente al eje de la caja del equipo rotor.

IMPORTANTE: Asegúrese de que la cabeza cortadora es para **GIRO A LA IZQUIERDA (Contrareloj)** visto desde la posición de el usuario (operario) y que la cabeza cortadora es un adaptador macho, cable M8 giro a la izquierda.

- Quite el perno de la cuchilla del eje rotor localizado en la caja del equipo rotor.

Nota: El perno de la cortadora tiene rosca de giro a la izquierda.

- Alinie la apertura en el adaptador maestro con la ranura guía en la caja de la recambios.
- Inserte la clavija de 3,5 mm en el agujero del adaptador maestro y la ranura guía en la caja del equipo rotor para fijar el eje rotatorio.
- Inserte la adaptadora del cabezal cortador en el eje rotor, después apriete el cabezal cortador con la mano.

Nota: La cabeza de la cortadora tiene rosca de giro a la izquierda.

- Quite la clavija de 3,5mm del adaptador maestro y de la caja de recambios.

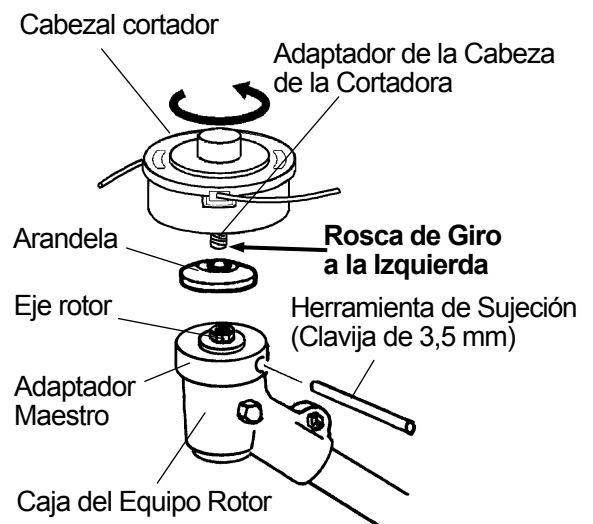

Cuchilla desbrozadora

! ADVERTENCIA

PELIGRO POTENCIAL

- Si la cuchilla de la Desbrozadora no esta correctamente apretada, puede aflojarse durante el uso de la Desbrozadora.

QUÉ PUEDE PASAR

- Esto puede ser la causa de daños de objetos o causa de daños personales.

CÓMO PUEDO EVITAR ESTE PELIGRO

- Asegúrese de que la cuchilla de la desbrozadora esta correctamente apretada al eje rotor en la caja del rotor.

1. Quite el perno de la cuchilla , el estabilizador y la arandela abrazadera del eje rotor localizado en la caja del equipo rotor.

Nota: El perno de la cortadora tiene rosca de giro a la izquierda.

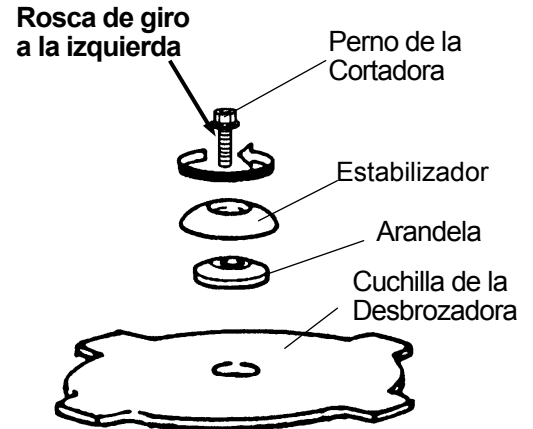

! ADVERTENCIA

PELIGRO POTENCIAL

- La cuchilla de la cortadora está afilada.

QUÉ PUEDE PASAR

- La cuchilla, al ser un instrumento afilado, puede causar daños personales.

CÓMO PUEDO EVITAR ESTE PELIGRO

- Utilice guantes cuando manipule la cuchilla.

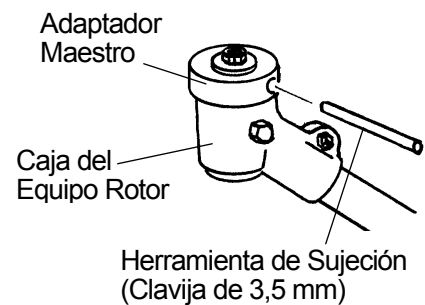

2. Fije la cuchilla de la Desbrozadora al adaptador maestro, después vuelva a fijar la arandela abrazadera, el estabilizador y el perno de la cuchilla.
3. Alinie el agujero del adaptador maestro con la apertura guía localizada en la caja del equipo rotor.
4. Inserte la clavija de 3,5 mm en el agujero del adaptador maestro y la ranura guía en la caja del equipo rotor para fijar el eje rotor.
5. Apriete el perno de la cortadora.
6. Quite la clavija de 3,5 mm del adaptador maestro y de la caja del equipo rotor.

Montaje de la funda o cubierta de la cuchilla

! ADVERTENCIA

PELIGRO POTENCIAL

- La cuchilla de la cortadora está afilada.

QUÉ PUEDE PASAR

- La cuchilla, al ser un instrumento afilado, puede causar daños personales.
- Una cuchilla sin la protección adecuada puede sufrir daños.

CÓMO PUEDO EVITAR ESTE PELIGRO

- Mantenga la hoja de la cuchilla en la funda o cubierta cuando la Desbrozadora no esté siendo utilizada. Esto protegerá a las personas de sufrir cualquier daño al entrar en contacto con la cuchilla y además protegerá a la cuchilla de sufrir daños.

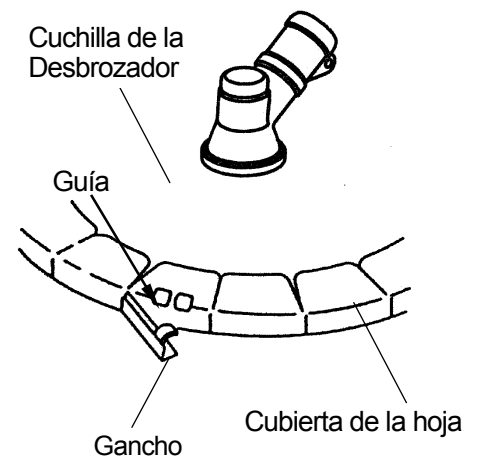

1. Inserte la superficie de la hoja en las guías de la funda de la cuchilla.
2. Introduzca la funda alrededor de la hoja de forma que la envuelva, cierre el gancho hasta que quede sujeto fijando la cubierta.

Antes de utilizar

Aceite y combustible

1. Mezcle y vierta el combustible en espacios abiertos y donde no haya fuego o llamas.
2. Siempre apague el motor antes de proceder al llenado de combustible. Nunca quite la tapa del tanque de combustible de la Desbrozadora mientras el motor este funcionando o inmediatamente después de haber parado el motor.

ADVERTENCIA

PELIGRO POTENCIAL

- La gasolina contiene gases volátiles que pueden producir presión en el interior del tanque de combustible.

QUÉ PUEDE PASAR

- El combustible puede salir disparado cuando Usted abre la tapa del tanque.

CÓMO PUEDO EVITAR ESTE PELIGRO

- Quite la tapa del tanque de combustible despacio para evitar que sufra cualquier daño a causa del combustible.

3. Abra siempre la tapa del combustible despacio para que la posible presión acumulada en el interior del tanque salga de una manera segura.
4. No sobrellene el tanque de combustible. Pare de verter combustible al llegar a 10 mm del borde superior del tanque.
5. Apriete la tapa del tanque de combustible con cuidado pero de manera segura después de haberlo rellenado.
6. Seque cualquier vertido de combustible que pudiera haberse vertido antes de proceder al llenado.
7. Aleje la Desbrozadora como mínimo 3 metros (10 pies) del lugar de llenado de combustible y almacenaje del contenedor de combustible antes de arrancar el motor.

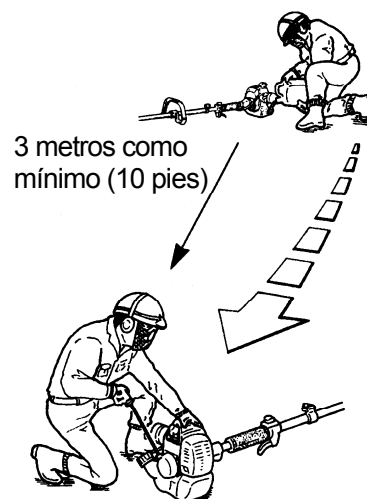

PELIGRO

PELIGRO POTENCIAL

- En ciertas condiciones la gasolina es un producto extremadamente inflamable y altamente explosiva.

QUÉ PUEDE PASAR

- Un fuego o una explosión puede quemarle a Usted o a terceras personas y puede dañar objetos de la propiedad.

CÓMO PUEDO EVITAR ESTE PELIGRO

- Use un embudo y proceda a llenar el tanque de combustible en el exterior, en espacios abiertos, cuando la gasolina este fría. Seque cualquier vertido de gasolina.
- No llene completamente el tanque. Añada gasolina en el tanque de gasolina hasta que esta llegue a 10 mm por debajo del cuello superior de llenado. Este espacio vacío en el tanque de gasolina deja que la gasolina se expanda.
- No fume nunca cuando manipule gasolina, y alejese de cualquier fuego abierto cuando manipule gasolina o el contenedor y manténgalo fuera del alcance de niños.
- No mezcle gasolina para más de dos meses de previsión de su uso.

Tipo de aceite recomendado

Use solo aceite para motores de dos tiempos elaborados para uso de alto rendimiento, en motores refrigerados por aire de dos tiempos.

IMPORTANTE: No use aceite para motores de dos tiempos producidos para su uso en motores fuera-borda refrigerados por agua. Este tipo de aceite para motor no contiene los aditivos necesarios para el uso en motores de dos tiempos refrigerados por aire y puede causar daños en el motor. No use aceite para automóviles. Este tipo de aceites no contiene los aditivos adecuados necesarios para el uso en motores de dos tiempos refrigerados por aire y pueden causar daños en el motor.

Tipo de combustible recomendado

Use gasolina limpia sin plomo de 85 octanos o superior. El uso de gasolina sin plomo produce un número menor de depósitos en la cámara de explosión y por tanto alarga la duración de la bujía. El uso de gasolina superior no es necesario ni recomendado.

IMPORTANTE: Nunca use gasohol o combustibles con alcohol en este motor.

Mezcla de la gasolina y el aceite

IMPORTANTE: El motor usado en la Desbrozadora está diseñado como motor de dos tiempos. Las partes móviles internas del motor, ejemplo: los cojinetes del cigüeñal, cojinetes del pistón y el pistón, y las superficies de las paredes del cilindro, requieren aceite mezclado con gasolina como lubricante. La ausencia por error de mezclar aceite con gasolina o el no añadir una proporción adecuada de aceite con la gasolina causará un daño al motor que no está cubierta en la garantía.

Mezcla del Combustible

El combustible: La proporción de aceite es de 25 partes de gasolina por cada parte de aceite, es decir 25:1.

Tabla de la Mezcla del Combustible 25:1

Gasolina	Aceite dos-tiempos
1 litro	40 ml
2 litros	80 ml
5 litros	200 ml

Instrucciones sobre la Mezcla

IMPORTANTE: No mezcle nunca el aceite con la gasolina en el tanque de combustible de la Desbrozadora directamente.

1. Siempre mezcle el combustible y el aceite en un contenedor limpio adecuado para gasolina.
2. Señale el contenedor para identificarlo como contenedor para la mezcla de gasolina con aceite para la Desbrozadora.
3. Use gasolina regular sin plomo y llene el contenedor con la mitad de gasolina requerida.
4. Vierta la correcta cantidad de aceite en el contenedor y después el resto de la cantidad de gasolina.
5. Cierre el contenedor de manera segura y agítelo por un instante para conseguir que el aceite se mezcle con la gasolina de manera apropiada antes de llenar el tanque de la Desbrozadora.
6. Cuando rellene el tanque de combustible de la Desbrozadora, limpie alrededor de la tapa del tanque para evitar que cualquier suciedad o partícula entre en el tanque de combustible cuando quitemos la tapa.
7. Siempre agite la pre-mezcla del contenedor de la mezcla antes de proceder al llenado del tanque.
8. Siempre use un embudo para proceder al llenado del tanque así evitará que se desparrame.
9. Llène solo hasta 10mm de la parte superior del tanque. Evite llenar el tanque hasta el cuello de llenado.

Arranque y parada

Antes de arrancar el motor

1. Llene el tanque de combustible de la manera indicada en la sección “Antes de de Utilizar” de este manual.
2. Deje la Desbrozadora apoyada sobre el suelo.
3. Asegúrese de que el dispositivo de corte esta libre de toda partícula como por ejemplo, cristales rotos, clavos, cables, rocas o otra clase de porquería.
4. Mantenga a personas, niños y animales alejados del area de trabajo.

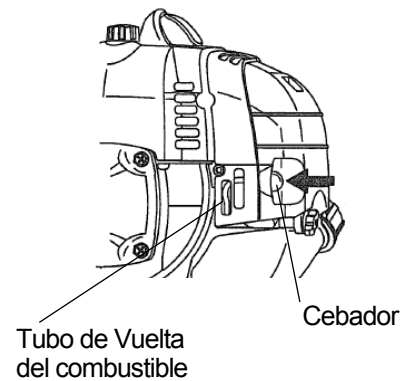

Procedimiento para el arranque en frio

El carburador de este motor cuenta con un sistema estrangulador. Para arrancar un motor “en frio” de manera adecuada, siga el siguiente procedimiento:

1. Bombeé el cebador hasta que el combustible pueda verse a través del tubo de combustible y que este se dirije al tanque de combustible. La corriente de combustible deberá verse casi claramente, que no esté lleno de burbujas de aire.
 2. Cierre la palanca del estrangulador llevándola a la posición de cerrada (| \).
 3. Con el dispositivo de encendido en “ON” encendido, y el gatillo del acelerador en la posición de ralentí rápido “Fast-Idle”, tire del cordel de arranque. Después que el motor haya arrancado, lleve la palanca del estrangulador a la posición de “Open” abierta (| †).
- Entonces accione y afloje el gatillo del acelerador para dejar que vuelva a la posición de ralentí.

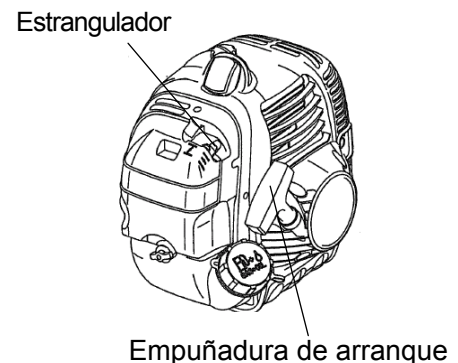

Si el motor se parase antes de que Ud el estrangulador en la posición de abierto “Open” (| †):

Siga y abra el estrangulador, tire del la palanca de arranque con el gatillo del acelerador puesto en posicion en ralentí rápido “Fast Idle”.

Arranque en caliente

Para volver a arrancar el motor una vez de que éste caliente (arranque en caliente)

1. Ponga la palanca del estrangulador en la posición de abierta “Open” (| †), y ponga el dispositivo de arranque en la posición de arranque “ON”.
2. Deje el gatillo del acelerador en la posición de ralentí y tire de la empuñadura de arranque.
3. Si el motor no arrancase después de tres o cuatro intentos, siga las instrucciones del procedimiento de arranque en Frio en la sección de arriba.

Si el motor tampoco arrancase siguiendo el procedimiento arriba descrito, póngase en contacto con el concesionario de YVAN BÉAL.

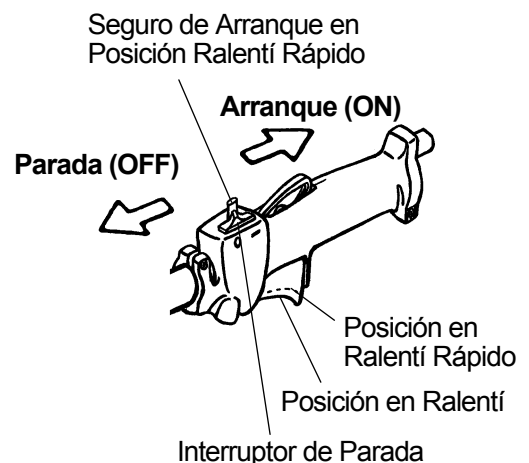

Para parar el motor

1. Suelte el gatillo del acelerador.
2. Ponga el dispositivo de parada en la posición "STOP" (parada).

Ajuste de la velocidad del ralentí

Esta Desbrozadora está equipada con un carburador para mezcla de combustible noajustable. La velocidad del ralentí es la única parte ajustable por el operario.

ADVERTENCIA

PELIGRO POTENCIAL

- El motor debe estar en funcionamiento para proceder a ajustes.
- Cuando el motor está en funcionamiento, las partes conectadas están en movimiento.

QUÉ PUEDE PASAR

- Un contacto directo con la herramienta suplemento o con otras partes en movimiento pueden causar una grave lesión en las personas o la muerte.

CÓMO PUEDO EVITAR ESTE PELIGRO

- Mantenga manos, pies y la vestimenta alejada del la herramienta-suplemento y otras partes en movimiento.
- Mantenga a terceras personas y a animales fuera del alcance de la unidad mientras haga ajustes.

La cortadora-suplemento puede que esté en movimiento durante el ajuste de la velocidad del ralentí. Use el equipo de protección personal recomendado y tenga en cuenta todas las instrucciones sobre seguridad. Mantenga manos y cuerpo fuera del alcance de la herramienta incorporada (cuchilla, etc).

Cuando el gatillo del acelerador no está siendo presionado, el motor deberá volver a la velocidad de ralentí. La velocidad correcta del ralentí para es de 2400-2800 min⁻¹, (o justo por debajo de la velocidad del embrague). La herramienta conectada no tienen que estar en movimiento y el motor no debe calarse (pararse) a la velocidad de ralentí.

Para ajustar la velocidad del ralentí, gire el tornillo de ajuste del ralentí localizado sobre el carburador.

- Gire el tornillo de ajuste del ralentí (hacia la derecha) para incrementar la velocidad del ralentí del motor.
- Gire el tornillo de ajuste del ralentí (hacia la izquierda) para disminuir la velocidad del ralentí del motor.

Si el ajuste de la velocidad del ralentí es necesario, y si después de su ajuste la herramienta cortadora incorporada a la unidad gira o el motor se cala, ¡pare la Desbrozadora inmediatamente!

Póngase en contacto con el concesionario autorizado por YVAN BÉAL para que le asista.

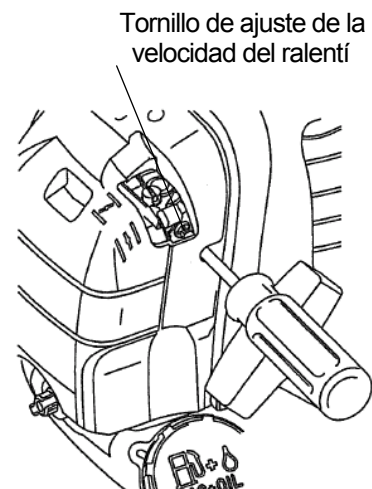

Uso

ADVERTENCIA

PELIGRO POTENCIAL

- Objetos indeseados pueden ser lanzados por la Desbrozadora.

QUÉ PUEDE PASAR

- Un contacto directo con un objeto lanzado puede causar lesiones a las personas.

CÓMO PUEDO EVITAR ESTE PELIGRO

- Nunca use la Desbrozadoras y Cortadoras de hierba sin protección de la cuchilla en el lugar correcto.

PRECAUCIÓN

- Lea las Instrucciones sobre Seguridad que empiezan en la página 23 relativas al uso correcto de la Desbrozadoras.
- Use siempre guantes y las prendas de protección cuando use la Desbrozadora.

Posición operativa de la Desbrozadora

Antes de usar la Desbrozadora, verifique los siguientes puntos:

ADVERTENCIA

PELIGRO POTENCIAL

- Siempre utilice la Desbrozadora con la unidad sobre su lado derecho.
Las cuchillas pueden provocar al operador y otras personas cercanas al contacto con la cuchilla.

QUÉ PUEDE PASAR

- Contacto con las cuchillas puede causar daños sobre personales.

CÓMO PUEDO EVITAR ESTE PELIGRO

- Siempre utilice la Desbrozadora al lado derecho.

1. El operador deberá llevar puesta la cinta para el hombro enganchada a la Desbrozadora y llevarla al lado derecho.
2. La mano derecha del operador deberá sujetar el pasador del eje, con sus dedos sobre el disparador del acelerador.
3. La mano izquierda deberá estar sujetando el manillar con los dedos y el pulgar cerrados completamente alrededor del manillar.
4. Acelere y mantenga el motor a velocidad de corte antes de empezar a cortar el material que va a cortar.
5. Libere siempre el pulsador del acelerador y permita al motor volver a velocidad de punto Puerto cuando no esté cortando.
6. Pare el motor cuando se desplace entre lugares de trabajo.
 - Si el accesorio de corte se atasca, para el motor inmediatamente.
 - Asegúrese de que todas las piezas móviles se han detenido y desconecte la bujía antes de inspeccionar el equipo para revisar posibles daños.
 - Nunca utilice una unidad que tenga un accesorio de corte o protector astillado, fracturado o roto.

Liberación rápida

En el caso de emergencia, tire la cinta roja indicada en la ilustración para que el arnés y la unidad del motor caigan al suelo.

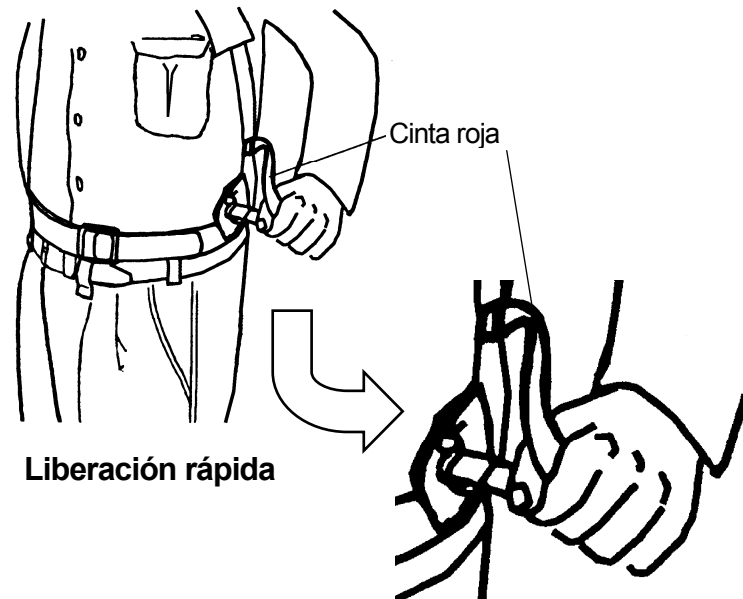

Cortando con el cable de la recortadora de nailon

⚠ ADVERTENCIA

PELIGRO POTENCIAL

- La utilización de un cable no apropiado puede hacer que este se quiebre o rompa y puede ser lanzado hacia el operario o sobre otras personas.

QUÉ PUEDE PASAR

- La utilización de un cable inadecuado puede causar lesiones graves a las personas.

CÓMO PUEDO EVITAR ESTE PELIGRO

- Use cable para cortar de buena calidad, de nivel comercial, resistente a soldadura con un diámetro de 2,4 mm.
- No use otro tipo de cable que no sea el adecuado. No utilice cable metal-reforzado.

- La punta del cable es la parte que produce el corte. El cable debe estar extendido cuando está cortando.

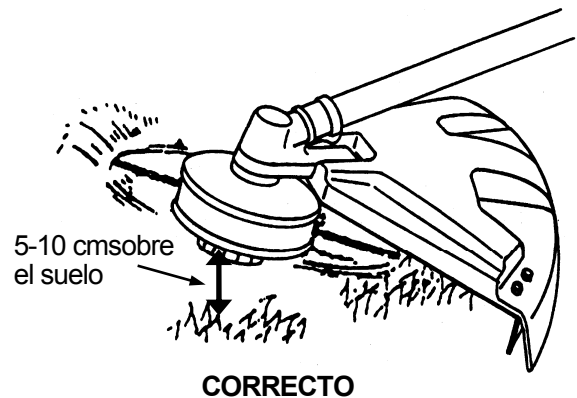

- No haga presión con el cable sobre el material a cortar. Si fuerza el cable producirá que este golpee el material, teniendo que utilizar más cable y consiguiendo peores resultados.

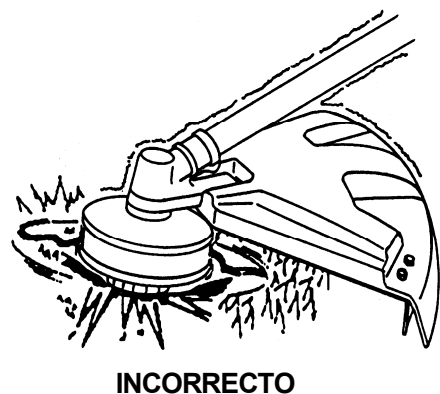

Cortando

Mantenga la parte inferior del cabezal cortador de entre 5-10cm sobre el suelo con un cierto ángulo de inclinación. Deje que la punta del cable efectúe el corte y no otra parte.

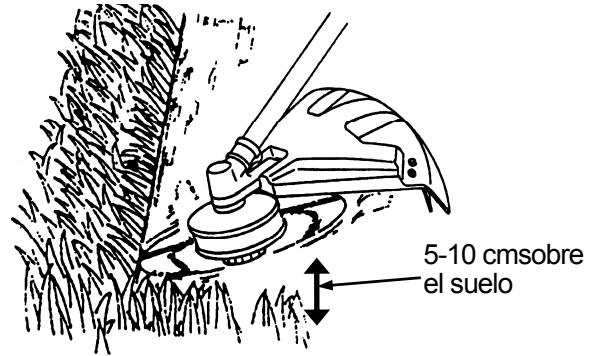

Recortando

Para cortar vegetación no deseada, mantenga el cabezal cortador de entre 5-10cm sobre el suelo y con un cierto ángulo de inclinación. Deje que la punta del cable que golpee la superficie haciendo que esta parte del cable corte la vegetación de la superficie deseada.

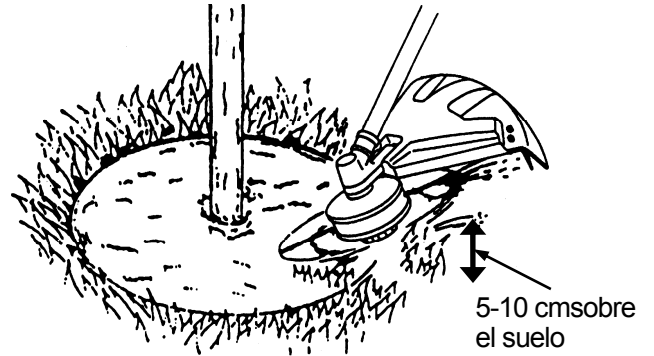

Segundo

Mantenga el cable paralelo a la superficie del suelo y haga un movimiento de lado a lado sin brusquedades.

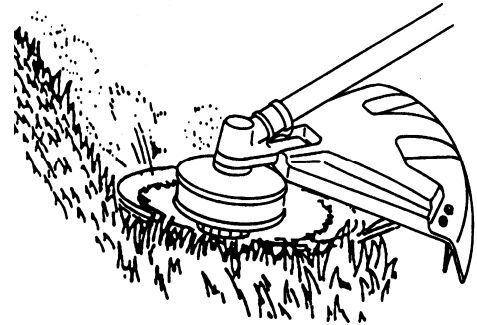

Dirección de corte de la cuchilla desbrozadora

! ADVERTENCIA

PELIGRO POTENCIAL

- Si corta ramaje duro en una dirección inadecuada puede causar que la cuchilla sufra mordidas.

QUÉ PUEDE PASAR

- Un contacto con la hoja de la desbrozadora puede causar graves lesiones en las personas.

CÓMO PUEDO EVITAR ESTE PELIGRO

- Siempre corte con un movimiento de derecha a izquierda cuando esté cortando ramaje duro o pesado como se muestra en la siguiente ilustración.

Cuando esté cortando ramaje duro, siempre mueva la unidad de derecha a izquierda. Si mueve la Desbrozadora de izquierda a derecha puede causar mordidas o rechazos indeseados.

Zona libre de mordidas o rechazos

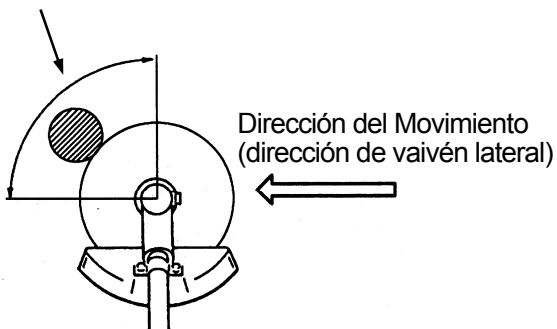

PELIGRO

Zona de mordidas o rechazos

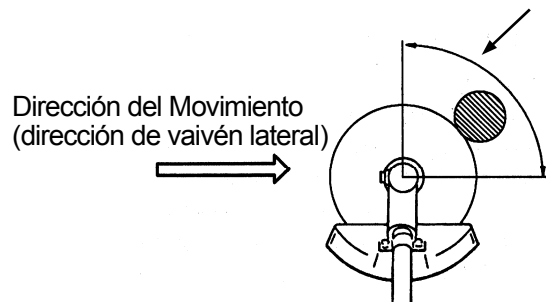

Cuchillas de Corte

1. Use solo la cuchilla correcta (pieza genuina YVAN BÉAL) aprobada para ser utilizada para el trabajo deseado y para el modelo de la desbrozadora.
2. Verifique cuidadosamente la condición de las cuchillas antes y después de la operación.
3. Afile las cuchillas cuando estén desafiladas. Reponga cualquier cuchilla que esté vieja, agrietada o dañada.
4. Si la cuchilla produce una rotación descentrada o vibración, reponga la cuchilla y el adaptador maestro con piezas genuinas de YVAN BÉAL.

Mantenimiento

Filtro del aire

Periodos en los que es Necesario Verificar

El filtro del aire debe ser limpiado diariamente, o más a menudo cuando se trabaja en un entorno en donde haya mucho polvo. Repóngalo cada 100 horas de trabajo.

Limpieza del Filtro del aire

1. Quite el elemento de material espumoso.
2. Limpie el elemento de material espumoso con agua templada ligeramente enjabonada. Deje secar completamente.
3. Aplique una ligera capa de aceite de motor SAE 30 al elemento espumoso y quite el exceso de aceite haciendo presión sobre el mismo.
4. Vuelva a montar el elemento espumoso y la cubierta del filtro del aire.

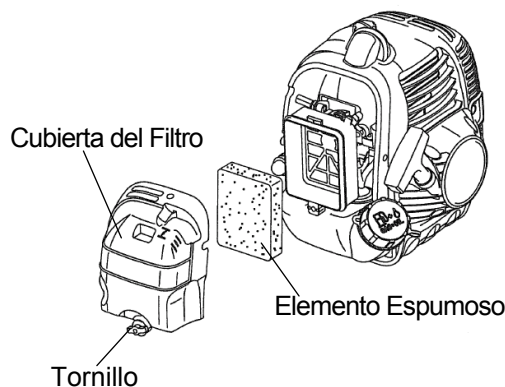

Filtro del combustible

Periodos en los que es Necesario Verificar

El filtro del combustible debe ser cambiado cada 100 horas e trabajo.

Cambio del filtro de combustible

EL filtro del combustible está fijado en el extremo de la manguita para el combustible, dentro del tanque. Para cambiar el filtro del combustible:

1. Asegúrese que el tanque de combustible está vacío.
2. Abra la tapa del tanque de combustible.
3. Usando un gancho de alambre, saque cuidadosamente el filtro del combustible a través de la boca del tanque.
4. Agarre la manguita del combustible que esta cerca del filtro de combustible y quite el filtro del combustible, pero no suelte la manguita.
5. Mientras tiene la manguita con la mano, reponga el nuevo filtro.
6. Ponga el nuevo filtro en la posición original dentro del tanque.
7. Asegúrese de que el filtro no está atascado en la esquina del tanque, y de que la manguita del combustible no esta doblada antes de rellenar el tanque de combustible.

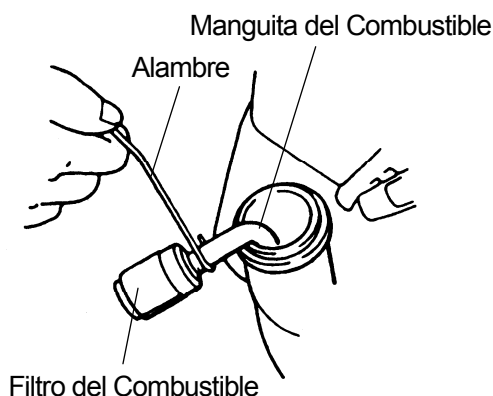

Bujía

Periodos en los que es Necesario Verificar

La bujía debe ser desmontada del motor y debe ser verificada cada 25 horas de trabajo.

Cambie la bujía cada 100 horas de trabajo.

Mantenimiento de la bujía

1. Mueva la pipa de alta tensión de la bujía de atrás adelante una cuantas veces para que está se aligere y saquela fuera de la bujía.
2. Quite la bujía.
3. Limpie los electrodos con un cepillo duro.
4. Ajuste la distancia del electrodo de tal manera que quede de entre 0,6 a 0,7 mm de distancia.
5. Cambie la bujía si está sobre engrasada, dañada o si los electrodos están desgastados.
6. No apriete demasiado la bujía cuando la monte sobre el motor. La fuerza de torque es de 10,7-16,6 N·m.

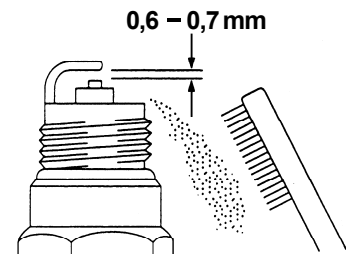

Caja del equipo rotor

Periodos en los que es Necesario Verificar

La caja del Equipo Rotor debe ser verificada cada 30 horas de trabajo para proceder a su lubricación.

Lubricación de la Caja del Equipo Rotor

Desmonte la pieza cortante y el adaptador maestro. Limpie cualquier suciedad u objeto indeseado de el área que hay entre el adaptador maestro y la caja del equipo rotor. Suelte el tapón del engrasado localizado a un lado de la caja del equipo rotor. Mientras gira el eje rotor, inyecte lubricante de base de litium para cojinetes (P/N 211337) a través del agujero de engrase hasta que la caja del equipo rotor esté llena. Vuelva a colocar el adaptador maestro y el tapón de engrase.

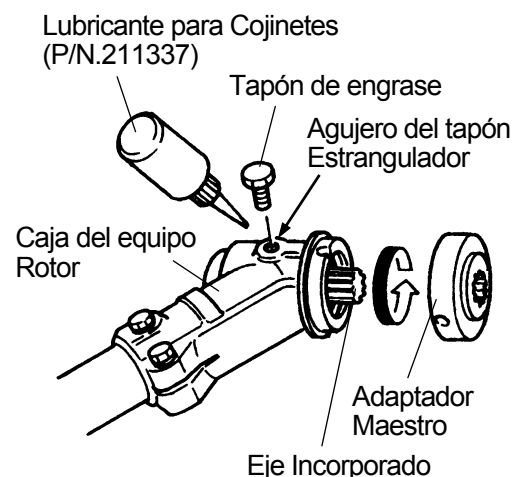

Transmisión flexible

Periodos en los que es Necesario Verificar

La transmisión flexible de ser lubricado tras cada 20 hrs. de operación.

Lubricación de la transmisión flexible

1. Pull out the outer fitting from the clutch case, with pulling up the pin.
2. Pull out the inner shaft from the flexible outer, and apply half a tubeful of grease to entire length of the inner shaft evenly.
3. Insert the inner shaft into the flexible outer and reinstall the outer fitting to the clutch case, with pulling up the pin.

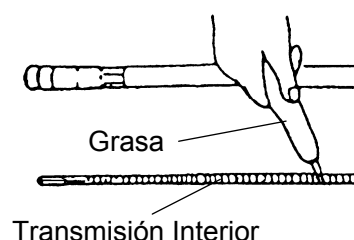
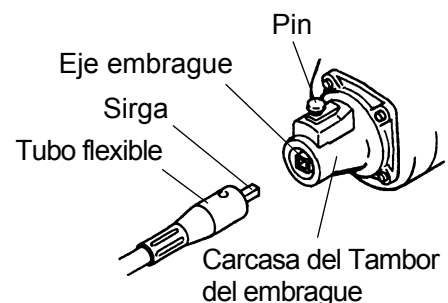

Limpeza general y ajuste

ADVERTENCIA

PELIGRO POTENCIAL

- Cuando el motor está en funcionamiento, las herramienta cortadora y otras partes están en movimiento.

QUÉ PUEDE PASAR

- Un contacto con las pieza ajustada al rotor u otras partes de la unidad pueden causar serias lesiones en las personas o la muerte.

CÓMO PUEDO EVITAR ESTE PELIGRO

- Pare siempre el motor de la Desbrozadora antes de proceder a su limpieza o cualquier tipo de mantenimiento en la unidad.

La Desbrozadora de YVAN BÉAL ofrece un máximo rendimiento durante muchas, muchas horas si se aplica un trabajo de mantenimiento adecuado. Un correcto trabajo de mantenimiento incluye una verificación regular de que todas las piezas están ajustadas correctamente, así como la limpieza de la maquina en su conjunto.

Almacenaje

Para proceder a almacenar la Desbrozadora durante un largo periodo de tiempo:

1. Vacie el tanque del combustible y vierta el contenido en un contenedor para su adecuado almacenaje.
2. Ponga en funcionamiento el motor para vaciar totalmente el combustible que pueda haber en el carburador.
3. Proceda a efectuar todas las labores de mantenimiento regulares y a la reparación de cualquiera de sus partes que necesiten dicha reparación.
4. Desmonte la bujía y vierta una pequeñísima cantidad de aceite de motor en el cilindro.

PRECAUCIÓN

PELIGRO POTENCIAL

- Puede que una cantidad de aceite le salpique desde la apertura de la bujía cuando intente tirar de la empuñadura del arranque.

QUÉ PUEDE PASAR

- EL aceite puede producir lesiones oculares.

CÓMO PUEDO EVITAR ESTE PELIGRO

- Proteja sus ojos y mantenga su cara alejada de la apertura de la bujía.

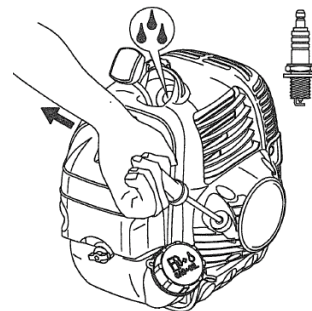

5. Tire de la empuñadura de arranque una vez.
6. Tire de la empuñadura de arranque despacio para que el pistón se posicione en el borde superior del cilindro (TDC).
7. Vuelva a colocar la bujía.
8. Almacene la Desbrozadora en lugar seco lejos de toda fuente de calor, llamas o fuego.

Problemas

Problema	Causa	Qué se debe hacer
El motor no arranca	<ul style="list-style-type: none"> • El interruptor de parada (“Stop”) está en posición de parada (“off”). • Tanque vacío. • No se ha presionado lo suficiente la vulva de arranque. • El motor está inundado. 	<ul style="list-style-type: none"> • Mueva el interruptor a la posición “o.” • Llene el depósito. • Presiona la vulva de arranque hasta que fluya el carburante. • Siga el procedimiento de arranque de motor en caliente.
Problema de ralentí	<ul style="list-style-type: none"> • La velocidad del ralentí es incorrecta. 	<ul style="list-style-type: none"> • Vuelva a ajustar el ralentí.
Al motor le falta fuerza, se ahoga/cala cuando corta	<ul style="list-style-type: none"> • El cable del acelerador no está tensado. • El filtro del aire está sucio. 	<ul style="list-style-type: none"> • Tense el cable del acelerador. • Limpie el filtro del aire o cámbielo.

Si necesita mayor ayuda póngase en contacto con el concesionario autorizado por YVAN BÉAL.

Especificaciones

	EXPERTPRO-DB50
Desplazamiento del motor, cm ³	49,9
Velocidad en ralentí, min ⁻¹	2600
Velocidad máxima recomendada del motor min ⁻¹	10400
Velocidad de salida del eje, min ⁻¹	8000
Fuerza máxima del motor, de acuerdo con la norma ISO 8893, kW	1,91
Bujía	NGK BPMR6Y
Separación electrodo, mm	0,6 - 0,7
Tipo de carburador	Diafragma
Capacidad del tanque de combustible, litros	1,0
Peso sin combustible, ni pieza cortadora ni tampoco protector, kg	11,5
Equipo para corte Cuchilla para hierba (opcional)	Ø255 3-dientes Ø255 4-dientes Ø255 8-dientes
Cabezal cortador	Semi-auto head (L) 5

Datos técnicos

	EXPERTPRO-DB50
Nivel de ruido Equivalente al nivel de la presión sonora (L_{pAeq}), medida de acuerdo a la norma ISO22868, dB(A) Cuchilla para hierba: Cabezal cortador:	98,0 99,5
Noise levels Guaranteed sound power level (L_{WAG}), determined according to directive 2000/14/EC, dB(A) Equivalente al nivel de la fuerza sonora (L_{WA}), medida de acuerdo a la norma ISO3744, 22868, dB(A)	116 114
Nivel de Vibración Nivel de vibración en las empuñaduras medido de acuerdo con la norma ISO22867 ($a_{hv,eq}$), m/s ² Cuchilla para hierba, acelerando empuñaduras derecha/izquierda: Cabezal cortador, acelerando empuñaduras derecha/izquierda:	2,3/ 2,1 7,5/ 6,1

Prefácio

Este manual de instruções foi concebido para familiarizar o operador com as diversas funcionalidades e componentes do equipamento e para o auxiliar com a montagem, funcionamento e manutenção da sua nova máquina de Aparador.

É essencial de que qualquer operador desta máquina de Aparador e compreenda o conteúdo deste manual antes de utilizar esta máquina de Aparador.

Para ajuda adicional, contacte o seu agente autorizado local - YVAN BÉAL .

Índice

	Página		Página
Prefácio	41	Direcção de corte da lâmina da	
Índice	41	Aparador	56
Descrição do produto	42	Lâminas de corte	57
Instruções de segurança	43	Manutenção	57
Segurança do operador	43	Filtro de Ar	57
Segurança da máquina de Aparador	43	Filtro de gasolina	57
Segurança da gasolina	44	Vela de ignição	58
Segurança de utilização da máquina de		Caixa de velocidades	58
Aparador	44	Eixo flexível	59
Explicação dos símbolos	45	Limpeza geral e aperto	59
Montagem	46	Armazenamento	60
Montagem do eixo de flexível	46	Resolução de problemas	60
Ligar a alavanca do acelerador e os		Especificações	61
fios do Interruptor de paragem	46	Dados técnicos	61
Instalação da alça	47		
Instalação da protecção	47		
Instalação do acessório de corte	48		
Instalação da cobertura da lâmina	49		
Antes do funcionamento	50		
Óleo e combustível	50		
Mistura de gasolina e óleo	51		
Início e paragem	52		
Afinação da velocidade de ralenti	53		
Funcionamento	54		
Posição de funcionamento da máquina			
de Aparador	54		
Cortar com o fio de nylon	55		

Descrição do produto

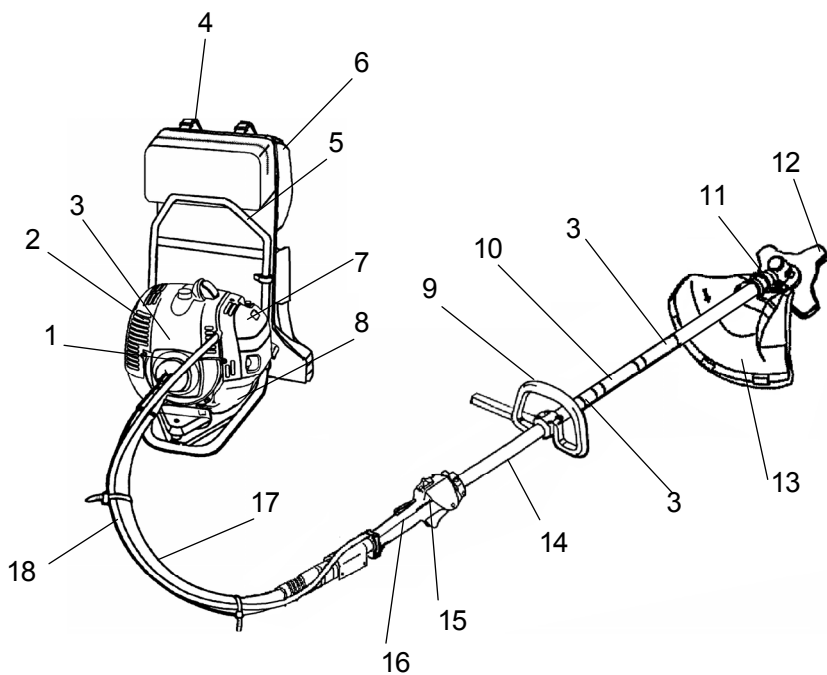

1. Encaixe do tambor da embraiagem
2. Motor
3. Decalcomanias segurança
4. Correias de suporte
5. Armação
6. Almofada
7. Filtro de Ar
8. Depósito de gasolina
9. Alça
10. Nome do modelo
11. Caixa de velocidades
12. Cabeça de corte
13. Protecção do acessório de corte
14. Estruturas dos eixos
15. Gatilho regulador e interrupção de paragem
16. Punho de eixo
17. Eixo de flexível
18. Cabo de estrangulação e cabos de interrupção de paragem

DECALCOMANIAS DE SEGURANÇA



NO MOTOR
(Peça n.º 265694)

Emissão aprovada CE

NO MOTOR
(Peça n.º 284391)

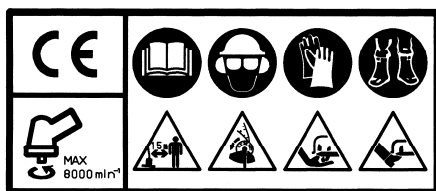

NO EIXO
(Peça n.º 223188)



NO EIXO
(Peça n.º 225380)

As decalcomanias de segurança são facilmente visíveis pelo operador e estão colocadas próximo de qualquer área de perigo potencial.

Substitua qualquer decalcomania que esteja danificada ou tenha saído.

Instruções de segurança

O sistema de advertência deste manual identifica perigos potenciais e tem mensagens de segurança especiais que ajudam a evitar, a si e aos outros operadores, ferimentos e até a morte.

⚠ PERIGO , **⚠ AVISO** e **⚠ CUIDADO** São palavras de sinalização para identificar o nível de perigos.

⚠ PERIGO : Assinala um perigo extremo que causará ferimentos sérios ou mesmo morte se as precauções não forem seguidas.

⚠ AVISO : Assinala um perigo extremo que causará ferimentos sérios ou mesmo morte se as precauções não forem seguidas.

⚠ CUIDADO : Assinala um perigo extremo que causará ferimentos de pouca ou média monta ou ainda a morte se as precauções não forem seguidas. Há duas outras palavras que são utilizadas para salientar a informação “Importante” chama a atenção para uma especial informação mecânica e “Nota” enfatiza informação importante digna de receber atenção especial.

Segurança do operador

1. Leia e conheça este manual antes de utilizar esta máquina de Aparador. Deve estar completamente familiarizado com a adequada utilização desta máquina de Aparador.
2. Utilize sempre protecção ocular e auditiva.
3. Utilize sempre calças compridas, camisa igualmente de mangas compridas, botas e luva. Não utilize roupas soltas, jóias, calções, sandálias, nem esteja descalço. O cabelo para estar em segurança deve estar à altura dos ombros.
4. Não opere nunca com esta máquina de Aparador quando se sentir cansado, doente ou sob influência do álcool, drogas ou medicação.
5. Não ponha nunca a máquina em funcionamento dentro de um quarto fechado ou edifício. Respirar fumos de exaustão pode causar a morte.
6. Mantenha a pega dos punhos limpa de óleo, gasolina e sujidades.

Segurança da máquina de Aparador

1. Desligue o motor e certifique-se que o acessório de corte parou completamente a sua rotação antes de inverter a máquina de Aparador, ao efectuar a manutenção ou sob funcionamento.
2. Certifique-se de que a máquina de Aparador está montada correctamente e de que o acessório de corte está correctamente instalado e apertado com segurança tal como indicado no capítulo da montagem na página 46.
3. Inspeccione a máquina de Aparador antes de cada utilização. Substitua as peças danificadas. Verifique se possui fugas de gasolina. Certifique-se de que os fechos estão no lugar adequado e apertados com segurança. Siga as instruções de manutenção com início na página 57.
4. Certifique-se de que o acessório de corte não funciona a velocidade de ralenti do motor. Consulte a afinação da velocidade de ralenti como indicado na página 53.
5. Verifique o acessório de corte e substitua qualquer peça que esteja rachada, lascada ou danificada antes de utilizar a máquina de Aparador.
6. Assegure-se de que o acessório de corte está correctamente instalado e colocado antes da utilização da máquina de Aparador.
7. Não utilize nunca um acessório de corte ou peças sobresselentes que não tenham sido aprovadas pela YVAN BÉAL.
8. Mantenha a máquina de Aparador em conformidade com os procedimentos e intervalos de manutenção tal como indicado no Capítulo da Segurança com início na página 57.
9. Se ocorrerem problemas ou vibração excessiva, pare imediatamente e inspeccione a unidade para apuramento da causa do problema. Se a causa não puder ser determinada ou está para além da sua capacidade de a resolver, devolva a máquina de Aparador ao representante local da YVAN BÉAL.

Segurança da gasolina

1. A gasolina é altamente inflamável e deve ser manuseada e armazenada cuidadosamente. Utilize um recipiente adequado para armazenamento de/ou gasolina / mistura de óleo.
2. Misture e vase a gasolina ao ar livre e onde não haja nenhuma faísca ou chamas.
3. Não fume perto de gasolina ou da máquina de Aparador ou enquanto utiliza a máquina.
4. Não encha o depósito de gasolina para além da sua capacidade. Pare de abastecer a 10 mm do topo do depósito.
5. Limpe cuidadosamente qualquer gasolina derramada antes de colocar o aparelho em funcionamento.
6. Desloque a máquina de Aparador para, no mínimo 3 m de distância, do sítio de abastecimento de gasolina antes de a colocar em funcionamento.
7. Não retire a tampa do depósito de gasolina imediatamente após desligar a máquina de Aparador.
8. Deixe o motor arrefecer antes de a voltar a atestar a máquina.
9. Escoe o depósito e ligue o motor até gastar a gasolina antes de a armazenar.
10. Armazene a gasolina da máquina de Aparador longe de chamas, faúlhas ou calor excessivo. Certifique-se de que os vapores da gasolina não alcancem chamas de esquentadores, fornalhas, motores eléctricos e congéneres.

Segurança de utilização da máquina de Aparador

1. ESTA APARADOR PODE CAUSAR GRAVES FERIMENTOS. Leia as instruções cuidadosamente. Deve estar completamente familiarizado com todos os comandos da máquina de Aparador.
2. Não permita nunca a utilização da máquina de Aparador por crianças. Não se trata de um brinquedo. Não permita a operação do aparelho pelos adultos antes destes lerem o Manual de Instruções.
3. Evite a utilização da máquina de Aparador perto de rochas, gravilha, pedrinhas e material similar que poderia causar projecções prejudiciais.
4. Mantenha as crianças, pessoas nas proximidades e animais a um raio de 15 m do operador e da máquina de Aparador.
5. Se estes se aproximarem enquanto está a trabalhar com a máquina de Aparador, pare a mesma e o acessório de rotação.
6. Utilize a máquina de Aparador à luz do dia ou com uma boa iluminação artificial.
7. Nunca opere a máquina de Aparador sem as devidas protecções no seu lugar.
8. Não coloque nunca nem os pés nem as mãos nas proximidades de qualquer peça em rotação. Mantenha-as sempre livres de qualquer contacto. Mantenha todas as partes do seu corpo longe do acessório rotativo de corte e das superfícies quentes tais como o escape.
9. Ao cortar arbustos grandes ou pequenas árvores, faça um movimento de balanço com a máquina de cortar da direita para a esquerda para evitar o auto-retorno.
10. Mantenha um firme apoio para os pés e em equilíbrio. Não aperte demasiado.
11. Utilize sempre uma ferramenta adequada para o trabalho. Não utilize a máquina de Aparador para qualquer trabalho que não seja recomendado pela YVAN BÉAL.

Explicação dos símbolos



Indica Advertência, Perigo, Cuidado.



Leia e conheça este manual antes de utilizar este produto.



Use capacete, onde houver risco de queda de objectos. Use protecção nos olhos ao operar com a Aparador. Utilize protecção de ouvidos ao operar com a Aparador.



Utilize luvas, ao operar com a máquina de cortar relva com lâmina metálica.



Utilize calçado de protecção, ao operar com a máquina com um lâmina de corte metálica.



Não coloque nunca nem os pés nas proximidades de qualquer peça em rotação.



Não coloque os pés perto ou debaixo do acessório giratório de corte.



A distância entre a máquina e pessoas nas proximidades deve ser de no mínimo de 15 m.



Proteja-se de objectos lançados por ricochete.



Perigo de Incêndio: O Petróleo é muito inflamável. Nunca vazze combustível do depósito em funcionamento ou c/ motor quente. Não fume nem coloque fontes de calor perto da gasolina.



A inalação de fumos de exaustão pode causar a morte. Não coloque nunca a máquina em funcionamento dentro de um quarto ou edifício fechado.



Advertência de superfície quente: O contacto pode causar queimaduras. Durante o uso e algum tempo após parar a máquina, esta e a caixa de velocidades estão muito quentes. Não toque nas superfícies quentes do aparelho.



Velocidade de máximo de eixo de transmissão, min^{-1} .

Max.
 8000 min^{-1}



Nível de som garantido 116dB(A).

Montagem

Montagem do eixo de flexível

1. Remova o parafuso e introduza a capa (com anel de vedação-O) no tubo de união. Aperte o parafuso.
2. Introduza a capa do eixo na cobertura de acoplamento, puxando para cima o pino. Assegure-se de que o pino volta para a sua posição normal sob acção da mola, e de que a capa não pode soltar-se da cobertura de acoplamento.

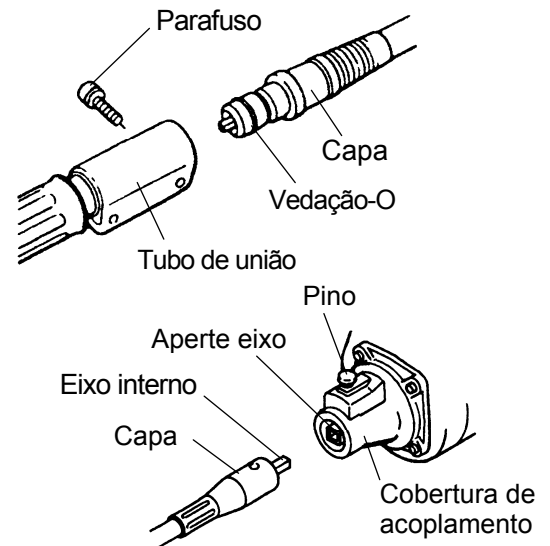

Ligar a alavanca do acelerador e os fios do interruptor de paragem

1. Insira o cabo do acelerador através do suporte do carburador e depois aparafuse totalmente a manga do ajustador do cabo no suporte do carburador.
2. Posicione o encaixe ranhurado no carburador de forma que o orifício recuado para a alça do cabo fique afastado da manga do ajustador do cabo.
3. Rode o came do acelerador e faça deslizar o cabo do acelerador através do encaixe ranhurado, certificando-se de que a alça cai no orifício recuado.
4. Accione o accionador do acelerador algumas vezes para se certificar de que funciona correctamente.
5. Ligue os fios do interruptor de paragem aos conectores correspondentes do motor. Tenha em atenção que a polaridade do fio não é importante.
6. Enrole e fixe os fios do interruptor de paragem e os conectores com a braçadeira.
7. Entale o cabo do acelerador e o veio flexível com duas tiras.

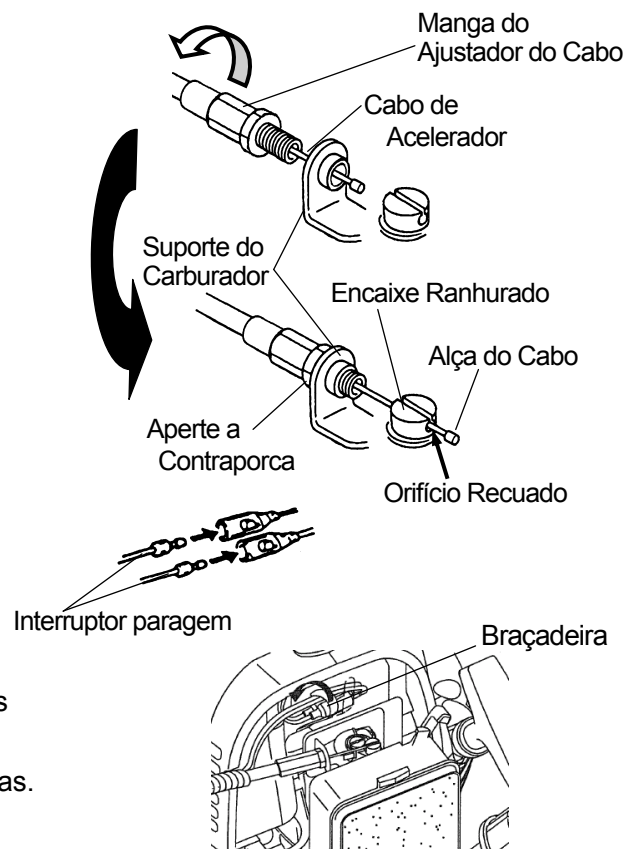

Ajuste do cabo

- O cabo de acelerador deverá ficar paralelo ao veio flexível. No caso de ficar torcido deverá voltar a ser colocado em paralelo.
- Tem de ajustar-se o cabo do acelerador debaixo do veio curvado flexível, conforme mostrado.

1. Ajuste a manga do ajustador do cabo para que o batente no came do acelerador do carburador fique em contacto com o batente do acelerador e a posição do cabo, mantendo uma folga de 1-2 mm entre a alça do cabo e o encaixe ranhurado quando o accionador do acelerador estiver totalmente libertado.
2. Quando o cabo do acelerador estiver ajustado correctamente, aperte a contraporca.

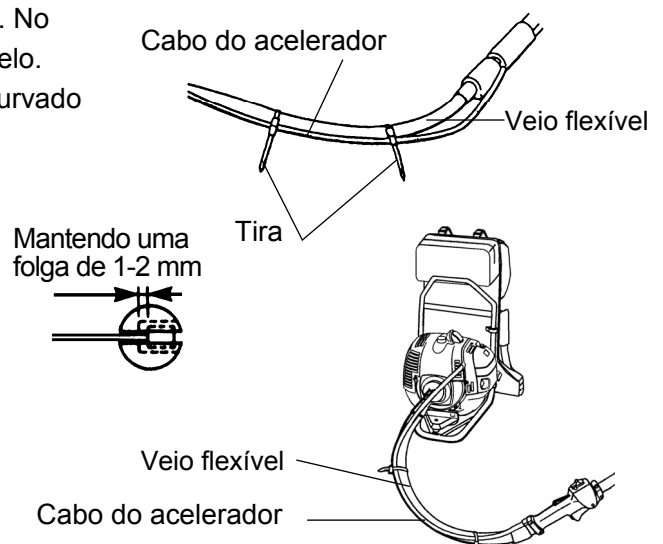

Instalação da alça

A alça deve ser montada no lado da caixa de engrenagens conforme indicado pela seta "A".
Instalar os quatro parafusos e porcas. Apertar os parafusos igualmente.

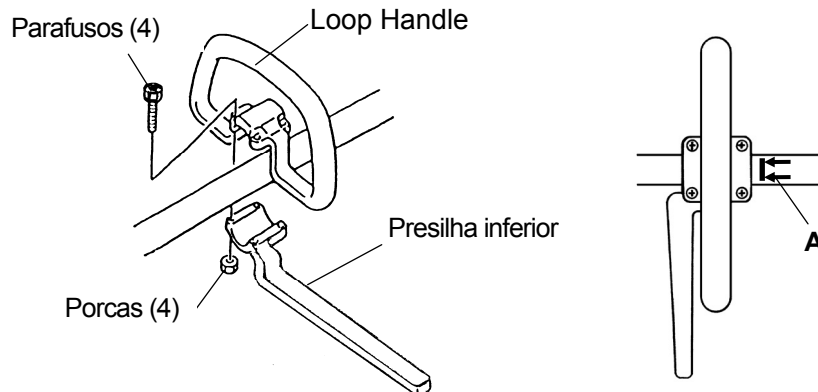

Instalação da protecção



AVISO

PERIGO POTENCIAL.

Podem ser lançados corpos estranhos pela máquina.

O QUE PODE ACONTECER.

O contacto com objectos projectados pode causar ferimentos pessoais.

COMO EVITAR O PERI

Nunca opere a máquina sem a protecção da lâmina colocada.

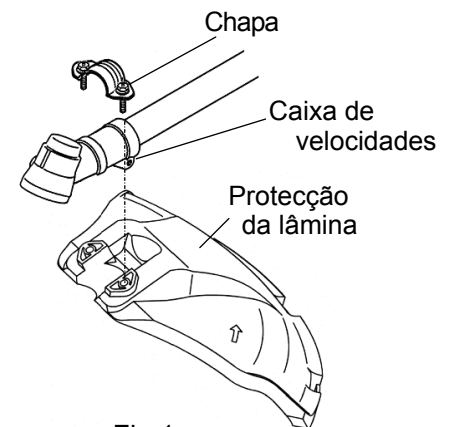

Fig.1

Protecção da lâmina

Fixe a protecção da lâmina à caixa de velocidades com o chapa tal como mostrado na Fig. 1.

Protecção da cabeça da máquina de corte

(Instale a lâmina de corte de fio e extensão de protecção na protecção da lâmina).

1. Insira a porca de cabeça quadrada na extensão de protecção como indicado na Fig. 2.
2. Fixe a lâmina de corte de fio à extensão da protecção utilizando os parafusos M5×20, fixando com a porca de cabeça quadrada (na Fig.2) como mostrado na Fig. 3.

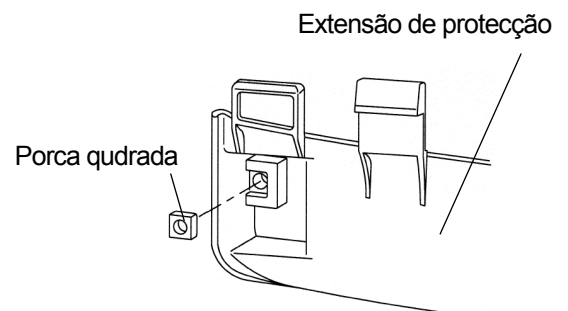

Fig. 2

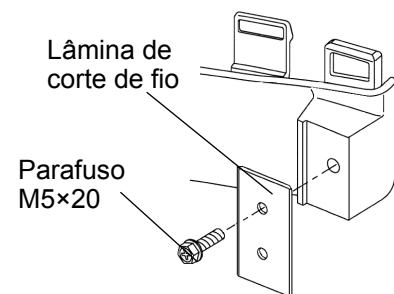
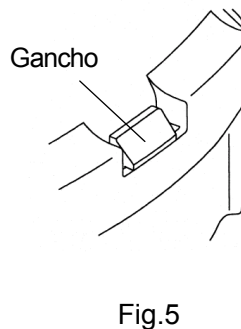
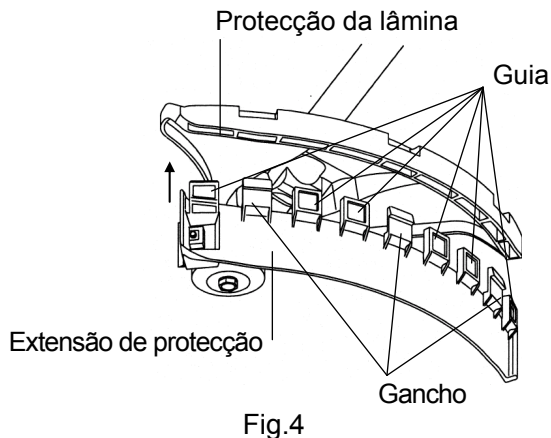

Fig.3

3. Insira a guia na ranhura da protecção da lâmina na Fig. 4. Certifique-se de colocar os três ganchos no sítio da protecção como mostra a Fig. 5.



Instalação do acessório de corte

Cabeça de corte



PERIGO POTENCIAL

- Se a cabeça de corte não estiver bem apertada, pode soltar-se da máquina durante a sua utilização.

O QUE PODE ACONTECER

- Isto poderia causar danos a bens e pessoas.

COMO EVITAR O PERIGO

- Certifique-se que a cabeça de corte está devidamente apertada ao eixo estriado no caixa de velocidades.

IMPORTANTE: Certifique-se que a cabeça de corte tem rotação à esquerda (no sentido anti-horário) tal como visto da posição do operador, e de que o adaptador da cabeça de corte é macho, M8 e roscagem para o lado esquerdo.

1. Remova o parafuso da lâmina, fixação do eixo estriado do caixa de velocidades.

Nota: O parafuso da lâmina possui enroscamento para a esquerda.

2. Alinhe o orifício no adaptador do encaixe através da guia da ranhura na caixa de velocidades.
3. Insira a cavilha de ϕ 3,5 mm no orifício do adaptador do encaixe e a guia da ranhura na caixa de velocidades para fixar o eixo estriado.
4. Enrosque o adaptador da cabeça de corte do eixo estriado, e aperte então a cabeça de corte à mão.

Nota: O adaptador da cabeça de corte possui estrias para a esquerda.

5. Remova a cavilha de ϕ 3,5 mm do adaptador do encaixe e caixa de velocidades.

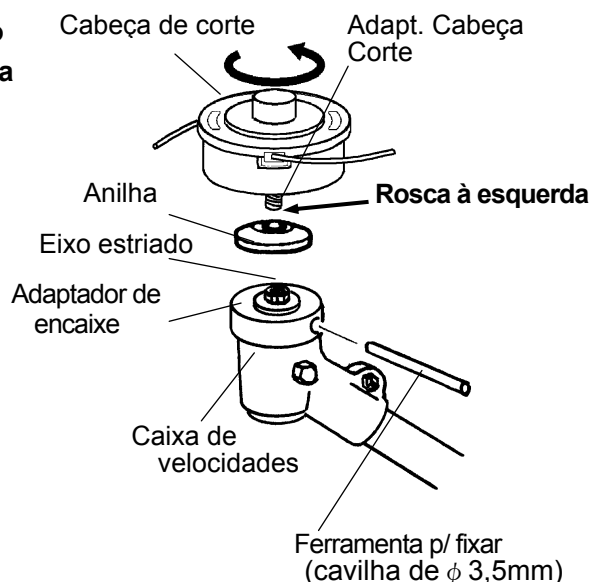

Lâmina de corte de relva

AVISO

PERIGO POTENCIAL

- Se a lâmina da máquina de relva não for convenientemente apertada, pode oltar-se da máquina durante a utilização.

O QUE PODE ACONTECER

- Isto poderia causar ferimentos a bens e pessoas.

COMO EVITAR O PERIGO

- Certifique-se de que a lâmina da máquina está firmemente apertada ao eixo estriado da caixa de velocidades.

1. Remova o parafuso da lâmina, estabilizador e anilha de fixação do eixo estriado do caixa de velocidades.

Nota: O parafuso da lâmina possui enroscamento para a esquerda.

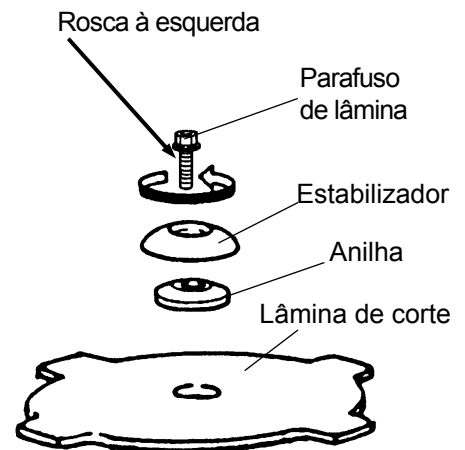

AVISO

PERIGO POTENCIAL

- A lâmina da máquina é muito afiada.

O QUE PODE ACONTECER

- O contacto c/ a lâmina afiada pode causar danos pessoais.

COMO EVITAR O PERIGO

- Use luvas quando manusear a lâmina.

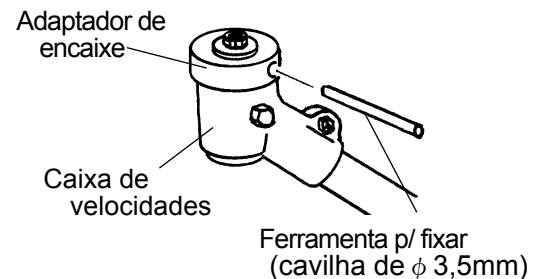

2. Instale a lâmina da máquina de cortar relva no adaptador de encaixe, e volte a instalar a anilha de fixação, o estabilizador e o parafuso da lâmina.
3. Alinhe o orifício no adaptador do encaixe através da guia da ranhura na caixa de velocidades.
4. Insira a cavilha de ϕ 3,5 mm no orifício do adaptador do encaixe e a guia da ranhura na caixa de velocidades para fixar o eixo estriado.
5. Aperte o parafuso da lâmina.
6. Remova a cavilha de ϕ 3,5 mm do adaptador do encaixe e caixa de velocidades.

Instalação da cobertura da lâmina

AVISO

PERIGO POTENCIAL

- A lâmina da máquina é afiada.

O QUE PODE ACONTECER

- O contacto com uma lâmina afiada pode causar ferimentos graves.
- Uma lâmina desprotegida está sujeita a danos.

COMO EVITAR O PERIGO

- Mantenha a cobertura na lâmina caso não esteja em uso. Protegerá as pessoas de ferimentos por contacto com a lâmina, e protege esta de danos.

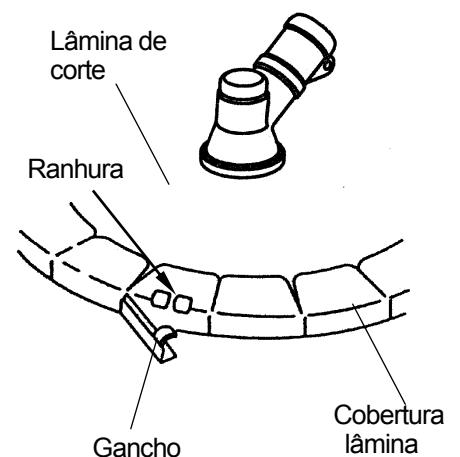

1. Insira as pontas da lâmina nos encaixes da cobertura de lâmina.
2. Areje a cobertura ao redor da lâmina, e encaixe o gancho para segurar a cobertura da lâmina.

Antes do funcionamento

Óleo e combustível

1. Misture e vase o combustível ao ar livre e onde não haja nenhuma faísca ou chamas.
2. Desligue sempre o motor antes de atestar. Nunca retire a tampa do reservatório de combustível da máquina de Aparador enquanto o motor estiver a trabalhar ou imediatamente após o ter desligado.

AVISO

PERIGO POTENCIAL

- A gasolina contém gases que podem aumentar a pressão dentro do depósito.

O QUE PODE ACONTECER

- A gasolina pode ser vaporizada ao remover a tampa do depósito de combustível.

COMO EVITAR O RISCO

- Remova cuidadosamente a tampa para evitar ferimentos da vaporização da gasolina.

3. Abra sempre o depósito de combustível de forma suave para libertar qualquer possível pressão no seu interior.
4. Não encha o reservatório de combustível para além da sua capacidade. Pare de abastecer a 10 mm do topo do depósito.
5. Aperte a tampa de depósito de gasolina cuidadosamente mas firmemente depois de reencher.
6. Limpe cuidadosamente qualquer combustível derramado antes de colocar o aparelho em funcionamento.
7. Desloque a máquina de Aparador para, no mínimo 3 m (10 pés) de distância, do sítio de abastecimento de combustível antes de a colocar em funcionamento o motor.

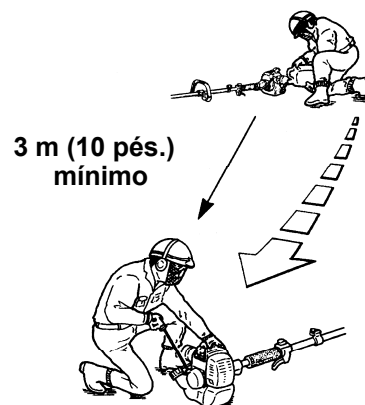

PERIGO

PERIGO POTENCIAL

- Sob determinadas condições a gasolina pode ser extremamente inflamável e altamente explosiva.

O QUE PODE ACONTECER

- Um incêndio ou explosão poderão queimá-lo a si, outros ou causar danos em bens.

COMO EVITAR O RISCO

- Utilize um funil e encha o depósito de gasolina no exterior, numa zona ao ar livre, quando o motor estiver frio. Limpe cuidadosamente qualquer combustível derramado.
- Não encha o reservatório de combustível. Adicione gasolina ao depósito até o nível alcançar 10 mm abaixo pescoço do depósito. Este espaço vazio no depósito permite que a gasolina se expanda.
- Nunca fume ao manusear gasolina, e mantenha-se afastado de chamas mantendo a gasolina num contentor apropriado e longe do alcance das crianças.
- Nunca misture gasolina para mais de dois meses de utilização.

Tipo de óleo recomendado

Use apenas um óleo para motor a dois tempos formulado para uso em motores a dois tempos de elevado desempenho, refrigerado a ar.

IMPORTANTE: Não utilize óleo para motor a dois tempos que se destine a motores fora de borda de barcos. Este tipo de óleo para motores a dois tempos não possui os aditivos para os motores de dois tempos arrefecidos a ar e podem causar danos no motor.

Não utilize óleo de motor automóvel. Este tipo de óleo não possui os aditivos adequados para os motores de dois tempos arrefecidos a ar e pode causar danos no motor.

Tipo de óleo recomendado

Use um combustível limpo, sem chumbo com uma octana de 85 ou mais elevado. O uso de gasolina sem chumbo resulta em alguns depósitos de câmaras de combustão e prolonga vida da vela de ignição. A utilização de combustível de grau superior não é necessária nem aconselhada.

IMPORTANTE: Não utilize nunca Gasohol ou combustíveis com mistura de álcool nesta máquina.

Mistura de gasolina e óleo

IMPORTANTE: Esta máquina usa um motor a dois tempos. As partes móveis no interior do motor, *i.e.*, apoios da cambota, apoios das cavilhas dos pistões e superfícies de contacto entre pistão e cilindro requerem a mistura de gasolina e óleo para lubrificação. Se não se acrescentar óleo à gasolina ou não se misturar óleo à gasolina na proporção adequada irá causar danos consideráveis ao motor, que irão anular a garantia.

Mistura de combustível

O combustível: O rácio é de 25 partes de gasolina para uma parte de óleo ou 25:1.

Quadro de
mistura de combustível 25:1

Gasolina	Óleo motor dois-tempos
1 litre	40 ml
2 litre	80 ml
5 litre	200 ml

Instruções de mistura

IMPORTANTE: Nunca misture gasolina e óleo directamente no depósito de combustível da máquina.

1. Efectue a mistura da gasolina e óleo sempre num contentor aprovado para o efeito.
2. Marque o contentor para identificar como mistura de combustível para a máquina de Motorroçadoiras/ Corta-relvas.
3. Use gasolina corrente sem chumbo e encha o contentor até meio com metade da quantidade da gasolina necessária.
4. Vaze a quantidade de óleo no contentor e depois junte a quantidade restante de gasolina.
5. Feche bem o contentor e abane-o por alguns momentos para misturar uniformemente o óleo com a gasolina antes de atestar o depósito da máquina de Aparador.
6. Ao reencher o depósito da máquina de Aparador, limpe à volta do depósito de combustível para evitar que as sujidades entrem no depósito aquando da remoção da tampa.
7. Agite sempre o contentor de pré-mistura do combustível antes de atestar o depósito.
8. Utilize sempre um bico ou um funil ao abastecer para reduzir o derramamento de combustível.
9. Pare de abastecer a 10 mm do topo do reservatório. Evite encher até ao topo do pescoço do depósito.

Início e paragem

Antes de ligar o motor

1. Encha o depósito de gasolina como instruído no capítulo “Antes do Funcionamento” neste manual.
2. Pouse a máquina no chão.
3. Certifique-se de que o acessório de corte está sem qualquer vidro partido, unhas, arame rochas ou outras sujidades.
4. Mantenha os curiosos, crianças e animais longe da área de trabalho.

Procedimento de arranque a frio

O carburador deste motor está equipado com botão injector de gasolina e um sistema de ar. Para arrancar com um motor “frio” de forma eficaz efectue o seguinte procedimento:

1. Bombeie o botão injector de gasolina até o combustível sair pelo tubo de retorno do combustível ao depósito de gasolina. O combustível que sair deve ser quase límpido, sem espuma ou cheio de bolhas.
 2. Rode a alavanca do acelerador para a posição ‘Fechar’ “|↘|”.
 3. Com o interruptor do travão na posição “ON” e alavanca da válvula reguladora na posição de ralenti acelerado, puxe o cordão de arranque.
- Após o motor arrancar, rode a alavanca do acelerador para a posição “Open” “|↑|”. Aperte então e liberte o gatilho de regulador de pressão para permitir voltar à posição de ralenti.

Se o motor deixar de funcionar, antes de rodar a alavanca do acelerador para a posição “Open” “|↑|”.

Prossiga e abra o interruptor do ar, puxe o cordão de arranque com o gatilho de estrangulamento na posição de ralenti acelerado.

Reinício a quente

Para arrancar o motor que já está quente (Reinício a quente).

1. Rode a alavanca do acelerador para a posição aberta “|↑|”, e fixe o interruptor do travão na posição “START”.
2. Deixe o gatilho regulador de pressão na posição de ralenti e puxe o manípulo.
3. Se o motor não arrancar após três ou quatro puxões siga as instruções contidas no capítulo

“**Procedimento de arranque a frio**” no capítulo acima.

Se o motor não arrancar após três ou quatro puxões após ter seguido as instruções contacte um agente autorizado YVAN BÉAL.

Parar o motor

1. Liberte o manípulo de arranque.
2. Deslize o interruptor de travão para a posição “STOP”.

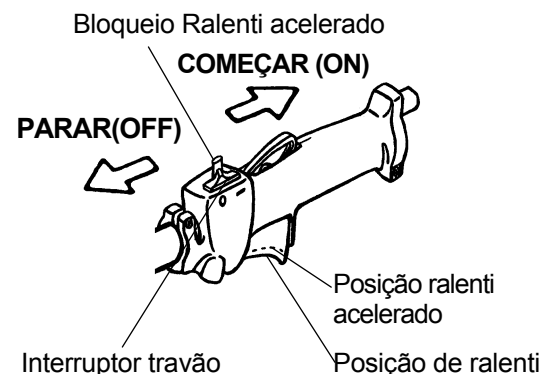
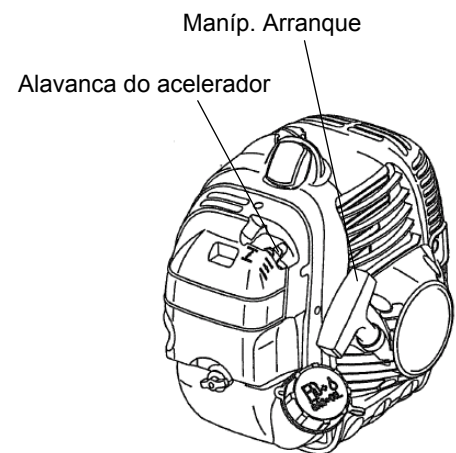
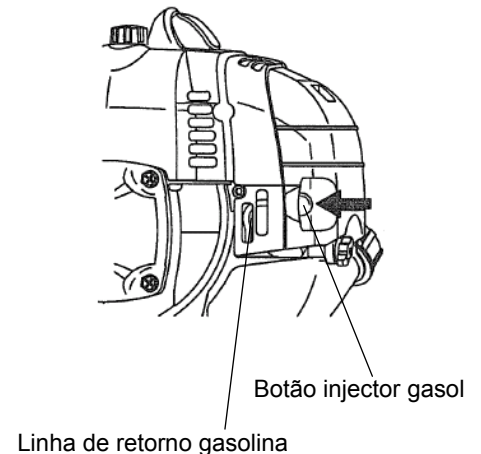

Afinação da velocidade de ralenti

Esta máquina de Aparador está equipada com um carburador de mistura de combustível não-ajustável. A velocidade de ralenti é a única afinação por parte do operador.

! AVISO

PERIGO POTENCIAL

- O motor deve estar a trabalhar para efectuar a afinação do carburador.
- Quando o motor está a trabalhar, o acessório de corte e outras partes estão em movimento.

O QUE PODE ACONTECER

- O contacto com o acessório de corte ou outras peças em movimento podem causar graves danos corporais ou mesmo a morte.

COMO EVITAR O RISCO

- Mantenha as mãos, pés e roupas afastadas do acessório e outras peças em movimento.
- Mantenha todas as pessoas e animais que estejam nas proximidades afastadas da unidade durante a afinação do carburador.

O acessório de corte poderá mover-se durante a afinação da velocidade ao ralenti. Use o equipamento de protecção pessoal recomendado e observe todas as instruções de segurança. Mantenha as mãos e o corpo longe do acessório de corte.

Quando o manípulo de arranque é libertado, o motor deverá voltar à velocidade de ralenti. A velocidade correcta para é 2400 - 2800 min⁻¹ (ou mesmo abaixo da velocidade de engrenagem da embraiagem).

O acessório não deve ser movido e o motor não deve ir-se abaixo (deixar de funcionar) à velocidade de ralenti do motor. Para ajustar a velocidade de ralenti do motor, rode o parafuso de afinação da velocidade do ralenti no carburador.

- Ligue o parafuso da velocidade do ralenti (sentido dos ponteiros do relógio) para aumentar a velocidade de ralenti do motor.
- Desligue o parafuso (sentido anti-horário) para diminuir a velocidade de ralenti do motor.

Se a afinação da velocidade for necessária, e após afinação o acessório de corte roda ou o motor pára, deixe de utilizar a máquina de Aparador de imediato.

Para assistência técnica, contacte o seu agente autorizado local - YVAN BÉAL .

Parafuso de afinação da velocidade

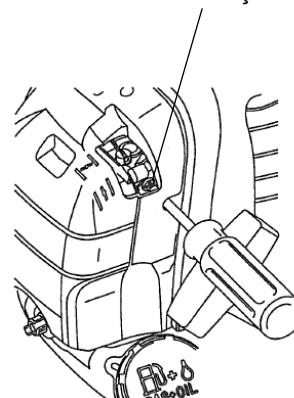

Funcionamento

AVISO

PERIGO POTENCIAL

- A Aparador pode projectar objectos estranhos.

O QUE PODE ACONTECER

- O contacto com os objectos projectados pode causar sérios ferimentos.

COMO EVITAR O RISCO

- Nunca opere com a Aparador sem a protecção.

CUIDADO

- Leia as instruções de segurança que se iniciam na página 43 que dizem respeito à correct.
- A utilização da Aparador.
- Use sempre luvas e roupa de protecção ao operar com a Aparador.

Posição de funcionamento da máquina de Aparador

Antes de utilizar a máquina de Aparador verifique o seguinte:

AVISO

PERIGO POTENCIAL

- Sem o arnês de ombro / correia de suporte instalados, a lâmina de podar pode causar empurrões laterais que poderão expor o operador e às pessoas nas proximidades o contacto com a lâmina.
- Se a Aparador não estiver correctamente colocada do lado direito do operador, a lâmina poderá produzir empurrões laterais que poderão expor o operador e às pessoas nas proximidades o contacto com a lâmina.

O QUE PODE ACONTECER

- O contacto com a lâmina de podar pode causar graves ferimentos.

COMO EVITAR O RISCO

- Nunca opere com a Aparador sem antes instalar o arnês de ombro ou a correia.
- Opere sempre com a máquina do seu lado direito.

1. O operador deve ser fixado o cinto de Mochila, e a assembléia de cabo deve estar no lado de direito do operador.
 2. A mão direita do operador deveria estar segurando o aperto de cabo, com o dele ou os dedos dela no gatilho de regulador de pressão.
 3. A mão esquerda deveria estar estando de acordo a manivela de volta com os dedos e deveria folhear completamente incluído ao redor do aperto.
 4. Acelere e mantenha o motor a velocidade de corte antes de iniciar o corte ao material.
 5. Liberte sempre o manípulo de arranque e deixe o motor voltar à velocidade de ralenti quando não estiver a cortar.
 6. Pare a máquina ao deslocar-se entre locais de corte.
- Caso o acessório de corte fique obstruído, pare imediatamente o motor.
 - Certifique-se que todas as partes em movimento pararam e desligue a ignição antes de inspeccionar o equipamento para verificar se tem danos.
 - Não use nunca a máquina de Aparador lascada, com o acessório. de corte ou a guarda rachados ou partidos.

Liberação rápida

Em caso de emergência, puxe a tira vermelha indicada na ilustração, para que a fiação e a unidade motora deslizem ao chão.

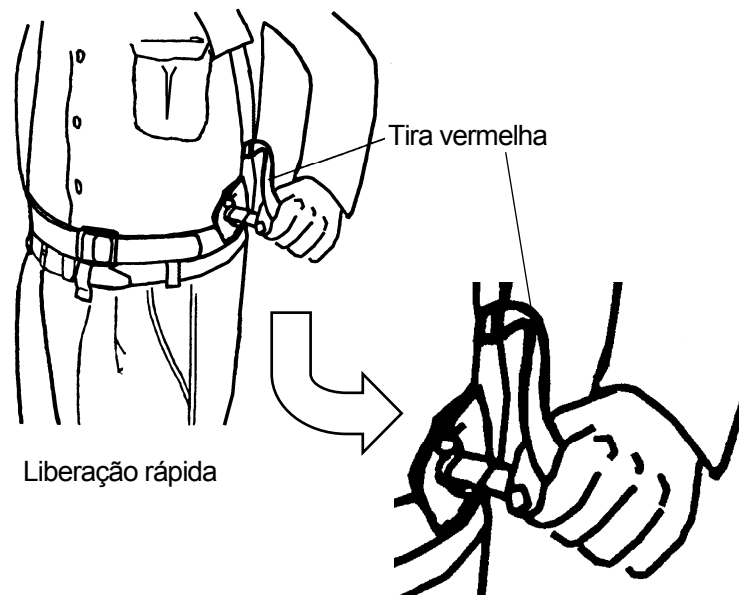

Liberação rápida

Cortar com o fio de nylon

⚠ AVISO

PERIGO POTENCIAL

- A utilização de um fio de corte inadequado poderá causar a quebra do fio e este ser projectado na direcção do operador ou das pessoas nas suas proximidades.

O QUE PODE ACONTECER

- A utilização de um fio de corte inadequado poderá causar graves ferimentos.

COMO EVITAR O RISCO

- Use apenas fio de boa qualidade, de nível comercial, de solda resistente e com um diâmetro de 2,4 mm.
- Não use qualquer tipo de arame ou outro tipo de substância tipo-fio. Não use fio reforçado a metal.

- A ponta da linha efectua o corte. A linha deve estar esticada ao cortar.

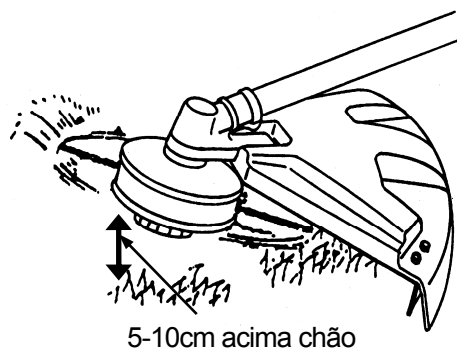

5-10cm acima chão

CORRECT

- Não force a linha no material. Forçar o fio de corte fará com que este bata contra o material, aumentando o desgaste e causando deficientes resultados no corte.

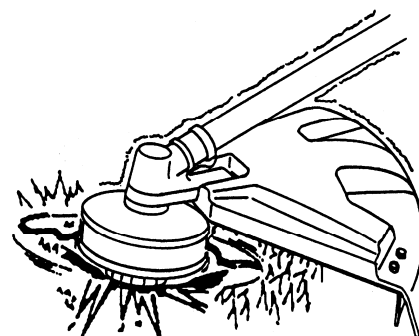

INCORRECTO

Corte

Mantenha a cabeça de corte 5-10 cm acima do chão e em ângulo. Permita apenas que a ponta da linha efectue contacto.

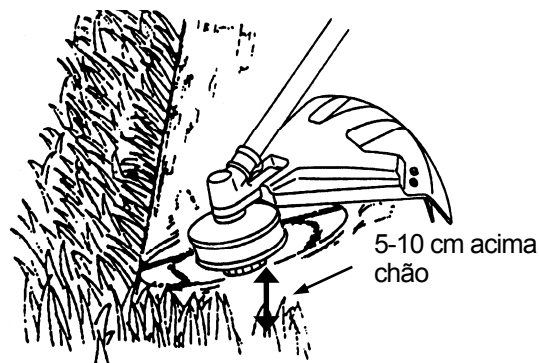

Escalar

Para remover vegetação não desejada, mantenha a cabeça de corte 5-10 cm acima do chão e em ângulo. Deixe a ponta do fio de corte atacar a vegetação à superfície.

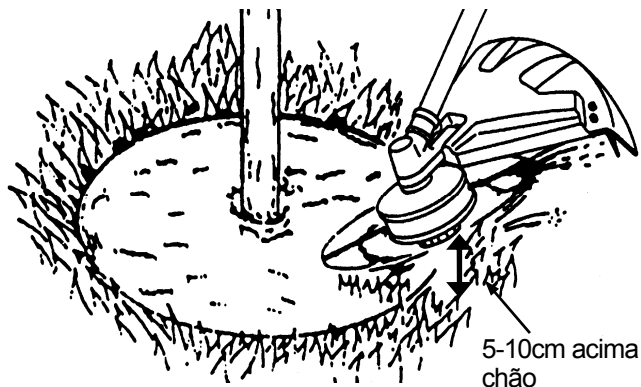

Segar

Mantenha o fio paralelo ao chão e utilize um movimento suave lado-a-lado.

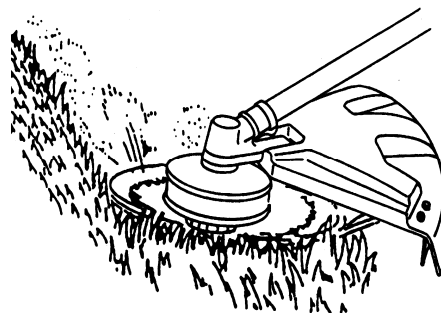

Direcção de corte da lâmina da Aparador

⚠ AVISO

PERIGO POTENCIAL

• O corte de arbustos grandes na direcção errada pode causar uma acção de retorno à lâmina.

O QUE PODE ACONTECER

• O contacto com a lâmina de Aparador pode causar graves ferimentos.

COMO EVITAR O RISCO

• Ao cortar arbustos grandes ou pequenas árvores, faça um movimento de balanço com a máquina de cortar relva da direita para a esquerda tal como indicado.

Ao cortar arbustos grandes, faça um movimento de balanço com a máquina de cortar relva da direita para a esquerda. Balancear a máquina da esquerda para a direita pode causar um movimento de retorno à lâmina.

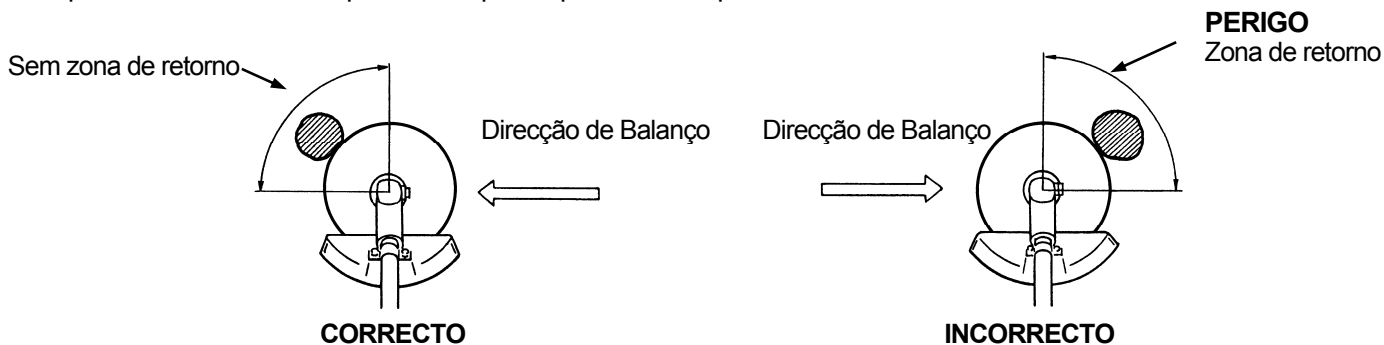

Lâminas de corte

1. Utilize apenas as lâminas correctas (peça genuína YVAN BÉAL) e aprovadas para aplicação e modelo da máquina de podar.
2. Verifique cuidadosamente o estado das lâminas antes e depois de operar com a máquina.
3. Afie as lâminas embotadas. Substitua qualquer lâmina que esteja gasta, embotada ou danificada.
4. Se uma lâmina produzir rotação excêntrica ou vibração, substitua a lâmina e o adaptador de encaixe com peças genuínas YVAN BÉAL.

Manutenção

Filtro de Ar

Intervalo de manutenção

- O filtro de ar deve ser limpo **todos os dias**, ou com maior frequência no caso de trabalhar sob condições de poeiras extremas.
- Substituir após cada 100 horas de funcionamento.

Limpeza do Filtro de Ar

1. Remova o elemento de espuma.
2. Limpe o elemento de espuma com água ensaboada morna. Deixe o elemento secar completamente.
3. Aplique uma ligeira camada de óleo de motor SAE 30 no elemento de espuma e retire todo o óleo em excesso.
4. Torne a montar o elemento de espuma e tampa do filtro.

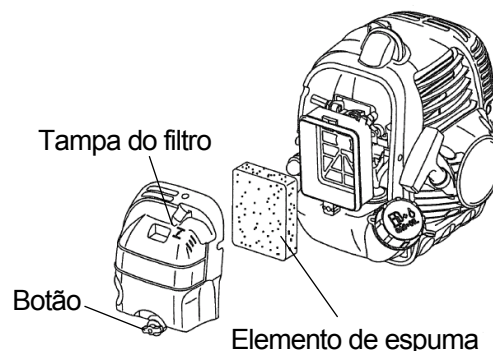

Filtro de gasolina

Intervalo de manutenção

O filtro de gasolina deve ser substituído após cada 100 horas de funcionamento.

Substituição do filtro de gasolina

O filtro de gasolina está fixo à extremidade do tubo flexível chupador de combustível no interior do depósito. Para substituir o filtro de gasolina:

1. Certifique-se que o depósito está vazio.
2. Desaperte a tampa do depósito.
3. Usando um gancho de arame, retire suavemente o filtro de gasolina através da abertura de enchimento de combustível.

4. Segure no tubo flexível do combustível junto do dispositivo de fixação do filtro de combustível e retire o filtro mas não largue o tubo.
5. Segurando no tubo flexível do combustível, fixe o filtro de combustível novo.
6. Ponha o novo filtro de gasolina de volta no depósito de gasolina.
7. Certifique-se que o filtro de gasolina não está preso no canto do depósito, e de que o tubo de gasolina não está dobrado sobre si (torcido) antes de voltar a encher.

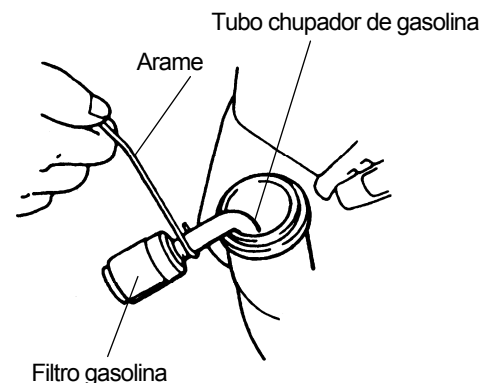

Vela de ignição

Intervalo de manutenção

- A vela de ignição deve ser removida do motor e verificada após cada 25 horas de funcionamento.
- Substituir a vela de ignição após cada 100 horas de funcionamento.

Manutenção da vela de ignição

1. Torça o cabo de alta tensão da vela de ignição executando um movimento para trás e para frente algumas vezes para soltar o fole, e separe depois o fole da vela de ignição.
2. Retire a vela de ignição.
3. Limpe os eléctrodos com uma escova dura.
4. Ajuste a folga do eléctrodo para 0,6-0,7 mm.
5. Substitua a vela de ignição no caso de estar suja de óleo, se danificada, ou com os eléctrodos gastos.
6. Não aperte demasiado a vela de ignição ao instalar.
O binário de aperto é 10,7-16,6 N·m.

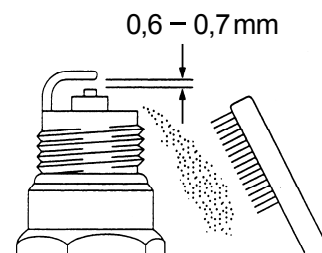

Caixa de velocidades

Intervalo de manutenção

A caixa de velocidades deve ser verificada para lubrificação a cada 30 horas de utilização.

Lubrificação da caixa de velocidades

Remova o acessório de corte do adaptador de encaixe e limpe qualquer sujidade e os resíduos da zona entre o adaptador de encaixe e a caixa de velocidades. Remova o tampão para lubrificação do lado da caixa de velocidades. Rodando o veio que está fixado, injecte lubrificante para rolamentos à base de lítio (peça número/referência 211337) através do orifício do bujão até a caixa de velocidades estar cheia. Reinstale o adaptador de encaixe e o tampão para lubrificação.

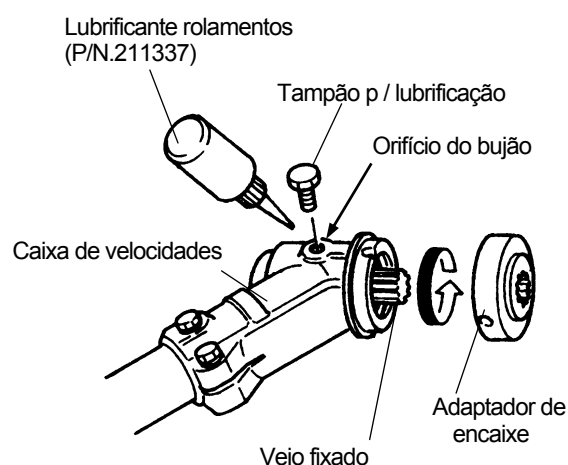

Eixo flexível

Intervalo de manutenção

O eixo flexível deve ser lubrificado a cada 20 horas de operação.

Lubrificação do eixo flexível

1. Extrair o encaixe externo da caixa de embreagem puxando o pino para cima.
2. Extrair o eixo interno do flexível externo, e aplicar meio tubo de graxa igualmente sobre todo o comprimento do eixo interno.
3. Inserir o eixo interno no flexível externo e reinstalar o encaixe externo na caixa de embreagem, puxando o pino para cima.

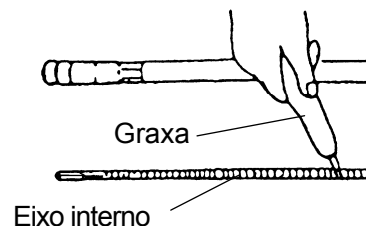
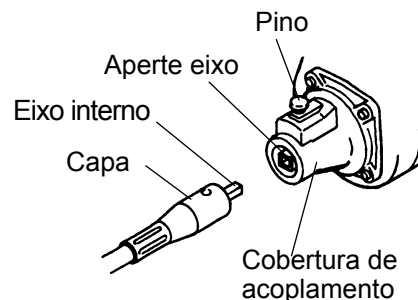

Limpeza geral e aperto



AVISO

PERIGO POTENCIAL

- Quando o motor estiver a funcionar, o acessório de corte e outras peças estarão em movimento.

O QUE PODE ACONTECER

- O contacto com o acessório ou outras peças em movimento poderá causar graves ferimentos ou mesmo a morte.

COMO EVITAR O RISCO

- Desligue sempre a Aparador antes de a limpar ou efectuar alguma manutenção na mesma.

A máquina de Aparador YVAN BÉAL proporciona um desempenho máximo durante muitas, muitas horas se for correctamente feita a sua manutenção. Uma boa manutenção inclui uma verificação regular de todos os dispositivos de fixação para ver se possuem o aperto correcto e limpeza total da máquina.

Armazenamento

Para um armazenamento de longa duração da máquina:

1. Esvazie o depósito para um contentor adequado para o efeito.
2. Ponha a máquina a trabalhar para remover qualquer gasolina que ainda permanece no carburador.
3. Execute todos os procedimentos de manutenção e quaisquer reparações necessárias.
4. Retire a vela de ignição e esguiche uma pequeníssima quantidade de óleo de motor no cilindro.

CUIDADO

PERIGO POTENCIAL

- O óleo pode esguichar fora da vela de ignição que abre quando você puxar o manípulo de arranque.

O QUE PODE ACONTECER

- O óleo pode causar graves danos nos olhos.

COMO EVITAR O RISCO

- Proteja os seus olhos e mantenha o rosto afastado da abertura da vela de ignição.

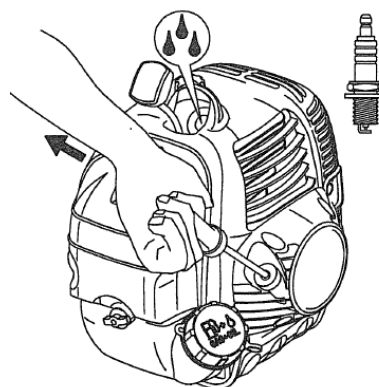

5. Puxe o manípulo de arranque uma vez.
6. Puxe devagar o manípulo de arranque para colocar o pistão em ponto morto superior (PMS).
7. Reinstale a vela de ignição.
8. Guarde a máquina de Aparador num lugar seco afastado de calor excessivo, chamas ou fogo aberto.

Resolução de problemas

Problema	Causa	Acção
O motor não arranca	<ul style="list-style-type: none">- Interruptor STOP colocado na posição "Off".- Depósito de combustível esvaziado.- O botão injector de combustível não foi suficientemente puxado.- Motor encharcado.	<ul style="list-style-type: none">- Deslize o interruptor para posição "On".- Ateste o depósito de combustível.- Prima o botão injector de combustível até fluir o combustível.- Execute o procedimento de arranque a quente.
O motor não fica ao ralenti	<ul style="list-style-type: none">- Velocidade de ralenti mal afinada.	<ul style="list-style-type: none">- Afine a velocidade de ralenti.
O motor tem falta de potência ou vai-se abaixo durante o corte	<ul style="list-style-type: none">- O cabo do acelerador está solto.- Filtro de ar sujo.	<ul style="list-style-type: none">- Aperte o cabo do acelerador.- Limpe ou substitua o filtro de ar.

Para ajuda adicional, contacte o seu agente autorizado local - YVAN BÉAL .

Especificações

	EXPERTPRO-DB50
Cilindrada, cm ³	49,9
Velocidade ao ralenti, min ⁻¹	2600
Velocidade máxima recomendada, min ⁻¹	10400
Velocidade do eixo de saída, min ⁻¹	8000
Potência máxima do motor, de acordo com a norma ISO 8893, kW	1,91
Vela de ignição	NGK BPMR6Y
Separação de eléctrodos, mm	0,6 - 0,7
Tipo de carburador	Diafragma
Capacidade do depósito de combustível, litros	1,0
Peso sem combustível, acessório de corte e protecção kg	11,5
Equipamento de corte Lâmina de relva (opcional) Cabeça de corte	Ø255 3-dentes Ø255 4-dentes Ø255 8-dentes Semi-auto head (L) 5

Dados técnicos

	EXPERTPRO-DB50
Níveis de ruído Nível de pressão de som equivalente (L_{pAeq}), medido de acordo com a ISO22868, dB(A) Lâmina de relva: Cabeça de corte:	98,0 99,5
Noise levels Nível garantido de som (L_{WAG}), determinado de acordo com a directiva 2000/14/EC, dB(A) Nível de som equivalente (L_{WA}), medido de acordo com a ISO3744, 22868, dB(A)	116 114
Níveis de vibração Níveis de vibração medidos nos manípulos de acordo com a ISO 22867 ($a_{hv,eq}$), m/s ² Lâmina de corte, manípulos de aceleração esquerdo/ direito: Cabeça de corte, manípulos de aceleração esquerdo/ direito:	2,3/ 2,1 7,5/ 6,1

DECLARATION DE CONFORMITE CE

Nom et adresse du fabricant:

Maruyama SA 4-15, Uchi-kanda 3-Chome, Chiyoda-ku, Tokyo, 101-0047 Japon

Nom et adresse de la personne qui a compile les dossiers techniques:

Obelis European Authorized Representative Center (O.E.A.R.C.)

Boulevard Général Wahis, 53, B-1030 Brussels, Belgium

Nom et adresse du les european ont autorisé le représentant:

Obelis European Authorized Representative Center (O.E.A.R.C.)

Boulevard Général Wahis, 53, B-1030 Brussels, Belgium

Déclare ci-joint que:

<p>Débroussailleuses*¹ et tailleuse*² d'herbes à dos YVAN BÉAL</p> <p>*1: Le Debroussailleuse à main est équipé d'un moteur à combustion interne.</p> <p>*2: Le tailleuse à main est équipé d'un moteur à combustion interne.</p> <p>Le Coupeur Débroussailleuses peut se transformer en Tailleuse d'Herbe en remplaçant l'accessoire de taille et vice-versa.</p>				
Serial No.: A000001~M999999				
Model	Puissance du moteur (kw/min ⁻¹)	Largeur de coupe(mm)	Niveau de puissance acoustique mesuré(dB _A)	Niveau de puissance acoustique garanti (dB _{AG})
EXPERTPRO-DB50	1,91/ 7500	430	114	116

- Cumpre com as disposições na directiva de "Maquinaria" 2006/42/CE, Anexo II A.
- Cumpre com as disposições na directiva de "Compatibilidade Electromagnética" 2004/108/CE, e suplementos aplicáveis.
- Cumpre com as directivas "Emissões sonoras para o ambiente do equipamento para utilização no exterior" 2000/14/CE Anexo V.
- Cumpre com as directivas "Emissão de poluentes gasosos e particulare de combustão interna motores a ser instalados no maquinismo móvel não-caminho" 97/68/CE, 2002/88/CE alterado.

Et déclare d'autre part que:

-Les standards harmonisés suivants ont été appliqués:

ISO12100 -1 and -2: 2003 Conceito de segurança de maquinaria-básica, princípios gerais para design.

ISO11806: 1997 Matériel agricole et forestier. Débroussailleuses et coupe-herbe portatifs à moteur thermique. Sécurité.

ISO14740: Machine forestière modèle 1998. source de puissance à dos pour débroussailleuses, tailleuse d'herbes, "pole cutters" et applications similaire. Equipements de sécurité recommandés.

-Les (parties/clauses des) standards et spécifications techniques suivants ont été utilisés :

CISPR12: 1997-Limites et méthodes de mesure des caractéristiques des interférences radio des véhicules, bateaux à moteurs et autres machines fonctionnant avec un moteur à explosion.

Maruyama SA
4-15, Uchi-kanda 3-Chome, Chiyoda-ku, Tokyo, 101-0047 Japon
Septembre 30, 2010



Shigeyoshi Miwa

Administrateur Délégué

DECLARACIÓN DE CONFORMIDAD DE LA CE

Espanor

Nombre y dirección del fabricante:

Maruyama Mfg. Co., Inc.

4-15, Uchi-kanda 3-Chome, Chiyoda-ku, Tokyo, 101-0047 Japan

Nombre y dirección de la persona que compilo los archivos técnicos:

Obelis European Authorized Representative Center (O.E.A.R.C.)

Boulevard Général Wahis, 53, B-1030 Brussels, Belgium

Nombre y dirección del los european autorizaron a representante:

Obelis European Authorized Representative Center (O.E.A.R.C.)

Boulevard Général Wahis, 53, B-1030 Brussels, Belgium

Por la presente se declara que:

YVAN BÉAL Desbrozadoras * ¹ / Cortadoras de hierba * ²				
*1: La manual de desbrozadoras accionadas por motor térmico .				
*2: La manual de cortadoras de hierba accionadas por motor térmico .				
La desbrozadoras se convierte en cortadoras de hierba cambiando el accesorio del cortador, y viceversa.				
Número de serie: A000001~M999999				
Modelo	Potencia instalada neta (kw/min ⁻¹)	Anchura de corte (mm)	Nivel de potencia de sonido medido (dB _A)	Nivel de potencia de sonido garantizado (dB _{AG})
EXPERTPRO-DB50	1,91/ 7500	430	114	116

- cumple con las cláusulas de "Maquinarias" directiva 2006/42/CE, Anexo II A.
- cumple con las cláusulas de "Compatibilidad electromagnética" directiva 2004/108/CE, así también los accesorios afines.
- cumple con las cláusulas de "Emisión de sonido en el medio ambiente por equipos para uso al aire libre" directiva 2000/14/CE Anexo V.
- cumple con las cláusulas de "Emisión de gases y partículas contaminantes procedentes de los motores de combustión interna que se instalen en las máquinas móviles no de carretera" directiva 97/68/EC, 2002/88/EC enmendado.

Y además se declara que:

-Los siguientes estándares compatibles han sido aplicados:

ISO12100 -1 y -2: 2003 Conceptos básicos de la seguridad de la maquinaria, principios generales para el diseño.

ISO 11806: 1997 Maquinaria agrícola y forestal. Desbrozadoras y cortadoras de hierba portátiles accionadas por motor térmico. Seguridad.

ISO14865: 1998 Machinery for forestry. Portable hand-held brush cutters and grass trimmers with backpack mounted combustion engine power source. Safety requirements and testing.

ISO14740: 1998 Forestry machinery. Backpack power units for brush cutters, grass trimmers, pole cutters and similar appliances. Safety requirements and testing.

CISPR12: 1997 Límites y métodos de medición de las características de las interferencias radiales de los vehículos, lanchas y motores con encendido por chispa.

Maruyama Mfg. Co., Inc.

4-15, Uchi-kanda 3-Chome, Chiyoda-ku, Tokyo, 101-0047 Japan

30 Septiembre, 2010



Shigeyoshi Miwa
Director General

DECLARAÇÃO DE CONFORMIDADE EC

Nome e endereço do fabricante:

Maruyama Mfg. Co., Inc.

4-15, Uchi-kanda 3-Chome, Chiyoda-ku, Tokyo, 101-0047 Japan

Nome e endereço da pessoa que compilou os arquivos técnicos:

Obelis European Authorized Representative Center (O.E.A.R.C.)

Boulevard Général Wahis, 53, B-1030 Brussels, Belgium

Nome e endereço do representante autorizado europeu:

Obelis European Authorized Representative Center (O.E.A.R.C.)

Boulevard Général Wahis, 53, B-1030 Brussels, Belgium

Com a presente declara que:

YVAN BÉAL Motorroçadeiras * ¹ / Corta-relvas * ²				
*1: Os motorroçadeiras portáteis funcionam com um motor de combustão interna.				
*2: Os corta-relvas portáteis funcionam com um motor de combustão interna.				
O motorroçadeiras converte-se em corta-relvas mudando o acessório de corte e vice-versa.				
Série A000001~M999999				
Modelo	Potência final Instalada (kw/min ⁻¹)	Largura de corte (mm)	Medição de Nível sonoro (dB _A)	Nível sonoro garantido (dB _{AG})
EXPERTPRO-DB50	1,91/ 7500	430	114	116

- Cumpre com as disposições na directiva de “Maquinaria” 2006/42/CE, Anexo II A.
- Cumpre com as disposições na directiva de “Compatibilidade Electromagnética” 2004/108/CE, e suplementos aplicáveis.
- Cumpre com as directivas “Emissões sonoras para o ambiente do equipamento para utilização no exterior” 2000/14/CE Anexo V.
- Cumpre com as directivas “Emissão de poluentes gasosos e particulado de combustão interna motores a ser instalados no maquinismo móvel não-caminho” 97/68/CE, 2002/88/CE alterado.

E além disso declara que

- Foram aplicados os seguintes padrões harmonizados:
 - ISO12100 -1 and -2: 2003 Conceito de segurança de maquinaria-básica, princípios gerais para design;
 - ISO11806: 1997 Maquinaria Agrícola e florestal – Manual portátil – com combustão a motor. Motorroçadeiras e Corta-relvas - Segurança
 - ISO14865: 1998 Machinery for forestry. Portable hand-held brush cutters and grass trimmers with backpack mounted combustion engine power source. Safety requirements and testing.
 - ISO14740: 1998 Forestry machinery. Backpack power units for brush cutters, grass trimmers, pole cutters and similar appliances. Safety requirements and testing.
- Foram utilizados os seguintes (partes/clausulas de) parâmetros técnicos e especificações:
 - CISPR12: 1997 Limites e métodos de medida de características de interferência rádio de veículos, barcos motorizados e motores de ignição.

Maruyama Mfg. Co., Inc.

4-15, Uchi-kanda 3-Chome, Chiyoda-ku, Tokyo, 101-0047 Japão

30 de Setembro de 2010

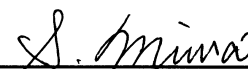

Masanobu Ogashira
Director Executivo



**Yvan Béal - 21, av. de l'Agriculture - B.P 16
Z.I. du Brézet - 63014 Clermont-Ferrand Cedex 2
Tél : 04 73 91 93 51 - Télécopie : 04 73 90 23 11
www.yvanbeal.fr - E-mail : info@yvanbeal.fr
R.C.S. B 304 973 886 - S.A.S. au capital de 612 000 €**

**BÉAL Y CÍA., S.A. C°Zorrozoiti, 17 - 48013 BILBAO
Tfno. : 94/4417989 - é-mail : maquinaria@bealycia.com**