



MANUEL D'UTILISATION

MANUEL DEL USARIO / MANUAL DO UTILIZADOR

Souffleur Aspirateur

Sopladora Aspirador

Sopladora Aspirador

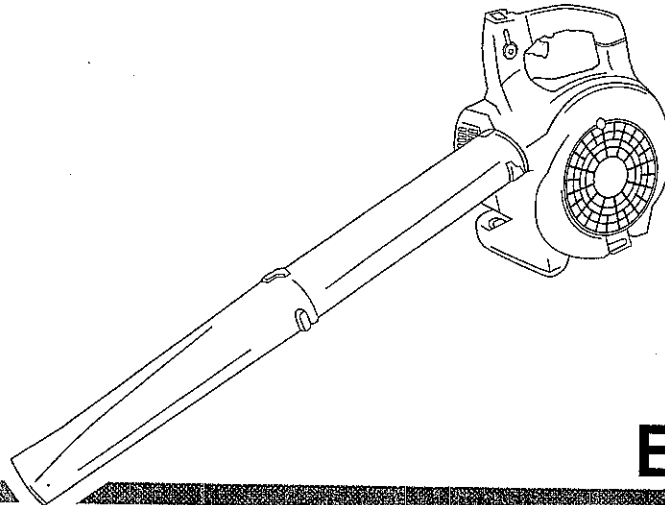

EXPERT – SA

Avertissement !

Lire et assimiler la totalité de ce manuel avant d'utiliser cet appareil.

Lea y entiende este manual a fondo, antes de usar este aparato.

Leia e compreenda este manual em profundidade antes de utilizar este aparelho.



Yvan Béal - 21, av. de l'Agriculture - B.P 16
Z.I. du Brézet - 63014 Clermont-Ferrand Cedex 2
Tél : 04 73 91 93 51 - Télécopie : 04 73 90 23 11
www.yvanbeal.fr - E-mail : info@yvanbeal.fr
R.C.S. B 304 973 886 - S.A.S. au capital de 612 000 €

01-000877- 100610

AVANT PROPOS

Ce manuel du propriétaire/usager est conçu pour familiariser l'opérateur avec les différents accessoires et pièces qui composent l'appareil et pour l'aider à utiliser et entretenir son nouveau souffleur à main.

Avant d'utiliser la souffleur à main, il est impératif de lire ce manuel et de bien en assimiler le contenu.

Les consignes de sécurité les plus importantes sont indiquées par le symbole de sécurité :



Le manquement aux consignes de sécurité de ce manuel risque de se traduire par des blessures graves ou mortelles. Pour plus de renseignements, contacter votre distributeur Yvan Béal.

TABLE DES MATIÈRES

Avant-propos1	Démarrage et arrêt10
Caractéristiques techniques1	Réglage du carburateur.....12
Description du produit2	Fonctionnement de la soufflante à main.....12
Marquage3	Entretien régulier13
Explication des symboles3	Entreposage16
Consignes de sécurité4	Dépistage des pannes.....17
Assemblage7	Intervalles d'entretien17
Avant mise en marche8	

CARACTÉRISTIQUES TECHNIQUES

Modèles	EXPERT-SA
Longueur×largeur×Hauteur※1	325×255×370mm
Poids à sec※1	4,3kg
Cylindrée du moteur	30.1cm ³
Capacité du réservoir de carburant	0.5ℓ
Carburateur	À membrane Walbro
Allumage	Allumage transistorisé
Bougie d'allumage :	
Fabricant	NGK
Type	BPMR6Y
Espacement des électrodes	0,6~0,7mm
Mélange de carburant :	Utiliser exclusivement de l'essence ordinaire non plombée. Mélange 2 temps au taux de 25:1 homologué pour les moteurs à refroidissement par air
Niveau sonore garanti (A vitesse maximum)	108dB(A)
Niveau de vibration au manche (A vitesse maximum)	13m/s ²
Volume de l'air maximum	13m ³ /min

※1. Poids à sec sans les tubulures A et B

DESCRIPTION DU PRODUIT

MODÈLE : EXPERT-SA

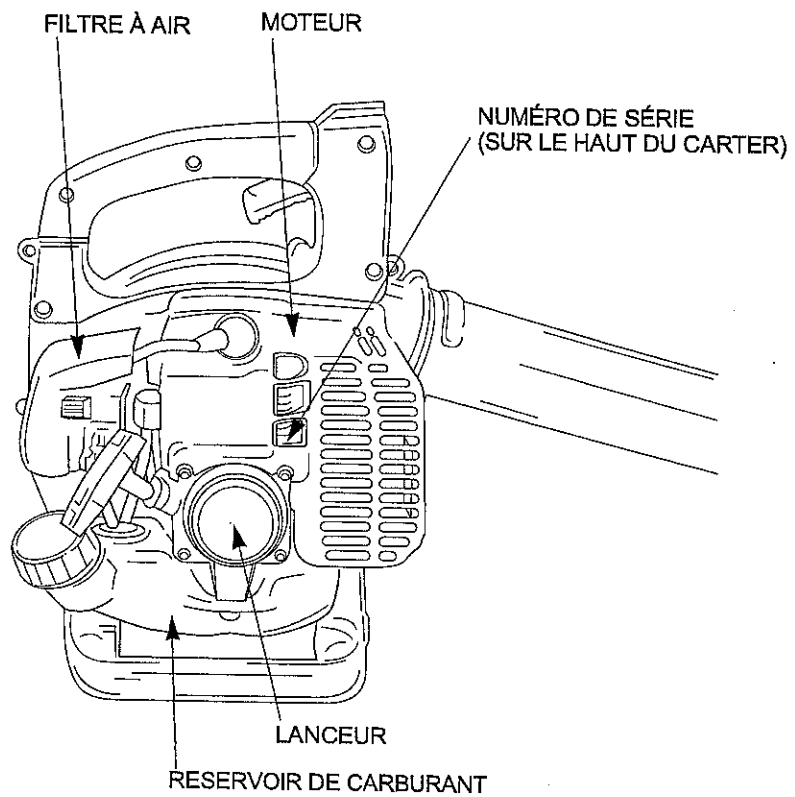
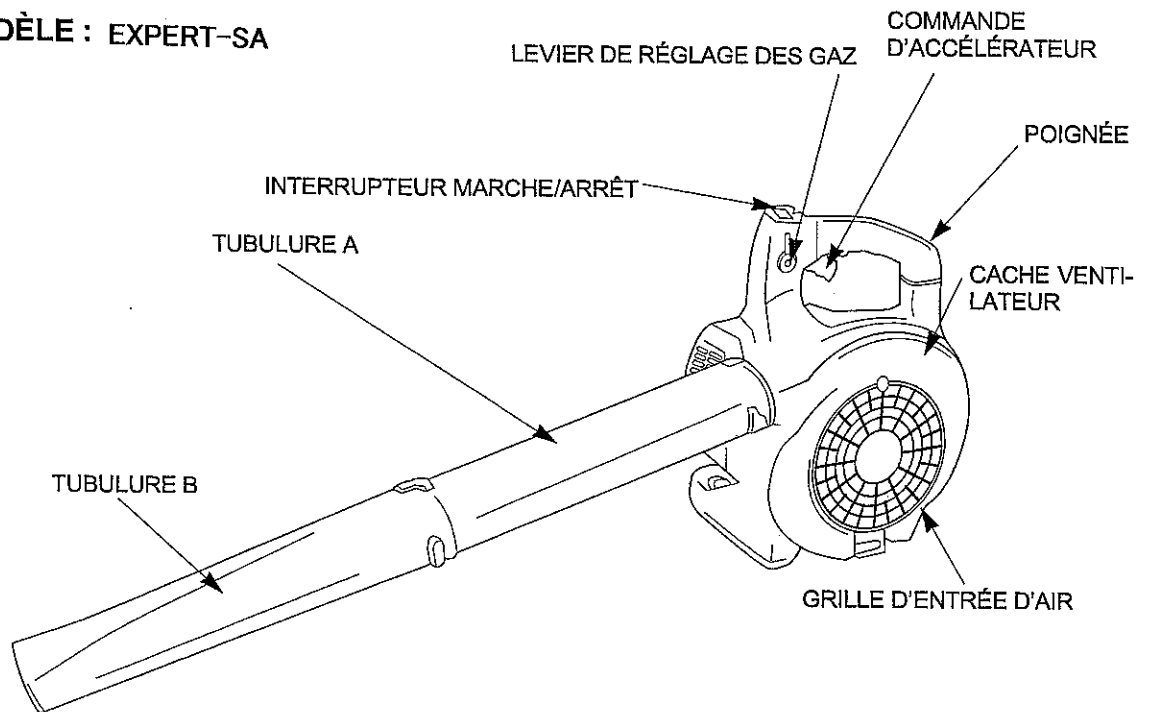

MARQUAGE

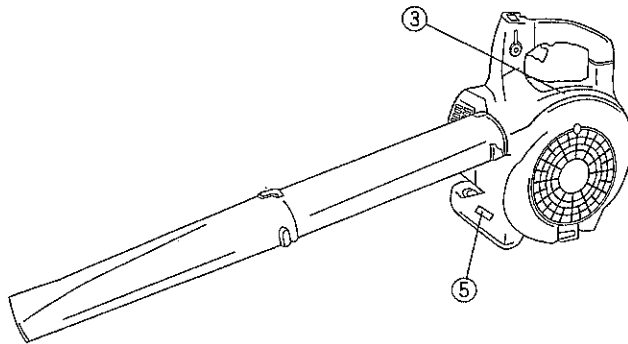

① RÉFÉRENCE MODÈLE

② N° DE SÉRIE (GRAVÉ)

③



Voir la section EXPLICATION DES SYMBOLES

④

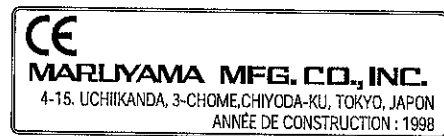

⑤ NIVEAU SONORE GARANTI



Voir la section EXPLICATION DES SYMBOLES

⑥ Normes d'émissions CE

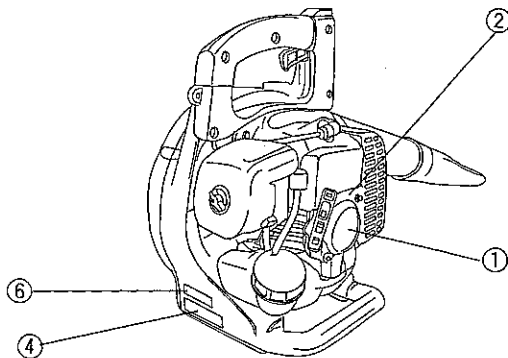

EXPLICATION DES SYMBOLES



Lire et assimiler le manuel du propriétaire/usager avec d'utiliser le produit.



Risque d'incendie : L'essence est un produit hautement inflammable. Ne jamais faire le plein de carburant lorsque le moteur est en marche. Ne pas fumer ou approcher de source de chaleur dans le voisinage du carburant.



L'inhalation des fumées peut être mortelle. Ne jamais faire démarrer ou tourner le moteur dans une pièce ou un immeuble fermés.



Attention haute température : Risque de brûlure. Le moteur est très chaud pendant la marche et tout de suite après son arrêt. Ne pas toucher le cylindre, le silencieux et les carters du moteurs tant que le moteur n'a pas refroidi à la température ambiante.



Toujours porter :

- Un casque de protection.
- Des protecteurs d'oreilles.
- Des lunettes ou visières de protection.



Attention pièces mobiles : Le contact avec le ventilateur ou autres pièces mobiles peut entraîner des blessures graves ou mortelles. Ne pas approcher les mains, les pieds ou les vêtements de ces éléments.

CONSIGNES DE SÉCURITÉ

SÉCURITÉ DE L'OPÉRATEUR

1. Lire et assimiler ce manuel du propriétaire/usager avant d'utiliser la soufflante à main afin de bien vous familiariser avec son fonctionnement.
2. Ne pas laisser la soufflante entre les mains des enfants. Ce n'est pas un jouet. Ne laisser personne utiliser la soufflante sans lui avoir d'abord fait lire le manuel de l'utilisateur.
3. Toujours porter des lunettes de protection.
4. Porter des vêtements de protection.
5. Toujours porter des bottes robustes avec des semelles anti-dérapantes.
6. Toujours porter des pantalons longs, des bottes et des gants. Ne pas garder de vêtements lâches, de bijoux, de shorts, de sandales ; ne pas travailler pieds nus. Attacher les cheveux.
7. Toujours porter un masque facial.

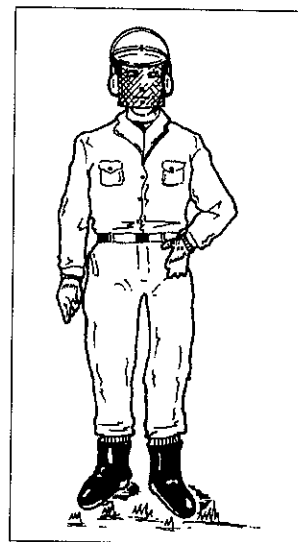

8. Ne jamais utiliser la soufflante lorsque vous êtes fatigué, sous l'influence d'alcool, de drogue ou de médicaments.
9. Ne jamais faire démarrer ou tourner le moteur dans une pièce ou un immeuble fermé. L'inhalation des émanations peut provoquer la mort.

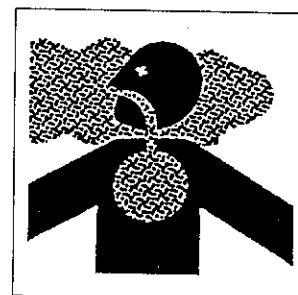

10. Nettoyer les traces d'huile, de carburant ou de saletés sur les poignées.

SÉCURITÉ DE LA TAILLEUSE DE HAIE

1. Vérifier que la souffleurs manuelle est correctement assemblée selon les instructions de la section "Assemblage" de ce manuel.
2. Avant chaque mise en service, vérifier la souffleurs, remplacer les pièces endommagées et vérifier les fuites de carburant. S'assurer que toutes les attaches sont en place et bien serrées.
3. Assurer l'entretien de la souffleurs conformément aux procédures et intervalles d'entretien recommandés à la section "Entretien", à partir de la page 12.
4. Utiliser les accessoires conformes. Ne jamais utiliser des pièces de rechange non agréées par Yvan Béal .
5. Couper le moteur avant chaque intervention d'entretien ou toute autre intervention sur la soufflante.
6. En cas de problèmes de fonctionnement ou de trop fortes vibrations, arrêter tout de suite le moteur et en rechercher la cause. Si vous n'arrivez pas à la déterminer, ou si le dépannage est hors de vos capacités, renvoyer la souffleurs à votre distributeur pour réparation.

SÉCURITÉ DE CARBURANT

1. L'essence est un produit hautement inflammable. La manipuler et la stocker avec précautions. Utiliser un jerrican prévu pour l'essence et/ou le mélange de carburant/huile.
2. Mélanger et verser le carburant en extérieur et loin de toute étincelles ou flammes vives.
3. Ne pas fumer près des jerricans de carburant ou près de la souffleurs à main. Ne pas fumer pendant l'utilisation de la souffleurs.
4. Ne pas trop remplir le réservoir de carburant. Arrêter à 10 ~ 20 mm du haut du réservoir.
5. Essuyer les éclaboussures de carburant avant de faire démarrer le moteur.
6. Eloigner la souffleurs d'au moins 3 m de l'endroit de remplissage du réservoir pour faire démarrer le moteur.
7. Ne jamais retirer le bouchon du réservoir de carburant quand le moteur est en marche ou tout de suite après l'avoir arrêté.
8. Avant de faire le plein, laisser refroidir le moteur.
9. Avant de ranger la souffleurs à main, vider le réservoir de carburant. Il est recommandé de vider le réservoir après chaque utilisation afin d'éviter les risques de fuite de carburant.
10. Ranger le carburant et la souffleurs à l'abri des flammes vives, des sources d'étincelles ou de trop fortes chaleurs. S'assurer que les vapeurs de carburant ne risquent pas d'atteindre les flammes d'un chauffage, d'un four, d'un moteur électrique, etc.

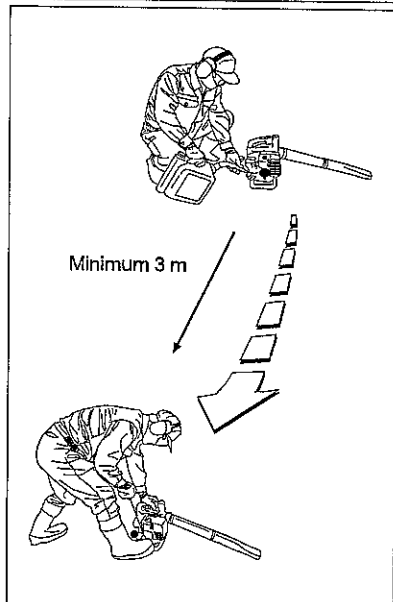
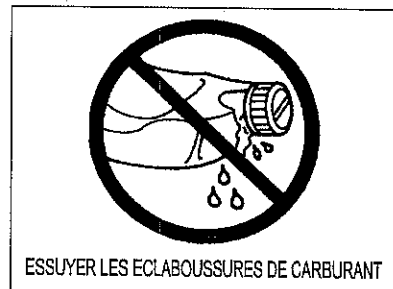
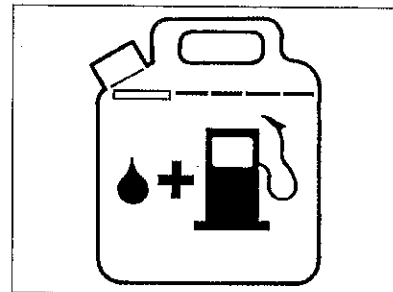

SÉCURITÉ DE FONCTIONNEMENT

1. CETTE SOUFFLEURS A MAIN PEUT PROVOQUER DES ACCIDENTS GRAVES. Lire attentivement les instructions, se familiariser avec les commandes et l'utilisation correcte de la soufflante.
2. Eviter d'utiliser la souffleurs à main lorsqu'il y a des pierres, des graviers ou des matériaux de ce genre pouvant se transformer en projectiles dangereux.
3. Eloigner les enfants, les tiers et les animaux dans un rayon d'au moins 15 m de la surface de travail.
4. Si quelqu'un s'approche alors que vous travaillez avec la souffleurs, couper tout de suite le moteur.
5. Ne jamais laisser les enfants utiliser la souffleurs à main.
6. Utiliser uniquement la souffleurs à main lorsqu'il fait jour ou si l'endroit est bien éclairé.
7. Ne jamais utiliser la souffleurs à mains sans les capots et autres dispositifs de protection.
8. Ne pas approcher les mains ou les pieds des pièces mobiles. Ne pas toucher les surfaces chaudes tels que le silencieux.
9. Rester bien en équilibre lorsque vous manipulez la souffleurs à main.
10. Utiliser l'outil qui correspond au travail à effectuer. Ne pas utiliser la souffleurs manuelle pour toute autre tâche que celle pour laquelle elle est conçue.
11. Apprendre à arrêter très vite la machine en cas d'urgence. Consulter la section "Démarrage et arrêt" à la page 10.
12. Ne pas diriger le bec de la souffleurs vers les personnes ou les animaux.

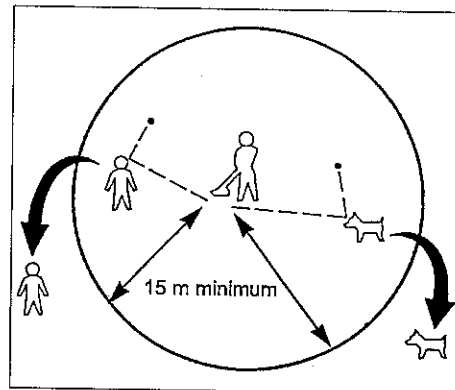

TECHNIQUES DE FONCTIONNEMENT

1. Les engins à moteur doivent être utilisés à des heures raisonnables – ni trop tôt le matin ni trop tard le soir – c'est-à-dire à des heures qui ne risquent pas de déranger le voisinage. Respecter les prescriptions locales. Normalement les heures recommandées sont de 9 H 00 à 17 H 00, du lundi au samedi.
2. Limiter le nombre d'accessoires utilisés afin de réduire le bruit, et utiliser la souffleurs à la vitesse minimale requise pour le travail à accomplir.
3. Avant de mettre l'appareil en marche vérifier notamment le silencieux, les arrivées d'air et les filtres à air.
4. Ratisser ou balayer les débris avant d'utiliser la souffleurs.
5. Dans un environnement poussiéreux, humidifier la surface ou utiliser le nébuliseur s'il y a de l'eau.
6. L'utilisation des souffleurs à moteur à la place des tuyaux d'arrosage permet d'économiser l'eau dans la plupart des opérations sur le gazon ou dans les jardins, y compris dans les gouttières, les rideaux, les patios, les grilles, les porches et les jardins.
7. Utiliser la rallonge du bec de souffleurs de manière à ce que le jet d'air soit près du sol.

8. Faire attention aux enfants, aux animaux, aux fenêtres ouvertes ou aux véhicules fraîchement lavés. Souffler les débris en toute sécurité.
9. Après avoir utilisé les soufflantes et autres équipements, NETTOYER ! Jeter les débris dans le poubelles.

ASSEMBLAGE

INSTALLATION DES TUBULURES DE SOUFFLANTE

ATTENTION! Arrêter le moteur avant de poser ou déposer les tubulures de souffleurs.

1. Aligner la rainure de la tubulure A sur les taquets du boîtier de souffleurs et faire glisser la tubulure A dans le boîtier.
2. Faire tourner la tubulure A dans le sens horaire pour bien la bloquer.
3. Aligner la rainure de la tubulure B sur les taquets de la tubulure A et rentrer la tubulure B à sa place.
4. Faire tourner la tubulure B dans le sens horaire pour bien la bloquer.

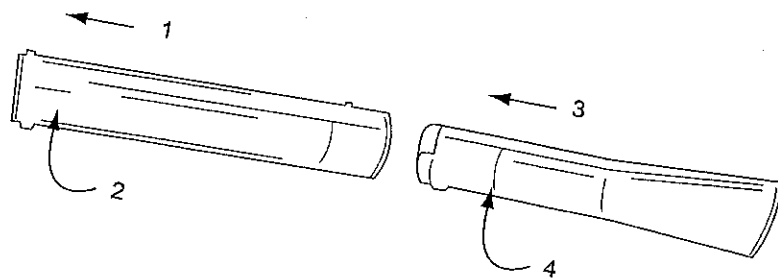
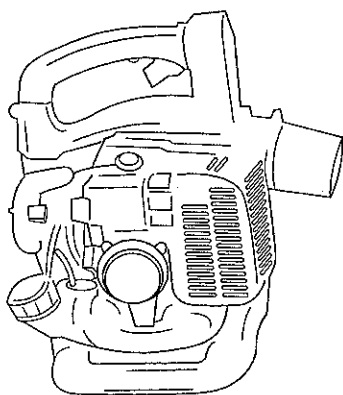
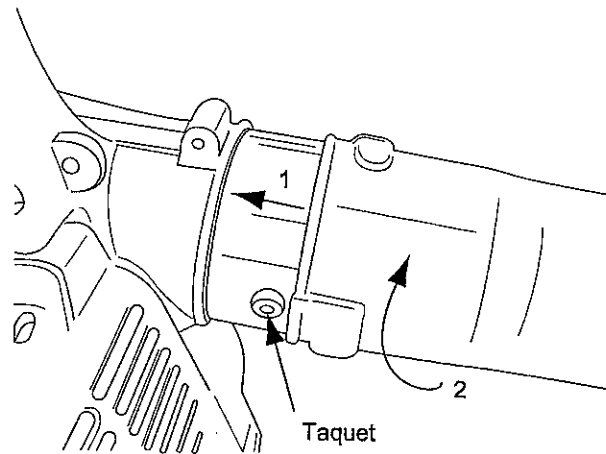

AVANT MISE EN MARCHÉ

PLEIN DE CARBURANT

ATTENTION! Les précautions qui suivent réduiront les risques d'incendie.

1. Ne pas fumer dans le voisinage du carburant.
2. Mélanger et verser le carburant en extérieur, loin de toute source d'étincelles ou de flammes.
3. Toujours couper le moteur avant de faire le plein. Ne jamais retirer le bouchon du réservoir quand le moteur est en marche ou tout de suite après l'avoir arrêté.
4. Toujours ouvrir le bouchon de carburant lentement afin de relâcher la pression à l'intérieur du réservoir.
5. Ne pas trop remplir le réservoir de carburant. Arrêter à 10 ~ 20 mm du haut du réservoir.
6. Après un plein, serrer le bouchon de carburant doucement mais fermement.
7. Avant de mettre le moteur en marche, essuyer les éclaboussures de carburant.
8. Avant de mettre le moteur en marche, éloigner la souffleurs à main de 3 m de l'endroit de remplissage du réservoir et de l'endroit d'entreposage des jerricans de carburant.

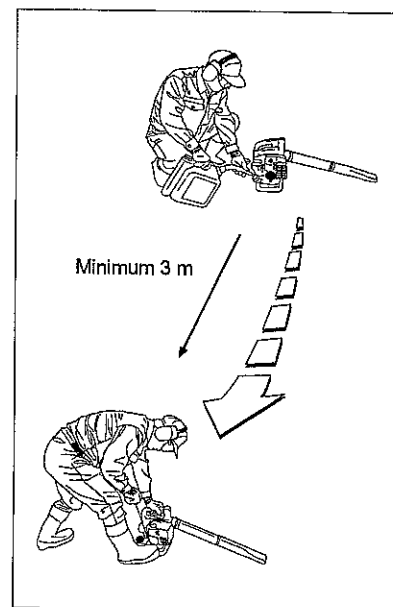

CARBURANT : MÉLANGE ESSENCE ET HUILE

ATTENTION! Le moteur de cette souffleurs à main est un moteur à deux temps. Les organes mobiles internes du moteur, c'est-à-dire les paliers du vilebrequin et de l'axe de piston ou les surfaces de contact de la paroi de cylindre doivent être graissés avec un mélange d'huile et d'essence. Les pannes de moteur provoquées du fait que l'essence n'a pas été additionnée d'huile ou du fait que la proportion d'essence et d'huile n'est pas respectée ne seront pas couvertes par la garantie. Le pré mélange de carburant sera fait avec une huile de qualité appropriée aux moteurs 2 temps refroidis par air.

MÉLANGE DE CARBURANT : Toujours utiliser une huile de bonne qualité pour moteur 2 temps refroidis par air mélangée au taux de 25:1.

TABLEAU DU MÉLANGE DE CARBURANT :

Huile 2 temps (25:1)		
Pour	1 litre d'essence	40 ml d'huile
	2 litres	80 ml
	5 litres	200 ml

INSTRUCTIONS DE MÉLANGE : Toujours mélanger le carburant et l'huile dans un récipient propre homologué pour l'essence. Marquer le récipient qui contient le mélange de carburant pour la souffleurs. Verser la moitié de l'essence ordinaire non plombée dans le récipient, verser la quantité d'huile requise puis ajouter le reste de l'essence. Fermer le récipient et remuer pour égaliser le mélange. Remplir ensuite le réservoir de carburant de la souffleurs à main.

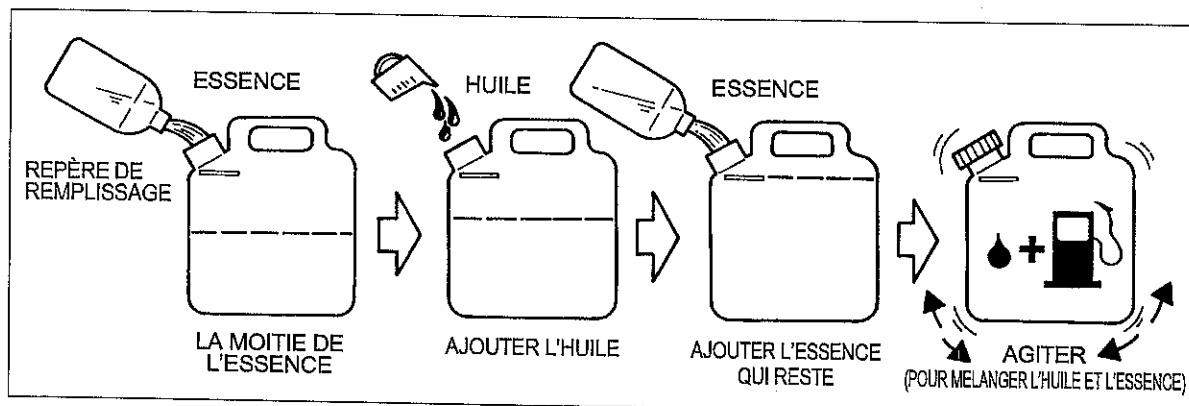

Avant de remplir le réservoir de carburant de la souffleurs, bien nettoyer autour du bouchon de remplissage afin d'éviter la pénétration de débris et de poussière dans le réservoir. Toujours agiter le mélange de carburant avec de remplir le réservoir de carburant.

Toujours utiliser un entonnoir pour faire le plein afin de réduire les éclaboussures. Ne pas remplir à plus de 10 ~ 20 mm du bord du réservoir. Eviter de remplir jusqu'au col du bouchon de remplissage.

REMARQUE :

1. Ne jamais faire le mélange d'essence et huile directement dans le réservoir de la souffleurs.
2. Ne pas utiliser les huiles certifiées par les associations maritimes National Marine Manufacturer's Association (NMMA) ou BIA. Ce type d'huile pour moteurs à deux temps ne contiennent pas les additifs qui conviennent aux moteurs à refroidissement par air et risquent d'endommager le moteur de la souffleurs.
3. Ne pas utiliser d'huile pour moteur automobile. Cette catégorie d'huile ne contient pas les additifs qui conviennent aux moteurs à deux temps refroidis par air et risquent d'endommager le moteur.

DÉMARRAGE ET ARRÊT

Avant de faire démarrer le moteur : Remplir le réservoir de carburant comme indiqué à la section AVANT MISE EN MARCHÉ de ce manuel (page 8). Poser la souffleurs à main sur le sol. S'assurer que l'endroit est propre et n'est pas encombré de verre cassé, de clous, de fils de fer, de pierres et autres débris. Eloigner les tiers, les enfants et les animaux de la surface de travail.

DÉMARRAGE À FROID

La souffleurs est équipée d'un amorçage de carburant et d'un étrangleur. Pour un bon démarrage "à froid", procéder comme suit :

1. Pomper la poire d'amorçage qui se trouve au bas du carburateur pour faire couler le carburant dans la canalisation de retour de carburant jusqu'au réservoir de carburant. (Le fuel doit être clair, sans mousse et sans bulles)
2. Déplacer le levier d'étrangleur sur la position fermée (I).

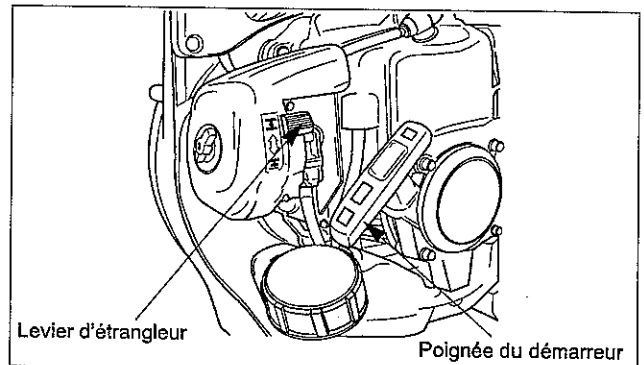
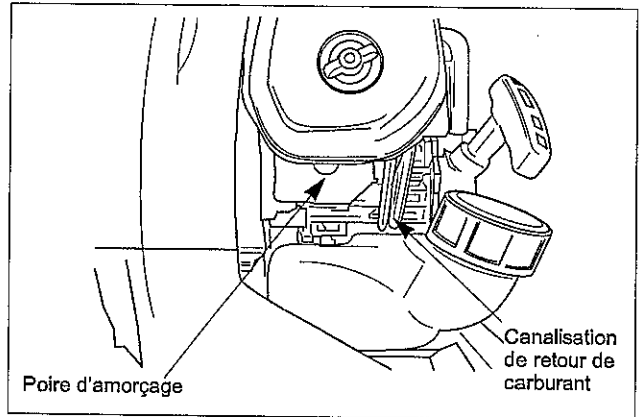

3. Déplacer l'interrupteur de marche/arrêt sur la position "ON".

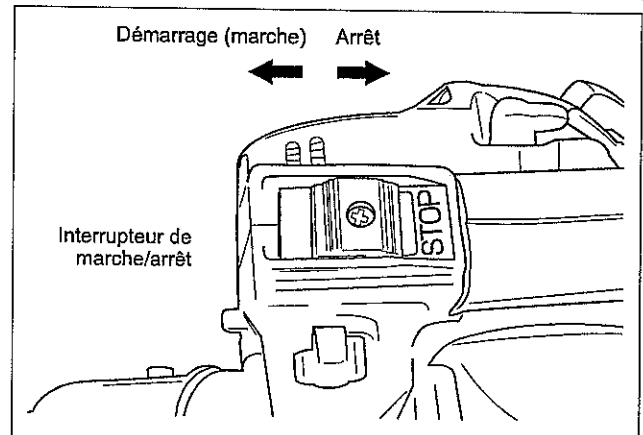

4. (1) Appuyer sur la commande d'accélérateur
(2) Amener le levier de réglage des gaz à mi-course.
(3) Relâcher la commande d'accélérateur.
(4) Relâcher le levier de réglage des gaz. (La commande des gaz reste sur la position mi-course.)

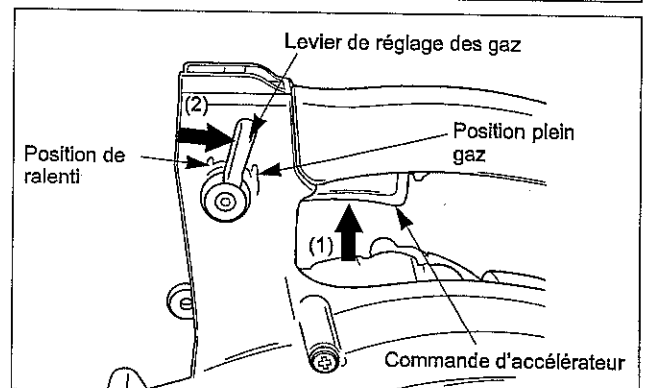

5. Tenir la souffleurs à main avec la main gauche et appuyer fermement vers le bas. Tenir la manette auxiliaire avec le pied gauche sans appuyer.

IMPORTANT: Faire attention de ne pas endommager le réservoir à carburant ou la souffleurs avec le pied.

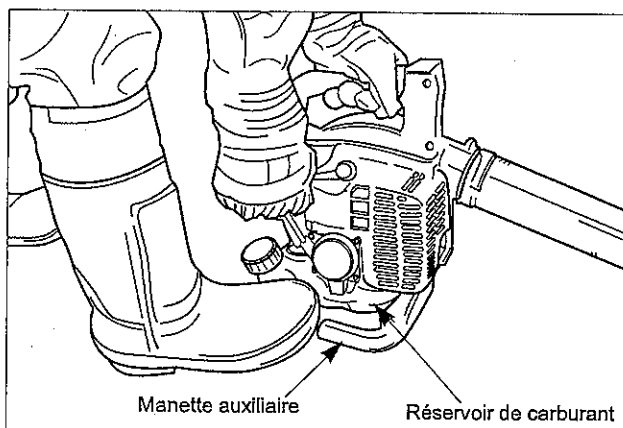

6. Tirer sur la poignée du démarreur. Empoigner la et tirer doucement sur la corde jusqu'à sentir une résistance. Tirer alors vivement et très vite sur la corde. Tirer jusqu'à ce que le moteur démarre.
7. Une fois que le moteur est parti, déplacer le levier de réglage des gaz sur la position de ralenti, et le levier d'étrangleur sur la position ouverte (☰).

Si le moteur s'arrête avant que le levier d'étrangleur n'arrive sur la position ouverte (☰):

- A. Continuer et ouvrir l'étrangleur.
- B. Vérifier que le levier de réglage des gaz est sur la position de ralenti.
- C. Tirer sur la poignée du démarreur jusqu'à ce que le moteur parte.

DÉMARRAGE À CHAUD

Pour lancer le moteur s'il est déjà chaud (démarrage à chaud) ou si la température ambiante dépasse 20 °C :

1. Pomper la poire d'amorçage qui se trouve au bas du carburateur pour faire couler le carburant dans la canalisation de retour de carburant jusqu'au réservoir de carburant.
2. Déplacer le levier d'étrangleur sur la position ouverte (☰) et l'interrupteur marche/arrêt sur la position "ON".
3. Déplacer le levier de réglage des gaz sur la position de ralenti et tirer sur la poignée du démarreur.
4. Si le moteur ne part pas au bout de trois ou quatre tractions, procéder comme pour un démarrage à froid (page 10).

Si le moteur ne part pas avec les procédés de démarrage ci-dessus, contacter votre distributeur Yvan Béal agréé.

- Remarque :**
1. Ne pas tirer à fond sur la corde de démarreur.
 2. Ne pas relâcher la corde à partir de la position entièrement déroulée.

Indication des niveaux sonores :

Les chiffres indiqués dans le manuel du propriétaire/usager représentent le niveau sonore mesuré. Les chiffres indiqués dans la déclaration de conformité aux normes CE indiquent le niveau sonore garanti.

POUR ARRÊTER LE MOTEUR

1. Déplacer le levier de réglage des gaz sur la position de ralenti. Relâcher la commande d'accélérateur.
2. Faire glisser l'interrupteur de marche/arrêt sur la position "STOP".

RÉGLAGE DU CARBURATEUR

Le carburateur à mélange de carburant de cette souffleurs à main n'est pas réglable. Le seul réglage à effectuer par l'utilisateur est celui de la vitesse de ralenti.

ATTENTION ! Le réglage de la vitesse de ralenti doit être fait à chaque utilisation de l'unité.

ATTENTION ! Le réglage du carburateur doit être fait moteur en marche. Le ventilateur et autres pièces mobiles du moteur sont alors en action. Il y a risque de blessure grave ou mortelle en cas de contact avec ces pièces. Ne pas approcher les mains, les pieds ou les vêtements du moteur. Eloigner les tiers et les animaux de l'unité pendant le réglage du carburateur.

Porter les protections corporelles recommandées et respecter les consignes de sécurité.

Vitesse de ralenti du moteur :

Lorsque la commande des gaz et le levier de réglage des gaz sont sur la position de ralenti le moteur se stabilise entre 2700 et 3300 tr/min. Le moteur ne doit pas caler (arrêter de tourner) à ce régime.

Tourner la vis de réglage du ralenti du carburateur pour régler la vitesse de ralenti du moteur.

- Pour augmenter le régime de ralenti tourner la vis dans le sens horaire.
- Pour diminuer le régime de ralenti tourner la vis dans le sens anti-horaire.

En cas de nécessité de réglage du ralenti et si le moteur cale après le réglage, arrêter tout de suite d'utiliser la souffleurs à main !

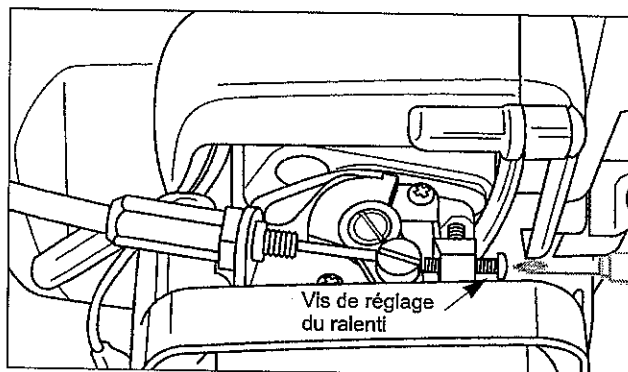

Contactez votre distributeur Maruyama agréé pour assistance et réparation.

FONCTIONNEMENT DE LA SOUFFLEURS À MAIN



PRÉCAUTION: Toujours porter des lunettes de protection, des protecteurs d'oreilles, des gants, un masque de visage et des bottes robustes à semelles anti-dérapantes lorsque vous utilisez la souffleurs à main.

1. Laisser tourner le moteur quelques minutes pour qu'il chauffe.
2. Contrôler le régime du moteur avec la commande d'accélérateur ou régler la vitesse avec le levier de réglage des gaz.

*Pour régler le levier de réglage des gaz.

Appuyer sur la commande d'accélérateur puis régler le levier de réglage des gaz sur la vitesse souhaitée.

3. Travailler en bas régime pour souffler les feuilles ou les débris du sol.
4. Si le jet d'air n'est pas assez fort, ouvrir le papillon des gaz petit à petit.

Remarque : La souffleurs doit alors tourner avec le papillon des gaz ouvert au minimum.

ENTRETIEN REGULIER

L'entretien, le remplacement ou la réparation des dispositifs et systèmes de commande des émissions doivent être effectués par un atelier de réparation ou un réparateur ; cependant, les réparations sous garantie doivent être effectuées par un distributeur ou un centre agréé par la société Yvan Béal Manufacturing. L'utilisation de pièces dont les performances et durabilité ne seraient pas équivalentes à celles des pièces homologuées risque d'altérer l'efficacité du système de contrôle des émissions et d'avoir des conséquences sur les réclamations au titre de la garantie.



PRÉCAUTION : Arrêter le moteur avant d'effectuer une intervention d'entretien.

FILTRE À AIR

Intervalles d'entretien

- Le filtre à air doit être nettoyé et inspecté à chaque utilisation de la soufflante à main, voire plus souvent en cas de travail dans un milieu très poussiéreux.
- Remplacer après 100 heures de travail.

Nettoyage du filtre à air

1. Déplacer le levier d'étrangleur sur la position fermée ().
2. Desserrer le bouton et déposer le cache du filtre à air.
3. Déposer la mousse du filtre et la crépine du corps de filtre.
4. Nettoyer la mousse et la crépine au jet d'air ou les laver dans de l'eau tiède savonneuse.
5. Reposer la crépine et la mousse sur le corps de filtre. Le côté feutre de la mousse doit se trouver face au cache du filtre.
6. Remettre le cache du filtre à air en place et serrer le bouton.

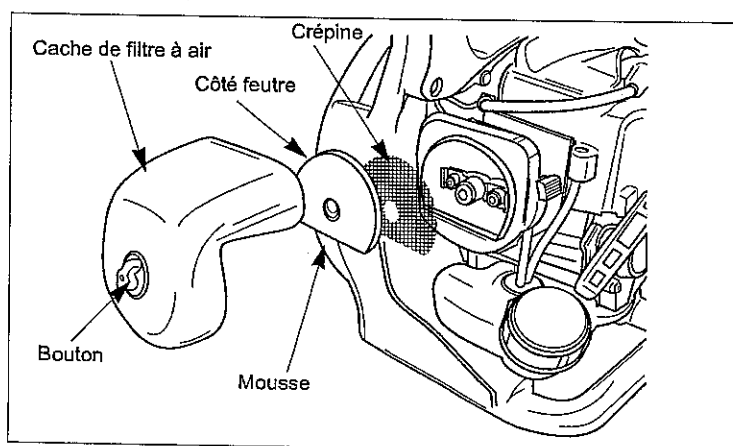

FILTRE À CARBURANT

Intervalle d'entretien

- Le filtre à carburant doit être nettoyé et vérifié toutes les 20 heures de travail.
- Le filtre à carburant doit être remplacé toutes les 100 heures de travail.

Remplacement du filtre à carburant

Le filtre à carburant est fixé au bout du flexible de prise du carburant à l'intérieur du réservoir de carburant.

Pour remplacer le filtre à carburant :

1. S'assurer que le réservoir est vide.
2. Déposer le bouchon de remplissage.
3. Avec un crochet en fer, tirer doucement sur le filtre à carburant pour le faire sortir par l'ouverture du bouchon de remplissage.
4. Attraper le flexible à carburant près du raccord de filtre et retirer le filtre sans lâcher le flexible.
5. Fixer un filtre à carburant neuf tout en maintenant le flexible de carburant.
6. Rentrer le filtre neuf dans le réservoir à carburant.
7. Avant de remplir le réservoir, vérifier que le filtre n'est pas coincé dans un coin du réservoir et que le flexible de carburant n'est pas tordu (pincé).

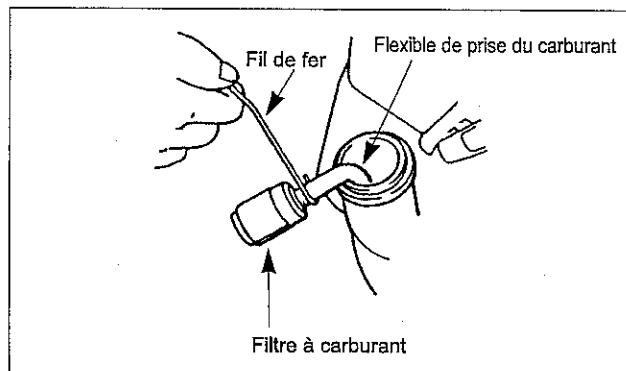

BOUGIE D'ALLUMAGE

Intervalle d'entretien

- Il faut déposer la bougie d'allumage du moteur pour la vérifier toutes les 25 heures de travail.
- Remplacer la bougie d'allumage toutes les 100 heures de travail.

Entretien de la bougie d'allumage

1. Mettre le moteur à température ambiante (dans une pièce), culbutter le capuchon du fil haute tension au dos de la bougie d'avant en arrière pour le desserrer puis tirer dessus pour le retirer.
2. Déposer la bougie d'allumage.
3. Nettoyer les électrodes avec une brosse dure.
4. Régler la distance d'éclatement des électrodes à 0,6- 0,7 mm.
5. Remplacer la bougie d'allumage si elle est encrassée, endommagée ou si les électrodes sont usées.

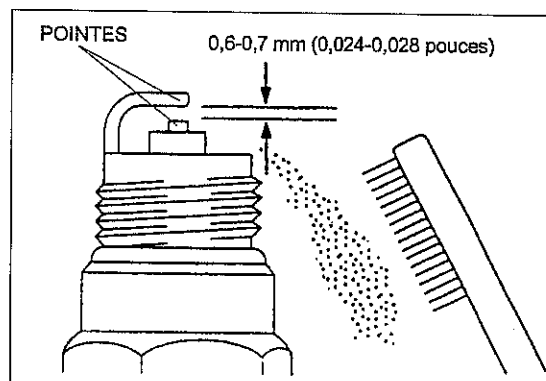

6. Ne pas trop serrer la bougie lorsque vous la remettez en place. Le couple de serrage est de 10,7-16,6 N·m.

GRILLE DU MOTEUR

Intervalle d'entretien

La grille doit être nettoyée et inspectée à chaque utilisation de la souffleurs à main.

Nettoyage de la grille

Enlever les saletés et les débris collés sur la grille.

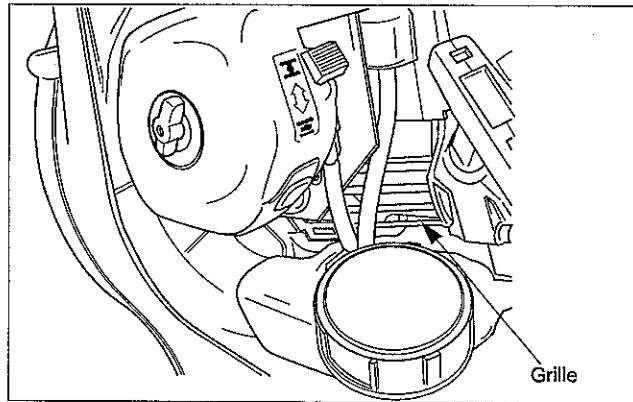

GRILLE D'ENTRÉE D'AIR

Intervalle d'entretien

La grille d'entrée d'air doit être inspectée et nettoyée à chaque utilisation de la souffleurs à main et lorsque le débit d'air diminue pendant le travail.

Nettoyage de la grille d'entrée d'air

Nettoyer les saletés et les débris collés sur la grille d'entrée d'air.

ATTENTION ! Ne jamais utiliser la souffleurs à main sans la grille d'entrée d'air. Avant de mettre en marche, vérifier que le vis est bien serré et n'est pas endommagé.

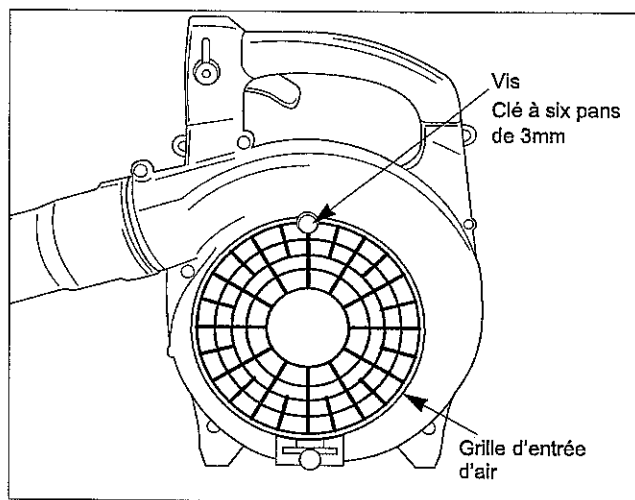

NETTOYAGE ORDINAIRE ET SERRAGE



PRÉCAUTION : Lorsque le moteur est en marche, le ventilateur tourne et les pièces mobiles se déplacent. Risque de blessure grave ou mortelle en cas de contact avec ces pièces. Toujours arrêter la souffleurs à main avant toute intervention d'entretien ou de nettoyage

La souffleurs à main **Yvan Béal** assurera un rendement supérieur pendant de très nombreuses heures si elle est correctement entretenue. Un bon entretien implique des vérifications régulières pour s'assurer que toutes les attaches sont bien serrées et le nettoyage de l'ensemble de la souffleurs.

ENTREPOSAGE

En cas d'entreposage prolongé de la souffleurs à main :

1. Vider le réservoir de carburant qui sera versé dans un jerrican homologué pour contenir de l'essence.
2. Pomper la poire d'amorçage du carburateur jusqu'à ce que le carburant sorte par le flexible de retour du carburant..
3. Faire tourner le moteur pour évacuer les résidus de carburant du carburateur.
4. Effectuer tous les entretiens ordinaires et les réparations utiles.

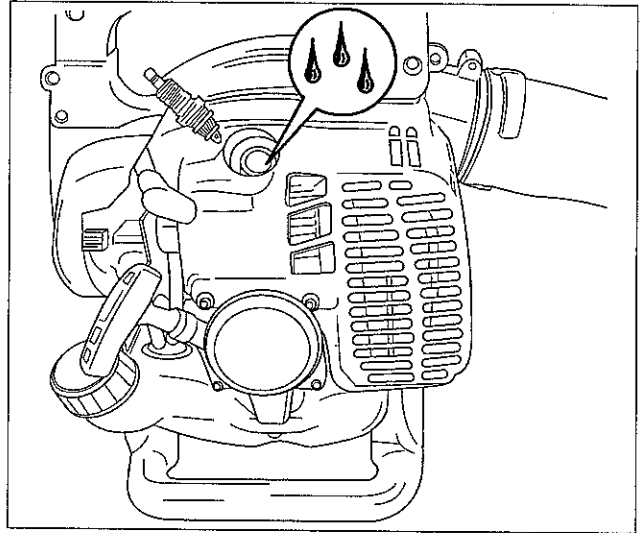

5. Déposer la bougie d'allumage et mettre une petite quantité d'huile dans le cylindre.
6. Tirer une fois sur la poignée du démarreur.
7. Tirer doucement sur la poignée de démarreur pour amener le piston au point mort haut .
8. Remettre la bougie d'allumage en place.
9. Entreposer la souffleurs à main dans un lieu sec à l'abri de la chaleur, des étincelles et des flammes.



PRÉCAUTION : *L'huile risque de gicler par l'orifice de bougie d'allumage lorsque la poignée de démarreur est activée. L'huile est nocive pour les yeux. Se protéger les yeux et éloigner le visage de l'orifice de bougie d'allumage.*

DÉPISTAGE DES PANNES

Problème	Cause	Action
Le moteur de part pas	L'interrupteur de marche/arrêt est sur STOP Le réservoir de carburant est vide La poire d'amorçage n'est pas assez activée Le moteur est noyé	Le mettre sur la position ON Remplir le réservoir Appuyer sur la poire jusqu'à ce que le carburant coule dans la canalisation de retour Faire démarrer avec le procédé de démarrage à chaud.
Le moteur manque de puissance ou faiblit pendant le travail	Le filtre à air est sale Le pare-étincelles ou l'orifice d'échappement sont bouchés. Les tubulures de soufflante sont bouchées, desserrées ou endommagées.	Nettoyer ou remplacer le filtre Nettoyer le pare-étincelles ou l'orifice d'échappement Déboucher et serrer ou remplacer

Si vous avez besoin d'aide, contacter votre distributeur local Yvan Béal agréé.

INTERVALLES D'ENTRETIEN

Maintenance	Quotidien	Toutes les	Toutes les	Toutes les
		20 heures	50 heures	100 heures
Vérification et plein de carburant	●			
Vérification des fuites de carburant	●			
Serrage ou manque des boulons, écrous et vis	●			
Vérification du réglage du ralenti moteur	●			
■ Nettoyage de l'élément de filtre à air		●		
■ Dépoussiérage et nettoyage de la grille du moteur		●		
■ Dépoussiérage et nettoyage de la grille d'entrée d'air		●		
Serrage des boulons et écrous			●	
Nettoyage de la bougie d'allumage et réglage de l'écartement des électrodes			●	
● Dépoussiérage et nettoyage des ailettes du cylindre			●	
● Retrait des dépôts de carbone sur l'orifice d'échappement			●	
● Nettoyage du pare-étincelle			●	
Remplacement du filtre à carburant				●
● Retrait des dépôts de carbone sur la tête de piston et dans la chambre de combustion				●
● Retrait des dépôts de carbone dans les orifices de transfert				●
Remplacement de la tubulure de carburant, du joint d'étanchéité du bouchon de remplissage. Il est recommandé de les remplacer tous les 3 ans				

●: Entretien devant être effectué par un distributeur Yvan Béal agréé.

■: Augmenter la fréquence en cas de travail dans un milieu très poussiéreux.

REMARQUE :

Les intervalles d'entretien sont donnés à titre indicatif.

La fréquence d'entretien sera augmentée si les conditions de travail l'exigent.

PREFACIO

Este Manual de propietario/ operador está diseñado para que el operador se familiarice con las diferentes funciones y piezas del equipo y para ayudarle en el manejo y mantenimiento de su nuevo soplador portátil.

Es esencial que cualquier operador de este producto lea y entienda el contenido de este manual antes de utilizar el soplador portátil.

El símbolo siguiente identificará las instrucciones de seguridad importantes:



El incumplimiento de las instrucciones de este manual puede provocar lesiones graves o la muerte. Para más ayuda, contacte con cualquier distribuidor local autorizado de Yvan Béal.

SUMARIO

Prefacio	1	Procedimiento de arranque y detención del motor	10
Especificaciones	1	Ajuste del carburador	12
Descripción del producto	2	Funcionamiento del soplador portátil	12
Etiquetas de advertencia	3	Mantenimiento frecuente	13
Explicación de los símbolos	3	Almacenamiento	16
Instrucciones de seguridad	4	Cómo solucionar problemas	17
Ensamblaje	7	Período de mantenimiento	17
Antes de empezar	8		

ESPECIFICACIONES

Modelos	EXPERT-SA
Largo×Ancho×Alto※1	325 x 255 x 370mm
Peso en seco	4.3 kg
Desplazamiento del motor	30.1 cm ³
Capacidad del depósito de combustible	0.5 L
Carburador	Tipo diafragma (Walbro)
Sistema de encendido	Estado sólido
Bujía de encendido: Marca Tipo Separación de las puntas del electrodo	NGK BPRM6Y 0.6~0.7mm
Mezcla de combustible:	Utilice sólo gasolina normal sin plomo. La proporción 25:1 de mezcla de aceite de dos tiempos debe ser aprobada para motores refrigerados por aire.
Nivel de potencia de sonido garantizado (r.p.m. máx.)	108 dB(A)
Nivel de vibración (r.p.m. máx.)	13m/s ²
Máx. Volumen de aire	13m ³ /min.

※1. Peso en seco sin tubo A ni B

DESCRIPCIÓN DEL PRODUCTO

MODELO: EXPERT-SA

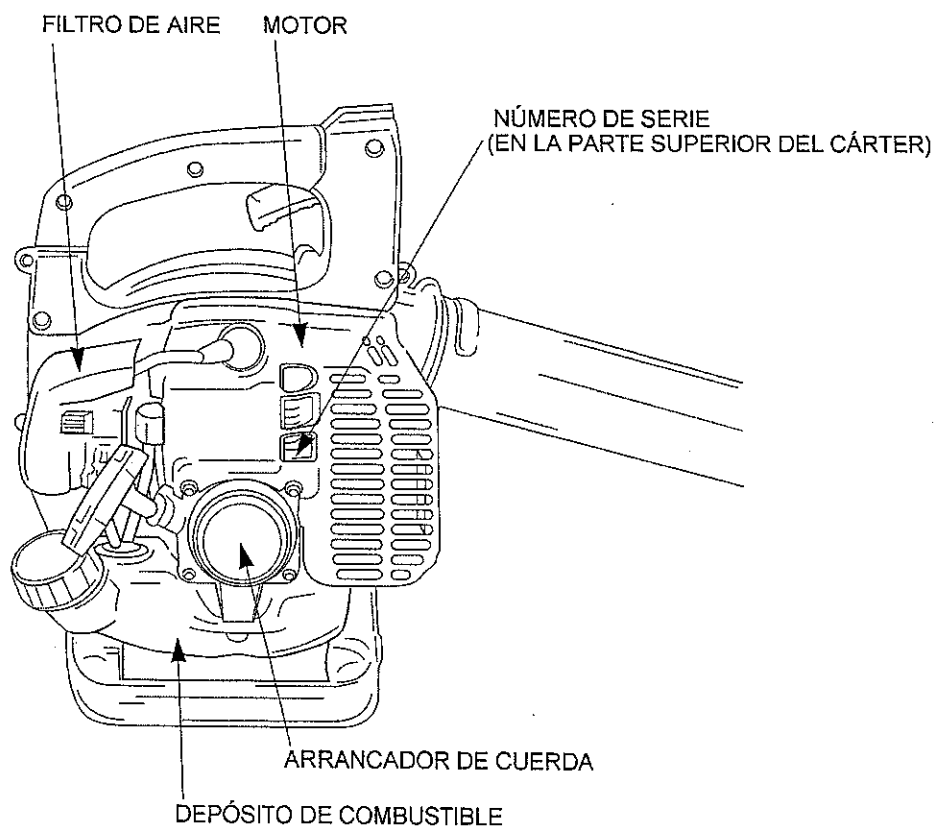
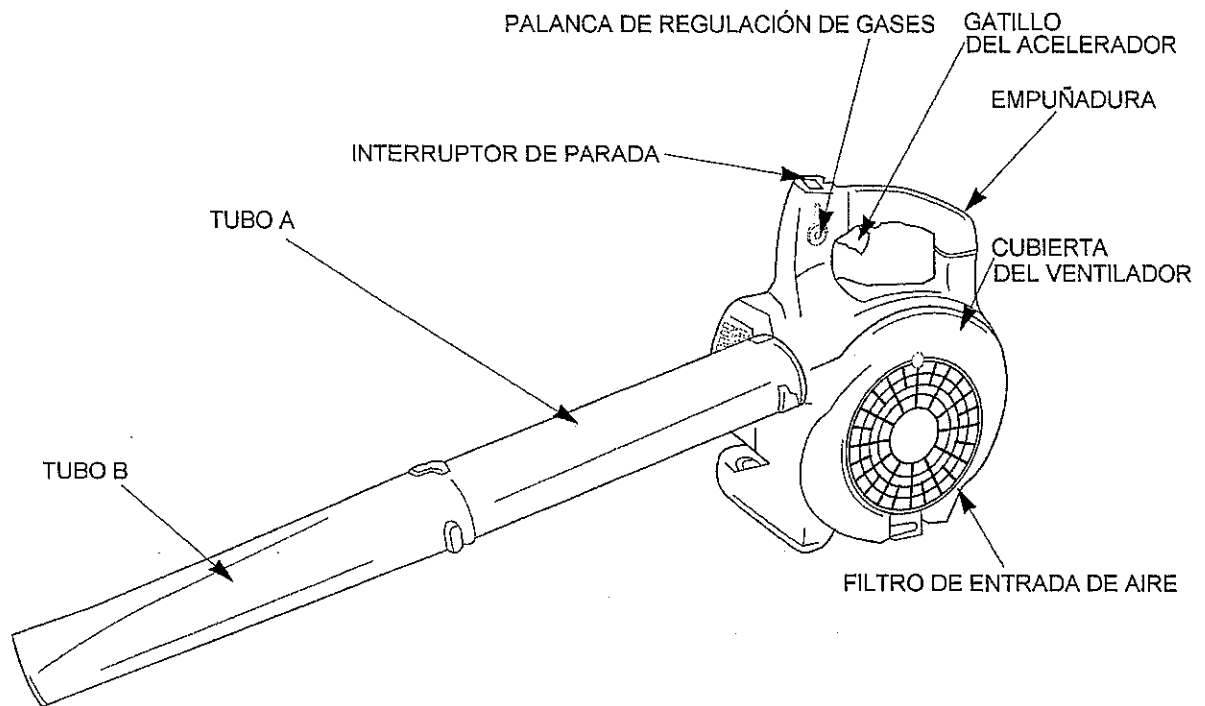

ETIQUETAS DE ADVERTENCIA

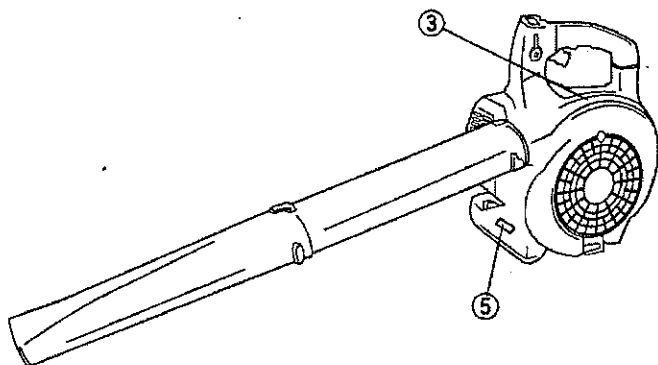

① NOMBRE DEL MODELO

② N° DE SERIE.
(ESTAMPADO)

③



Consultar la EXPLICACIÓN
DE LOS SÍMBOLOS

④

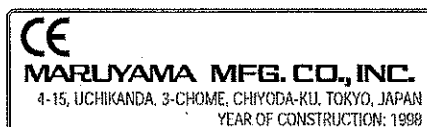

⑤ NIVEL DE POTENCIA
DE SONIDO GARANTIZADA



Consultar la EXPLICACIÓN
DE LOS SÍMBOLOS

⑥ Conforme a la normativa CE
de emisiones

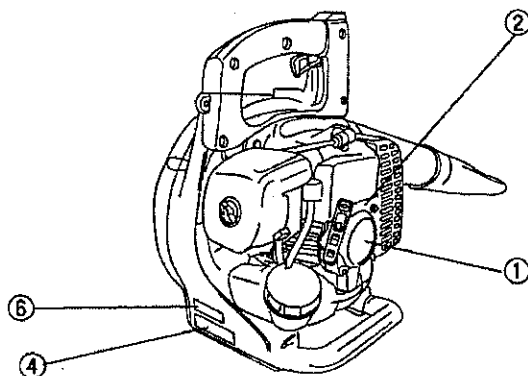

EXPLICACIÓN DE LOS SÍMBOLOS



Lea y entienda el manual de propietario/ operador antes de utilizar este producto.



Peligro de incendio: La gasolina es altamente inflamable. Nunca agregue combustible al soplador portátil mientras el motor está en marcha o caliente. No fume ni coloque ninguna fuente de calor cerca del combustible.



Respirar gases de combustión puede provocar la muerte. Nunca arranque o haga funcionar el motor dentro de una habitación cerrada o de un edificio.



Advertencia: Superficie caliente: El contacto puede provocar quemaduras. El motor está muy caliente durante el uso y durante cierto tiempo después de apagar el motor. No toque los componentes del motor como el cilindro, el silenciador y las cubiertas del motor hasta que éste se haya enfriado hasta alcanzar la temperatura ambiente.



Utilice siempre:

- Un casco protector.
- Protección para los oídos.
- Gafas protectoras o visor.



Advertencia: Partes en movimiento: El contacto con el ventilador u otras piezas en movimiento pueden ocasionar lesiones personales graves o la muerte. Mantenga las manos, pies y ropa alejados del ventilador y de otras piezas en movimiento.



INSTRUCCIONES DE SEGURIDAD



INSTRUCCIONES DE SEGURIDAD PARA EL OPERADOR

1. Antes de utilizar el producto, lea y entienda este manual de propietario/ operador. Familiarícese con el uso adecuado de este producto.
2. Jamás permita que los niños empleen el soplador portátil. No es un juguete. Nunca permita que se utilice la unidad, sin haber leído el Manual del operador.
3. Use siempre protección ocular.
4. Emplee protección auditiva.
5. Calce siempre botas resistentes con suela antideslizante.
6. Vista siempre pantalones largos, botas y guantes resistentes. No lleve prendas sueltas, joyas, pantalones cortos, sandalias ni ande descalzo. Sujétese el pelo para que no caiga por debajo de los hombros.
7. Lleve siempre una máscara con filtro.
8. Nunca utilice el soplador portátil cuando esté cansado, enfermo, bajo la influencia del alcohol, drogas o medicación.
9. Nunca arranque o utilice el motor dentro de una habitación cerrada o de un edificio. Respirar gases de combustión puede ocasionar la muerte.
10. Mantenga las empuñaduras libres de aceite, combustible y suciedad.

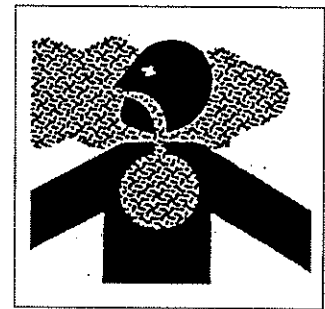
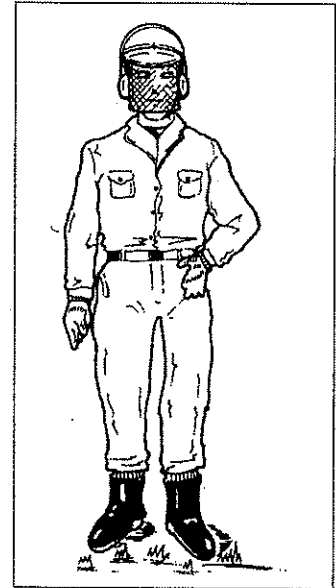

INSTRUCCIONES DE SEGURIDAD PARA EL SOPLADOR PORTÁTIL

1. Asegúrese de que el soplador está montado correctamente según el apartado "Ensamblaje" de este manual.
2. Antes de cada uso, inspeccione el soplador portátil, sustituya las piezas dañadas y compruebe que no haya fugas de combustible. Asegúrese de que todos los cierres están bien colocados y sujetos.
3. Realice el mantenimiento del soplador en los períodos recomendados y según los procedimientos detallados en el apartado "Mantenimiento", que comienza en la página 12.
4. Emplee los accesorios correctos. Nunca utilice piezas de repuesto no aprobadas por **Yvan Béal**.
5. Desconecte el motor antes de realizar tareas de mantenimiento en la máquina.
6. Si registra problemas de funcionamiento o una vibración excesiva, detenga inmediatamente la unidad e inspecciónela para averiguar el motivo. Si no puede determinar la causa, o no es capaz de arreglarlo, devuelva el soplador portátil al distribuidor para que lo repare.

INSTRUCCIONES DE SEGURIDAD PARA EL COMBUSTIBLE

1. La gasolina es altamente inflamable y debe ser manipulada y almacenada cuidadosamente. Utilice un contenedor aprobado para almacenar gasolina o mezclas de combustible y aceite.
2. Mezcle y eche el combustible en el exterior y donde no hayan chispas ni llamas.
3. No fume cerca de los contenedores de almacenamiento ni del soplador portátil. No fume mientras lo utilice.
4. No llene el depósito de combustible en exceso. Pare de llenarlo a 10 ~ 20 mm. de la parte superior del depósito.
5. Antes de arrancar el motor, limpie el combustible derramado.
6. Antes de arrancar el motor, aléjese unos 3 m del lugar en donde almacena el combustible.
7. No quite la tapa del depósito de combustible mientras el motor está en marcha o inmediatamente después de parar el motor.
8. Deje enfriar el motor antes de volver a llenarlo.
9. Vacíe el depósito de combustible antes de guardar el soplador portátil. Debería vaciar el combustible después de cada uso, ya que se podría verter durante el almacenamiento.
10. Guarde tanto el combustible como el soplador alejados de las llamas, chispas y de calor excesivo. Asegúrese de que los vapores del combustible no pueden alcanzar las chispas o las llamas de los calentadores, calderas, motores eléctricos, etc.

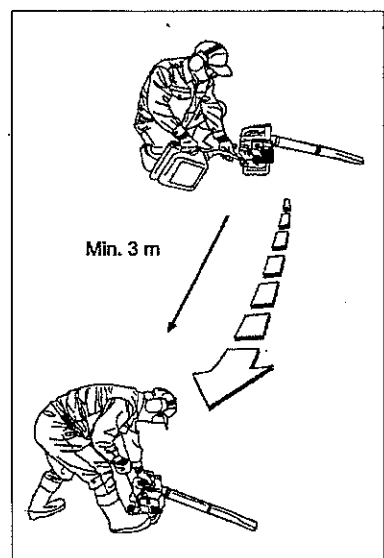
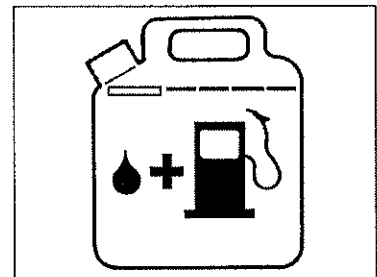

INSTRUCCIONES DE SEGURIDAD PARA EL FUNCIONAMIENTO

1. ESTE SOPLADOR PORTÁTIL PUEDE OCASIONAR LESIONES GRAVES. Lea las instrucciones cuidadosamente. Familiarícese con todos los controles y el uso correcto del soplador.
2. Evite utilizar el soplador cerca de rocas, gravilla, piedras y materiales similares que pueden convertirse en peligrosos proyectiles.
3. Mantenga a los niños, transeúntes y animales fuera de un radio de 15 m. en torno a la zona de trabajo.
4. Si alguien se le acerca mientras esté utilizando el soplador, apague el motor.
5. Jamás permita que los niños empleen el soplador portátil.
6. Use el soplador sólo de día o con iluminación artificial adecuada.
7. Nunca use el soplador sin las protecciones adecuadas o sin colocar otros dispositivos de seguridad.
8. No acerque las manos o los pies a las piezas en movimiento ni a superficies calientes como el silenciador.
9. Mantenga una posición firme cuando emplee el soplador portátil.
10. Utilice la herramienta adecuada para el trabajo. No emplee el soplador para cualquier tarea no recomendada.
11. Sepa cómo detener la máquina rápidamente en una emergencia. Para información acerca de cómo detener el motor, consulte los Procedimientos de arranque y apagado en la página 10.
12. No apunte con la boquilla del soplador a personas ni animales.

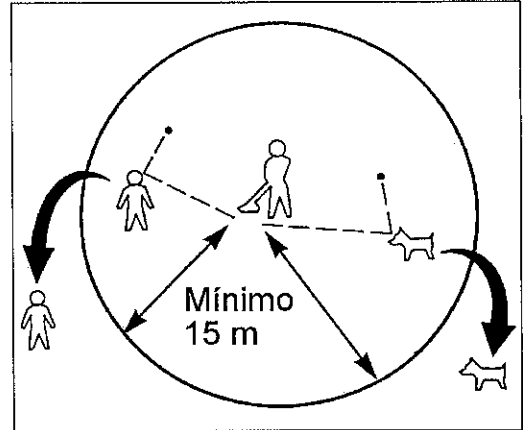

TÉCNICAS DE FUNCIONAMIENTO

1. Utilice el equipo únicamente en un horario razonable, no lo emplee temprano por la mañana ni tarde por la noche cuando puede molestar a los vecinos. Respete las horas que figuran en las ordenanzas locales. Las recomendaciones normales para las horas de funcionamiento son de 9:00 a 17:00, de lunes a sábado.
2. Para reducir los niveles de ruido, utilice el menor número de piezas del equipo de cada vez y haga funcionar los sopladores a la velocidad más baja posible para hacer el trabajo.
3. Compruebe su equipo antes de usarlo, especialmente el silenciador, las tomas y los filtros de aire.
4. Emplee rastrillos o escobas para aflojar los escombros antes de soplar.
5. Si hay mucho polvo, humedezca ligeramente las superficies o use un nebulizador cuando disponga de agua.
6. Ahorre agua utilizando los sopladores en lugar de mangueras para muchas aplicaciones del césped y del jardín, como es el caso de alcantarillas, filtros, patios, rejillas, porches y jardines.

7. Emplee la extensión completa de la boquilla del soplador para aplicar la corriente de aire cerca del suelo.
8. Tenga cuidado con los niños, mascotas, ventanas abiertas o automóviles recién lavados y retire los escombros con el soplador con precaución.
9. Después de utilizar sopladores y otros equipos, ¡LÍMPIELOS! Arroje los escombros a los contenedores de basura.

ENSAMBLAJE

INSTALACIÓN DE LOS TUBOS DEL SOPLADOR

ADVERTENCIA! Antes de instalar o retirar los tubos del soplador, apague el motor.

1. Alinee la ranura del tubo A con los bulones de la carcasa del soplador y deslice el tubo A en la carcasa.
2. Gire el tubo A en el sentido de las agujas del reloj para fijarlo en su sitio.
3. Alinee la ranura del tubo B con los bulones del tubo A y deslice el tubo B hasta la posición adecuada.
4. Alinee la ranura del tubo B con los bulones del tubo A y deslice el tubo B hasta la posición adecuada.

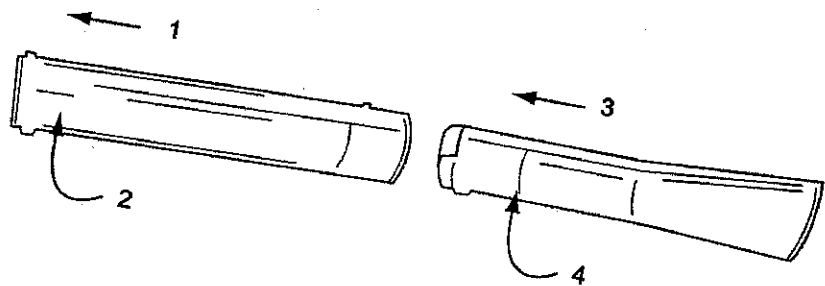
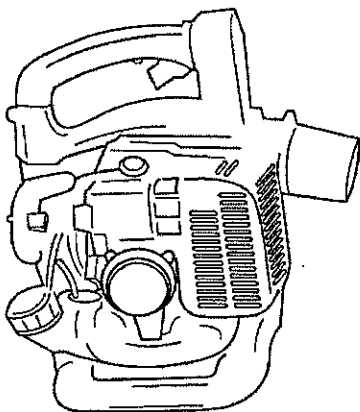
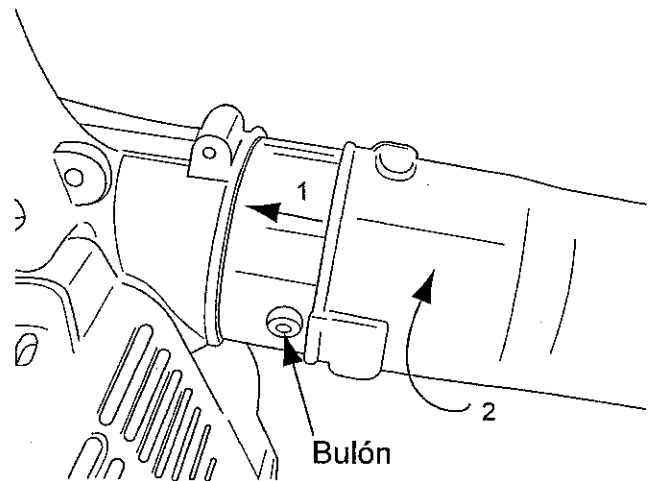

ANTES DE EMPEZAR

COMBUSTIBLE

ADVERTENCIA! Las precauciones siguientes reducirán el riesgo de incendio.

1. No fume cerca del combustible.
2. Mezcle y eche el combustible en el exterior, donde no haya chispas ni llamas.
3. Apague siempre el motor antes de repostar. Nunca retire la tapa del depósito de combustible mientras el motor esté en marcha o inmediatamente después de parar el motor.
4. Abra siempre la tapa del depósito de combustible despacio para liberar cualquier presión que pueda haber dentro del tanque.
5. No llene el depósito de combustible en exceso. Pare de llenarlo a 10 ~ 20 mm. de la parte superior del depósito.
6. Después de repostar, apriete la tapa del depósito de combustible cuidadosa y firmemente.
7. Antes de arrancar el motor, limpie el combustible derramado.
8. Antes de arrancar el motor, aléjese unos 3 m del lugar en donde almacena el combustible.

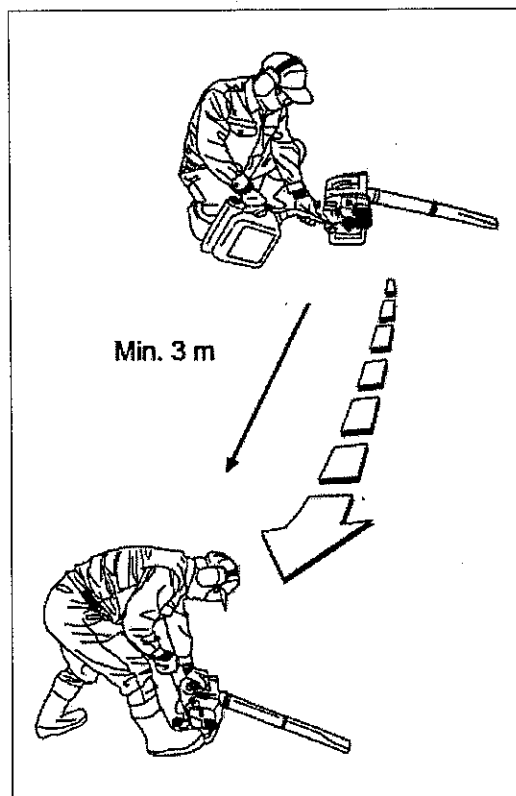

COMBUSTIBLE: CÓMO MEZCLAR GASOLINA Y ACEITE

ADVERTENCIA! El motor utilizado en este soplador portátil es de 2 tiempos. Las piezas internas en movimiento del motor, i.e., rodamientos del cárter, rodamientos del pistón y las superficies de contacto del pistón con la pared del cilindro, requieren aceite mezclado con gasolina para la lubricación. Si no añade aceite a la gasolina o si no lo mezcla con ésta en la proporción adecuada causará daños importantes al motor anulando la garantía. Para la premezcla de combustible, use únicamente un aceite de calidad diseñado para motores de dos tiempos refrigerados por aire.

MEZCLA DE COMBUSTIBLE: Utilice siempre un aceite de buena calidad para motor de dos tiempos refrigerado por aire, mezclado en una proporción de 25:1.

TABLA DE MEZCLA DE COMBUSTIBLE:

Aceite de 2 tiempos (25:1)	
Con mezcla de 1 litro de gasolina	40 ml. de aceite
2 litros	80 ml.
5 litros	200 ml.

INSTRUCCIONES DE MEZCLA: Mezcle siempre el combustible y el aceite en un contenedor limpio aprobado para gasolina.

Marque el contenedor para identificarlo como mezcla de combustible para el soplador portátil. Utilice gasolina sin plomo normal y llene el contenedor con la mitad de la cantidad de gasolina necesaria. Vierta la cantidad correcta de aceite en el contenedor, luego agregue la cantidad de gasolina restante. Cierre el contenedor con fuerza y sacúdalo enseguida para mezclar el aceite y la gasolina uniformemente antes de llenar el depósito de combustible en el soplador.

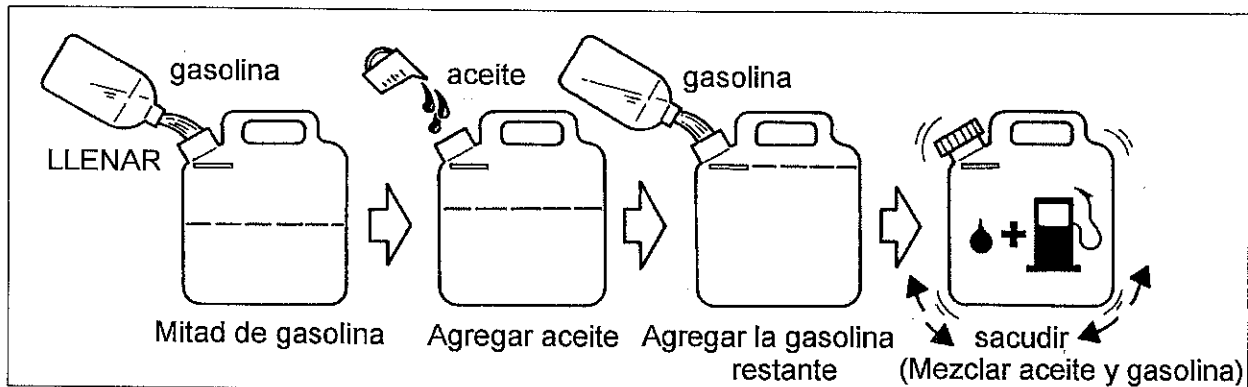

Cuando vuelva a llenar el depósito de combustible del soplador, limpie alrededor de la tapa del depósito para evitar que se introduzca suciedad y escombros al quitar la tapa. Sacuda siempre el contenedor de combustible de la premezcla justo antes de llenar el depósito de combustible.

Utilice siempre una boquilla o un embudo cuando eche el combustible para evitar derramarlo. Llene el depósito sólo hasta los 10 ~ 20 mm. de la parte superior. No llene la parte superior de la boca de llenado del depósito.

NOTA:

1. Nunca mezcle gasolina y aceite directamente en el depósito de combustible del soplador.
2. No utilice aceites certificados por la National Marine Manufacturer's Association (NMMA – Asociación de fabricantes de motores marinos de los EE.UU.) o BIA. Este tipo de aceite para motores de 2 tiempos no tiene los aditivos adecuados para motores de 2 tiempos refrigerados por aire y pueden ocasionar daños en el motor.
3. No utilice aceite destinado a motores de automoción. Este tipo de aceite no tiene los aditivos adecuados para motores de 2 tiempos refrigerados por aire y puede ocasionar daños en el motor.

PROCEDIMIENTO DE ARRANQUE Y DETENCIÓN DEL MOTOR

Antes de arrancar el motor: Llene el depósito de combustible tal y cómo se indica en el apartado ANTES DE EMPEZAR de este manual (página 8). Deposite el soplador en el suelo. Asegúrese de que la zona está libre de cristales rotos, uñas, alambre, piedras u otros escombros. Mantenga a todos los transeúntes, niños y animales alejados de la zona de trabajo.

PROCEDIMIENTO DE ARRANQUE EN FRÍO

Este soplador está equipado con un sistema de cebado de combustible y un estrangulador. Para arrancar correctamente un motor en frío, siga este procedimiento:

1. Accione la bomba de cebado ubicada en la parte inferior del carburador hasta ver fluir el combustible a través del conducto de retorno hasta el depósito de combustible. (El combustible que fluye debería ser casi transparente, no espumoso ni estar lleno de burbujas).
2. Coloque la palanca del estrangulador en la posición de cerrado (I).
3. Coloque el interruptor de parada en la posición "ON" (Encendido).
4. (1) Pulse el gatillo del acelerador.
(2) Coloque la palanca de regulación de gases en la posición media.
(3) Suelte el gatillo del acelerador.
(4) Suelte la palanca de regulación de gases. (El acelerador se mantiene en la posición media).

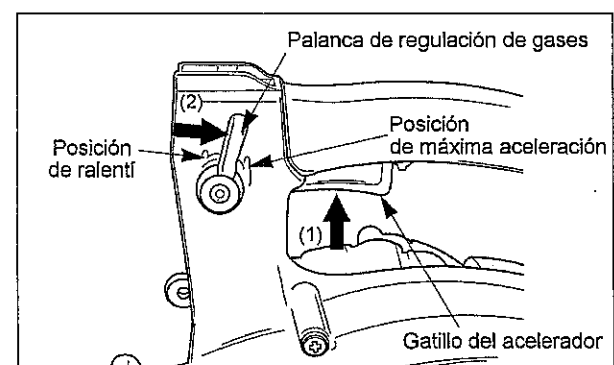
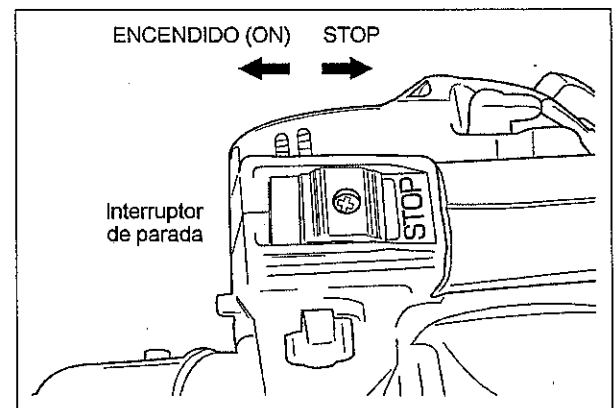
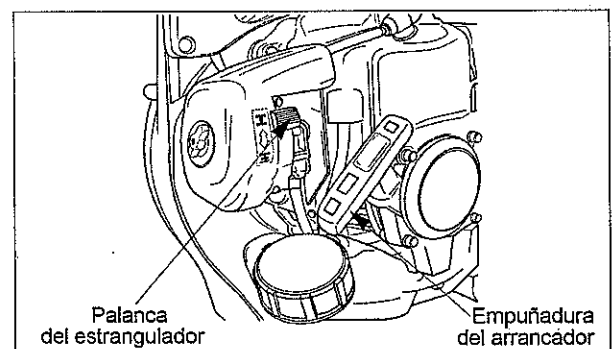
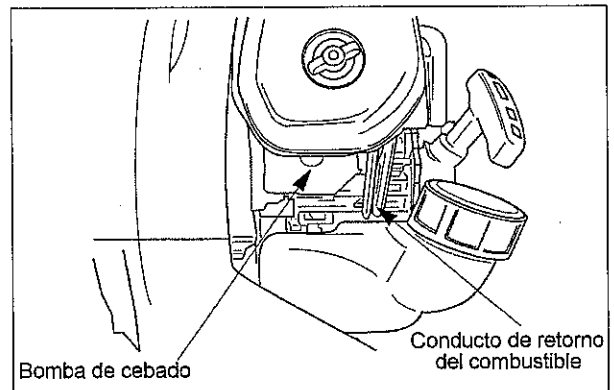

5. Agarre el soplador con la mano izquierda y presiónelo hacia abajo con fuerza. Sujete con cuidado la empuñadura auxiliar con el pie derecho.

IMPORTANTE: Tenga cuidado de no dañar el depósito de combustible o el soplador con el pie.

6. Tire de la empuñadura del arrancador. Al agarrarla, tire suavemente de la cuerda del arrancador hasta que sienta que opone resistencia, a continuación tire rápidamente de la cuerda con fuerza. Tire de la empuñadura del arrancador hasta que arranque el motor.

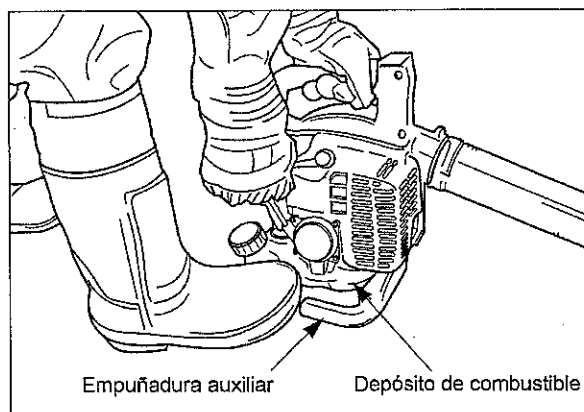

7. Una vez arrancado el motor, mueva la palanca de regulación de gases hasta la posición de ralentí, luego coloque la palanca del estrangulador en posición abierta (☰).

Si el motor se para antes de mover la palanca del estrangulador a la posición abierta (☰) :

- A. Abra el estrangulador.
- B. Asegúrese de que la palanca de regulación de gases se encuentra en la posición de ralentí.
- C. Tire de la empuñadura del arrancador hasta arrancar el motor.

REENCENDIDO DEL MOTOR EN CALIENTE

Para arrancar el motor que ya está caliente (reencendido del motor en caliente), o si la temperatura ambiente supera los 20°C:

1. Accione la bomba de cebado ubicada en la parte inferior del carburador hasta ver fluir el combustible a través del conducto de retorno hasta el depósito de combustible.
2. Mueva la palanca del estrangulador a la posición (☰) y el interruptor de parada a la posición "ON" (de encendido).
3. Coloque la palanca de regulación de gases en la posición de ralentí y tire de la empuñadura del arrancador.
4. Si el motor no arranca después de tres intentos, siga las instrucciones del apartado Procedimiento de arranque en frío (página 10).

Si el motor no arranca después de haber seguido los procedimientos anteriores, póngase en contacto con un distribuidor autorizado de Yvan Béal.

- Nota:**
1. Cuando tire de la cuerda del arrancador no la saque por completo.
 2. No suelte la cuerda del arrancador cuando esté totalmente extendida.

Indicación de los niveles de potencia acústica:

Los valores del manual del propietario/ operador indican el nivel de potencia acústica medido. Los valores de la declaración CE de conformidad indican el nivel de potencia acústica garantizado.

PARA APAGAR EL MOTOR

1. Coloque la palanca de regulación de gases en posición de ralentí. Suelte el gatillo del acelerador.
2. Deslice el interruptor de parada hasta la posición "STOP".

AJUSTE DEL CARBURADOR

Este soplador está equipado con un carburador de mezcla de combustible no ajustable. La velocidad de ralentí del motor es el único ajuste que puede realizar el operador.

ADVERTENCIA! Cada vez que utilice la unidad debería comprobar el ajuste de velocidad en ralentí.

ADVERTENCIA! Para ajustar el carburador el motor debe estar en marcha. Cuando funciona el motor, el ventilador está rotando y otras piezas moviéndose. El contacto con el ventilador u otras piezas en movimiento podría ocasionar lesiones personales graves o la muerte. Mantenga las manos, pies y ropa alejados del ventilador y otras piezas en movimiento. Mantenga a todos los transeúntes y mascotas alejados de la unidad mientras ajusta el carburador.

Póngase el equipo de protección personal recomendado y respete todas las instrucciones de seguridad.

Velocidad de ralentí del motor:

Cuando el gatillo del acelerador y la palanca de regulación de gases están en posición de ralentí, el motor debería retomar una velocidad de entre 2.700 y 3.300 rpm. El motor no debería calarse en ralentí.

Para ajustar la velocidad de ralentí del motor, gire el tornillo de ajuste de velocidad de ralentí en el carburador.

- Para aumentar la velocidad de ralentí del motor, gire el tornillo de velocidad de ralentí en el sentido de las agujas del reloj.
- Para reducir la velocidad de ralentí del motor, gire el tornillo en sentido contrario a las agujas del reloj.

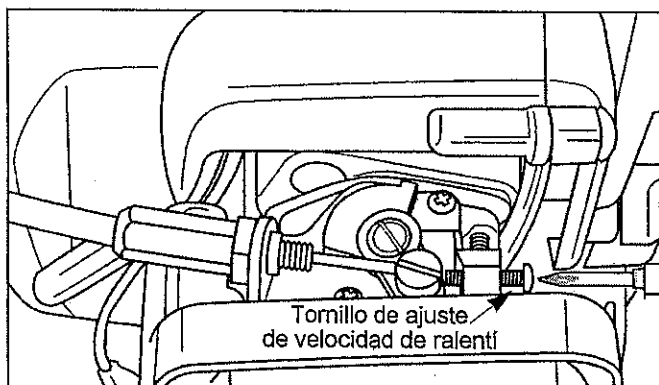

Si es necesario ajustar la velocidad de ralentí y si después de haberlo hecho el motor se cala, pare el soplador inmediatamente.

Si necesita ayuda u otros servicios, contacte con el distribuidor autorizado local de Yvan Béal.

FUNCIONAMIENTO DEL SOPLADOR PORTÁTIL



PRECAUCIÓN: Cuando utilice el soplador, proteja siempre los ojos y oídos, póngase guantes, máscara con filtro para la cara y botas resistentes con suelas antideslizantes.

1. Deje que el motor se caliente durante unos minutos.
2. Controle la velocidad del motor con el gatillo del acelerador, o ajuste la velocidad con la palanca de regulación de gases.
*Para ajustar la palanca de regulación de gases.
Pulse el gatillo del acelerador, luego ajuste la palanca de regulación de gases según cómo desee manejarlo.
3. Utilice la velocidad inferior para soplar hojas o escombros del suelo.
4. Si el chorro de aire no basta, abra el regulador gradualmente.

Nota: Para realizar el trabajo, utilice el soplador a la velocidad más baja del regulador.

MANTENIMIENTO FRECUENTE

Cualquier establecimiento u individuo puede realizar el mantenimiento, sustitución o reparación de los dispositivos y sistemas de control de emisiones; sin embargo, las reparaciones cubiertas por la garantía deben ser realizadas por un distribuidor o centro de servicios autorizado por Yvan Béal Manufacturing Company, Inc. El uso de piezas no equivalentes a las autorizadas en prestación y durabilidad puede anular la eficacia del sistema de control de emisiones y repercutir en el resultado de una reclamación de garantía.



ADVERTENCIA: Pare el motor antes de realizar las tareas de mantenimiento.

FILTRO DE AIRE

Intervalo de mantenimiento

- Debería limpiar y examinar el filtro de aire cada vez que utilice el soplador, o incluso con más frecuencia cuando trabaje en condiciones extremadamente polvorientas.
- Cámbielo después de cada 100 horas de funcionamiento.

Limpieza del filtro de aire

1. Coloque la palanca del estrangulador en la posición de cerrado (I).
2. Suelte el botón y retire la cubierta del filtro de aire.
3. Retire el elemento de espuma y el filtro del cuerpo del filtro de aire.
4. Limpie el elemento de espuma y el filtro inyectando aire o con agua caliente jabonosa.
5. Vuelva a montar el filtro y el elemento de espuma en el cuerpo del filtro de aire. El elemento de espuma debe estar colocado con la cara del fieltro hacia la cubierta del filtro.
6. Reinstale la cubierta del filtro de aire y apriete el botón.

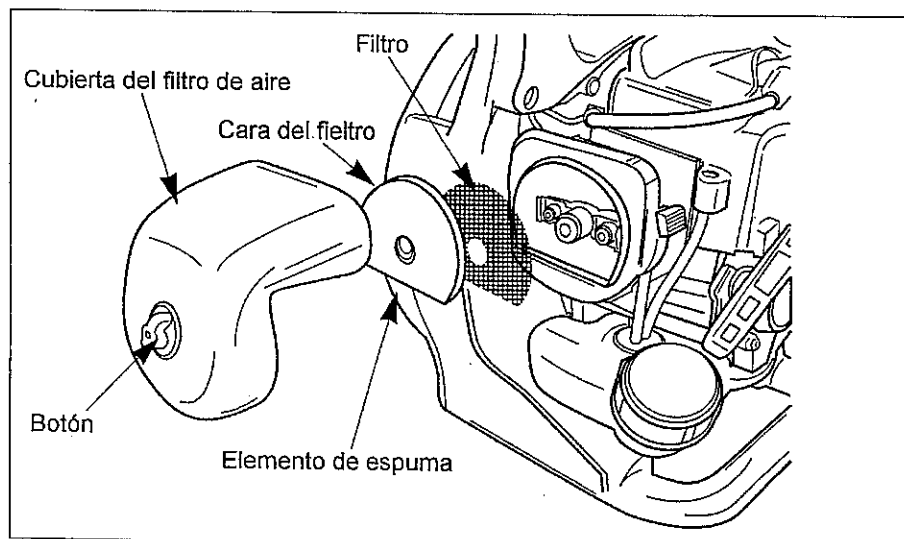

FILTRO DEL COMBUSTIBLE

Intervalo de mantenimiento

- Debería limpiar y examinar si el filtro del combustible está dañado después de cada 20 horas de funcionamiento.
- Debería cambiar el filtro del combustible después de cada 100 horas de funcionamiento.

Cambio del filtro del combustible

El filtro del combustible está sujeto al extremo del tubo extractor de combustible dentro del depósito de combustible.

Para cambiar el filtro del combustible:

1. Asegúrese de que el depósito de combustible está vacío.
2. Retire la tapa del depósito.
3. Con un gancho de alambre, extraiga con cuidado el filtro de combustible a través de la boca de llenado.
4. Agarre el tubo del combustible junto a la conexión del filtro y retire el filtro sin soltar el tubo.
5. Conecte el nuevo filtro del combustible mientras agarra el tubo.
6. Introduzca el nuevo filtro de combustible en el depósito.
7. Asegúrese de que el filtro no esté atascado en un ángulo del depósito, y de que el tubo del carburante no esté doblado antes de repostar.

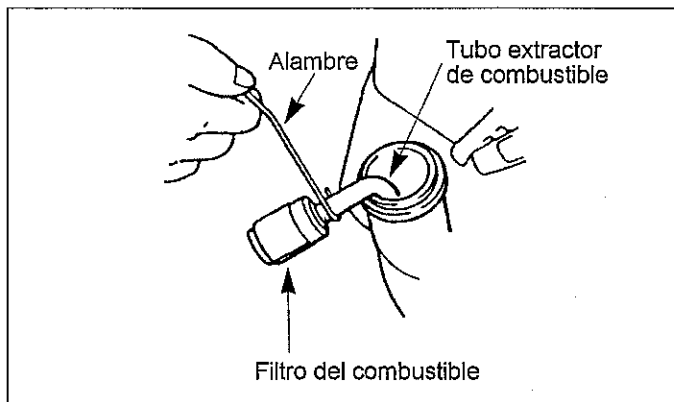

BUJÍA DE ENCENDIDO

Intervalo de mantenimiento

- Debería retirar la bujía de encendido del motor y examinarla después de cada 25 horas de funcionamiento.
- Retire la bujía de encendido después de cada 100 horas de funcionamiento.

Mantenimiento de la bujía de encendido

1. Con el motor a temperatura ambiente, gire varias veces de un lado a otro el capuchón de rosca de alta tensión en la bujía de encendido hasta aflojarlo. A continuación saque el capuchón de la bujía.
2. Retire la bujía de encendido.
3. Limpie los electrodos con un cepillo duro.
4. Ajuste la separación de las puntas del electrodo a 0,6- 0,7 mm.
5. Cambie la bujía de encendido si está agarrada por el aceite, dañada o si los electrodos están gastados.
6. No apriete demasiado la bujía cuando la instale. El par de apriete es 10,7-16,6 N·m.

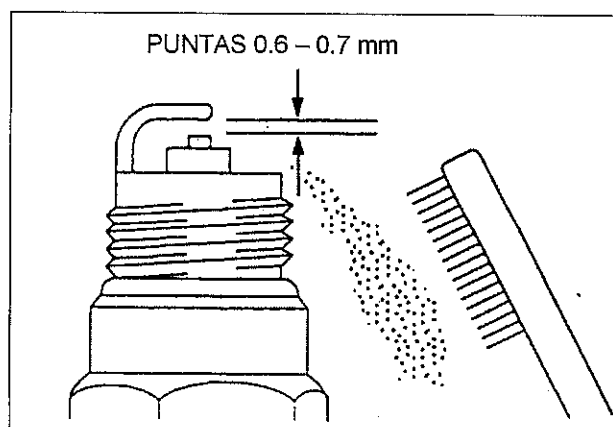

FILTRO DEL MOTOR

Intervalo de mantenimiento

Cada vez que utilice el soplador debería limpiar y examinar el filtro.

Limpeza del filtro

Limpe toda la suciedad y escombros del filtro.

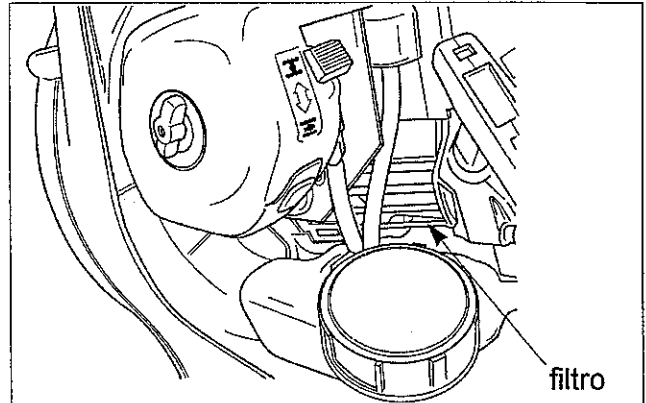

FILTRO DE ENTRADA DE AIRE

Intervalo de mantenimiento

Debería limpiar y examinar el filtro de entrada de aire cada vez que utilice el soplador y cuando se reduzca el flujo de aire durante el funcionamiento.

Limpeza del filtro de entrada de aire

Limpe toda la suciedad y escombros del filtro de entrada de aire.

ADVERTENCIA! Nunca utilice el soplador sin el filtro de entrada de aire. Antes de arrancar el motor, compruebe que el botón está bien sujeto y sin daños.

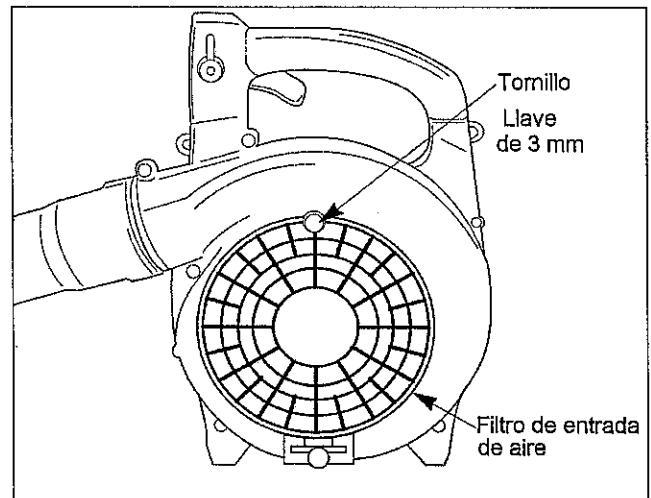

LIMPIEZA Y AJUSTES GENERALES



PRECAUCIÓN: Cuando funciona el motor, el ventilador y otras piezas están moviéndose. El contacto con el ventilador u otras piezas en movimiento podría ocasionar lesiones personales graves o la muerte. Apague siempre el soplador antes de efectuar cualquier tarea de limpieza o mantenimiento.

El soplador portátil Yvan Béal ofrecerá el máximo rendimiento durante muchas horas siempre que sea objeto de un mantenimiento adecuado. El buen mantenimiento incluye la inspección frecuente de todos los cierres y la limpieza de toda la máquina.

ALMACENAMIENTO

Para un almacenamiento del soplador durante un período de tiempo prolongado:

1. Vacíe el depósito de combustible en un contenedor para almacenamiento de combustible apropiado para gasolina.
2. Accione la bomba de cebado del carburador hasta descargar todo el combustible por el tubo de retorno.
3. Haga funcionar el motor para eliminar cualquier resto de combustible que pueda quedar en el carburador.
4. Realice todos los procedimientos de mantenimiento habituales y cualquier reparación necesaria.
5. Retire el matachispas y engrase el cilindro con un poco de aceite.
6. Tire una vez de la empuñadura del arrancador.
7. Para llevar el pistón a la parte superior de cilindro (TDC), tire lentamente de la empuñadura del arrancador.
8. Reinstale el matachispas.
9. Almacene el soplador en un lugar seco, alejado del calor excesivo, de chispas o de las llamas.

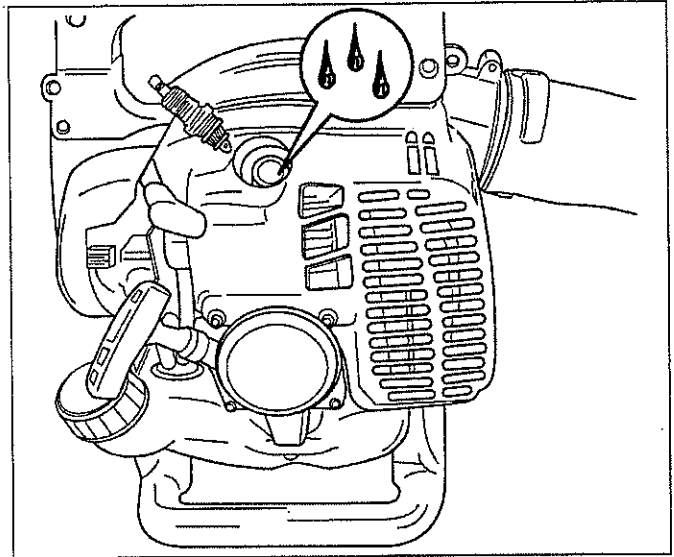

PRECAUCIÓN: Cuando tire de la empuñadura del arrancador puede saltar aceite por la apertura del matachispas. El aceite puede ocasionar lesiones oculares. Protéjase los ojos y aleje la cara de la apertura del matachispas.

CÓMO SOLUCIONAR PROBLEMAS

Problema	Causa	Solución
El motor no arranca	El interruptor de parada está en la posición de apagado (off). El depósito de combustible está vacío. No pulsó bastante la bomba de cebado. Motor ahogado.	Coloque el interruptor en la posición de encendido (on). Llene el depósito de combustible. Pulse la bomba de cebado hasta que el combustible fluya por el conducto de retorno. Use el procedimiento de arranque en caliente.
Al motor le falta potencia cuando utiliza el soplador	Filtro de aire sucio. Matachispas u orificio de escape atascado. Tubos del soplador atascados, flojos o dañados.	Limpie o cambie el filtro de aire. Limpie el matachispas o el orificio de escape. Desatásquelos, apriételos o cámbielos.

Si necesita ayuda, póngase en contacto con el distribuidor local autorizado del servicio Yvan Béal.

WARTUNGSPERIODE

Mantenimiento	Diario	Cada 20 horas	Cada 50 horas	Cada 100 horas
Comprobar si hay combustible y repostar	●			
Comprobar si hay fugas de combustible	●			
Comprobar si faltan o si es necesario apretar los pernos, las tuercas y los tornillos.	●			
Comprobar el ajuste de velocidad en ralentí del motor.	●			
■ Limpiar el filtro de aire.		●		
■ Eliminar el polvo y la suciedad del filtro del motor		●		
■ Eliminar el polvo y la suciedad del filtro de entrada de aire		●		
Apretar las tuercas y los tornillos.			●	
Limpia la bujía de encendido y ajustar la separación de las puntas del electrodo.			●	
● Eliminar el polvo y la suciedad de las aletas del cilindro.			●	
● Eliminar los depósitos de carbón del orificio de escape.			●	
● Limpiar el matachispas.			●	
Cambiar el filtro del combustible.				●
● Eliminar los depósitos de carbón del cabezal del pistón y de la cámara de combustión.				●
● Eliminar los depósitos de carbón de los orificios de paso.				●
Cambiar el conducto del combustible, la junta de la tapa del depósito de combustible.	Se recomienda cambiar cada 3 años			

● : Servicio que ha de ser realizado por un distribuidor autorizado de motores Yvan Béal .

■ : Servicio más frecuente en condiciones polvorientas.

NOTA: Los intervalos de servicio indicados se utilizarán como guía.

En función de las condiciones de funcionamiento se realizará este servicio con mayor frecuencia según sea necesario.

PREÂMBULO

Este Manual do Proprietário / Operador é concebido para familiarizar o operador com as diversas funcionalidades e componentes do equipamento e ajudá-lo com o funcionamento e manutenção do seu novo Soprador Portátil.

É essencial que qualquer operador deste Soprador Portátil leia e compreenda o conteúdo deste manual antes da utilização do Soprador Portátil.

As instruções de segurança importantes serão identificadas pelo seguinte símbolo de segurança:



A inobservância das instruções deste manual pode resultar em ferimentos graves ou a morte. Para assistência adicional, contacte qualquer revendedor local autorizado da Yvan Béal.

ÍNDICE

Preâmbulo	1	Procedimento de activação e desactivação	10
Especificações	1	Ajustamento do carburador	12
Descrição do produto	2	Funcionamento do Soprador Portátil	12
Marcação	3	Manutenção regular	13
Explicação dos símbolos	3	Armazenamento	16
Instruções de segurança	4	Resolução de problemas	17
Montagem	7	Período de manutenção	17
Antes do funcionamento	8		

ESPECIFICAÇÕES

Modelos	EXPERT-SA
Comprimento x Largura x Altura *1	325 x255 x370mm
Peso em seco *1	4,3 kg
Deslocação do motor	30,1 cm ³
Capacidade do depósito de combustível	0,5 l.
Carburador	Tipo de diafragma Walbro
Sistema de ignição	Estado sólido
Vela: Marca Tipo Separação das pontas dos eléctrodos	NGK BPMR6Y 0,6~0,7 mm
Mistura de combustível:	Utilizar apenas gasolina normal sem chumbo. Mistura óleo 2 ciclos prop. 25:1 aprovada para motores arrefecidos a ar.
Nível de potência acústica garantida (Máx. rpm)	108 dB(A)
Pega do nível de vibração (Máx. rpm)	13 m/s ²
Volume de ar máximo	13 m ³ /min

*1. Peso em seco sem tubo A e B

DESCRIÇÃO DO PRODUTO

MODELO: EXPERT-SA

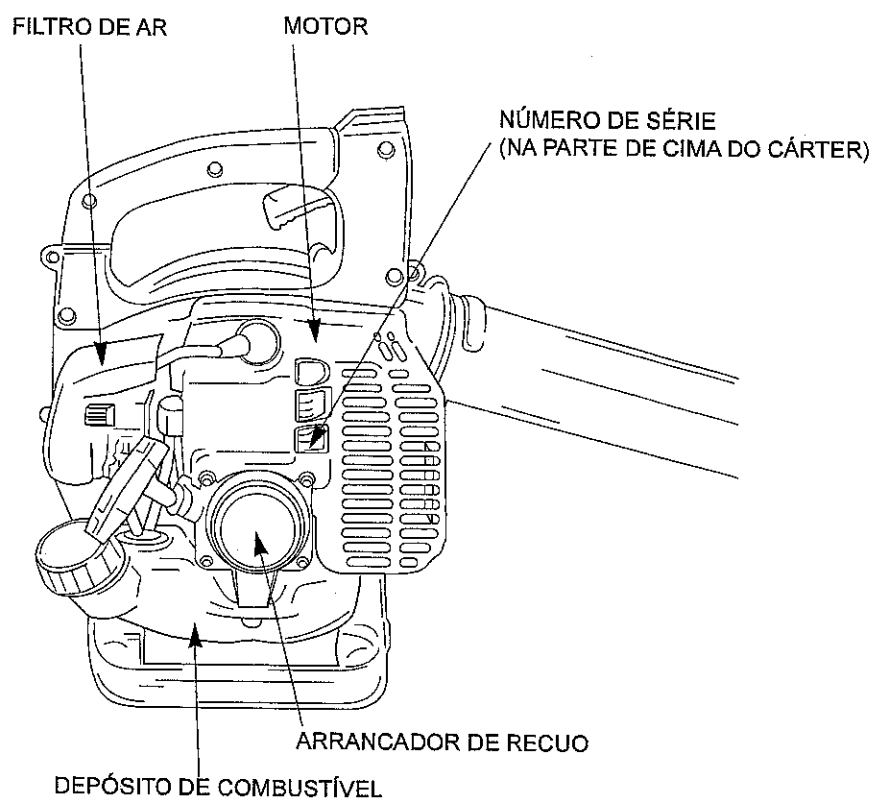
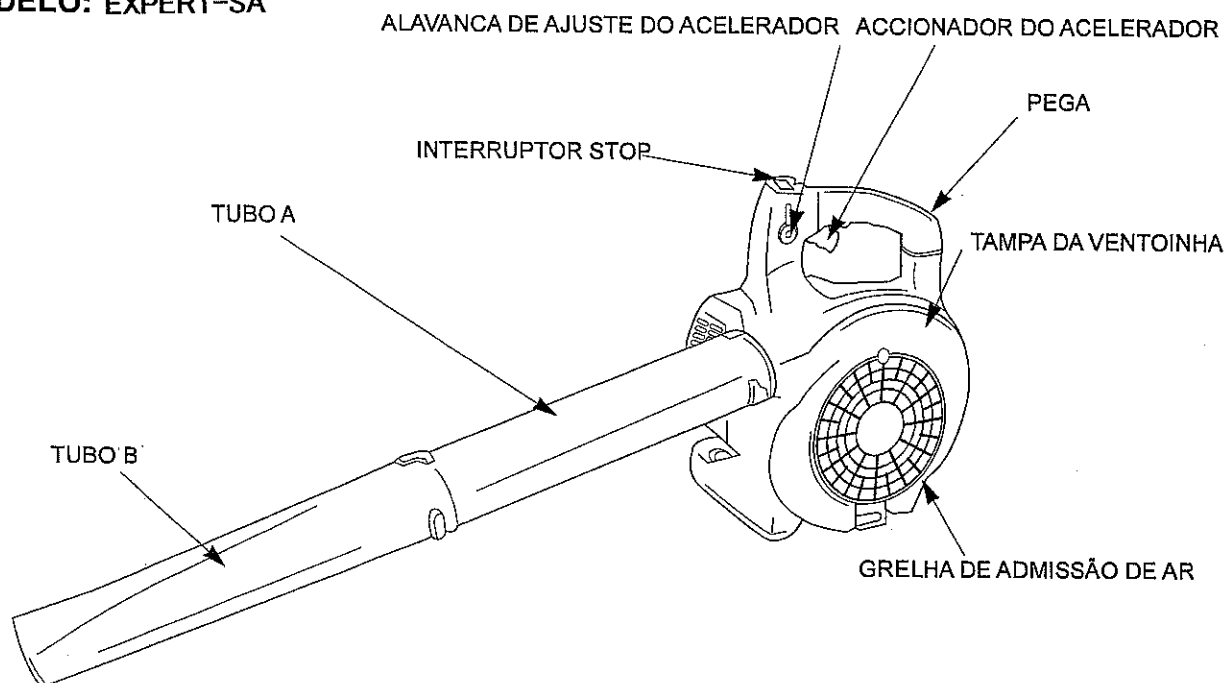

MARCAÇÃO

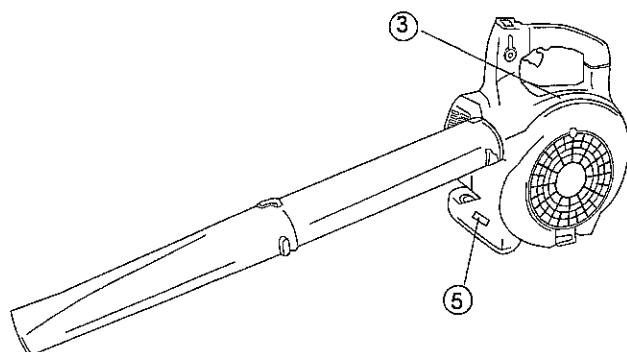

- ① NOME DO MODELO
② N.º DE SÉRIE (GRAVADO)



Ver EXPLICAÇÃO DOS SÍMBOLOS

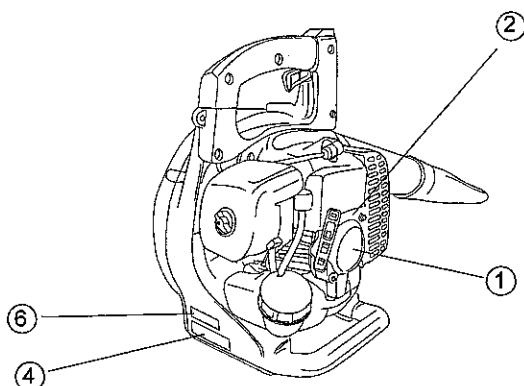

④

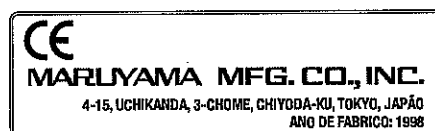

- ⑤ NÍVEL DE POTÊNCIA ACÚSTICA GARANTIDA



Ver EXPLICAÇÃO DOS SÍMBOLOS

- ⑥ Emissão CE aprovada

EXPLICAÇÃO DOS SÍMBOLOS



Leia e compreenda este Manual do Proprietário / Operador antes de utilizar o produto.



Perigo de incêndio: a gasolina é altamente inflamável. Nunca adicione combustível ao Soprador Portátil com o motor em funcionamento ou quente. Não fume nem coloque quaisquer fontes de calor na proximidade do combustível.



A respiração dos fumos de escape pode levar à morte. Nunca ligue nem deixe o motor a funcionar no interior de uma sala ou edifício fechados.



Aviso de superfície quente: o contacto pode causar queimaduras. Durante a utilização e durante algum tempo depois de parar o motor, o motor fica muito quente. Não toque nos componentes do motor, como cilindro, silenciador e coberturas do motor até o motor arrefecer para a temperatura ambiente.



Utilize sempre:

- Um capacete de protecção
- Protecção auricular
- Óculos de protecção ou viseira.



Aviso de peças em movimento: o contacto com a ventoinha em rotação ou outras peças em movimento pode causar ferimentos pessoais graves ou a morte. Mantenha as mãos, pés e peças de roupa afastadas da ventoinha e outras peças em movimento.

INSTRUÇÕES DE SEGURANÇA

SEGURANÇA DO OPERADOR

1. Leia e compreenda este Manual do Proprietário / Operador antes de utilizar o produto. Familiarize-se com a utilização adequada do produto.
2. Nunca permita o funcionamento do Soprador Portátil por crianças. Não é um brinquedo. Nunca permita o funcionamento da unidade por adultos que não tenham lido previamente o Manual do Operador.
3. Utilize sempre protecção ocular.
4. Utilize protecção auricular.
5. Utilize sempre botas resistentes com solas anti-derrapantes.
6. Utilize sempre calças compridas pesadas, botas e luvas. Não vista peças de roupa largas, jóias, calças curtas, sandálias nem ande descalço. Prenda o cabelo para ficar acima do ombro.
7. Utilize sempre uma máscara de filtro facial.

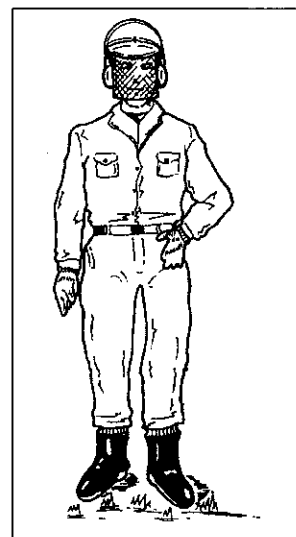

8. Nunca opere este Soprador Portátil quando estiver cansado, doente, sob a influência de álcool, drogas ou medicamentos.
9. Nunca ligue nem deixe o motor a funcionar no interior de uma sala ou edifício fechados. A respiração dos fumos de escape pode levar à morte.

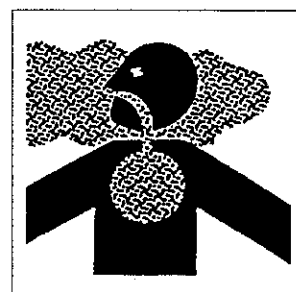

10. Mantenha as mãos limpas de óleo, combustível e sujidade.

SEGURANÇA DO SOPRADOR PORTÁTIL

1. Certifique-se de que o Soprador Portátil é correctamente montado, de acordo com a secção Montagem deste manual.
2. Antes de cada utilização, inspecione o Soprador Portátil, substitua as peças danificadas e detecte eventuais fugas de combustível. Os fechos devem estar todos no lugar e fechados em segurança.
3. Mantenha o Soprador Portátil de acordo com os intervalos de manutenção recomendados e procedimentos descritos na secção "Manutenção", a começar na página 12.
4. Utilize os acessórios correctos. Nunca utilize peças de substituição que não sejam aprovadas pela Yvan Béal.
5. Desligue o motor antes de realizar operações de manutenção ou funcionamento da máquina.
6. No caso da ocorrência de problemas de funcionamento ou vibrações excessivas, desligue de imediato a unidade e inspecione-a para detectar a causa. Se não conseguir detectar nem corrigir a causa, devolva o Soprador Portátil ao seu revendedor de assistência para reparação.

SEGURANÇA DO COMBUSTÍVEL

1. A gasolina é altamente inflamável e deve ser manuseada e guardada com cuidado. Utilize o recipiente aprovado para o armazenamento de gasolina e/ou combustível/mistura de óleo.
2. Misture e deite o combustível no exterior e onde não existem faíscas ou chamas.
3. Não fume junto aos recipientes de armazenamento do combustível ou ao Soprador Portátil. Não fume durante o funcionamento do Soprador Portátil.
4. Não encha o depósito de combustível em excesso. Pare de encher a 10 - 20 mm do topo do depósito.
5. Limpe qualquer combustível derramado antes de ligar o motor.
6. Afaste o Soprador Portátil pelo menos 3 m do local de reabastecimento antes de ligar o motor.
7. Não retire o tampão do depósito de combustível enquanto o motor estiver a funcionar ou imediatamente depois de desligar o motor.
8. Deixe o motor arrefecer antes do reabastecimento.
9. Esvazie o depósito de combustível antes de guardar o Soprador Portátil. O combustível deve ser esvaziado após cada utilização dada a possibilidade de fugas no depósito durante o armazenamento.
10. Guarde o combustível e o Soprador Portátil afastados de chamas sem protecção, faíscas e calor excessivo. Certifique-se de que os vapores do combustível não alcançam faíscas nem chamas sem protecção de aquecedores, fornalhas, motores eléctricos, etc.

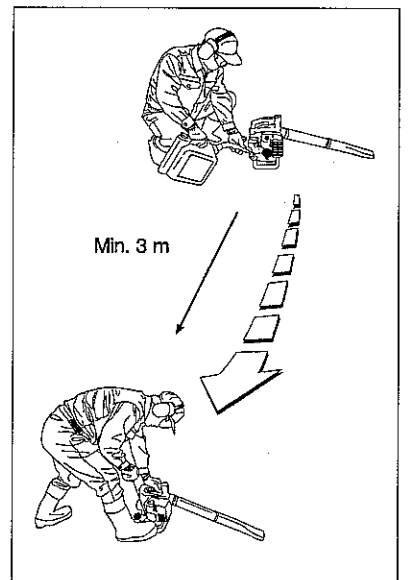
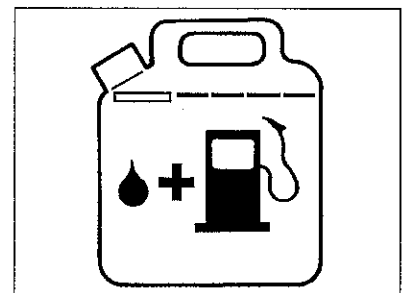

FUNCIONAMENTO EM SEGURANÇA

1. ESTE SOPRADOR PORTÁTIL PODE CAUSAR FERIMENTOS GRAVES. Leia as instruções com atenção. Familiarize-se com todos os controlos e o uso adequado do Soprador Portátil.
2. Evite utilizar o Soprador Portátil junto a rochas, gravilha, pedras e materiais semelhantes que se podem tornar projecteis perigosos.
3. Mantenha as crianças, transeuntes e animais a um raio de 15 m à volta da área de funcionamento.
4. Se for abordado durante o funcionamento Soprador Portátil, desligue o motor.
5. Nunca permita o funcionamento do Soprador Portátil por crianças.
6. Utilize o Soprador Portátil apenas de dia ou com luz artificial adequada.
7. Nunca opere o Soprador Portátil sem protecções adequadas ou outros dispositivos de segurança de protecção no lugar.
8. Não coloque as mãos ou pés junto a quaisquer peças em movimento. Mantenha-os afastados de superfícies quentes, como o silenciador.
9. Mantenha uma posição firme durante o funcionamento do Soprador Portátil.
10. Utilize a ferramenta adequada para o trabalho. Não utilize o Soprador Portátil para qualquer trabalho não recomendado.
11. Saiba como desligar rapidamente a máquina numa emergência. Para obter informações sobre como desligar o motor, consulte os Procedimentos de activação e desactivação na página 10.
12. Não aponte o bocal do Soprador Portátil na direcção de pessoas ou animais.

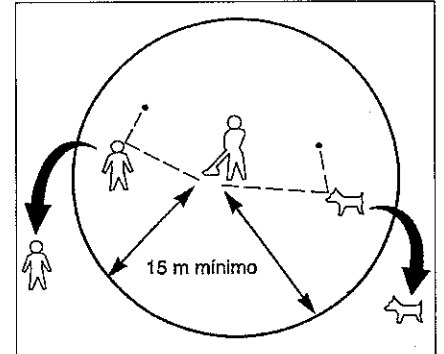

TÉCNICAS OPERACIONAIS

1. Trabalhe com o equipamento apenas a horas razoáveis — não cedo de manhã nem tarde à noite, quando as pessoas podem ser perturbadas. Respeite os horários autorizados pela lei. A recomendação habitual para o horário de funcionamento é das 9:00 às 17:00, de segunda a sábado.
2. Para reduzir os níveis acústicos, limite o número de equipamentos utilizados em simultâneo e opere os sopradores com a velocidade de aceleração mais baixa possível para fazer o trabalho.
3. Inspeccione o equipamento antes do funcionamento, sobretudo o silenciador, entradas de ar e filtros de ar.
4. Utilize ancinhos ou vassouras para libertar os resíduos antes de soprar.
5. Em condições poeirentas, humedeça ligeiramente as superfícies ou utilize uma peça nebulizadora quando existir água disponível.
6. Poupe água utilizando sopradores de potência em vez de mangueiras para muitas aplicações de relvado e jardim, incluindo zonas como sarjetas, protecções, pátios, churrascos, alpendres e jardins.
7. Utilize a extensão completa do bocal do soprador para que a corrente de ar possa funcionar junto ao chão.

8. Tenha cuidado com as crianças, animais domésticos, janelas abertas ou carros recém-lavados e sobre os resíduos em segurança para longe.
9. Depois de utilizar sopradores e outro equipamento, LIMPE! Elimine os resíduos em caixotes de lixo.

MONTAGEM

INSTALAÇÃO DOS TUBOS DO SOPRADOR

ADVERTÊNCIA! Desligue o motor antes de instalar ou remover os tubos do soprador.

1. Alinhe a ranhura no tubo A com as cavilhas na armação do soprador e introduza o tubo A na armação.
2. Rode os tubos A da esquerda para a direita para fixar.
3. Alinhe a ranhura no tubo B com as cavilhas no tubo A e introduza o tubo B até à posição correcta.
4. Alinhe a ranhura no tubo B com as cavilhas no tubo A e introduza o tubo B até à posição correcta.

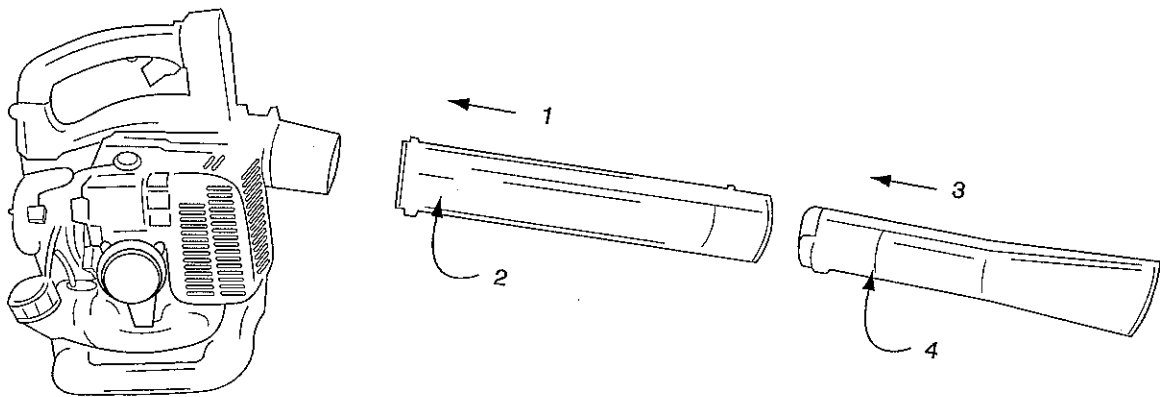
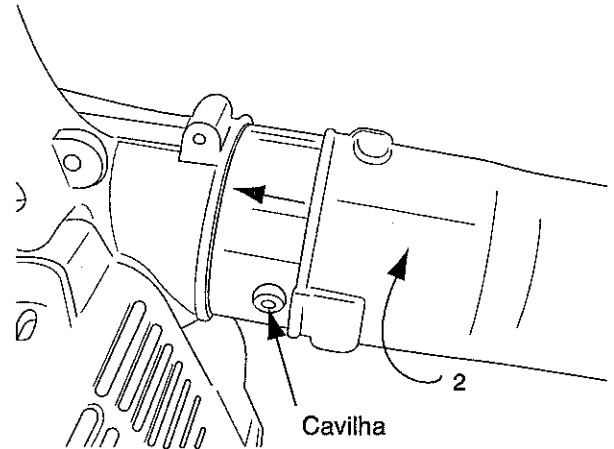

ANTES DO FUNCIONAMENTO

ABASTECIMENTO

ADVERTÊNCIA! As seguintes precauções diminuirão o risco de incêndio.

1. Não fume junto ao combustível.
2. Misture e deite o combustível no exterior e onde não existem faíscas ou chamas.
3. Desligue sempre o motor antes do reabastecimento. Nunca retire o tampão do depósito de combustível enquanto o motor estiver a funcionar ou imediatamente depois de desligar o motor.
4. Abra sempre lentamente o tampão do depósito de combustível para libertar eventual pressão no interior do depósito.
5. Não encha o depósito de combustível em excesso. Pare de encher a 10 - 20 mm do topo do depósito.
6. Aperte o tampão do depósito de combustível com cuidado mas firmemente após o reabastecimento.
7. Limpe qualquer combustível derramado antes de ligar o motor.
8. Afaste o Soprador Portátil pelo menos 3 m do local de reabastecimento e do recipiente de armazenamento do combustível antes de ligar o motor.

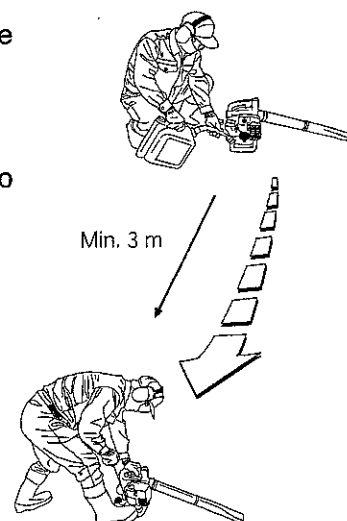

COMBUSTÍVEL: MISTURA DE GASOLINA E ÓLEO

ADVERTÊNCIA! O motor utilizado neste Soprador Portátil é um motor de 2 ciclos. As peças internas em movimento do motor (chumaceiras do cárter, pernos da chumaceira do pistão e superfícies de contacto do pistão com a parede do cilindro) necessitam de óleo misturado com a gasolina para lubrificação. A não-adição de óleo à gasolina ou a não-mistura de óleo com gasolina na proporção adequada causará danos substanciais no motor, anulando a garantia. Para a sua pré-mistura de combustível, utilize apenas um óleo de qualidade concebido para um motor de 2 ciclos arrefecido a ar.

MISTURA DE COMBUSTÍVEL: utilize sempre um óleo para motor de 2 ciclos arrefecido a ar de boa qualidade numa proporção de 25:1.

DIAGRAMA DA MISTURA DE COMBUSTÍVEL:

Óleo de 2 ciclos (25:1)	
Com 1 litro mistura gasolina	40 ml óleo
2 litros	80 ml
5 litros	200 ml

INSTRUÇÕES DE MISTURA: Misture sempre o combustível e o óleo num recipiente limpo para gasolina. Marque o recipiente para identificá-lo como mistura de combustível para o Soprador Portátil. Utilize gasolina normal sem chumbo e encha o recipiente com metade da quantidade necessária de gasolina. Deite a quantidade correcta de óleo no recipiente e depois adicione a quantidade restante de gasolina. Feche hermeticamente o recipiente e agite-o brevemente para misturar uniformemente o óleo e a gasolina antes de encher o depósito de combustível no Soprador Portátil.

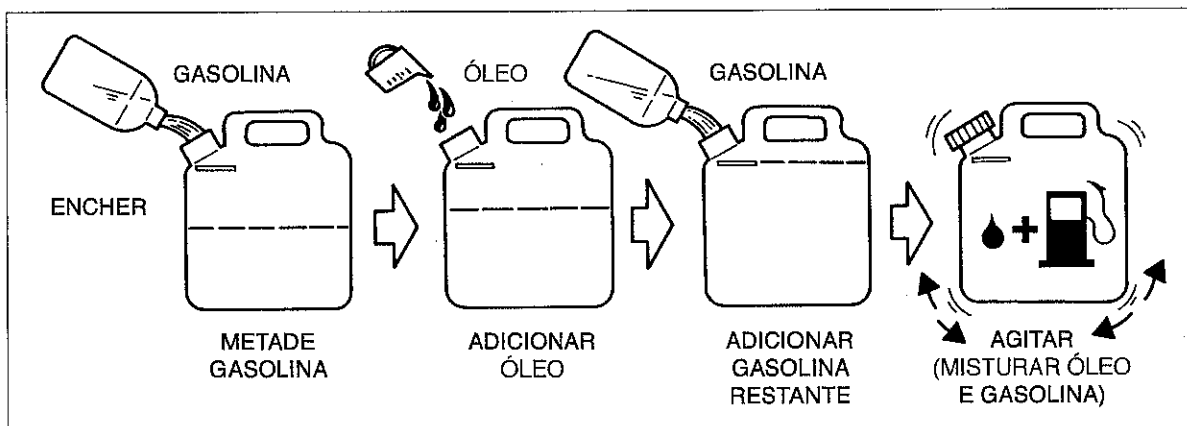

Quando encher de novo o depósito de combustível do Soprador Portátil, limpe à volta do tampão do depósito de combustível para impedir a entrada de sujidade e resíduos no depósito durante a remoção do tampão. Agite sempre brevemente o recipiente da pré-mistura antes de encher o depósito de combustível.

Utilize sempre um cano ou um funil durante o abastecimento para reduzir o derrame de combustível. Encha apenas o depósito até 10 - 20 mm do topo do depósito. Evite encher até ao topo do gargalo do depósito.

NOTA:

1. Nunca misture gasolina e óleo directamente no depósito de combustível do Soprador Portátil.
2. Não utilize óleos certificados pela NMMA (National Marine Manufacturer's Association) ou BIA. Este tipo de óleo de motor de 2 ciclos não possui os aditivos adequados para os motores de 2 ciclos arrefecidos a ar e pode causar danos no motor.
3. Não utilize óleo de motor automóvel. Este tipo de óleo não possui os aditivos adequados para os motores de 2 ciclos arrefecidos a ar e pode causar danos no motor.

PROCEDIMENTO DE ACTIVAÇÃO E DESACTIVAÇÃO

Antes de ligar o motor: Encha o depósito de combustível conforme descrito na secção ANTES DO FUNCIONAMENTO deste manual (página 8). Assente o Soprador Portátil no chão. Certifique-se de que a zona não apresenta cacos de vidro, unhas, arame, rochas ou outros resíduos. Mantenha todos os transeuntes, crianças e animais afastados da zona de trabalho.

PROCEDIMENTO DE ARRANQUE A FRIO

Este Soprador está equipado com um expurgador de combustível e um sistema do obturador de arranque. Para ligar um motor a "frio", realize o seguinte procedimento:

1. Bombeie o bolbo de expurgação no fundo do carburador até conseguir ver o combustível a fluir da linha de retorno do combustível para o depósito de combustível. (O combustível em movimento deve ser praticamente incolor, sem espuma nem cheio de bolhas.)
2. Mova o manípulo do obturador de arranque para a posição fechada (⊥).
3. Ajuste o interruptor de paragem para a posição "ON".

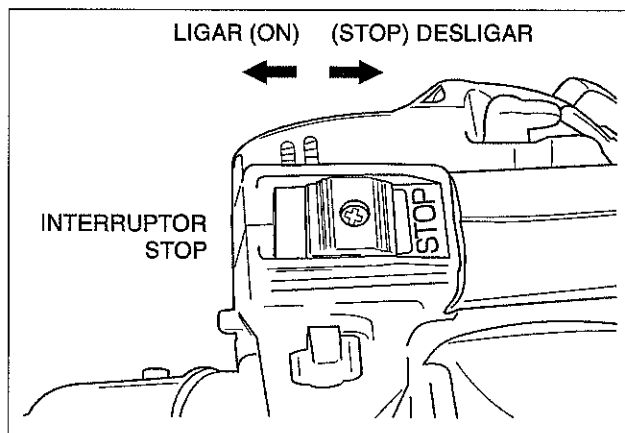
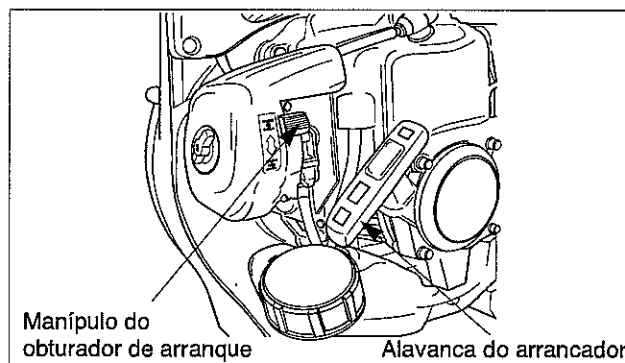
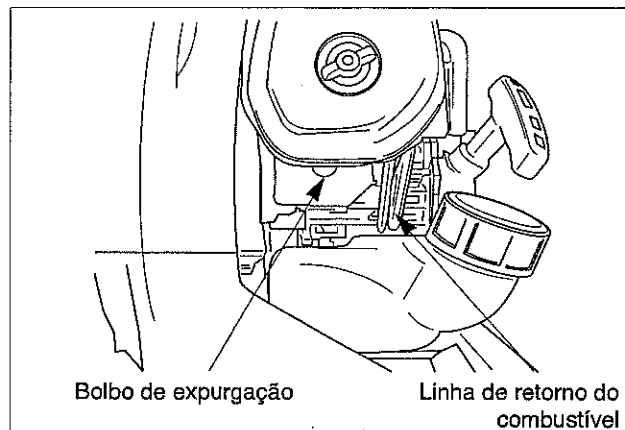

4. (1) Pressione o accionador do acelerador.
(2) Mova a alavanca de ajuste do acelerador para a posição intermédia.
(3) Solte o accionador do acelerador.
(4) Solte a alavanca de ajuste do acelerador. (O acelerador é mantido na posição intermédia.)

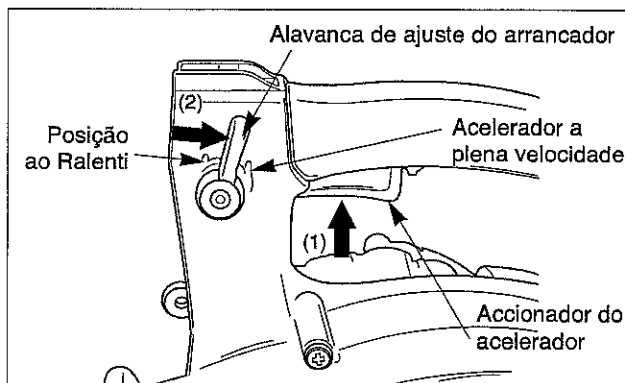

5. Segure no Soprador Portátil com a mão esquerda e pressione-a para baixo com firmeza. Segure na pega auxiliar cuidadosamente com o pé direito.

IMPORTANTE: Certifique-se de que não danifica o depósito de combustível nem o soprador com o pé.

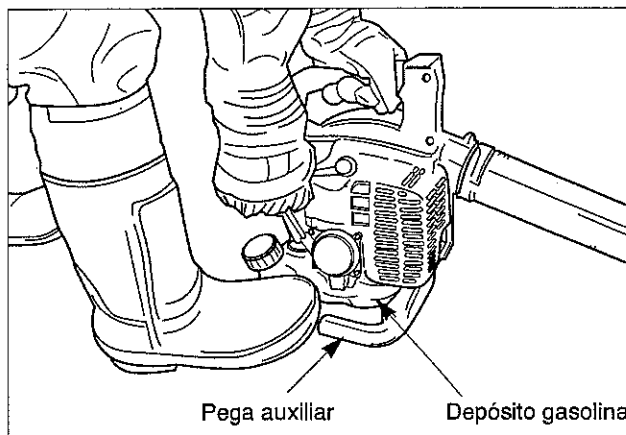

6. Puxe a alavanca do arrancador. Enquanto segura na alavanca do arrancador, puxe a corda do arrancador lentamente para fora até sentir resistência e depois puxe a corda num movimento rápido e forte. Puxe a alavanca do arrancador até o motor ligar.
7. Depois de o motor ligar, mova a alavanca de ajuste do acelerador para a posição ao ralenti e depois mova o manípulo do obturador de arranque para a posição aberta (→).

Se o motor deixar de funcionar antes de mover o manípulo do obturador de arranque para a posição aberta (→):

- A. Continue e abra o obturador de arranque.
- B. Certifique-se de que a alavanca de ajuste do acelerador está na posição ao ralenti.
- C. Puxe a alavanca do arrancador até o motor começar a funcionar.

REARRANQUE A QUENTE

Para ligar o motor que já está aquecido (rearranque a quente), ou se a temperatura ambiente exceder 20 °C:

1. Bombeie o bolbo de expurgação no fundo do carburador até conseguir ver o combustível a fluir da linha de retorno do combustível para o depósito de combustível.
2. Mova o manípulo do obturador de arranque para a posição (→) e ajuste o interruptor de paragem para a posição "ON".
3. Mova a alavanca de ajuste do acelerador para a posição ao ralenti e puxe a alavanca do arrancador.
4. Se o motor não arrancar depois de três ou quatro puxões, siga as instruções na secção do procedimento de arranque a frio (página 11).

Se o motor não arrancar depois de seguir os procedimentos acima, contacte um revendedor autorizado da Maruyama.

- Nota:**
1. Não puxe a corda do arrancador completamente para fora.
 2. Não solte a corda do arrancador da posição totalmente estendida.

Indicação dos níveis de potência acústica:

Os valores do manual do proprietário / operador indicam o nível de potência acústica medida. Os valores na declaração de conformidade da CE indicam um nível de potência acústica garantida.

PARA DESLIGAR O MOTOR

1. Mova a alavanca de ajuste do acelerador para a posição ao ralenti. Solte o accionador do acelerador.
2. Ajuste o interruptor STOP para a posição "STOP".

AJUSTAMENTO DO CARBURADOR

Este Soprador Portátil está equipado com um carburador de mistura de combustível não-ajustável. A velocidade ao ralenti do motor é o único ajustamento para o operador.

ADVERTÊNCIA! O ajustamento da velocidade ao ralenti deve ser verificada sempre que a unidade está em funcionamento.

ADVERTÊNCIA! O motor deve estar em funcionamento para que se procedam a ajustamentos do carburador. Quando o motor está a funcionar, a ventoinha gira e outras peças movem-se. O contacto com a ventoinha em rotação ou outras peças em movimento pode causar ferimentos pessoais graves ou a morte. Mantenha as mãos, pés e peças de roupa afastadas da ventoinha e outras peças em movimento. Mantenha todos os transeuntes e animais domésticos afastados da unidade enquanto procede a ajustamentos do carburador.

Vista o equipamento de protecção individual recomendado e respeite todas as instruções de segurança.

Velocidade ao ralenti do motor:

Quando o accionador do acelerador e a alavanca de ajuste do acelerador está na posição ao ralenti, o motor deve voltar a uma velocidade ao ralenti entre 2700 e 3300 RPM. O motor não deve encravar (deixar de funcionar) na velocidade ao ralenti do motor.

Para ajustar a velocidade ao ralenti do motor, rode o parafuso de ajustamento da velocidade ao ralenti no carburador.

- Rode o parafuso de velocidade ao ralenti (esq. p/ dir.) para aumentar a velocidade ao ralenti do motor.
- Rode o parafuso para fora (dir. p/ esq.) para diminuir a velocidade ao ralenti do motor.

Se for necessário um ajustamento da velocidade ao ralenti, e depois do ajustamento o motor encravar, deixe de utilizar de imediato o Soprador Portátil!

Contacte o seu revendedor local autorizado da Yvan Béal para assistência e reparação.

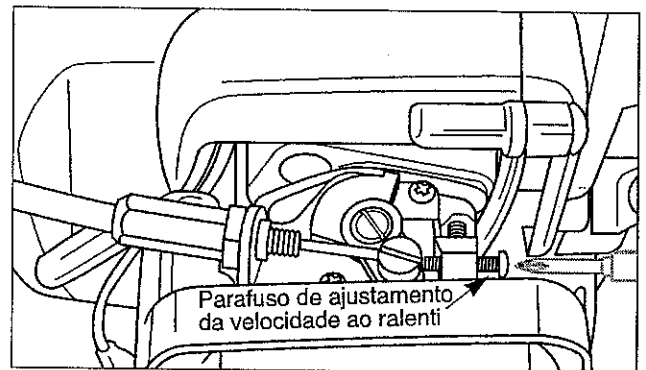

FUNCIONAMENTO DO SOPRADOR PORTÁTIL



PRECAUÇÃO: Utilize sempre protecção ocular, protecção auricular, luvas, máscara de filtro facial e botas resistentes com solas anti-derrapantes quando operar o Soprador Portátil.

1. Deixe o motor aquecer durante alguns minutos.
2. Controle a velocidade do motor pelo accionador do acelerador ou ajuste a velocidade do motor com a alavanca de ajuste do acelerador.

*Para ajustar a alavanca de ajuste do acelerador.

Carregue no accionador do acelerador e depois ajuste a alavanca de ajuste do acelerador conforme desejar que seja a velocidade do funcionamento.

3. Accione a velocidade inferior para soprar folhas ou resíduos do chão.
4. Se o sopro não for suficiente para soprar, abra gradualmente o acelerador.

Nota: Opere o Soprador Portátil no parâmetro mais baixo do acelerador para fazer o trabalho.

MANUTENÇÃO REGULAR

A manutenção, substituição ou reparação dos dispositivos e sistemas de controlo das emissões podem ser efectuadas por qualquer estabelecimento ou técnico de reparação; contudo, as reparações no âmbito da garantia devem ser realizadas por um revendedor ou centro de assistência autorizado pela Yvan Béal Manufacturing Company, Inc. A utilização de peças que não são equivalentes em termos de desempenho e durabilidade às peças autorizadas pode diminuir a eficácia do sistema de controlo das emissões e pode afectar o resultado de uma reclamação feita no âmbito da garantia.



PRECAUÇÃO: Desligue o motor antes de realizar a manutenção.

FILTRO DE AR

Intervalo de manutenção

- O filtro de ar deve ser limpo e inspeccionado sempre que o Soprador Portátil é utilizado ou com maior frequência durante o trabalho em condições extremamente poeirentas.
- Substitua após todas as 100 horas de funcionamento.

Limpeza do filtro de ar

1. Mova o manípulo do obturador de arranque para a posição fechada (⊥).
2. Desaperte o botão e remova a cobertura do filtro.
3. Remova o elemento espuma e a grelha do filtro do corpo do filtro de ar.
4. Limpe o elemento espuma e a grelha do filtro com insuflação de ar ou água quente com sabão.
5. Volte a montar a grelha do filtro e o elemento espuma no corpo do filtro de ar. O elemento espuma deve ficar situado no lado de feltro da cobertura do filtro.
6. Reinstale a cobertura do filtro de ar e aperte o botão.

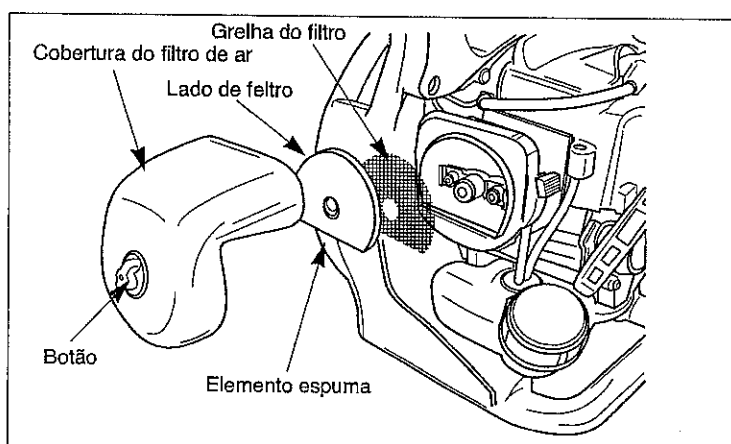

FILTRO DE COMBUSTÍVEL

Intervalo de manutenção

- O filtro de combustível deve ser limpo e inspeccionado para a detecção de danos após todas as 20 horas de funcionamento.
- O filtro de combustível deve ser substituído após todas as 100 horas de funcionamento.

Substituição do filtro de combustível

O filtro de combustível está fixado à extremidade do flexível de recolha de combustível no interior do depósito de combustível.

Para substituir o filtro de combustível:

1. Certifique-se de que o depósito de combustível está vazio.
2. Retire o tampão do combustível.
3. Com um gancho de arame, puxe com cuidado o filtro de combustível através da abertura do enchedor de combustível.
4. Segure no flexível do combustível ao lado do encaixe do filtro de combustível e retire o filtro, mas não solte o flexível.
5. Continuando a segurar no flexível do combustível, fixe o novo filtro de combustível.
6. Deixe cair o novo filtro de combustível no depósito de combustível.
7. Certifique-se de que o filtro de combustível não está preso num canto do depósito e que o flexível do combustível não está dobrado (torcido) antes de proceder ao reabastecimento.

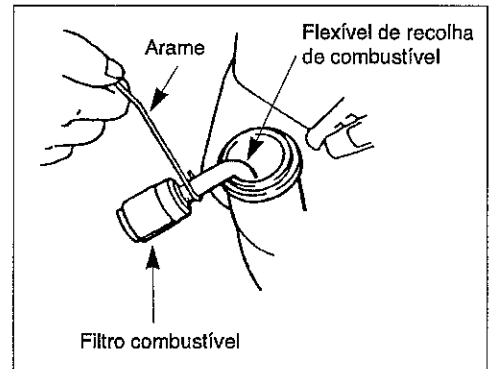

VELA

Intervalo de manutenção

- A vela deve ser retirada do motor e inspeccionada após todas as 25 horas de funcionamento.
- Substitua a vela após todas as 100 horas de funcionamento.

Manutenção da vela

1. Com o motor à temperatura ambiente, rode o invólucro de chumbo de alta tensão na vela algumas vezes para a frente e para trás para soltar o invólucro e depois puxe este para fora da vela.
2. Retire a vela.
3. Limpe os eléctrodos com uma escova rígida.
4. Ajuste a fenda de ar do eléctrodo para 0,6- 0,7 mm (0,024- 0,028 pol.).
5. Substitua a vela se estiver suja de óleo, danificada ou se os eléctrodos estiverem gastos.
6. Não aperte excessivamente a vela ao instalá-la. O binário de aperto é de 10,7-16,6 N·m (95-148 in. lbs).

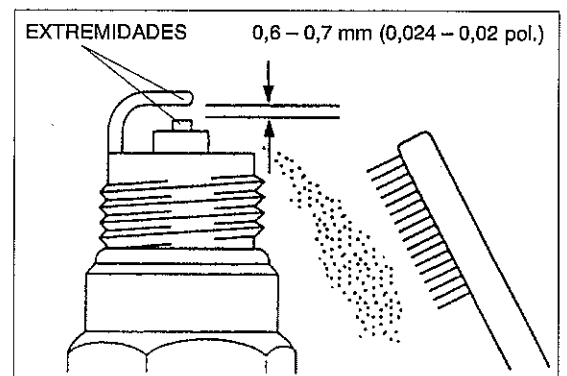

GRELHA DO MOTOR

Intervalo de manutenção

A grelha deve ser limpa e inspeccionada sempre que o Soprador Portátil é utilizado.

Limpeza da grelha

Limpe toda a sujidade e resíduos da grelha.

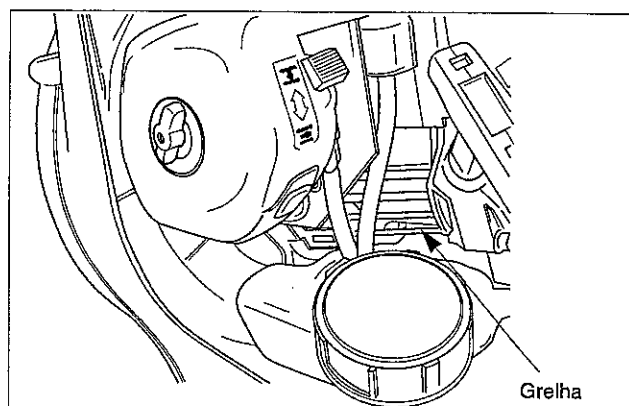

GRELHA DE ADMISSÃO DE AR

Intervalo de manutenção

A grelha de admissão de ar deve ser limpa e inspeccionada sempre que o Soprador Portátil é utilizado e quando o fluxo de ar diminuiu durante o funcionamento.

Limpeza da grelha de admissão de ar

Limpe toda a sujidade e resíduos da grelha de admissão de ar.

ADVERTÊNCIA! Nunca utilize o Soprador Portátil sem a grelha de admissão de ar. Antes de ligar o motor, certifique-se de que o parafuso está devidamente apertado e sem danos.

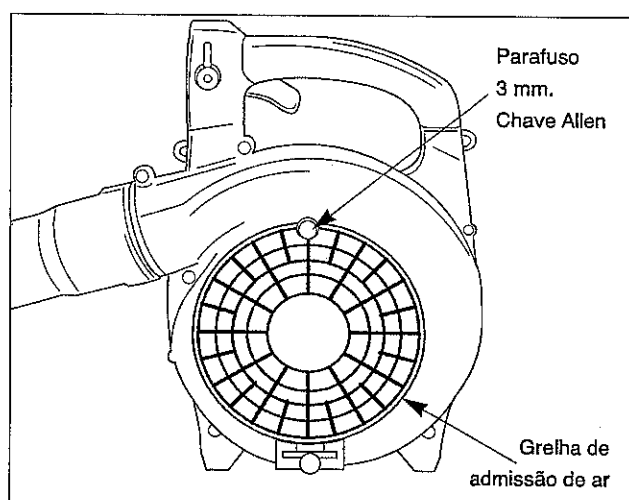

LIMPEZA E APERTO GERAIS



PRECAUÇÃO: Quando o motor está a funcionar, a ventoinha roda e as outras peças estão em movimento. O contacto com a ventoinha em rotação ou outras peças em movimento pode causar ferimentos pessoais graves ou a morte. Desligue sempre o Soprador Portátil antes de limpar ou realizar qualquer operação de manutenção.

O Soprador Portátil da Yvan Béa! proporciona um desempenho máximo durante muitas e muitas horas no caso de uma manutenção adequada. Uma boa manutenção inclui a verificação regular de todos os fechos para verificar se estão hermeticamente fechados e a limpeza da máquina inteira.

ARMAZENAMENTO

Para o armazenamento a longo prazo do Soprador Portátil:

1. Esvazie o depósito de combustível num recipiente adequado para o armazenamento do combustível aprovado para gasolina.
2. Bombeie o bolbo de expurgação no carburador até todo o combustível ser descarregado através do flexível de retorno do combustível incolor.
3. Ligue o motor para eliminar qualquer combustível que ainda possa sobrar no carburador.
4. Realize todos os procedimentos habituais de manutenção e quaisquer reparações necessárias.
5. Retire a vela e esguiche uma pequeníssima quantidade de óleo para dentro do cilindro.
6. Puxe uma vez a alavanca do arrancador.
7. Lentamente, puxe a alavanca do arrancador para colocar o pistão sobre o cilindro (TDC).
8. Instale novamente a vela.
9. Conserve o Soprador Portátil num local seco, afastado de calor, faíscas e chamas sem protecção.

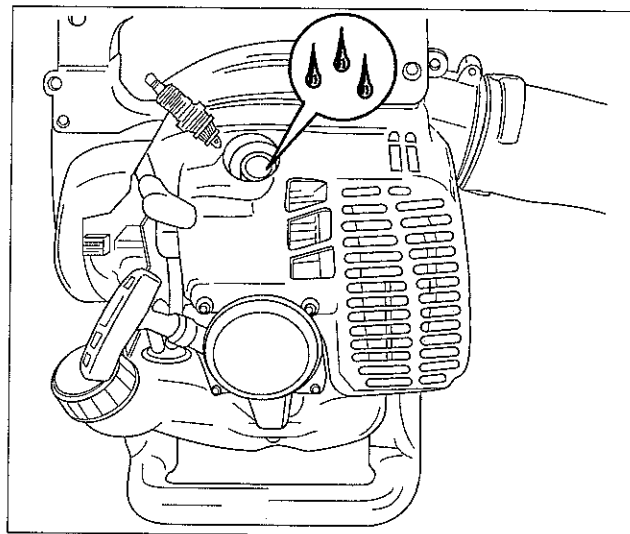

PRECAUÇÃO: O óleo pode esguichar para fora da abertura da vela quando puxar a alavanca do arrancador. O óleo pode causar ferimentos. Proteja os olhos e mantenha o rosto afastado da abertura da vela.

RESOLUÇÃO DE PROBLEMAS

Problema	Causa	Acção
O motor não arranca	Interruptor STOP ajustado para a posição Off. Depósito de combustível vazio. O bolbo de expurgação não foi suficientemente empurrado. Motor inundado.	Mova o interruptor para a posição On. Encha o depósito de combustível. Carregue no bolbo de expurgação até o combustível fluir pela linha de retorno do combustível. Utilize procedimento de arranque do motor a quente.
Motor com falta de potência ou deixado cair durante a sopragem	Filtro de ar obstruído. Retentor da vela ou porta de escape obstruído. Tubos do soprador obstruídos, perdidos ou danificados.	Limpe ou substitua o filtro de ar. Limpe o Retentor da vela ou porta de escape. Desobstrua, aperte ou substitua.

Se for necessária assistência adicional, contacte o seu revendedor de assistência local autorizado da Yvan Béal.

PERÍODO DE MANUTENÇÃO

Manutenção	Diária	Todas as	Todas as	Todas as
		20 horas	50 horas	100 horas
Verificação e reabastecimento de combustível	•			
Verificação de fugas de combustível	•			
Verificação dos pernos, porcas e parafusos em termos de estanquidade ou falta	•			
Verificação do ajustamento da velocidade ao ralenti	•			
■ Limpeza do filtro de ar		•		
■ Eliminação de poeira e sujidade da grelha do motor		•		
■ Eliminação de poeira e sujidade da grelha de admissão de ar		•		
Aperto dos pernos e porcas			•	
Limpeza da vela e ajustamento do espaço do eléctrodo			•	
● Eliminação de poeira e sujidade das alhetas do cilindro			•	
● Eliminação de depósitos de carbono na porta de escape			•	
● Limpeza do retentor da vela			•	
Substituição do filtro de combustível				•
● Eliminação de depósitos de carbono na cabeça do pistão e câmara de combustão				•
● Eliminação de depósitos de carbono das portas de transferência				•
Substituição do tubo de combustível.	Recomenda-se a substituição todos os 3 anos			

● Assistência a ser realizada por um revendedor do motor autorizado da Yvan Béal.

■ Assistência com maior frequência em condições poeirentas.

NOTA:

Os intervalos de assistência indicados destinam-se a ser utilizados como orientação. Assistência a ser realizada com maior frequência conforme necessário, em função das condições de funcionamento.

Déclaration de conformité CE

Français

Nom et adresse du fabricant:

Maruyama SA 4-15 Uchi-kanda 3 Chome, Chiyoda-ku Tokyo 101-0047 Japon

Nom et adresse de la personne qui a compilé les dossiers techniques:

Obelis European Authorized Representative Center (O.E.A.R.C.)

Boulevard Général Wahis, 53, B-1030 Brussels, Belgium

Nom et adresse du les european ont autorisé le représentant:

Obelis European Authorized Representative Center (O.E.A.R.C.)

Boulevard Général Wahis, 53, B-1030 Brussels, Belgium

Déclare par la présente que:

Type: YVAN BÉAL Souffleur Aspirateur

Le Souffleurs à main est équipé d'un moteur à combustion interne.

numéro de série : A000001~M999999

type de moteur : Tous les modèles utilisent le CER300.

puissance nette installée : 0.89kw / 7,500min⁻¹

Modèle	Niveau de puissance acoustique mesuré	Niveau de puissance acoustique garanti	Volume de l'air aximum
EXPERT-SA	106dB(A)	108dB(A)	13m ³ /min

- est conforme aux clauses de la directive 2006/42/CE, Annexe II A, relative aux machines.
- est conforme aux clauses de la directive 2004/108/CE, relative à la compatibilité électromagnétique et à ses suppléments applicables.
- est conforme aux clauses de la directive 2000/14/CE Annexe V, relative aux "émissions sonores dans l'environnement produites par des machines à usage extérieur".
- dote, qui accède aux régulations de la directive 97/68/CE "émissions de gaz et de particules polluants provenant des moteurs à combustion interne destinés aux engins mobiles non routiers", modifiant 2002/88/CE.

Et déclare d'autre part que:

-Les standards harmonisés suivants ont été appliqués:

ISO12100-1 et -2: sûreté des machines-concept de base 2003, principes généraux pour le design;

-Les(parties/clauses des) standards et spécifications techniques suivants ont été utilisés:

CISPR12: 1997-Limites et méthodes de mesure des caractéristiques des interférences radio des véhicules, bateaux à moteurs et autres machines fonctionnant avec un moteur à explosion.

Maruyama Mfg.Co.,Inc.
4-15 Uchi-kanda 3-Chome, Chiyoda-ku, Tokyo 101-0047 Japon
Juillet 01, 2010



Shigeyoshi Miwa
Directeur Général

DECLARACIÓN CE DE CONFORMIDAD

Espanor

Nombre y dirección del fabricante:

Maruyama Mfg.Co., Inc.

4-15 Uchi-kanda 3-Chome, Chiyoda-ku Tokyo 101-0047 Japan

Nombre y dirección de la persona que compiló los archivos técnicos:

Obelis European Authorized Representative Center (O.E.A.R.C.)

Boulevard Général Wahis, 53, B-1030 Brussels, Belgium

Nombre y dirección del los european autorizaron a representante:

Obelis European Authorized Representative Center (O.E.A.R.C.)

Boulevard Général Wahis, 53, B-1030 Brussels, Belgium

Por la presente declara para que surta los efectos oportunos que la máquina:

Tipo: Yvan Béal Sopladora Aspirador

Los soplador manuales están equipados con un motor de combustión interna.

Número de serie: A000001~M999999

Tipo de motor: Todos los modelos utilizan el CER300

Potencia neta instalada: 0.89kw / 7500min⁻¹

Nombre del modelo	Nivel de potencia sonora medida	Nivel de potencia sonora garantizada	Máx. Volumen de aire
EXPERT-SA	106dB(A)	108dB(A)	13m ³ /min.

- cumple las disposiciones de la Directiva de "Máquinas" 2006/42/EC, Anexo II A.
- cumple las disposiciones de la Directiva 2004/108/EC de "Compatibilidad electromagnética", y suplementos aplicables.
- cumple las disposiciones de la Directiva 2000/14/EC Anexo V de "Emisiones sonoras en el entorno debidas a las máquinas de uso al aire libre".
- La dosis cumple con las provisiones de "Emisión de contaminantes gaseosos y particulados de los motores de combustión interna a ser instalados en maquinaria móvil fuera del camino" Directiva 97/68/EC, enmendado 2002/88/EC.

Y asimismo declara que:

-Se han aplicado los estándares armonizados siguientes:

EN ISO12100-1 y -2: 2003 Seguridad de máquinas –Conceptos básicos, principios generales para el diseño;

-Se han utilizado las siguientes (partes/ cláusulas de) normas técnicas y especificaciones:

CISPR12: 1997 Límites y métodos de medida de las características de perturbación radioeléctrica en vehículos, embarcaciones y dispositivos propulsados por motores de combustión interna.

Maruyama Mfg.Co.,Inc.
4-15 Uchi-kanda 3-Chome Chiyoda-ku, Tokyo 101-0047 Japan
Julio 01, 2010



Shigeyoshi Miwa
Director Gerente

DECLARAÇÃO DE CONFORMIDADE EC

Portuguese

Nome e endereço do fabricante:

Maruyama Mfg. Co., Inc.

4-15, Uchi-kanda 3-Chome, Chiyoda-ku, Tokyo, 101-0047 Japan

Nome e endereço da pessoa que compilou os arquivos técnicos:

Obelis European Authorized Representative Center (O.E.A.R.C.)

Boulevard Général Wahis, 53, B-1030 Brussels, Belgium

Nome e endereço do representante autorizado europeu:

Obelis European Authorized Representative Center (O.E.A.R.C.)

Boulevard Général Wahis, 53, B-1030 Brussels, Belgium

Características de máquina:

Tipo: Yvan Béal Sopladora Aspirador

As corta-sebes manuais são equipadas com motor de combustão interna.

Número de série: A000001 ~ M999999

Tipo de motor: Todos os modelos utilizam o CER300

Potência final Instalada: 0.89kw / 7500min⁻¹

Nome do Modelo	Medição de Nível sonoro (dB _A)	Medição de Nível sonoro (dB _A)	Caudal máximo ar
EXPERT-SA	106dB(A)	108dB(A)	13m ³ /min.

-está em conformidade com as disposições da Directiva de "Maquinaria" 2006/42/EC, Anexo II A.

-está em conformidade com as disposições de "Compatibilidade Electromagnética" 2004/108/EC, e suplementos aplicáveis.

-está em conformidade com as disposições da Directiva 2000/14/EC Anexo V, sobre a "Emissão de ruído no ambiente, produzido por equipamento para uso fora de casa".

-dese conforme as provisões da Diretiva 97/68/EC e respectiva emenda 2002/88/EC, acerca da "Emissão de poluentes gasosos e particulados de motores de combustão interna a serem instalados em maquinaria móvel para fora de estrada.

Mais declara que:

-Foram aplicadas as seguintes normas conciliadas:

EN ISO12100-1 e -2: 2003 Segurança em maquinaria – Conceitos básicos, princípios gerais de concepção;

EN774: 1996 - Equipamento de Jardinagem – Manual, corta-sebes integralmente equipados com motor - Segurança.

-Foram usadas as seguintes (partes / cláusulas) normas técnicas e especificações:

CISPR12: 1997 - Limites e métodos de medição das características de interferência de rádio em veículos, barcos a motor e motores de ignição por vela.

Maruyama Mfg.Co.,Inc.
4-15 Uchi-kanda 3-Chome Chiyoda-ku, Tokyo 101-0047 Japan
25 de Junho de 2010



Shigeyoshi Miwa
Administrador-Delegado

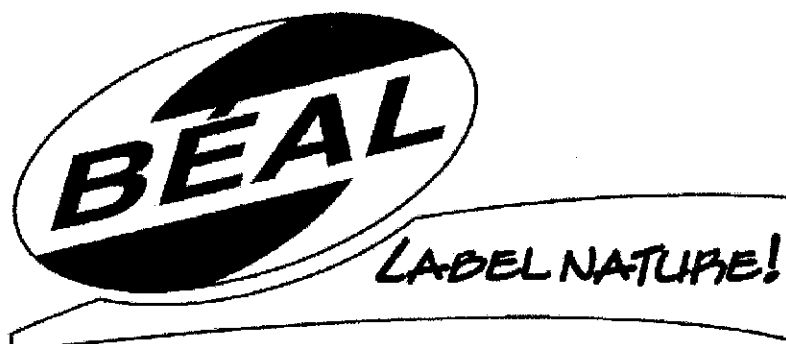

**Yvan Béal - 21, av. de l'Agriculture - B.P 16
Z.I. du Brézet - 63014 Clermont-Ferrand Cedex 2
Tél : 04 73 91 93 51 - Télécopie : 04 73 90 23 11
www.yvanbeal.fr - E-mail : info@yvanbeal.fr
R.C.S. B 304 973 886 - S.A.S. au capital de 612 000 €**

**BÉAL Y CÍA., S.A. C°Zorrozoiti, 17 - 48013 BILBAO
Tfno. : 94/4417989 - é-mail : maquinaria@bealycia.com**

Instruction Originales

P/N 286970-00
10.07 TAP/DP