

Tondeuse électrique 1300W 360mm

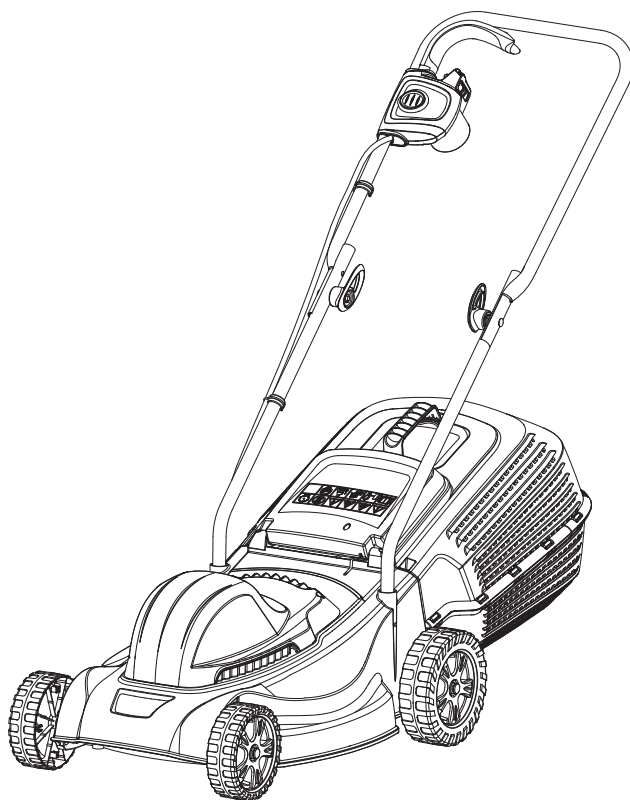

Notice originale – FPLM1300_FR_V02_20161213

FPLM1300

EAN : 3663602939375



AVERTISSEMENT :
Lisez ce mode d'emploi avant d'utiliser l'appareil !

C'est parti...

Cette notice d'utilisation est conçue pour votre sécurité. Lisez-la attentivement et intégralement avant utilisation, et conservez-la pour consultation ultérieure.



Pour bien commencer...

Consignes de sécurité
Le produit
Avant de commencer

02

03

10

13



Et dans le détail...

Fonctions du produit
Utilisation
Entretien et maintenance
 Dépannage
Mise au rebut et recyclage
Garantie
Déclaration de conformité CE

18

19

22

24

27

29

29

30

Consignes de sécurité



ATTENTION ! Avant d'utiliser votre tondeuse, lisez attentivement le mode d'emploi. Familiarisez-vous avec les contrôles de manière à utiliser la machine de manière adéquate. Le respect du mode d'emploi permet de réduire le risque d'incendie, d'électrocutions et de blessures corporelles.

Mises en garde générales

Gardez le mode d'emploi et les mises en garde pour pouvoir vous y référer ultérieurement.

1. Les enfants ne doivent pas jouer avec l'appareil. Le nettoyage et l'entretien par l'utilisateur ne doivent pas être effectués par des enfants sans surveillance.
2. Utilisez uniquement l'appareil de la manière indiquée dans ce mode d'emploi et pour les fonctions auxquelles il est destiné.
3. L'utilisateur est responsable des accidents et des dommages causés à d'autres personnes ou à leurs biens.
4. Si le fil est endommagé, il doit être remplacé par le fabricant, son agent de réparation ou une personne de qualification équivalente, pour des raisons de sécurité.
5. Il est conseillé d'alimenter cet appareil par l'intermédiaire d'un disjoncteur différentiel dont le courant de déclenchement ne dépasse pas 30 mA.
6. N'utilisez jamais cette tondeuse si vous êtes fatigué, malade ou sous l'influence d'alcool, de drogues ou de médicaments.
7. Si vous devez utiliser une rallonge, celle-ci ne doit pas être plus légère que H05VV-F, le calibre minimum du fil doit être de 2 x 1,5 mm² et la rallonge doit pas dépasser **75** m de long.

IMPORTANT
LISEZ ATTENTIVEMENT LE MODE D'EMPLOI AVANT
D'UTILISER L'APPAREIL
CONSERVEZ-LE POUR RÉFÉRENCE ULTÉRIEURE



ATTENTION ! Cette machine peut causer de graves blessures si elle n'est pas utilisée correctement. Avant de commencer à travailler, lisez attentivement le mode d'emploi et familiarisez-vous avec les commandes et le mode d'utilisation correct de la machine. Gardez le mode d'emploi dans un endroit sûr afin de pouvoir vous y référer ultérieurement.

Entraînement

1. Lisez attentivement le mode d'emploi. Familiarisez-vous avec les commandes et l'utilisation correcte de l'appareil.
2. L'appareil ne doit en aucun cas être utilisé par un enfant ou par une personne n'ayant pas pris connaissance du mode d'emploi. Les réglementations locales définissent parfois des limites d'âge pour l'utilisateur.
3. N'utilisez en aucun cas la machine si des personnes (notamment des enfants) ou des animaux domestiques se trouvent à proximité.
4. Gardez à l'esprit que l'utilisateur ou l'opérateur est responsable des accidents ou dangers causés à autrui ou à la propriété d'autrui.
5. Ne jamais laisser l'ouverture d'éjection s'obstruer.

Préparation

1. Portez toujours un pantalon long et des chaussures de protection pour utiliser cet appareil. N'utilisez pas l'appareil pieds nus ou avec des tongs. Évitez les vêtements trop

- amples ou comportant des nœuds ou des ficelles.
2. Inspectez attentivement la surface à travailler et enlevez tous les objets susceptibles d'être projetés par l'appareil.
3. Avant chaque utilisation, inspectez visuellement les lames, les boulons de lame et l'unité de coupe pour vous assurer qu'ils ne sont ni usés, ni endommagés.
4. Afin de préserver l'équilibre de la machine, changez toujours les lames et leurs boulons en même temps. Les étiquettes illisibles ou abîmées doivent être remplacées.
5. Avant d'allumer l'appareil, examinez le câble et la rallonge afin de repérer des traces éventuelles de dommage ou d'usure. Si le câble est endommagé au cours du travail, débranchez-le immédiatement. **NE TOUCHEZ PAS LE CÂBLE AVANT D'AVOIR COUPÉ L'ALIMENTATION.** N'utilisez pas l'appareil si le câble est usé ou endommagé.

Utilisation

1. Travaillez uniquement à la lumière du jour ou sous une lumière artificielle suffisante.
2. Évitez d'utiliser l'appareil sur de l'herbe humide.
3. Sur les pentes, soyez toujours sûr de vos appuis.
4. Utilisez l'appareil en marchant, jamais en courant.
5. Tondez perpendiculairement à la pente, jamais vers le haut ni vers le bas.
6. Soyez extrêmement vigilant quand vous changez de direction alors que vous êtes sur une pente.
7. N'essayez pas de passer la tondeuse sur des pentes trop raides.
8. Faites extrêmement attention quand vous faites demi-tour et quand vous tirez la tondeuse vers vous.

9. Coupez le moteur et attendez l'arrêt complet des lames si vous devez incliner la tondeuse pour traverser des zones autres que du gazon, ou pour la transporter de/vers les zones à tondre.
10. Ne faites jamais fonctionner la tondeuse si l'une de ses protections est défectueuse ou si l'un de ses dispositifs de sécurité n'est pas en place (ex: les déflecteurs et/ou le bac de ramassage).
11. Démarrez le moteur prudemment, de la manière indiquée dans le mode d'emploi, avec les pieds à distance des lames.
12. N'inclinez pas la tondeuse quand vous mettez le moteur en marche, sauf si cela est nécessaire pour que le moteur puisse se lancer. Si tel est le cas, inclinez l'appareil le moins possible, et uniquement du côté opposé à l'utilisateur.
13. N'approchez jamais les mains ou les pieds des parties rotatives, et ne les mettez jamais sous l'appareil.
14. Ne vous mettez jamais devant l'ouverture d'évacuation.
15. Éteignez l'outil et débranchez sa fiche de l'alimentation électrique. Attendez l'arrêt complet des parties mobiles.
 - chaque fois que vous devez laisser l'appareil sans surveillance,
 - avant de dégager un bouchage ou de dégager la bouche d'éjection,
 - avant d'examiner l'appareil, de le nettoyer ou d'effectuer des manipulations,
 - après avoir percuté un objet étranger. Inspectez l'appareil pour vérifier qu'il n'est pas endommagé et faites procéder aux réparations nécessaires avant de le redémarrer et de le réutiliser.

16. Si l'appareil se met à vibrer de manière anormale, éteignez-le et examinez-le.
 - repérez les signes de dégâts éventuels;
 - réparez ou changez les pièces endommagées;
 - repérez les pièces desserrées et resserrez-les, le cas échéant;
17. N'utilisez pas la tondeuse si les câbles sont usés ou endommagés.
18. Ne branchez pas le câble s'il est endommagé; débranchez le câble avant de le toucher s'il est endommagé. Un câble endommagé peut exposer l'utilisateur à des pièces sous tension.
19. Débranchez la machine et attendez l'arrêt complet de la lame avant de toucher celle-ci.
20. Veillez à ce que les rallonges électriques restent à distance des lames. Les lames peuvent endommager les câbles, créant un risque d'exposition aux pièces sous tension.
21. Débranchez l'appareil de l'alimentation électrique (en débranchant sa fiche de la prise) dans les cas suivants :
 - avant de le laisser sans surveillance.
 - avant de le débloquer.
 - avant d'inspecter, de nettoyer ou de travailler sur l'appareil.
 - après avoir percuté un objet étranger.
 - chaque fois que l'appareil se met à vibrer anormalement
22. Lisez attentivement le manuel d'utilisation afin d'utiliser l'appareil d'une manière sécurisée.
23. Si le câble est endommagé, il doit être remplacé par un câble (ou ensemble de câbles) spécifique, disponible chez le fabricant ou chez son agent de service.
24. N'utilisez pas l'appareil quand vous êtes fatigué, sous l'emprise de l'alcool ou de drogues ou après avoir pris des médicaments.

25. Ne démarrez pas la machine en vous tenant devant l'ouverture d'éjection.
26. Débranchez toujours la machine avant de la déplacer.

Entretien et rangement

1. Veillez à ce que tous les écrous, vis et boulons soient bien serrés afin de vous assurer que l'appareil reste en bon état de marche.
2. Inspectez régulièrement le sac de ramassage pour vérifier qu'il n'est ni usé, ni détérioré.
3. Pour des raisons de sécurité, les pièces usées ou endommagées doivent être changées. Utilisez exclusivement des pièces de rechange et des accessoires d'origine.
4. Faites attention pendant l'ajustement de la machine afin d'éviter de placer vos doigts entre la lame en mouvement et les parties fixes de la machine.
5. Attendez toujours que la machine ait refroidi avant de la ranger.
6. Avant de toucher les lames, n'oubliez pas que celles-ci continuent de bouger une fois la machine éteinte.

Symboles



Attention!

Lisez attentivement le mode d'emploi.



Portez un casque antibruit.

Portez des lunettes de protection.



L'appareil ne doit pas être exposé à l'humidité. L'appareil ne doit pas être utilisé par temps de pluie, ou pour couper de l'herbe mouillée.



Risque de blessures suite à la projection d'objets.

Les autres personnes doivent rester à distance de la tondeuse.



Attention ! Lame coupante !

Ne pas approcher les mains et les pieds. Risques de blessures !

Coupez le moteur et débranchez l'appareil avant toute manipulation de réglage ou de réparation, et lorsque le câble est coincé ou endommagé.



Le câble représente un danger s'il est endommagé.

Le câble doit rester à distance de la lame.



Attention !

La lame continue de tourner quand la tondeuse est éteinte.



Niveau de puissance acoustique garanti



Indice de protection II



Les produits électriques usagés ne doivent pas être jetés avec les ordures ménagères. Apportez le produit à un endroit où il pourra être recyclé.

Pour plus d'informations sur le recyclage, adressez-vous au magasin d'achat ou aux autorités de votre commune.



L'accessoire de coupe reste en rotation après que l'outil a été éteint. Attendez l'arrêt complet de toutes les pièces avant de toucher l'appareil.

Code de fabrication. Année de production (20yy) et semaine de production (Wxx)



yyWxx

FPLM1300

FP - **OPP**, **LM** - Tondeuse

Le produit

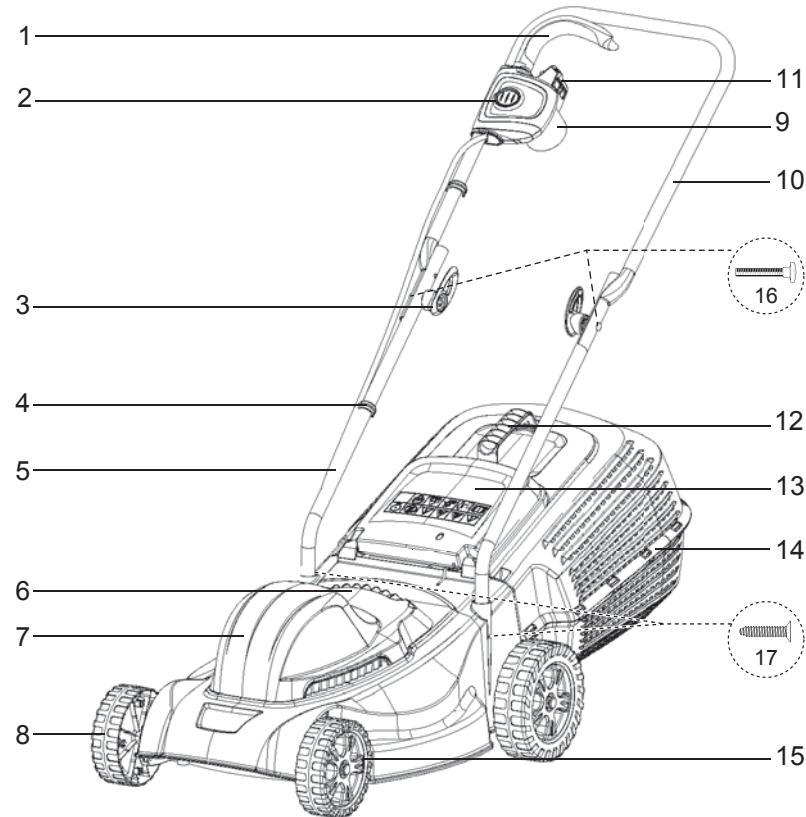

- | | |
|--------------------------------|---------------------------------|
| 1. Poignée marche/arrêt | 11. Détendeur de câble |
| 2. Bouton de verrouillage | 12. Poignée du bac de ramassage |
| 3. Bouton de verrouillage (x2) | 13. Déflecteur |
| 4. Serre-câbles (x2) | 14. Bac de ramassage |
| 5. Base du guidon | a. Crochet * |
| 6. Poignée de transport | b. Support * |
| 7. Boîtier du moteur | 15. Capot |
| 8. Roue | 16. Kit de fixation (x 2) |
| 9. Boîtier de commande | 17. Vis (x 2) |
| 10. Guidon | |



REMARQUE : Les pièces marquées d'un * n'apparaissent pas sur ces photos. Veuillez vous référer à la section correspondante du mode d'emploi.

Spécifications techniques

- | | |
|----------------------------------|----------------------------|
| > Alimentation : | 230 V~ 50 Hz |
| > Puissance nominale | 1300 W |
| > Vitesse à vide : | 3500 min ⁻¹ |
| > Largeur de coupe maximale : | 360 mm |
| > Hauteurs de coupe : | 20/40/60 mm
(3 niveaux) |
| > Capacité du bac de ramassage : | 40 l |
| > Indice de protection : | II (Double isolation) |
| > Degré de protection : | IPX4 |
| > Poids net : | 9,5 kg (net) |

Son et vibrations

- | | |
|--|-------------------------------|
| > Niveau d'émissions acoustiques mesuré : | 85 dB(A),
K = 3 dB(A) |
| > Niveau de puissance acoustique mesuré : | 93,8 dB(A),
K = 2,49 dB(A) |
| > Niveau de puissance acoustique garanti : | 96 dB(A) |
| > Niveau de vibration : | ≤ 2,5 m/s ² |

La valeur déclarée des vibrations a été mesurée selon une méthode de test standard qui peut être utilisée pour la comparaison d'un outil avec un autre. Elle peut également être utilisée dans le cadre d'une évaluation préliminaire du degré d'exposition.



ATTENTION ! La valeur des vibrations effectivement émises lors de l'utilisation de l'appareil peut être différente de la valeur déclarée selon la manière dont l'outil est utilisé. Estimez l'exposition aux vibrations dans les conditions réelles d'utilisation, de manière à identifier les mesures de sécurité à prendre en matière de protection personnelle (en tenant en compte toutes les étapes du cycle de fonctionnement: moments où l'outil est éteint, où il est en veille, où il est en marche). L'émission de vibration pendant l'utilisation réelle de l'appareil peut différer de la valeur totale déclarée en fonction de la manière dont l'appareil est utilisé. Prenez les mesures appropriées pour vous protéger contre l'exposition aux vibrations. Ces mesures doivent prendre en compte toutes les parties du cycle de fonctionnement (moments où l'appareil est éteint, moments où il tourne à vide, etc.) Les mesures adéquates incluent notamment : entretenir l'appareil et les accessoires de manière régulière, garder les mains au chaud, faire des pauses régulières, planifier les séances de travail.

Le niveau d'intensité sonore perçu par l'utilisateur peut être supérieur à 80 dB(A), rendant nécessaire l'utilisation d'un casque antibruit.

Déballage

1. Sortez les pièces de l'emballage et posez-les sur une surface plane et stable.
2. Enlevez tous les matériaux d'emballage ainsi que les accessoires de livraison, le cas échéant.
3. Vérifiez que le produit est complet et en bon état. Si l'une des pièces est manquante ou endommagée, n'utilisez pas l'appareil et contactez le magasin d'achat. L'utilisation d'un produit incomplet ou endommagé peut représenter un danger à la fois pour les biens et pour les personnes.
4. Vérifiez que vous disposez de tous les outils et accessoires nécessaires au montage et à l'utilisation de l'appareil. Les accessoires incluent notamment les équipements de protection personnelle.

Accessoires requis

(non fournis)

- > Tournevis cruciforme
- > Équipements de protection individuelle appropriés
- > Clé adéquate
- > Rallonge conçue pour une utilisation en extérieur
- > Huile de graissage

Montage

Poignée

1. Insérez les barres de la base du guidon (5) dans les fentes situées sur le boîtier de la tondeuse (fig. 1). Verrouillez la fixation à l'aide des vis (17).

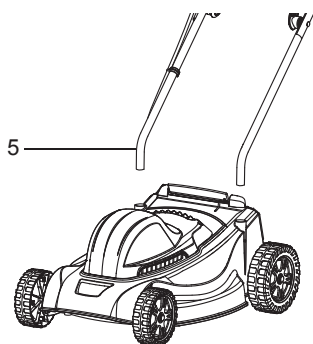

Fig. 1

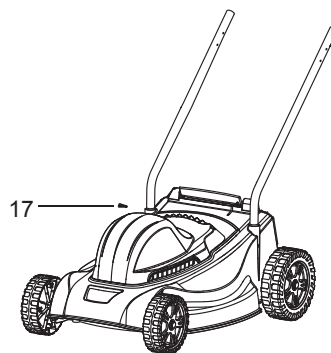

Fig. 2

2. Fixez le guidon (10) sur la base (5) avec les kits de montage (16) et les boutons de verrouillage (3) (fig. 3). Le guidon peut se régler à deux hauteurs différentes pour plus de confort d'utilisation.

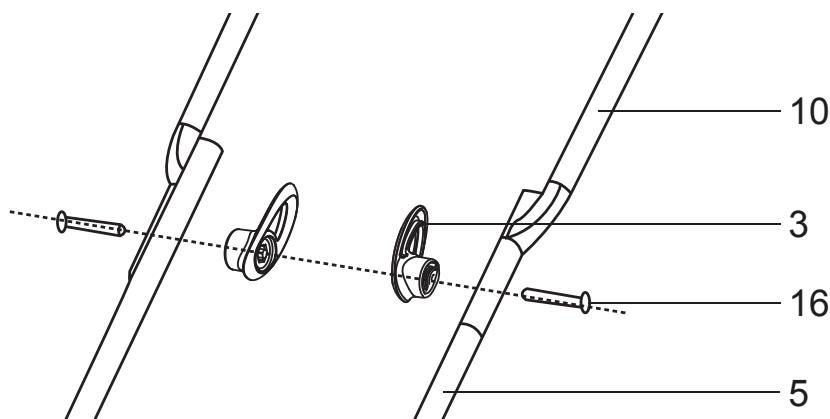

Fig. 3

3. Assurez-vous que le guidon est monté à la même hauteur des 2 côtés de la base du guidon.

Bac de ramassage

1. Placez la bande en caoutchouc du couvercle dans le plateau en plastique du bac (fig. 4). Montez la poignée dans les trous et assurez-vous qu'elle tient bien en place (fig. 5).

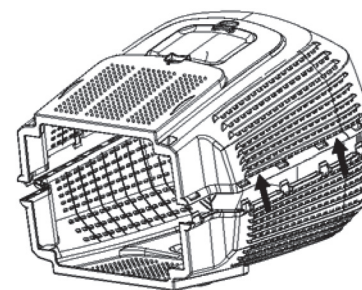

Fig. 4

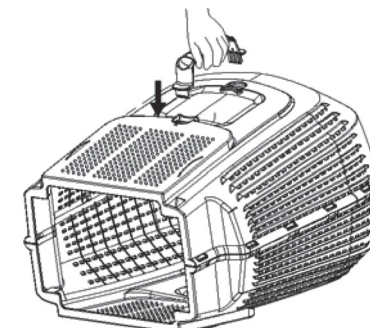

Fig. 5

2. Soulevez le déflecteur (13) et tenez-le dans cette position.
3. Alignez les supports (14b) avec les crochets (14a) et accrochez le bac de ramassage (14) à la tondeuse (fig. 6).

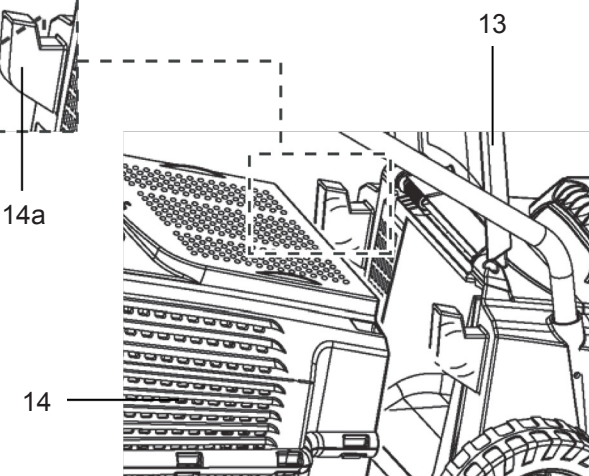
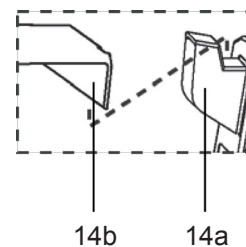

Fig. 6



ATTENTION ! N'essayiez pas d'utiliser l'appareil sans le bac de ramassage! Risque de projection d'objets ! Éteignez le moteur et attendez l'arrêt complet de la lame avant d'enlever le bac de ramassage. Le bac de ramassage doit être entièrement assemblé avec l'armature de support, le filet et le couvercle, avant la première utilisation.

Poignée de transport

La poignée de transport vous permet de soulever l'appareil pour le monter sur un terrain plus élevé ou en haut d'un escalier (6) (fig. 7).

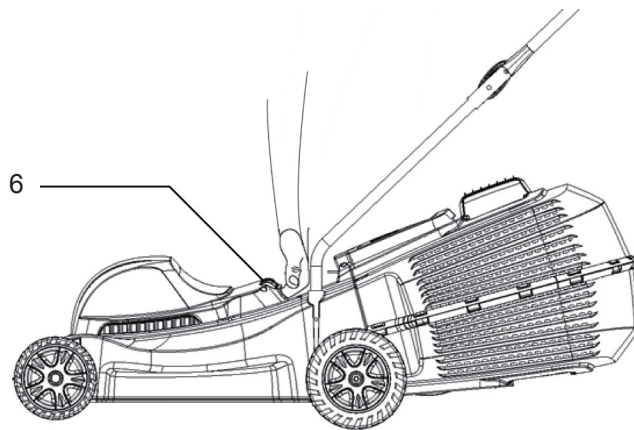

Fig. 7



ATTENTION ! Coupez impérativement le moteur avant de déplacer l'appareil.

Branchement de l'appareil



ATTENTION ! Pour votre sécurité, utilisez une rallonge spécifiquement conçue pour une utilisation en extérieur, avec une prise protégée contre les éclaboussures. Assurez-vous que la taille et le calibre de la rallonge sont suffisants pour votre appareil ($\geq 1,5 \text{ mm}^2$)! La prise de courant doit être protégée par un disjoncteur différentiel à courant résiduel (DDR).

1. Pliez la rallonge à environ 30 cm du bout. Faites passer la boucle par le trou du détenteur (11), puis accrochez-la sur le crochet. Vérifiez que la rallonge est bien accrochée en tirant dessus délicatement (fig. A, B).

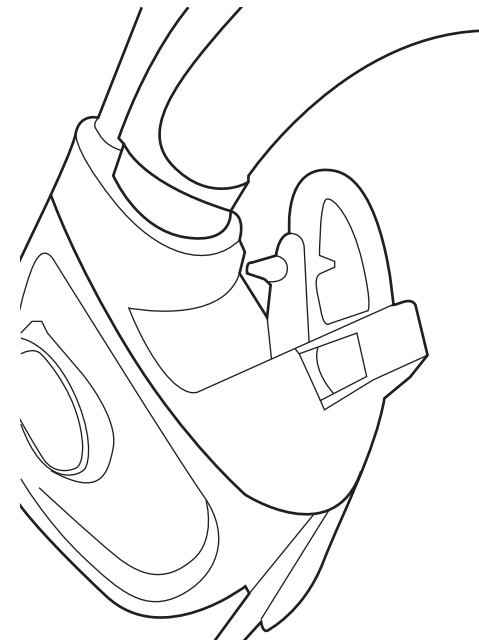

Fig. A

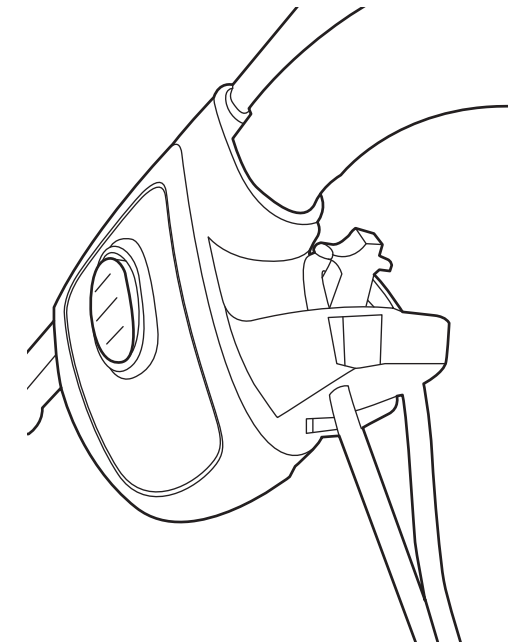

Fig. B

2. Reliez la prise femelle de la rallonge à la prise mâle du boîtier de commande.
3. Vérifiez que l'interrupteur marche/arrêt (1) n'est pas appuyé.
4. Puis branchez la rallonge sur une prise de courant adéquate.



ATTENTION ! Vérifiez la tension de la prise ! Elle doit correspondre à celle indiquée sur la plaque signalétique de l'appareil.

5. Votre appareil est maintenant prêt à l'emploi.

Et dans le détail...



Fonctions du produit	19
Utilisation	22
Entretien et maintenance	24
Dépannage	27
Mise au rebut et recyclage	29
Garantie	29
Déclaration de conformité CE	30

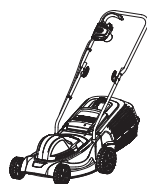

Usage conforme

Cette tondeuse électrique FPLM1300 possède un moteur d'une puissance nominale de 1300 W.

1. Cet appareil est conçu pour tondre la pelouse dans les jardins privés seulement. Il ne doit pas être utilisé pour tondre de la pelouse anormalement haute, sèche ou mouillée (ex: pâturages), ni pour déchiqueter des feuilles.
2. Cet appareil est conçu pour une utilisation domestique seulement. Il n'est pas conçu pour une utilisation commerciale. Ne l'utilisez pas pour d'autres travaux que ceux décrits dans le mode d'emploi. Utilisez l'appareil de la manière adéquate (fig. 8).



Fig. 8

Réglage de la hauteur de coupe

Régalez la hauteur de coupe en fonction de votre pelouse. La hauteur de coupe adéquate dépend du type d'herbe et de la hauteur du gazon. Si la pelouse est haute, commencez avec la hauteur de coupe maximale puis faites un deuxième passage à une hauteur plus basse.

1. Tournez ensuite la tondeuse sur le côté.
2. Tirez l'essieu à ressort vers l'avant ou vers l'arrière.
3. Choisissez une rainure et insérez l'essieu (8) à l'intérieur (fig. 9).

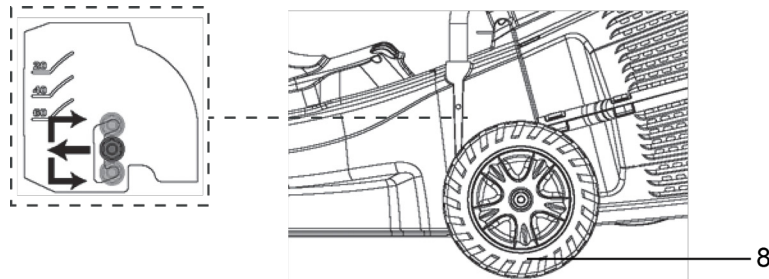

Fig. 9

Vidage du bac de ramassage

1. Pour enlever le bac de ramassage, soulevez le déflecteur (13) et décrochez le bac (fig. 10).

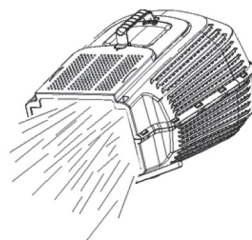

Fig. 10

2. Videz les résidus d'herbe sur un tas de compost.
3. Remettez le bac (14) en place sur les crochets (9).

Bouton marche/arrêt

1. Pour allumer l'appareil, appuyez sur l'interrupteur de sécurité (2) situé sur le guidon, tirez en même temps sur la poignée marche/arrêt (1) (fig. 12, 13). Une fois le moteur lancé, relâchez l'interrupteur de sécurité.

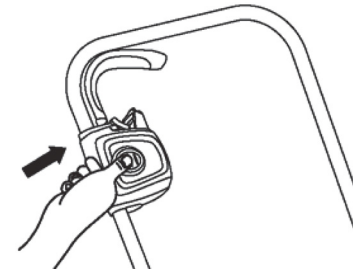

Fig. 12

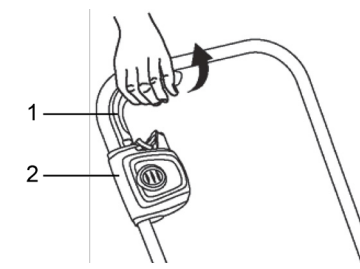

Fig. 13

2. Pour éteindre l'appareil, relâchez la poignée marche/arrêt (1) (fig. 14).

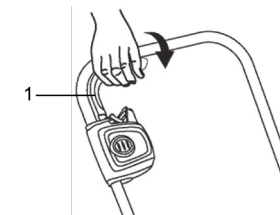

Fig. 14

Utilisation générale

Avant chaque utilisation, examinez le câble, le câble d'interconnexion, la prise mâle et les accessoires afin de vous assurer qu'ils sont en bon état. N'utilisez pas l'appareil s'il est usé ou endommagé.

1. Revérifiez le montage de la lame.
2. Tenez toujours l'appareil par ses poignées. Afin d'assurer une bonne prise, les poignées doivent rester sèches.
3. Veillez à ce que les ouïes de ventilation soient toujours propres et non obstruées.
4. Le cas échéant, nettoyez-les avec une brosse à poils mous. Si elles sont obstruées, l'appareil risque de surchauffer et d'être endommagé.
5. Éteignez immédiatement l'appareil si vous êtes distrait par quelqu'un ou si une personne s'approche de la zone de travail. Attendez l'arrêt complet de l'appareil avant d'enlever le bac de ramassage.
6. Limitez votre temps de travail : Faites des pauses régulières, cela vous permettra d'être plus concentré dans votre travail et de mieux garder le contrôle de l'appareil.

Tonte

1. Assurez-vous que la pelouse ne comporte pas de cailloux, bâtons, fils métalliques ou autres objets étrangers susceptibles d'endommager les lames ou le moteur. Ces objets pourraient être projetés accidentellement par la tondeuse dans n'importe quelle direction et causer de graves blessures corporelles à l'utilisateur ou à d'autres personnes.
2. Utilisez toujours le détendeur de câble: celui-ci permet en effet de réduire la possibilité d'une séparation accidentelle du câble et de la rallonge.
3. Pour maintenir votre pelouse en bon état, ne coupez jamais plus du tiers de la hauteur de l'herbe.
4. Dans le cas d'une pelouse dense, passez la tondeuse plus lentement: la coupe sera ainsi plus efficace et les résidus seront mieux évacués.
5. Ne tondez pas de l'herbe mouillée. Celle-ci collera sous la tondeuse et gênera l'évacuation des résidus.
6. L'herbe jeune ou dense peut nécessiter une deuxième coupe.
7. Nettoyez le dessous de la tondeuse après chaque utilisation pour enlever les résidus d'herbe, de feuilles, de poussière et autres saletés accumulées à cet endroit.
8. Faites particulièrement attention quand vous passez la tondeuse sur des pentes ou des talus, notamment lors des changements de direction. Marchez toujours sur des surfaces stables et mettez des chaussures antidérapantes avec une bonne adhérence.
9. Dans les pentes, passez toujours la tondeuse perpendiculairement à la pente (jamais de bas en haut ou de haut en bas).
10. Pour des raisons de sécurité, ne l'inclinez pas à un angle supérieur à 15°.
11. Faites très attention lorsque vous reculez et lorsque vous tirez la tondeuse vers vous.

12. Ne soulevez en aucun cas le capot de sécurité tant que le moteur tourne. La lame en mouvement peut projeter des objets à grande vitesse et causer de graves blessures.
13. Le bac de ramassage et le capot de sécurité doivent impérativement être bien en place.
14. La tondeuse ne doit en aucun cas être utilisée sans le bac. Suivez la procédure d'utilisation adéquate afin d'assurer que les lames n'entrent jamais en contact avec la rallonge. Les lames peuvent endommager les câbles et entraîner un contact avec des pièces sous tension (fig. 15).

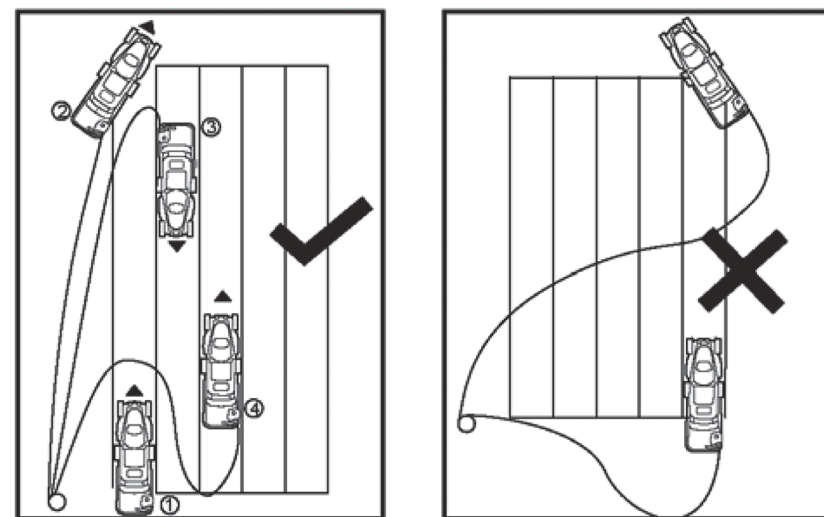



Fig. 15

Après usage

1. Éteignez l'appareil et laissez-le refroidir.
2. Examinez l'appareil, nettoyez-le puis rangez-le de la manière décrite ci-dessous.

Règles d'or pour l'entretien

 **ATTENTION !** Éteignez l'appareil, débranchez-le et laissez-le refroidir avant de l'examiner et d'effectuer toute manipulation de nettoyage ou d'entretien.

1. L'appareil doit rester propre. Nettoyez-le après chaque utilisation et avant de le ranger.
2. Un nettoyage régulier et approfondi permet d'assurer la sécurité d'utilisation de l'appareil et contribue à prolonger sa durée de vie.
3. Avant chaque utilisation, examinez l'appareil afin de vous assurer qu'il n'est pas usé ou endommagé. Ne l'utilisez pas si des pièces sont cassées ou endommagées.

 **ATTENTION !** N'essayez pas d'effectuer d'autres manipulations de réparation et d'entretien que celles décrites dans le mode d'emploi ! Toute autre manipulation doit être effectuée par un spécialiste qualifié !

Nettoyage général

1. Nettoyez le produit avec un chiffon sec. Pour les endroits difficiles à atteindre, utilisez une brosse.
2. Enlevez les poussières tenaces avec de l'air comprimé (max. 3 bar).

 **REMARQUE :** N'utilisez pas de substances chimiques, alcalines ou abrasives, ni de détergents ou de désinfectants caustiques ; ceux-ci sont de nature à endommager les surfaces de l'appareil.

3. Repérez les éventuelles traces de dommages ou d'usure. Le cas échéant, corrigez les défauts de la manière décrite dans le mode d'emploi ou apportez l'appareil dans un centre de réparation agréé avant de le réutiliser.

Changer la lame

 **ATTENTION !** Portez toujours des gants de travail lorsque vous travaillez sur la lame ou à proximité de celle-ci ! Pour enlever les débris (ex : un bâton), utilisez un accessoire adéquat, jamais vos mains !

 **ATTENTION !** Les pièces de rechange doivent impérativement être identiques aux pièces d'origine. La lame de rechange doit porter le numéro de référence suivant : GD31BX.00.04 SKB.

N'utilisez en aucun cas un autre type de lame.

ATTENTION ! Le changement de lame doit être effectué par un spécialiste qualifié. Il est déconseillé d'essayer de réparer ou d'affûter la lame, sauf si la manipulation est effectuée par un centre de réparation ou par un professionnel de qualification équivalente.

1. Le dessous de l'appareil doit toujours rester propre et bien dégagé.
2. Vérifiez régulièrement que les écrous et les boulons sont correctement réglés avant de commencer à utiliser l'appareil. Après une utilisation prolongée, notamment sur des sols sableux, la lame s'use et se déforme légèrement. L'efficacité de coupe de l'appareil peut en être affectée; la lame doit alors être changée.
3. Afin que l'appareil fonctionne au mieux de ses capacités, la lame doit rester bien aiguisée en permanence.
Si elle est usée ou endommagée, remplacez-la par une lame du même type ou faites-la affûter par un spécialiste qualifié.
4. Dévissez le boulon de fixation.
5. Ôtez la lame et mettez la lame neuve.
6. Faites attention à bien monter la lame dans le bon sens. Les ailettes des lames doivent être orientées vers le compartiment du moteur.
7. Puis resserrez le boulon. Le couple de serrage doit être d'environ 25 N m.

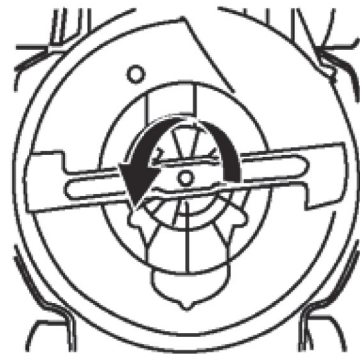

Fig. 16

Rangement

1. Nettoyez l'appareil (voir plus haut).
2. Rangez l'outil et ses accessoires dans un endroit sec et abrité du gel.
3. L'appareil doit toujours être rangé dans un endroit hors de portée des enfants. Dans l'idéal, la température de la pièce dans laquelle l'appareil est rangé doit être comprise entre 10 et 30 °C.
4. Nous vous recommandons de recouvrir l'appareil avec un tissu adéquat afin de le protéger contre la poussière.

Dépannage



ATTENTION ! N'essayez pas d'effectuer d'autres manipulations que celles décrites dans le mode d'emploi ! Si vous n'arrivez pas à résoudre le problème par vous-même, toutes les autres manipulations de contrôle, d'entretien et de réparation devront être effectuées par un centre de réparation agréé ou par un spécialiste de qualification équivalente.

Problème	Cause possible	Solution
1. L'appareil ne démarre pas.	1.1 Il est éteint	1.1 Examinez la prise, le câble et les fils et faites effectuer les éventuelles réparations par un électricien
	1.2 Poignée marche/arrêt défectueuse	Faites-le réparer dans un centre de réparation agréé.
	1.3 Balais de carbone usés	
	1.4 Moteur défectueux	
	1.5 Gazon trop long	1.5 Choisissez une hauteur de coupe plus élevée. Soulevez légèrement les roues avant en abaissant le guidon.
2.1 Le moteur cale	2.1 Blocage par un objet étranger	2.1 Retirez l'objet à l'origine du blocage
3. Mauvais résultat, moteur poussif.	3.1 Hauteur de coupe est trop basse	3.1 Choisissez une hauteur de coupe plus élevée
	3.2 Lame émoussée	3.2 Faites affûter la lame ou changez-la
	3.3 La lame se bloque	3.3 Nettoyez l'équipement
	3.4 La lame est mal montée	3.4 Montez la lame correctement
4. La lame ne tourne pas.	4.1 Lame bloquée par de l'herbe	4.1 Enlevez l'herbe
	4.2 La vis de fixation de la lame est desserrée	4.2 Resserrez la vis de la lame
5. Cliquetis, vibrations ou autres bruits bizarres	5.1 La vis de fixation de la lame est desserrée	5.1 Resserrez la vis de la lame
	5.2 Lame endommagée	5.2 Changez la lame

Problème	Cause possible	Solution
6. Le moteur est en marche, mais la lame ne tourne pas	6.1 Courroie d'entraînement rompue	6.1 Faites-la réparer dans un centre de réparation agréé

Mise au rebut et recyclage



1. Ne jetez pas les coupures d'herbe à la poubelle : elles aboutiraient dans une décharge. Jetez de préférence les coupures d'herbe sur un tas de compost, en alternant les couches avec d'autres végétaux de jardinage. Plus les déchets de coupe sont petits, plus leur décomposition est rapide. De nombreuses communes disposent de centres de récupération dans lesquels vous pourrez mettre au rebut vos déchets de jardinage d'une manière respectueuse de l'environnement.
2. Les appareils électriques/électroniques et les piles doivent être apportés à des centres spécialisés dans la récupération et le recyclage de ce type de matériaux. Votre coopération est essentielle: elle permet d'assurer le succès de la récupération et contribue ainsi à la protection de l'environnement.
3. Les produits électriques usagés ne doivent pas être jetés avec les ordures ménagères. Apportez le produit à un endroit où il pourra être recyclé. Pour plus d'informations sur le recyclage, adressez-vous au magasin d'achat ou aux autorités de votre commune.

Garantie

Ce produit bénéficie d'une garantie de 12 mois à partir de la date d'achat.

La garantie couvre les pannes et dysfonctionnements de l'appareil dans le cadre d'une utilisation conforme à la destination du produit et aux informations du manuel d'utilisation.

Pour être pris en charge au titre de la garantie, la preuve d'achat est obligatoire (ticket de caisse ou facture) et le produit doit être complet avec l'ensemble de ses accessoires.

La clause de garantie ne couvre pas les détériorations provenant d'une usure normale, d'un manque d'entretien, d'une négligence, d'un montage défectueux, ou d'une utilisation inappropriée (chocs, non-respect des préconisations d'alimentation électrique, stockage, conditions d'utilisation).

Sont également exclues de la garantie les conséquences néfastes dues à l'emploi d'accessoires ou de pièces de rechange non d'origine, ou non adaptées, au démontage ou à la modification de l'appareil.

Pour toutes requêtes relatives à la garantie, veuillez-vous adresser à un magasin affilié au distributeur auprès duquel vous avez acheté ce produit.

Le distributeur reste tenu des défauts de conformité du bien au contrat et des vices rédhibitoires dans les conditions prévues aux articles 1641 à 1649 du Code civil.

Déclaration de Conformité CE



Nous

Kingfisher International Products Limited
3 Sheldon Square London W2 6PX Royaume-Uni

Déclarons que le produit ci-dessous
 Tondeuse OPP 1300W 35cm FPLM1300
 Numéro de série : de 000001 à 999999

Satisfait aux exigences sanitaires et de sécurité essentielles des directives suivantes :

Directive Machines 2006/42/CE **2006/42/CE**

Directive CEM 2014/30/UE

Directives sur le bruit en extérieur 2000/14/CE et 2005/88/CE

Directive RoHS 2011/65/UE

- Procédures d'évaluation de conformité : Annexe VI de la directive
- Niveau de puissance acoustique mesuré : 93,8 dB(A)
- Niveau de puissance acoustique garanti : 96 dB(A)
- Numéro d'enregistrement de la certification : OR/006914/002
- N° de rapport de test : 704030748002
- Organisme notifié : 0036, TÜV SÜD Industrie Service GmbH
 Westendstraße 199 80686 Munich Allemagne

Normes et spécifications techniques applicables :

EN 60335-1: 2012+A11: 2014

EN 55014-2: 2015

EN 60335-2-77: 2010

EN 61000-3-2: 2014

EN 62233: 2008

EN 61000-3-3: 2013

EN 55014-1: 2006+A1: 2009+A2: 2011

Signataire autorisé et détenteur du dossier technique

Signé par et au nom de :

Kingfisher International Products Limited

3 Sheldon Square

London W2 6PX

Royaume-Uni

Jean-Christophe Ferrer

Director of Group Quality

Le : 28/12/2016



Manufacturer, Fabricant, Producent,
Hersteller, Producător, Fabricante :
Kingfisher International Products Limited
3 Sheldon Square
London
W2 6PX
United Kingdom

FR

Distributeur : **Castorama France C.S.**
50101 Templemars
59637 Wattignies CEDEX
www.castorama.fr

BRICO DÉPÔT
30-32 rue de la Tourelle
91310 Longpont-sur-Orge
France
www.bricodepot.com