

VOS200

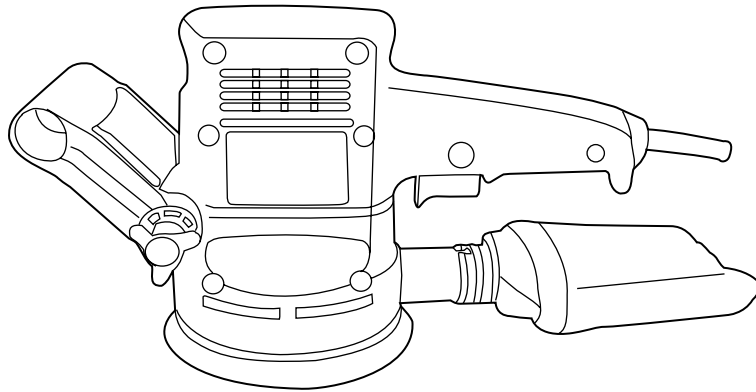

VOS200

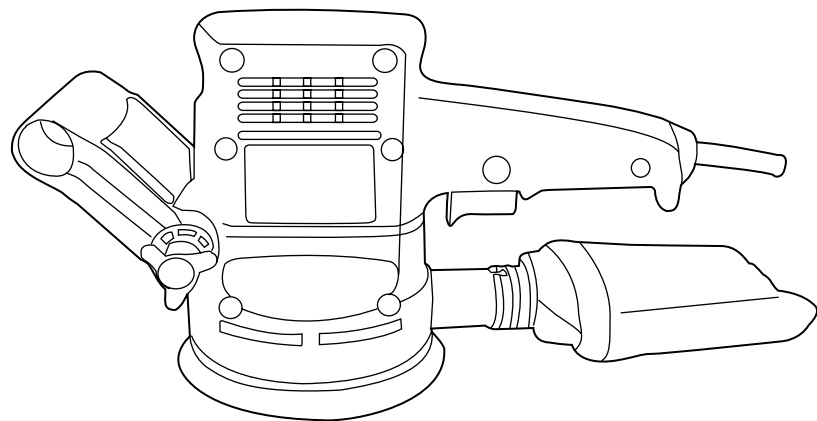

[01]x1

FR

VOS200 Ponceuse excentrique

06

Assemblage

07

C'est parti...

Ces instructions sont importantes pour votre sécurité. Veuillez les lire en totalité et attentivement avant d'utiliser l'appareil, et les conserver pour consultation ultérieure.

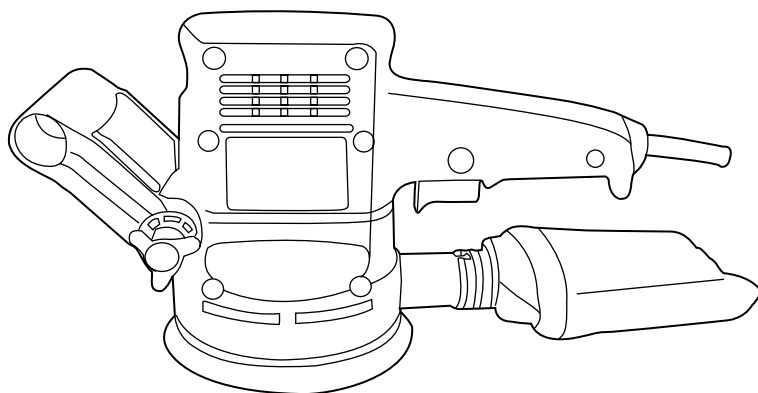

Ref : 60 91 30



Pour bien commencer

05

Avant de commencer

06

Utilisation rapide

07

Sécurité

08



Et dans le détail...

09

Fonctionnalités du produit

10

Maintenance et entretien

11

Informations techniques et légales

12-17

Garantie

18

Déclaration de conformité

19



Pour bien commencer...

Avant de commencer	06
Utilisation rapide	07
Sécurité	08

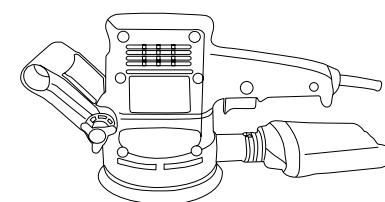

Votre produit

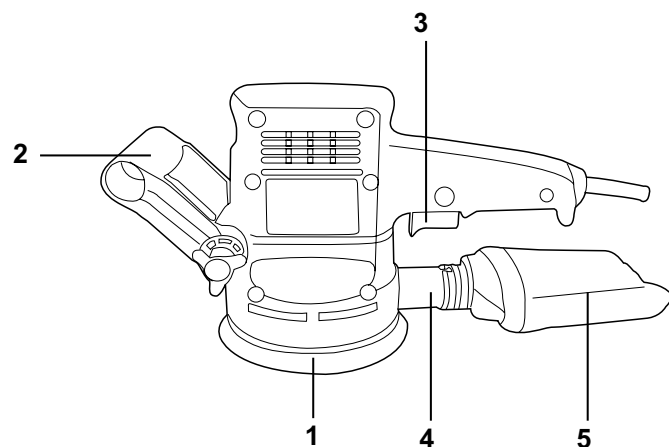

1. Semelle
2. Poignée auxiliaire
3. Interrupteur marche/arrêt et bouton de blocage
4. Orifice d'évacuation des poussières
5. Sac à poussière

Montage et installation

Cette machine est livrée montée à l'exception du papier abrasif et du sac de récupération des poussières.

Le sac de récupération des poussières s'emboîte à l'arrière de la machine sur l'orifice de récupération des poussières : vous pouvez également relier la ponceuse à la plupart des aspirateurs.

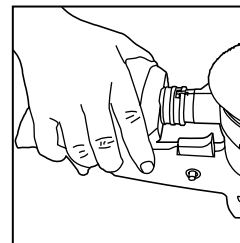

Pour monter le disque abrasif (Ø 125mm) :
Positionner le disque abrasif sur la semelle en faisant coïncider les trous d'aération.

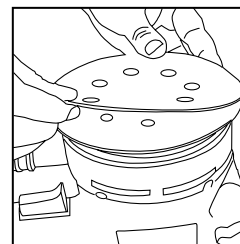

Veillez à lire toutes les instructions suivantes.

- Assurez-vous que l'interrupteur est sur la position arrêt avant de brancher le câble d'alimentation.
- Débranchez l'outil lorsqu'il n'est pas utilisé.
- N'exposez pas l'outil à un environnement de travail dangereux (pluie, humidité, liquides ou gaz inflammables).
- Maintenez éloignés les enfants et autres personnes.
- Evitez le contact du produit avec des surfaces reliées à la terre.
- Utilisez des vêtements adaptés (pas de vêtement amples, cheveux attachés, chaussures antidérapantes en extérieur)
- Utilisez des équipements de protection individuelle portant le marquage CE
- Veillez à ne pas endommager le câble d'alimentation.
- Rangez les outils lorsqu'ils ne sont pas utilisés.
- N'utilisez pas d'autres accessoires que ceux recommandés dans ce manuel.
- Faites réparer l'outil par du personnel qualifié.

**Et dans le détail...**

Fonctionnalités du produit	10
Maintenance et entretien	11
Informations techniques et légales	12-17
Garantie	18
Déclaration de conformité	19



IMPORTANT: Pour votre sécurité, lisez attentivement les avertissements de sécurité de la page 13.

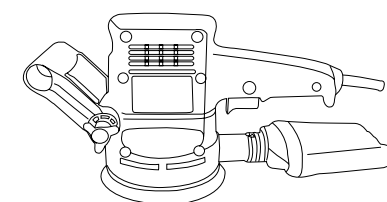

Mise en marche de l'appareil

Pour mettre en marche, presser le bouton de blocage et puis l'interrupteur marche/arrêt. Réglez la vitesse de rotation à l'aide de la molette de réglage.

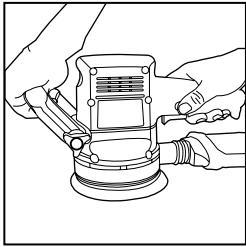

Utiliser toujours la poignée auxiliaire.

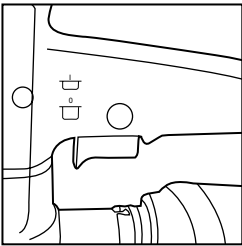

Mode d'emploi

Lorsque toutes les précautions ont été prises et les opérations précédentes ont été effectuées, vous pouvez commencer à travailler.

Démarrez toujours la ponceuse avant de la mettre en contact avec la pièce à poncer et ne l'arrêtez pas avant de l'avoir dégagée de la pièce..

Fixez toujours la pièce à poncer.

Entretien et maintenance

- 1 Retirer la fiche de prise de courant avant d'effectuer tout réglage ou entretien.
- 2 Cette machine ne nécessite pas de maintenance mécanique particulière, telle que le graissage des roulements.
- 3 Vérifiez périodiquement le câble d'alimentation et, s'il est endommagé, faites-le remplacer par un câble identique par le fabricant, son service après-vente ou une personne de qualification similaire, afin d'éviter un danger. Vérifiez périodiquement les rallonges du câble d'alimentation et remplacez-les si elles sont endommagées.
- 4 Il est conseillé de vérifier l'état des charbons après 50 heures d'utilisation ou en cas de formation excessive d'étincelles.
- 5 Le nettoyage des pièces en plastique se fait machine débranchée, à l'aide d'un chiffon doux humide et un peu de savon doux.
- 6 N'immergez jamais la machine et n'employez pas de détergent, alcool, essence, etc.
- 7 En cas de problème ou pour un nettoyage en profondeur, consultez le fabricant, son service après-vente ou une personne de qualification similaire, afin d'éviter un danger.

Caractéristiques techniques

Alimentation: 230V~50Hz
Vitesse à vide: 10000/min
Puissance: 200W
Diamètre du disque abrasif: 125mm
Classe d'isolation: 
Poids: 1,5kg

Niveaux de bruit et vibration

Niveau de pression acoustique :
 $L_{pA} = 79\text{dB(A)}$ Incertitude $K = 3\text{dB(A)}$
 Niveau de puissance acoustique :
 $L_{wA} = 90\text{dB(A)}$ Incertitude $K = 3\text{dB(A)}$

Niveau de vibration en mode ponçage
 $a_n = 9.753\text{m/s}^2$ Incertitude $K = 1.5\text{m/s}^2$

La valeur de vibration déclarée a été mesurée selon la méthode décrite dans la norme EN60745 et peut être utilisée pour comparaison. La valeur de vibration déclarée peut être également utilisée lors d'une évaluation d'exposition préliminaire.

ATTENTION: La valeur de vibration émise pendant l'usage du produit peut différer de la valeur déclarée selon les circonstances. Les mesures de sureté pour protéger l'opérateur sont basées sur une estimation de l'exposition dans des conditions d'usage normal (prenant en compte l'ensemble des cycles d'opérations comme les temps où l'outil est éteint, en fonctionnement à vide ou bien en utilisation)

ACCESSOIRES

La ponceuse est fournie avec les accessoires suivants :
 - 1 Sac à poussière
 - 1 disque abrasif Ø 125mm

Instructions de sécurité



MISE EN GARDE – Pour réduire le risque de blessures, l'utilisateur doit lire le manuel d'instructions



AVERTISSEMENT Lire tous les avertissements de sécurité et toutes les instructions. Ne pas suivre les avertissements et instructions peut donner lieu à un choc électrique, un incendie et/ou une blessure sérieuse.

Conserver tous les avertissements et toutes les instructions pour pouvoir s'y reporter ultérieurement.

Le terme «outil» dans les avertissements fait référence à votre outil électrique alimenté par le secteur (avec cordon d'alimentation) ou votre outil fonctionnant sur batterie (sans cordon d'alimentation)

1) Sécurité de la zone de travail

a) Conserver la zone de travail propre et bien éclairée. Les zones en désordre ou sombres sont propices aux accidents.

b) Ne pas faire fonctionner les outils électriques en atmosphère explosive, par exemple en présence de liquides inflammables, de gaz ou de poussières. Les outils électriques produisent des étincelles qui peuvent enflammer les poussières ou les fumées.

c) Maintenir les enfants et les personnes présentes à l'écart pendant l'utilisation de l'outil. Les distractions peuvent vous faire perdre le contrôle de l'outil.

2) Sécurité électrique

a) Il faut que les fiches de l'outil électrique soient adaptées au socle. Ne jamais modifier la fiche de quelque façon que ce soit. Ne pas utiliser d'adaptateurs avec des outils à branchement de terre. Des fiches non modifiées et des socles adaptés réduiront le risque de choc électrique.

b) Eviter tout contact du corps avec des surfaces reliées à la terre telles que les tuyaux, les radiateurs, les cuisinières et les réfrigérateurs. Il existe un risque accru de choc électrique si votre corps est relié à la terre.

c) Ne pas exposer les outils à la pluie ou à des conditions humides. La pénétration d'eau à l'intérieur d'un outil augmentera le risque de choc électrique.

d) Ne pas maltraiter le cordon. Ne jamais utiliser le cordon pour

Instructions de sécurité

porter, tirer ou débrancher l'outil. Maintenir le cordon à l'écart de la chaleur, du lubrifiant, des arêtes ou des parties en mouvement. Des cordons endommagés ou emmêlés augmentent le risque de choc électrique.

e) Lorsqu'on utilise un outil à l'extérieur, utiliser un prolongateur adapté à l'utilisation extérieure. L'utilisation d'un cordon adapté à l'utilisation extérieure réduit le risque de choc électrique.

f) Si l'usage d'un outil dans un emplacement humide est inévitable, utiliser une alimentation protégée par un dispositif à courant différentiel résiduel (DDR). L'usage d'un DDR réduit le risque de choc électrique.

3) Sécurité des personnes

a) Rester vigilant, regarder ce que vous êtes en train de faire et faire preuve de bon sens dans votre utilisation de l'outil. Ne pas utiliser un outil lorsque vous êtes fatigué ou sous l'emprise de drogues, d'alcool ou de médicaments. Un moment d'inattention en cours d'utilisation d'un outil peut entraîner des blessures graves des personnes.

b) Utiliser un équipement de sécurité. Toujours porter une protection pour les yeux. Les équipements de sécurité tels que les masques contre les poussières, les chaussures de sécurité antidérapantes, les casques ou les protections acoustiques utilisés pour les conditions appropriées réduiront les blessures de personnes.

c) Éviter tout démarrage intempestif. S'assurer que l'interrupteur est en position arrêt avant de brancher l'outil au secteur et/ou au bloc de batteries, de le ramasser ou de le porter. Porter les outils en ayant le doigt sur l'interrupteur ou brancher des outils dont l'interrupteur est en position marche est source d'accidents.

d) Retirer toute clé de réglage avant de mettre l'outil en marche. Une clé laissée fixée sur une partie tournante de l'outil peut donner lieu à des blessures de personnes.

e) Ne pas se précipiter. Garder une position et un équilibre adaptés à tout moment. Cela permet un meilleur contrôle de l'outil dans des situations inattendues.

f) S'habiller de manière adaptée. Ne pas porter de vêtements amples ou de bijoux. Garder les cheveux, les vêtements et les gants à distance des parties en mouvement. Des vêtements amples, des

bijoux ou les cheveux longs peuvent être pris dans des parties en mouvement.

g) Si des dispositifs sont fournis pour le raccordement d'équipements pour l'extraction et la récupération des poussières, s'assurer qu'ils sont connectés et correctement utilisés. Utiliser des collecteurs de poussière peut réduire les risques dus aux poussières.

4) Utilisation et entretien de l'outil

a) Ne pas forcer l'outil. Utiliser l'outil adapté à votre application. L'outil adapté réalisera mieux le travail et de manière plus sûre au régime pour lequel il a été construit.

b) Ne pas utiliser l'outil si l'interrupteur ne permet pas de passer de l'état de marche à arrêt et vice versa. Tout outil qui ne peut pas être commandé par l'interrupteur est dangereux et il faut le réparer.

c) Débrancher la fiche de la source d'alimentation en courant et/ou le bloc de batteries de l'outil avant tout réglage, changement d'accessoires ou avant de ranger l'outil. De telles mesures de sécurité préventives réduisent le risque de démarrage accidentel de l'outil.

d) Conserver les outils à l'arrêt hors de la portée des enfants et ne pas permettre à des personnes ne connaissant pas l'outil ou les présentes instructions de le faire fonctionner. Les outils sont dangereux entre les mains d'utilisateurs novices.

e) Observer la maintenance de l'outil. Vérifier qu'il n'y a pas de mauvais alignement ou de blocage des parties mobiles, des pièces cassées ou toute autre condition pouvant affecter le fonctionnement de l'outil. En cas de dommages, faire réparer l'outil avant de l'utiliser. De nombreux accidents sont dus à des outils mal entretenus.

f) Garder affûtés et propres les outils permettant de couper. Des outils destinés à couper correctement entretenus avec des pièces coupantes tranchantes sont moins susceptibles de bloquer et sont plus faciles à contrôler.

g) Utiliser l'outil, les accessoires et les lames etc. conformément à ces instructions, en tenant compte des conditions de travail et du travail à réaliser. L'utilisation de l'outil pour des opérations différentes de celles prévues pourrait donner lieu à des situations dangereuses.

5) Maintenance et entretien

a) Faire entretenir l'outil par un réparateur qualifié utilisant uniquement des pièces de rechange identiques. Cela assurera que la sécurité de l'outil est maintenue.

Instructions de sécurité



AVERTISSEMENT Lire tous les avertissements de sécurité

signalés par le symbole  et toutes les instructions.

Tenir l'outil par les surfaces de préhension isolées, lors de la réalisation d'une opération au cours de laquelle l'organe de coupe peut entrer en contact avec un câblage non apparent ou son propre cordon d'alimentation. Le contact avec un fil «sous tension» peut également mettre «sous tension» les parties métalliques exposées de l'outil électrique et provoquer un choc électrique sur l'opérateur.

- Porter des protecteurs d'oreilles lors du perçage avec des perceuses à percussion. L'exposition aux bruits peut provoquer une perte élevée de l'audition.

Cette ponceuse excentrique est destinée au ponçage de surfaces en bois ou matériaux similaires, métal ou plâtre et à l'élimination de vieilles peintures à l'exception de tout autre matériau présentant des risques d'inflammation, d'explosion ou de dégagement polluant ou dangereux pour l'utilisateur ou l'environnement.

Tout autre emploi, différent de celui indiqué dans ces instructions, peut provoquer des dommages à l'utilisateur. Cet appareil est destiné uniquement à un usage privé et non industriel.

Attention : des poussières nocives et toxiques peuvent être produites lors de l'utilisation de la ponceuse sur certains nuire gravement à la santé de l'utilisateur ou des personnes aux alentours. Portez toujours un masque de protection quand vous travaillez et éloignez les spectateurs de l'aire de travail !!!

Vous avez ouvert le carton et trouvé cette notice jointe à la machine. Conservez l'emballage pour le rangement et la notice pour y faire référence ultérieurement.

Sortez la ponceuse de son emballage et vérifiez son état. Si le produit ne vous semble pas correct ou si des éléments sont cassés ou manquants par rapport à la description ci-dessus, contactez votre vendeur.

Attention ! Un petit sachet anti-humidité peut se trouver dans l'emballage. Ne le laissez pas à la portée des enfants et jetez-le. Cette ponceuse ne doit pas être utilisée pour poncer du plâtre

Symboles

Les symboles représentés sur le produit ont une signification importante pour l'utilisation en toute sécurité du produit.



MISE EN GARDE – Pour réduire le risque de blessures, l'utilisateur doit lire le manuel d'instructions



Porter une protection auditive
Porter une protection pour les yeux
Portez un masque de protection



Appareil de classe II



Conformité aux normes de sécurité appropriées



Ce produit est marqué du symbole du tri sélectif relatif aux déchets d'équipements électriques et électroniques. Cela signifie que ce produit ne doit pas être mis au rebut avec les déchets ménagers mais doit être pris en charge par un système de collecte sélective conformément à la directive européenne 2002/96/CE. Il sera ensuite soit recyclé soit démantelé afin de réduire les impacts sur l'environnement, les produits électriques et électroniques étant potentiellement dangereux pour l'environnement et la santé humaine en raison de la présence de substances dangereuses. Pour plus de renseignements, vous pouvez contacter votre administration locale ou régionale.

RyyWxx: yyWxx: Code de fabrication. Année de production (20yy) et semaine de production (Wxx)R : Conforme à la directive 2002/95/CE relative à la limitation de l'utilisation de certaines substances dangereuses dans les équipements électriques et électroniques

Garantie

Le constructeur garantit sa machine pendant 12 mois à compter de la date d'achat. Les machines destinées à la location ne sont pas couvertes par la présente garantie.

Le constructeur assure le remplacement de toutes les pièces reconnues défectueuses par un défaut ou un vice de fabrication.

En aucun cas la garantie ne peut donner lieu à un remboursement du matériel ou à des dommages et intérêts directs ou indirects.

Cette garantie ne couvre pas:

- une utilisation anormale
- un manque d'entretien
- une utilisation à des fins professionnelles
- le montage, le réglage et la mise en route de l'appareil
- tout dégât ou perte survenant pendant un transport ou déplacement
- les frais de port et d'emballage du matériel. Dans tous les cas ceux-ci restent à la charge du client. Tout envoi chez un réparateur en port dû sera refusé.
- les pièces dites d'usure (Piles/accus/batteries, chargeur, mandarin, courroies, lames, supports de lame, câbles, roues, déflecteurs, ampoules, sacs, filtres, télécommandes, etc.)
- Le ponçage du plâtre et enduits.

Il est entendu que la garantie sera automatiquement annulée en cas de modifications apportées à la machine sans l'autorisation du constructeur ou bien en cas de montage de pièces n'étant pas d'origine.

Le constructeur décline toute responsabilité en matière de responsabilité civile découlant d'un emploi abusif ou non conforme aux normes d'emploi et d'entretien de la machine.

L'assistance sous garantie ne sera acceptée que si la demande est adressée

au service après vente agréé accompagnée de la carte de garantie dûment

complétée et du ticket de caisse.

Aussitôt après l'achat nous vous conseillons de vérifier l'état intact du produit et de lire attentivement la notice avant son utilisation.

Dans toute demande de pièces de rechange on devra spécifier le modèle exact de la machine, l'année de fabrication et le numéro de série de l'appareil.

NOTE BENE. Utiliser exclusivement des pièces de rechange d'origine.

Déclaration de conformité CE

DÉCLARATION DE CONFORMITÉ À la directive machine et aux réglementations prises pour sa transposition

BP101 - 59175 Templemars Cedex France

Déclare que la machine désigné ci-dessous:
PERCEUSE EXCENTRIQUE, VOS200, 230 V~ 50 Hz

EST CONFORME AUX DISPOSITIONS DE LA DIRECTIVE MACHINE (2006/42/CE) ET AUX RÉGLEMENTATIONS NATIONALES LA TRANSPOSANT

EST ÉGALEMENT CONFORME AUX DISPOSITIONS DES DIRECTIVES EUROPÉENNES SUIVANTES :

À LA DIRECTIVE CEM 2004/108/CE
ET LEURS TRANSPOSITIONS NATIONALES.

EST ÉGALEMENT CONFORME AUX NORMES EUROPÉENNES, AUX NORMES NATIONALES ET AUX DISPOSITIONS TECHNIQUES SUIVANTES :

EN 55014-1
EN 55014-2
EN 61000-3-2
EN 61000-3-3
EN 60745-1
EN 60745-2-4

CETTE DÉCLARATION COUVRE LES MACHINES DONT LE NUMÉRO DE SÉRIE EST COMPRIS ENTRE 1 ET 100000.

Dominique DOLE
Directeur Qualité et
Expertise

A TEMPLEMARS,
10-01-2012





Castorama France
BP 101 - 59175 Templemars
www.castorama.fr



Dites «Question» (prix appel local)