



florabest



www.lidl-service.com



COUPE-BORDURES SANS FIL FAT 18 B2

FR

COUPE-BORDURES SANS FIL

Traduction du mode d'emploi d'origine

DE AT CH

AKKU-RASENTRIMMER

Originalbetriebsanleitung

GB

CORDLESS GRASS TRIMMER

Translation of original operation manual

IAN 71315

FR



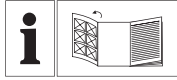

FR

Avant de lire le mode d'emploi, ouvrez la page contenant les illustrations et familiarisez-vous ensuite avec toutes les fonctions de l'appareil.

DE AT CH

Klappen Sie vor dem Lesen die Seite mit den Abbildungen aus und machen Sie sich anschließend mit allen Funktionen des Gerätes vertraut.

GB

Before reading, unfold the page containing the illustrations and familiarise yourself with all functions of the device.

FR	Traduction du mode d'emploi d'origine	Page	4
DE/ AT/ CH	Originalbetriebsanleitung	Seite	21
GB	Translation of original operation manual	Page	39

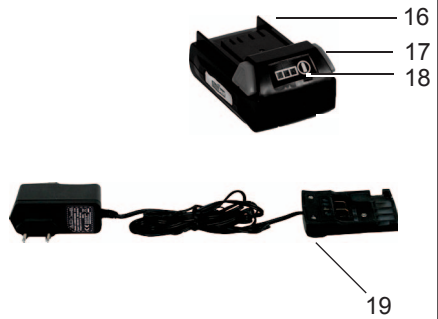
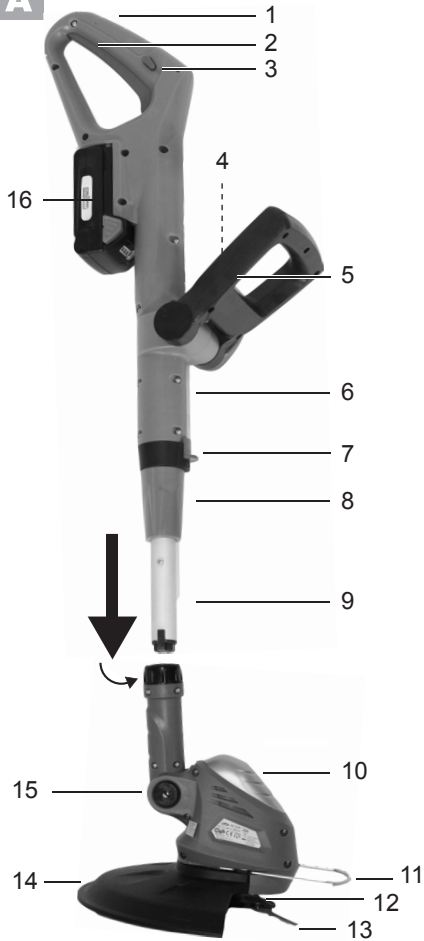
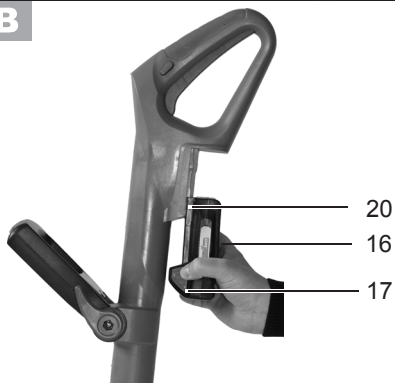
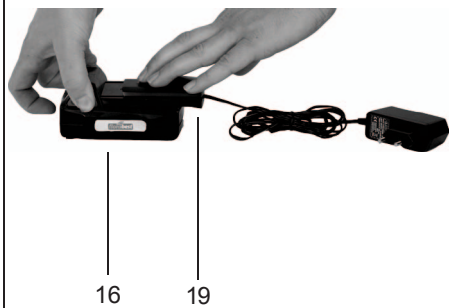

A**B****C**

Sommaire

Introduction	4
Fins d'utilisation.....	4
Description générale	5
Volume de la livraison	5
Vue synoptique.....	5
Description du fonctionnement	5
Données techniques	5
Instructions de sécurité.....	6
Symboles et pictogrammes	6
Consignes de sécurité générales pour outils électriques.....	7
Opération de chargement	12
Retirer / utiliser l'accum.....	13
Charger l'accum	13
Accus usagés	13
Consignes de montage	13
Mise en service	14
Mise sous et hors tension.....	14
Contrôler l'état de chargement de l'accum.....	15
Réglages sur l'appareil.....	15
Consignes d'utilisation	15
Couper l'herbe.....	16
Coupe verticale / coupe des bordures.....	16
Nettoyage et entretien	16
Nettoyage.....	16
Travaux généraux de maintenance....	17
Dépannage	17
Changer la plaquette de coupe.....	18
Rangement	18
Élimination et protection de l'environnement.....	18
Pièces de rechange	18
Garantie	19
Service Réparations	20
Service-Center	20
Agence de service après-vente ...	20
Traduction de la déclaration de conformité CE originale	55
Vue éclatée	57

Introduction



Toutes nos félicitations pour l'achat de votre nouvel appareil.

Vous avez ainsi choisi un produit de qualité supérieure. La notice d'utilisation fait partie de ce produit. Elle contient des instructions importantes pour la sécurité, l'utilisation et l'élimination des déchets. Avant d'utiliser ce produit, lisez attentivement les consignes d'emploi et de sécurité. N'utilisez le produit que tel que décrit et uniquement pour les domaines d'emploi indiqués. Conservez cette notice et remettez-la avec tous les documents si vous cédez le produit à un tiers.

Fins d'utilisation

L'appareil est destiné à couper l'herbe dans les jardins et le long des plates-bandes. Toute autre utilisation qui n'est pas explicitement autorisée dans ce manuel risque d'endommager l'appareil et de constituer un risque imminent pour l'utilisateur et autrui. N'utilisez pas l'appareil pour couper des haies ou des arbustes et buissons.

L'appareil est destiné à une utilisation par des adultes. Les jeunes gens âgés de plus de 16 ans sont autorisés à utiliser l'appareil sous surveillance d'un adulte.

L'opérateur ou l'utilisateur est responsable des accidents ou dommages survenant à d'autres personnes ou à leurs biens.

Le constructeur décline toute responsabilité en cas de dommages qui seraient occasionnés par une utilisation non conforme ou une manipulation inappropriée de l'appareil. Cet appareil n'est pas adapté à une utilisation industrielle.

Toute utilisation industrielle met fin à la garantie.

Description générale

Volume de la livraison

Déballer l'appareil et vérifiez que la livraison est complète :

- Coupe bordure à accu
- Carter de protection
- Poignée supplémentaire
- 20 plaquettes de coupe
- Chargeur
- Accumulateur

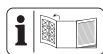

Vous trouverez les illustrations sur la page de rabat avant.

Vue synoptique

- A** 1 Poignée supérieure
- 2 Interrupteur Marche/Arrêt
- 3 Blocage de mise en marche
- 4 Boîte de stockage pour la plaquette de coupe (non visible)
- 5 Poignée supplémentaire
- 6 Poignée
- 7 Verrou pour réglage de la poignée
- 8 Douille filetée pour réglage de la longueur
- 9 Tube télescopique
- 10 Tête de moteur
- 11 Etrier d'écartement (protection des fleurs)
- 12 Plaque de coupe
- 13 Plaquette de coupe
- 14 Carter de protection
- 15 Verrou pour réglage de l'angle d'inclinaison
- 16 Accumulateur
- 17 Touche de déverrouillage de l'accumulateur
- 18 Annonce d'état de chargement de l'accumulateur

- B** 19 Chargeur
- 20 Long de la glissière

- E** 21 Prise de poignée
- 22 Vis de poignée

- F** 23 Goupille

Description du fonctionnement

Le coupe-bordure à accu manuel et portable est équipé, comme dispositif de coupe, d'un système de plaquette de coupe à lame en plastique.

De plus l'appareil est équipé d'une tête de moteur pivotante, d'un manche télescopique en alu orientable et d'un étrier d'écartement.

Pour assurer la protection de l'utilisateur, l'appareil est équipé d'un carter de protection qui recouvre le dispositif de coupe.

En ce qui concerne le fonctionnement des éléments de commande, veuillez lire les descriptions suivantes.

Données techniques

Appareil

Tension de moteur	18 V \equiv
Vitesse de rotation à vide	8000 min ⁻¹
Classe de protection	III
Temps de marche	max. 50 min*
Diamètre de coupe	25 cm
Poids (sans chargeur)	2,1 kg
Niveau de pression acoustique (L _{pA})	71,3 dB(A), K _{pA} =3 dB(A)
Niveau de puissance sonore (L _{wA}) garanti	94 dB(A)
mesuré	89 dB(A); K _{wA} =1,94 dB(A)

Vibration (a_n).....
 poignée supérieure 1,098 m/s², 1,5 m/s²
 poignée auxiliaire 1,539 m/s², 1,5 m/s²

Accu (Li-Ion)

Tension nominale 18 V==
 Capacité..... 1,5 Ah
 Temps de charge..... environ 5 h

Chargeur

Modèle (model) **JLH082100350G**
 Absorption nominale 12 W
 Tension d'entrée (input).....
 100-240V~50/60Hz
 Tension de sortie (output) 21 V ==350mA
 Classe de protection..... □ II
 Type de protection..... IP20

* Le temps de fonctionnement efficace d'un accu entièrement chargé dépend du mode de travail et de l'effort demandé pendant la coupe.

Les valeurs de bruit et de vibrations ont été définies conformément aux normes et prescriptions stipulées dans la déclaration de conformité. Des modifications techniques et optiques en vue d'un perfectionnement sont possibles sans notification préalable. C'est pourquoi toutes les dimensions, informations, remarques et déclarations mentionnées dans ce manuel sont sans engagement de notre part. Par conséquent, des prétentions à des revendications juridiques qui se basent sur le manuel d'instructions d'emploi seront sans effet.

Instructions de sécurité

Lors de l'utilisation de l'appareil, respectez les consignes de sécurité.

Symboles et pictogrammes

Symboles apposés sur l'appareil



Attention!



Lisez attentivement les instructions d'emploi.



Portez une protection acoustique et une protection des yeux.



Après la mise hors tension, la plaque de coupe tourne encore pendant quelques secondes. Tenir les mains et les pieds à distance.



Ne soumettez pas l'appareil à l'humidité. N'utilisez pas l'appareil lorsqu'il pleut et ne coupez pas d'herbe mouillée.

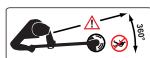

Ecartez des tiers personnes de la zone dangereuse!

Ils pourraient être blessés par la projection de corps étrangers.



Retirez l'accu avant les opérations de maintenance.



Indication du niveau garanti de puissance sonore maximale L_{WA} en dB



Les machines n'ont pas leur place dans les ordures ménagères.



Diamètre de coupe

Symboles sur l'accumulateur



Ne jetez pas l'accumulateur dans les ordures ménagères, le feu ou l'eau.



Ne laissez pas l'accumulateur exposé pendant une longue durée aux rayons du soleil et ne posez pas celui-ci sur un radiateur (max. 60°C).



Déposez les accumulateurs dans une déchèterie récupérant les anciennes batteries et où ceux-ci seront livrés à un centre de recyclage écologique.

Symboles sur le chargeur



Attention!



Avant la première utilisation, lisez attentivement le mode d'emploi.



Le chargeur n'est apte qu'à une utilisation en intérieurs.



Limitation thermique de protection



Classe de protection II



Les machines n'ont pas leur place dans les ordures ménagères.

Symboles utilisés dans le mode d'emploi



Symbole de danger et indications relatives à la prévention de dommages corporels ou matériels.



Symbole d'interdiction (l'interdiction est précisée à la place des guillemets) et indications relatives à la prévention de dommages.



Symboles de remarque et informations permettant une meilleure utilisation de l'appareil.

Consignes de sécurité générales pour outils électriques



AVERTISSEMENT ! Lisez toutes les consignes de sécurité et les instructions. Des omissions lors de l'observation des consignes de sécurité et des instructions peuvent causer un décharge électrique, un incendie et / ou de graves blessures.

Conservez toutes les consignes de sécurité et les instructions pour les consulter ultérieurement.

Le terme «outil» dans les avertissements fait référence à votre outil électrique alimenté par le secteur (avec cordon d'alimentation) ou votre outil fonctionnant sur batterie (sans cordon d'alimentation).

1) SÉCURITÉ SUR LE LIEU DE TRAVAIL

- a) **Conservez votre zone de travail propre et bien éclairée.** Les zones de travail en désordre et non éclairées peuvent être à l'origine d'accidents.
- b) **Avec l'outil électrique, ne travaillez pas dans un environnement soumis à un risque d'explosion et dans lequel se trouvent des poussières, des gaz et des liquides inflammables.** Les outils électriques produisent des étincelles qui peuvent enflammer la poussière ou les vapeurs.
- c) **Pendant l'utilisation de l'outil électrique, tenez à distance les enfants et les autres personnes.** En cas de distractions, vous pouvez perdre le contrôle de l'appareil.

2) SÉCURITÉ ÉLECTRIQUE

- a) **La fiche de raccordement de l'outil électrique doit convenir à la prise de courant. La fiche ne doit pas être modifiée de quelle manière que ce soit. N'utilisez aucune prise d'adaptateur conjointement avec des outils électriques ayant une mise à la terre de protection.** Les fiches inchangées et les prises de courant appropriées diminuent le risque de décharge électrique.
- b) **Évitez le contact du corps avec les surfaces mises à la terre, telles que les tubes, les chauffages, les fours et les réfrigérateurs.** Il existe un risque accru de décharge électrique, si votre corps est mis à la terre.
- c) **Tenez les outils électriques à distance de la pluie ou de l'humidité.** La pénétration de l'eau dans un outil électrique augmente le risque d'une décharge électrique.
- d) **Ne pas maltraiter le cordon. Ne jamais utiliser le cordon pour porter, tirer ou débrancher l'outil. Maintenir le cordon à l'écart de la chaleur, du lubrifiant, des arêtes ou des parties en mouvement.** Des cordons endommagés ou emmêlés augmentent le risque de choc électrique.
- e) **Si vous travaillez avec un outil électrique en plein air, utilisez uniquement un câble de prolongation qui soit adapté pour l'extérieur.** L'emploi d'un câble de prolongation approprié pour le domaine extérieur diminue le risque d'une décharge électrique.
- f) **Si l'utilisation de l'outil électrique ne peut pas être évitée dans un**

environnement humide, utilisez un commutateur de protection de courant de défaut avec un courant de déclenchement de 30 milliampères ou moins. L'utilisation d'un commutateur de protection de courant de défaut réduit le risque d'une décharge électrique.

3) SÉCURITÉ DES PERSONNES

- a) **Soyez attentif, faites attention à ce que vous faites et utilisez raisonnablement l'outil électrique pendant votre travail. N'utilisez aucun outil électrique si vous êtes fatigué ou vous trouvez sous l'influence de drogues, d'alcool ou de médicaments.** Un moment d'inattention durant l'utilisation de l'outil électrique peut être la cause de graves blessures.
- b) **Portez toujours un équipement de protection individuel et des lunettes protectrices.** Le port d'un équipement de protection individuel, comme un masque anti-poussières, des chaussures de sécurité anti-dérapantes, un casque de protection ou des protections auriculaires, en fonction du type et de l'utilisation de l'outil électrique, diminue le risque des blessures.
- c) **Évitez une mise en service non prévue. Assurez-vous que l'outil électrique est éteint avant que vous ne le connectiez à l'alimentation en courant et / ou à l'accumulateur, le portiez ou le déplaciez.** Si en portant l'appareil électrique, votre doigt appuie sur le commutateur ou que l'appareil se mette en marche lorsque vous le connectez, cela peut entraîner un accident.

- d) **Retirez les outils de réglage ou la clé à écrous avant de mettre l'outil électrique sous tension.** Un outil ou une clé qui se trouve dans une partie mobile de l'appareil peut être à l'origine de blessures.
- e) **Ne pas se précipiter. Assurez-vous d'avoir une position stable et d'être tout le temps en équilibre.** Vous pourrez ainsi mieux contrôler mieux l'outil électrique dans des situations inattendues.
- f) **Portez des vêtements appropriés convenables. Ne portez aucun habit large ou parure. Maintenez vos cheveux, habits et gants loin des parties mobiles.** Les habits légers, les parures ou les longs cheveux peuvent être saisis par les parties mobiles.
- g) **Si des dispositifs d'aspiration et de collecte supplémentaires peuvent être montés, assurez-vous que ceux-ci sont connectés et utilisés correctement.** L'utilisation d'un dispositif d'aspiration peut diminuer les risques engendrés par la poussière.
- 4) UTILISATION ET ENTRETIEN DE L'OUTIL**
- a) **Ne forcez pas l'appareil. Utilisez pour votre travail l'outil électrique le mieux adapté.** Avec un outil électrique approprié, vous travaillez mieux et avec davantage de sécurité dans le secteur de travail donné.
- b) **N'utilisez aucun outil électrique dont le commutateur est défectueux.** Un outil électrique qui ne peut plus être allumé ou éteint est dangereux et doit être réparé.
- c) **Retirez la fiche de la prise de courant et / ou retirez l'accumulateur avant d'entreprendre des réglages sur un appareil, échanger des accessoires ou mettre de côté l'appareil.** Cette mesure de précaution empêche un démarrage involontaire de l'outil électrique.
- d) **Conservez les outils électriques inutilisés hors de la portée des enfants. Ne laissez pas des personnes qui ne connaissent pas l'appareil ou n'ont pas lu ces instructions utiliser l'appareil.** Les outils électriques sont dangereux s'ils sont utilisés par des personnes inexpérimentées.
- e) **Entretenez avec soin les outils électriques. Contrôlez si les parties mobiles fonctionnent correctement et ne se coincent pas ; vérifiez l'appareil pour voir si des pièces sont rompues ou sont endommagées, perturbant ainsi le fonctionnement de l'outil électrique. Faites réparer les pièces endommagées avant d'utiliser l'appareil.** Beaucoup d'accidents ont pour origine des outils électriques mal entretenus.
- f) **Maintenez les outils coupants aiguisés et propres.** Les outils tranchants bien entretenus ayant des bords de coupe aiguisés se coincent moins et s'utilisent plus facilement.
- g) **Utilisez l'outil électrique, les accessoires, les outils, etc. conformément à ces instructions. Prenez également en compte les conditions de travail et l'activité à réaliser.** L'utilisation des outils électriques pour des buts autres que ceux prévus peut mener à des situations dangereuses.

5) UTILISATION DES OUTILS FONCTIONNANT SUR BATTERIES ET PRECAUTIONS D'EMPLOI

- a) **Charger les accumulateurs uniquement avec les chargeurs qui sont recommandés par le fabricant.** Il y a un risque d'incendie si un chargeur, approprié pour un type précis d'accumulateur, est utilisé avec d'autres accumulateurs.
 - b) **N'utiliser que les accumulateurs prévus à cet effet avec les outils électriques.** L'utilisation d'un autre accumulateur peut entraîner des blessures ou déclencher un incendie.
 - c) **Tenir l'accumulateur non utilisé à distance des trombones de bureau, des pièces de monnaie, des clés, des clous, des vis ou de tous autres petits objets en métal qui pourraient causer un découplage des contacts.** Un court-circuit entre les contacts d'accumulateur peut entraîner des combustions ou un début d'incendie.
 - d) **En cas de mauvaise utilisation, le liquide peut sortir de l'accumulateur. Évitez tout contact avec celui-ci. En cas de contact accidentel, rincer avec de l'eau. Si le liquide pénètre dans les yeux, consulter un médecin.** Des fuites de liquide provenant de l'accumulateur peuvent entraîner des irritations de la peau ou des brûlures.
- ## 6) MAINTENANCE ET ENTRETIEN
- a) **Ne laissez réparer votre outil électrique que par des professionnels qualifiés et seulement avec des pièces de rechange d'origine.** Vous serez ainsi sûr de

conserver la sécurité pour l'outil électrique correspondant.

1) CONSIGNES DE SÉCURITÉ SPÉCIALES POUR APPAREILS SUR ACCUS

- a) **S'assurer que l'appareil est éteint avant de brancher l'accumulateur.** Le branchement d'un accumulateur sur un appareil électrique en marche, peut entraîner des accidents.
- b) **Chargez vos batteries uniquement à l'intérieur d'un local car le chargeur n'a été conçu que pour ce type d'utilisation.**
- c) **Pour réduire le risque d'une décharge électrique, retirez la fiche du chargeur de la prise de courant avant de le nettoyer.**
- d) **Ne laissez pas l'accumulateur exposé pendant une longue durée aux rayons du soleil et ne posez pas celui-ci sur un radiateur.** La chaleur nuit à l'accumulateur et il existe un risque d'explosion.
- e) **Laissez refroidir un accumulateur chaud avant de procéder au chargement.**
- f) **N'ouvrez pas l'accumulateur et évitez tout dommage mécanique à l'accumulateur. Il existe un risque de court-circuit ; de plus il peut y avoir une émanation de vapeurs qui irritent les voies respiratoires. Ventilez le local et en cas de troubles, consultez un médecin.**
- g) **N'utilisez aucune batterie non rechargeable !**

2) MANIPULATION CONFORME DE L'APPAREIL SUR ACCUS

- Cet appareil n'est pas prévu pour être utilisé par des personnes (y compris les enfants) dont les capacités physiques, sensorielles ou mentales sont réduites, ou des personnes dénuées d'expérience ou de connaissance, sauf si elles ont pu bénéficier, par l'intermédiaire d'une personne responsable de leur sécurité, d'une surveillance ou d'instructions préalables concernant l'utilisation de l'appareil.
- Il convient de surveiller les enfants pour s'assurer qu'ils ne jouent pas avec l'appareil.
- **Pour le chargement de l'accumulateur, utilisez exclusivement le chargeur fourni à la livraison.** Il existe un risque d'incendie et un danger d'explosion.
- **Avant chaque utilisation, contrôlez le chargeur, le câble et la prise ; ne laissez réparer votre appareil électrique que par du personnel professionnel qualifié et seulement avec des pièces de rechange d'origine. N'utilisez pas un chargeur défectueux et ne l'ouvrez pas vous-même.** Vous serez ainsi sûr que la sécurité d'emploi de l'appareil électrique est maintenue.
- **Faites attention à ce que la tension de réseau corresponde aux indications de la plaque signalétique sur le chargeur.** Il existe un risque de décharge électrique.
- **Séparez le chargeur du réseau avant de connecter / déconnecter l'accumulateur avec l'outil / l'appareil électrique.**
- **Conservez le chargeur propre et à l'abri de l'humidité et de la pluie. N'utilisez jamais le chargeur en plein air.** La pollution et la pénétration d'eau augmentent le risque de décharge électrique.
- **Le chargeur ne peut être utilisé qu'avec l'accumulateur original adéquat.** Le chargement d'un autre accumulateur peut entraîner des blessures ou déclencher un incendie.
- **Évitez les dommages mécaniques sur le chargeur.** Ils peuvent entraîner des courts-circuits intérieurs.
- **Le chargeur ne doit pas être utilisé sur un support combustible (par exemple, du papier, des textiles).** Il existe un risque d'incendie en raison du réchauffement qui se produit lors du chargement.
- Si le câble d'alimentation est endommagé, il doit être remplacé par le fabricant, son service après-vente ou des personnes de qualification similaire afin d'éviter un danger.
- L'accumulateur de votre appareil est livré seulement partiellement chargé et doit être chargé correctement avant d'être d'utilisé pour la première fois. Pour la première charge, il est recommandé de charger la batterie pendant environ 5 heures. Enfichez la batterie dans le support et connectez le chargeur au réseau électrique.
- Retirez la fiche de secteur lorsque la batterie est complètement chargée et retirez le chargeur de l'appareil. Le temps de chargement est d'environ 5 heures.
- Ne laissez pas la batterie continuellement en charge. Cela peut endommager les cellules de la batterie. Remarque : de petites charges successives et trop nombreuses peuvent endommager les cellules de la batterie. Ne procéder au rechargement que si l'appareil fonctionne trop lentement.
- Ne chargez pas de batterie non rechargeable dans le chargeur.

3) AUTRES RISQUES

Même si vous utilisez cet outil électrique de manière conforme, il existe malgré tout d'autres risques. Les dangers suivants peuvent se produire en fonction de la méthode de construction et du modèle de cet outil électrique :

- a) Coupures
- b) Dommages affectant l'ouïe si aucune protection d'ouïe appropriée n'est portée.
- c) Ennuis de santé engendrés par les vibrations affectant les bras et les mains si l'appareil est utilisé pendant une longue période ou s'il n'est pas employé de manière conforme ou correctement entretenu.



Avertissement ! Pendant son fonctionnement cet outil électrique produit un champ électromagnétique qui, dans certaines circonstances, peut perturber des implants médicaux actifs ou passifs. Pour diminuer le risque de blessures graves ou mortelles, nous recommandons aux personnes portant des implants médicaux de consulter leur médecin et le fabricant de l'implant médical avant d'utiliser cette machine.

Opération de chargement



N'exposez pas l'accumulateur à des conditions extrêmes telles que chaleur et chocs. Il existe un risque de blessure par échappement de la solution d'électrolyte ! En cas de contact avec la peau ou les yeux rincez avec de l'eau les parties concernées ou un neutralisateur et consultez un médecin.



Ne chargez l'accumulateur que dans des locaux secs.

La surface extérieure de l'accumulateur doit être propre et sèche avant que vous ne connectiez le chargeur.

Il existe un danger de blessures par décharge électrique.



Ne procédez à la charge qu'avec le chargeur original ci-joint. Faites attention à ce que l'appareil ne soit pas chargé sans interruption pendant plus de 5 heures.

L'accumulateur et l'appareil pourraient être endommagés et avec un temps de chargement plus long, vous consommez inutilement de l'énergie. En cas de surcharge, vous perdez vos droits à garantie.

- Avant la première utilisation, chargez l'accumulateur. Ne chargez pas l'accumulateur pendant de courtes durées plusieurs fois de suite
- Chargez l'accumulateur si l'appareil fonctionne trop lentement.
- Un temps de fonctionnement nettement réduit malgré une charge complète indique que l'accumulateur est usé et doit être remplacé. Utilisez seulement un accumulateur de rechange d'origine que vous pouvez acheter auprès du service après-vente.
- Quel que soit le cas, respectez toujours les consignes de sécurité ainsi que les prescriptions et les instructions relatives à la protection de l'environnement.
- Les pannes qui sont dues à une manipulation incorrecte ne sont pas prises en compte par la garantie.

Retirer / utiliser l'accum

- B** 1. Pour retirer l'accumulateur (16) de l'appareil, appuyez sur la touche de déverrouillage (17) de l'accumulateur et retirez l'accumulateur.
2. Pour insérer l'accumulateur (16) poussez l'accumulateur dans l'appareil le long de la glissière (20) dans l'appareil. Vous devez entendre un clic.



N'utilisez l'accumulateur que si l'appareil est complètement monté. Il existe un risque de blessure !

Charger l'accum



Chargez l'accumulateur, si le dernier voyant DEL de l'annonce d'état de chargement (A18) change de couleur et passe du vert à orange / rouge.

L'annonce de chargement du chargeur (A19) s'allume en rouge au début et pendant le processus de chargement. A la fin du processus de chargement l'annonce de chargement passe au vert.

- C** 1. S'il y a lieu, retirez l'accumulateur (16) de l'appareil.
2. Insérez l'accumulateur (16) dans l'orifice de chargement du chargeur (19). Vous devez entendre un clic.
3. Connectez le chargeur (19) à une prise de courant.
L'annonce de chargement (20) s'allume :
4. Une fois l'opération de chargement terminée, séparez le chargeur (19) du réseau.

5. Appuyez sur la touche de déverrouillage (A17) de l'accumulateur (16) et retirez l'accumulateur du chargeur (19).

Accus usagés

- Un temps de fonctionnement nettement réduit malgré la charge indique que l'accumulateur est usé et doit être remplacé. Utilisez seulement un pack d'accumulateur de remplacement d'origine que vous pouvez acheter auprès du service après-vente.
- Quel que soit le cas, faites attention aux consignes de sécurité ainsi qu'aux prescriptions et aux instructions concernant la protection de l'environnement en vigueur (voir «Nettoyage et Entretien»).

Consignes de montage



N'utilisez l'accumulateur que si l'appareil est complètement monté. Il existe un risque de blessure !

D Monter le carter de protection :

1. Placez le carter de protection (14) sur la tête de moteur (10) et vissez avec les 3 vis à tête cruciforme.

E Monter la poignée supplémentaire :

2. Séparez les extrémités de la poignée supplémentaire (5) et poussez sur la prise de poignée (21).
3. Vissez la poignée supplémentaire (5) avec la vis de poignée (22).

F Monter l'unité de coupe :

4. Placez le disque de coupe (12) sur l'axe. Il n'y a qu'une seule

position de montage. Vissez le disque de coupe (12) à l'axe. Faites attention au filet à gauche. Placez la plaquette de coupe (13) sur la goupille (23) de la plaque de coupe (12) et tirez vers le dehors jusqu'à enclenchement.



Des plaquettes de coupe de rechange trouvent dans la boîte de stockage (4) de la poignée supplémentaire (5).



Insérer l'accu :

5. Pour insérer l'accumulateur (16) poussez l'accumulateur dans l'appareil le long de la glissière (20) dans l'appareil. Vous devez entendre un clic

Mise en service



Attention : Risque de blessure! N'utilisez pas l'appareil sans carter de protection. Pour travailler avec l'appareil, portez des vêtements appropriés ainsi qu'une protection oculaire et une protection d'ouïe.

Avant chaque utilisation, vérifiez que l'appareil est en état de fonctionnement. L'interrupteur Marche/Arrêt et le blocage de mise en marche ne doivent pas être bloqués. Après avoir relâché le commutateur, vous devez arrêter l'appareil. Si un commutateur est endommagé, vous ne pouvez plus travailler avec l'appareil.



Veillez observer les normes de protection contre les nuisances acoustiques ainsi que les prescriptions et directives locales en vigueur.

Mise sous et hors tension



Pendant le travail, assurez-vous d'avoir une position stable et tenez fermement l'appareil avec les deux mains à bonne distance de votre corps.

Avant de mettre l'appareil sous tension, vérifiez que celui-ci n'est pas gêné par un quelconque objet.



1. Assurez-vous que l'accumulateur (16) est bien inséré (cf. «Instructions de montage - Insérer l'accu”).
2. Pour la mise sous tension, avec le pouce, actionnez le blocage de mise en marche (3) et appuyez alors sur l'interrupteur Marche/Arrêt (2). Relâchez le blocage de mise en marche.
3. Pour la mise hors tension, relâchez la pression sur l'interrupteur Marche/Arrêt (2). Un fonctionnement en continu n'est pas possible.



Après la mise hors tension de l'appareil, le dispositif de coupe continue de tourner encore pendant un certain temps. Laissez le dispositif de coupe s'arrêter complètement. Ne touchez pas la plaquette de coupe en mouvement et ne la ralentissez pas. Risque de blessure !

Contrôler l'état de chargement de l'accu

L'affichage d'état de chargement (A 18) indique l'état de chargement de l'accu (A 16).

Appuyez sur le bouton PRESS de l'accu. L'état de chargement de l'accu est indiqué par l'éclairage de la lampe DEL correspondante.



Chargez l'accumulateur, si le dernier voyant DEL de l'annonce d'état de chargement (A 18) change de couleur et passe du vert à orange / rouge.



Réglages sur l'appareil

Régler la poignée supplémentaire :

Vous pouvez mettre la poignée supplémentaire dans différentes positions. Mettez la poignée de telle sorte que la plaque de coupe soit inclinée dans une position de travail légèrement en avant.

- 1 Desserrez la vis de poignée (22) et déplacez la poignée supplémentaire (5) dans la position souhaitée. Resserrez la vis de poignée.

Régler la hauteur:

Le tube télescopique vous permet de régler l'appareil à votre taille.

- 2 Desserrez la douille fileté  (8). Amenez le tube télescopique (9) à la longueur souhaitée et revissez la douille fileté.

Régler l'angle de coupe :

Avec l'angle d'attaque modifié, vous pouvez ainsi accéder à des lieux inaccessibles, par exemple sous des bancs et des avancées.

- 3 Appuyez sur la pédale (15) du boîtier moteur et inclinez le tube télescopique (9). 4 positions sont possibles (lire également „instructions de travail“).

Régler la poignée :

La poignée peut être tournée de 90 ° et 180 ° (voir aussi „Instructions de travail“).

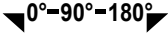
- 4 Poussez le verrou (7) vers le bas et tournez la poignée (6)  jusqu'à ce qu'elle s'enclenche dans la position souhaitée.

Régler l'étrier d'écartement (protections des fleurs) :

L'étrier d'écartement tient à distance du dispositif de coupe les plantes et les fleurs qui ne doivent pas être coupées.

- 5 Poussez l'étrier d'écartement (11) en avant. Si l'étrier d'écartement n'est pas nécessaire, poussez-le en arrière, dans la position d'arrêt.

Consignes d'utilisation



Attention – Risque de blessure !

- Ne coupez pas d'herbe humide ou mouillée.
- Avant la mise en marche de l'appareil assurez-vous que la plaque de coupe n'est pas au contact de pierres, de roches ou d'autres corps hétérogènes.
- Mettez l'appareil en marche avant de vous approcher de l'herbe à couper.

- Evitez de solliciter excessivement l'appareil lors du travail.
- Evitez tout contact avec des obstacles solides (pierres, murs, clôtures en bois, etc.). En effet, dans pareil cas, vous constaterez que le fil s'use beaucoup plus vite. Servez-vous du rebord du carter de protection pour maintenir l'appareil à une distance correcte.

Couper l'herbe

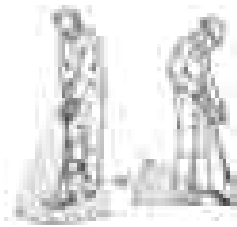

Coupez l'herbe en faisant pivoter l'appareil vers la droite et vers la gauche, par mouvements de va-et-vient, comme pour faucher. Coupez lentement et,

lors de la coupe, maintenez l'appareil incliné à 30° environ vers l'avant. Coupez l'herbe longue couche par couche, en partant du haut vers le bas.

Coupe verticale / coupe des bordures



Lorsque la plaque de coupe est en position verticale, il faut être particulièrement prudent et faire attention. Maintenez une distance suffisante avec le dispositif de coupe pour éviter de vous blesser.



Réglages pour la coupe verticale :

Pour couper des buissons et les éléments pentus dirigez l'appareil lentement vers la droite et vers la gauche.

- Poignée : 180° (voir **G** ④)
- Angle de coupe : 0° (voir **G** ③)

- Etrier d'écartement en position de stockage



Réglages pour la coupe des bordures de gazon :

Pour ajuster les bords du gazon, déplacez l'appareil lentement le long des bords du gazon.

- Poignée : 90° (voir **G** ④)
- Angle de coupe : 90° (voir **G** ③)
- Etrier d'écartement en position de stockage

Nettoyage et entretien



Faites exécuter par notre service après-vente les travaux de réparation et les opérations de maintenance qui ne sont pas décrits dans ce guide. Utilisez seulement des pièces d'origine. Risque de blessure !



Avant tout travail, mettez l'appareil hors tension et retirez l'accumulateur de l'appareil.

Exécutez à intervalles réguliers les travaux de nettoyage et les opérations de maintenance décrits ci-dessous. Vous bénéficierez ainsi d'une utilisation longue et sûre de votre appareil.

Nettoyage



L'appareil ne doit pas être aspergé avec de l'eau ou immergé dans l'eau. Il existe un danger de décharge électrique !

- Conservez propres les fentes de ventilation, le boîtier moteur et les poignées de l'appareil. Pour ce faire, utilisez un

chiffon humide ou une brosse.
N'utilisez aucun produit de nettoyage ou solvant. Vous pourriez endommager irréparablement l'appareil.

- Après chaque utilisation de l'appareil, retirez l'herbe et la terre se trouvant dans le carter de protection et le dispositif de coupe.
- Pour un nettoyage intensif du dispositif de coupe, retirez la plaquette de coupe (13) (voir „Changer la plaquette de coupe“) et nettoyez la goupille (24) avec une lame aiguisée.

Travaux généraux de maintenance

- Avant et après chaque utilisation, vérifiez qu'il n'y a aucune pièce usée, endommagée ou manquante sur l'appareil.
Vérifiez que les vis sont solidement fixées sur la plaque de coupe.
- Vérifiez que les couvercles et les appareillages de protection sont correctement positionnés et qu'ils ne sont pas endommagés. Le cas échéant, procédez à un échange.

Dépannage

Problème	Cause possible	Elimination des pannes
L'appareil ne démarre pas	Accu (16) déchargé	Charger l'accu (16) (voir „Processus de chargement“)
	Accu (16) non inséré	Mettre en place l'accu (16) (voir „Utilisation“)
	Interrupteur Marche/Arrêt (2) défectueux	Réparation par le service après-vente
	Moteur défectueux	
L'appareil travaille par interruptions	Contact interne intermittent	Réparation par le service après-vente
	Commutateur Marche/Arrêt (2) défectueux	
Fortes vibrations Bruits élevés	Plaquette de coupe (13) cassée	Changer la plaquette de coupe (13) (voir „Nettoyage et maintenance“)
	Dispositif de coupe sale	Nettoyer le dispositif de coupe (voir „Nettoyage et maintenance“)
	Moteur défectueux	Réparation par le service après-vente
Mauvais résultats de la coupe	Plaquette de coupe (13) cassée	Changer la plaquette de coupe (13) (voir „Nettoyage et maintenance“)
	Dispositif de coupe sale	Nettoyer le dispositif de coupe (voir „Nettoyage et maintenance“)
	Accu (16) non complètement chargé	Charger l'accu (16) (voir „Processus de chargement“)

Changer la plaquette de coupe

- F** 1. Poussez la plaquette de coupe (13) vers l'intérieur et poussez la en dehors de la cheville (23) de la plaque de coupe (12).
2. Placez la nouvelle plaquette de coupe (13) sur la goupille (23) et tirez celle-ci vers l'extérieur jusqu'à enclenchement.

Rangement

- Rangez l'appareil à un endroit sec et protégé de la poussière et surtout hors de la portée des enfants.
- Ne déposez pas l'appareil sur le carter de protection. Le plus judicieux est de le suspendre par sa poignée supérieure de sorte que le carter de protection ne soit pas au contact d'autres objets. Ainsi, le carter de protection ne peut pas se déformer, ne peut pas modifier ses dimensions et ne peut pas perdre ses propriétés de sécurité.
- Évitez le stockage dans des conditions de froid ou de chaleur extrême afin que l'accumulateur ne perde pas ses capacités.
- Avant tout stockage de longue durée, retirez l'accumulateur de l'appareil et chargez-le complètement.

Élimination et protection de l'environnement

Retirez l'accumulateur de l'appareil et déposez l'appareil, l'accumulateur, les accessoires et l'emballage dans un centre de recyclage écologiquement.



Les machines n'ont pas leur place dans les ordures ménagères.



Ne jetez pas les accumulateurs dans les ordures ménagères, dans un feu (danger d'explosion) ou dans l'eau. Les accumulateurs endommagés peuvent nuire à l'environnement et à votre santé, si des liquides ou des vapeurs toxiques s'en échappent.

- Portez l'appareil à un point de recyclage. Les différentes composantes en plastique et en métal peuvent être séparées selon leur nature et subir un recyclage. Demandez des précisions à notre centre de services
- Jetez les accumulateurs en état déchargé. Nous recommandons de recouvrir les bornes avec un adhésif afin d'éviter tout court-circuit. N'ouvrez pas l'accumulateur.
- Éliminez les accumulateurs en respectant les instructions locales. Déposez les accumulateurs dans une déchèterie récupérant les anciennes batteries et où ceux-ci seront livrés à un centre de recyclage écologique. Renseignez-vous auprès de votre déchèterie locale ou auprès de notre service après-vente.
- Nous exécutons gratuitement l'élimination des déchets de vos appareils renvoyés défectueux.
- Jetez les déchets de coupe dans le composte et non pas dans les ordures ménagères.

Pièces de rechange

Vous pouvez commander les pièces de rechange auprès de votre fournisseur. Il est absolument nécessaire que vous précisiez le type de l'appareil et le numéro de commande dans votre commande.

Plaquettes de coupe (paquet de 20)	91099379
Accumulateur.....	91099396
Chargeur	91100552

Si d'autres pièces détachées sont nécessaires, reportez-vous à la vue éclatée pour le numéro de pièce.

Garantie

Chère cliente, cher client,
Ce produit bénéficie d'une garantie de 3 ans, valable à compter de la date d'achat. En cas de manques constatés sur ce produit, vous disposez des droits légaux contre le vendeur du produit. Ces droits légaux ne sont pas limités par notre garantie présentée par la suite.

Conditions de garantie

Le délai de garantie débute avec la date d'achat. Veuillez conserver soigneusement le ticket de caisse original. En effet, ce document vous sera réclamé comme preuve d'achat.

Si un défaut de matériel ou un défaut de fabrication se présente au cours des trois ans suivant la date d'achat de ce produit, nous réparons gratuitement ou remplaçons ce produit - selon notre choix. Cette garantie suppose que l'appareil défectueux et le justificatif d'achat (ticket de caisse) nous soient présentés durant cette période de trois ans et que la nature du manque et la manière dont celui-ci est apparu soient explicités par écrit dans un bref courrier.

Si le défaut est couvert par notre garantie, le produit vous sera retourné, réparé ou remplacé par un neuf. Aucune nouvelle période de garantie ne débute à la date de la réparation ou de l'échange du produit.

Durée de garantie et demande légale en dommages-intérêts

La durée de garantie n'est pas prolongée par la garantie. Ce point s'applique aussi aux pièces remplacées et réparées. Les dommages et les manques éventuellement constatés dès l'achat doivent immédiatement être signalés après le déballage. A l'expiration du délai de garantie les réparations occasionnelles sont à la charge de l'acheteur.

Volume de la garantie

L'appareil a été fabriqué avec soin, selon de sévères directives de qualité et il a été entièrement contrôlé avant la livraison.

La garantie s'applique aux défauts de matériel ou aux défauts de fabrication. Cette garantie ne s'étend pas aux parties du produit qui sont exposées à une usure normale et peuvent être donc considérées comme des pièces d'usure (par exemple le filtre ou des inserts) ou pour des dommages affectant les parties fragiles (par exemple les commutateurs, l'accumulateur ou les parties qui sont en verre).

Cette garantie prend fin si le produit endommagé n'a pas été utilisé ou entretenu d'une façon conforme. Pour une utilisation appropriée du produit, il faut impérativement respecter toutes les instructions citées dans le manuel de l'opérateur. Les actions et les domaines d'utilisation déconseillés dans la notice d'utilisation ou vis-à-vis desquels une mise en garde est émise, doivent absolument être évités.



Marche à suivre dans le cas de garantie

Pour garantir un traitement rapide de votre demande, veuillez suivre les instructions suivantes :

- Tenez vous prêt à présenter, sur demande, le ticket de caisse et le numéro d'article (par exemple IAN 12345) comme preuve d'achat.
- Vous trouverez le numéro d'article sur la plaque signalétique, sur la gravure, sur la page de titre de votre mode d'emploi (en bas, à gauche) ou comme autocollant au dos ou en dessous de l'article.
- Si des pannes de fonctionnement ou d'autres manques apparaissent, prenez d'abord contact, par **téléphone** ou par **e-Mail**, avec le service après-vente dont les coordonnées sont indiquées ci-dessous. Vous recevrez alors des renseignements supplémentaires sur le déroulement de votre réclamation.
- En cas de produit défectueux vous pouvez, après contact avec notre service clients, envoyer le produit, franco de port à l'adresse de service après-vente indiquée, accompagné du justificatif d'achat (ticket de caisse) et en indiquant quelle est la nature du défaut et quand celui-ci s'est produit. Pour éviter des problèmes d'acceptation et des frais supplémentaires, utilisez absolument seulement l'adresse qui vous est donnée. Assurez-vous que l'expédition ne se fait pas en port dû, comme marchandises encombrantes, envoi express ou autre taxe spéciale. Veuillez renvoyer l'appareil, y compris tous les accessoires livrés lors de l'achat et prenez toute mesure pour avoir un emballage de transport suffisamment sûr.

Service Réparations

Vous pouvez, contre paiement, faire exécuter par notre service, des réparations qui ne font pas partie de la garantie. Nous vous enverrons volontiers un devis estimatif.

Nous ne pouvons traiter que des appareils qui ont été correctement emballés et qui ont envoyés suffisamment affranchis.

Attention: veuillez renvoyer à notre agence de service votre appareil nettoyé et avec une note indiquant le défaut constaté.

Les appareils envoyés en port dû - comme marchandises encombrantes, en envoi express ou avec toute autre taxe spéciale ne seront pas acceptés.

Nous exécutons gratuitement la mise aux déchets de vos appareils défectueux renvoyés.



Service-Center



Service France

Tel.: 0800 919270

E-Mail: grizzly@lidl.fr

IAN 71315



Agence de service après-vente

Veuillez noter que l'adresse suivante n'est pas une adresse de service après-vente. Contactez d'abord le service après-vente cité plus haut.



Multiservices Moulinois Plus

38, rue du Général Hoche

03000 Moulins

<http://multiservice.no-ip.org/>

Inhalt

Einleitung	21
Bestimmungsgemäße Verwendung	21
Allgemeine Beschreibung	22
Lieferumfang.....	22
Übersicht	22
Funktionsbeschreibung.....	22
Technische Daten	22
Sicherheitshinweise	23
Symbole und Bildzeichen	23
Bildzeichen auf dem Gerät.....	23
Bildzeichen auf dem Akku.....	23
Bildzeichen auf dem Ladegerät.....	24
Allgemeine Sicherheitshinweise für Elektrowerkzeuge.....	24
Ladevorgang	29
Akku entnehmen / einsetzen	29
Akku aufladen	30
Verbrauchte Akkus	30
Montageanleitung	30
Bedienung	31
Ein- und Ausschalten.....	31
Ladezustand des Akkus prüfen	31
Einstellungen am Gerät.....	32
Arbeitshinweise	32
Gras schneiden	32
Senkrechtschnitt/Rasenkanten-trimmen	33
Reinigung und Wartung	33
Reinigung	33
Allgemeine Wartungsarbeiten	33
Findersuche	34
Kunststoff-Messer austauschen	35
Lagerung	35
Entsorgung/Umweltschutz	35
Ersatzteile	35
Garantie	36
Reparatur-Service	37
Service-Center	38
Service-Niederlassung	38

Original CE-Konformitäts-erklärung	56
Explosionszeichnung	57

Einleitung



Herzlichen Glückwunsch zum Kauf Ihres neuen Gerätes.

Sie haben sich damit für ein hochwertiges Produkt entschieden. Die Betriebsanleitung ist Bestandteil dieses Produkts. Sie enthält wichtige Hinweise für Sicherheit, Gebrauch und Entsorgung. Machen Sie sich vor der Benutzung des Produkts mit allen Bedien- und Sicherheitshinweisen vertraut. Benutzen Sie das Produkt nur wie beschrieben und für die angegebenen Einsatzbereiche. Bewahren Sie die Anleitung gut auf und händigen Sie alle Unterlagen bei Weitergabe des Produkts an Dritte mit aus.

Bestimmungsgemäße Verwendung

Das Gerät ist nur zum Schneiden von Gras in Gärten und entlang von Beeträndern geeignet. Jede andere Verwendung, die in dieser Anleitung nicht ausdrücklich zugelassen wird, kann zu Schäden am Gerät führen und eine ernsthafte Gefahr für den Benutzer darstellen. Verwenden Sie das Gerät nicht zum Schneiden von Hecken oder Sträuchern. Das Gerät ist zum Gebrauch durch Erwachsene bestimmt. Jugendliche über 16 Jahre dürfen das Gerät nur unter Aufsicht benutzen. Der Hersteller haftet nicht für Schäden, die durch bestimmungswidrigen Gebrauch oder falsche Bedienung verursacht wurden. Dieses Gerät ist nicht zur gewerblichen Nutzung geeignet. Bei gewerblichem Einsatz erlischt die Garantie.

Allgemeine Beschreibung

Lieferumfang

Packen Sie das Gerät aus und kontrollieren Sie, ob es vollständig ist:

- Akku-Rasentrimmer
- Schutzabdeckung
- Zusatzgriff
- 20 Kunststoff-Messer
- Ladegerät
- Akku

Übersicht

- | | | |
|---|---|--------------------|
| A | 1 Oberer Handgriff | |
| | 2 Ein-/Ausschalter | |
| | 3 Einschaltsperr | |
| | 4 Aufbewahrungsbox für Kunststoff-Messer (nicht sichtbar) | |
| | 5 Zusatzgriff | |
| | 6 Griffteil | |
| | 7 Riegel zur Verstellung des Griffteils | |
| | 8 Schraubhülse zur Längenverstellung | |
| | 9 Teleskoprohr | |
| | 10 Motorkopf | |
| | 11 Distanzbügel (Blumenschutz) | |
| | 12 Schneidscheibe | |
| | 13 Kunststoff-Messer | |
| | 14 Schutzabdeckung | |
| | 15 Riegel zur Verstellung des Neigungswinkels | |
| B | 16 Akku | |
| | 17 Entriegelungstaste Akku | |
| | 18 Ladezustands-Anzeige Akku | |
| | 19 Ladegerät | |
| | E | 20 Führungsschiene |
| | | 21 Griffaufnahme |
| | F | 22 Griffschraube |
| | | 23 Stift |

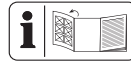

Die Abbildung der wichtigsten Funktionsteile finden Sie auf der Ausklappseite.

Funktionsbeschreibung

Der handgeführte und tragbare Akku-Rasentrimmer besitzt als Schneideeinrichtung ein Messersystem aus Kunststoff.

Zusätzlich ist das Gerät mit einem schwenkbaren Motorkopf, verstellbarem Alu-Teleskoprohr und Distanzbügel ausgestattet.

Zum Schutz des Anwenders ist das Gerät mit einer Schutzvorrichtung versehen, die die Schneideeinrichtung abdeckt.

Die Funktion der Bedienteile entnehmen Sie bitte den nachfolgenden Beschreibungen.

Technische Daten

Gerät

Motorspannung	18 V \equiv
Leerlaufdrehzahl	8000 min ⁻¹
Schutzklasse	III
Laufzeit	max. 50 min*
Schnittkreis	25 cm
Gewicht (ohne Ladegerät)	2,1 kg
Schalldruckpegel	
(L _{PA})	71,3 dB(A), K=3 dB(A)
Schalleistungspegel (L _{WA})	
Garantiert	94 dB(A)
Gemessen	89 dB(A); K=1,94 dB(A)
Vibration (a _v)	
Oberer Handgriff	
.....	1,098 m/s ² , K=1,5 m/s ²
Zusatzhandgriff	1,539 m/s ² , K=1,5 m/s ²

Akku (Li-Ion)

Nennspannung	18 V \equiv
Kapazität	1,5 Ah
Ladezeit	ca. 5 h

LadegerätJLH082100350G

Nennaufnahme..... 12 W
 Eingangsspannung/Input
 100-240V~50/60Hz
 Ausgangsspannung/Output
21V==350mA
 Schutzklasse..... II
 SchutzartIP20

* Die effektive Laufzeit eines voll geladenen Akkus unter Last hängt von der Arbeitsweise und der Beanspruchung während des Schneidens ab.



Lärm- und Vibrationswerte wurden entsprechend den in der Konformitätserklärung genannten Normen und Bestimmungen ermittelt. Technische und optische Veränderungen können im Zuge der Weiterentwicklung ohne Ankündigung vorgenommen werden. Alle Maße, Hinweise und Angaben dieser Bedienungsanleitung sind deshalb ohne Gewähr. Rechtsansprüche, die aufgrund der Bedienungsanleitung gestellt werden, können daher nicht geltend gemacht werden.

Sicherheitshinweise

Beim Gebrauch der Maschine sind die Sicherheitshinweise zu beachten.

Symbole und Bildzeichen

Bildzeichen auf dem Gerät:

-  Achtung!
-  Lesen Sie die Bedienungsanleitung aufmerksam durch.
-  Tragen Sie Augen- und Gehörschutz.



Nach dem Ausschalten dreht sich die Schneid-scheibe noch für einige Sekunden. Hände und Füße fernhalten.



Setzen Sie das Gerät nicht der Feuchtigkeit aus. Arbeiten Sie nicht bei Regen und schneiden Sie kein nasses Gras.



Halten Sie andere Personen fern. Sie könnten durch weggeschleuderte Fremdkörper verletzt werden.



Entfernen Sie den Akku vor Wartungsarbeiten.



Angabe des Schalleistungspegels L_{WA} in dB



Elektrogeräte gehören nicht in den Hausmüll.



Schnittkreis

Bildzeichen auf dem Akku:



Werfen Sie den Akku nicht in den Hausmüll, ins Feuer oder ins Wasser.



Setzen Sie den Akku nicht über längere Zeit starker Sonneneinstrahlung aus und legen Sie ihn nicht auf Heizkörpern ab (max. 45°C).



Geben Sie Akkus an einer Altbatteriesammelstelle ab, wo sie einer umweltgerechten Wiederverwertung zugeführt werden.

Bildzeichen auf dem Ladegerät:



Achtung!



Lesen Sie die Bedienungsanleitung aufmerksam durch.



Das Ladegerät ist nur zur Verwendung in Räumen geeignet.



Schutztemperaturbegrenzung



Schutzklasse II



Elektrogeräte gehören nicht in den Hausmüll.

Symbole in der Anleitung:



Gefahrenzeichen mit Angaben zur Verhütung von Personen- oder Sachschäden.



Gebotszeichen (anstelle des Ausrufungszeichens ist das Gebot erläutert) mit Angaben zur Verhütung von Schäden.



Hinweiszeichen mit Informationen zum besseren Umgang mit dem Gerät.

Allgemeine Sicherheitshinweise für Elektrowerkzeuge



WARNUNG! Lesen Sie alle Sicherheitshinweise und Anweisungen. Versäumnisse bei der Einhaltung der Sicherheitshinweise und Anweisungen können elektrischen Schlag, Brand und/oder schwere Verletzungen verursachen.

Bewahren Sie alle Sicherheitshinweise und Anweisungen für die Zukunft auf.

Der in den Sicherheitshinweisen verwendete Begriff „Elektrowerkzeug“ bezieht sich auf netzbetriebene Elektrowerkzeuge (mit Netzkabel) und auf akkubetriebene Elektrowerkzeuge (ohne Netzkabel).

1) ARBEITSPLATZSICHERHEIT

- a) **Halten Sie Ihren Arbeitsbereich sauber und gut beleuchtet.** Unordnung oder unbeleuchtete Arbeitsbereiche können zu Unfällen führen.
- b) **Arbeiten Sie mit dem Elektrowerkzeug nicht in explosionsgefährdeter Umgebung, in der sich brennbare Flüssigkeiten, Gase oder Stäube befinden.** Elektrowerkzeuge erzeugen Funken, die den Staub oder die Dämpfe entzünden können.
- c) **Halten Sie Kinder und andere Personen während der Benutzung des Elektrowerkzeugs fern.** Bei Ablenkung können Sie die Kontrolle über das Gerät verlieren.

2) ELEKTRISCHE SICHERHEIT

- a) **Der Anschlussstecker des Elektrowerkzeuges muss in die Steckdose passen. Der Stecker darf in keiner Weise verändert werden. Verwenden Sie keine Adapterstecker gemeinsam mit schutzgeerdeten Elektrowerkzeugen.** Unveränderte Stecker und passende Steckdosen verringern das Risiko eines elektrischen Schlages.

- b) **Vermeiden Sie Körperkontakt mit geerdeten Oberflächen, wie von Rohren, Heizungen, Herden und Kühlschränken.** Es besteht ein erhöhtes Risiko durch elektrischen Schlag, wenn Ihr Körper geerdet ist.
- c) **Halten Sie Elektrowerkzeuge von Regen oder Nässe fern.** Das Eindringen von Wasser in ein Elektrogerät erhöht das Risiko eines elektrischen Schlages.
- d) **Zweckentfremden Sie das Kabel nicht, um das Elektrowerkzeug zu tragen, aufzuhängen oder um den Stecker aus der Steckdose zu ziehen. Halten Sie das Kabel fern von Hitze, Öl, scharfen Kanten oder sich bewegenden Geräteteilen.** Beschädigte oder verwickelte Kabel erhöhen das Risiko eines elektrischen Schlages.
- e) **Wenn Sie mit einem Elektrowerkzeug im Freien arbeiten, verwenden Sie nur Verlängerungskabel, die auch für den Außenbereich geeignet sind.** Die Anwendung eines für den Außenbereich geeigneten Verlängerungskabels verringert das Risiko eines elektrischen Schlages.
- 3) **SICHERHEIT VON PERSONEN**
- a) **Seien Sie aufmerksam, achten Sie darauf, was Sie tun, und gehen Sie mit Vernunft an die Arbeit mit einem Elektrowerkzeug. Benutzen Sie kein Elektrowerkzeug, wenn Sie müde sind oder unter dem Einfluss von Drogen, Alkohol oder Medikamenten stehen.** Ein Moment der Unachtsamkeit beim Gebrauch des Elektrowerkzeuges kann zu ernsthaften Verletzungen führen.
- b) **Tragen Sie persönliche Schutzausrüstung und immer eine Schutzbrille.** Das Tragen persönlicher Schutzausrüstung, wie Staubmaske, rutschfeste Sicherheitsschuhe, Schutzhelm oder Gehörschutz, je nach Art und Einsatz des Elektrowerkzeuges, verringert das Risiko von Verletzungen.
- c) **Vermeiden Sie eine unbeabsichtigte Inbetriebnahme. Vergewissern Sie sich, dass das Elektrowerkzeug ausgeschaltet ist, bevor Sie es an die Stromversorgung und/oder den Akku anschließen, es aufnehmen oder tragen.** Wenn Sie beim Tragen des Elektrowerkzeuges den Finger am Schalter haben oder das Gerät eingeschaltet an die Stromversorgung anschließen, kann dies zu Unfällen führen.
- d) **Entfernen Sie Einstellwerkzeuge oder Schraubenschlüssel, bevor Sie das Elektrowerkzeug einschalten.** Ein Werkzeug oder Schlüssel, der sich in einem drehenden Geräteteil befindet, kann zu Verletzungen führen.
- e) **Vermeiden Sie eine abnormale**

Körperhaltung. Sorgen Sie für einen sicheren Stand und halten Sie jederzeit das Gleichgewicht.

Dadurch können Sie das Elektrowerkzeug in unerwarteten Situationen besser kontrollieren.

- f) **Tragen Sie geeignete Kleidung. Tragen Sie keine weite Kleidung oder Schmuck. Halten Sie Haare, Kleidung und Handschuhe fern von sich bewegenden Teilen.** Lockere Kleidung, Schmuck oder lange Haare können von sich bewegenden Teilen erfasst werden.
- g) **Wenn Staubabsaug- und -auf-fangeinrichtungen montiert werden können, vergewissern Sie sich, dass diese angeschlossen sind und richtig verwendet werden.** Verwendung einer Staubabsaugung kann Gefährdungen durch Staub verringern.

3) SORGFÄLTIGER UMGANG MIT UND GEBRAUCH VON ELEKTROWERKZEUGEN

- a) **Überlasten Sie das Gerät nicht. Verwenden Sie für Ihre Arbeit das dafür bestimmte Elektrowerkzeug.** Mit dem passenden Elektrowerkzeug arbeiten Sie besser und sicherer im angegebenen Leistungsbereich.
- b) **Benutzen Sie kein Elektrowerkzeug, dessen Schalter defekt ist.** Ein Elektrowerkzeug, das sich nicht mehr ein- oder ausschalten lässt, ist gefährlich und muss repariert werden.
- c) **Ziehen Sie den Stecker aus der Steckdose und/oder entfernen Sie den Akku, bevor Sie Geräteeinstellungen vornehmen, Zubehörteile wechseln oder das**

Gerät weglegen. Diese Vorsichtsmaßnahme verhindert den unbeabsichtigten Start des Elektrowerkzeuges.

- d) **Bewahren Sie unbenutzte Elektrowerkzeuge außerhalb der Reichweite von Kindern auf. Lassen Sie Personen das Gerät nicht benutzen, die mit diesem nicht vertraut sind oder diese Anweisungen nicht gelesen haben.**

Elektrowerkzeuge sind gefährlich, wenn sie von unerfahrenen Personen benutzt werden.

- e) **Pflegen Sie Elektrowerkzeuge mit Sorgfalt. Kontrollieren Sie, ob bewegliche Teile einwandfrei funktionieren und nicht klemmen, ob Teile gebrochen oder so beschädigt sind, dass die Funktion des Elektrowerkzeuges beeinträchtigt ist. Lassen Sie beschädigte Teile vor dem Einsatz des Gerätes reparieren.** Viele Unfälle haben ihre Ursache in schlecht gewarteten Elektrowerkzeugen.
- f) **Halten Sie Schneidwerkzeuge scharf und sauber.** Sorgfältig gepflegte Schneidwerkzeuge mit scharfen Schneidkanten verklemmen sich weniger und sind leichter zu führen.
- g) **Verwenden Sie Elektrowerkzeug, Zubehör, Einsatzwerkzeuge usw. entsprechend diesen Anweisungen. Berücksichtigen Sie dabei die Arbeitsbedingungen und die auszuführende Tätigkeit.** Der Gebrauch von Elektrowerkzeugen für andere als die vorgesehenen Anwendungen kann zu gefährlichen Situationen führen.

4) SORGFÄLTIGER UMGANG MIT

UND GEBRAUCH VON AKKU- WERKZEUGEN

- a) **Laden Sie die Akkus nur in Ladegeräten auf, die vom Hersteller empfohlen werden.** Für ein Ladegerät, das für eine bestimmte Art von Akku geeignet ist, besteht Brandgefahr, wenn es mit anderen Akkus verwendet wird.
 - b) **Verwenden Sie nur die dafür vorgesehenen Akkus in den Elektrowerkzeugen.** Der Gebrauch von anderen Akkus kann zu Verletzungen und Brandgefahr führen.
 - c) **Halten Sie den nicht benutzten Akku fern von Büroklammern, Münzen, Schlüsseln, Nägeln, Schrauben oder anderen kleinen Metallgegenständen, die eine Überbrückung der Kontakte verursachen könnten.** Ein Kurzschluss zwischen den Akkukontakten kann Verbrennungen oder Feuer zur Folge haben.
 - d) **Bei falscher Anwendung kann Flüssigkeit aus dem Akku austreten. Vermeiden Sie den Kontakt damit. Bei zufälligem Kontakt mit Wasser abspülen. Wenn die Flüssigkeit in die Augen kommt, nehmen Sie zusätzlich ärztliche Hilfe in Anspruch.** Austretende Akkufflüssigkeit kann zu Hautreizungen oder Verbrennungen führen.
- 5) SERVICE**
- a) **Lassen Sie Ihr Elektrowerkzeug nur von qualifiziertem Fachpersonal und nur mit Original-Ersatzteilen reparieren.** Damit wird sichergestellt, dass die Sicherheit des

Gerätes erhalten bleibt.

1) SPEZIELLE SICHERHEITSHINWEISE FÜR AKKUGERÄTE

- a) **Stellen Sie sicher, dass das Gerät ausgeschaltet ist, bevor Sie den Akku einsetzen.** Das Einsetzen eines Akkus in ein Elektrowerkzeug, das eingeschaltet ist, kann zu Unfällen führen.
- b) **Laden Sie Ihre Batterien nur im Innenbereich auf, weil das Ladegerät nur dafür bestimmt ist.**
- c) **Um das Risiko eines elektrischen Schlags zu reduzieren, ziehen Sie den Stecker des Ladegeräts aus der Steckdose heraus, bevor Sie es reinigen.**
- d) **Setzen Sie den Akku nicht über längere Zeit starker Sonneneinstrahlung aus und legen Sie ihn nicht auf Heizkörpern ab.** Hitze schadet dem Akku und es besteht Explosionsgefahr.
- e) **Lassen Sie einen erwärmten Akku vor dem Laden abkühlen.**
- f) **Öffnen Sie den Akku nicht und vermeiden Sie eine mechanische Beschädigung des Akkus.** Es besteht die Gefahr eines Kurzschlusses und es können Dämpfe austreten, die die Atemwege reizen. Sorgen Sie für Frischluft und nehmen Sie bei Beschwerden zusätzlich ärztliche Hilfe in Anspruch.
- g) **Verwenden Sie keine nicht wiederaufladbaren Batterien!**

2) RICHTIGER UMGANG MIT DEM AKKULADEGERÄT

- Dieses Gerät ist nicht dafür bestimmt, durch Personen (einschließlich Kinder) mit eingeschränkten physischen, senso-

- rischen oder geistigen Fähigkeiten oder mangels Erfahrung und/oder mangels Wissen benutzt zu werden; es sei denn, sie werden durch eine für ihre Sicherheit zuständige Person beaufsichtigt oder erhalten von ihr Anweisungen, wie das Gerät zu benutzen ist.
- Kinder sollten beaufsichtigt werden, um sicherzustellen, dass sie nicht mit dem Gerät spielen.
 - **Verwenden Sie zum Laden des Akkus ausschließlich das mitgelieferte Ladegerät.** Es besteht Brand- und Explosionsgefahr.
 - **Überprüfen Sie vor jeder Benutzung Ladegerät, Kabel und Stecker und lassen Sie es von qualifiziertem Fachpersonal und nur mit Original-Ersatzteilen reparieren. Benutzen Sie ein defektes Ladegerät nicht und öffnen Sie es nicht selbst.** Damit wird sichergestellt, dass die Sicherheit des Gerätes erhalten bleibt.
 - **Achten Sie darauf, dass die Netzspannung mit den Angaben des Typenschildes auf dem Ladegerät übereinstimmt.** Es besteht die Gefahr eines elektrischen Schlags.
 - **Trennen Sie das Ladegerät vom Netz, bevor Verbindungen zum Elektrowerkzeug geschlossen oder geöffnet werden.**
 - **Halten Sie das Ladegerät sauber und fern von Nässe und Regen. Benutzen Sie das Ladegerät niemals im Freien.** Durch Verschmutzung und das Eindringen von Wasser erhöhen sich das Risiko eines elektrischen Schlags.
 - **Das Ladegerät darf nur mit den zugehörigen Original-Akkus betrieben werden.** Das Laden von anderen Akkus kann zu Verletzungen

und Brandgefahr führen.

- **Vermeiden Sie mechanische Beschädigungen des Ladegerätes.** Sie können zu inneren Kurzschlüssen führen.
- **Das Ladegerät darf nicht auf brennbarem Untergrund (z.B. Papier, Textilien) betrieben werden.** Es besteht Brandgefahr wegen der beim Laden auftretenden Erwärmung.
- Wenn die Anschlussleitung dieses Gerätes beschädigt wird, muss sie durch den Hersteller oder seinen Kundendienst oder eine ähnlich qualifizierte Person ersetzt werden, um Gefährdungen zu vermeiden.
- Der Akku Ihrer Heckenschere wird nur teilweise vorgeladen geliefert und muss vor Gebrauch zum ersten Mal richtig aufgeladen werden. Für die erste Aufladung wird empfohlen, die Batterie etwa 5 Stunden aufzuladen. Stecken Sie die Batterie in den Sockel ein und schließen Sie das Ladegerät ans Stromnetz an.
- Ziehen Sie den Netzstecker wenn die Batterie voll aufgeladen ist und trennen Sie das Ladegerät vom Gerät. Die Ladezeit beträgt etwa 5 Stunden.
- Lassen Sie Ihre Batterie nicht kontinuierlich aufladen. Das kann die Batteriezellen beschädigen. Anmerkung: Ständiges Nachladen kleiner Kapazitäten kann die Batteriezellen beschädigen. Nur nachladen, wenn das Gerät zu langsam läuft.
- Laden Sie in dem Ladegerät keine nichtaufladbaren Batterien auf.

3) RESTRIKTIKEN

Auch wenn Sie dieses Elektrowerkzeug vorschriftsmäßig bedienen, bleiben immer Restrisiken bestehen. Folgende Gefahren

können im Zusammenhang mit der Bauweise und Ausführung dieses Elektrowerkzeugs auftreten:

- a) Schnittverletzungen
- b) Gehörschäden, falls kein geeigneter Gehörschutz getragen wird.
- c) Gesundheitsschäden, die aus Hand-Arm-Schwingungen resultieren, falls das Gerät über einen längeren Zeitraum verwendet wird oder nicht ordnungsgemäß geführt und gewartet wird.



Warnung! Dieses Elektrowerkzeug erzeugt während des Betriebs ein elektromagnetisches Feld. Dieses Feld kann unter bestimmten Umständen aktive oder passive medizinische Implantate beeinträchtigen. Um die Gefahr von ernsthaften oder tödlichen Verletzungen zu verringern, empfehlen wir Personen mit medizinischen Implantaten ihren Arzt und den Hersteller des medizinischen Implantats zu konsultieren, bevor die Maschine bedient wird.

Ladevorgang



Setzen Sie den Akku nicht extremen Bedingungen wie Wärme und Stoß aus. Es besteht Verletzungsgefahr durch auslaufende Elektrolytlösung! Spülen Sie bei Augen-Haut-Kontakt die betroffenen Stellen mit Wasser oder Neutralisator und suchen Sie einen Arzt auf.



Laden Sie den Akku nur in trockenen Räumen auf. Die Außenfläche des Akkus muss

sauber und trocken sein, bevor Sie das Ladegerät anschließen. Es besteht die Gefahr von Verletzungen durch Stromschlag.



Laden Sie nur mit beiliegendem Original-Ladegerät auf. Achten Sie darauf, dass das Gerät nicht länger als 5 Stunden ununterbrochen aufgeladen wird. Der Akku und das Gerät könnten beschädigt werden und bei längerer Ladezeit verbrauchen Sie unnötig Energie. Bei Überladung erlischt der Garantieanspruch.

- Laden Sie den Akku vor dem ersten Gebrauch auf. Den Akku nicht mehrmals hintereinander kurz aufladen.
- Laden Sie den Akku nach, wenn das Gerät zu langsam läuft.
- Eine wesentlich verkürzte Betriebszeit trotz Aufladung zeigt an, dass der Akku verbraucht ist und ersetzt werden muss. Verwenden Sie nur einen Original-Ersatzakku, den Sie über den Kundendienst beziehen können.
- Beachten Sie in jedem Falle die jeweils gültigen Sicherheitshinweise sowie Bestimmungen und Hinweise zum Umweltschutz.
- Defekte, die aus unsachgemäßer Handhabung resultieren, unterliegen nicht der Garantie.

Akku entnehmen / einsetzen



1. Zum Herausnehmen des Akkus (16) aus dem Gerät drücken Sie die Entriegelungstasten (17) am Akku und ziehen den Akku heraus.

- Zum Einsetzen des Akkus (16) schieben Sie den Akku entlang der Führungsschiene (20) in das Gerät. Er rastet hörbar ein.



Setzen Sie den Akku erst ein, wenn das Gerät vollständig montiert ist. Es besteht Verletzungsgefahr!

Akku aufladen



Laden Sie den Akku auf, wenn die letzte LED der Ladezustands-Anzeige (A 18) ihre Farbe von grün auf orange/rot wechselt. Die Ladeanzeige des Ladegerätes (A 19) leuchtet rot bei Beginn und während des Ladevorgangs. Bei Ende des Ladevorgangs wechselt die Ladeanzeige auf grün.

- Nehmen Sie gegebenenfalls den Akku (16) aus dem Gerät.
- Schieben Sie den Akku (16) in den Ladeschacht des Ladegerätes (19). Er rastet hörbar ein.
- Schließen Sie das Ladegerät (19) an eine Steckdose an.
- Nach erfolgtem Ladevorgang trennen Sie das Ladegerät (19) vom Netz.
- Drücken Sie die Entriegelungstasten (A 17) am Akku (16) und ziehen Sie den Akku aus dem Ladegerät (19).

Verbrauchte Akkus

- Eine wesentlich verkürzte Betriebszeit trotz Aufladung zeigt an, dass der Akku verbraucht ist und ersetzt werden muss. Verwenden Sie nur einen Ersatz-

Akku, den Sie über den Kundendienst beziehen können.

- Beachten Sie in jedem Falle die jeweils gültigen Sicherheitshinweise sowie Bestimmungen und Hinweise zum Umweltschutz (siehe „Entsorgung/Umweltschutz“).

Montageanleitung



Setzen Sie den Akku erst ein, wenn das Gerät vollständig montiert ist. Es besteht Verletzungsgefahr!



Schutzabdeckung montieren:

- Setzen Sie die Schutzabdeckung (14) auf den Motorkopf (10) auf und schrauben Sie diese mit den 3 Kreuzschlitzschrauben fest.



Zusatzgriff montieren:

- Ziehen Sie die Enden des Zusatzgriffes (5) auseinander und schieben Sie diese über die Griffaufnahme (21).
- Schrauben Sie den Zusatzgriff (5) mit der Griffschraube (22) an.



Schneideinheit montieren:

- Setzen Sie die Schneidscheibe (12) auf die Achse auf. Es besteht nur eine Montageposition. Verschrauben Sie die Schneidscheibe (12) mit der Achse. Beachten Sie das Linksgewinde. Setzen Sie das Kunststoff-Messer (13) auf den Stift (23) an der Schneidscheibe (12) auf und ziehen dieses nach außen, bis es einrastet.

i Ersatz-Kunststoff-Messer finden Platz in der Aufbewahrungsbox (4) am Zusatzgriff (5).

B **Akku einsetzen:**
5. Zum Einsetzen des Akkus (16) schieben Sie den Akku entlang der Führungsschiene (20) in das Gerät. Er rastet hörbar ein.

- A**
1. Vergewissern Sie sich, dass der Akku (16) eingesetzt ist (siehe „Montageanleitung - Akku einsetzen“).
 2. Zum Einschalten betätigen Sie mit dem Daumen die Einschaltsperr (3) und drücken dann den Ein-/Ausschalter (2). Lassen Sie die Einschaltsperr wieder los.
 3. Zum Ausschalten lassen Sie den Ein-/Ausschalter (2) los. Eine Dauerlaufschaltung ist nicht möglich.

Bedienung

 **Achtung Verletzungsgefahr!**
Verwenden Sie das Gerät nicht ohne Schutzabdeckung. Tragen Sie beim Arbeiten mit dem Gerät geeignete Kleidung sowie Augen- und Gehörschutz.
Vergewissern Sie sich vor jeder Benutzung, dass das Gerät funktionstüchtig ist. Der Ein-/Ausschalter und die Einschaltsperr dürfen nicht arretiert werden. Sie müssen nach Loslassen des Schalters den Motor ausschalten. Sollte ein Schalter beschädigt sein, darf mit dem Gerät nicht mehr gearbeitet werden.

 **Nach dem Ausschalten des Gerätes dreht sich die Schneideinrichtung noch einige Zeit weiter. Lassen Sie die Schneideinrichtung vollständig zur Ruhe kommen. Berühren Sie das sich bewegende Kunststoff-Messer nicht und bremsen Sie dieses nicht ab. Verletzungsgefahr!**

i Beachten Sie den Lärmschutz und örtliche Vorschriften.

Ladezustand des Akkus prüfen

Die Ladezustands-Anzeige (**A** 18) signalisiert den Ladezustand des Akkus (**A** 16).

Drücken Sie die Taste am Akku. Der Ladezustand des Akkus wird durch Aufleuchten der entsprechenden LED-Leuchte angezeigt.

Ein- und Ausschalten

 Achten Sie auf einen sicheren Stand und halten Sie das Gerät mit beiden Händen und mit Abstand vom eigenen Körper gut fest. Achten Sie vor dem Einschalten darauf, dass das Gerät keine Gegenstände berührt.

i Laden Sie den Akku auf, wenn die letzte LED der Ladezustands-Anzeige (**A** 18) ihre Farbe von grün auf orange/rot wechselt.

G Einstellungen am Gerät

Zusatzgriff verstellen:

Sie können den Zusatzgriff in verschiedene Positionen bringen. Stellen Sie den Griff so ein, dass die Schneidscheibe in der Arbeitshaltung leicht nach vorne geneigt ist.

- ① Lösen Sie die Griffschraube (22) und verstellen Sie den Zusatzgriff (5) in die gewünschte Position. Ziehen Sie die Griffschraube wieder fest.

Höhe verstellen:

Das Teleskoprohr erlaubt es Ihnen, das Gerät auf Ihre individuelle Größe einzustellen.

- ② Lösen Sie die Schraubhülse  (8). Bringen Sie das Teleskoprohr (9) auf die gewünschte Länge und schrauben Sie die Schraubhülse wieder fest.

Schnittwinkel verstellen:

Mit verändertem Schnittwinkel können Sie auch an unzugänglichen Stellen trimmen, z.B. unter Bänken und Vorsprüngen.

- ③ Drücken Sie den Riegel (15) am Motorgehäuse und neigen Sie das Teleskoprohr (9). Es sind 4 Stellungen möglich (siehe auch „Arbeitshinweise“).

Griffteil verstellen:

Das Griffteil lässt sich um 90° und 180° drehen (siehe auch „Arbeitshinweise“).

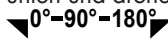
- ④ Schieben Sie den Riegel (7) nach unten und drehen Sie das Griffteil (6) , bis es in der gewünschten Position einrastet.

Distanzbügel (Blumenschutz) verstellen:

Der Distanzbügel hält nicht zu schneidende Pflanzen und Stämme von der Schneideinrichtung fern.

- ⑤ Schieben Sie den Distanzbügel (11) nach vorne. Wenn der Distanzbügel nicht benötigt wird, schieben Sie ihn in die Parkposition zurück.

Arbeitshinweise



Achtung Verletzungsgefahr!

- Schneiden Sie kein feuchtes oder nasses Gras.
- Vergewissern Sie sich vor dem Starten des Gerätes, dass die Schneidscheibe nicht mit Steinen, Geröll oder anderen Fremdkörpern in Berührung ist.
- Schalten Sie das Gerät ein, bevor Sie sich dem zu schneidenden Gras nähern.
- Vermeiden Sie die Überbeanspruchung des Gerätes während der Arbeit.
- Vermeiden Sie die Berührung mit festen Hindernissen (Steine, Mauern, Lattenzäune usw.). Das Kunststoff-Messer würde sich schnell abnutzen.

Gras schneiden

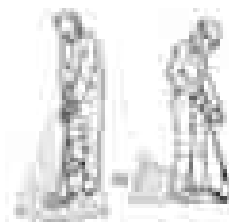

Schneiden Sie Gras, indem Sie das Gerät nach rechts und links schwenken. Schneiden Sie langsam und halten Sie beim Schneiden das Gerät um ca. 30° nach

vorn geneigt.
Schneiden Sie langes Gras schichtweise von oben nach unten.

Senkrechtschnitt/Rasenkantentrimmen



Bei senkrecht geführter Schneidscheibe ist besondere Vorsicht und Aufmerksamkeit geboten. Halten Sie genügend Abstand zur Schneideinrichtung, um Verletzungen zu vermeiden.



Einstellungen für den Senkrechtschnitt:

Zum Schneiden von Böschungen und steilen Hängen führen Sie das Gerät langsam nach rechts und links.

- Griffteil: 180° (siehe **G** ④)
- Schnittwinkel: 0° (siehe **G** ③)
- Distanzbügel in Parkposition



Einstellungen für das Rasenkantentrimmen:

Zum Trimmen von Rasenkanten führen Sie das Gerät langsam an den Rasenkanten entlang.

- Griffteil: 90° (siehe **G** ④)
- Schnittwinkel: 90° (siehe **G** ③)
- Distanzbügel in Parkposition

Reinigung und Wartung



Lassen Sie Instandsetzungsarbeiten und Wartungsarbeiten, die nicht in dieser Anleitung beschrieben sind, von unserem Service-Center durchführen. Verwenden Sie nur Originalteile.



Schalten Sie das Gerät aus und nehmen Sie vor allen Arbeiten den Akku aus dem Gerät.

Führen Sie folgende Reinigungs- und Wartungsarbeiten regelmäßig durch. Dadurch ist eine lange und zuverlässige Nutzung gewährleistet.

Reinigung



Das Gerät darf weder mit Wasser abgespritzt werden, noch in Wasser gelegt werden. Es besteht die Gefahr eines Stromschlages.

- Halten Sie Lüftungsschlitze, Motorgehäuse und Griffe des Gerätes sauber. Verwenden Sie dazu ein feuchtes Tuch oder eine Bürste. Verwenden Sie keine Reinigungs- bzw. Lösungsmittel. Sie könnten das Gerät damit irreparabel beschädigen.
- Reinigen Sie nach jedem Schneidevorgang die Schutzabdeckung und die Schneideinrichtung von Gras und Erde.
- Zur intensiven Reinigung der Schneideinrichtung nehmen Sie das Kunststoff-Messer (**F** 13) ab (siehe „Kunststoff-Messer auswechseln“) und reinigen Sie den Stift (**F** 23) mit einem scharfen Messer.

Allgemeine Wartungsarbeiten

- Kontrollieren Sie das Gerät vor jedem Gebrauch auf offensichtliche Mängel wie lose, abgenutzte oder beschädigte Teile. Prüfen Sie den festen Sitz der Schrauben in der Schneidscheibe.

- Überprüfen Sie Abdeckungen und Schutzeinrichtungen auf Beschädigungen und korrekten Sitz. Tauschen Sie diese gegebenenfalls aus.

Fehlersuche

Problem	Mögliche Ursache	Fehlerbehebung
Gerät startet nicht	Akku (16) entladen	Akku (16) laden (siehe „Ladevorgang“)
	Akku (16) nicht eingesetzt	Akku (16) einsetzen (siehe „Bedienung“)
	Ein-/Ausschalter (2) defekt	Reparatur durch Service-Center
	Motor defekt	
Gerät arbeitet mit Unterbrechungen	Interner Wackelkontakt	Reparatur durch Service-Center
	Ein-/Ausschalter (2) defekt	
Starke Vibrationen Starke Geräusche	Kunststoff-Messer (13) gebrochen	Kunststoff-Messer (13) auswechseln (siehe „Reinigung und Wartung“)
	Schneideinrichtung verschmutzt	Schneideinrichtung reinigen (siehe „Reinigung und Wartung“)
	Motor defekt	Reparatur durch Service-Center
Schlechtes Schneid- ergebnis	Kunststoff-Messer (13) gebrochen	Kunststoff-Messer (13) auswechseln (siehe „Reinigung und Wartung“)
	Schneideinrichtung verschmutzt	Schneideinrichtung reinigen (siehe „Reinigung und Wartung“)
	Akku (16) nicht voll geladen	Akku (16) laden (siehe „Ladevorgang“)

Kunststoff-Messer austauschen

- F**
1. Schieben Sie das Kunststoff-Messer (13) nach innen und drücken Sie es aus dem Stift (23) an der Schneidscheibe (12).
 2. Setzen Sie das neue Kunststoff-Messer (13) auf den Stift (23) auf und ziehen dieses nach außen, bis es einrastet.

Lagerung

- Bewahren Sie das Gerät an einem trockenen und staubgeschützten Ort auf, und außerhalb der Reichweite von Kindern.
- Legen Sie das Gerät nicht auf der Schutzabdeckung ab. Hängen Sie es am Besten am oberen Handgriff auf, dass die Schutzabdeckung keine anderen Gegenstände berührt. Es besteht die Gefahr, dass sich die Schutzabdeckung verformt und sich damit Abmessungen und Sicherheitseigenschaften verändern.
- Vermeiden Sie während der Lagerung extreme Kälte oder Hitze, damit der Akku nicht an Leistung verliert.
- Nehmen Sie den Akku vor einer längeren Lagerung aus dem Gerät und laden Sie ihn vollständig auf.

Entsorgung/ Umweltschutz

Nehmen Sie den Akku aus dem Gerät und führen Sie Gerät, Akku, Zubehör und Verpackung einer umweltgerechten Wiederverwertung zu.



Elektrische Geräte gehören nicht in den Hausmüll.



Werfen Sie den Akku nicht in den Hausmüll, ins Feuer (Explosionsgefahr) oder ins Wasser. Beschädigte Akkus können der Umwelt und ihrer Gesundheit schaden, wenn giftige Dämpfe oder Flüssigkeiten austreten.

- Geben Sie das Gerät und das Ladegerät an einer Verwertungsstelle ab. Die verwendeten Kunststoff- und Metallteile können sortenrein getrennt werden und so einer Wiederverwertung zugeführt werden. Fragen Sie hierzu unser Service-Center.
- Entsorgen Sie Akkus im entladenen Zustand. Wir empfehlen die Pole mit einem Klebestreifen zum Schutz vor einem Kurzschluss abzudecken. Öffnen Sie den Akku nicht.
- Entsorgen Sie Akkus nach den lokalen Vorschriften. Geben Sie Akkus an einer Altbatteriesammelstelle ab, wo sie einer umweltgerechten Wiederverwertung zugeführt werden. Fragen Sie hierzu Ihren lokalen Müllentsorger oder unser Service-Center.
- Die Entsorgung Ihrer defekten eingesendeten Geräte führen wir kostenlos durch.
- Führen Sie Schnittgut der Kompostierung zu und werfen Sie dieses nicht in die Mülltonne.

Ersatzteile

Wenden Sie sich zum Nachkauf von Ersatzteilen an die angegebene Service-Adresse. Geben Sie bei der Bestellung

unbedingt die Bestellnummer an.
Sollten weitere Ersatzteile erforderlich sein,
entnehmen Sie die Teilenummer bitte der
Explosionszeichnung.

Kunststoffmesser (20er Pack) .. 91099379
Akku..... 91099396
Ladegerät91100552

Garantie

Sehr geehrte Kundin, sehr geehrter Kunde,
Sie erhalten auf dieses Gerät 3 Jahre Ga-
rantie ab Kaufdatum.

Im Falle von Mängeln dieses Produkts
stehen Ihnen gegen den Verkäufer des
Produkts gesetzliche Rechte zu. Diese
gesetzlichen Rechte werden durch unsere
im Folgenden dargestellte Garantie nicht
eingeschränkt.

Garantiebedingungen

Die Garantiefrist beginnt mit dem Kaufda-
tum. Bitte bewahren Sie den Original Kas-
senbon gut auf. Diese Unterlage wird als
Nachweis für den Kauf benötigt.

Tritt innerhalb von drei Jahren ab dem Kauf-
datum dieses Produkts ein Material- oder
Fabrikationsfehler auf, wird das Produkt von
uns – nach unserer Wahl – für Sie kostenlos
repariert oder ersetzt. Diese Garantielei-
stung setzt voraus, dass innerhalb der Drei-
Jahres-Frist das defekte Gerät und der Kauf-
beleg (Kassenbon) vorgelegt und schriftlich
kurz beschrieben wird, worin der Mangel
besteht und wann er aufgetreten ist.

Wenn der Defekt von unserer Garantie
gedeckt ist, erhalten Sie das reparierte oder
ein neues Produkt zurück. Mit Reparatur
oder Austausch des Produkts beginnt kein
neuer Garantiezeitraum.

Garantiezeit und gesetzliche Mängelansprüche

Die Garantiezeit wird durch die Gewähr-
leistung nicht verlängert. Dies gilt auch
für ersetzte und reparierte Teile. Eventuell
schon beim Kauf vorhandene Schäden und
Mängel müssen sofort nach dem Auspa-
cken gemeldet werden. Nach Ablauf der
Garantiezeit anfallende Reparaturen sind
kostenpflichtig.

Garantieumfang

Das Gerät wurde nach strengen Qualitäts-
richtlinien sorgfältig produziert und vor
Anlieferung gewissenhaft geprüft.

Die Garantieleistung gilt für Material- oder
Fabrikationsfehler. Diese Garantie erstreckt
sich nicht auf Produktteile, die normaler
Abnutzung ausgesetzt sind und daher als
Verschleißteile angesehen werden können
(z.B. Filter oder Aufsätze) oder für Beschä-
digungen an zerbrechlichen Teilen (z.B.
Schalter, Akkus oder die aus Glas gefertigt
sind).

Diese Garantie verfällt, wenn das Produkt
beschädigt, nicht sachgemäß benutzt oder
nicht gewartet wurde. Für eine sachge-
mäßige Benutzung des Produkts sind alle
in der Bedienungsanleitung aufgeführten
Anweisungen genau einzuhalten. Verwen-

dungszwecke und Handlungen, von denen in der Betriebsanleitung abgeraten oder vor denen gewarnt wird, sind unbedingt zu vermeiden.

Das Produkt ist lediglich für den privaten und nicht für den gewerblichen Gebrauch bestimmt. Bei missbräuchlicher und unsachgemäßer Behandlung, Gewaltanwendung und bei Eingriffen, die nicht von unserer autorisierten Service-Niederlassung vorgenommen wurden, erlischt die Garantie.

Abwicklung im Garantiefall

Um eine schnelle Bearbeitung Ihres Anliegens zu gewährleisten, folgen Sie bitte den folgenden Hinweisen:

- Bitte halten Sie für alle Anfragen den Kassenbon und die Artikelnummer (z.B. IAN 12345) als Nachweis für den Kauf bereit.
- Die Artikelnummer entnehmen Sie bitte dem Typenschild, einer Gravur, auf dem Titelblatt Ihrer Anleitung (unten links) oder als Aufkleber auf der Rück- oder Unterseite.
- Sollten Funktionsfehler oder sonstige Mängel auftreten kontaktieren Sie zunächst die nachfolgend benannte Serviceabteilung **telefonisch** oder per **E-Mail**. Sie erhalten dann weitere Informationen über die Abwicklung Ihrer Reklamation.
- Ein als defekt erfasstes Produkt können Sie, nach Rücksprache mit unserem Kundenservice, unter Beifügung des Kaufbelegs (Kassenbons) und der Angabe, worin der Mangel besteht und wann er aufgetreten ist, für Sie portofrei an die Ihnen mitgeteilte Service-Anschrift übersenden. Um Annahmeprobleme und Zusatzkosten zu vermeiden, benutzen Sie unbedingt nur die Adresse, die Ihnen mitgeteilt wird.

Stellen Sie sicher, dass der Versand nicht unfrei, per Sperrgut, Express oder sonstiger Sonderfracht erfolgt. Senden Sie das Gerät bitte inkl. aller beim Kauf mitgelieferten Zubehörteile ein und sorgen Sie für eine ausreichend sichere Transportverpackung.

Reparatur-Service

Sie können Reparaturen, die nicht der Garantie unterliegen, gegen Berechnung von unserer Service-Niederlassung durchführen lassen. Sie erstellt Ihnen gerne einen Kostenvoranschlag.

Wir können nur Geräte bearbeiten, die ausreichend verpackt und frankiert eingeschickt wurden.

Achtung: Bitte senden Sie Ihr Gerät gereinigt und mit Hinweis auf den Defekt an unsere Service-Niederlassung.

Unfrei - per Sperrgut, Express oder mit sonstiger Sonderfracht - eingeschickte Geräte werden nicht angenommen.

Die Entsorgung Ihrer defekten eingesendeten Geräte führen wir kostenlos durch.

DE AT CH



Service-Center

DE Service Deutschland

Tel.: 01805772033
(0,14 EUR/Min. aus dem dt. Festnetz,
Mobilfunk max. 0,42 EUR/Min.)
E-Mail: grizzly@lidl.de

IAN 71315

AT Service Österreich

Tel.: 0820 201 222
(0,15 EUR/Min.)
E-Mail: grizzly@lidl.at

IAN 71315

CH Service Schweiz

Tel.: 0842 665566
(0,08 CHF/Min.,
Mobilfunk max. 0,40 CHF/Min.)
E-Mail: grizzly@lidl.ch

IAN 71315



Service-Niederlassung

Bitte beachten Sie, dass die folgende
Anschrift keine Serviceanschrift ist. Kon-
taktieren Sie zunächst das oben genannte
Service-Center.

DE Grizzly Gartengeräte GmbH & CO KG

AT Kundenservice
Georgenhäuser Str. 1
64409 Messel
Homepage: www.grizzly.biz

CH A.S.A. Marina AG

Postfach Nr. 406
6906 Lugano Cassarate

Content

Introduction	39
Intended purpose.....	39
General description.....	40
Extent of the delivery	40
Overview.....	40
Functional description	40
Technical data	40
Safety instructions.....	41
Symbols and icons	41
Symbols on the trimmer.....	41
Symbols on the recharger.....	41
General safety instructions for power tools	42
Charging the battery.....	46
Removing / inserting the battery	46
Recharging the battery	46
Used batteries	47
Assembling instructions.....	47
Operation	47
Turning on and off	48
Checking the battery charge level...	48
Trimmer settings	48
Manner of operation	49
Cutting grass.....	49
Vertical cut / lawn edge trimming...	49
Cleaning and maintenance	50
Cleaning	50
General maintenance.....	50
Replacing the cutting insert	50
Storage.....	50
Trouble shooting	51
Disposal and protection of the environment	52
Replacement parts	52
Guarantee	52
Repair Service	53
Service-Center	54
Service Branch	54

Translation of the original EC declaration of conformity	56
Exploded Drawing	57

Introduction



Congratulations on the purchase of your new device. With it, you have chosen a high quality product.

The operating instructions constitute part of this product. They contain important information on safety, use and disposal.

Before using the product, familiarise yourself with all of the operating and safety instructions. Use the product only as described and for the applications specified. Keep this manual safely and in the event that the product is passed on, hand over all documents to the third party.

Intended purpose

The appliance is solely intended for cutting grass and weeds in the garden and for edge trimming. Any other use that is not specifically approved in these Instructions can result in damage to the trimmer and give rise to serious danger for the user. Do not use the appliance to trim hedges or bushes. The appliance must only be used by adults. Young people aged 16 and over may only use the trimmer under adult supervision.

The user or operator is responsible for accidents causing injury to other people or damage to property.

The manufacturer cannot be held liable for damage when the trimmer is not used in conformity with its intended purpose or due to incorrect operation.

General description

Extent of the delivery

Carefully unpack the trimmer and check that it is complete:

- Battery-operated lawn trimmer
- Protective cover
- Auxiliary handle
- 20 Cutting inserts
- Battery charger
- Battery



The illustrations are on the front fold-out page.

Overview

- | | |
|----------|---|
| A | 1 Top handle |
| | 2 On/Off switch |
| | 3 Switch lock |
| | 4 Box for cutting inserts (not visible) |
| | 5 Auxiliary handle |
| | 6 Handle rod |
| | 7 Lock of handle rod adjustment |
| | 8 Threaded bush for length adjustment |
| | 9 Telescopic shaft |
| | 10 Motor head |
| | 11 Spacer bow (flower guard) |
| | 12 Cutting disk |
| | 13 Cutting insert |
| | 14 Protective cover |
| | 15 Bar for tilt angle adjustment |
| | 16 Battery |
| | 17 Battery release button |
| | 18 Battery charge state indicator |
| | 19 Battery charger |
| B | 20 Guide track |
| E | 21 Handle holder |
| | 22 Handle screw |
| F | 23 Pin |

Functional description

The trimming assembly of the manually controlled, portable, battery-operated lawn trimmer consists of a system of plastic knife/cutting insert.

The appliance also features a pivoting motor head, adjustable aluminium telescopic shaft, and a spacer bow.

A hood covering the cutting device protects the user.

The following describes the functions of the operating parts.

This equipment is not suitable for commercial use.

Commercial use will invalidate the guarantee.

Technical data

Appliance

Motor voltage.....	18 V \equiv
Idling speed	8000 min ⁻¹ (rpm)
Protection Class	III
Runtime.....	max. 50 min*
Cutting circle	25 cm
Weight (without battery charger) ...	2.1 kg
Sound pressure level (L _{pA})	71.3 dB(A), K _{pA} = 3 dB(A)
Sound power level (L _{wA}) guaranteed	94 dB(A)
measured	89 dB(A); K _{wA} = 1.94 dB(A)
Vibration (a _v) upper handle .	1.098 m/s ² , K = 1.5 m/s ²
additional handle	1.539 m/s ² , K = 1.5 m/s ²

Battery (Li-Ion)

Nominal voltage	18 V \equiv
Capacity.....	1.5 Ah
Charging time	approx. 5 h

Recharger JLH082100350G

Nominal consumption.....	12 W
--------------------------	------

Uptake voltage / Input 100-240V~50/60Hz
Voltage output / Output. 21 V==350mA
Protection class □ II
Protection category IP20

* The actual runtime under load of a fully charged battery depends on how you work and on the load put on the trimmer during operation.

Noise and vibration values have been determined according to the standards and regulations mentioned in the declaration of conformity.

Technical and optical changes may be undertaken in the course of further development without notice. All dimensions, references and information in this instruction manual are therefore not guaranteed. Legal claims made on the basis of the instruction manual can therefore not be considered as valid.

Safety instructions

Ensure that the safety instructions are observed when operating the trimmer.

Symbols and icons

Symbols on the trimmer



WARNING!



Carefully read these Operating Instructions.



Wear goggles and ear defenders.



After turning off the appliance, the cutting disk will keep revolving for a couple of seconds. Keep away from your hand and feet.



Do not expose the trimmer to moisture. Do not work when it is raining and do not cut wet grass.

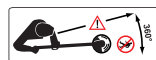

Keep by-standers well away. They could be injured by flung out objects.



Remove the battery prior to servicing the appliance.



Noise level rating L_{WA} in dB



Electrical appliances must not be disposed of with the domestic waste.



Cutting circle

Symbols on the battery



Do not dispose of batteries in household waste, fire or water.



Do not subject the battery to strong sunlight over long periods and do not leave it on a heater (max. 45°C).



Take batteries to an old battery collection point where they will be recycled in an environmentally friendly manner.

Symbols on the recharger



WARNING!



Before using for the first time, carefully read through the user manual



The recharger is for indoor use only.



Protective temperature limiter



Protection class II



Electrical appliances must not be disposed of with the domestic waste.

Symbols in the manual



Warning symbols with information on damage and injury prevention.



Instruction symbols (the instruction is explained at the place of the exclamation mark) with information on preventing damage.



Help symbols with information on improving tool handling.

General safety instructions for power tools



WARNING! Read all safety directions and instructions.

Omissions in the compliance with safety directions and instructions can cause electrical shock, fire and/or severe injuries.

Retain all safety directions and instructions for future use.

The term "Power Tools" used in the safety instructions refers to mains-operated power tools (with power cord) and to battery-operated power tools (without power cord).

1) WORK AREA SAFETY

- **Keep work area clean and well lit.** Cluttered or dark areas invite accidents.
- **Do not operate power tools in explosive atmospheres, such as in the presence of flammable liquids, gases or dust.** Power tools create sparks which may ignite the dust or fumes.
- **Keep children and bystanders away while operating a power tool.** Distractions can cause you to lose control.

2) ELECTRICAL SAFETY

- **Power tool plugs must match the outlet. Never modify the plug in any way. Do not use any adapter plugs with earthed (grounded) power tools.** Unmodified plugs and matching outlets will reduce risk of electric shock.
- **Avoid body contact with earthed or grounded surfaces, such as pipes, radiators, ranges and refrigerators.** There is an increased risk of electric shock if your body is earthed or grounded.
- **Do not expose power tools to rain or wet conditions.** Water entering a power tool will increase the risk of electric shock.
- **Do not abuse the cord. Never use the cord for carrying, pulling or unplugging the power tool. Keep cord away from heat, oil, sharp edges or moving parts.** Damaged or entangled cords increase the risk of electric shock.

- **When operating a power tool outdoors, use an extension cord suitable for outdoor use.** Use of a cord suitable for outdoor use reduces the risk of electric shock.

3) PERSONAL SAFETY

- **Stay alert, watch what you are doing and use common sense when operating a power tool. Do not use a power tool while you are tired or under the influence of drugs, alcohol or medication.**

A moment of inattention while operating power tools may result in serious personal injury.

- **Use personal protective equipment. Always wear eye protection.** Protective equipment such as dust mask, non-skid safety shoes, hard hat, or hearing protection used for appropriate conditions will reduce personal injuries.
- **Prevent unintentional starting. Ensure the switch is in the off-position before connecting to power source and/or battery pack, picking up or carrying the tool.** Carrying power tools with your finger on the switch or energising power tools that have the switch on invites accidents.
- **Remove any adjusting key or wrench before turning the power tool on.** A wrench or a key left attached to a rotating part of the power tool may result in personal injury.
- **Do not overreach. Keep proper footing and balance at all times.** This enables better control of the power tool in unexpected situations.

- **Dress properly. Do not wear loose clothing or jewellery. Keep your hair, clothing and gloves away from moving parts.** Loose clothes, jewellery or long hair can be caught in moving parts.

- **If devices are provided for the connection of dust extraction and collection facilities, ensure these are connected and properly used.**

Use of dust collection can reduce dust-related hazards.

4) POWER TOOL USE AND CARE

- **Do not force the power tool. Use the correct power tool for your application.** The correct power tool will do the job better and safer at the rate for which it was designed.
- **Do not use the power tool if the switch does not turn it on and off.** Any power tool that cannot be controlled with the switch is dangerous and must be repaired.
- **Disconnect the plug from the power source and/or the battery pack from the power tool before making any adjustments, changing accessories, or storing power tools.** Such preventive safety measures reduce the risk of starting the power tool accidentally.
- **Store idle power tools out of the reach of children and do not allow persons unfamiliar with the power tool or these instructions to operate the power tool.** Power tools are dangerous in the hands of untrained users.

- **Maintain power tools. Check for misalignment or binding of moving parts, breakage of parts and any other condition that may affect the power tool's operation.** If damaged, have the power tool repaired before use. Many accidents are caused by poorly maintained power tools.
- **Keep cutting tools sharp and clean.** Properly maintained cutting tools with sharp cutting edges are less likely to bind and are easier to control.
- **Use the power tool, accessories and tool bits etc. in accordance with these instructions, taking into account the working conditions and the work to be performed.** Use of the power tool for operations different from those intended could result in a hazardous situation.

5) CAREFUL HANDLING AND USE OF BATTERY DEVICES

- a) **Charge the batteries only in chargers that are recommended by the manufacturer.** Risk of fire if a charger that is suitable for a specific type of battery is used with other batteries.
- b) **In the power tools, use only the batteries designed for the purpose.** The use of other batteries may result in injuries and risk of fire.
- c) **Keep the unused battery away from paper clips, coins, keys, nails, screws and other small metal objects, which could cause bridging of the contacts.** A short circuit between the battery contacts may cause burns or fire.
- d) **If used incorrectly, liquid may leak from the battery. Avoid contact with this. In the event of**

accidental contact, rinse off with water. If the liquid gets into eyes, seek medical assistance. Leaking battery fluid may cause skin irritations or burns.

6) SERVICE

- **Have your power tool serviced by a qualified repair person using only identical replacement parts.** This will ensure that the safety of the power tool is maintained.

1) SPECIAL SAFETY DIRECTIONS FOR BATTERY-OPERATED TOOLS

- a) **Ensure that the device is switched off before inserting the battery.** Inserting a battery into a power tool that is switched on may result in accidents.
- b) **Recharge the batteries indoors only because the battery charger is designed for indoor use only.**
- c) **To reduce the electric shock hazard, unplug the battery charger from the mains before cleaning the charger.**
- d) **Do not subject the battery to strong sunlight over long periods and do not leave it on a heater.** Heat damages the battery and there is a risk of explosion.
- e) **Allow a hot battery to cool before charging.**
- f) **Do not open up the battery and avoid mechanical damage to the battery.** Risk of short circuit and fumes may be emitted that irritate the respiratory tract. Ensure fresh air and seek medical assistance in the event of discomfort.
- g) **Do not use non-rechargeable batteries!**

2) CORRECT HANDLING OF THE BATTERY CHARGER

- The device must not be used by people (including children) with limited physical, sensory or mental faculties or who lack the necessary experience and/or knowledge - other than they are supervised by a person responsible for safety or are being instructed to operate the appliance by such a person.
- Children must be supervised in order to ensure that they do not play with the equipment.
- **To charge the battery, use only the charger supplied.**
Risk of fire and explosion. This ensures that the safety of the device is maintained.
- **Before each use, check the charger, cable and plug and have them repaired by qualified professionals and only with original parts.**
Do not use a defective charger and do not open it up yourself. This ensures that the safety of the device is maintained.
- **Connect the charger only to a socket with an earth. Ensure that the mains voltage matches the specifications on the charger rating plate.** Risk of electric shock.
- **Disconnect the charger from the mains before closing or opening connection to the battery / power tool / device.**
- **Keep the charger clean and away from wet and rain. Do not use the charger outdoors.** Dirt and the entry of water increase the risk of electric shock.
- **Operate the charger only with the appropriate original batteries.** Charging other batteries may result in injuries and risk of fire.
- **Avoid mechanical damage to the charger.** This can result in internal short circuits.
- **Do not operate the charger on a combustible surface (e.g. paper, textiles).** Risk of fire due to heating during charging.
- If the power cable for this equipment is damaged, it must be replaced by the manufacturer, a customer service agent of the same or a similarly qualified person in order to prevent hazards.
- The battery of the appliance is not fully charged at the time of delivery. It therefore needs to be fully recharged before you use it for the first time. For the first recharge cycle we recommend that you charge the battery for about 1 hour. Slot the battery into the base and plug the battery charger into a mains outlet.
- When the battery is fully charged, unplug the charger from the mains and from the appliance. Charging time is approx. 1 hour.
- Do not charge the battery continuously since this may damage the battery cells. Note: Repeatedly charging small capacities may damage the battery cells. Recharge the battery only if the appliance is becoming slow.
- Do not use the charger to charge non-rechargeable batteries.

3) RESIDUAL RISKS

Even if properly operating and handling this electric tool, some residual risks will remain. Due to its construction and build, this electric tool may present the following hazards:

- a) Cuts
- b) Ear damage if working without ear protection.

- c) Damage to your health caused by swinging your hands and arms when operating the appliance for longer periods of time or if the unit is not held or maintained properly.



Warning! During operation, this electric tool generates an electromagnetic field which, under certain circumstances, may impair the functionality of active or passive medical implants. To reduce the risk of serious or lethal injuries, we recommend that persons with medical implants consult their doctor and the manufacturer of their medical implant before operating the machine.

Charging the battery



Do not expose the battery to extreme conditions such as heat or impact. Risk of injury from escaping electrolytic solution! After eye/skin contact, rinse the affected areas with water or a neutraliser and consult a doctor.



Charge the battery in a dry room only. Prior to attaching the charger, check that the battery's outer surface is clean and dry. There is a risk of injury due to electric shock.



Only use the original charger from the package to charge the battery. Mind not to charge the appliance for more than 5 hours at a time. If you do, the battery and the appliance may be damaged and longer

charging times would be a waste of energy. Excessive charging will void the warranty.

- Charge the battery before the first time of use. Do not briefly charge the battery several times in a row.
- Recharge the battery when you notice that the appliance is becoming slower.
- If a fully recharged battery lasts for considerably shorter operating times, the battery is used up and needs to be replaced. Only use an OEM spare battery available from our Customer Service.
- Always take heed of the applicable safety instructions as well as the environmental protection regulations and information.
- The warranty excludes all defects caused by improper handling.

Removing / inserting the battery



1. To remove the battery (16) from the appliance, press the release button (17) on the battery and pull out the battery.
2. To insert the battery (16), place it on the guide track (20) and push it back into the appliance. It will audibly snap in.



Do not insert the battery until the appliance is fully assembled. Risk of injury!

Recharging the battery



Recharge the battery when the last charge state indicator LED (A18) changes from green to orange/red.

When starting to charge and while charging, the battery charge indicator (A 19) lights up red.

When charging is over, the light changes to green.

- C**
1. Remove the battery (16) from the appliance, as necessary.
 2. Insert the battery (16) in the charging compartment of the battery charger (19). It will audibly snap in.
 3. Plug the battery charger (19) into a mains outlet.
 4. When the battery is fully recharged unplug the battery charger (19) from the mains.
 5. Press the release button (A 17) on the battery (16) and pull the battery out of the battery charger (19).

Used batteries

- If a fully recharged battery lasts for considerably shorter operating times, the battery is used up and needs to be replaced. Only use an OEM battery pack replacement available from our Customer Service.
- Always take heed of the applicable safety instructions as well as the environmental protection regulations and information (see "Cleaning and Maintenance").

Assembling instructions



Do not insert the battery until the appliance is fully assembled. Risk of injury!

- D** **To put on the protective cover:**

1. Place the protective cover (14) on the motor head (10) and screw it down with the 3 Phillips screws.

E

To put on the auxiliary handle:

2. Pull the ends of the auxiliary handle (5) to extend the handle and slide it over the handle holder (22).
3. Screw down the screw (23) in the auxiliary handle (5).

F

Mounting the trimming unit:

4. Slip the cutting disc (12) onto the axle. There is only one mounting position. Screw the cutting disc (12) to the axle. Mind the left-hand thread.
Place the cutting insert (13) on the pin (23) on the cutting disk (12) and pull out the insert until it snaps in.



Spare cutting inserts are kept in the box (4) on the auxiliary handle (5).

B

To insert the battery:

5. To insert the battery (16), place it on the guide track (20) and push it into the appliance. It will audibly snap in.

Operation



Caution: risk of injury! Do not operate the appliance without the protective cover. To operate the appliance, wear suitable clothing, eye and ear protection.

Prior to every use, check that the appliance is operative. Do

not block the On/Off switch or the switch lock. They must reliably turn off the motor when you release the switch. Do not operate the appliance if one of the switches is damaged.



Please observe local regulations concerning noise protection.

Turning on and off



Maintain a firm stand and hold the appliance well with both hands and at some distance away from your body. Before turning on the appliance, check that it will not touch any objects.



1. Check that the battery (16) is in (see "Assembly instructions - Inserting the battery").
2. To turn on, use your thumb to actuate the switch lock (3), then press the On/Off switch (2). Release the switch lock.
3. To turn off, release the On/Off switch (2). There is no continuous operation mode.



After turning off the appliance, the trimming assembly will keep revolving for some time. Allow the trimming assembly to come to a standstill. Neither touch nor slow down the moving cutting insert. Risk of injury!

Checking the battery charge level

The battery's (A 18) charge level is indicated by the charge state indicator (A 16).

Press the PRESS button on the battery. The LEDs indicate the battery's charge level.



Recharge the battery when the last charge state indicator LED (A 18) changes from green to orange/red.



Trimmer settings

To adjust the auxiliary handle:

The auxiliary handle can be set to various positions. Adjust the handle such that the cutting disk slightly tilts forward in your working position.

- ① Loosen the screw (23) in the handle and move the auxiliary handle (5) to your favourite position. Tighten the screw in the handle.

To adjust the height:

The telescopic shaft allows you to adjust the appliance to your personal size.

- ② Loosen the threaded bush  (8). Adjust the telescopic shaft (9) to the correct length and tighten the threaded bush.

To adjust the cutting angle:

Changing the cutting angle lets you trim grass at places that are difficult to reach, e.g. under benches or wall offsets.

- ③ Tread on the pedal (15) on the motor housing and tilt the telescopic shaft (9). There are 4 preset tilt angles (see "Work instructions").

To adjust the handle rod:

The handle rod can be turned by 90° and 180° (see "Work instructions").

- ④ Push down the lock (7) and turn the handle rod $\blacktriangleleft 0^\circ-90^\circ-180^\circ \blacktriangleright$ (6) until it snaps into your favourite position.

To adjust the spacer bow (flower guard):

The spacer bow keeps the trimming assembly away from plants and trunks not to be cut.

- ⑤ Push the spacer bow (11) forward. When the spacer bow is not in use you can move it back to its parking position.

Manner of operation



WARNING. Danger of injury!

- Do not cut moist or wet grass.
- Prior to starting the appliance, check that the cutting disk does not contact stones, gravel or other foreign bodies.
- Switch on the trimmer before you approach the grass that is to be cut.
- Do not overload the trimmer during operation.
- Avoid contact with obstacles (stones, walls, fences, etc.) as this will rapidly wear out the lines.

Cutting grass

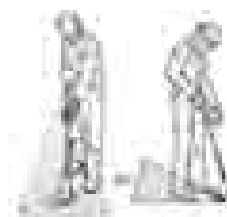

Cut the grass by swaying the trimmer sideways to the right and left. Cut slowly while the trimmer is tilted forwards by approx. 30°.

Cut tall grass by a series of levels from top to bottom.

Vertical cut / lawn edge trimming



Be particularly careful and attentive when holding the cutting disk vertically. To avoid injuries, keep enough distance to the trimming assembly.



Setup for vertical trimming:

Move the appliance to the right and left in a slow swinging motion to trim slopes and steep inclines.

- Handle rod: 180° (see **G** ④)
- Cutting angle: 0° (see **G** ③)
- Spacer bow in parking position



Setup for edge trimming:

To trim lawn edges, slowly move the appliance along the lawn edges.

- Handle rod: 90° (see **G** ④)
- Cutting angle: 90° (see **G** ③)
- Spacer bow in parking position

Cleaning and maintenance



Contact our Service Centre about repairs and servicing not described in this manual. Only use OEM parts. Risk of injury!



Turn off the appliance and, before doing any servicing, remove the battery.

The following cleaning and servicing should be done regularly. This will ensure a long and reliable service life.

Cleaning



Do not spray the appliance with water and do not immerse it in water. Electric shock hazard!

- Keep clean the ventilation slots, motor housing and handles of the appliance. Use a damp cloth or a brush. Do not use cleaning agents or solvents. You may otherwise irreparably damage the appliance.
- After every trimming session, remove grass and soil from the protective cover and the trimming assembly.
- To thoroughly clean the trimming assembly, remove the cutting insert (F 13) (see "Replacing the cutting insert") and use a sharp knife to clean the pin (F 24).

General maintenance

- Prior to every use, check the appliance for obvious defects such as loose, worn or damaged parts. Check that the screws in the cutting disk are tight.
- Check covers and safety devices for damages and correct installation. Replace as necessary.

Replacing the cutting insert

1. Slide the cutting insert (13) inward and push it out of the pin (24) on the cutting disk (12).
2. Place the new cutting insert (13) on the pin (24) and pull out the insert until it snaps in.

Storage

- Store the trimmer in a dry place well out of reach of children.
- Do not stand the trimmer on its protective cover. Suspend it by its upper handle in such a manner that the protective cover does not come into contact with other objects. This is because the protective cover could become deformed, thereby changing its dimensions and its safety properties.
- In order to keep the battery well charged, avoid exposing the appliance to extreme heat or cold in storage.
- Remove the battery before storing the unit for longer periods of time.

Trouble shooting

Problem	Possible cause	Corrective action
Appliance won't start	Battery (16) discharged	Recharge battery (16) (see „Charging“)
	Battery (16) not in	Insert battery (16) (see „Operation“)
	On/Off switch (2) defective	Send in to Service Centre for repair
	Motor defective	
Intermittent operation	Internal loose contact	Send in to Service Centre for repair
	On/Off switch (2) defective	
Much vibration Loud noise	Cutting insert (13) broken	Replace cutting insert (13) (see „Cleaning and servicing“)
	Trimming assembly dirty	Clean trimming assembly (see „Cleaning and servicing“)
	Motor defective	Send in to Service Centre for repair
Bad trim	Cutting insert (13) broken	Replace cutting insert (13) (see „Cleaning and servicing“)
	Trimming assembly dirty	Clean trimming assembly (see „Cleaning and servicing“)
	Battery (16) not fully charged	Recharge battery (16) (see „Charging“)

Disposal and protection of the environment

Remove the battery from the device and take the device, battery, accessories and packaging for environmentally friendly recycling.



Machines do not belong with domestic waste.



Do not dispose of batteries in household waste, fire (risk of explosion) or water. Damaged batteries may damage the environment and your health if toxic fumes or liquids leak out.

- Return the unit to a recycling centre. The plastics and metals in the unit can be sorted and appropriately recycled. Ask our Service Centre for details.
- Dispose of batteries in discharged condition. We recommend covering the pole with adhesive tape to prevent a short circuit. Do not open up the battery.
- Dispose of batteries in accordance with the local regulations. Take batteries to an old battery collection point where they will be recycled in an environmentally friendly manner. For information about this, ask your local waste management company or our service centre.
- Defective units returned to us will be disposed of for free.
- Throw the cut grass on the compost. Do not throw it in the normal household waste.

Replacement parts

The following spares are available from Service-Center. Please indicate the machine type and the number of the spare part with your order.

Cutting inserts (pack of 20)	91099379
Battery	91099396
Battery charger	91100552

If further spare parts should be necessary, please find the part number on the exploded drawing.

Guarantee

Dear Customer,

This equipment is provided with a 3-year guarantee from the date of purchase. In case of defects, you have statutory rights against the seller of the product. These statutory rights are not restricted by our guarantee presented below.

Terms of Guarantee

The term of the guarantee begins on the date of purchase. Please retain the original receipt. This document is required as proof of purchase.

If a material or manufacturing defect occurs within three years of the date of purchase of this product, we will repair or replace – at our choice – the product for you free of charge. This guarantee requires the defective equipment and proof of purchase to be presented within the three-year period with a brief written description of what constitutes the defect and when it occurred.

If the defect is covered by our guarantee, you will receive either the repaired product or a new product. No new guarantee period begins on repair or replacement of the product.

Guarantee Period and Statutory Claims for Defects

The guarantee period is not extended by the guarantee service. This also applies for replaced or repaired parts. Any damages and defects already present at the time of purchase must be reported immediately after unpacking. Repairs arising after expiry of the guarantee period are chargeable.

Guarantee Cover

The equipment has been carefully produced in accordance with strict quality guidelines and conscientiously checked prior to delivery.

The guarantee applies for all material and manufacturing defects. This guarantee does not extend to cover product parts that are subject to normal wear and may therefore be considered as wearing parts (e.g. filters or attachments) or to cover damage to breakable parts (e.g. switches, batteries, or parts made of glass).

This guarantee shall be invalid if the product has been damaged, used incorrectly or not maintained. Precise adherence to all of the instructions specified in the operating manual is required for proper use of the product. Intended uses and actions against which the operating manual advises or warns must be categorically avoided. The product is designed only for private and not commercial use. The guarantee will be invalidated in case of misuse or improper handling, use of force, or interventions not undertaken by our authorised service branch.

Processing in Case of Guarantee

To ensure quick handling of you issue, please follow the following directions:

- Please have the receipt and item number (e.g. IAN 12345) ready as proof of purchase for all enquiries.
- Please find the item number on the rating plate, an engraved plate on the front page of your manual (bottom left) or as a sticker on the back or bottom.
- Should functional errors or other defects occur, please initially contact the service department specified below by **telephone** or by **e-mail**. You will then receive further information on the processing of your complaint.
- After consultation with our customer service, a product recorded as defective can be sent postage paid to the service address communicated to you, with the proof of purchase (receipt) and specification of what constitutes the defect and when it occurred. In order to avoid acceptance problems and additional costs, please be sure to use only the address communicated to you. Ensure that the consignment is not sent carriage forward or by bulky goods, express or other special freight. Please send the equipment inc. all accessories supplied at the time of purchase and ensure adequate, safe transport packaging.

Repair Service

For a charge, repairs not covered by the guarantee can be carried out by our service branch, which will be happy to issue a cost estimate for you.

We can handle only equipment that has been sent with adequate packaging and postage.



Attention: Please send your equipment to our service branch in clean condition and with an indication of the defect.

Equipment sent carriage forward or by bulky goods, express or other special freight will not be accepted.

We will dispose of your defective devices free of charge when you send them to us.



Service-Center



Service Great Britain

Tel.: 0871 5000 720

(£ 0.10/Min.)

E-Mail: grizzly@lidl.co.uk

IAN 71315



Service Ireland

Tel.: 1890 930 034

(0,08 EUR/Min., (peak))

(0,06 EUR/Min., (off peak))

E-Mail: grizzly@lidl.ie

IAN 71315



Service Branch

Please note that the following address is not a service address. Please initially contact the service centre specified above.



DES UK Ltd.

Unit B7



Oxford Street Industrial Park

Vulcan Road

Bilston, West Midlands WV14 7LF



Traduction de la déclaration de conformité CE originale

Nous certifions par la présente que le modèle

**Coupe-bordure à accu
de construction FAT 18 B2**

Numéro de série

201201000001 - 201201028000

est conforme aux directives UE actuellement en vigueur :

2006/42/EC • 2004/108/EC • 2000/14/EC

En vue de garantir la conformité les normes harmonisées ainsi que les normes et décisions nationales suivantes ont été appliquées :

**EN 60335-1/A14:2010 • EN 60745-1/A11:2010 • EN 786 • EN 62233:2008
EN 55014-1/A1:2009 • EN 55014-2/A1:2001+A2:2008
EN 61000-3-2/A2:2009 • EN 61000-3-3:2008 • EN 60335-2-29/A2:2010**

Nous certifions également conformément à la directive sur les émissions de bruit 2000/14/EC que :

Niveau de puissance sonore

garanti : 94 dB(A)

mesuré : 89 dB(A)

Procédé d'évaluation de la conformité appliqué selon l'annexe VI / 2000/14/EC





Bureau déclaré: TÜV Süd,

NB 0036

Grizzly Gartengeräte GmbH & Co. KG
Am Gewerbepark 2
64823 Groß-Umstadt 10.06.2012

Oliver Christ
Chargé de documentation



 Original CE Konformitätserklärung	 Translation of the original EC declaration of conformity
<p>Hiermit bestätigen wir, dass der Akku-Rasentrimmer Baureihe FAT 18 B2 Seriennummer 201201000001 - 201201028000</p> <p>folgenden einschlägigen EU-Richtlinien in ihrer jeweils gültigen Fassung ent- spricht:</p>	<p>We hereby confirm that the battery-operated lawn trimmer model FAT 18 B2 Serial number 201201000001 - 201201028000</p> <p>conforms with the following applicable relevant version of the EU guidelines:</p>
2006/42/EC • 2004/108/EC • 2000/14/EC	
<p>Um die Übereinstimmung zu gewähr- leisten, wurden folgende harmonisierte Normen sowie nationale Normen und Bestimmungen angewendet:</p>	<p>In order to guarantee consistency, the fol- lowing harmonised standards as well as national standards and stipulations have been applied:</p>
EN 60335-1/A14:2010 • EN 60745-1/A11:2010 • EN 786 • EN 62233:2008 EN 55014-1/A1:2009 • EN 55014-2/A1:2001+A2:2008 EN 61000-3-2/A2:2009 • EN 61000-3-3:2008 • EN 60335-2-29/A2:2010	
<p>Zusätzlich wird entsprechend der Geräusch- emissionsrichtlinie 2000/14/EG bestätigt: Schalleistungspegel: Garantiert: 94 dB(A); Gemessen: 89 dB(A) Angewendetes Konformitätsbewertungs- verfahren entsprechend Anh. VI / 2000/14/EG Benannte Stelle: TÜV Süd, NB 0036</p>	<p>We additionally confirm the following in ac- cordance with the 2000/14/EC emissions guideline: Sound power level guaranteed: 94 dB(A) measured: 89 dB(A) Compliance evaluation process carried out in accordance with Appendix VI / 2000/14/ EC Registered Office: TÜV Süd, NB 0036</p>
<p>Grizzly Gartengeräte GmbH & Co. KG Am Gewerbepark 2 64823 Groß-Umstadt 10.06.2012</p> 	 <hr/> <p>Oliver Christ Dokumentationsbevollmächtigter, Documentation Representative</p>

Vue éclatée • Explosionszeichnung Exploded Drawing

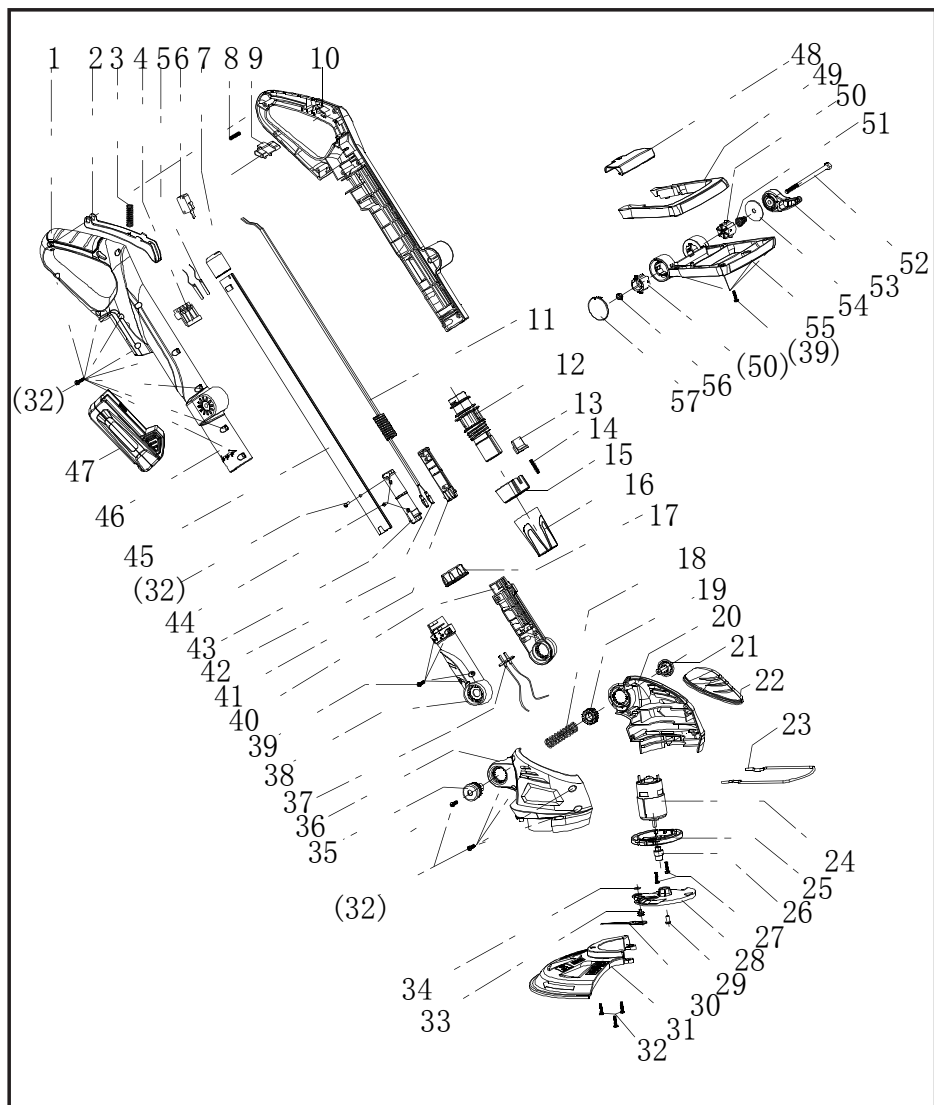

informatif, informativ, informative

2012-05-10-rev02-op



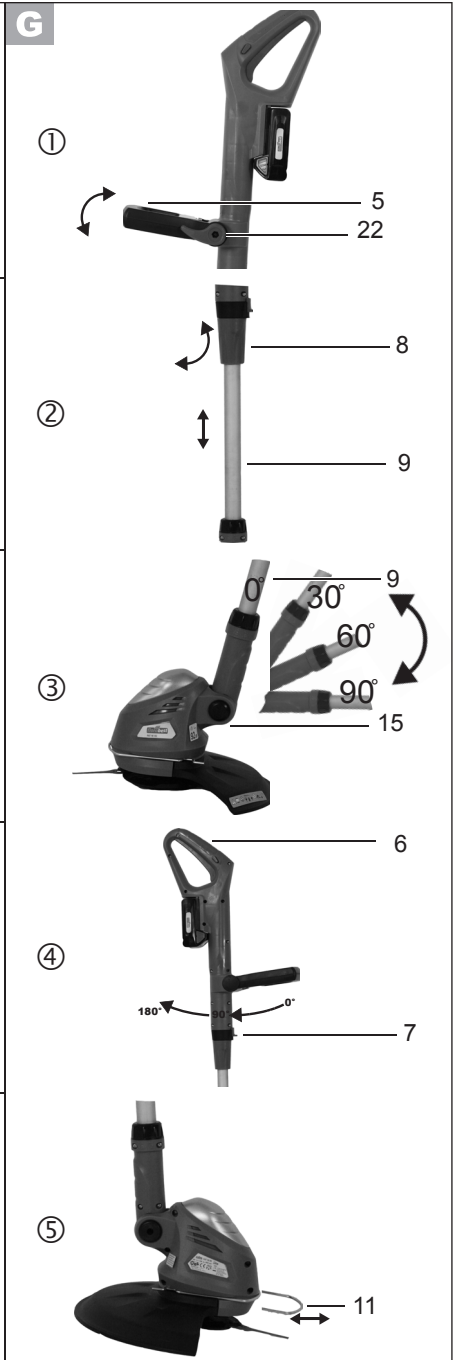
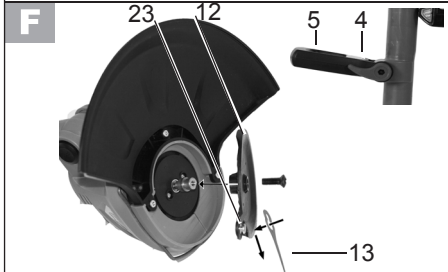
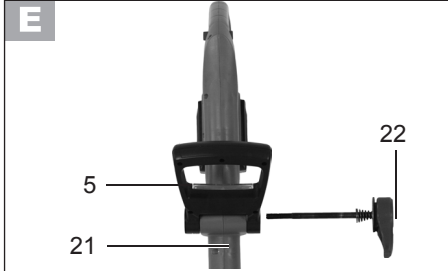
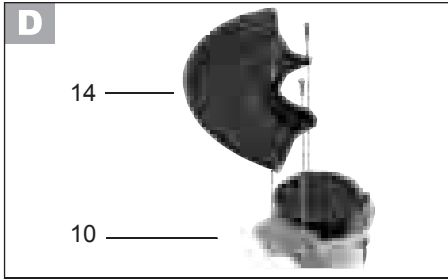



GRIZZLY GARTENGERÄTE GMBH & CO. KG

Am Gewerbepark 2
D-64823 Groß-Umstadt

Version des informations · Stand der
Informationen · Last Information Update:
02 / 2012 · Ident.-No.: 72035012022012-2

IAN 71315

2 ○

