



GARDEN CULTIVATOR FGH 750 B2

(GB)

GARDEN CULTIVATOR

Translation of the original instructions

(NL) (BE)

TUINCULTIVATOR

Vertaling van de originele gebruiksaanwijzing

(FR) (BE)

BINEUSE ÉLECTRIQUE

Traduction des instructions d'origine

(DE) (AT) (CH)

GARTENKULTIVATOR

Originalbetriebsanleitung

IAN 280273

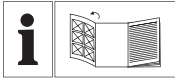

GB

Before reading, unfold the page containing the illustrations and familiarise yourself with all functions of the device.

FR BE

Avant de lire le mode d'emploi, ouvrez la page contenant les illustrations et familiarisez-vous ensuite avec toutes les fonctions de l'appareil.

NL BE

Vouw vóór het lezen de pagina met de afbeeldingen open en maak u vertrouwd met alle functies van het apparaat.

DE AT CH

Klappen Sie vor dem Lesen die Seite mit den Abbildungen aus und machen Sie sich anschließend mit allen Funktionen des Gerätes vertraut.

GB	Translation of the original instructions	Page	4
FR/ BE	Traduction des instructions d'origine	Page	16
NL/ BE	Vertaling van de originele gebruiksaanwijzing	Pagina	31
DE/ AT/ CH	Originalbetriebsanleitung	Seite	44

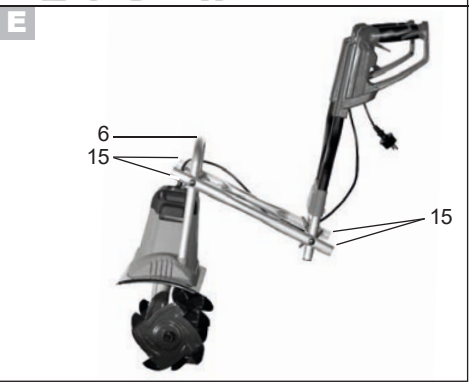
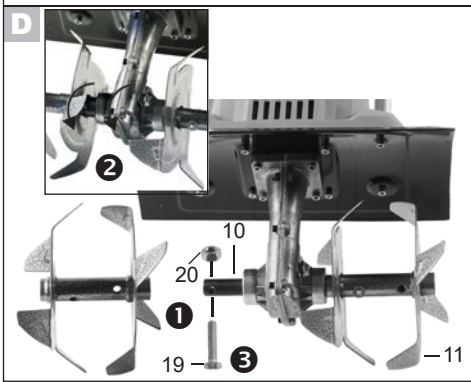
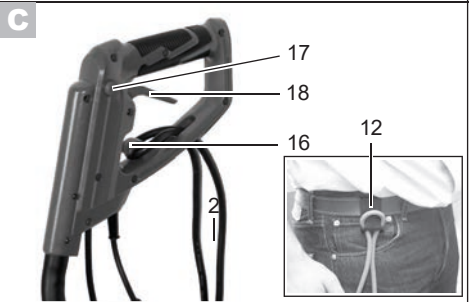
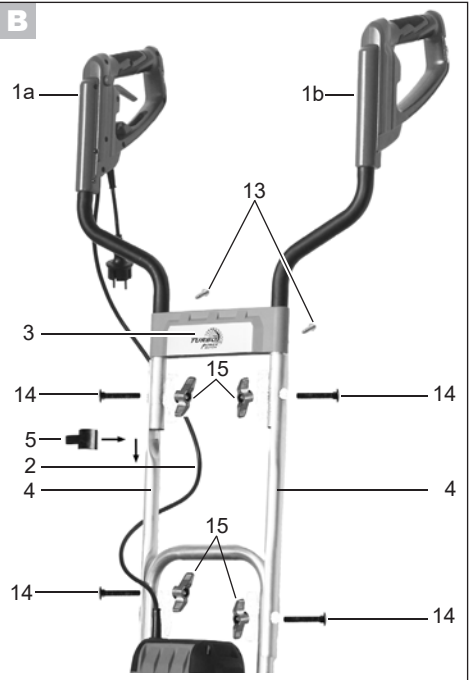
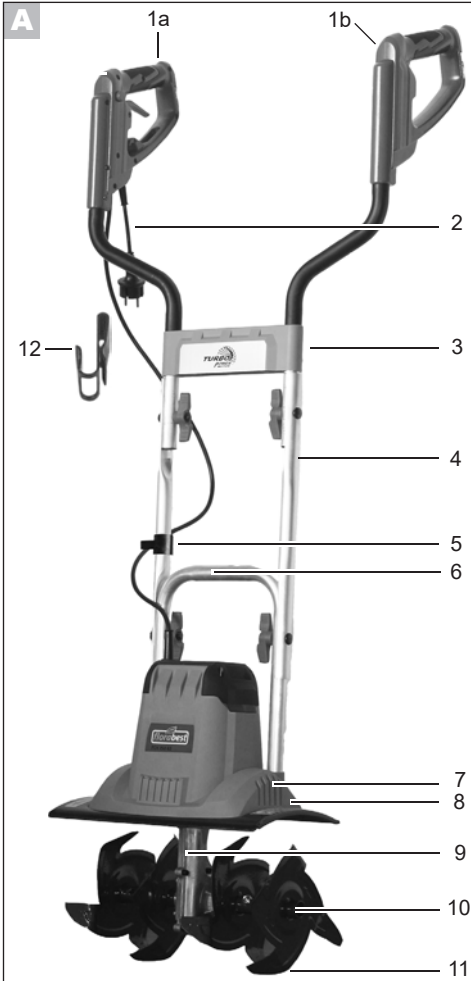

Contents

Introduction	4
Intended purpose	4
General description	5
Scope of delivery	5
Functional description	5
Overview	5
Technical data	5
Safety precautions	6
Symbols used in the manual.....	6
Symbols on the implement	6
General notes on safety	7
Assembly instructions	10
Fitting the grip tubing	10
Operation	11
Switching on and off.....	11
Operating instructions	11
Cleaning/Maintenance	12
General cleaning and maintenance work.....	12
Changing the tines	12
Storage	13
Spare Parts/Accessories	13
Disposal, environmental protection	13
Guarantee	14
Repair Service	15
Service-Center	15
Importer	15
Translation of the original EC declaration of conformity	58
Exploded Drawing	64/65

Introduction

Congratulations on the purchase of your new device. With it, you have chosen a high quality product. During production, this equipment has been checked for quality and subjected to a final inspection. The functionality of your equipment is therefore guaranteed. It cannot be ruled out that residual quantities of water or lubricants will remain on or in the equipment/hose lines in isolated cases. This is not a fault or defect and it represents no cause for concern.



The operating instructions constitute part of this product. They contain important information on safety, use and disposal. Before using the product, familiarise yourself with all of the operating and safety instructions. Use the product only as described and for the applications specified. Keep this manual safely and in the event that the product is passed on, hand over all documents to the third party.

Intended purpose

The tool is intended for breaking up and tilling coarse soil for the purpose of mixing in fertiliser, peat and compost in domestic areas.

Any use other than that specifically named in this manual may lead to damage to the tool and represents a serious injury hazard for the operator.

The operator or user of the tool is responsible for any damage or injury caused to other persons or property.

This tool is intended for use by adults. Children and persons unfamiliar with the manual must not be allowed to use the tool. Do not use the tool in rain or damp surroundings.

The manufacturer shall not be held liable for damage arising from improper use or incorrect operation of the tool.

General description

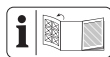

The major functional parts are shown on the foldout pages.

Scope of delivery

Carefully remove the tool from the packaging and check that the following parts are complete:

- Motor housing with tines and frame tubing
- Right-hand fork with dead-man lever and permanently fixed mains cable
- Left-hand fork grip
- Plastic cross-plate with cable guide
- Assembly tools, cable clip and belt clip
- Translation of the original instructions for use

Functional description

Your hand-operated garden tiller is equipped with a maintenance free electric motor and a gearbox with sump lubrication.

The tool is fitted with four rotating tine wheels that automatically dig themselves into the ground.

The aluminium frame can be folded to aid storage.

Please refer to the following descriptions for the function of the controls.

Overview

- | | |
|----------|--|
| A | 1a Right-hand fork grip with dead-man lever, safety release catch and cable tension relief |
| | 1b Left-hand fork grip |
| | 2 Mains cable |
| | 3 Plastic cross-plate |
| | 4 Two central tubes |
| | 5 Cable clamp |
| | 6 Frame tubing |
| | 7 Vent |
| | 8 Motor housing |
| | 9 Gearbox |
| | 10 Driveshaft |
| | 11 Tines |
| | 12 Belt clip |
| B | 13 Bolts provided |
| | 14 Screws |
| | 15 Wing nuts |
| C | 16 Cable tension relief |
| | 17 Safety release catch |
| | 18 Dead-man lever |
| D | 19 Hex bolt |
| | 20 Self-locking nut |

Technical data

Garden Cultivator	FGH 750 B2
Motor power input	750 W
Rated input voltage	230 V~, 50 Hz
Leerlaufdrehzahl (n ₀).....	350 min ⁻¹
Safety class	▣ II
Degree of protection.....	IPX4
Working width	360 mm
Max working depth.....	max. 180 mm
Number of tine wheels.....	4
Weight	8 kg
Acoustic pressure level	
(L _{pA})	76.9 dB(A), K _{pA} = 2.5 dB

Sound power level (L_{WA})

Measured . 90.97 dB(A), $K_{WA} = 2.31$ dB

Guaranteed..... 93 dB(A)

Vibration at hand grip (a_h) 2.886 m/s²

$K_h = 1.5$ m/s²

Noise and vibration values have been determined according to the standards and regulations named in the declaration of conformity.

The stated vibration emission value was measured in accordance with a standard testing procedure and may be used to compare one power tool to another.

The stated vibration emission value may also be used for a preliminary exposure assessment.



Warning:

The vibration emission value may differ during actual use of the power tool from the stated value depending on the manner in which the power tool is used.

Safety precautions aimed at protecting the user should be based on estimated exposure under actual usage conditions (all parts of the operating cycle are to be considered, including, for example, times during which the power tool is turned off and times when the tool is turned on but is running idle).

Safety precautions

This section deals with the basic safety regulations while working with the electric tiller.

Symbols used in the manual



Warning symbols with information on damage and injury prevention.



Instruction symbols (the instruction is explained at the place of the exclamation mark) with information on preventing damage.



Help symbols with information on improving tool handling.

Symbols on the implement



Caution! Read the user manual



Caution! Protect from rain and damp



Danger of injury from objects spinning off! Keep surrounding persons away from the hazard area



Caution! Switch off the tool and disconnect it from the mains before carrying out any cleaning or maintenance work



Danger from damaged mains cable! Keep mains cables away from tines



Danger of injury from rotating parts. The tines will continue to rotate after the tool has been switched off. Wait for them to stop moving



Working width
Working depth



Run direction



Sound power level L_{WA} in dB



Safety class II



Do not dispose of electrical equipment in household waste

General notes on safety



Warning! Improper use of this tool may lead to serious injury. Read this instruction manual carefully before you start working with the tool, and familiarise yourself with its controls.



If the power cable for this equipment is damaged, it must be replaced by the manufacturer, a customer service agent of the same or a similarly qualified person in order to prevent hazards.



Please read the following safety guidelines in order to avoid risk of fire, electric shock, personal injury and damage to objects:

Preparation:

- This appliance is not intended for use by persons with reduced physical, sensory or mental capabilities, or lack of experience and knowledge, unless they have been given supervision or instruction concerning use of the appliance by a person responsible for their safety.
- Children should be supervised to ensure that they do not play with the appliance.
- The equipment is to be used only by people who are adequately trained.
- Never allow children or other persons unfamiliar with the user manual to use the shredder. Local regulations or bylaws may determine the minimum age for using the device.
- Never use the tool while others, especially children or pets, are close by.
- Remember: the user is responsible for accidents involving other people or their property.
- Familiarise yourself with handling the tool and pay attention to all possible dangers that may be overheard while working with the tool.
- Check the terrain on which you will be using the tool, and remove stones, sticks, wires or other foreign objects that may be caught up and spun off.
- Wear proper working clothes, such as firm footwear with non-slip soles and strong long trousers. Do not use the tool barefoot or wearing open-toed sandals.

- Use personal protective equipment. Always wear eye protection. Protective equipment such as dust mask, non-skid safety shoes, hard hat, or hearing protection used for appropriate conditions will reduce personal injuries.
- To prevent injury from the tines, only switch the tool on in its working position.
- Examine the tool beforehand every time you use it. Do not use the tool when the safety components (such as the power safety catch or guard), cutting parts or bolts are missing, worn or damaged. In particular, check the mains cable and dead-man lever for damage.
- Only replace damaged bolts or tines in complete sets to prevent imbalance.
- Only use replacement and accessory parts delivered and recommended by the manufacturer. Using foreign parts will immediately lead to loss of guarantee.
- Do not use the tool in rain, foul weather or damp surroundings (such as near garden ponds or swimming pools). Only use in daylight or good lighting conditions.
- Be sensible. Do not use the tool if you are tired or easily distracted, or after the use of alcohol or medicines. Take a break as soon as you need one.
- Make sure that you are standing firmly when using the tool, especially on slopes. If working on a slope, work along the slope, not upwards or downwards. Be particularly careful when changing direction on the slope. Do not use the tool on excessively steep slopes.
- If there is any danger of slipping on sloped ground, have a second person secure the tool with a rod or cable. The second person should stand up the slope at a safe distance from the tool.
- Always hold the tool securely in both hands while working with it.

Working with the tool:



Keep your hands and feet away from the tines while working, especially when starting up the tool – injury hazard!

- Observe any noise-prevention regulations and local by-laws.
- Do not use the tool to chop up stones or till lawn soil, as such use may damage the tool.
- Make sure that the grips are dry and clean. Be careful while moving backwards – danger of tripping over!
- Take particular care when turning or raising the machine.
- If the chopping knife is blocked by a foreign body, switch off the equipment and disconnect at the plug. Remove the foreign body (e.g. root) before restarting the equipment.

- Do not use the tool if it is damaged, incomplete or altered without the approval of the manufacturer. In particular, do not work with the tool if guards or protection fittings are damaged or missing.
- Do not overload the tool. Only work in the performance range stated. Do not use tools that do not have sufficient power for heavy jobs. Do not use the tool for any use other than that intended by the manufacturer.
- Avoid damage to the tool. Do not apply extra weight and do not drag the tool over hard surfaces such as tiles or steps.
- Remove plants and root remains regularly in the area of the drive shaft. Thus, you avoid an overload and damage the appliance.
- Watch out for special hazards when working on difficult (Rocky, hard or similar) soil.
- Never leave the tool unattended where you were using it.
- Switch the tool off, wait for the tines to stop moving and disconnect the tool from the mains under the following circumstances:
 - Always before leaving the tool.
 - Before removing remnants of soil and plants.
 - When the tool is not in use.
 - Before you conduct maintenance or cleaning work on the tool.
 - If the mains cable is damaged or caught up.
 - If the tool collides with an obstacle or starts to vibrate in an unusual manner. In this case, examine the tool for damage, and have it repaired if necessary.
- Use the tool away from flammable fluids or gases. Failure to do so may result in fire or explosion.

Stopping work:



Warning! The tines will continue to turn for a few seconds after you switch the tool off. Wait until they have stopped moving – injury hazard!

- Do not lift or transport the tool while the motor is running. Turn the tool off and wait for the tines to stop moving, then disconnect the tool from the mains before changing the area you are working on.
- Make sure that all nuts, bolts and screws are tight and that the tool is in safe working order.
- Do not attempt to repair the tool yourself unless you are qualified to do so. Return the tool to our service centre to carry out any work not listed in the user manual.
- Keep the tool in a dry place out of children's reach.
- Be careful in handling the tool. Keep the tines sharp and clean to improve its working safety and effectiveness.
- Follow the maintenance regulations.

Electrical safety:



Warning! Do not use the tool if the mains or extension cable is damaged – danger of electrical shock.

- Keep the mains cable away from the tines. Always trail the mains cable behind you or the person operating the tool. If the cable becomes damaged during use, immediately disconnect it from the mains.

Never touch the mains cable before unplugging it from the mains.

- Make sure that the mains voltage matches the data on the tool's rating label.
- Avoid skin contact with earthed objects such as metal fences and posts.
- Make sure that the connector on the extension cable is protected from splash water, and is made of rubber or has a rubber covering. Only use extension cables that are intended for outdoor use and are labelled as such. Use extension cables with a cable core diameter of at least one square millimetre. Always completely unwind the cable reel before use. Check the cable for damage.
- Use the cable hanger fitted for the purpose when using an extension cable.
- Do not carry the tool by the cable. Do not unplug the cable by tugging on it. Keep the cable away from heat, oil and sharp edges.

- Connect the appliance to a power socket with a residual current circuit breaker of rated residual current no more than 30 mA.

Assembly instructions



Always disconnect the tool from the mains before conducting any work on it.



While assembling the tool, make sure that the mains cable (2) does not become caught and has enough slack.

Fitting the grip tubing



1. Push the two fork grips (1a/1b) into the plastic cross-plate (3), and screw the plate into the corresponding holes in the grip tubing using the bolts provided (13).
2. Screw both central tubes (4) onto the fork handles (1a/1b). To do this, push the enclosed screws (14) inwards through the holes and screw them in place with the wing nuts (15).
3. Position the handle rod with the pipe ends to the left and right on the lower frame tubing (A 6) and screw it in place with the enclosed screws (14) and wing nuts (15).



When assembled correctly, the handle ends point away from the equipment front with the ventilation slits (see A 7).



4. Fasten the mains cable (2) with the cable clip supplied (5). Position the cable clamp (5) on the upper end of the centre spar (4). Press the cable clamp (5) onto the centre spar (4) and slide the cable clamp (5) onto the round part of the centre spar (4).

Operation

 Observe noise-abatement laws and local by-laws.

Switching on and off

 Before switching the tool on, make sure that the tool is not touching any other objects and hold it firmly in both hands.

-  1. Plug the tool into the extension cable.
2. Loop the end of the extension cable and hang it onto the cable tension relief (16) to ease the tension on the cable.
3. Plug the tool into the mains.
4. Hang the extension cable onto the belt clip (12) and fasten it to your trouser belt.
5. To switch on, press the safety release catch (17) and then squeeze the dead-man lever (18). Release the safety release catch (17).
The tines ( 11) will begin to rotate and dig themselves into the earth.
6. To switch off, release the dead-man lever (18).



Warning! The tines will continue to turn for a few seconds after the tool has been switched off. Do not touch the rotating tines – injury hazard!

Operating instructions



Always keep a firm grip on the tool with both hands and watch your feet. The tines (11) may cause an accident. Be careful while moving backwards – danger of tripping!



Do not touch the gear-box, as it may become hot during operation – danger of burns!



Switch the tool off after working with it and for transport; disconnect from the mains and wait for the tines to stop moving.



To avoid damage to the tool:

- Never lift or drag the tool with the motor running.
- Lift the tool while moving it over hard surfaces such as tiles or steps.
- Walk the tool through the soil at normal pace and in a line as straight as possible.

- Always work away from the mains socket. Make sure that the cable is kept well away from the working area. Hanging the cable into the belt clip included in the package will help.

i **Overload protection:** The motor will cut out immediately if overloaded. The tool cannot be used until it has completely cooled down again.

Cleaning/Maintenance

! Always return the tool to the service centre for work not described in the manual. Only use original parts.

 Switch the tool off, unplug it from the mains, and wait for the tines (11) to stop moving before carrying out any maintenance or cleaning work on the tool.

Perform regular maintenance and cleaning on the tool. This will ensure long, reliable service.

General cleaning and maintenance work

! **Do not spray the tool down with water (especially not under pressure), and do not clean it under running water.**

 Wear protective gloves when carrying out maintenance and cleaning work on the tool to avoid injury from cuts.

Always clean the tool thoroughly after each use. Always keep the tool clean. Do not use cleaning fluids or solvents.

- Remove any soil and dirt residues stuck to the tines (11), driveshaft (10), tool surface and vents (7) with a brush or dry cloth.
- Spray or rub biodegradable oil into the tines (11).
- Clean soiled grips with a damp cloth.
- Always check the tool for obvious damage such as loose, worn or damaged parts before using it. Check that all nuts, bolts, and screws are tight.
- Check the covers and guards for damage and correct fit. Change them if necessary.

Changing the tines

The tool is fitted with four tine wheels that can easily be changed in pairs. Both of the tine-wheel pairs can be fitted on the left or right, as required.

! **Always change both tine pairs at the same time to avoid damage to the tool from imbalance.**

 Switch the tool off, unplug it and wait for the tines to stop turning.

- D**
1. Unscrew the hex bolt (19) and the self-locking nut (20) on the tine-wheel pair (11). To do this, use two spanners (SW13 / SW14).
 2. Slide the tine-wheel pair off the shaft (10).
 3. Clean the driveshaft with biological oil.

- Slide the new tines onto the driveshaft with the holes on the axles aligned to the holes on the driveshaft (see **D 1**).



Make sure that the tines are set to their proper turning direction. The arrows on the gearbox and tines should point the same way (see **D 2**).

- Slide the hex bolt through the hole and tighten on the self-locking nut (supplied with each new tine wheel pair (see **D 3**)).

Storage

- Leave the motor to cool down before you put the tool into a closed space.

Spare Parts/Accessories

Spare parts and accessories can be obtained at www.grizzly-service.eu

If you do not have internet access, please contact the Service Centre via telephone (see "Service-Center" Page 15). Please have the order number mentioned below ready.

Set of tines Right/left Order No. 91104325

Disposal, environmental protection

Be environmentally friendly. Return the tool, accessories and packaging to a recycling centre when you have finished with them.

- Keep the tool clean, dry and out of the reach of children.
- Do not cover the tool in plastic bags as moisture may form.



Unscrew the wing nuts and fold the fork grips down to reduce the space taken by the tool. The frame tubing (6) also serves as a hook to hang up the tool at the place of storage. **Make sure that the cable does not become jammed.**



Do not use the tool with the handle folded closed. There is a risk of injury!



Do not dispose of electrical appliances in household waste.

Return the tool to a recycling centre. The plastic and metal parts used can be separated and sorted for recycling. Ask our service centre for details.

Guarantee

Dear Customer,

This equipment is provided with a 3-year guarantee from the date of purchase. In case of defects, you have statutory rights against the seller of the product. These statutory rights are not restricted by our guarantee presented below.

Terms of Guarantee

The term of the guarantee begins on the date of purchase. Please retain the original receipt. This document is required as proof of purchase.

If a material or manufacturing defect occurs within three years of the date of purchase of this product, we will repair or replace – at our choice – the product for you free of charge. This guarantee requires the defective equipment and proof of purchase to be presented within the three-year period with a brief written description of what constitutes the defect and when it occurred.

If the defect is covered by our guarantee, you will receive either the repaired product or a new product. No new guarantee period begins on repair or replacement of the product.

Guarantee Period and Statutory Claims for Defects

The guarantee period is not extended by the guarantee service. This also applies for replaced or repaired parts. Any damages and defects already present at the time of purchase must be reported immediately after unpacking. Repairs arising after expiry of the guarantee period are chargeable.

Guarantee Cover

The equipment has been carefully produced in accordance with strict quality guidelines and conscientiously checked prior to delivery.

The guarantee applies for all material and manufacturing defects. This guarantee does not extend to cover product parts that are subject to normal wear and may therefore be considered as wearing parts (e.g. Set of tines) or to cover damage to breakable parts (e.g. switches, batteries, or parts made of glass).

This guarantee shall be invalid if the product has been damaged, used incorrectly or not maintained. Precise adherence to all of the instructions specified in the operating manual is required for proper use of the product. Intended uses and actions against which the operating manual advises or warns must be categorically avoided.

The product is designed only for private and not commercial use. The guarantee will be invalidated in case of misuse or improper handling, use of force, or interventions not undertaken by our authorised service branch.

Processing in Case of Guarantee

To ensure quick handling of you issue, please follow the following directions:

- Please have the receipt and identification number (IAN 280273) ready as proof of purchase for all enquiries.
- Please find the item number on the rating plate.
- Should functional errors or other defects occur, please initially contact the service department specified below by **telephone** or by **e-mail**. You will then receive further information on the processing of your complaint.

- After consultation with our customer service, a product recorded as defective can be sent postage paid to the service address communicated to you, with the proof of purchase (receipt) and specification of what constitutes the defect and when it occurred. In order to avoid acceptance problems and additional costs, please be sure to use only the address communicated to you. Ensure that the consignment is not sent carriage forward or by bulky goods, express or other special freight. Please send the equipment inc. all accessories supplied at the time of purchase and ensure adequate, safe transport packaging.

Repair Service

For a charge, **repairs not covered by the guarantee** can be carried out by our service branch, which will be happy to issue a cost estimate for you.

We can handle only equipment that has been sent with adequate packaging and postage.

Attention: Please send your equipment to our service branch in clean condition and with an indication of the defect.

Equipment sent carriage forward or by bulky goods, express or other special freight will not be accepted.

We will dispose of your defective devices free of charge when you send them to us.

Service-Center



Service Great Britain

Tel.: 0871 5000 720

(£ 0.10/Min.)

E-Mail: grizzly@lidl.co.uk

IAN 280273

Importer

Please note that the following address is not a service address. Please initially contact the service centre specified above.

Grizzly Tools GmbH & Co. KG

Stockstädter Straße 20

63762 Großostheim

Germany

www.grizzly-service.eu

Table des matières

Introduction	16
Fins d'utilisation.....	16
Description générale	17
Volume de la livraison	17
Description du fonctionnement.....	17
Aperçu	17
Données techniques	18
Consignes de sécurité.....	18
Symboles utilisés dans le mode d'emploi	18
Inscriptions sur l'appareil.....	19
Consignes générales de sécurité	19
Instructions de montage	23
Montage du manche	23
Utilisation	24
Mise en marche et arrêt	24
Manipulation de la bineuse.....	24
Nettoyage/entretien	25
Travaux d'entretien et de nettoyage généraux	25
Remplacer les lames de broyage.....	26
Stockage.....	26
Pièces de rechange/Accessoires..	26
Élimination/Protection de l'environnement.....	27
Garantie	27
Service Réparations	29
Service-Center	30
Importeur	30
Traduction de la déclaration de conformité CE originale	59
Vue éclatée	64/65

Introduction

Toutes nos félicitations pour l'achat de votre nouvel appareil. Vous avez ainsi choisi un produit de qualité supérieure.

La qualité de l'appareil a été vérifiée pendant la production et il a été soumis à un contrôle final. Le fonctionnement de votre appareil est donc ainsi garanti. Il n'est pas à exclure que dans certains cas isolés, il demeure dans l'appareil, ou dans les tuyauteries flexibles, des quantités résiduelles d'eau ou de lubrifiants industriels. Ceci n'est pas un défaut ou un vice et on ne doit pas s'inquiéter à ce sujet.



La notice d'utilisation fait partie de ce produit. Elle contient des instructions importantes pour la sécurité, l'utilisation et l'élimination des déchets. Avant d'utiliser ce produit, lisez attentivement les consignes d'emploi et de sécurité. N'utilisez le produit que tel que décrit et uniquement pour les domaines d'emploi indiqués. Conservez cette notice et remettez-la avec tous les documents si vous cédez le produit à un tiers.

Fins d'utilisation

L'appareil est destiné à bêcher le sol, à broyer les mottes de terre et à mélanger l'engrais, la tourbe et le compost dans le domaine domestique.

Toute autre utilisation qui n'est pas autorisée explicitement dans ce mode d'emploi peut entraîner l'endommagement de l'appareil et comporter un danger sérieux envers l'utilisateur.

L'opérateur ou l'utilisateur est responsable des accidents ou des dommages causés à d'autres personnes ou aux biens de ces dernières.

L'appareil est destiné à être utilisé par des adultes. L'utilisation de l'appareil est interdite aux enfants ainsi qu'aux personnes n'ayant pas pris connaissance de ce mode d'emploi. Il est interdit d'utiliser l'appareil en cas de pluie ou dans un environnement humide.

Le fabricant décline toute responsabilité pour les dommages qui ont été causés par une utilisation non conforme aux prescriptions ou par une utilisation incorrecte.

Description générale



Vous trouverez au dos le schéma des pièces les plus importantes de l'appareil.

Volume de la livraison

Retirez précautionneusement l'appareil de son emballage et vérifiez l'intégralité des pièces mentionnées ci-dessous :

- Boîtier du moteur avec lames de broyage et manche.
- 2 barres centrales
- Poignée d'appui droite avec système de démarrage et câble électrique monté
- Poignée d'appui gauche
- Armature transversale en plastique avec guidage du câble
- Accessoires de montage, pinces de câble et clip de ceinture
- Mode d'emploi

Description du fonctionnement

Le cultivateur de jardin dirigé à la main est équipé d'un moteur électrique ne nécessitant aucun entretien et d'un engrenage

lubrifié par bain d'huile.

Le dispositif de coupe de l'appareil est composé de quatre lames de broyage en rotation pénétrant automatiquement dans le sol.

La tringlerie en aluminium se rabat pour permettre un rangement plus facile.

Les descriptions suivantes expliquent la fonction des différentes pièces.

Aperçu

- | | |
|----------|---|
| A | <p>1a Poignée d'appui droite avec levier de démarrage, bouton de déverrouillage et système anti-traction</p> <p>1b Poignée d'appui gauche</p> <p>2 Câble électrique</p> <p>3 Armature transversale en plastique</p> <p>4 2 barres centrales</p> <p>5 Serre-câble</p> <p>6 Manche</p> <p>7 Orifice d'aération</p> <p>8 Boîtier du moteur</p> <p>9 Engrenage</p> <p>10 Arbre d'entraînement</p> <p>11 Lames de broyage</p> <p>12 Clip de ceinture</p> |
| B | <p>13 Vis à tête cruciforme ci-jointes</p> <p>14 Vis ci-jointes</p> <p>15 Ecrous d'aile ci-joints</p> |
| C | <p>16 Système anti-traction</p> <p>17 Bouton de déverrouillage</p> <p>18 Levier de démarrage</p> |
| D | <p>19 Vis à six pans</p> <p>20 L'écrou indesserrable</p> |

Données techniques

Bineuse électriqueFGH 750 B2

Puissance absorbée du moteur..... 750 W
Tension d'entrée nominale ..230 V~, 50 Hz
travail..... 350 tours/min

Classe de protection..... \square II

Mode de protection.....IPX4

Largeur de travail.....360 mm

Profondeur de travailmax. 180 mm

Nombre de lames de broyage.....4

Vitesse de rotation de

Poids 8 kg

Niveau de pression acoustique

(L_{pA})76,9 dB(A); $K_{pA} = 2,5$ dB

Niveau sonore (L_{WA})

mesuré..... 90,97 dB(A); $K_{WA} = 2,31$ dB

garanti 93 dB(A)

Vibration (a_{H1})2,886 m/s²; $K_{H1} = 1,5$ m/s²

Les valeurs acoustiques et celles relatives aux vibrations ont été calculées sur la base des normes et des dispositions mentionnées dans la déclaration de conformité.

La valeur d'émission d'oscillation donnée a été mesurée d'après une procédure d'essai aux normes et peut être utilisée pour comparer un outil électrique avec un autre outil. La valeur totale de vibrations déclarée peut également être utilisée pour une évaluation préliminaire de l'exposition.



Avertissement :

La valeur d'émission d'oscillation peut, pendant l'utilisation réelle de l'outil électrique, différer de la valeur d'indication, selon la manière dont l'outil électrique est utilisé.

Il est nécessaire de fixer des mesures de sécurité pour la protection de l'opérateur qui sont fondées sur une estimation du déchargement pendant les conditions réelles d'utilisation (de ce fait, toutes les parties du cycle de fonctionnement sont à prendre en considération, par exemple, les durées pendant lesquelles l'outil électrique est mis hors circuit et les durées pendant lesquelles il est, certes allumé, mais ne subit aucune charge).

Consignes de sécurité

Ce chapitre traite des consignes de sécurité élémentaires à respecter impérativement lors de l'utilisation de la bineuse électrique.

Symboles utilisés dans le mode d'emploi



Symbole de danger et indications relatives à la prévention de dommages corporels ou matériels.



Symbole d'interdiction (l'interdiction est précisée à la place des guillemets) et indications relatives à la prévention de dommages.



Symboles de remarque et informations permettant une meilleure utilisation de l'appareil.

Inscriptions sur l'appareil



Attention !
Lire le mode d'emploi.



Attention ! Protéger de la pluie et de l'humidité.



Risque de blessures provoquées par les éléments projetés ! Veiller à ce que les autres personnes se tiennent éloignées de la zone de risques.



Attention ! Éteindre et débrancher l'appareil avant de procéder au nettoyage ou à l'entretien.



Danger dû à un câble électrique détérioré. Veiller à ce que les câbles de branchement ne se trouvent pas à proximité des lames de broyage !



Risque de blessures provoquées par les éléments rotatifs ! Une fois l'appareil éteint, les lames de broyage continuent de fonctionner pendant quelques secondes. Attendre l'arrêt total de l'appareil.



La largeur de travail
Profondeur de travail



Direction



Affichage du niveau de puissance sonore L_{WA} en dB.



Classe de protection II



Les appareils électriques ne font pas partie des déchets ménagers.

Consignes générales de sécurité



Avertissement ! Cet appareil peut occasionner des blessures sérieuses en cas d'utilisation incorrecte. Lisez minutieusement ce mode d'emploi et familiarisez-vous avec toutes les pièces avant de vous servir de cet appareil.



Si le câble d'alimentation est endommagé, il doit être remplacé par le fabricant, son service après vente ou des personnes de qualification similaire afin d'éviter un danger.



Veillez lire les consignes de sécurité suivantes pour éviter des dommages personnels et matériels.

Préparation :

- Cet appareil n'est pas prévu pour être utilisé par des personnes dont les capacités physiques, sensorielles ou mentales sont réduites, ou des personnes dénuées d'expérience ou de connaissance, sauf si elles ont pu bénéficier, par l'intermé-

diaire d'une personne responsable de leur sécurité, d'une surveillance ou d'instructions préalables concernant l'utilisation de l'appareil.

- Il convient de surveiller les enfants pour s'assurer qu'ils ne jouent pas avec l'appareil.
- L'appareil ne peut être utilisé que par des personnes suffisamment formées.
- Ne permettez jamais à des enfants ou à d'autres personnes ne connaissant pas le mode d'emploi d'utiliser l'appareil. Il se peut que des dispositions locales fixent l'âge minimum de l'utilisateur.
- Ne mettez jamais l'appareil lorsque des personnes, notamment des enfants et des animaux domestiques, se trouvent à proximité.
- N'oubliez pas que l'utilisateur est responsable des accidents affectant d'autres personnes ou leurs biens.
- Familiarisez-vous avec votre environnement et veillez aux risques que vous pourriez éventuellement ne pas entendre lors du fonctionnement de l'appareil.
- Contrôlez le terrain sur lequel vous souhaitez utiliser l'appareil et retirez les pierres, les bâtons, les fils métalliques et autres corps étrangers qui pourraient être happés et projetés par l'appareil.
- Portez des vêtements de travail appropriés comme des chaussures sécurité avec semelle anti-

dérapante et un pantalon long et robuste. N'utilisez pas l'appareil si vous êtes pieds nus ou que vous portez des sandales ouvertes.

- Portez des vêtements appropriés convenables. Ne portez aucun habit large ou parure. Maintenez vos cheveux, habits et gants loin des parties mobiles. Les habits légers, les parures ou les longs cheveux peuvent être saisis par les parties mobiles.
- Ne mettez pas l'appareil en marche lorsqu'il ne se trouve pas en position de fonctionnement afin d'éviter toute blessure par coupure.
- Effectuez un contrôle à vue avant chaque utilisation de l'appareil. N'utilisez pas l'appareil si les dispositifs de sécurité (par ex. le blocage anti-démarrage ou la protection de sécurité), les pièces du dispositif de coupe ou des boulons font défaut, sont usés ou endommagés. Assurez-vous plus particulièrement que le câble du branchement électrique et le levier de démarrage ne sont pas endommagés.
- Afin d'éviter tout déséquilibre, les outils et les boulons endommagés ne peuvent être remplacés que par jeu complet.
- Utilisez uniquement les pièces de rechange et les accessoires qui sont fournis et recommandés par le fabricant. L'utilisation de pièces non originales entraîne la perte immédiate du droit de garantie.

Travailler avec l'appareil :



Veillez à maintenir vos pieds et vos mains à distance des lames de broyage lorsque vous utilisez l'appareil, notamment lors de la mise en marche. Risque de blessure.

- Respectez les mesures de protection contre le bruit et les réglementations locales.
- Il est interdit d'utiliser l'appareil pour concasser des pierres ou bêcher la pelouse. Vous risqueriez d'endommager l'appareil.
- N'utilisez pas l'appareil en cas de pluie, d'intempéries, ni dans un environnement humide (comme par ex. près d'un étang de jardin ou d'une piscine). Travaillez uniquement à la lumière du jour ou avec un bon éclairage.
- N'utilisez l'appareil que si vous vous sentez en état de le faire. N'utilisez pas l'appareil si vous êtes fatigué, déconcentré ou si vous avez consommé de l'alcool ou pris des médicaments. Faites toujours une pause au moment approprié.
- Veillez à conserver une bonne stabilité, notamment lorsque vous utilisez l'appareil sur un endroit pentu. Travaillez toujours perpendiculairement à la pente, jamais vers le haut ni vers le bas. Soyez particulièrement prudent lorsque vous effectuez un changement de direction sur la pente. N'utilisez pas l'appareil sur des pentes excessivement raides.
- En cas de risque de glissement sur le terrain pentu, l'appareil doit être maintenu par une seconde personne à l'aide d'une perche ou d'un câble. La seconde personne doit se trouver au-dessus de l'appareil à une distance suffisante des outils de travail.
- Tenez toujours l'appareil à deux mains pendant l'utilisation.
- Assurez-vous que les poignées sont sèches et propres. Attention lorsque vous allez en marche arrière. Vous pouvez risquer de trébucher !
- Soyez particulièrement prudent si vous faites demi-tour avec la machine ou si quelqu'un s'approche de vous.
- Si le soc du sarcleur est bloqué par un corps hétérogène, éteignez l'appareil et retirez la prise de courant. Retirez le corps hétérogène (par exemple, une racine) avant de remettre l'appareil en service.
- Ne travaillez pas avec un appareil endommagé, incomplet ou modifié sans l'accord du fabricant. N'utilisez surtout pas l'appareil lorsque les dispositifs de protection sont endommagés ou font défaut.
- Ne surchauffez pas l'appareil. Travaillez uniquement conformément à la gamme de puissance indiquée. N'utilisez pas de machines à faible puissance pour des travaux difficiles. N'utilisez pas votre appareil à des fins auxquelles il n'est pas destiné.
- Évitez d'effectuer tout endommagement sur l'appareil. N'ajoutez pas de poids supplémentaires

et ne tirez pas l'appareil sur un support solide comme du carrelage ou des marches d'escalier.

- Méfiez-vous des dangers, en particuliers lorsque vous travaillez des sols difficile (pierreux, dur ou similaire).

Interruptions du travail :



Attention ! Une fois l'appareil éteint, les lames de broyage continuent de fonctionner pendant quelques secondes. Attendez qu'elles s'arrêtent complètement. Risque de blessure.

- Il est interdit de soulever ou de transporter l'appareil pendant que le moteur fonctionne. Éteignez l'appareil lorsque vous changez de zone de travail et attendez que les lames de broyage s'arrêtent complètement. Débranchez ensuite la fiche électrique.
- Ne laissez jamais l'appareil sur votre lieu de travail sans surveillance.
- Éteignez l'appareil, attendez que les lames de broyage s'arrêtent complètement et débranchez la fiche électrique :
 - toujours lorsque vous quittez la machine,
 - lorsque vous retirez de la terre et des restes de végétaux,
 - lorsque vous n'utilisez pas l'appareil,
 - lors de tous les travaux de nettoyage et d'entretien,
 - lorsque le câble de branchement est endommagé ou emmêlé,

- lorsque l'appareil rencontre un obstacle lors de l'utilisation ou que des vibrations inhabituelles surviennent. Dans ce cas, vérifiez si l'appareil a été endommagé et faites-le éventuellement réparer.

- N'utilisez pas l'appareil à proximité de liquides ou de gaz inflammables. Risque d'incendie ou d'explosion en cas de non respect de cette règle.

Entretien et stockage :

- Veillez à ce que tous les écrous, boulons et vis soient bien serrés et que l'appareil soit en bon état.
- N'essayez pas de réparer l'appareil vous-même, à moins que vous ne disposiez des qualifications requises. Confiez tous les travaux qui ne sont pas détaillés dans notre mode d'emploi à notre centre de services.
- Conservez l'endroit à un endroit sec et hors de portée des enfants.
- Servez-vous de votre appareil avec soin. Veillez à ce que les outils soient tranchants et propres afin de pouvoir effectuer un travail de qualité en toute sécurité.
- Respectez les consignes d'entretien.

Sécurité électrique :



Attention ! Il est interdit d'utiliser l'appareil si le câble de branchement électrique et la rallonge sont endommagés. Risque de décharge électrique.

- Maintenez le câble de branchement électrique à distance des outils de coupe. Le câble électrique doit toujours se trouver derrière la personne utilisant l'appareil. Débranchez immédiatement l'appareil si le câble est endommagé au cours de l'utilisation.

Ne touchez en aucun cas le câble électrique tant que la fiche électrique n'a pas été retirée.

- Veillez à ce que la tension électrique concorde avec les indications de la plaque signalétique.
- Évitez tout contact corporel avec les éléments reliés à la terre (par ex. clôtures métalliques, poteaux métalliques).
- L'accouplement de la rallonge doit être protégé contre les éclaboussures, être composé en caoutchouc ou recouvert de caoutchouc. N'utilisez que des rallonges qui sont destinées à une utilisation en extérieur et présentent le marquage correspondant. Le profil du toron de la rallonge doit présenter 2,5 mm² minimum. Déroulez toujours entièrement un tambour de câble avant utilisation. Contrôlez si le câble est endommagé.
- Pour fixer la rallonge, utilisez la suspension de câble prévue à cet effet.
- Ne portez pas l'appareil par le câble. Ne vous servez-vous pas du câble pour retirer la fiche de la prise. Protégez le câble de la chaleur, de l'huile et des bords tranchants.

- Raccordez l'appareil à une prise protégée par un disjoncteur différentiel (disjoncteur FI) réagissant dès que l'intensité dépasse 30 mA.

Instructions de montage



Débranchez la fiche électrique avant d'effectuer tout travail sur l'appareil.



Veillez au cours du montage à ne pas coincer le câble électrique et à ce qu'il ait suffisamment de jeu.

Montage du manche



1. Poussez les deux poignées (1a/1b) dans la barre transversale en plastique (4). Vissez la barre transversale avec les vis à tête cruciforme ci-jointes (13) derrière les barres des poignées.
2. Vissez les deux barres centrales (5) aux poignées de la fourche (1a/1b). Puis poussez par les trous les vis ci-jointes (14) et vissez-les avec les écrous d'aile (15).
3. Placez le guidon sur les extrémités du tube latéralement à droite et à gauche de la barre inférieure (A 6) et vissez celle-ci avec les (14) écrous d'aile ci-joints (15).



En cas de montage correct, les extrémités de la poignée sont à l'opposé de la partie avant de l'appareil avec les fentes de ventilation (cf. A 7).

- Fixez le câble d'alimentation secteur (2) avec les serre-câbles ci-joints (5). Placez le serre-câbles (5) sur l'extrémité supérieure du longeron central (4). Pressez le serre-câbles (5) sur le longeron central (4) et écartez le serre-câbles (5) en le poussant sur la partie arrondie du longeron central (4).

Utilisation



Respectez les mesures de protection contre le bruit et les réglementations locales.

Mise en marche et arrêt



Avant de mettre l'appareil en marche, veillez à ce qu'il ne soit pas en contact avec d'autres objets et tenez-le fermement à deux mains.



- Branchez la rallonge à la fiche électrique de l'appareil.
- Pour le système anti-traction, formez une boucle avec l'extrémité de la rallonge et accrochez-la dans le système anti-traction (16).
- Branchez l'appareil à la tension électrique.
- Accrochez la rallonge dans le clip de ceinture (12) et fixez ce dernier à la ceinture de votre pantalon.
- Pour mettre l'appareil en marche, appuyez sur le bouton de déverrouillage (17) situé sur la poignée et ensuite sur le levier de démarrage (18). Relâchez le bouton de déverrouillage.

Les lames de broyage (A 11) commencent à tourner et s'enfoncent dans le sol.

- Relâchez le levier de démarrage (18) pour arrêter l'appareil.



Attention ! Une fois l'appareil éteint, les lames de broyage (11) continuent de fonctionner pendant quelques secondes. Ne touchez pas les lames de broyage en rotation. Risque de blessure.

Manipulation de la bineuse



Tenez toujours l'appareil à deux mains pendant l'utilisation et maintenez vos pieds à distance de l'appareil. Risque d'accident pouvant être provoqué par les lames de broyage. Attention lorsque vous allez en marche arrière. Vous pouvez risquer de trébucher !



Ne pas toucher l'engrenage – Il peut être brûlant après une utilisation prolongée. Risque de brûlure !



Éteignez l'appareil après utilisation et pour le transport, débranchez la fiche électrique et attendez que les lames de broyage s'arrêtent complètement.



Vous évitez des risques des blessures et des dommages de l'appareil :

- Ne soulevez ou ne tirez jamais l'appareil lorsque le moteur fonctionne.
- Soulevez l'appareil lorsque vous souhaitez le transporter sur des surfaces dures comme le carrelage ou les marches d'escaliers.
- Introduisez l'appareil dans le sol à vitesse réduite dans des couloirs les plus droits possibles.
- Travaillez toujours en vous éloignant de la prise. Assurez-vous que le câble reste à distance de la zone de travail. Servez-vous pour cela du clip de ceinture fourni pour accrocher la rallonge.



Protection anti-surcharge: le moteur s'arrête automatiquement en cas de surcharge. L'appareil n'est de nouveau prêt à l'emploi qu'une fois qu'il a entièrement refroidi.

Nettoyage/entretien



Confiez les travaux qui ne sont pas détaillés dans notre mode d'emploi à notre centre de services. Utilisez uniquement des pièces originales.



Éteignez l'appareil avant tous les travaux d'entretien et de nettoyage, débranchez la fiche électrique et attendez que les lames de broyage s'arrêtent complètement.

Effectuez régulièrement les travaux de nettoyage et d'entretien suivants. Ceci garantit une utilisation longue et fiable :

Travaux d'entretien et de nettoyage généraux



N'éclaboussez jamais l'appareil avec de l'eau (notamment sous pression) et ne le nettoyez pas sous l'eau courante.



Portez des gants de protection lors des travaux d'entretien et de nettoyage afin d'éviter de vous blesser en vous coupant.

Nettoyez la totalité de l'appareil après chaque utilisation. Veillez à ce que l'appareil soit toujours propre. N'utilisez pas de produits nettoyants, ni de produits solvants.

- Enlevez à l'aide d'une brosse ou d'un chiffon sec les restes de terre et de saletés adhérant à la lame de broyage (11), l'arbre d'entraînement (10), la surface de l'appareil et aux orifices d'aération (7).
- Pulvérisez ou frottez les lames de broyage à l'aide d'une huile biodégradable.
- Nettoyez les poignées sales à l'aide d'un chiffon humide.
- Contrôlez avant chaque utilisation si l'appareil présente des vices évidents tels que des pièces détachées, usées ou endommagées. Vérifiez si tous les écrous, les boulons et les vis sont bien serrés.
- Contrôlez si les protections et les dispositifs de protection sont endommagés et s'ils sont correctement mis en place. Remplacez-les le cas échéant.

Remplacer les lames de broyage

L'appareil comprend quatre lames de broyage qui se remplacent par paire sans problème. Les deux paires de lames de broyage s'insèrent au choix à gauche ou à droite.



Remplacez toujours les deux paires de lames en même temps afin d'éviter l'endommagement de l'appareil dû à un déséquilibre.



Éteignez l'appareil, débranchez la fiche électrique et attendez que les lames de broyage s'arrêtent complètement.



1. Desserrez la vis à six pans (19) et l'écrou indesserrable (20) de la paire de lames de broyage (11). Pour ce faire, utiliser deux clés (SW13 / SW14).
2. Faites coulisser la paire de lames de broyage pour la retirer de l'arbre d'entraînement (10).
3. Nettoyez l'arbre d'entraînement avec de l'huile biodégradable.

4. Faites coulisser la nouvelle paire de lames de broyage sur l'arbre d'entraînement de façon à ce que les trous de l'axe des lames concorde avec les trous placés sur l'arbre d'entraînement (cf. **D 1**).



Vérifiez si le sens de rotation des lames de broyage est correct. Les flèches visibles sur l'engrenage et les lames de broyage doivent être placées dans le même sens (cf. **D 2**).

5. Faites coulisser la vis à six pans dans le trou et vissez un nouvel écrou indesserrable (fourni avec la nouvelle lame de broyage) (cf. **D 3**).

Stockage

- Attendez que le moteur refroidisse avant de le ranger dans des pièces fermées.
- Conservez l'appareil dans un état propre, à un endroit sec et hors de portée des enfants.
- N'emballer pas l'appareil dans des sacs en plastique car de l'humidité pourrait se former.

Pièces de rechange/Accessoires

Vous obtiendrez des pièces de rechange et des accessoires à l'adresse www.grizzly-service.eu

Si vous ne disposez d'aucun accès Internet, veuillez téléphoner au centre de SAV (voir «Service-Center» page 30). Veuillez tenir prêts le numéro de commande indiqués ci-dessous.

Jeu de lames de broyage droit/gauche Réf. de commande 91104325

Replier l'appareil

L'appareil peut être replié afin de prendre moins de place.

- E** Desserrez les écrous à ailes (15) et repliez le guidon.
La barre (6) sert aussi à suspendre l'appareil
Les câbles ne doivent donc pas être serrés.



Ne pas utiliser l'appareil lorsque le manche est rabattu.

Élimination/Protection de l'environnement

Respectez la réglementation relative à la protection de l'environnement (recyclage) pour l'élimination de l'appareil, des accessoires et de l'emballage.



Les appareils électriques ne font pas partie des déchets ménagers.



L'emballage est composé de matériaux écologiques que vous pouvez éliminer auprès des points locaux de recyclage.



Le produit est recyclable, est soumis à une responsabilité élargie du fabricant et est collecté dans le cadre du tri sélectif.

Déposez l'appareil à un point de recyclage. Les pièces de plastique et de métal utilisées peuvent être triées selon leur nature et être ainsi recyclées. Renseignez-vous à ce sujet auprès de votre centre de services.

Garantie

Chère cliente, cher client,
Ce produit bénéficie d'une garantie de 3 ans, valable à compter de la date d'achat. En cas de manques constatés sur ce produit, vous disposez des droits légaux contre le vendeur du produit. Ces droits légaux ne sont pas limités par notre garantie présentée par la suite.

Article L211-4 du Code de la consommation

Le vendeur est tenu de livrer un bien conforme au contrat et répond des défauts de conformité existant lors de la délivrance. Il répond également des défauts de conformité résultant de l'emballage, des instructions de montage ou de l'installation lorsque celle-ci a été mise à sa charge par le contrat ou a été réalisée sous sa responsabilité.

Article L211-5 du Code de la consommation

Pour être conforme au contrat, le bien doit :

- 1° Être propre à l'usage habituellement attendu d'un bien semblable et, le cas échéant :

- correspondre à la description donnée par le vendeur et posséder les qualités que celui-ci a présentées à l'acheteur sous forme d'échantillon ou de modèle;
- présenter les qualités qu'un acheteur peut légitimement attendre eu égard aux déclarations publiques faites par le vendeur, par le producteur ou par son représentant, notamment dans la publicité ou l'étiquetage ;

- 2° Ou présenter les caractéristiques définies d'un commun accord par les parties ou être propre à tout usage spécial recherché par l'acheteur, porté à la connaissance du vendeur et que ce dernier a accepté.

Article L211-16 du Code de la consommation

Lorsque l'acheteur demande au vendeur, pendant le cours de la garantie commerciale qui lui a été consentie lors de l'acquisition ou de la réparation d'un bien meuble, une remise en état couverte par la garantie, toute période d'immobilisation d'au moins sept jours vient s'ajouter à la durée de la garantie qui restait à courir. Cette période court à compter de la demande d'intervention de l'acheteur ou de la mise à disposition pour réparation du bien en cause, si cette mise à disposition est postérieure à la demande d'intervention.

Indépendamment de la garantie commerciale souscrite, le vendeur reste tenu des défauts de conformité du bien et des vices rédhibitoires dans les conditions prévues aux articles L211-4 à L211-13 du Code de la consommation et aux articles 1641 à 1648 et 2232 du Code Civil.

Article L211-12 du Code de la consommation

L'action résultant du défaut de conformité se prescrit par deux ans à compter de la délivrance du bien.

Conditions de garantie

Le délai de garantie débute avec la date d'achat. Veuillez conserver soigneusement le ticket de caisse original. En effet, ce document vous sera réclamé comme preuve d'achat.

Si un défaut de matériel ou un défaut de fabrication se présente au cours des trois ans suivant la date d'achat de ce produit, nous réparons gratuitement ou remplaçons ce produit - selon notre choix. Cette garantie suppose que l'appareil défectueux et le justificatif d'achat (ticket de caisse) nous soient présentés durant cette période de trois ans et que la nature du manque et la manière dont celui-ci est apparu soient explicités par écrit dans un bref courrier. Si le défaut est couvert par notre garantie, le produit vous sera retourné, réparé ou remplacé par un neuf. Aucune nouvelle période de garantie ne débute à la date de la réparation ou de l'échange du produit.

Durée de garantie et demande légale en dommages-intérêts

La durée de garantie n'est pas prolongée par la garantie. Ce point s'applique aussi aux pièces remplacées et réparées. Les dommages et les manques éventuellement constatés dès l'achat doivent immédiatement être signalés après le déballage. A l'expiration du délai de garantie les réparations occasionnelles sont à la charge de l'acheteur.

Volume de la garantie

L'appareil a été fabriqué avec soin, selon de sévères directives de qualité et il a été entièrement contrôlé avant la livraison. La garantie s'applique aux défauts de matériel ou aux défauts de fabrication. Indépendamment de la garantie commerciale souscrite, le vendeur reste tenu des défauts de conformité du bien et des vices rédhibitoires dans les conditions prévues aux articles L211-4 à L211-13 du Code de la consommation et aux articles 1641 à 1648 et 2232 du Code Civil.

Cette garantie ne s'étend pas aux parties du produit qui sont exposées à une usure normale et peuvent être donc considérées comme des pièces d'usure (par exemple disque abrasif, les flasques de serrage) ou pour des dommages affectant les parties fragiles (par exemple les interrupteurs). Cette garantie prend fin si le produit endommagé n'a pas été utilisé ou entretenu d'une façon conforme. Pour une utilisation appropriée du produit, il faut impérativement respecter toutes les instructions citées dans le manuel de l'opérateur. Les actions et les domaines d'utilisation déconseillés dans la notice d'utilisation ou vis-à-vis desquels une mise en garde est émise, doivent absolument être évités.

Le produit est conçu uniquement pour un usage privé et non pour un usage industriel. En cas d'emploi impropre et incorrect, de recours à la force et d'interventions entreprises et non autorisées par notre succursale, la garantie prend fin.

Article 1641 du Code civil

Le vendeur est tenu de la garantie a raison des défauts cachés de la chose vendue qui la rendent impropre à l'usage auquel on la destine, ou qui diminuent tellement cet usage que l'acheteur ne l'aurait pas acquise, ou n'en aurait donné qu'un moindre prix, s'il les avait connus.

Article 1648 1er alinéa du Code civil

L'action résultant des vices rédhibitoires doit être intentée par l'acquéreur dans un délai de deux ans à compter de la découverte du vice.

Marche à suivre dans le cas de garantie

Pour garantir un traitement rapide de votre demande, veuillez suivre les instructions suivantes :

- Tenez vous prêt à présenter, sur demande, le ticket de caisse et le numéro d'identification (IAN 280273) comme preuve d'achat.
- Vous trouverez le numéro d'article sur la plaque signalétique.
- Si des pannes de fonctionnement ou d'autres manques apparaissent, prenez d'abord contact, par **téléphone** ou par **e-Mail**, avec le service après-vente dont les coordonnées sont indiquées ci-dessous. Vous recevrez alors des renseignements supplémentaires sur le déroulement de votre réclamation.
- En cas de produit défectueux vous pouvez, après contact avec notre service clients, envoyer le produit, franco de port à l'adresse de service après-vente indiquée, accompagné du justificatif d'achat (ticket de caisse) et en indiquant quelle est la nature du défaut et quand celui-ci s'est produit. Pour éviter des problèmes d'acceptation et des frais supplémentaires, utilisez absolument seulement l'adresse qui vous est donnée. Assurez-vous que l'expédition ne se fait pas en port dû, comme marchandises encombrantes, envoi express ou autre taxe spéciale. Veuillez renvoyer l'appareil, y compris tous les accessoires livrés lors de l'achat et prenez toute mesure pour avoir un emballage de transport suffisamment sûr.

Service Réparations

Vous pouvez, contre paiement, faire exécuter par notre service, des réparations **qui ne font pas partie de la garantie**. Nous vous enverrons volontiers un devis estimatif.

Nous ne pouvons traiter que des appareils qui ont été correctement emballés et qui ont envoyés suffisamment affranchis.



Attention : veuillez renvoyer à notre agence de service votre appareil nettoyé et avec une note indiquant le défaut constaté. Les appareils envoyés en port dû - comme marchandises encombrantes, en envoi express ou avec toute autre taxe spéciale ne seront pas acceptés.

Nous exécutons gratuitement la mise aux déchets de vos appareils défectueux renvoyés.

Les pièces détachées indispensables à l'utilisation du produit sont disponibles pendant la durée de la garantie du produit.

Service-Center

FR Service France
Tel.: 0800 919270
E-Mail: grizzly@lidl.fr
IAN 280273

**BE Service Belgique/
Service België**
Tel.: 070 270 171
(0,15 EUR/Min.)
E-Mail: grizzly@lidl.be
IAN 280273

Importeur

Veuillez noter que l'adresse suivante n'est pas une adresse de service après-vente. Contactez d'abord le service après-vente cité plus haut.

Grizzly Tools GmbH & Co. KG
Stockstädter Straße 20
63762 Großostheim
Allemagne
www.grizzly-service.eu

Inhoud

Inleiding	31
Gebruik	31
Algemene beschrijving	32
Omvang van de levering	32
Overzicht	32
Functiebeschrijving	32
Technische gegevens	32
Veiligheidsvoorschriften	33
Symbolen in de gebruiksaanwijzing	33
Symbolen op het apparaat	33
Algemene veiligheidsvoorschriften ..	34
Montagehandleiding	38
Handvaten monteren	38
Bediening	38
Aan- en uitschakelen	38
Gebruikstips	39
Reiniging/onderhoud	39
Algemene reinigings- en onderhoudswerkzaamheden	40
Hakmessen vervangen	40
Opbergen	41
Afvalverwijdering/milieubescherming	41
Reserveonderdelen/Accessoires ..	41
Garantie	42
Reparatieservice	43
Service-Center	43
Importeur	43
Vertaling van de originele CE-conformiteitsverklaring	61
Explosietekening	64/65

Inleiding

Hartelijk gefeliciteerd met de aankoop van uw nieuw apparaat. Daarmee hebt u voor een hoogwaardig product gekozen. Dit apparaat werd tijdens de productie op kwaliteit gecontroleerd en aan een eindcontrole onderworpen. De functionaliteit van uw apparaat is bijgevolg verzekerd. Er kan niet uitgesloten worden dat er zich in specifieke gevallen aan of in het apparaat resp. in slangleidingen resthoeveelheden water of smeerstoffen bevinden. Dit duidt niet op een gebrek of defect en is geen reden tot bezorgdheid.



De gebruiksaanwijzing vormt een bestanddeel van dit product. Ze omvat belangrijke aanwijzingen voor veiligheid, gebruik en afvalverwijdering. Maak u vóór het gebruik van het product met alle bedienings- en veiligheidsinstructies vertrouwd. Gebruik het product uitsluitend zoals beschreven en voor de aangegeven toepassingsgebieden. Bewaar de handleiding goed en overhandig alle documenten bij het doorgeven van het product mee aan derden.

Gebruik

Het apparaat is bestemd voor het frezen en doorwoelen van dichtgeslagen bodems en voor het inwerken van mest, turf en compost.

Ieder ander gebruik dat in deze gebruiksaanwijzing niet uitdrukkelijk toegestaan is, kan tot schade aan het apparaat leiden en een ernstig risico voor de gebruiker vormen.

De gebruiker is verantwoordelijk voor ongevallen of schade die aan andere personen of aan hun eigendom toegebracht wordt.

Het apparaat is bestemd voor gebruik door volwassenen. Kinderen en personen die niet vertrouwd zijn met deze gebruiksaanwijzing, mogen het apparaat niet gebruiken. Het gebruik van het apparaat bij regen of in een vochtige omgeving is verboden.

De fabrikant is niet aansprakelijk voor schade die door oneigenlijk of verkeerd gebruik veroorzaakt werd.

Algemene beschrijving

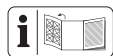

De afbeelding van de belangrijkste functieonderdelen vindt u op de uitklapbare pagina.

Omvang van de levering

Neem het apparaat voorzichtig uit de verpakking en controleer of de volgende onderdelen volledig zijn:

- Motorbehuizing met hakmessen en beugelhandvat
- 2 centrale balken
- Rechter vorkgreep met inschakelaar en vast gemonteerd netsnoer
- Linker vorkgreep
- Kunststofdwarsbeugel met kabelgeleiding
- Montagetoebehoren, kabelklemmen en riemclip
- Gebruiksaanwijzing

Overzicht

- | | |
|----------|---|
| A | 1a Rechter vorkgreep met starthendel, ontgrendelingsknop en snoerontlasting |
| | 1b Linker vorkgreep |
| | 2 Netsnoer |
| | 3 Kunststofdwarsbeugel |
| | 4 2 centrale balken |

- | | |
|----------|---------------------------|
| | 5 Kabelklem |
| | 6 Beugelhandvat |
| | 7 Ventilatiesleuf |
| | 8 Motorbehuizing |
| | 9 Aandrijving |
| | 10 Aandrijf-as |
| | 11 Hakmessen |
| | 12 Riemclip |
| B | 13 Bijgeleverde schroeven |
| | 14 Schroeven |
| | 15 Vleugelmoeren |
| C | 16 Snoerontlasting |
| | 17 Ontgrendelingsknop |
| | 18 Starthendel |
| D | 19 Zeskantschroef |
| | 20 zelfborgende moer |

Func tiebeschrijving

De handbediende tuincultivator is uitgerust met een onderhoudsvrije elektromotor en een aandrijving met oliebadsmering.

Als snij-inrichting heeft het apparaat vier roterende geharde hakmessen, die automatisch in de bodem indringen.

De aluminiumstang kan opgeklapt worden om de cultivator makkelijk te kunnen opbergen.

De werking van de bedieningsonderdelen vindt u in onderstaande beschrijving.

Technische gegevens

Tuincultivator	FGH 750 B2
Opnamevermogen van de motor ...	750 W
Netspanning	230 V~, 50 Hz
Arbeidstoerental	350 t/min
Beschermingsniveau	□ II
Beschermingsklasse	IPX4
Werkbreedte	360 mm

Werkdiepte max. 180 mm
 Aantal hakmessen 4
 Gewicht 8 kg
 Geluidsdrukniveau
 (L_{pA}) 76,9 dB(A); $K_{pA} = 2,5$ dB
 Geluidsvermogensniveau (L_{WA})
 gemeten 90,97 dB(A); $K_{WA} = 2,31$ dB
 gewaarborgd 93 dB(A)
 Vibratie aan het handvat
 (a_h) 2,886 m/s²; $K_h = 1,5$ m/s²

Geluids- en trillingsniveaus werden overeenkomstig de normen en bepalingen in de conformiteitverklaring bepaald.

De aangegeven trillingemissiewaarde werd volgens een genormaliseerd testmethode gemeten en kan ter vergelijking van een stuk elektrisch gereedschap met een ander gebruikt worden.

De aangegeven trillingemissiewaarde kan ook voor een inleidende inschatting van de blootstelling benut worden.



Waarschuwing:

Afhankelijk van de manier, waarop het elektrische gereedschap gebruikt wordt, kan de trilingemissiewaarde tijdens het effectieve gebruik van het elektrische gereedschap van de aangegeven waarde verschillen.

De noodzaak bestaat, veiligheidsmaatregelen ter bescherming van de operator vast te leggen, die op een inschatting van de blootstelling in de effectieve gebruiksomstandigheden gebaseerd zijn (hierbij moet er met alle aandelen van de bedrijfscyclus rekening gehouden worden, zo bijvoorbeeld met tijden, tijdens dewelke het elektrische gereedschap uitgeschakeld is, en tijden, tijdens dewelke het weliswaar ingeschakeld is, maar zonder belasting functioneert).

Veiligheidsvoorschriften

In dit hoofdstuk worden de essentiële veiligheidsvoorschriften voor het werken met de elektrische tuinfrees behandeld.

Symbolen in de gebruiksaanwijzing



Gevaarsymbool met informatie over de preventie van personen- of zaakschade.



Gebodsteken (in plaats van het uitroepingsteken wordt het gebod toegelicht) met informatie over de preventie van schade.



Aanduidingsteken met informatie over hoe u het apparaat beter kunt gebruiken.

Symbolen op het apparaat



Opgelet! Gebruiksaanwijzing lezen.



Opgelet! Beschermen tegen regen en vocht.



Verwondingsgevaar door wegslingerende delen! Omstaande personen mogen niet in de gevarezone komen.



Opgelet! Voor reinigings- en onderhoudswerkzaamheden het apparaat uitschakelen en de stekker uit het stopcontact trekken.



Gevaar door beschadigd netsnoer. Aansluitkabels verwijderd houden van de hakmessen!



Verwondingsgevaar door roterende componenten! Na het uitschakelen blijven de hakmessen nog even draaien. Wacht tot het apparaat volledig tot stilstand is gekomen.



Werkbreedte
Werkdiepte



Richting



Informatie over het geluidsniveau L_{WA} in dB.



Beschermingsklasse II



Elektrische apparaten mogen niet samen met het huishoudelijk afval verwijderd worden.

Algemene veiligheidsvoorschriften



Waarschuwing! Dit apparaat kan bij ondeskundig gebruik ernstige letsels veroorzaken. Lees aandachtig de gebruiksaanwijzing en maak u goed vertrouwd met alle bedieningsonderdelen voor u met het apparaat aan de slag gaat.



Als het netsnoer van dit apparaat beschadigd wordt, moet het door de fabrikant of door zijn klantenserviceafdeling of door een gelijkwaardig gekwalificeerde persoon vervangen worden om gevaren te vermijden.



Lees volgende veiligheidsinstructies om risico's op brand, elektrische schokken, verwondingen van personen en materiële schade uit te sluiten:

Vorbereiding:

- Dit apparaat dient niet om door personen (kinderen inbegrepen) met beperkte fysieke, motorieke of psychische capaciteiten of met een tekort aan ervaring en/of kennis gebruikt te worden; tenzij zij van een voor de veiligheid instaaende persoon onder toezicht staan of tenzij zij van deze laatste instructies krijgen, hoe het apparaat te gebruiken is.
- Kinderen dienen onder toezicht te staan om te vrijwaren dat ze niet met het apparaat spelen.
- Het apparaat mag uitsluitend door voldoende geschoolde personen bediend worden.
- Personen, die niet met gebruiksaanwijzing vertrouwd zijn, mogen het apparaat niet gebruiken.

In wetten en plaatselijke verordeningen kan een minimumleeftijd voor het gebruik ervan opgenomen zijn.

- Gebruik het apparaat nooit als er personen, vooral kinderen, en huisdieren in de buurt zijn.
- Denk eraan dat de gebruiker voor ongevallen met andere personen of met hun eigendom verantwoordelijk is.
- Maak u vertrouwd met uw omgeving en let op mogelijke gevaren die men tijdens het werken misschien niet kan horen.
- Controleer het terrein waar het apparaat gebruikt wordt en verwijder stenen, stokken, draden en andere vreemde voorwerpen die gegrepen en weggeslingerd kunnen worden.
- Draag geschikte werkkledij zoals stevige schoenen met een antislipzool en een stevige lange broek. Gebruik het apparaat niet als u blootsvoets loopt of open sandalen draagt.
- Draag persoonlijke beschermingsuitrusting en altijd een veiligheidsbril. Afhankelijk van de aard en toepassing van het elektrische gereedschap zal het dragen van persoonlijke beschermingsuitrusting zoals een stofmasker, slipvaste veiligheidsschoenen, een veiligheidshelm of gehoorbescherming het risico op lichamelijk letsel verlagen.
- Om snijwondingen te voorkomen, schakelt u het apparaat niet in als het zich niet in werkpositie bevindt.
- Voer voor ieder gebruik een zichtcontrole van het apparaat uit. Gebruik het apparaat niet als veiligheidsinrichtingen (bijv. inschakelblokkering of veiligheidsafdekking), delen van de

- snij-inrichting of bouten ontbreken, versleten of beschadigd zijn. Controleer in het bijzonder de netaansluitkabel en de starthendel op beschadigingen.
- Om een onbalans te voorkomen, moet in geval van beschadigde werktuigen en bouten de volledige set vervangen worden.
- Gebruik enkel vervangonderdelen en toebehoren die door de fabrikant geleverd en aanbevolen worden. Het gebruik van vreemde componenten leidt tot onmiddellijk verlies van de garantie.

Werken met het apparaat:



Houd handen en voeten tijdens het werken, in het bijzonder bij het opstarten, ver van de hakmessen. Er bestaat verwondingsgevaar!

- Houd rekening met de bepalingen met betrekking tot de geluidsoverlast en de plaatselijke voorschriften. Het gebruik van het apparaat kan op bepaalde dagen (bijv. zon- en feestdagen), op bepaalde tijdstippen van de dag (tijdens de middag, 's nachts) of in bepaalde gebieden (bijv. bij kuuroorden, ziekenhuizen enz.) beperkt of verboden zijn.
- Het apparaat mag niet gebruikt worden voor het kleiner maken van stenen of voor het omspitten van grasperken. De kans bestaat dat het apparaat hierdoor beschadigd wordt.

- Gebruik het apparaat niet bij regen, slecht weer of in een vochtige omgeving (zoals bij tuinvijvers of zwembaden). Werk enkel bij daglicht of bij goede verlichting.
- Ga verstandig te werk. Werk niet met het apparaat als u moebent of onvoldoende geconcentreerd of na het innemen van alcohol of medicatie. Neem altijd tijdig een pauze.
- Zorg bij het werken voor een stevige positie, vooral op hellingen. Werk altijd dwars op de helling, nooit op- of afwaarts. Wees bijzonder voorzichtig als u de werkrichting op de helling verandert. Werk niet op te steile hellingen.
- Als op een hellend terrein het risico van wegglijden bestaat, moet het apparaat door een tweede persoon vastgehouden worden met een stang of kabel. Deze persoon moet hoger op de helling staan op voldoende afstand van de werktuigen.
- Houd het apparaat tijdens het werken altijd vast met beide handen.
- Zorg ervoor dat de handvaten droog en proper zijn. Let op bij het achteruitgaan. U kunt struikelen!
- Wees uiterst voorzichtig wanneer u de machine keert of wanneer u ze nadert.
- Indien het tot een blokkering van de hakmessen door een vreemd voorwerp komt, schakelt u het apparaat uit en trekt u de netstekker uit. Verwijder het vreemde voorwerp (bijvoor-

beeld wortel) voordat u het apparaat terug in gebruik neemt.

- Werk niet met een beschadigd, onvolledig of zonder de toestemming van de fabrikant omgebouwd apparaat. Werk vooral niet met beschadigde of ontbrekende beveiligingsmechanismen.
- Overbelast het apparaat niet. Werk enkel in het aangegeven vermogensbereik. Gebruik geen lichte machines voor zware arbeid. Gebruik het apparaat enkel voor de taken waarvoor het bestemd is.
- Voorkom beschadigingen aan het apparaat. Breng geen extra gewichten aan en trek het apparaat niet over een vaste ondergrond zoals tegels of trappen.
- Kijk uit voor bijzondere risico's bij het werken op moeilijk (Rocky, hard of vergelijkbaar) Verdiepingen.

Arbeidsonderbrekingen:



Opgelet! Na het uitschakelen van het apparaat blijven de hakmessen nog een aantal seconden draaien. Wacht tot de hakmessen volledig tot stilstand gekomen zijn. Er bestaat verwondingsgevaar.

- Het apparaat mag niet opgetild of getransporteerd worden, zolang de motor draait. Als u van terrein verandert, schakel dan het apparaat uit en wacht tot de hakmessen stil staan. Trek dan de stekker uit het stopcontact.

- Laat het apparaat nooit onbeheerd achter.
- Schakel het apparaat uit, wacht tot de hakmessen stil staan en trek dan de stekker uit het stopcontact:
 - altijd, als u de machine verlaat,
 - als u bodem- of plantendelen verwijdert,
 - als het apparaat niet gebruikt wordt,
 - bij alle onderhouds- en reinigingswerkzaamheden,
 - als de aansluitkabel beschadigd of verward is,
 - als het apparaat tijdens het werken op een hindernis komt of als er ongewone vibraties optreden. Controleer het apparaat in dit geval op beschadigingen en laat het indien nodig herstellen.
- Gebruik het apparaat niet in de nabijheid van ontvlambare vloeistoffen of gassen. Bij niet naleving bestaat brand- of ontploffingsgevaar.

Onderhoud en opbergen:

- Zorg ervoor dat alle moeren, bouten en schroeven goed vastzitten en het apparaat in een veilige werktoestand is.
- Probeer het apparaat niet zelf te herstellen, tenzij u hiervoor opgeleid bent. Laat alle werkzaamheden die niet in deze gebruiksaanwijzing vermeld worden, door ons servicecenter uitvoeren.
- Bewaar het apparaat op een droge plaats en buiten het bereik van kinderen.

- Onderhoud het apparaat zorgvuldig. Houd de messen scherp en proper zodat u beter en veiliger kunt werken.
- Leef de onderhoudsvoorschriften na.

Elektrische veiligheid:



Opgelet! Het apparaat mag enkel met een onbeschadigde aansluit- en verlengkabel gebruikt worden. Zoniet bestaat er kans op een elektrische schok.

- Houd de netaansluitkabel ver van de messen. Leid het netsnoer zoveel mogelijk achter de bedieningspersoon. Als de kabel tijdens het gebruik beschadigd wordt, trekt u onmiddellijk de stekker uit.
Raak in geen geval het netsnoer aan zolang de stekker niet uitgetrokken is.
- Zorg ervoor dat de netspanning overeenkomt met de informatie op het typeplaatje.
- Vermijd lichaamscontact met geaarde delen (bijv. metalen hekken, palen).
- De koppeling van de verlengkabel moet tegen water beschermd zijn, uit rubber bestaan of met rubber bekleed zijn. Gebruik enkel verlengkabels die bestemd zijn voor gebruik buiten en overeenkomstig aangeduid zijn. De diameter van de verlengkabel moet ten minste 2,5 mm² bedragen. Rol een kabeltrommel voor gebruik altijd volledig af. Controleer de kabel op beschadigingen.

- Gebruik voor het aanbrengen van de verlengkabel de daarvoor voorziene kabelophanging.
- Draag het apparaat niet aan de kabel. Gebruik de kabel niet om de stekker uit het stopcontact te trekken. Houd de kabel verwijderd van warmtebronnen, olie en scherpe hoeken.
- Sluit het apparaat aan op een stopcontact met een aardlekschakelaar (FI-schakelaar) met een gemeten lekstroom van niet meer dan 30 mA.

Montagehandleiding



Trek voor alle werkzaamheden aan het apparaat de stekker uit het stopcontact.



Zorg er bij de montage voor, dat het netsnoer niet vastgeklemd raakt en voldoende speling heeft.

Handvaten monteren

B

1. Schuif de beide vorkgrepen (1a/1b) in de kunststofdwarsbeugel (4). Schroef deze met de bijgeleverde schroeven (13) langs achter in de daarvoor voorziene boorgaten op het handvat.
2. Schroef de beide centrale balken (5) aan de gaffelgrepen (1a/1b) vast. Daarvoor schuift u de bijgevoegde schroeven (14) door de boringen en schroeft u ze met de vleugelmoeren (15) vast.
3. Positioneer het handgreepstangenmechanisme met de buisuiteinden zijdelings rechts en links aan de

onderste beugelbalk (A 6) en schroef het met de bijgevoegde schroeven (14) en vleugelmoeren (15) vast.



Bij een correcte montage wijzen de handgreepuiteinden weg van de voorzijde van het apparaat met de ventilatiesleuven (zie A 7).

4. Fixeer het netsnoer met de bijgevoegde kabelklemmen (5). Plaats de kabelklem (5) op het bovenste uiteinde van de middelste stang (4). Druk de kabelklem (5) op de middelste stang (4) en schuif de kabelklem (5) op het ronde deel van de middelste stang (4):

Bediening



Houd rekening met de bepalingen met betrekking tot de geluidsoverlast en de plaatselijke voorschriften.

Aan- en uitschakelen



Zorg er bij het aanschakelen voor, dat het apparaat geen voorwerpen aanraakt en houd het stevig vast met beide handen.

C

1. Sluit de verlengkabel aan op het netsnoer van het apparaat.
2. Voor de snoerontlasting vormt u met het uiteinde van de verlengkabel een lus en hangt deze in de snoerontlasting (16).
3. Sluit het apparaat aan op de netspanning.
4. Hang de verlengkabel in de riemclip (12) en bevestig deze aan de broekriem.

- Om het apparaat aan te zetten, drukt u op de ontgrendelingsknop (17) op de handgreep en bedient u vervolgens de starthendel (18). Laat de ontgrendelingsknop los (17).
De hakmessen (A 11) beginnen te draaien en graven zich in de bodem in.
- Om het apparaat uit te schakelen, laat u de starthendel (18) los.



Opgelet! Na het uitschakelen van het apparaat blijven de hakmessen nog een aantal seconden draaien. Raak de roterende hakmessen niet aan. Er bestaat verwondingsgevaar.

Gebruikstips



Houd het apparaat tijdens het werken altijd stevig vast met beide handen en let op uw voeten. Er bestaat gevaar voor ongelukken door de hakmessen. Let op bij het achteruitgaan. U kunt struikelen!



Raak de aandrijving niet aan – deze kan na een lange werkingsduur erg warm worden. Er bestaat verbrandingsgevaar!



Schakel het apparaat na het gebruik en voor het transport uit, trek de stekker uit het stopcontact en wacht tot de hakmessen tot stilstand gekomen zijn.



Om schade aan het apparaat te voorkomen:

- Til het apparaat nooit op en trek niet aan het apparaat terwijl de motor draait.
- Til het apparaat op om het te transporteren over een vaste ondergrond zoals tegels of trappen.
- Duw het apparaat in staptempo en in zo recht mogelijke banen door de bodem.
- Werk altijd van het stopcontact weg. Zorg ervoor, dat de kabel niet in het bereik komt. De riemclip om de verlengkabel in te hangen – inbegrepen in het pakket – helpt u daarbij.



Overbelastingsbeveiliging: bij overbelasting schakelt de motor automatisch uit. Het apparaat is pas na volledige afkoeling weer bedrijfsklaar.

Reiniging/onderhoud



Opgelet! Laat werkzaamheden die niet in deze gebruiksaanwijzing beschreven worden door ons servicecenter uitvoeren. Gebruik enkel originele vervangonderdelen.



Schakel voor alle onderhouds- en reinigingswerkzaamheden het apparaat uit, trek de stekker uit het stopcontact en wacht tot de hakmessen tot stilstand gekomen zijn.

Voer de volgende onderhouds- en reinigingswerkzaamheden regelmatig uit. Daardoor blijft het apparaat lang en betrouwbaar functioneren.

Algemene reinigings- en onderhoudswerkzaamheden



Spuut het apparaat niet met water af (zeker niet met een hogedrukreiniger) en reinig het niet onder stromend water.



Draag bij reinigings- en onderhoudswerkzaamheden veiligheidshandschoenen om snijwonden te voorkomen.

Reinig het apparaat na ieder gebruik grondig. Houd het apparaat altijd proper. Gebruik geen reinigings- of oplosmiddelen.

- Verwijder vastzittende bodem- en vuilresten aan hakmessen (11), aandrijfjas (10), apparaatoppervlakken en ventilatiesleuven (7) met een borstel of droge doek.
- Bespuit of smeer de hakmessen (11) in met een biologisch afbreekbare olie.
- Reinig vuile handgrepen met een vochtige doek.
- Controleer het apparaat voor ieder gebruik op zichtbare gebreken zoals losse, versleten of beschadigde onderdelen. Controleer of alle moeren, bouten en schroeven goed vastzitten.

- Controleer de afdekkingen en beveiligingsinrichtingen op beschadigingen en juiste zitting. Vervang indien nodig.

Hakmessen vervangen

Het apparaat is uitgerust met vier hakmessen die probleemloos per twee vervangen kunnen worden. Beide paren hakmessen zijn naar keuze links of rechts bruikbaar.



Vervang altijd beide messensets tegelijk, om schade aan het apparaat door een onbalans te voorkomen.



Schakel het apparaat uit, trek de stekker uit het stopcontact en wacht tot de hakmessen tot stilstand gekomen zijn.



1. Draai de zeskantschroef (19) en de zelfborgende moer (20) aan de hakmessenset (11) los. Om dit te doen, gebruik twee steekringsleutels (SW13 / SW14).
2. Schuif de hakmessenset van de aandrijfjas (10).
3. Reinig de aandrijfjas met bio-olie.
4. Schuif de nieuwe hakmessen op de aandrijfjas zodat de boorgaten van de messen aan de boorgaten op de aandrijfjas overeenkomen (zie **D 1**).



Let op de correcte draairichting van de hakmessen. De pijlen op de aandrijving en op de hakmessen moeten in dezelfde richting wijzen (zie **D 2**).

- Schrijf de zeskantschroef door het boorgat en schroef een nieuwe zelfborgende moer vast (inbegrepen bij een nieuwe set hakmessen) (zie **D** **3**).

Opbergen

- Bewaar het apparaat in gereinigde en droge toestand en buiten het bereik van kinderen.
- Pak het apparaat niet in met kunststofzakken: er zou zich vocht kunnen opstapelen.
- Wikkel het apparaat niet in kunststofzakken, aangezien zich zo vocht en schimmel kunnen ontwikkelen.

E Draai de vleugelmoeren (15) los en klap de vorkgreep naar beneden zodat het apparaat minder plaats inneemt. Het beugelhandvat (6) kan ook gebruikt worden om het apparaat op te hangen.

De kabels mogen daarbij niet vastgeklemd worden.



Het apparaat mag niet met ingeklapte greep gebruikt worden.

Afvalverwijdering/ milieubescherming

Breng het apparaat, de toebehoren en de verpakking naar een geschikt recyclagepunt.



Elektrische apparaten mogen niet samen met het huishoudelijk afval verwijderd worden.

Breng het afgedankte apparaat naar een recyclagecentrum. De gebruikte kunststof en metaalonderdelen kunnen afzonderlijk ingezameld en gerecycleerd worden. Raadpleeg ons servicecenter.

Reserveonderdelen/ Accessoires

Reserveonderdelen en accessoires verkrijgt u op www.grizzly-service.eu

Indien u geen Internet hebt, neem dan telefonisch contact op met het Service-Center (zie „Service-Center“ pagina 43). Hou de onderstaande bestelnummers klaar.

Hakmessenset rechts/links..... Bestelnr. 91104325

Garantie

Geachte cliënte, geachte klant,
U krijgt op dit apparaat 3 jaar garantie, te rekenen vanaf de datum van aankoop. Ingeval van gebreken aan dit product heeft u tegenover de verkoper van het product wettelijke rechten. Deze wettelijke rechten worden door onze hierna beschreven garantie niet beperkt.

Garantievoorwaarden

De garantietermijn begint met de datum van aankoop. Gelieve de originele kassabon goed te bewaren. Dit document wordt als bewijs van de aankoop benodigd. Indien er zich binnen drie jaar, te rekenen vanaf de datum van aankoop van dit product, een materiaal- of fabricagefout voordoet, wordt het product door ons – naar onze keuze – voor u gratis gerepareerd of vervangen. Deze garantievergoeding stelt voorop dat binnen de termijn van drie jaar het defecte apparaat en het bewijs van aankoop (kassabon) voorgelegd en dat schriftelijk kort beschreven wordt, waarin het gebrek bestaat en wanneer het zich voorgedaan heeft.

Als het defect door onze garantie gedekt is, krijgt u het gerepareerde of een nieuw product terug. Met herstelling of uitwisseling van het product begint er geen nieuwe garantieperiode.

Garantieperiode en wettelijke kwaliteitsgarantie

De garantieperiode wordt door de garantievergoeding niet verlengd. Dit geldt ook voor vervangen en gerepareerde onderdelen. Eventueel al bij de aankoop bestaande beschadigingen en gebreken moeten onmiddellijk na het uitpakken gemeld worden.

Na het verstrijken van de garantieperiode tot stand komende reparaties worden tegen verplichte betaling van de kosten uitgevoerd.

Omvang van de garantie

Het apparaat werd volgens strikte kwaliteitsrichtlijnen zorgvuldig geproduceerd en vóór aflevering nauwgezet getest.

De garantievergoeding geldt voor materiaal- of fabricagefouten. Deze garantie is niet van toepassing op productonderdelen, die aan een normale slijtage blootgesteld zijn en daarom als aan slijtage onderhevige onderdelen beschouwd kunnen worden (b.v. filters of deksels) of op beschadigingen aan breekbare onderdelen (b.v. schakelaars, accu's of onderdelen, die van glas gemaakt zijn).

Deze garantie valt weg wanneer het product beschadigd, niet oordeelkundig gebruikt of niet onderhouden werd. Voor een vakkundig gebruik van het product dienen alle in de gebruiksaanwijzing vermelde aanwijzingen nauwgezet in acht genomen te worden. Gebruiksdoeleinden en handelingen, die in de gebruiksaanwijzing afgeraden worden of waarvoor gewaarschuwd wordt, dienen onvoorwaardelijk vermeden te worden.

Het product is uitsluitend voor het privé- en niet voor het commerciële gebruik bestemd. Bij een verkeerde of onoordeelkundige behandeling, toepassing van geweld en bij ingrepen, die niet door het door ons geautoriseerde servicefiliaal doorgevoerd werden, valt de garantie weg.

Afhandeling in geval van garantie

Gelieve aan de volgende aanwijzingen gevolg te geven om een snelle behandeling van uw verzoek te garanderen:

- Gelieve voor alle aanvragen de kassabon en het identificatienummer (IAN 280273) als bewijs van de aankoop klaar te houden.
- Gelieve het artikelnummer uit het typeplaatje.
- Indien er zich functiefouten of andere gebreken voordien, contacteert u in eerste instantie de hierna vernoemde serviceafdeling **telefonisch** of per **e-mail**. U krijgt dan bijkomende informatie over de afhandeling van uw klacht.
- Een als defect geregistreerd product kunt u, na overleg met onze klantenservice, mits toevoeging van het bewijs van aankoop (kassabon) en de vermelding, waarin het gebrek bestaat en wanneer het zich voorgedaan heeft, voor u franco naar het u medegedeelde serviceadres zenden. Om problemen bij de acceptatie en extra kosten te vermijden, maakt u onvoorwaardelijk uitsluitend gebruik van het adres, dat u medegedeeld wordt. Zorg ervoor dat de verzending niet ongefrankeerd, als volumegoed, per expresse of via een andere speciale verzendingswijze plaatsvindt. Gelieve het apparaat met inbegrip van alle bij de aankoop bijgeleverde accessoires in te zenden en voor een voldoende veilige transportverpakking te zorgen.

Reparatieservice

U kunt reparaties, **die niet onder de garantie vallen**, tegen berekening door ons servicefiliaal laten doorvoeren. Zij maakt graag voor u een kostenraming op. Wij kunnen uitsluitend apparaten behandelen, die voldoende verpakt en gefrankeerd ingezonden werden.

Opgelet: Gelieve uw apparaat gereinigd en met een aanwijzing op het defect naar ons servicefiliaal te zenden. Ongefrankeerd – als volumegoed, per expresse of via een andere speciale verzendingswijze – ingezonden apparaten worden niet geaccepteerd. De afvalverwerking van uw defecte ingezonden apparaten voeren wij gratis door.

Service-Center

NL **Service Nederland**
 Tel.: 0900 0400223
 (0,10 EUR/Min.)
 E-Mail: grizzly@lidl.nl
IAN 280273

BE **Service Belgique/
 Service België**
 Tel.: 070 270 171
 (0,15 EUR/Min.)
 E-Mail: grizzly@lidl.be
IAN 280273

Importeur

Gelieve in acht te nemen dat het volgende adres geen serviceadres is. Contacteer in eerste instantie het hoger vermelde servicecenter.

Grizzly Tools GmbH & Co. KG
 Stockstädter Straße 20
 63762 Großostheim
 Duitsland
www.grizzly-service.eu

Inhalt

Einleitung	44
Bestimmungsgemäße Verwendung	44
Allgemeine Beschreibung	45
Lieferumfang.....	45
Übersicht	45
Funktionsbeschreibung	45
Technische Daten	46
Sicherheitshinweise	46
Symbole in der Betriebsanleitung	46
Bildzeichen auf dem Gerät.....	46
Allgemeine Sicherheitshinweise	47
Montageanleitung	51
Griffholme montieren	51
Bedienung	52
Ein- und Ausschalten	52
Arbeitshinweise	52
Reinigung/Wartung	53
Allgemeine Reinigungs- und Wartungsarbeiten	53
Hackmesser austauschen.....	54
Lagerung	54
Entsorgung/Umweltschutz	55
Ersatzteile/Zubehör	55
Garantie	56
Reparatur-Service	57
Service-Center	57
Importeur	57
Original EG-Konformitäts-erklärung	63
Explosionszeichnung	64/65

Einleitung

Herzlichen Glückwunsch zum Kauf Ihres neuen Gerätes. Sie haben sich damit für ein hochwertiges Gerät entschieden. Dieses Gerät wurde während der Produktion auf Qualität geprüft und einer Endkontrolle unterzogen. Die Funktionsfähigkeit Ihres Gerätes ist somit sichergestellt. Es ist nicht auszuschließen, dass sich in Einzelfällen am oder im Gerät bzw. in Schlauchleitungen Restmengen von Wasser oder Schmierstoffen befinden. Dies ist kein Mangel oder Defekt und kein Grund zur Besorgnis.



Die Betriebsanleitung ist Bestandteil dieses Gerätes. Sie enthält wichtige Hinweise für Sicherheit, Gebrauch und Entsorgung. Machen Sie sich vor der Benutzung des Gerätes mit allen Bedien- und Sicherheitshinweisen vertraut. Benutzen Sie das Gerät nur wie beschrieben und für die angegebenen Einsatzbereiche. Bewahren Sie die Betriebsanleitung gut auf und händigen Sie alle Unterlagen bei Weitergabe des Gerätes an Dritte mit aus.

Bestimmungsgemäße Verwendung

Das Gerät ist für das Hacken und Zerkleinern grobscholligen Bodens und für die Einarbeitung von Dünger, Torf und Kompost im häuslichen Bereich bestimmt.

Jede andere Verwendung, die in dieser Betriebsanleitung nicht ausdrücklich zugelassen wird, kann zu Schäden am Gerät führen und eine ernsthafte Gefahr für den Benutzer darstellen.

Der Benutzer ist für Unfälle oder Schäden an anderen Menschen oder deren Eigentum verantwortlich.

Das Gerät ist zum Gebrauch durch Erwachsene bestimmt. Kinder sowie Personen, die mit dieser Betriebsanleitung nicht vertraut sind, dürfen das Gerät nicht benutzen. Die Benutzung des Gerätes bei Regen oder feuchter Umgebung ist verboten. Dieses Gerät ist nicht zur gewerblichen Nutzung geeignet.

Bei gewerblichem Einsatz erlischt die Garantie.

Der Hersteller haftet nicht für Schäden, die durch bestimmungswidrigen Gebrauch oder falsche Bedienung verursacht wurden.

Allgemeine Beschreibung

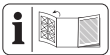

Die Abbildung der wichtigsten Funktionsteile finden Sie auf der Ausklappseite.

Lieferumfang

Nehmen Sie das Gerät vorsichtig aus der Packung und prüfen Sie, ob die nachfolgenden Teile vollständig sind:

- Motorgehäuse mit Hackmessern und Bügelholm.
- 2 Mittelholme
- Rechter Gabelgriff mit Starthebel und fest montierter Netzanschlussleitung
- Linker Gabelgriff
- Querbügel (Kunststoff)
- Montagezubehör, Kabelklemme und Gürtelclip
- Originalbetriebsanleitung

Übersicht

- | | |
|----------|--|
| A | 1a Rechter Gabelgriff mit Starthebel, Entriegelungsknopf und Zugentlastung |
| | 1b Linker Gabelgriff |
| | 2 Netzanschlussleitung |
| | 3 Querbügel (Kunststoff) |
| | 4 2 Mittelholme |
| | 5 Kabelklemme |
| | 6 Bügelholm |
| | 7 Lüftungsschlitze |
| | 8 Motorgehäuse |
| | 9 Getriebe |
| | 10 Antriebswelle |
| | 11 Hackmesser |
| | 12 Gürtelclip |
| B | 13 Kreuzschlitzschrauben |
| | 14 Schrauben |
| | 15 Flügelmuttern |
| C | 16 Zugentlastung |
| | 17 Entriegelungsknopf |
| | 18 Starthebel |
| D | 19 Sechskantschraube |
| | 20 selbstsichernde Mutter |

Funktionsbeschreibung

Der handgeführte Gartenkultivator ist mit einem wartungsfreien Elektromotor und einem Getriebe mit Ölbadschmierung ausgestattet.

Als Schneideinrichtung besitzt das Gerät 2 Paar rotierende, gehärtete Hackmesser, die selbsttätig in den Boden eindringen. Die Griffholme sind zur besseren Lagerung klappbar.

Die Funktion der Bedienteile entnehmen Sie bitte den nachfolgenden Beschreibungen.

Technische Daten

Gartenkultivator FGH 750 B2

Aufnahmeleistung des Motors.....	750 W
Nenneingangsspannung.....	230 V~, 50 Hz
Leerlaufdrehzahl (n_0).....	350 min ⁻¹
Schutzklasse.....	□ II
Schutzart.....	IPX4
Arbeitsbreite.....	360 mm
Arbeitstiefe.....	max. 180 mm
Anzahl der Hackmesser.....	4
Gewicht.....	8 kg
Schalldruckpegel (L_{pA}).....	76,9 dB(A)
.....	$K_{pA} = 2,5$ dB
Schallleistungspegel (L_{WA})	
gemessen.....	90,97 dB(A), $K_{WA} = 2,31$ dB
garantiert.....	93 dB(A)
Vibration am Handgriff (a_h).....	2,886 m/s ²
.....	$K_h = 1,5$ m/s ²

Lärm- und Vibrationswerte wurden entsprechend den in der Konformitätserklärung genannten Normen und Bestimmungen ermittelt.

Der angegebene Schwingungsemissionswert ist nach einem genormten Prüfverfahren gemessen worden und kann zum Vergleich eines Elektrowerkzeugs mit einem anderen verwendet werden.

Der angegebene Schwingungsemissionswert kann auch zu einer einleitenden Einschätzung der Aussetzung verwendet werden.



Warnung: Der Schwingungsemissionswert kann sich während der tatsächlichen Benutzung des Elektrowerkzeugs von dem Angabewert unterscheiden, abhängig von der Art und Weise, in der das Elektrowerkzeug verwendet wird.

Es besteht die Notwendigkeit, Sicherheitsmaßnahmen zum Schutz des Bedieners festzulegen, die auf einer Abschätzung der Aussetzung während der tatsächlichen Benutzungsbedingungen beruhen (hierbei sind alle Anteile des Betriebszyklus zu berücksichtigen, beispielsweise Zeiten, in denen das Elektrowerkzeug abgeschaltet ist und solche, in denen es zwar eingeschaltet ist, aber ohne Belastung läuft).

Sicherheitshinweise

Dieser Abschnitt behandelt die grundlegenden Sicherheitsvorschriften bei der Arbeit mit dem Gartenkultivator.

Symbole in der Betriebsanleitung



Gefahrenzeichen mit Angaben zur Verhütung von Personen- oder Sachschäden.



Gebotszeichen (anstelle des Ausrufungszeichens ist das Gebot erläutert) mit Angaben zur Verhütung von Schäden.



Hinweiszeichen mit Informationen zum besseren Umgang mit dem Gerät.

Bildzeichen auf dem Gerät



Achtung! Betriebsanleitung lesen



Achtung! Vor Regen und Nässe schützen



Verletzungsgefahr durch weggeschleuderte Teile! Umstehende Personen aus dem Gefahrenbereich fernhalten



Achtung! Vor Reinigungs- und Wartungsarbeiten Gerät ausschalten und Netzstecker ziehen



Gefahr durch beschädigte Netzanschlussleitung! Netzanschlussleitung von den Hackmessern fernhalten



Verletzungsgefahr durch rotierende Teile! Nach dem Ausschalten laufen Hackmesser nach. Stillstand abwarten



Arbeitsbreite
Arbeitstiefe



Lauffrichtung



Angabe des Schalleistungspegels
 L_{WA} in dB



Schutzklasse II



Elektrogeräte gehören nicht in den Hausmüll

Allgemeine Sicherheitshinweise



Warnung! Dieses Gerät kann bei unsachgemäßem Gebrauch ernsthafte Verletzungen verursachen. Bevor Sie mit dem Gerät arbeiten, lesen Sie sorgfältig die Betriebsanleitung und machen Sie sich mit allen Bedienteilen gut vertraut.



Wenn die Anschlussleitung dieses Gerätes beschädigt wird, muss sie durch den Hersteller oder seinen Kundendienst oder eine ähnlich qualifizierte Person ersetzt werden, um Gefährdungen zu vermeiden.



Lesen Sie zudem folgende Sicherheitshinweise, um Personen- und Sachschäden zu vermeiden:

Vorbereitung:

- Dieses Gerät ist nicht dafür bestimmt, durch Personen mit eingeschränkten physischen, sensorischen oder geistigen Fähigkeiten oder mangels Erfahrung und/oder mangels Wissen benutzt zu werden; es sei denn, sie werden durch eine für ihre Sicherheit zuständige Person beaufsichtigt oder erhalten von ihr Anweisungen, wie das Gerät zu benutzen ist.
- Kinder müssen beaufsichtigt werden, um sicherzustellen, dass sie nicht mit dem Gerät spielen.

- Das Gerät darf nur von ausreichend geschulten Personen betrieben werden.
- Erlauben Sie niemals Kindern und anderen Personen, die die Betriebsanleitung nicht kennen, das Gerät zu benutzen. Örtliche Bestimmungen können das Mindestalter der Bedienungsperson festlegen.
- Setzen Sie das Gerät niemals ein, während Personen, besonders Kinder und Haustiere, in der Nähe sind.
- Denken Sie daran, dass der Benutzer für Unfälle mit anderen Personen oder deren Eigentum verantwortlich ist.
- Machen Sie sich mit Ihrer Umgebung vertraut und achten Sie auf mögliche Gefahren, die beim Arbeiten unter Umständen überhört werden können.
- Überprüfen Sie das Gelände, auf dem das Gerät eingesetzt wird und entfernen Sie Steine, Stöcke, Drähte oder andere Fremdkörper, die erfasst und weggeschleudert werden können.
- Tragen Sie geeignete Arbeitskleidung wie festes Schuhwerk mit rutschfester Sohle und eine robuste, lange Hose. Benutzen Sie das Gerät nicht, wenn Sie barfuß gehen oder offene Sandalen tragen.
- Tragen Sie persönliche Schutzausrüstung und immer eine Schutzbrille. Das Tragen persönlicher Schutzausrüstung, wie rutschfeste Sicherheitsschuhe, Schutzhelm oder Gehörschutz verringert das Risiko von Verletzungen.
- Schalten Sie zur Vermeidung von Schnittverletzungen das Gerät nicht ein, wenn es sich nicht in Arbeitsposition befindet.
- Führen Sie vor jeder Benutzung eine Sichtprüfung des Gerätes durch. Benutzen Sie das Gerät nicht, wenn Sicherheitseinrichtungen (z. B. Einschaltsperrung oder Sicherheitsabdeckung), Teile der Schneideinrichtung oder Bolzen fehlen, abgenutzt oder beschädigt sind. Prüfen Sie insbesondere die Netzanschlussleitung und den Starthebel auf Beschädigung.
- Zur Vermeidung einer Unwucht dürfen beschädigte Werkzeuge und Bolzen nur satzweise ausgetauscht werden.
- Benutzen Sie nur Ersatz- und Zubehörteile, die vom Hersteller geliefert und empfohlen werden. Der Einsatz von Fremdteilen führt zum sofortigen Verlust des Garantieanspruches.

Arbeiten mit dem Gerät:



Halten Sie Füße und Hände beim Arbeiten, insbesondere bei der Inbetriebnahme, von den Hackmessern fern. Es besteht Verletzungsgefahr!

- Beachten Sie den Lärmschutz und örtliche Vorschriften.
- Das Gerät darf nicht zum Zerkleinern von Steinen oder zum Umgraben von Rasenflächen verwendet werden. Es besteht die Gefahr, das Gerät zu beschädigen.

- Benutzen Sie das Gerät nicht bei Regen, bei schlechter Witterung, in feuchter Umgebung (wie z. B. an Gartenteichen oder Schwimmbecken). Arbeiten Sie nur bei Tageslicht oder guter Beleuchtung.
- Gehen Sie mit Vernunft an die Arbeit. Arbeiten Sie mit dem Gerät nicht, wenn Sie müde oder unkonzentriert sind oder nach der Einnahme von Alkohol oder Tabletten. Legen Sie immer rechtzeitig eine Arbeitspause ein.
- Achten Sie beim Arbeiten auf einen sicheren Stand, insbesondere an Hängen. Arbeiten Sie immer quer zum Hang, niemals auf- oder abwärts. Seien Sie besonders vorsichtig, wenn Sie die Fahrtrichtung am Hang ändern. Arbeiten Sie nicht an übermäßig steilen Hängen.
- Besteht im abschüssigen Gelände die Gefahr des Abrutschens, so ist das Gerät von einer Begleitperson mit einer Stange oder einem Seil zu halten. Die Begleitperson muss sich oberhalb des Gerätes in ausreichendem Abstand von den Arbeitswerkzeugen befinden.
- Halten Sie das Gerät während der Arbeit immer mit beiden Händen gut fest.
- Führen Sie das Gerät nur im Schritttempo.
- Achten Sie darauf, dass die Griffe trocken und sauber sind. Achtung beim Rückwärtsgehen. Es besteht Stolperfahr!
- Seien Sie besonders vorsichtig, wenn Sie das Gerät wenden oder zu sich heranziehen.
- Falls es zu einer Blockierung der Hackmesser durch einen Fremdkörper kommt, schalten Sie das Gerät aus und ziehen Sie den Netzstecker. Entfernen Sie den Fremdkörper (z. B. Wurzel), bevor Sie das Gerät wieder in Betrieb nehmen.
- Arbeiten Sie nicht mit einem beschädigten, unvollständigen oder ohne die Zustimmung des Herstellers umgebauten Gerät. Arbeiten Sie insbesondere nicht mit beschädigten oder fehlenden Sicherheitseinrichtungen.
- Überlasten Sie Ihr Gerät nicht. Arbeiten Sie nur im angegebenen Leistungsbereich. Verwenden Sie keine leistungsschwachen Geräte für schwere Arbeiten. Benutzen Sie Ihr Gerät nicht für Zwecke, für die es nicht bestimmt ist.
- Vermeiden Sie Beschädigungen am Gerät. Bringen Sie keine Zusatzgewichte an und ziehen Sie das Gerät nicht über festen Untergrund wie Fliesen oder Treppen.
- Entfernen Sie regelmäßig Pflanzen und Wurzelreste im Bereich der Antriebswelle. Sie vermeiden damit eine Überlastung und Beschädigung des Gerätes.
- Achten Sie auf besondere Gefahren beim Arbeiten auf schwierigen (steinigen, harten oder ähnlichen) Böden.

Arbeitsunterbrechungen:



Achtung! Nach dem Ausschalten des Gerätes drehen sich die Hackmesser noch für einige Sekunden nach. Warten Sie, bis die Hackmesser stillstehen. Es besteht Verletzungsgefahr.

- Das Gerät darf nicht angehoben oder transportiert werden, solange der Motor läuft. Schalten Sie beim Wechseln des Arbeitsbereiches das Gerät ab und warten Sie, bis die Hackmesser stillstehen. Ziehen Sie dann den Netzstecker.
- Hinterlassen Sie das Gerät nie unbeaufsichtigt am Arbeitsplatz.
- Schalten Sie das Gerät aus, warten Sie auf den Stillstand der Hackmesser und ziehen Sie den Netzstecker:
 - immer, wenn Sie das Gerät verlassen,
 - wenn Sie Boden- und Pflanzenteile entfernen,
 - wenn das Gerät nicht verwendet wird,
 - bei allen Wartungs- und Reinigungsarbeiten,
 - wenn die Anschlussleitung beschädigt oder verheddert ist,
 - wenn das Gerät beim Arbeiten auf ein Hindernis trifft oder wenn ungewohnte Vibrationen auftreten. Untersuchen Sie in diesem Fall das Gerät auf Beschädigungen und lassen Sie es ggf. reparieren.
- Benutzen Sie das Gerät nicht in der Nähe von entzündbaren Flüssigkeiten oder Gasen. Bei

Nichtbeachtung besteht Brand- oder Explosionsgefahr.

Wartung und Lagerung:

- Sorgen Sie dafür, dass alle Muttern, Bolzen und Schrauben fest angezogen sind und das Gerät in einem sicheren Arbeitszustand ist.
- Versuchen Sie nicht, das Gerät selbst zu reparieren, es sei denn, Sie besitzen hierfür eine Ausbildung. Lassen Sie sämtliche Arbeiten, die nicht in dieser Betriebsanleitung angegeben werden, von unserem Service-Center ausführen.
- Bewahren Sie das Gerät an einem trockenen Ort und außerhalb der Reichweite von Kindern auf.
- Behandeln Sie Ihr Gerät mit Sorgfalt. Halten Sie die Werkzeuge scharf und sauber, um besser und sicherer arbeiten zu können.
- Befolgen Sie die Wartungsvorschriften.

Elektrische Sicherheit:



Achtung! Das Gerät darf nur bei unbeschädigtem Anschluss- und Verlängerungskabel benutzt werden. Es besteht Gefahr durch elektrischen Schlag.

- Halten Sie die Netzanschlussleitung von den Schneidwerkzeugen fern. Führen Sie die Netzanschlussleitung grundsätzlich hinter der Bedienungsperson. Wird die Netzanschlussleitung

während des Gebrauchs beschädigt, trennen Sie sie sofort vom Netz.

Berühren Sie auf keinen Fall die Netzanschlussleitung, solange der Netzstecker nicht gezogen ist.

- Achten Sie darauf, dass die Nenneingangsspannung mit den Angaben des Typenschildes übereinstimmt.
- Vermeiden Sie Körperberührungen mit geerdeten Teilen (z. B. Metallzäune, Metallpfosten).
- Die Kupplung des Verlängerungskabels muss vor Spritzwasser geschützt sein, aus Gummi bestehen oder mit Gummi überzogen sein. Verwenden Sie nur Verlängerungskabel, die für den Gebrauch im Freien bestimmt sind und entsprechend gekennzeichnet sind. Der Litzenerquerschnitt des Verlängerungskabels muss mindestens 2,5 mm² betragen. Rollen Sie eine Kabeltrommel vor Gebrauch immer ganz ab. Überprüfen Sie das Verlängerungskabel auf Schäden.
- Verwenden Sie für die Anbringung des Verlängerungskabels die dafür vorgesehene Zugentlastung.
- Tragen Sie das Gerät nicht an der Netzanschlussleitung. Benutzen Sie die Netzanschlussleitung nicht, um den Netzstecker aus der Steckdose zu ziehen. Schützen Sie die Netzanschlussleitung vor Hitze, Öl und scharfen Kanten.
- Schließen Sie das Gerät nur an eine Steckdose mit Fehlerstrom-

Schutzeinrichtung (FI-Schalter/RCD) mit einem Auslösestrom von nicht mehr als 30 mA an.

Montageanleitung



Ziehen Sie vor allen Arbeiten an dem Gerät den Netzstecker.



Achten Sie bei der Montage darauf, dass die Netzanschlussleitung (2) nicht eingeklemmt wird und genügend Spiel hat.

Griffholme montieren

B

1. Schieben Sie die beiden Gabelgriffe (1a/1b) in den Querbügel (3). Schrauben Sie den Querbügel mit den beiliegenden Kreuzschlitzschrauben (13) von hinten an den Holmen der Gabelgriffe fest.
2. Schrauben Sie die beiden Mittelholme (4) an den Gabelgriffen (1a/1b) an. Dazu schieben Sie die beiliegenden Schrauben (14) durch die Bohrungen und schrauben sie mit den Flügelmuttern (15) fest.
3. Positionieren Sie die Mittelholme (4) mit den Rohrenden seitlich rechts und links am unteren Bügelholm (**A** 6) und schrauben dieses mit den beiliegenden Schrauben (14) und Flügelmuttern (15) fest.



Bei richtiger Montage zeigen die Griff-Enden weg von der Gerätevorderseite mit den Lüftungsschlitzen (siehe **A** 7).

4. Fixieren Sie die Netzanschlussleitung (2) mit der beiliegenden Kabelklemme (5). Setzen Sie die Kabelklemme (5) am oberen Ende des Mittelholmes (4) an. Drücken Sie die Kabelklemme (5) auf den Mittelholm (4) und schieben Sie die Kabelklemme (5) auf den runden Teil vom Mittelholm (4) auf.

Bedienung

i Beachten Sie den Lärmschutz und örtliche Vorschriften.

Ein- und Ausschalten

! Achten Sie vor dem Einschalten darauf, dass das Gerät keine Gegenstände berührt und halten Sie es mit beiden Händen gut fest.

- C** 1. Schließen Sie das Verlängerungskabel an den Netzstecker des Gerätes an.
2. Zur Zugentlastung formen Sie aus dem Ende des Verlängerungskabels eine Schlaufe und hängen diese in die Zugentlastung (16) ein.
3. Schließen Sie das Gerät an die Netzspannung an.
4. Hängen Sie das Verlängerungskabel in den Gürtelclip (12) ein und befestigen Sie diesen am Hosengürtel.
5. Zum Einschalten drücken Sie den Entriegelungsknopf (17) am Gabelgriff und danach den Starthebel (18). Lassen Sie den Entriegelungsknopf los (17).

- Die Hackmesser (A 11) beginnen zu rotieren und graben sich in den Boden ein.
6. Zum Ausschalten lassen Sie den Starthebel (18) los.



Achtung! Nach dem Ausschalten des Gerätes drehen sich die Hackmesser (11) noch für einige Sekunden nach. Berühren Sie die rotierenden Hackmesser (11) nicht. Es besteht Verletzungsgefahr.

Arbeitshinweise



Halten Sie das Gerät während der Arbeit immer mit beiden Händen gut fest und achten Sie auf Ihre Füße. Es besteht Unfallgefahr durch die Hackmesser (11). Achtung beim Rückwärtsgehen. Es besteht Stolpergefahr!



Getriebe nicht berühren - kann nach längerem Arbeiten heiß werden. Es besteht Verbrennungsgefahr!



Schalten Sie nach der Arbeit und zum Transport das Gerät aus, ziehen Sie den Netzstecker und warten Sie den Stillstand der Hackmesser (11) ab.



Um Verletzungen und Schäden zu vermeiden:

- Heben oder ziehen Sie das Gerät niemals mit laufendem Motor.
- Heben Sie das Gerät zum Transport über feste Oberflächen wie Fliesen oder Treppen an.
- Führen Sie das Gerät im Schritttempo in möglichst geraden Bahnen durch den Boden.
- Arbeiten Sie stets von der Steckdose weggehend. Achten Sie darauf, dass das Kabel vom Arbeitsbereich fern bleibt. Der im Lieferumfang enthaltene Gürtelclip (12) zum Einhängen des Verlängerungskabels hilft Ihnen dabei.



Überlastschutz: Bei Überlastung schaltet der Motor automatisch ab. Das Gerät ist erst nach vollständiger Abkühlung wieder betriebsbereit.

Reinigung/Wartung



Lassen Sie Arbeiten, die nicht in dieser Betriebsanleitung beschrieben sind, von unserem Service-Center durchführen. Verwenden Sie nur Originalteile.



Schalten Sie vor allen Wartungs- und Reinigungsarbeiten das Gerät aus, ziehen Sie den Netzstecker und warten Sie den Stillstand der Hackmesser (11) ab. Es besteht Verletzungsgefahr und die Gefahr eines Stromschlags.

Führen Sie folgende Wartungs- und Reinigungsarbeiten regelmäßig durch. Dadurch ist eine lange und zuverlässige Nutzung gewährleistet.

Allgemeine Reinigungs- und Wartungsarbeiten



Spritzen Sie das Gerät nicht mit Wasser ab und reinigen Sie es nicht unter fließendem Wasser. Es besteht Gefahr von Stromschlag und das Gerät könnte beschädigt werden.



Tragen Sie bei Reinigungs- und Wartungsarbeiten Schutzhandschuhe, um Schnittverletzungen zu vermeiden.

Reinigen Sie das Gerät nach jedem Gebrauch gründlich. Halten Sie das Gerät stets sauber. Verwenden Sie keine Reinigungs- bzw. Lösungsmittel.

- Entfernen Sie anhaftende Boden- und Schmutzreste an Hackmessern (11), Antriebswelle (10), Geräteoberfläche und Lüftungsschlitzen (7) mit einer Bürste oder trockenem Lappen.

- Sprühen oder reiben Sie die Hackmesser (11) mit einem biologisch abbaubaren Öl ein.
- Reinigen Sie verschmutzte Griffe mit einem feuchten Tuch.
- Kontrollieren Sie das Gerät vor jedem Gebrauch auf offensichtliche Mängel wie lose, abgenutzte oder beschädigte Teile. Prüfen Sie den festen Sitz aller Muttern, Bolzen und Schrauben.
- Überprüfen Sie Abdeckungen und Schutzeinrichtungen auf Beschädigungen und korrekten Sitz. Tauschen Sie diese gegebenenfalls aus.

Hackmesser austauschen

Das Gerät ist mit vier Hackmessern (11) ausgestattet, die problemlos paarweise zu wechseln sind. Beide Hackmesserpaare sind wahlweise links oder rechts einsetzbar.



Tauschen Sie immer beide Messerpaare gleichzeitig aus, um Schäden durch Unwucht am Gerät zu vermeiden.



Schalten Sie das Gerät aus, ziehen Sie den Netzstecker und warten Sie den Stillstand der Hackmesser (11) ab.

1. Lösen Sie die Sechskantschraube (19) und die selbstsichernde Mutter (20) am Hackmesserpaar (11). Benutzen Sie hierzu zwei Gabelschlüssel (SW13 / SW14).
2. Ziehen Sie das Hackmesserpaar von der Antriebswelle (10) ab.
3. Reinigen Sie die Antriebswelle (10) mit biologisch abbaubarem Öl.

4. Schieben Sie das neue Hackmesser (11) so auf die Antriebswelle (10) auf, dass die Bohrungen der Messerachse mit den Bohrungen auf der Antriebswelle (10) übereinstimmen (siehe **D 1**).



Achten Sie auf die korrekte Drehrichtung der Hackmesser (11). Die Pfeile auf Getriebe (9) und Hackmesser (11) müssen in die gleiche Richtung zeigen (siehe **D 2**).

5. Schieben Sie die Sechskantschraube (19) durch die Bohrung und schrauben Sie eine neue selbstsichernde Mutter (im Lieferumfang eines neuen Hackmessers enthalten) auf (siehe **D 3**).

Lagerung

- Lassen Sie den Motor abkühlen, bevor Sie das Gerät in geschlossenen Räumen abstellen.
- Bewahren Sie das Gerät gereinigt, trocken und außerhalb der Reichweite von Kindern auf.
- Umhüllen Sie das Gerät nicht mit Kunststoffsäcken, da sich Feuchtigkeit bilden könnte.

Gerät zusammenklappen

Um Platz zu sparen, kann das Gerät zusammengeklappt werden.



Lockern Sie die Flügelmuttern (15) und klappen Sie die Griffholme zusammen. Der Bügelholm (6) dient auch zur Aufhängung am Aufbewahrungsort.

Die Kabel dürfen dabei nicht eingeklemmt werden.



Das Gerät darf nicht mit umgeklapptem Griffholm benutzt werden. Es besteht Verletzungsgefahr.

Entsorgung/ Umweltschutz

Führen Sie Gerät, Zubehör und Verpackung einer umweltgerechten Wiederverwertung zu.



Elektrogeräte gehören nicht in den Hausmüll.

- Geben Sie das Gerät an einer Verwertungsstelle ab. Die verwendeten Kunststoff- und Metallteile können sortenrein getrennt werden und so einer Wiederverwertung zugeführt werden. Fragen Sie hierzu unser Service-Center.
- Zur Entsorgung der Verpackung geben Sie den Karton zum Papiermüll. Kunststoffteile führen Sie dem Dualen System zu.

Ersatzteile/Zubehör

**Ersatzteile und Zubehör erhalten Sie unter
www.grizzly-service.eu**

Sollten Sie kein Internet haben, so wenden Sie sich bitte telefonisch an das Service-Center (siehe Seite 57). Halten Sie die unten genannte Bestellnummer bereit.

Hackmesser-Satz rechts/links..... Bestellnr. 91104325

Garantie

Sehr geehrte Kundin, sehr geehrter Kunde, Sie erhalten auf dieses Gerät 3 Jahre Garantie ab Kaufdatum.

Im Falle von Mängeln dieses Geräts stehen Ihnen gegen den Verkäufer des Geräts gesetzliche Rechte zu. Diese gesetzlichen Rechte werden durch unsere im Folgenden dargestellte Garantie nicht eingeschränkt.

Garantiebedingungen

Die Garantiefrist beginnt mit dem Kaufdatum. Bitte bewahren Sie den Original-Kassenbon gut auf. Diese Unterlage wird als Nachweis für den Kauf benötigt. Tritt innerhalb von drei Jahren ab dem Kaufdatum dieses Geräts ein Material- oder Fabrikationsfehler auf, wird das Gerät von uns – nach unserer Wahl – für Sie kostenlos repariert oder ersetzt. Diese Garantieleistung setzt voraus, dass innerhalb der Drei-Jahres-Frist das defekte Gerät und der Kaufbeleg (Kassenbon) vorgelegt und schriftlich kurz beschrieben wird, worin der Mangel besteht und wann er aufgetreten ist. Wenn der Defekt von unserer Garantie gedeckt ist, erhalten Sie das reparierte oder ein neues Gerät zurück. Mit Reparatur oder Austausch des Geräts beginnt kein neuer Garantiezeitraum.

Garantiezeit und gesetzliche Mängelansprüche

Die Garantiezeit wird durch die Gewährleistung nicht verlängert. Dies gilt auch für ersetzte und reparierte Teile. Eventuell schon beim Kauf vorhandene Schäden und Mängel müssen sofort nach dem Auspacken gemeldet werden. Nach Ablauf der Garantiezeit anfallende Reparaturen sind kostenpflichtig.

Garantieumfang

Das Gerät wurde nach strengen Qualitätsrichtlinien sorgfältig produziert und vor Anlieferung gewissenhaft geprüft.

Die Garantieleistung gilt für Material- oder Fabrikationsfehler. Diese Garantie erstreckt sich nicht auf Geräteteile, die normaler Abnutzung ausgesetzt sind und daher als Verschleißteile angesehen werden können (z. B. Hackmesser) oder für Beschädigungen an zerbrechlichen Teilen (z. B. Schalter, Akkus oder die aus Glas gefertigte sind).

Diese Garantie verfällt, wenn das Gerät beschädigt, nicht sachgemäß benutzt oder nicht gewartet wurde. Für eine sachgemäße Benutzung des Geräts sind alle in der Betriebsanleitung aufgeführten Anweisungen genau einzuhalten. Verwendungszwecke und Handlungen, von denen in der Betriebsanleitung abgeraten oder vor denen gewarnt wird, sind unbedingt zu vermeiden.

Das Gerät ist lediglich für den privaten und nicht für den gewerblichen Gebrauch bestimmt. Bei missbräuchlicher und unsachgemäßer Behandlung, Gewaltanwendung und bei Eingriffen, die nicht von unserer autorisierten Service-Niederlassung vorgenommen wurden, erlischt die Garantie.

Abwicklung im Garantiefall

Um eine schnelle Bearbeitung Ihres Anliegens zu gewährleisten, folgen Sie bitte den folgenden Hinweisen:

- Bitte halten Sie für alle Anfragen den Kassenbon und die Identifikationsnummer (IAN 280273) als Nachweis für den Kauf bereit.
- Die Artikelnummer entnehmen Sie bitte dem Typenschild.

- Sollten Funktionsfehler oder sonstige Mängel auftreten kontaktieren Sie zunächst die nachfolgend benannte Serviceabteilung **telefonisch** oder per **E-Mail**. Sie erhalten dann weitere Informationen über die Abwicklung Ihrer Reklamation.
- Ein als defekt erfasstes Gerät können Sie, nach Rücksprache mit unserem Kundenservice, unter Beifügung des Kaufbelegs (Kassenbons) und der Angabe, worin der Mangel besteht und wann er aufgetreten ist, für Sie portofrei an die Ihnen mitgeteilte Service-Anschrift übersenden. Um Annehmep Probleme und Zusatzkosten zu vermeiden, benutzen Sie unbedingt nur die Adresse, die Ihnen mitgeteilt wird. Stellen Sie sicher, dass der Versand nicht unfrei, per Sperrgut, Express oder sonstiger Sonderfracht erfolgt. Senden Sie das Gerät bitte inkl. aller beim Kauf mitgelieferten Zubehörteile ein und sorgen Sie für eine ausreichend sichere Transportverpackung.

Reparatur-Service

Sie können Reparaturen, **die nicht der Garantie unterliegen**, gegen Berechnung von unserer Service-Niederlassung durchführen lassen. Sie erstellt Ihnen gerne einen Kostenvoranschlag.

Wir können nur Geräte bearbeiten, die ausreichend verpackt und frankiert eingeschickt wurden.

Achtung: Bitte senden Sie Ihr Gerät gereinigt und mit Hinweis auf den Defekt an unsere Service-Niederlassung.

Nicht angenommen werden unfrei - per Sperrgut, Express oder mit sonstiger Sonderfracht - eingeschickte Geräte.

Die Entsorgung Ihrer defekten eingeschickten Geräte führen wir kostenlos durch.

Service-Center

DE **Service Deutschland**
Tel.: 0800 54 35 111
E-Mail: grizzly@lidl.de
IAN 280273

AT **Service Österreich**
Tel.: 0820 201 222
(0,15 EUR/Min.)
E-Mail: grizzly@lidl.at
IAN 280273

CH **Service Schweiz**
Tel.: 0842 665566
(0,08 CHF/Min.,
Mobilfunk max. 0,40 CHF/Min.)
E-Mail: grizzly@lidl.ch
IAN 280273

Importeur

Bitte beachten Sie, dass die folgende Anschrift keine Serviceanschrift ist. Kontaktieren Sie zunächst das oben genannte Service-Center.

Grizzly Tools GmbH & Co. KG

Stockstädter Straße 20
63762 Großostheim
Germany
www.grizzly-service.eu



Translation of the original EC declaration of conformity

We hereby confirm that the
FGH 750 B2 series
garden cultivator
Serial number
201611000001 - 201611112859

conforms with the following applicable relevant version of the EU guidelines:

2006/42/EC • 2014/30/EU • 2000/14/EC • 2005/88/EC • 2011/65/EU*

In order to guarantee consistency, the following harmonised standards as well as national standards and stipulations have been applied:

EN 709/A4:2009 • EN 60335-1:2012+A11:2014 • EN 62233:2008
EN 55014-1/A2:2011 • EN 55014-2/A2:2008
EN 61000-3-2:2014 • EN 61000-3-3:2013

We additionally confirm the following in accordance with the 2000/14/EC emissions guideline:

Sound power level

Guaranteed: 93 dB(A)

Measured: 90,97 dB(A)

Compliance evaluation process accordance with appendix VI, 2000/14/EC

Registered Office: NB 0499, Société Nationale de Certification et d'Homologation
S.A.R.L., 2a Kalchesbruch, 1852 Luxembourg

This declaration of conformity is issued under the sole responsibility of the manufacturer:



Grizzly Tools GmbH & Co. KG
Stockstädter Straße 20
63762 Großostheim,
Germany
15.01.2017

Volker Lappas
Documentation Representative

* The object of the declaration described above satisfies the provisions of Directive 2011/65/EU of the European Parliament and the Council of 8 June 2011 on limiting the use of certain harmful substances in electrical and electronic appliances.



Traduction de la déclaration de conformité CE originale

Nous certifions par la présente que la

Bineuse électrique
série FGH 750 B2

Numéro de série

201611000001 - 201611112859

est conforme depuis aux directives EU actuellement en vigueur:

2006/42/EC • 2014/30/EU • 2000/14/EC • 2005/88/EC • 2011/65/EU*

En vue de garantir la conformité les normes harmonisées ainsi que les normes et décisions nationales suivantes ont été appliquées:

EN 709/A4:2009 • EN 60335-1:2012+A11:2014 • EN 62233:2008
EN 55014-1/A2:2011 • EN 55014-2/A2:2008
EN 61000-3-2:2014 • EN 61000-3-3:2013

De plus, conformément à la directive sur les émissions de bruit 2000/14/EC, nous confirmons :

Niveau de puissance sonore

garanti: 93 dB(A)

mesuré: 90,97 dB(A)

Procédé utilisé pour l'évaluation de la conformité en fonction de l'annexe VI / 2000/14/EC

Bureau déclaré: NB 0499, Société Nationale de Certification et d'Homologation S.À.R.L.,
2a Kalchesbruch, 1852 Luxembourg

Le fabricant assume seul la responsabilité d'établir la présente déclaration de conformité :



Grizzly Tools GmbH & Co. KG
Stockstädter Straße 20
63762 Großostheim, Germany
15.01.2017

V. Lappas (Chargé de documentation)

* L'objet de la déclaration décrit ci-dessus est conforme aux dispositions de la directive 2011/65/UE du Parlement Européen et du Conseil du 8 juin 2011 sur la limitation de l'utilisation de certaines substances dangereuses dans les équipements électriques et électroniques.



Vertaling van de originele CE-conformiteitsverklaring

Hiermede bevestigen wij dat de
tuincultivator
bouwserie FGH 750 B2
Serienummer
201611000001 - 201611112859

de hierna volgende, van toepassing zijnde EU-richtlijnen

2006/42/EC • 2014/30/EU • 2000/14/EC • 2005/88/EC • 2011/65/EU*

Om de overeenstemming te waarborgen, werden de hierna volgende, in overeenstemming gebrachte normen en nationale normen en bepalingen toegepast:

EN 709/A4:2009 • EN 60335-1:2012+A11:2014 • EN 62233:2008
EN 55014-1/A2:2011 • EN 55014-2/A2:2008
EN 61000-3-2:2014 • EN 61000-3-3:2013

Bovendien wordt in overeenstemming met de geluidsemissierichtlijn
2000/14/ EC bevestigd:
Akoestisch niveau
gegarandeerd: 93 dB(A)
gemeten: 90,97 dB(A)
Toegepaste conformiteitbeoordelingsprocedure in overeenstemming met Annex VI/
2000/14/EC
Aangemeld bij: NB 0499, Société Nationale de Cerification et d'Homologation S.À.R.L.,
2a Kalchesbruch, 1852 Luxembourg

De exclusieve verantwoordelijkheid voor de uitgifte van deze conformiteitsverklaring wordt gedragen door de fabrikant:

 Grizzly Tools GmbH & Co. KG
Stockstädter Straße 20
63762 Großostheim, Germany
15.01.2017

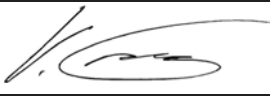
V. Lappas (Documentatiegelastigde)

* Het hierboven beschreven voorwerp van de verklaring voldoet aan de voorschriften van de richtlijn 2011/65/EU van het Europees Parlement en van de Raad van 8 juni 2011 inzake beperking van het gebruik van bepaalde gevaarlijke stoffen in elektrische en elektronische apparaten.

2016-12-21-rev02-op





Original EG Konformitätserklärung

Hiermit bestätigen wir, dass die

Gartenkultivator

Baureihe FGH 750 B2

Seriennummer

201611000001 - 201611112859

folgenden einschlägigen EU-Richtlinien in ihrer jeweils gültigen Fassung entspricht:

2006/42/EG • 2014/30/EU • 2000/14/EG • 2005/88/EG • 2011/65/EU*

Um die Übereinstimmung zu gewährleisten, wurden folgende harmonisierte Normen sowie nationale Normen und Bestimmungen angewendet:

**EN 709/A4:2009 • EN 60335-1:2012+A11:2014 • EN 62233:2008
EN 55014-1/A2:2011 • EN 55014-2/A2:2008
EN 61000-3-2:2014 • EN 61000-3-3:2013**

Zusätzlich wird entsprechend der Geräuschemissionsrichtlinie 2000/14/EG bestätigt:

Schallleistungspegel

Garantiert: 93 dB(A)

Gemessen: 90,97 dB(A)

Angewandetes Konformitätsbewertungsverfahren entsprechend

Anh. VI / 2000/14/EG

Benannte Stelle: NB 0499, Société Nationale de Certification et d'Homologation S.À.R.L.,
2a Kalchesbruch, 1852 Luxembourg

Die alleinige Verantwortung für die Ausstellung dieser Konformitätserklärung trägt der Hersteller:



Grizzly Tools GmbH & Co. KG
Stockstädter Straße 20
63762 Großostheim,
Germany
15.01.2017

Volker Lappas
Dokumentationsbevollmächtigter

** Der oben beschriebene Gegenstand der Erklärung erfüllt die Vorschriften der Richtlinie 2011/65/EU des Europäischen Parlaments und des Rates vom 8. Juni 2011 zur Beschränkung der Verwendung bestimmter gefährlicher Stoffe in Elektro- und Elektronikgeräten.*

Exploded Drawing • Vue éclatée Explosietekening • Explosionszeichnung

FGH 750 B2

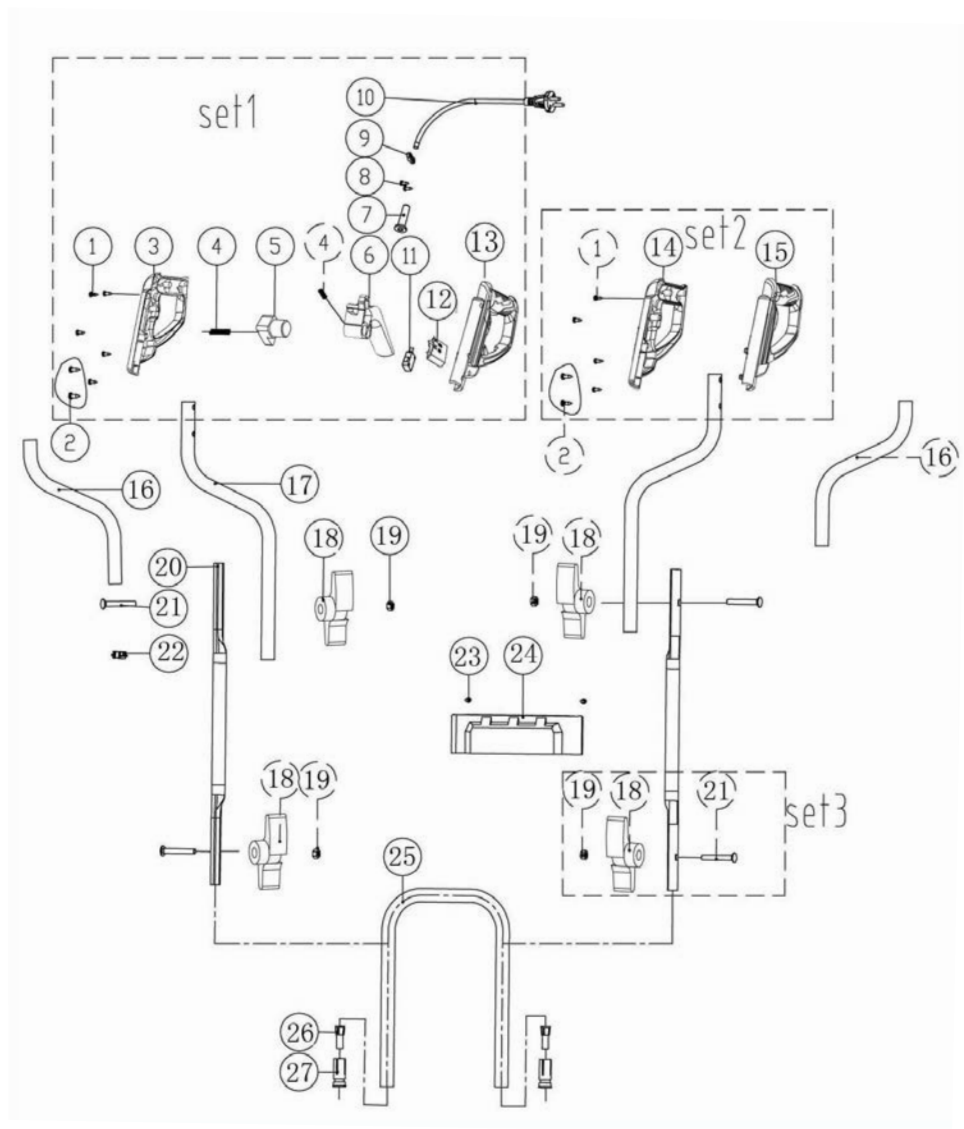

informative, informatif, informatief, informativ

Exploded Drawing • Vue éclatée Explosietekening • Explosionszeichnung

FGH 750 B2

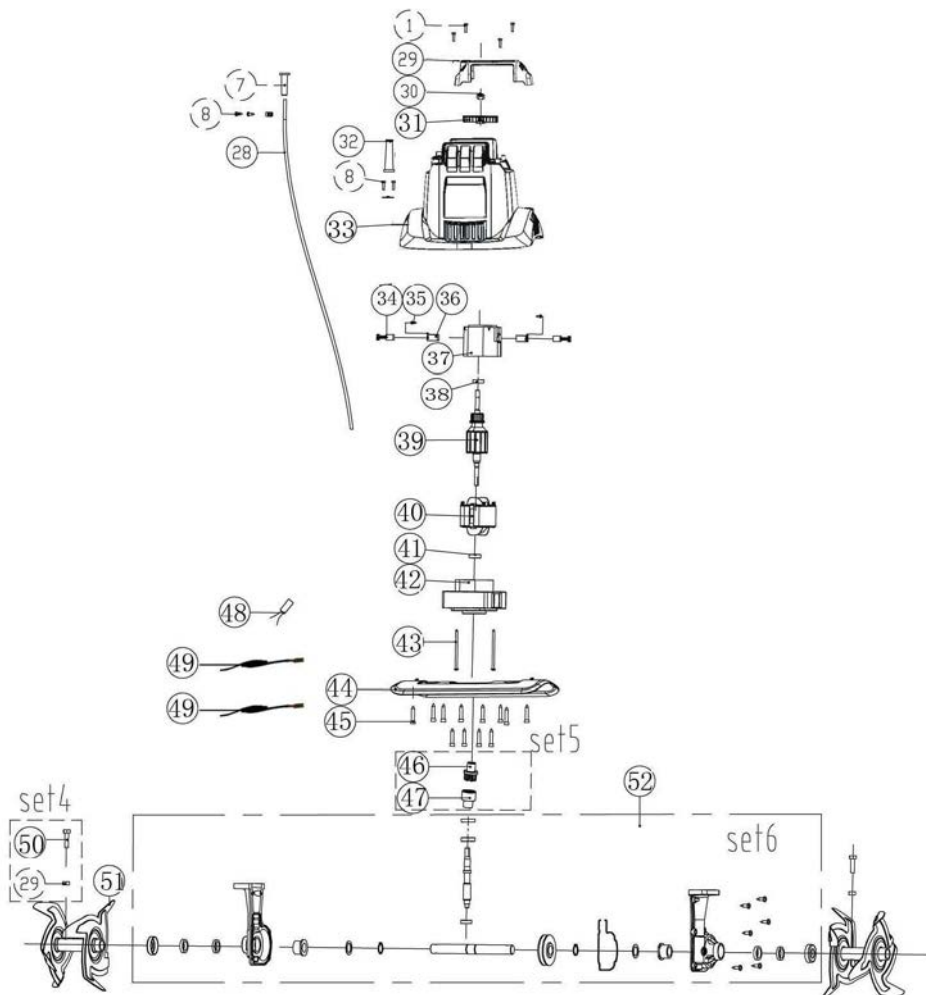

informativo, informatif, informatief, informativ

GRIZZLY TOOLS GMBH & CO. KG

Stockstädter Straße 20
DE-63762 Großostheim
GERMANY

Last Information Update · Version des informations
Stand van de informatie · Stand der Informationen:
11/2016 · Ident.-No.: 76005577112016-BE

IAN 280273

BE