

TRIMMA

Manuel d'instructions Coupe Bordures à batterie

CGT 2325 2B 1500 CH 35
(Modèle CMGT2318)



LIRE ATTENTIVEMENT CETTE NOTICE ORIGINALE AVANT TOUTE
UTILISATION DE CETTE MACHINE
LA CONSERVER POUR DES CONSULTATIONS FUTURES

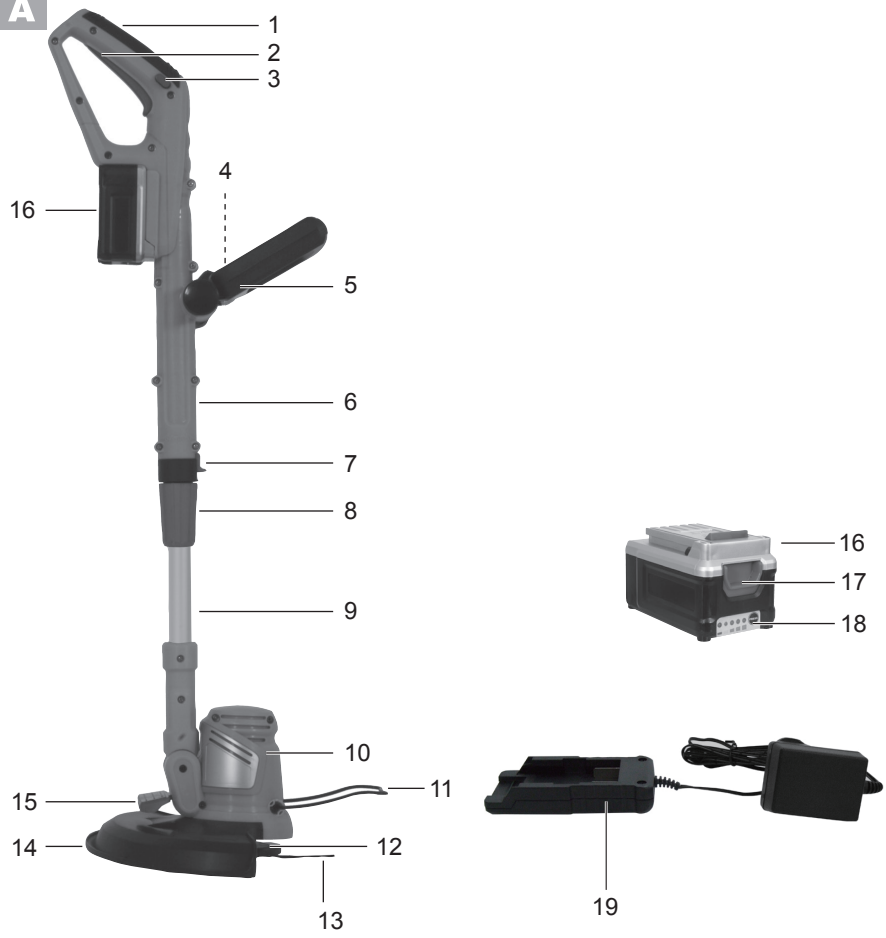
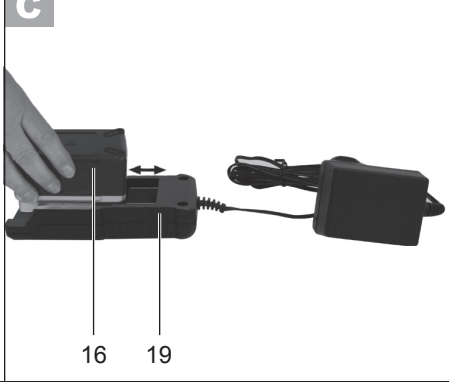

A**B****C**

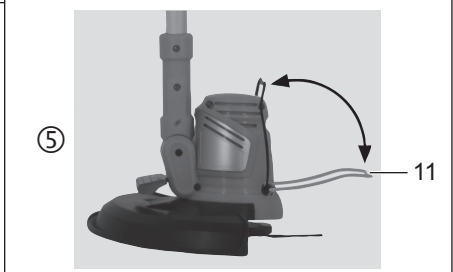
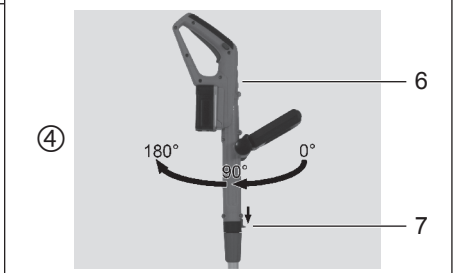
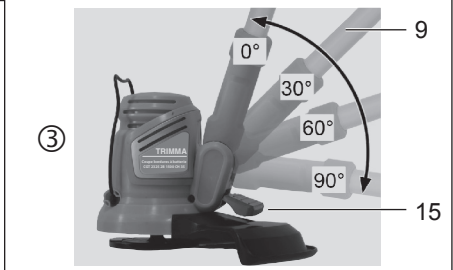
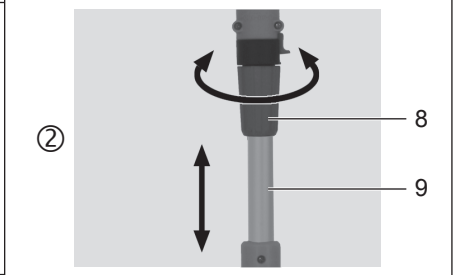
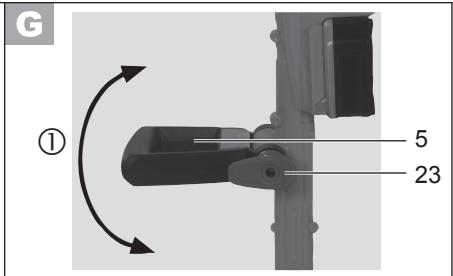
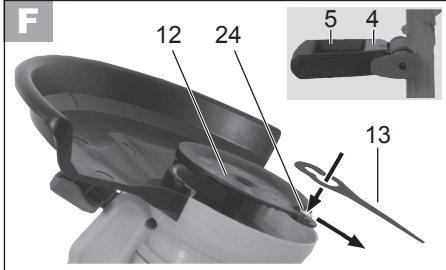
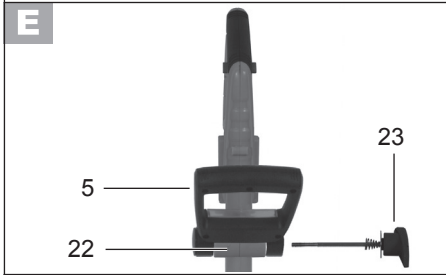
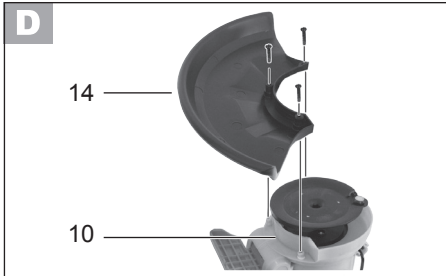

Content

Instructions de sécurité	5
Symboles et pictogrammes	5
Consignes générales de sécurité	6
Domaine d'utilisation	10
Description générale	10
Vue synoptique.....	10
Description du fonctionnement.....	11
Volume de la livraison	11
Opération de chargement	11
Retirer / utiliser l'accu.....	11
Charger l'accu	11
Consignes de montage	12
Mise en service	12
Mise sous et hors tension	13
Contrôler l'état de chargement de l'accu	13
Réglages sur l'appareil.....	13
Consignes d'utilisation	14
Couper l'herbe.....	14
Coupe verticale / coupe des bordures	14
Nettoyage et entretien	15
Nettoyage.....	15
Travaux généraux de maintenance	15
Changer la plaquette de coupe	15
Rangement	15
Elimination et protection de l'environnement	16
Garantie	16
Caractéristiques techniques	17
Dépannage	18



Prière de lire attentivement le mode d'emploi avant la première mise en service afin d'éviter un maniement incorrect. Conservez soigneusement ces instructions et transmettez-les à tous les utilisateurs suivants afin que les informations se trouvent constamment à disposition.

Instructions de sécurité

Lors de l'utilisation de l'appareil, respectez les consignes de sécurité.

Symboles et pictogrammes

Symboles utilisés dans le mode d'emploi



Symbole de danger et indications relatives à la prévention de dommages corporels ou matériels.



Symbole d'interdiction (l'interdiction est précisée à la place des guillemets) et indications relatives à la prévention de dommages.



Symboles de remarque et informations permettant une meilleure utilisation de l'appareil.

Symboles apposés sur l'appareil



Attention!



Lisez attentivement les instructions d'emploi.



Portez une protection acoustique et une protection des yeux.



Après la mise hors tension, la plaque de coupe tourne encore pendant quelques secondes. Tenir les mains et les pieds à distance.



Ne soumettez pas l'appareil à l'humidité. N'utilisez pas l'appareil lorsqu'il pleut et ne coupez pas d'herbe mouillée.

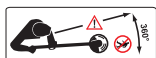

Ecartez des tiers personnes de la zone dangereuse! Ils pourraient être blessés par la projection de corps étrangers.



Retirez l'accu avant les opérations de maintenance.



Indication du niveau garanti de puissance sonore maximale L_{WA} en dB



Les machines n'ont pas leur place dans les ordures ménagères.



Diamètre de coupe

Symboles sur l'accumulateur



Ne jetez pas l'accumulateur dans les ordures ménagères, le feu ou l'eau.



Ne laissez pas l'accumulateur exposé pendant une longue durée aux rayons du soleil et ne posez pas celui-ci sur un radiateur (max. 60°C).



Déposez les accumulateurs dans une déchèterie récupérant les anciennes batteries et où ceux-ci seront livrés à un centre de recyclage écologique.

Symboles sur le chargeur



Attention!



Avant la première utilisation, lisez attentivement le mode d'emploi.



Le chargeur n'est apte qu'à une utilisation en intérieurs.



Limitation thermique de protection



Classe de protection II



Les machines n'ont pas leur place dans les ordures ménagères.

Consignes générales de sécurité



Avant que vous commenciez à travailler avec cet appareil, nous vous prions de vous familiariser consciencieusement avec toutes les pièces et tous les éléments de commande. Exercez-vous tout d'abord à utiliser l'appareil et n'hésitez pas à demander à un utilisateur expérimenté ou à un spécialiste qu'il vous explique le fonctionnement, le mode d'action ainsi que les différentes techniques de travail que l'appareil vous offre. Assurez-vous qu'en cas d'urgence, vous pourrez immédiatement arrêter l'appareil. Une utilisation non conforme de l'appareil risque de provoquer de graves blessures.



Attention! En cas d'utilisation d'appareils électriques, il faut respecter les mesures de sécurité suivantes afin d'être protégé contre les risques de décharge électrique, de blessure et d'incendie :

Travaux avec l'appareil :

- Cet appareil n'est pas prévu pour être utilisé par des personnes (y compris les enfants) dont les capacités physiques, sensorielles ou mentales sont réduites, ou des personnes dénuées d'expérience ou de connaissance, sauf si elles ont pu bénéficier, par l'intermédiaire d'une personne responsable de leur sécurité, d'une surveillance ou d'instructions préalables concernant l'utilisation de l'appareil.
 - Il convient de surveiller les enfants pour s'assurer qu'ils ne jouent pas avec l'appareil.
 - L'appareil ne doit pas être utilisé par des enfants. De même l'utilisation de l'appareil est interdite aux personnes qui ne connaissent pas complètement les instructions de service. Les lois et prescriptions locales peuvent prévoir un âge minimum pour l'utilisation de l'appareil.
 - Tenez l'appareil à distance des personnes - notamment des enfants - et des animaux domestiques. Interrompez le travail, si ceux-ci s'arrêtent à proximité. Dans tous les cas, maintenez une distance de sécurité de 15 m autour de vous. Des projections de pierres et de roches peuvent causer des blessures.
 - Portez des vêtements de travail appropriés et un équipement de protection personnel ! En principe, portez des lunettes protectrices ou une protection oculaire, une protection d'ouïe, des bottes ou des chaussures avec semelles antidérapantes, d'épais et longs pantalons ainsi que des gants de travail. Vous réduisez ainsi le risque de blessures.
- Ne portez aucun habit flottant ou parure car ces éléments peuvent être saisis par l'appareil. N'utilisez pas l'appareil, si vous allez pieds nus ou portez des sandales ouvertes.
- Pendant le travail, assurez-vous d'avoir une position stable. Soyez particulièrement prudent lorsque vous travaillez sur une pente. Vous pourrez ainsi mieux contrôler l'appareil dans les situations inattendues.
 - Ne travaillez pas avec l'appareil, si vous êtes fatigué ou après avoir bu de l'alcool ou pris des médicaments. Accordez-vous toujours une pause de temps en temps. Travaillez seulement avec un bon système d'éclairage.
 - Ne travaillez pas sous la pluie, par mauvais temps ou dans un environnement humide. La pénétration de l'eau dans l'appareil augmente le risque d'une décharge électrique.
 - Le dispositif de protection et les équipements de protection personnels protègent votre santé et celle des tiers et garantissent un fonctionnement sans problème de l'appareil :
Ne travaillez pas avec un appareil endommagé, incomplet ou modifié sans consentement du fabricant de l'appareil. N'utilisez jamais l'appareil avec l'équipement de protection défectueux. Avant utilisation, vérifiez l'état de sécurité de l'appareil, en particulier le câble de raccordement secteur, le commutateur et le carter de protection.
 - Tenez à distance du dispositif de coupe toutes les parties du corps, no-

tamment les mains et les pieds lorsque vous mettez l'appareil en marche et quand le moteur fonctionne. Il existe un risque de blessure.

- Ne démarrez pas l'appareil, si celui-ci est à l'envers ou ne se trouve pas dans sa position de travail. Il existe un risque de blessure.
- Arrêtez l'appareil et retirez l'accumulateur, lorsque :
 - vous laissez l'appareil sans surveillance,
 - vous nettoyez l'appareil ou travaillez dessus,
 - vous échangez le dispositif de coupe.

Cette mesure de précaution empêche le démarrage involontaire de l'appareil.

- Assurez-vous que la plaque de coupe, au démarrage et pendant le travail, ne vient pas au contact de pierres, de roches, de fil ou d'autres corps hétérogènes.
- Après la mise hors tension de l'appareil, le dispositif de coupe tourne encore pendant quelques secondes : N'essayez jamais d'arrêter le dispositif de coupe avec la main. Attendez toujours jusqu'à ce que celui-ci s'arrête tout seul. Il existe un risque de blessure.
- Utilisez seulement une plaque de coupe d'origine. L'utilisation d'une plaque de coupe en métal à la place de la plaque de coupe synthétique est interdite et peut mener à des accidents.
- N'utilisez pas l'appareil pour couper de l'herbe qui ne se trouve pas sur le sol par exemple, de l'herbe qui pousse sur des murs, des rochers, etc.
- Ne passez pas avec l'appareil en marche sur des chemins ou des routes recouvertes de gravillons Les pierres

projetées peuvent causer des blessures.

- N'utilisez pas l'appareil à proximité de liquides inflammables ou de gaz. En cas d'inobservation de cette consigne, il existe un risque d'incendie ou d'explosion.
- Dans la zone de travail, l'utilisateur est responsable vis-à-vis des tiers des dégâts qui seraient causés par l'utilisation de l'appareil.
- Faites attention - à ce que les buses d'aération ne soient pas bouchées.
- Conservez l'appareil dans un endroit sec et hors de la portée des enfants.
- N'utilisez que des pièces de rechange et des accessoires qui sont livrés et recommandés par le fabricant. Vous êtes ainsi certain de conserver un appareil sûr.
- N'essayez pas de réparer vous-même l'appareil. Tous les travaux qui ne sont pas indiqués dans ce guide, ne peuvent être réalisés que par nous-mêmes sur les lieux de service après-vente autorisés.

Précautions d'emploi avec les outils sur accu :

- Chargez l'accumulateur seulement dans des chargeurs qui sont recommandés par le fabricant. Lorsqu'un chargeur est conçu pour un type déterminé d'accumulateur, il existe un danger d'incendie s'il est utilisé avec un autre accumulateur.
- Utilisez dans les outils électriques uniquement les accus prévus à cet effet. L'utilisation d'un autre accumulateur peut entraîner des blessures et un risque d'incendie.
- Lorsque l'accumulateur n'est pas utilisé, conservez le loin des attaches, monnaies, clés, clous, vis ou d'autres

petits objets en métal qui pourraient causer un découplage des contacts.

Un court-circuit entre les contacts d'accumulateur peut déclencher une combustion ou un incendie.

- En cas d'utilisation non conforme, du liquide peut sortir de l'accumulateur. Évitez tout contact avec celui-ci. En cas de contact occasionnel, rincez avec de l'eau. Si le liquide est projeté dans les yeux, consultez un médecin. Le liquide sortant de l'accumulateur peut entraîner des irritations ou des brûlures de la peau.
- Assurez-vous que l'appareil est éteint avant d'utiliser l'accumulateur. Insérer un accumulateur dans un outil électrique qui est allumé, peut entraîner un accident.
- Chargez vos batteries seulement à l'intérieur d'un local car le chargeur a été conçu uniquement pour cela.
- Pour réduire le risque de décharge électrique, retirez la fiche du chargeur de la prise de courant avant de le nettoyer.
- N'exposez pas longtemps l'accumulateur aux rayons du soleil et ne le posez pas sur un radiateur. La chaleur endommage l'accumulateur et il existe un danger d'explosion.
- Avant le chargement, laissez refroidir un accumulateur chaud.
- N'ouvrez pas l'accumulateur et évitez tout dommage mécanique sur l'accumulateur. Il existe un danger de court-circuit et en ce cas des vapeurs qui irritent les voies respiratoires peuvent être générées. Respirez de l'air frais et en cas de douleurs, consultez un médecin.
- N'utilisez aucune batterie non rechargeable!

Manipulation conforme de l'appareil sur accus

- Pour le chargement de l'accumulateur, utilisez exclusivement le chargeur fourni à la livraison. Il existe un risque d'incendie et un danger d'explosion.
- Avant chaque utilisation, contrôlez le chargeur, le câble et la prise ; ne laissez réparer votre appareil électrique que par du personnel professionnel qualifié et seulement avec des pièces de rechange d'origine. N'utilisez pas un chargeur défectueux et ne l'ouvrez pas vous-même. Vous serez ainsi sûr que la sécurité d'emploi de l'appareil électrique est maintenue.
- Branchez le chargeur seulement à une prise de courant avec mise à la terre. Faites attention à ce que la tension de réseau corresponde aux indications de la plaque signalétique sur le chargeur. Il existe un risque de décharge électrique.
- Séparez le chargeur du réseau avant de connecter / déconnecter l'accumulateur avec l'appareil électrique.
- Conservez le chargeur propre et à l'abri de l'humidité et de la pluie. N'utilisez jamais le chargeur en plein air. La pollution et la pénétration d'eau augmentent le risque de décharge électrique.
- Le chargeur ne peut être utilisé qu'avec l'accumulateur original adéquat. Le chargement d'un autre accumulateur peut entraîner des blessures ou déclencher un incendie.
- Évitez les dommages mécaniques sur le chargeur. Ils peuvent entraîner des courts-circuits intérieurs.
- Le chargeur ne doit pas être utilisé sur un support combustible (par exemple, du papier, des textiles). Il existe un risque d'incendie en raison du réchauf-

fement qui se produit lors du chargement.

- Si le câble d'alimentation du chargeur est endommagé, il doit être remplacé par le fabricant, son service après-vente ou des personnes de qualification similaire afin d'éviter un danger.
- L'accumulateur de votre appareil est livré seulement partiellement chargé et doit être chargé correctement avant d'être utilisé pour la première fois. Pour la première charge, il est recommandé de charger la batterie pendant environ 3-5 heures. Enfichez la batterie dans le support et connectez le chargeur au réseau électrique.
- Retirez la fiche de secteur lorsque la batterie est complètement chargée et retirez le chargeur de l'appareil. Le temps de chargement est d'environ 3-5 heures.
- Ne laissez pas la batterie continuellement en charge. Cela peut endommager les cellules de la batterie.
Remarque : de petites charges successives et trop nombreuses peuvent endommager les cellules de la batterie. Ne procéder au rechargement que si l'appareil fonctionne trop lentement.

Domaine d'utilisation

L'appareil est destiné à couper l'herbe dans les jardins et le long des plates-bandes.

Toute autre utilisation qui n'est pas explicitement autorisée dans ce manuel risque d'endommager l'appareil et de constituer un risque imminent pour l'utilisateur et autrui.

N'utilisez pas l'appareil pour couper des haies ou des arbustes et buissons.

L'appareil est destiné à une utilisation par des adultes. Les jeunes gens âgés de plus de 16 ans sont autorisés à utiliser l'appareil sous surveillance d'un adulte.

L'opérateur ou l'utilisateur est responsable des accidents ou dommages survenant à d'autres personnes ou à leurs biens.

Le constructeur décline toute responsabilité en cas de dommages qui seraient occasionnés par une utilisation non conforme ou une manipulation inappropriée de l'appareil.

Description générale



Vous trouverez les illustrations sur la page de rabat avant.

Vue synoptique



- 1 Poignée supérieure
- 2 Interrupteur Marche/Arrêt
- 3 Blocage de mise en marche
- 4 Boîte de stockage pour la plaquette de coupe (non visible)
- 5 Poignée supplémentaire
- 6 Poignée
- 7 Verrou pour réglage de la poignée
- 8 Douille fileté pour réglage de la longueur
- 9 Tube télescopique
- 10 Tête de moteur
- 11 Etrier d'écartement (protection des fleurs)
- 12 Plaque de coupe
- 13 Plaquette de coupe
- 14 Carter de protection
- 15 Pédale pour réglage de l'angle d'assiette
- 16 Accumulateur
- 17 Touche de déverrouillage de l'accumulateur
- 18 Annonce d'état de chargement de l'accumulateur
- 19 Chargeur

Description du fonctionnement

Le coupe-bordure à accu manuel et portable est équipé, comme dispositif de coupe, d'un système de plaquette de coupe à lame en plastique.

De plus l'appareil est équipé d'une tête de moteur pivotante, d'un manche télescopique en alu orientable et d'un étrier d'écartement.

Pour assurer la protection de l'utilisateur, l'appareil est équipé d'un carter de protection qui recouvre le dispositif de coupe.

En ce qui concerne le fonctionnement des éléments de commande, veuillez lire les descriptions suivantes.

Volume de la livraison

Déballez l'appareil et vérifiez que la livraison est complète :

- Coupe bordure à accu
- Carter de protection
- Poignée supplémentaire
- 10 plaquettes de coupe
- Chargeur
- Accumulateur

Opération de chargement



N'exposez pas l'accumulateur à des conditions extrêmes telles que chaleur et chocs. Il existe un risque de blessure par échappement de la solution d'électrolyte !



La surface extérieure de l'accumulateur doit être propre et sèche avant que vous ne le chargiez.

- L'accumulateur de votre appareil est livré seulement partiellement chargé et doit être chargé correctement avant

d'être utilisé pour la première fois.

- Ne chargez l'accumulateur que si l'appareil fonctionne trop lentement.
- Ne chargez pas l'accumulateur continuellement et évitez aussi de le décharger complètement. Cela peut endommager les cellules de la batterie.

Les défauts qui proviennent d'une manutention non conforme ne sont pas couvertes par la garantie.

- Un temps de fonctionnement nettement réduit malgré la charge indique que l'accumulateur est usé et doit être remplacé. Utilisez seulement un pack d'accumulateur de remplacement d'origine que vous pouvez acheter auprès du service après-vente.
- Quel que soit le cas, faites attention aux consignes de sécurité ainsi qu'aux prescriptions et aux instructions concernant la protection de l'environnement en vigueur.

Retirer / utiliser l'accu



1. Pour retirer l'accumulateur (16) de l'appareil, appuyez sur la touche de déverrouillage (17) de l'accumulateur et retirez l'accumulateur.
2. Pour insérer l'accumulateur (16) poussez l'accumulateur dans l'appareil le long de la glissière (21) dans l'appareil. Vous devez entendre un clic.



N'utilisez l'accumulateur que si l'appareil est complètement monté. Il existe un risque de blessure !

Charger l'accu



1. S'il y a lieu, retirez l'accumulateur (16) de l'appareil.

2. Insérez l'accumulateur (16) dans l'orifice de chargement du chargeur (19). Vous devez entendre un clic.
3. Connectez le chargeur (19) à une prise de courant.
Le temps de chargement recommandé est d'environ 3 - 5 heures.
4. Une fois l'opération de chargement terminée, séparez le chargeur (19) du réseau.
5. Appuyez sur la touche de déverrouillage (A 17) de l'accumulateur (16) et retirez l'accumulateur du chargeur (19).

Consignes de montage



N'utilisez l'accumulateur que si l'appareil est complètement monté. Il existe un risque de blessure !



- Monter le carter de protection :**
1. Placez le carter de protection (14) sur la tête de moteur (10) et vissez avec les 3 vis à tête cruciforme.



- Monter la poignée supplémentaire :**
1. Séparez les extrémités de la poignée supplémentaire (5) et poussez sur la prise de poignée (22).
 2. Vissez la poignée supplémentaire (5) avec la vis de poignée (23).



- Monter la plaquette de coupe :**
1. Placez la plaquette de coupe (13) sur la goupille (24) de la plaque de coupe (12) et tirez vers le dehors jusqu'à enclenchement.



Des plaquettes de coupe de rechange trouvent dans la boîte de stockage (4) de la poignée supplémentaire (5).



- Insérer l'accu :**
1. Pour insérer l'accumulateur (16) poussez l'accumulateur dans l'appareil le long de la glissière (21) dans l'appareil. Vous devez entendre un clic

Mise en service



Attention : Risque de blessure! N'utilisez pas l'appareil sans carter de protection. Pour travailler avec l'appareil, portez des vêtements appropriés ainsi qu'une protection oculaire et une protection d'ouïe.

Avant chaque utilisation, vérifiez que l'appareil est en état de fonctionnement. L'interrupteur Marche/Arrêt et le blocage de mise en marche ne doivent pas être bloqués. Après avoir relâché le commutateur, vous devez arrêter l'appareil. Si un commutateur est endommagé, vous ne pouvez plus travailler avec l'appareil.



Veillez observer les normes de protection contre les nuisances acoustiques ainsi que les prescriptions et directives locales en vigueur.

Mise sous et hors tension



Pendant le travail, assurez-vous d'avoir une position stable et tenez fermement l'appareil avec les deux mains à bonne distance de votre corps.

Avant de mettre l'appareil sous tension, vérifiez que celui-ci n'est pas gêné par un quelconque objet.



1. Assurez-vous que l'accumulateur (16) est bien inséré (cf. «Instructions de montage - Insérer l'accu»).
2. Pour la mise sous tension, avec le pouce, actionnez le blocage de mise en marche (3) et appuyez alors sur l'interrupteur Marche/Arrêt (2). Relâchez le blocage de mise en marche.
3. Pour la mise hors tension, relâchez la pression sur l'interrupteur Marche/Arrêt (2). Un fonctionnement en continu n'est pas possible.



Après la mise hors tension de l'appareil, le dispositif de coupe continue de tourner encore pendant un certain temps. Laissez le dispositif de coupe s'arrêter complètement. Ne touchez pas la plaquette de coupe en mouvement et ne la ralentissez pas. Risque de blessure !

Contrôler l'état de chargement de l'accu

L'affichage d'état de chargement (A 18) indique l'état de chargement de l'accu (A 16).

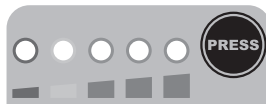

Appuyez sur le bouton PRESS de l'accu. L'état de chargement de l'accu est indiqué par l'éclairage de la lampe DEL correspondante.



Chargez votre appareil lorsque la lampe DEL est de couleur rouge ou jaune.



Réglages sur l'appareil

Régler la poignée supplémentaire :

Vous pouvez mettre la poignée supplémentaire dans différentes positions. Mettez la poignée de telle sorte que la plaque de coupe soit inclinée dans une position de travail légèrement en avant.

- ① Desserrez la vis de poignée (23) et déplacez la poignée supplémentaire (5) dans la position souhaitée. Resserrez la vis de poignée.

Régler la hauteur:

Le tube télescopique vous permet de régler l'appareil à votre taille.

- ② Desserrez la douille fileté (8). Amenez le tube télescopique (9) à la longueur souhaitée et revissez la douille fileté.

Régler l'angle de coupe :

Avec l'angle d'attaque modifié, vous pouvez ainsi accéder à des lieux inaccessibles, par exemple sous des bancs et des avancées.

- ③ Appuyez sur la pédale (15) du boîtier moteur et inclinez le tube télescopique

(9). 4 positions sont possibles (lire également „instructions de travail“).

Régler la poignée :

La poignée peut être tournée de 90 ° et 180 ° (voir aussi „Instructions de travail“).

- ④ Poussez le verrou (7) vers le bas et tournez la poignée (6) ◀ 0°-90°-180° ▶ jusqu'à ce qu'elle s'enclenche dans la position souhaitée.

Régler l'étrier d'écartement (protections des fleurs) :

L'étrier d'écartement tient à distance du dispositif de coupe les plantes et les fleurs qui ne doivent pas être coupés.

- ⑤ Rabattez l'étrier d'écartement (11) vers le bas. Si l'étrier d'écartement n'est pas nécessaire, rabattez- le en position de stockage.

Consignes d'utilisation



Attention – Risque de blessure !

- Ne coupez pas d'herbe humide ou mouillée.
- Avant la mise en marche de l'appareil assurez-vous que la plaque de coupe n'est pas au contact de pierres, de roches ou d'autres corps hétérogènes.
- Mettez l'appareil en marche avant de vous approcher de l'herbe à couper.
- Évitez de solliciter excessivement l'appareil lors du travail.
- Évitez tout contact avec des obstacles solides (pierres, murs, clôtures en bois, etc.). En effet, dans pareil cas, vous constaterez que le fil s'use beaucoup plus vite. Servez-vous du rebord du

carter de protection pour maintenir l'appareil à une distance correcte.

Couper l'herbe

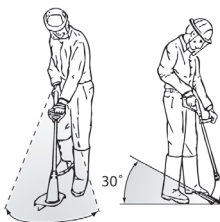

Coupez l'herbe en faisant pivoter l'appareil vers la droite et vers la gauche, par mouvements de va-et-vient, comme pour faucher. Coupez

lentement et, lors de la coupe, maintenez l'appareil incliné à 30° environ vers l'avant.

Coupez l'herbe longue couche par couche, en partant du haut vers le bas.

Coupe verticale / coupe des bordures



Lorsque la plaque de coupe est en position verticale, il faut être particulièrement prudent et faire attention. Maintenez une distance suffisante avec le dispositif de coupe pour éviter de vous blesser.



Réglages pour la coupe verticale :

Pour couper des buissons et les éléments pentus dirigez l'appareil lentement vers la droite et vers la gauche.

- Poignée : 180° (voir **G** ④)
- Angle de coupe : 0° (voir **G** ③)
- Etrier d'écartement en position de stockage



Réglages pour la coupe des bordures de gazon :

Pour ajuster les bords du gazon, déplacez l'appareil lentement le long des bords du gazon.

- Poignée : 90° (voir **G** ④)
- Angle de coupe : 90° (voir **G** ③)
- Etrier d'écartement en position de stockage

Nettoyage et entretien



Faites exécuter par notre service après-vente les travaux de réparation et les opérations de maintenance qui ne sont pas décrits dans ce guide. Utilisez seulement des pièces d'origine. Risque de blessure !



Avant tout travail, mettez l'appareil hors tension et retirez l'accumulateur de l'appareil.

Exécutez à intervalles réguliers les travaux de nettoyage et les opérations de maintenance décrits ci-dessous. Vous bénéficierez ainsi d'une utilisation longue et sûre de votre appareil.

Nettoyage



L'appareil ne doit pas être aspergé avec de l'eau ou immergé dans l'eau. Il existe un danger de décharge électrique !

- Conservez propres les fentes de ventilation, le boîtier moteur et les poignées de l'appareil. Pour ce faire, utilisez un chiffon humide ou une brosse. N'utilisez aucun produit de nettoyage ou solvant. Vous pourriez endommager irréparablement l'appareil.
- Après chaque utilisation de l'appareil, retirez l'herbe et la terre se trouvant dans le carter de protection et le dispositif de coupe.
- Pour un nettoyage intensif du dispo-

sitif de coupe, retirez la plaquette de coupe (13) (voir „Changer la plaquette de coupe“) et nettoyez la goupille (24) avec une lame aiguisée.

Travaux généraux de maintenance

- Avant chaque utilisation, vérifiez qu'il n'y a aucune pièce usée, endommagée ou manquante sur l'appareil. Vérifiez que les vis sont solidement fixées sur la plaque de coupe.
- Vérifiez que les couvercles et les appareillages de protection sont correctement positionnés et qu'ils ne sont pas endommagés. Le cas échéant, procédez à un échange.

Changer la plaquette de coupe



1. Poussez la plaquette de coupe (13) vers l'intérieur et poussez la en dehors de la cheville (24) de la plaque de coupe (12).
2. Placez la nouvelle plaquette de coupe (13) sur la goupille (24) et tirez celle-ci vers l'extérieur jusqu'à enclenchement.

Rangement

- Rangez l'appareil à un endroit sec et protégé de la poussière et surtout hors de la portée des enfants.
- Ne déposez pas l'appareil sur le carter de protection. Le plus judicieux est de le suspendre par sa poignée supérieure de sorte que le carter de protection ne soit pas au contact d'autres objets. Ainsi, le carter de protection ne peut pas se déformer, ne peut pas modifier ses dimensions et ne peut pas perdre ses propriétés de sécurité.

- Evitez le stockage dans des conditions de froid ou de chaleur extrême afin que l'accumulateur ne perde pas ses capacités.
- Avant tout stockage de longue durée, retirez l'accumulateur de l'appareil.

Elimination et protection de l'environnement

Retirez l'accumulateur de l'appareil et déposez l'appareil, l'accumulateur, les accessoires et l'emballage dans un centre de recyclage écologiquement.



Les machines n'ont pas leur place dans les ordures ménagères.

- Portez l'appareil à un point de recyclage. Les différentes composantes en plastique et en métal peuvent être séparées selon leur nature et subir un recyclage. Demandez des précisions à notre centre de services



Ne jetez pas les accumulateurs dans les ordures ménagères, dans un feu (danger d'explosion) ou dans l'eau. Les accumulateurs endommagés peuvent nuire à l'environnement et à votre santé, si des liquides ou des vapeurs toxiques s'en échappent.

- Jetez les accumulateurs en état déchargé. Nous recommandons de recouvrir les bornes avec un adhésif afin d'éviter tout court-circuit. N'ouvrez pas l'accumulateur.
- Eliminez les accumulateurs en respectant les instructions locales. Déposez les accumulateurs dans une déchèterie récupérant les anciennes batteries et où ceux-ci seront livrés à

un centre de recyclage écologique. Renseignez-vous auprès de votre déchetterie locale ou auprès de notre service après-vente.

Jetez les déchets de coupe dans le composte et non pas dans les ordures ménagères.

Garantie

- Nous accordons 24 mois de garantie pour cet appareil, à l'exception de l'accumulateur et de son chargeur qui bénéficient d'une garantie de 12 mois à compter de la date d'achat et sur présentation d'une preuve de son achat (ticket de caisse, facture). Aussitôt après l'achat, nous vous conseillons de vérifier l'état intact du produit et de lire attentivement la notice avant son utilisation.

Le constructeur assure le remplacement de toutes les pièces reconnues défectueuses par un défaut ou un vice de fabrication. En aucun cas, la garantie ne peut donner lieu à un remboursement du matériel ou à des dommages et intérêts directs ou indirects, de quelque nature qu'ils soient. Pour bénéficier d'une prise en charge du SAV sous garantie, le demandeur devra adresser sa demande à un atelier Service Après Vente (SAV) agréé par TRIMMA. La liste des SAV agréés est disponible sur le site internet www.gardif.fr

Pour toute demande de pièces de rechange, il devra être spécifié le modèle exact de la machine, l'année de fabrication et le numéro de série de l'appareil.

Cette garantie ne couvre pas :

- une utilisation anormale ou non conforme à la notice d'utilisation
- un manque d'entretien
- un mauvais mélange ou un manque d'huile
- une utilisation à des fins professionnelles ou de locations
- le montage, le réglage et la mise en route de l'appareil

- tout dégât ou perte survenant pendant un transport ou un déplacement
- tout dégât consécutif à un choc ou une chute
- les frais de port et d'emballage du matériel (tout envoi en port dû sera refusé par le Service Après Vente)
- les pièces dites d'usure ou les consommables (couteaux, lame, bougie, arbre support de couteaux, câbles, roues et enjoliveurs, sac de récupération, etc....)

La garantie sera automatiquement annulée en cas :

- de modifications apportées à la machine sans l'autorisation du constructeur
- de montage de pièces n'étant pas d'origine ou approuvées

Le constructeur décline toute responsabilité civile découlant d'un emploi abusif ou non-conforme aux normes d'emploi et/ou à la réglementation en vigueur et d'un manque d'entretien de la machine.

Les réparations effectuées ou des pièces remplacées ne peuvent en aucun cas entraîner la prolongation de la période de garantie initiale.

Caractéristiques techniques

Appareil

Tension de moteur.....	18 V==
Capacité.....	1,5 Ah
Vitesse de rotation à vide.....	8000 min ⁻¹
Classe de protection	III
Temps de marche.....	max. 25-50 min*
Diamètre de coupe.....	23 cm
Poids.....	2,5 kg
Niveau de pression acoustique (L _{pA}).....	79 dB (A); K _{pA} = 3
Niveau de performance sonore (L _{WA}) garanti.....	92 dB(A)
mesuré.....	85.6 dB(A); K _{WA} = 4.17
Vibration (a _n)	
poignée supérieure.....	1,9 m/s ²
poignée auxiliaire.....	2,2 m/s ²

Bloc-accu (NiMh)

Tension nominale	18 V==
Capacité.....	1,5 Ah
Temps de charge.....	environ 5 h

Chargeur

Tension d'entrée	100-240V~50/60Hz
Absorption nominale	11,6 W
Tension de sortie.....	21,5 V ==
Courant capacitif	300mA
Classe de protection	□ II
Type de protection.....	IP20

* Le temps de fonctionnement efficace d'un accu entièrement chargé dépend du mode de travail et de l'effort demandé pendant la coupe.

Les valeurs de bruit et de vibrations ont été définies conformément aux normes et prescriptions stipulées dans la déclaration de conformité. Des modifications techniques et optiques en vue d'un perfectionnement sont possibles sans notification préalable. C'est pourquoi toutes les dimensions, informations, remarques et déclarations mentionnées dans ce manuel sont sans engagement de notre part. Par conséquent, des prétentions à des revendications juridiques qui se basent sur le manuel d'instructions d'emploi seront sans effet.

Dépannage

Problème	Cause possible	Elimination des pannes
L'appareil ne démarre pas	Accu déchargé	Charger l'accu (voir „Processus de chargement“)
	Accu non inséré	Mettre en place l'accu (voir „Utilisation“)
	Interrupteur Marche/Arrêt défectueux	Réparation par le service après-vente
	Moteur défectueux	
L'appareil travaille par interruptions	Contact interne intermittent	Réparation par le service après-vente
	Commutateur Marche/Arrêt défectueux	
Fortes vibrations Bruits élevés	Plaquette de coupe cassée	Changer la plaquette de coupe (voir „Nettoyage et maintenance“)
	Dispositif de coupe sale	Nettoyer le dispositif de coupe (voir „Nettoyage et maintenance“)
	Moteur défectueux	Réparation par le service après-vente
Mauvais résultats de la coupe	Plaquette de coupe cassée	Changer la plaquette de coupe (voir „Nettoyage et maintenance“)
	Dispositif de coupe sale	Nettoyer le dispositif de coupe (voir „Nettoyage et maintenance“)
	Accu non complètement chargé	Charger l'accu (voir „Processus de chargement“)
Aucune opération de chargement possible (feu clignotant rouge à l'annonce de chargement du chargeur)	L'accu n'est pas inséré correctement dans le chargeur	Mettre en place l'accu (voir „Processus de chargement“)
	La fiche de réseau n'est pas insérée correctement dans le chargeur	Insérer la fiche de réseau dans la prise de réseau
	Contacts de l'accu sales	Nettoyer les contacts
	Accu défectueux	Changer l'accu (voir „Pièces de rechange“)
	Chargeur défectueux	Changer le chargeur (voir „Pièces de rechange“)

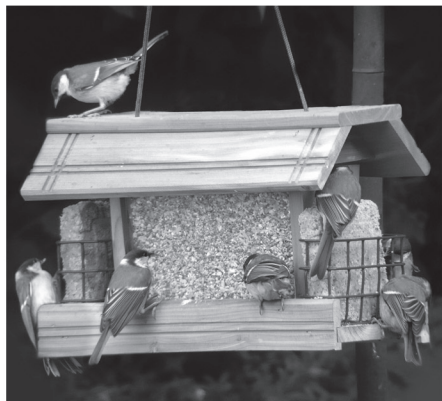

Embellissez votre jardin avec

Oisillon
.com