



Garten-Kultivator (D)
Cultivateur de jardin (F)



EGT 700



Bedienungsanleitung
Mode d'emploi

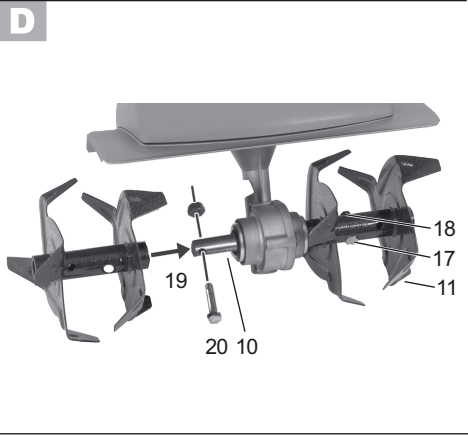
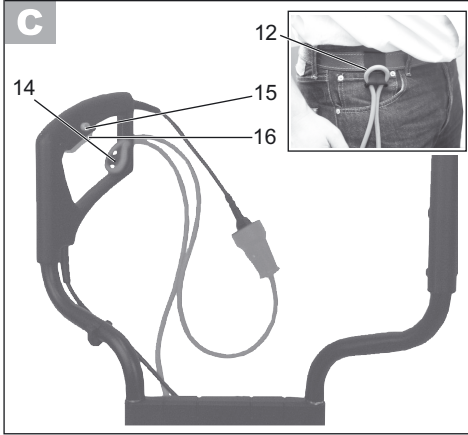
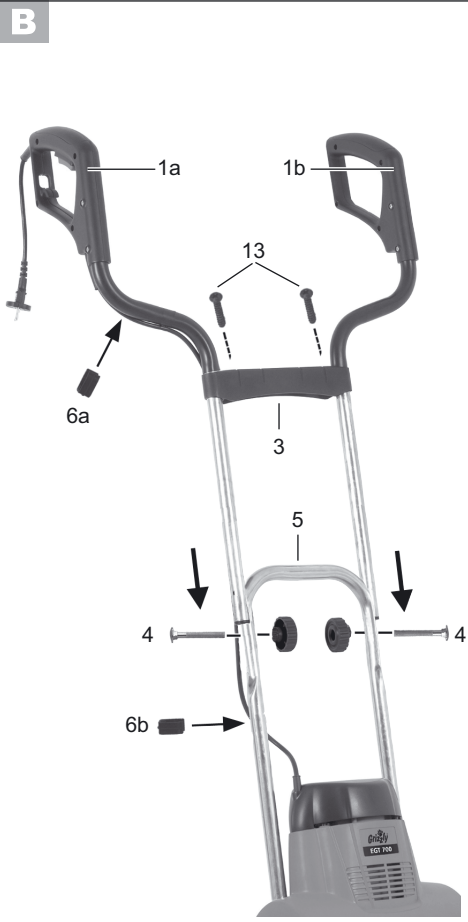
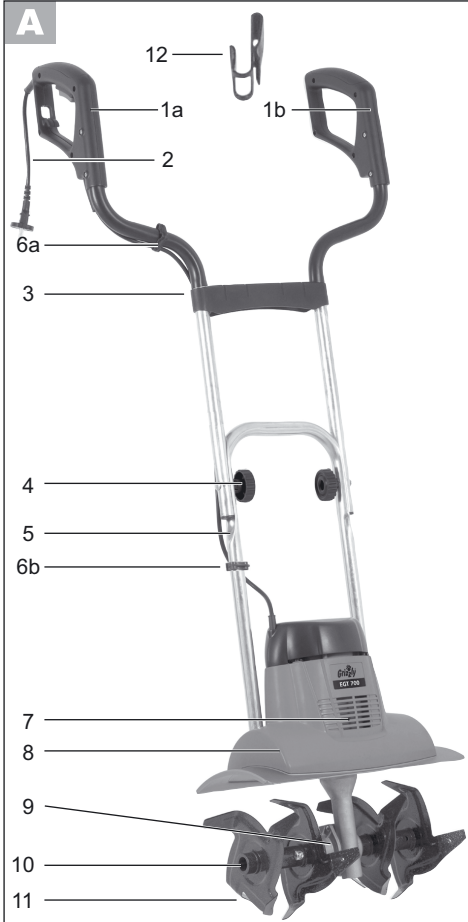



(D) Bedienungsanleitung 4

Bitte lesen Sie vor der ersten Inbetriebnahme zu Ihrer Sicherheit und für die Sicherheit anderer diese Bedienungsanleitung aufmerksam durch, bevor Sie die Maschine benutzen. Bewahren Sie die Anleitung gut auf und geben Sie sie an jeden nachfolgenden Benutzer weiter, damit die Informationen jederzeit zur Verfügung stehen.

(F) Mode d'emploi 13

Avant la première mise en service, veuillez lire attentivement ces instructions d'utilisation. Conservez soigneusement ces instructions et transmettez-les à tous les utilisateurs suivants afin que les informations se trouvent constamment à disposition.

Bedienungsanleitung

Garten-Kultivator EGT 700

Inhalt

Sicherheitshinweise	4
Bildzeichen	4
Allgemeine Sicherheitshinweise	5
Funktionsbeschreibung	7
Funktionsteile	7
Verwendungszweck	8
Montageanleitung	8
Lieferumfang	8
Griffholme montieren	8
Bedienung	8
Ein- und Ausschalten	8
Arbeitshinweise	9
Reinigung, Wartung, Lagerung	9
Allgemeine Reinigungs- und Wartungsarbeiten	9
Hackmesser austauschen	10
Lagerung	10
Ersatzteile	11
Entsorgung/Umweltschutz	11
Garantie	11
Kundenservice	11
Technische Daten	12
EG-Konformitätserklärung	22
Explosionszeichnung	23

Sicherheitshinweise

Dieser Abschnitt behandelt die grundlegenden Sicherheitsvorschriften bei der Arbeit mit dem Garten-Kultivator.

Bildzeichen

Aufschriften auf dem Gerät



Achtung!
Bedienungsanleitung lesen.



Achtung! Vor Regen und Nässe schützen



Verletzungsgefahr durch weggeschleuderte Teile! Umstehende Personen aus dem Gefahrenbereich fernhalten.



Achtung! Vor Reinigungs- und Wartungsarbeiten Gerät ausschalten und Netzstecker ziehen.



Gefahr durch beschädigtes Netzkabel. Anschlussleitungen von den Hackmessern fernhalten!



Verletzungsgefahr durch rotierende Teile! Nach dem Ausschalten laufen Hackmesser nach. Stillstand abwarten.



Angabe des Schalleistungspegels
 L_{WA} in dB.



Schutzklasse II



Elektrogeräte gehören nicht in den Hausmüll.

Symbole in der Anleitung



Gefahrenzeichen mit Angaben zur Verhütung von Personen- oder Sachschäden.



Gebotszeichen (anstelle des Ausrufungszeichens ist das Gebot erläutert) mit Angaben zur Verhütung von Schäden.



Hinweiszeichen mit Informationen zum besseren Umgang mit dem Gerät.

Allgemeine Sicherheitshinweise



Warnung! Dieses Gerät kann bei unsachgemäßem Gebrauch ernsthafte Verletzungen verursachen. Bevor Sie mit dem Gerät arbeiten, lesen Sie sorgfältig die Bedienungsanleitung und machen Sie sich mit allen Bedienteilen gut vertraut. Bewahren Sie die Anleitung gut auf und geben Sie sie an jeden nachfolgenden Benutzer weiter, damit die Informationen jederzeit zur Verfügung stehen.

Vorbereitung:

- Aus Sicherheitsgründen dürfen Kinder und Jugendliche unter 16 Jahren sowie Personen, die mit der Bedienungsanleitung nicht vertraut sind, das Gerät nicht benutzen.
- Setzen Sie das Gerät niemals ein, während Personen, besonders Kinder und Haustiere, in der Nähe sind.
- Machen Sie sich mit Ihrer Umgebung vertraut und achten Sie auf mögliche Gefahren, die beim Arbeiten unter Umständen überhört werden können.
- Überprüfen Sie das Gelände, auf dem das Gerät eingesetzt wird und entfernen Sie Steine, Stöcke, Drähte oder andere Fremdkörper, die erfasst und weggeschleudert werden können.

- Tragen Sie geeignete Arbeitskleidung wie festes Schuhwerk mit rutschfester Sohle und eine robuste, lange Hose. Benutzen Sie das Gerät nicht, wenn Sie barfuß gehen oder offene Sandalen tragen.
- Schalten Sie zur Vermeidung von Schnittverletzungen das Gerät nicht ein, wenn es sich nicht in Arbeitsposition befindet.
- Führen Sie vor jeder Benutzung eine Sichtprüfung des Gerätes durch. Benutzen Sie das Gerät nicht, wenn Sicherheitseinrichtungen (z.B. Einschaltperre oder Sicherheitsabdeckung), Teile der Schneideinrichtung oder Bolzen fehlen, abgenutzt oder beschädigt sind. Prüfen Sie insbesondere die Netzanschlussleitung und den Starthebel auf Beschädigung.
- Zur Vermeidung einer Unwucht dürfen beschädigte Werkzeuge und Bolzen nur satzweise ausgetauscht werden.
- Benutzen Sie nur Ersatz- und Zubehörteile, die vom Hersteller geliefert und empfohlen werden. Der Einsatz von Fremdteilen führt zum sofortigen Verlust des Garantieanspruchs.

Arbeiten mit dem Gerät:



Halten Sie Füße und Hände beim Arbeiten, insbesondere bei der Inbetriebnahme, von den Hackmessern fern. Es besteht Verletzungsgefahr!

- Beachten Sie den Lärmschutz und örtliche Vorschriften. Die Benutzung des Gerätes kann an bestimmten Tagen (z.B. Sonn- und Feiertagen), während bestimmter Tageszeiten (Mittagszeiten, Nachtruhe) oder in besonderen Gebieten (z.B. Kurorten, Kliniken etc.) eingeschränkt oder verboten sein.
- Das Gerät darf nicht zum Zerkleinern von Steinen oder zum Umgraben von Rasenflächen verwendet werden. Es besteht die Gefahr das Gerät zu beschädigen.
- Benutzen Sie das Gerät nicht bei Regen, bei schlechter Witterung, in feuchter Umgebung

(wie z.B. an Gartenteichen oder Schwimmbecken). Arbeiten Sie nur bei Tageslicht oder guter Beleuchtung.

- Gehen Sie mit Vernunft an die Arbeit. Arbeiten Sie mit dem Gerät nicht, wenn Sie müde oder unkonzentriert sind oder nach der Einnahme von Alkohol oder Tabletten. Legen Sie immer rechtzeitig eine Arbeitspause ein.
- Achten Sie beim Arbeiten auf einen sicheren Stand, insbesondere an Hängen. Arbeiten Sie immer quer zum Hang, niemals auf- oder abwärts. Seien Sie besonders vorsichtig, wenn Sie die Fahrtrichtung am Hang ändern. Arbeiten Sie nicht an übermäßig steilen Hängen.
- Besteht im hängigen Gelände die Gefahr des Abrutschens, so ist das Gerät von einer Begleitperson mit einer Stange oder einem Seil zu halten. Die Begleitperson muss sich oberhalb des Gerätes in ausreichendem Abstand von den Arbeitswerkzeugen befinden.
- Halten Sie das Gerät während der Arbeit immer mit beiden Händen gut fest.
- Achten Sie darauf, dass die Griffe trocken und sauber sind.
Achtung beim Rückwärtsgehen. Es besteht Stolpergefahr!
- Arbeiten Sie nicht mit einem beschädigten, unvollständigen oder ohne die Zustimmung des Herstellers umgebauten Gerät. Arbeiten Sie insbesondere nicht mit beschädigten oder fehlenden Schutzvorrichtungen.
- Überlasten Sie Ihr Gerät nicht. Arbeiten Sie nur im angegebenen Leistungsbereich. Verwenden Sie keine leistungsschwachen Maschinen für schwere Arbeiten. Benutzen Sie Ihr Gerät nicht für Zwecke, für das es nicht bestimmt ist.
- Vermeiden Sie Beschädigungen am Gerät. Bringen Sie keine Zusatzgewichte an und ziehen Sie das Gerät nicht über festen Untergrund wie Fliesen oder Treppen.

Arbeitsunterbrechungen:



Achtung! Nach dem Ausschalten des Gerätes drehen sich die Hackmesser noch für einige Sekunden nach. Warten Sie, bis die Hackmesser stillstehen. Es besteht Verletzungsgefahr.

- Das Gerät darf nicht angehoben oder transportiert werden, solange der Motor läuft. Schalten Sie beim Wechseln des Arbeitsbereiches das Gerät ab und warten Sie, bis die Hackmesser stillstehen. Ziehen Sie dann den Netzstecker.
- Hinterlassen Sie das Gerät nie unbeaufsichtigt am Arbeitsplatz.
- Schalten Sie das Gerät aus, warten Sie auf den Stillstand der Hackmesser und ziehen Sie den Netzstecker:
 - immer, wenn Sie die Maschine verlassen,
 - wenn Sie Boden- und Pflanzenteile entfernen,
 - wenn das Gerät nicht verwendet wird,
 - bei allen Wartungs- und Reinigungsarbeiten,
 - wenn die Anschlussleitung beschädigt oder verheddert ist,
 - wenn das Gerät beim Arbeiten auf ein Hindernis trifft oder wenn ungewohnte Vibrationen auftreten. Untersuchen Sie in diesem Fall das Gerät auf Beschädigungen und lassen Sie es ggf. reparieren.
- Benutzen Sie das Gerät nicht in der Nähe von entzündbaren Flüssigkeiten oder Gasen. Bei Nichtbeachtung besteht Brand- oder Explosionsgefahr.

Wartung und Lagerung:

- Sorgen Sie dafür, dass alle Muttern, Bolzen und Schrauben fest angezogen sind und das Gerät in einem sicheren Arbeitszustand ist.
- Versuchen Sie nicht, das Gerät selbst zu reparieren, es sei denn, Sie besitzen hierfür eine Ausbildung. Lassen Sie sämtliche Arbeiten, die nicht in dieser Anleitung angege-

ben werden, von unserem Service-Center ausführen.

- Bewahren Sie das Gerät an einem trockenen Ort und außerhalb der Reichweite von Kindern auf.
- Behandeln Sie Ihr Gerät mit Sorgfalt. Halten Sie die Werkzeuge scharf und sauber, um besser und sicherer arbeiten zu können.
- Befolgen Sie die Wartungsvorschriften.

Elektrische Sicherheit:



Achtung! Das Gerät darf nur bei unbeschädigter Anschluss- und Verlängerungsleitung benutzt werden. Es besteht Gefahr durch elektrischen Schlag.

- Halten Sie die Netzanschlussleitung von den Schneidwerkzeugen fern. Führen Sie das Netzkabel grundsätzlich hinter der Bedienungsperson. Wird die Leitung während des Gebrauchs beschädigt, trennen Sie sie sofort vom Netz.

Berühren Sie auf keinen Fall das Netzkabel, solange der Netzstecker nicht gezogen ist.

- Achten Sie darauf, dass die Netzspannung mit den Angaben des Typenschildes übereinstimmt.
- Schließen Sie das Gerät nach Möglichkeit nur an eine Steckdose mit Fehlerstrom-Schutzeinrichtung (FI-Schalter) mit einem Bemessungsstrom von nicht mehr als 30 mA an.
- Vermeiden Sie Körperberührungen mit geerdeten Teilen (z.B. Metallzäune, Metallpfosten).
- Die Kupplung des Verlängerungskabels muss vor Spritzwasser geschützt sein, aus Gummi bestehen oder mit Gummi überzogen sein. Verwenden Sie nur Verlängerungskabel, die für den Gebrauch im Freien bestimmt sind und entsprechend gekennzeichnet sind. Der Litzquerschnitt des Verlängerungskabels muss mindestens

1,0 mm² betragen. Rollen Sie eine Kabeltrommel vor Gebrauch immer ganz ab. Überprüfen Sie das Kabel auf Schäden.

- Verwenden sie für die Anbringung des Verlängerungskabels die dafür vorgesehene Kabelaufhängung.
- Tragen Sie das Gerät nicht am Kabel. Benutzen Sie das Kabel nicht, um den Stecker aus der Steckdose zu ziehen. Schützen Sie das Kabel vor Hitze, Öl und scharfen Kanten.

Funktionsbeschreibung

Der handgeführte Garten-Kultivator ist mit einem wartungsfreien Elektromotor und einem Getriebe mit Ölbadschmierung ausgestattet. Als Schneideeinrichtung besitzt das Gerät vier rotierende, gehärtete Hackmesser, die selbsttätig in den Boden eindringen.

Das Aluminiumgestänge ist zur besseren Lagerung klappbar.

Die Funktion der Bedienteile entnehmen Sie bitte den nachfolgenden Beschreibungen.

Funktionsteile



- 1a Rechter Gabelgriff mit Starthebel, Entriegelungsknopf und Zugentlastung
- 1b Linker Gabelgriff
- 2 Netzkabel
- 3 Kunststoff-Querbügel
- 4 Flügelmuttern und Schrauben für die Griffbefestigung
- 5 Bügelholm
- 6a große Kabelklemme
- 6b kleine Kabelklemme
- 7 Lüftungsschlitze
- 8 Motorgehäuse
- 9 Getriebe
- 10 Antriebswelle
- 11 Hackmesser
- 12 Gürtelclip

Verwendungszweck

Das Gerät ist für das Hacken und Zerkleinern grobscholligen Bodens und für die Einarbeitung von Dünger, Torf und Kompost im häuslichen Bereich bestimmt.

Jede andere Verwendung, die in dieser Anleitung nicht ausdrücklich zugelassen wird, kann zu Schäden am Gerät führen und eine ernsthafte Gefahr für den Benutzer darstellen.

Der Bediener oder Nutzer ist für Unfälle oder Schäden an anderen Menschen oder deren Eigentum verantwortlich.

Das Gerät ist zum Gebrauch durch Erwachsene bestimmt. Kinder sowie Personen, die mit dieser Anleitung nicht vertraut sind, dürfen das Gerät nicht benutzen. Die Benutzung des Gerätes bei Regen oder feuchter Umgebung ist verboten. Der Hersteller haftet nicht für Schäden, die durch bestimmungswidrigen Gebrauch oder falsche Bedienung verursacht wurden.

Montageanleitung



Ziehen Sie vor allen Arbeiten an dem Gerät den Netzstecker.

Lieferumfang

Nehmen Sie das Gerät vorsichtig aus der Packung und prüfen Sie, ob die nachfolgenden Teile vollständig sind:

- Motorgehäuse mit Hackmesser und Bügelholm.
- Rechter Gabelgriff mit Einschalter und fest montiertem Netzkabel
- Linker Gabelgriff
- Kunststoff-Querbügel mit Kabelführung
- Montagezubehör, Kabelklemmen und Gürtelclip
- Bedienungsanleitung



Achten Sie bei der Montage darauf, dass das Netzkabel nicht eingeklemmt wird und genügend Spiel hat.

Griffholme montieren



1. Schieben Sie die beiden Gabelgriffe (1a/1b) in den Kunststoff-Querbügel (3). Schrauben Sie diese mit den beiliegenden Schrauben (13) von hinten in die dafür vorgesehenen Bohrlöcher am Griffholm.
2. Positionieren Sie das montierte Griffgestänge mit den Rohrenden seitlich rechts und links am unteren Bügelholm (5).
3. Schieben Sie die beiden Griffschrauben von außen nach innen durch die Bohrungen und schrauben sie mit den Flügelmuttern fest (4).
4. Fixieren Sie das Netzkabel mit den beiliegenden Kabelklemmen:
 - große Kabelklemme (6a) oberhalb des Querbügels,
 - kleine Kabelklemme (6b) am Holm.

Bedienung



Beachten Sie den Lärmschutz und örtliche Vorschriften.

Ein- und Ausschalten



Vorsicht! Achten Sie vor dem Einschalten darauf, dass das Gerät keine Gegenstände berührt und halten Sie es mit beiden Händen gut fest.



1. Schließen Sie das Verlängerungskabel an den Netzstecker des Gerätes an.
2. Zur Zugentlastung formen Sie aus dem Ende des Verlängerungskabels eine Schlaufe und hängen diese in die Zugentlastung ein (14).
3. Schließen Sie das Gerät an die Netzspannung an.
4. Hängen Sie das Verlängerungskabel in den Gürtelclip (12) ein und befestigen Sie diesen am Hosengürtel.
5. Zum Einschalten drücken Sie den Ent-

riegelungsknopf (15) am Handgriff und danach den Starthebel (16). Lassen Sie den Entriegelungsknopf los (15).

Die Hackmesser beginnen zu rotieren und graben sich in den Boden ein.

- Zum Ausschalten lassen Sie den Starthebel (16) los.



Achtung! Nach dem Ausschalten des Gerätes drehen sich die Hackmesser noch für einige Sekunden nach. Berühren Sie die rotierenden Hackmesser nicht. Es besteht Verletzungsgefahr.

Arbeitshinweise



Halten Sie das Gerät während der Arbeit immer mit beiden Händen gut fest und achten Sie auf Ihre Füße. Es besteht Unfallgefahr durch die Hackmesser. Achtung beim Rückwärtsgehen. Es besteht Stolpergefahr!



Getriebe nicht berühren - kann nach längerem Arbeiten heiß werden. Es besteht Verbrennungsgefahr!



Um Schäden am Gerät zu vermeiden:

- Heben oder ziehen Sie das Gerät niemals mit laufendem Motor.
- Heben Sie das Gerät zum Transport über feste Oberflächen wie Fliesen oder Treppen an.



Schalten Sie nach der Arbeit und zum Transport das Gerät aus, ziehen Sie den Netzstecker und warten Sie den Stillstand der Hackmesser ab.



- Führen Sie das Gerät im Schrittempo in möglichst geraden Bahnen durch den Boden.

- Arbeiten Sie stets von der Steckdose weggehend. Achten Sie darauf, dass das Kabel vom Arbeitsbereich fern bleibt. Der im Lieferumfang enthaltene Gürtelclip zum Einhängen des Verlängerungskabels hilft Ihnen dabei.
- **Überlastschutz:** Bei Überlastung schaltet der Motor automatisch ab. Das Gerät ist erst nach vollständiger Abkühlung wieder betriebsbereit.

Reinigung, Wartung, Lagerung



Vorsicht! Lassen Sie Arbeiten, die nicht in dieser Anleitung beschrieben sind, von unserem Service-Center durchführen. Verwenden Sie nur Originalteile.



Schalten Sie vor allen Wartungs- und Reinigungsarbeiten das Gerät aus, ziehen Sie den Netzstecker und warten Sie den Stillstand der Hackmesser ab.

Führen Sie folgende Wartungs- und Reinigungsarbeiten regelmäßig durch. Dadurch ist eine lange und zuverlässige Nutzung gewährleistet:

Allgemeine Reinigungs- und Wartungsarbeiten



Spritzen Sie das Gerät nicht mit Wasser ab (insbesondere nicht unter Hochdruck) und reinigen Sie es nicht unter fließendem Wasser.



Tragen Sie bei Reinigungs- und Wartungsarbeiten Schutzhandschuhe, um Schnittverletzungen zu vermeiden.

Reinigen Sie das Gerät nach jedem Gebrauch gründlich. Halten Sie das Gerät stets sauber. Verwenden Sie keine Reinigungs- bzw. Lösungsmittel.

- Entfernen Sie anhaftende Boden- und Schmutzreste an Hackmesser, Antriebswelle, Geräteoberfläche und Lüftungsschlitzen mit einer Bürste oder trockenem Lappen.
- Sprühen oder reiben Sie die Hackmesser mit einem biologisch abbaubaren Öl ein.
- Reinigen Sie verschmutzte Griffe mit einem feuchten Tuch.
- Kontrollieren Sie das Gerät vor jedem Gebrauch auf offensichtliche Mängel wie lose, abgenutzte oder beschädigte Teile. Prüfen Sie den festen Sitz aller Muttern, Bolzen und Schrauben.
- Überprüfen Sie Abdeckungen und Schutzeinrichtungen auf Beschädigungen und korrekten Sitz. Tauschen Sie diese gegebenenfalls aus.

Wir haften nicht für durch unsere Geräte hervorgerufene Schäden, die verursacht wurden

- durch unsachgemäße Reparatur,
- durch den Einsatz von Nicht-Originalteilen,
- durch nicht bestimmungsgemäßen Gebrauch.

Hackmesser austauschen

Das Gerät ist mit vier Hackmessern ausgestattet, die problemlos paarweise zu wechseln sind. Beide Hackmesserpaare sind wahlweise links oder rechts einsetzbar.



Tauschen Sie immer beide Messerpaare gleichzeitig aus, um Schäden durch Unwucht am Gerät zu vermeiden.



Schalten Sie das Gerät aus, ziehen Sie den Netzstecker und warten Sie den Stillstand der Hackmesser ab.

D

1. Legen Sie das Gerät mit dem Typenschild nach oben auf den Boden.
2. Lösen Sie die Sechskantschraube (17) und die selbstsichernde Mutter (18) am Hackmesserpaar (11).
3. Ziehen Sie das Hackmesserpaar von

- der Antriebswelle (10) ab.
4. Reinigen Sie die Antriebswelle mit Bio-Öl.
5. Schieben Sie das neue Hackmesser so auf die Antriebswelle auf, dass die Bohrungen der Messerachse mit den Bohrungen auf der Antriebswelle übereinstimmen (19).



Die Bohrungen auf Messerachse und Antriebswelle sind asymmetrisch angeordnet. Dadurch können die Messer nicht in falscher Drehrichtung montiert werden.

6. Schieben Sie die Sechskantschraube durch die Bohrung und schrauben Sie eine neue selbstsichernde Mutter (im Lieferumfang eines neuen Hackmessers enthalten) auf (20).

Lagerung

- Lassen Sie den Motor abkühlen, bevor Sie das Gerät in geschlossenen Räumen abstellen.
- Bewahren Sie das Gerät gereinigt, trocken und außerhalb der Reichweite von Kindern auf.

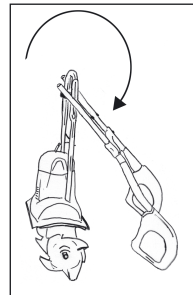

Lockern Sie die Flügelmuttern (**A** Nr. 4) und klappen Sie die Gabelgriffe nach unten, damit das Gerät weniger Platz beansprucht.

Die Kabel dürfen dabei nicht eingeklemmt werden.

- Der Bügelholm (**B** Nr. 5) dient auch zur Aufhängung am Aufbewahrungsort.
- Umhüllen Sie das Gerät nicht mit Kunststoffsäcken, da sich Feuchtigkeit bilden könnte.



Das Gerät darf nicht mit umgeklapptem Griffholm benutzt werden.

Ersatzteile

Verwenden Sie zum Nachkauf von Ersatzteilen die angegebene Service-Adresse oder Fax-Nummer. Geben Sie bei der Bestellung unbedingt die Bestellnummer an.

Hackmesser-Satz
rechts/links Bestellnr. 30261010

Alle weiteren Ersatzteilnummern erhalten Sie über Ihre Service-Adresse.

Entsorgung/Umweltschutz

Führen Sie Gerät, Zubehör und Verpackung einer umweltgerechten Wiederverwertung zu.



Elektrogeräte gehören nicht in den Hausmüll.

- Geben Sie das Gerät an einer Verwertungsstelle ab. Die verwendeten Kunststoff- und Metallteile können sortenrein getrennt werden und so einer Wiederverwertung zugeführt werden. Fragen Sie hierzu unser Service-Center.
- Zur Entsorgung der Verpackung geben Sie den Karton zum Papiermüll. Kunststoffteile führen Sie dem Dualen System zu.

Garantie

Im Schadensfall leisten wir 2 Jahre Garantie für das in dieser Bedienungsanleitung beschriebene Gerät.

Die Garantiezeit von 2 Jahren beginnt mit der Kostenübernahme des Gerätes durch den Kunden (maßgebend ist der Kaufbeleg). Voraussetzung für Garantieleistungen ist, dass die in der Betriebsanleitung angegebenen Hinweise zur Reinigung und Wartung eingehalten wurden und dass das Gerät entsprechend seines Verwendungszweckes eingesetzt wurde.

Kundenservice

Bitte nehmen Sie bei allgemeinen Fragen oder bei Fragen zum Kundenservice Kontakt mit Ihrem Händler auf oder informieren Sie sich über <http://gardif.nuxit.net>.

Technische Daten

Garten-Kultivator	EGT 700
Aufnahmeleistung des Motors	710 W
Netzspannung	230V~
Netzfrequenz	50 Hz
Arbeitsbreite	360 mm
Arbeitstiefe	max. 180 mm
Anzahl der Hackmesser	4
Arbeitsdrehzahl	ca. 230 U/min
Gewicht	7,85 kg
Schalldruckpegel	69,3 dB(A)
Garantierter Schalleistungspegel	93 dB(A)
Vibration am Handgriff	2,66 m/s ²

Lärm- und Vibrationswerte wurden entsprechend den in der Konformitätserklärung genannten Normen und Bestimmungen ermittelt. Technische und optische Veränderungen können im Zuge der Weiterentwicklung ohne Ankündigung vorgenommen werden. Alle Maße, Hinweise und Angaben dieser Bedienungsanleitung sind deshalb ohne Gewähr. Rechtsansprüche, die aufgrund der Bedienungsanleitung gestellt werden, können daher nicht geltend gemacht werden.

Mode d'emploi

Cultivateur de jardin EGT 700

Table des matières

Consignes de sécurité	13
Pictogrammes	13
Consignes de sécurité générales	14
Descriptif du fonctionnement	16
Pièces de l'appareil	16
Fins d'utilisation	17
Instructions de montage	17
Contenu	17
Montage du manche	17
Utilisation	17
Mise en marche et arrêt	17
Manipulation du cultivateur	18
Nettoyage, entretien et stockage	18
Travaux d'entretien et de nettoyage gé- neraux	18
Remplacer les lames de broyage	19
Stockage	19
Pièces de rechange	20
Élimination/ Protection de l'environnement	20
Caractéristiques techniques	20
Garantie	21
Service apres vente	21
Déclaration de conformité CE	22
Éclaté des pièces détachées	23

Consignes de sécurité

Ce chapitre traite des consignes de sécurité élémentaires à respecter impérativement lors de l'utilisation du cultivateur de jardin.

Pictogrammes

Inscriptions sur l'appareil



Attention !
Lire le mode d'emploi.



Attention ! Protéger de la pluie
et de l'humidité.



Risque de blessures provoquées par
les éléments projetés ! Veiller à ce
que les autres personnes se tiennent
éloignées de la zone de risques.



Attention ! Éteindre et débrancher
l'appareil avant de procéder au net-
toyage ou à l'entretien.



Danger dû à un câble électrique
détérioré. Veiller à ce que les câbles
de branchement ne se trouvent pas à
proximité des lames de broyage !



Risque de blessures provoquées par
les éléments rotatifs ! Une fois l'ap-
pareil éteint, les lames de broyage
continuent de fonctionner pendant
quelques secondes. Attendre l'arrêt
total de l'appareil.



Affichage du niveau de puissance so-
nore L_{WA} en dB.



Classe de protection II



Les appareils électriques ne font pas
partie des déchets ménagers.

Symboles utilisés dans le mode d'emploi



Symbole de danger et indications relatives à la prévention de dommages corporels ou matériels.



Symbole d'interdiction (l'interdiction est précisée à la place des guillemets) et indications relatives à la prévention de dommages.



Symboles de remarque et informations permettant une meilleure utilisation de l'appareil.

Consignes de sécurité générales



Avertissement ! Cet appareil peut occasionner des blessures sérieuses en cas d'utilisation incorrecte. Lisez minutieusement ce mode d'emploi et familiarisez-vous avec toutes les pièces avant de vous servir de cet appareil. Conservez soigneusement ces instructions et transmettez-les à tous les utilisateurs suivants afin que les informations se trouvent constamment à disposition.

Préparation :

- Pour des raisons de sécurité, l'utilisation de l'appareil est interdite aux enfants et aux adolescents de moins de 16 ans ainsi qu'aux personnes n'ayant pas pris connaissance de ce mode d'emploi.
- Ne mettez jamais l'appareil lorsque des personnes, notamment des enfants et des animaux domestiques, se trouvent à proximité.
- Familiarisez-vous avec votre environnement et veillez aux risques que vous pourriez éventuellement ne pas entendre lors du fonctionnement de l'appareil.
- Contrôlez le terrain sur lequel vous souhaitez utiliser l'appareil et retirez les pierres, les bâtons, les fils métalliques et autres corps étrangers qui pourraient être

happés et projetés par l'appareil.

- Portez des vêtements de travail appropriés comme des chaussures stables avec semelle antidérapante et un pantalon long et robuste. N'utilisez pas l'appareil si vous êtes pieds nus ou que vous portez des sandales ouvertes.
- Ne mettez pas l'appareil en marche lorsqu'il ne se trouve pas en position de fonctionnement afin d'éviter toute blessure par coupure.
- Effectuez un contrôle à vue avant chaque utilisation de l'appareil. N'utilisez pas l'appareil si les dispositifs de sécurité (par ex. le blocage anti-démarrage ou la protection de sécurité), les pièces du dispositif de coupe ou des boulons font défaut, sont usés ou endommagés. Assurez-vous plus particulièrement que le câble du branchement électrique et le levier de démarrage ne sont pas endommagés.
- Afin d'éviter tout déséquilibre, les outils et les boulons endommagés ne peuvent être remplacés que par jeu complet.
- Utilisez uniquement les pièces de rechange et les accessoires qui sont fournis et recommandés par le fabricant. L'utilisation de pièces non originales entraîne la perte immédiate du droit de garantie.

Travailler avec l'appareil :



Veillez à maintenir vos pieds et vos mains à distance des lames de broyage lorsque vous utilisez l'appareil, notamment lors de la mise en marche. Risque de blessure !

- Respectez les mesures de protection contre le bruit et les réglementations locales. L'utilisation de l'appareil est limitée ou interdite certains jours (par ex. dimanches et jours fériés), à certaines périodes de la journée (pause de midi, repos nocturne) ou dans des endroits particuliers (par ex. stations thermales, cliniques, etc.).
- Il est interdit d'utiliser l'appareil pour concasser des pierres ou bêcher la pelouse.

Vous risqueriez d'endommager l'appareil.

- N'utilisez pas l'appareil en cas de pluie, d'intempéries, ni dans un environnement humide (comme par ex. près d'un étang de jardin ou d'une piscine). Travaillez uniquement à la lumière du jour ou avec un bon éclairage.
- N'utilisez l'appareil que si vous vous sentez en état de le faire. N'utilisez pas l'appareil si vous êtes fatigué, déconcentré ou si vous avez consommé de l'alcool ou pris des médicaments. Faites toujours une pause au moment approprié.
- Veillez à conserver une bonne stabilité, notamment lorsque vous utilisez l'appareil sur un endroit pentu. Travaillez toujours perpendiculairement à la pente, jamais vers le haut ni vers le bas. Soyez particulièrement prudent lorsque vous effectuez un changement de direction sur la pente. N'utilisez pas l'appareil sur des pentes excessivement raides.
- En cas de risque de glissement sur le terrain pentu, l'appareil doit être maintenu par une seconde personne à l'aide d'une perche ou d'un câble. La seconde personne doit se trouver au-dessus de l'appareil à une distance suffisante des outils de travail.
- Tenez toujours l'appareil à deux mains pendant l'utilisation.
- Assurez-vous que les poignées sont sèches et propres.
Attention lorsque vous allez en marche arrière. Vous pouvez risquer de trébucher !
- Ne travaillez pas avec un appareil endommagé, incomplet ou modifié sans l'accord du fabricant. N'utilisez surtout pas l'appareil lorsque les dispositifs de protection sont endommagés ou font défaut.
- Ne surchauffez pas l'appareil. Travaillez uniquement conformément à la gamme de puissance indiquée. N'utilisez pas de machines à faible puissance pour des travaux difficiles. N'utilisez pas votre appareil à des fins auxquelles il n'est pas destiné.
- Évitez d'effectuer tout endommagement sur l'appareil. N'ajoutez pas de poids supplémentaires et ne tirez pas l'appareil sur un

support solide comme du carrelage ou des marches d'escalier.

Interruptions du travail :



Attention ! Une fois l'appareil éteint, les lames de broyage continuent de fonctionner pendant quelques secondes. Attendez qu'elles s'arrêtent complètement. Risque de blessure.

- Il est interdit de soulever ou de transporter l'appareil pendant que le moteur fonctionne. Éteignez l'appareil lorsque vous changez de zone de travail et attendez que les lames de broyage s'arrêtent complètement. Débranchez ensuite la fiche électrique.
- Ne laissez jamais l'appareil sur votre lieu de travail sans surveillance.
- Éteignez l'appareil, attendez que les lames de broyage s'arrêtent complètement et débranchez la fiche électrique :
 - toujours lorsque vous quittez la machine,
 - lorsque vous retirez de la terre et des restes de végétaux,
 - lorsque vous n'utilisez pas l'appareil,
 - lors de tous les travaux de nettoyage et d'entretien,
 - lorsque le câble de branchement est endommagé ou emmêlé,
 - lorsque l'appareil rencontre un obstacle lors de l'utilisation ou que des vibrations inhabituelles surviennent. Dans ce cas, vérifiez si l'appareil a été endommagé et faites-le éventuellement réparer.
- N'utilisez pas l'appareil à proximité de liquides ou de gaz inflammables. Risque d'incendie ou d'explosion en cas de non respect de cette règle.

Entretien et stockage :

- Veillez à ce que tous les écrous, boulons et vis soient bien serrés et que l'appareil soit en bon état.
- N'essayez pas de réparer l'appareil vous-même, à moins que vous ne disposiez des

- qualifications requises. Confiez tous les travaux qui ne sont pas détaillés dans notre mode d'emploi à notre centre de services.
- Conservez l'endroit à un endroit sec et hors de portée des enfants.
 - Servez-vous de votre appareil avec soin. Veillez à ce que les outils soient tranchants et propres afin de pouvoir effectuer un travail de qualité en toute sécurité.
 - Respectez les consignes d'entretien.

Sécurité électrique :



Attention ! Il est interdit d'utiliser l'appareil si le câble de branchement électrique et la rallonge sont endommagés. Risque de décharge électrique.

- Maintenez le câble de branchement électrique à distance des outils de coupe. Le câble électrique doit toujours se trouver derrière la personne utilisant l'appareil. Débranchez immédiatement l'appareil si le câble est endommagé au cours de l'utilisation. **Ne touchez en aucun cas le câble électrique tant que la fiche électrique n'a pas été retirée.**
- Veillez à ce que la tension électrique concorde avec les indications de la plaque signalétique.
- Si possible, branchez l'appareil uniquement à une prise avec dispositif de protection à courant différentiel résiduel (prise FI) avec un courant assigné ne dépassant pas plus de 30 mA.
- Évitez tout contact corporel avec les éléments reliés à la terre (par ex. clôtures métalliques, poteaux métalliques).
- L'accouplement de la rallonge doit être protégé contre les éclaboussures, être composé en caoutchouc ou recouvert de caoutchouc. N'utilisez que des rallonges qui sont destinées à une utilisation en extérieur et présentent le marquage correspondant. Le profil du toron de la rallonge doit présenter 1,0 mm² minimum. Déroulez toujours entièrement un tambour

de câble avant utilisation. Contrôlez si le câble est endommagé.

- Pour fixer la rallonge, utilisez la suspension de câble prévue à cet effet.
- Ne portez pas l'appareil par le câble. Ne vous servez-vous pas du câble pour retirer la fiche de la prise. Protégez le câble de la chaleur, de l'huile et des bords tranchants.

Descriptif du fonctionnement

Le cultivateur de jardin dirigé à la main est équipé d'un moteur électrique ne nécessitant aucun entretien et d'un engrenage lubrifié par bain d'huile. Le dispositif de coupe de l'appareil est composé de quatre lames de broyage en rotation pénétrant automatiquement dans le sol.

La tringlerie en aluminium se rabat pour permettre un rangement plus facile.

Les descriptions suivantes expliquent la fonction des différentes pièces.

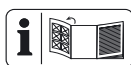

Vous trouverez une représentation des parties fonctionnelles les plus importantes sur la page de couverture.

Pièces de l'appareil

- A**
- 1a Poignée d'appui droite avec levier de démarrage, bouton de déverrouillage et système anti-traction
 - 1b Poignée d'appui gauche
 - 2 Câble électrique
 - 3 Armature transversale en plastique
 - 4 Écrou papillon et vis pour la fixation de la poignée
 - 5 Manche
 - 6a Grande pince de câble
 - 6b Petite pince de câble
 - 7 Orifice d'aération
 - 8 Boîtier du moteur
 - 9 Engrenage
 - 10 Arbre d'entraînement
 - 11 Lames de broyage
 - 12 Clip de ceinture

Fins d'utilisation

L'appareil est destiné à bêcher le sol, à broyer les mottes de terre et à mélanger l'engrais, la tourbe et le compost dans le domaine domestique.

Toute autre utilisation qui n'est pas autorisée explicitement dans ce mode d'emploi peut entraîner l'endommagement de l'appareil et comporter un danger sérieux envers l'utilisateur.

L'opérateur ou l'utilisateur est responsable des accidents ou des dommages causés à d'autres personnes ou aux biens de ces dernières.

L'appareil est destiné à être utilisé par des adultes. L'utilisation de l'appareil est interdite aux enfants ainsi qu'aux personnes n'ayant pas pris connaissance de ce mode d'emploi. Il est interdit d'utiliser l'appareil en cas de pluie ou dans un environnement humide.

Le fabricant décline toute responsabilité pour les dommages qui ont été causés par une utilisation non conforme aux prescriptions ou par une utilisation incorrecte.

Instructions de montage



Débranchez la fiche électrique avant d'effectuer tout travail sur l'appareil.

Contenu

Retirez précautionneusement l'appareil de son emballage et vérifiez l'intégralité des pièces mentionnées ci-dessous :

- Boîtier du moteur avec lames de broyage et manche.
- Poignée d'appui droite avec système de démarrage et câble électrique monté
- Poignée d'appui gauche
- Armature transversale en plastique avec guidage du câble
- Accessoires de montage, pinces de câble et clip de ceinture
- Mode d'emploi



Veillez au cours du montage à ne pas coincer le câble électrique et à ce qu'il ait suffisamment de jeu.

Montage du manche



1. Faites coulisser les deux poignées d'appui (1a/1b) dans l'armature transversale en plastique (3). Vissez-les par l'arrière à l'aide des vis fournies (13) dans les trous prévus à cet effet sur le manche de maintien.
2. Alignez latéralement la tringlerie montée sur les extrémités tubulaires à droite et à gauche du manche inférieur (5).
3. Introduisez les deux vis par les trous de l'extérieur vers l'intérieur et serrez à l'aide des écrous (4).
4. Fixez le câble électrique à l'aide des pinces de câble fournies.
 - la grande pince de câble (6a) placée en haut de l'armature transversale,
 - la petite pince de câble (6b) sur le manche.

Utilisation



Respectez les mesures de protection contre le bruit et les réglementations locales.

Mise en marche et arrêt



Prudence ! Avant de mettre l'appareil en marche, veillez à ce qu'il ne soit pas en contact avec d'autres objets et tenez-le fermement à deux mains.



1. Branchez la rallonge à la fiche électrique de l'appareil.
2. Pour le système anti-traction, formez une boucle avec l'extrémité de la rallonge et accrochez-la dans le système anti-traction (14).

3. Branchez l'appareil à la tension électrique.
4. Accrochez la rallonge dans le clip de ceinture (12) et fixez ce dernier à la ceinture de votre pantalon.
5. Pour mettre l'appareil en marche, appuyez sur le bouton de déverrouillage (15) situé sur la poignée et ensuite sur le levier de démarrage (16). Relâchez le bouton de déverrouillage (15).
Les lames de broyage commencent à tourner et s'enfoncent dans le sol.
6. Relâchez le levier de démarrage (16) pour arrêter l'appareil.



Attention ! Une fois l'appareil éteint, les lames de broyage continuent de fonctionner pendant quelques secondes. Ne touchez pas les lames de broyage en rotation. Risque de blessure.

Manipulation du cultivateur



Tenez toujours l'appareil à deux mains pendant l'utilisation et maintenez vos pieds à distance de l'appareil. Risque d'accident pouvant être provoqué par les lames de broyage. Attention lorsque vous allez en marche arrière. Vous pouvez risquer de trébucher !



Ne pas toucher l'engrenage – Il peut être brûlant après une utilisation prolongée. Risque de brûlure !



Comment éviter tout endommagement de l'appareil :

- Ne soulevez ou ne tirez jamais l'appareil lorsque le moteur fonctionne.
- Soulevez l'appareil lorsque vous souhaitez le transporter sur des surfaces dures comme le carrelage ou les marches d'escaliers.



Éteignez l'appareil après utilisation et pour le transport, débranchez la fiche électrique et attendez que les lames de broyage s'arrêtent complètement.



- Introduisez l'appareil dans le sol à vitesse réduite dans des couloirs les plus droits possibles.
- Travaillez toujours en vous éloignant de la prise. Assurez-vous que le câble reste à distance de la zone de travail. Servez-vous pour cela du clip de ceinture fourni pour accrocher la rallonge.
- **Protection anti-surcharge:** le moteur s'arrête automatiquement en cas de surcharge. L'appareil n'est de nouveau prêt à l'emploi qu'une fois qu'il a entièrement refroidi.

Nettoyage, entretien et stockage



Prudence ! Confiez les travaux qui ne sont pas détaillés dans notre mode d'emploi à notre centre de services. Utilisez uniquement des pièces originales.



Éteignez l'appareil avant tous les travaux d'entretien et de nettoyage, débranchez la fiche électrique et attendez que les lames de broyage s'arrêtent complètement.

Effectuez régulièrement les travaux de nettoyage et d'entretien suivants. Ceci garantit une utilisation longue et fiable :

Travaux d'entretien et de nettoyage généraux



N'éclaboussez jamais l'appareil avec de l'eau (notamment sous pression) et ne le nettoyez pas sous l'eau courante.



Portez des gants de protection lors les travaux d'entretien et de nettoyage afin d'éviter de vous blesser en vous coupant.

Nettoyez la totalité de l'appareil après chaque utilisation. Veillez à ce que l'appareil soit toujours propre. N'utilisez pas de produits nettoyants, ni de produits solvants.

- Enlevez à l'aide d'une brosse ou d'un chiffon sec les restes de terre et de saletés adhérant à la lame de broyage, l'arbre d'entraînement, la surface de l'appareil et aux orifices d'aération.
- Pulvérisez ou frottez les lames de broyage à l'aide d'une huile biodégradable.
- Nettoyez les poignées sales à l'aide d'un chiffon humide.
- Contrôlez avant chaque utilisation si l'appareil présente des vices évidents tels que des pièces détachées, usées ou endommagées. Vérifiez si tous les écrous, les boulons et les vis sont bien serrés.
- Contrôlez si les protections et les dispositifs de protection sont endommagés et s'ils sont correctement mis en place. Remplacez-les le cas échéant.

Nous déclinons toute responsabilité pour les dommages provoqués par nos appareils et qui sont dus à

- une réparation inappropriée,
- l'utilisation de pièces non originales,
- une destination non conforme aux fins d'utilisation.

Remplacer les lames de broyage

L'appareil comprend quatre lames de broyage qui se remplacent par paire sans problème. Les deux paires de lames de broyage s'insèrent au choix à gauche ou à droite.



Remplacez toujours les deux paires de lames en même temps afin d'éviter l'endommagement de l'appareil dû à un déséquilibre.



Éteignez l'appareil, débranchez la fiche électrique et attendez que les lames de broyage s'arrêtent complètement.



1. Posez l'appareil sur le sol avec la plaque signalétique vers le haut.
2. Desserrez la vis à six pans (17) et l'écrou indesserrable (18) de la paire de lames de broyage (11).
3. Faites coulisser la paire de lames de broyage pour la retirer de l'arbre d'entraînement (10).
4. Nettoyez l'arbre d'entraînement avec de l'huile biodégradable.
5. Faites coulisser la nouvelle paire de lames de broyage sur l'arbre d'entraînement de façon à ce que les trous de l'axe des lames concorde avec les trous placés sur l'arbre d'entraînement (19).



Les forages sur l'axe de la lame et l'arbre de commande sont disposés asymétriquement. Ainsi les lames ne peuvent pas être montées dans un faux sens de rotation.

6. Faites coulisser la vis à six pans dans le trou et vissez un nouvel écrou indesserrable (fourni avec la nouvelle lame de broyage) (20).

Stockage

- Attendez que le moteur refroidisse avant de le ranger dans des pièces fermées.
- Conservez l'appareil dans un état propre, à un endroit sec et hors de portée des enfants.

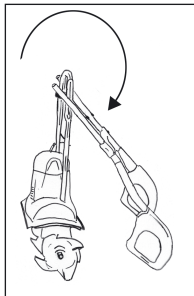

Desserrez les écrous papillons (**A** No. 4) et rabattez les poignées d'appui vers le bas pour que l'appareil prenne moins de place.

Veiller à ne pas coincer les câbles.

- Le manche (**B** No. 5) sert également à suspendre l'appareil dans son lieu de rangement.
- N'emballez pas l'appareil dans des sacs en plastique car de l'humidité pourrait se former.



Ne pas utiliser l'appareil lorsque le manche est rabattu.

Pièces de rechange

Pour vous procurer des pièces de rechange, utilisez l'adresse de service ou le numéro de fax indiqués. Indiquez impérativement le numéro de la commande dans votre commande.

Jeu de lames de broyage droit/ gauche
 Réf. de commande30261010

Toutes les autres références des pièces de rechange sont disponibles par le biais de votre adresse de service.

Élimination/ Protection de l'environnement

Respectez la réglementation relative à la protection de l'environnement (recyclage) pour l'élimination de l'appareil, des accessoires et de l'emballage.



Les appareils électriques ne font pas partie des déchets ménagers.

Déposez l'appareil à un point de recyclage. Les pièces de plastique et de métal utilisées peuvent être triées selon leur nature et être ainsi recyclées. Renseignez-vous à ce sujet auprès de votre centre de services.

Caractéristiques techniques

Cultivateur de jardin	EGT 700
Puissance absorbée du moteur.....	710 W
Tension électrique	230V~
Fréquence électrique.....	50 Hz
Largeur de travail	360 mm
Profondeur de travail	max. 180 mm
Nombre de lames de broyage	4
Vitesse de rotation de travail	ca. 230 tours/min
Poids	7,85 kg
Niveau de pression sonore.....	69,3 dB(A)
Niveau de puissance sonore garanti	93 dB(A)
Vibration au niveau de la poignée.....	2,66 m/s ²

Les valeurs acoustiques et celles relatives aux vibrations ont été calculées sur la base des normes et des dispositions mentionnées dans la déclaration de conformité.



Nous nous réservons le droit de mettre cette notice à jour sans avertissement en y apportant des modifications techniques et optiques. Toutes les dimensions, informations et données mentionnées dans cette notice d'utilisation le sont par conséquent sans garantie. Les revendications juridiques se fondant sur cette brochure ne peuvent donc pas être prises en considération.

Garantie

Nous fournissons une garantie de 2 ans pour l'appareil décrit dans le mode d'emploi, en cas de vice de notre produit. Le délai de 2 ans commence avec la transmission du risque ou la prise en charge de l'appareil par le client (ticket de caisse faisant foi). La condition de base pour le faire valoir de la garantie est un entretien en bonne et due forme, conformément au mode d'emploi, ainsi qu'une utilisation de notre appareil selon les applications prévues.

Service après vente

Pour toutes informations ou service après vente, merci de prendre contact avec votre revendeur ou de vous renseigner sur <http://gardif.nuxit.net>

<p style="text-align: center;">D EG-Konformitäts-erklärung</p> <p style="text-align: center;">Hiermit bestätigen wir, dass das Gerät Garten-Kultivator Baureihe EGT 700</p> <p>ab Baujahr 2007 folgenden einschlägigen EU-Richtlinien in ihrer jeweils gültigen Fassung entspricht:</p>	<p style="text-align: center;">F B Déclaration de conformité CE</p> <p style="text-align: center;">Nous certifions par la présente que le modèle Bineuse électrique série EGT 700</p> <p>est conforme depuis l'année de construction 2007 aux directives UE actuellement en vigueur :</p>	
98/37/EC • 2004/108/EC • 2006/95/EC • 2000/14EC		
<p>Um die Übereinstimmung zu gewährleisten, wurden folgende harmonisierte Normen sowie nationale Normen und Bestimmungen angewendet:</p>	<p>En vue de garantir la conformité les normes harmonisées ainsi que les normes et décisions nationales suivantes ont été appliquées:</p>	
EN 709/A1:1999 • EN 60335-1/A2:2006 • EN 50366/A1:2006 EN 55014-1/A2:2002 • EN 55014-2/A1:2001 • EN 61000-3-2/A2:2005 • EN 61000-3-3/A2:2005		
<p>Zusätzlich wird entsprechend der Geräuschemissionsrichtlinie 2000/14 EG bestätigt: Schalleistungspegel Garantiert: 93 dB(A) Gemessen: 89,3 dB(A) Angewendetes Konformitätsbewertungsverfahren entsprechend Anhang V / 2000/14 EG</p> <p>Anbringung der CE Kennzeichnung 2007</p> <p>Verantwortlich für die Produkt-herstellung und die Aufbewahrung der technischen Unterlagen:</p>	<p>De plus, conformément à la directive sur les émissions de bruit 2000/14, nous confirmons : Niveau de puissance sonore garanti: 93 dB(A) mesuré: 89,3 dB(A) Procédé utilisé pour l'évaluation de la conformité en fonction de l'annexe V / 2000/14 EC</p> <p>Apposition du marquage CE 2007</p> <p>Responsable de la fabrication du produit et de la gestion des dossiers techniques :</p>	
	<p>Grizzly Gartengeräte GmbH & Co. KG Am Gewerbepark 2 D-64823 Groß-Umstadt, den 04.01.07</p>	 <small>(Andreas Gröschl, Technischer Leiter)</small>

Explosionszeichnung • Éclaté des pièces détachées

