



Hochdruckreiniger (DE)

Pressure Washer (GB)

Pulitore ad alta pressione (IT)

Nettoyeur à haute pression (FR)

Hogedrukreiniger (NL)

Myjka wysokociśnieniowa (PL)

Vysokotlaká čistička (CZ)

Lavadora de alta pressão (PT)

Limpiador de alta presión (ES)

Nagynyomású tisztítóberendezés (HU)

Aukšto slėgio plovimo įrenginys (LT)

Survepesur (EST)

Augstspiediena mazgātājs (LV)

HDR 21-150

Originalbetriebsanleitung

Translation of the original instructions for use

Traduzione delle istruzioni per l'uso in originale

Traduction de la notice d'utilisation originale

Vertaling van de originele gebruiksaanwijzing

Tłumaczenie oryginalnej instrukcji obsługi

Překlad originálního návodu k obsluze

Tradução do manual de instruções original

Traducción del manual de instrucciones original

Az eredeti használati útmutató fordítása

Vertimas iš originalių eksploatavimo instrukcijų

Originalaalkatusjuhendi tõlge

Orīginālās ekspluatācijas instrukcijas tulkojums



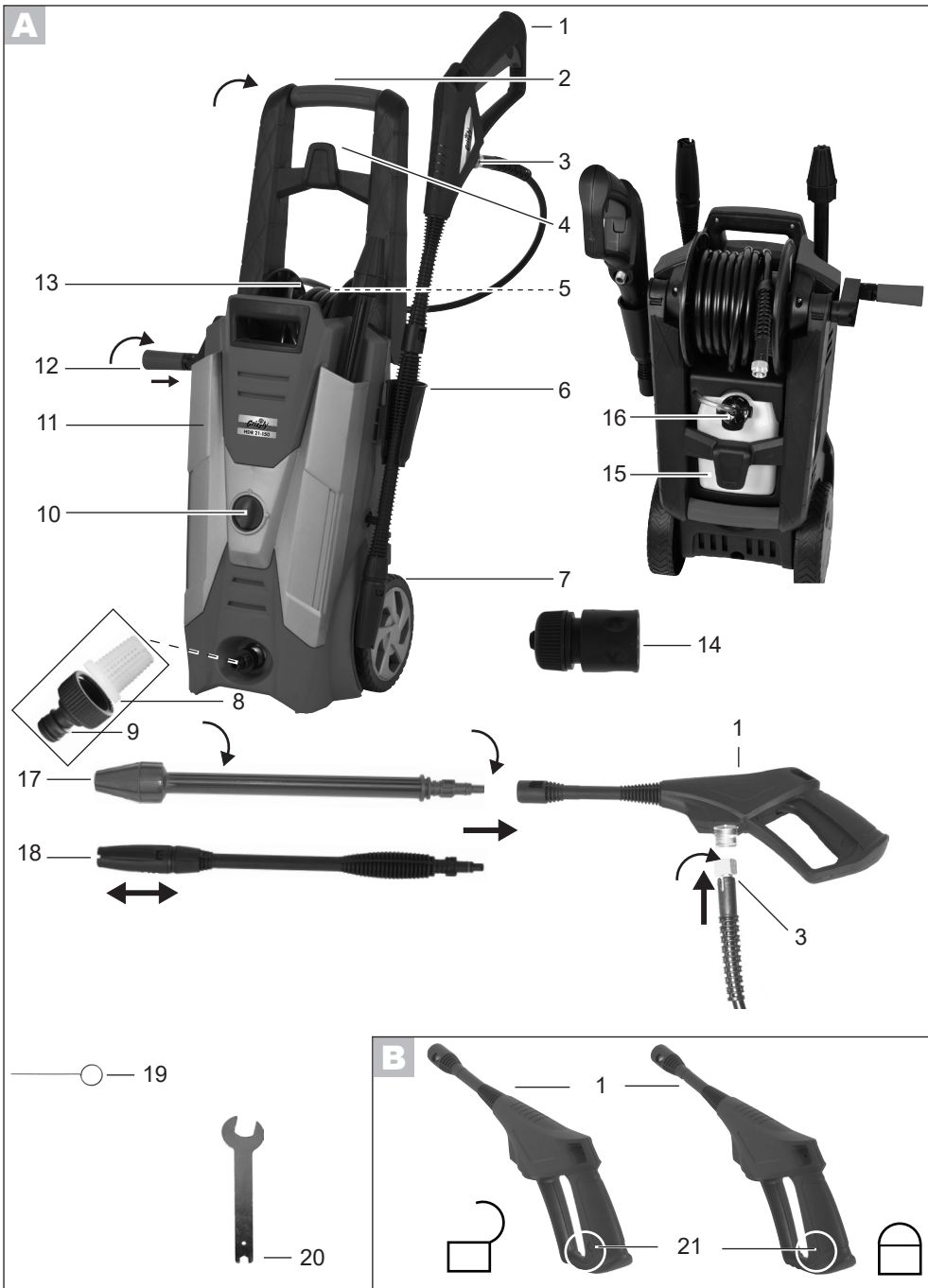



(DE)	Originalbetriebsanleitung.....	4
(GB)	Translation of the original instructions for use.....	15
(IT)	Traduzione delle istruzioni per l'uso in originale.....	25
(FR)	Traduction de la notice d'utilisation originale.....	36
(NL)	Vertaling van de originele gebruiksaanwijzing.....	48
(PL)	Tłumaczenie oryginalnej instrukcji obsługi.....	59
(CZ)	Překlad originálního návodu k obsluze.....	70
(PT)	Tradução do manual de instruções original.....	80
(ES)	Traducción del manual de instrucciones original.....	91
(HU)	Az eredeti használati útmutató fordítása.....	102
(LT)	Vertimas iš originalių eksploataavimo instrukcijs.....	112
(EST)	Originaalkasutusjuhendi tõlge.....	123
(LV)	Orģinālās ekspluatācijas instrukcijas tulkojums.....	132

Inhalt

Sicherheitshinweise	4
Bildzeichen auf dem Gerät	4
Bildzeichen in der Anleitung	5
Allgemeine Sicherheitshinweise	5
Verwendungszweck	7
Allgemeine Beschreibung	7
Lieferumfang	7
Funktionsbeschreibung	7
Übersicht	8
Inbetriebnahme	8
Aufstellen	8
Netzanschluss	9
Betrieb	9
Hochdruck-/ Niederdruckbetrieb	10
Betrieb unterbrechen	10
Betrieb beenden	10
Verwendung von Reinigungsmitteln..	10
Reinigung und Wartung	11
Reinigung	11
Wartung	11
Lagerung	11
Entsorgung/Umweltschutz	11
Technische Daten	12
Garantie	13
Reparatur-Service	13
Fehlersuche	14
Ersatzteile	14
Original EG Konformitätserklärung...	142
Service-Center	147



Bitte lesen Sie vor der ersten Inbetriebnahme zu Ihrer Sicherheit und für die Sicherheit anderer diese Betriebsanleitung aufmerksam durch, bevor Sie den Hochdruckreiniger benutzen. Bewahren Sie die Anleitung gut auf und geben Sie sie an jeden nachfolgenden Benutzer weiter, damit die Informationen jederzeit zur Verfügung stehen.

Sicherheitshinweise

Dieser Abschnitt behandelt die grundlegenden Sicherheitsvorschriften bei der Arbeit mit dem Hochdruckreiniger.

Bildzeichen auf dem Gerät



Achtung!



Machen Sie sich vor der Arbeit mit allen Bedienelementen gut vertraut, insbesondere mit Funktionen und Wirkungsweisen. Fragen Sie ggf. eine Fachkraft. Lesen und beachten Sie die zum Gerät gehörende Betriebsanleitung!



Achtung! Ziehen Sie bei Beschädigung oder Durchschneiden der Netzanschlussleitung sofort den Stecker aus der Steckdose. Ziehen Sie auch den Stecker aus der Steckdose beim Anschließen an die Wasserzufuhr oder beim Versuch Undichtigkeiten zu beseitigen.



Gerät, das nicht zum Anschluss an die Trinkwasserversorgungsanlage geeignet ist.



Schutzklasse II



Elektrogeräte gehören nicht in den Hausmüll.



Hochdruckreiniger können bei unsachgemäßen Gebrauch gefährlich sein. Der Strahl darf nicht auf Personen, Tiere, aktive elektrische Aus-

rüstung oder das Gerät selbst gerichtet werden.

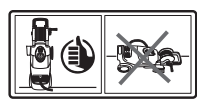



Betreiben Sie das Gerät nur in stehender, niemals in liegender Position.



Garantierter Schallleistungspegel

Bildzeichen in der Anleitung

 **Gefahrenzeichen (anstelle des Ausrufungszeichens kann die Gefahr erläutert sein) mit Angaben zur Verhütung von Personen- oder Sachschäden.**

 Gebotszeichen (anstelle des Ausrufungszeichens kann das Gebot erläutert sein) mit Angaben zur Verhütung von Schäden.

 Hinweiszeichen mit Informationen zum besseren Umgang mit dem Gerät.

Allgemeine Sicherheitshinweise

- Dieses Gerät ist nicht dafür bestimmt, durch Personen mit eingeschränkten physischen, sensorischen oder geistigen Fähigkeiten oder mangels Erfahrung und/oder mangels Wissen benutzt zu werden; es sei denn, sie werden durch eine für ihre Sicherheit zuständige Person beaufsichtigt oder erhalten von ihr Anweisungen, wie das Gerät zu benutzen ist.
- Kinder sollen beaufsichtigt werden, um sicherzustellen, dass sie nicht mit dem Gerät

spielen.

- Erlauben Sie niemals Kindern oder anderen Personen, die die Bedienungsanleitung nicht kennen, das Gerät zu benutzen.
- Personen, die mit der Betriebsanleitung nicht vertraut sind, dürfen das Gerät nicht benutzen.

Arbeiten mit dem Gerät

 **Vorsicht! So vermeiden Sie Unfälle und Verletzungen:**



Hochdruckreiniger können bei unsachgemäßem Gebrauch gefährlich sein. Der Strahl darf nicht auf Personen, Tiere, aktive elektrische Ausrüstung oder das Gerät selbst gerichtet werden.

- Benutzen Sie das Gerät nur stehend und auf einem ebenen und stabilen Untergrund.
- Richten Sie den Strahl nicht auf sich selbst oder andere, um Kleidung oder Schuhwerk zu reinigen.
- Zum Schutz vor zurückspritzendem Wasser oder Schmutz geeignete Schutzkleidung und Schutzbrille tragen.
- Verwenden Sie das Gerät nicht, wenn sich andere Personen in Reichweite befinden, es sei denn, sie tragen Schutzkleidung.
- Ergreifen Sie geeignete Maßnahmen, um Kinder vom laufenden Gerät fernzuhalten.
- Benutzen Sie das Gerät nicht in der Nähe von entzündbaren Flüssigkeiten oder Gasen. Bei

Nichtbeachtung besteht Brand- oder Explosionsgefahr.

- Versprühen Sie keine brennbaren Flüssigkeiten. Es besteht Explosionsgefahr.
- Wenn Sie mit Reinigungsmittel in Kontakt kommen, spülen Sie mit reichlich reinem Wasser.
- Bewahren Sie das Gerät an einem trockenen Ort und außerhalb der Reichweite von Kindern auf.



Vorsicht! So vermeiden Sie Geräteschäden und eventuell daraus resultierende Personenschäden:

- Arbeiten Sie nicht mit einem beschädigten, unvollständigen oder ohne die Zustimmung des Herstellers umgebauten Gerät. Lassen Sie vor Inbetriebnahme durch einen Fachmann prüfen, dass die geforderten elektrischen Schutzmaßnahmen vorhanden sind.
- Nehmen Sie das Gerät nicht in Betrieb, wenn die Netzanschlussleitung, der Wasserzulauf oder andere wichtige Teile wie der Hochdruckschlauch oder die Spritzpistole beschädigt bzw. undicht sind.
- Schützen Sie das Gerät vor Frost und Trockenlaufen.
- Hochdruckschläuche, Armaturen und Kupplungen sind wichtig für die Maschinensicherheit. Verwenden Sie nur vom Hersteller empfohlene Hochdruckschläuche, Armaturen und Kupplungen.
- Verwenden Sie zur Sicherstellung der Maschinensicherheit nur Original-Ersatz-

teile vom Hersteller oder vom Hersteller freigegebene Ersatzteile.

- Das Öffnen des Gerätes ist nur von einer autorisierten Elektrofachkraft auszuführen. Wenden Sie sich im Reparaturfall immer an unser Service-Center.

Elektrische Sicherheit:



Vorsicht: So vermeiden Sie Unfälle und Verletzungen durch elektrischen Schlag:

- Bei Verwendung einer Verlängerungsleitung müssen Stecker und Kupplung wasserdicht sein.



Ungeeignete Verlängerungsleitungen können gefährlich sein. Es besteht die Gefahr von Personenschäden durch elektrischen Schlag.

- Schützen Sie die elektrischen Steckverbindungen vor Nässe.
- Bei Überschwemmungsgefahr die Steckverbindungen im überflutungssicheren Bereich anbringen.
- Achten Sie darauf, dass die Netzspannung mit den Angaben des Typenschildes übereinstimmt.
- Der Netzanschluss muss von einem erfahrenen Elektriker vorgenommen werden und die Anforderungen von IEC 60364-1 erfüllen.
- Schließen Sie das Gerät nur an eine Steckdose mit Fehlerstrom-Schutzeinrichtung (FI-Schalter) mit einem Auslösestrom von nicht mehr als 30 mA an.

- Prüfen Sie vor jedem Gebrauch Gerät, Netzanschlussleitung und Stecker auf Beschädigungen.
- Wenn die Anschlussleitung dieses Gerätes beschädigt wird, muss sie durch den Hersteller oder seinen Kundendienst oder eine ähnlich qualifizierte Person ersetzt werden, um Gefährdungen zu vermeiden.
- Benutzen Sie die Netzanschlussleitung nicht, um den Stecker aus der Steckdose zu ziehen. Schützen Sie die Netzanschlussleitung vor Hitze, Öl und scharfen Kanten.
- Tragen oder befestigen Sie das Gerät nicht an der Netzanschlussleitung.
- Verwenden Sie nur Verlängerungskabel, die spritzwassergeschützt und für den Gebrauch im Freien bestimmt sind. Rollen Sie eine Kabeltrommel vor Gebrauch immer ganz ab. Überprüfen Sie das Kabel auf Schäden.
- Ziehen Sie vor allen Arbeiten am Gerät, in Arbeitspausen und bei Nichtgebrauch den Netzstecker aus der Steckdose.
- Netzanschlussleitungen dürfen keinen geringeren Querschnitt besitzen als $2 \times 2,5 \text{ mm}^2$.
- Tragen Sie zum Schutz gegen elektrischen Schlag festes Schuhwerk.
- Betreiben Sie zum Schutz gegen elektrischen Schlag das Gerät ausschließlich in aufrechter, stehender Position.

Verwendungszweck

Verwenden Sie diesen Hochdruckreiniger ausschließlich für den Privathaushalt: Dieses Gerät ist nicht zur gewerblichen Nut-

zung geeignet. Bei gewerblichem Einsatz erlischt die Garantie.

- zum Reinigen von Maschinen, Fahrzeugen, Bauwerken, Werkzeugen, Fassaden, Terrassen, Gartengeräten usw. mit Hochdruckwasserstrahl.
- mit original Zubehörteilen und Ersatzteilen.
- unter Beachtung der Herstellerangaben, des zu reinigenden Objektes.
- Für empfindliche und lackierte Oberflächen (z.B. Autolack) ist die rotierende Waschbürste (optional erhältlich) grundsätzlich nicht geeignet.

Allgemeine Beschreibung



Die Abbildung der wichtigsten Funktionsteile finden Sie auf der Seite 2.

Lieferumfang

Packen Sie das Gerät aus und überprüfen Sie den Lieferumfang:

- Hochdruckreiniger mit Netzanschlussleitung
- Hochdruckschlauch auf Rolle
- Kabelhaken
- Halter für Spritzpistole
- Schnellanschluss für die Wasserversorgung
- Spritzpistole
- Gabelschlüssel
- Strahlrohr mit Hochdruckdüse
- Strahlrohr mit Flachstrahldüse
- Düsenreinigungsnadel
- Originalbetriebsanleitung

Funktionsbeschreibung

Der Hochdruckreiniger reinigt mit Hilfe eines Wasserstrahls, wahlweise im Hochdruck- oder Niederdruckbetrieb. Bei Bedarf ist er auch mit Zusatz von Reinigungsmitteln zu betreiben.

Die Funktion der Bedienteile entnehmen Sie bitte den nachfolgenden Beschreibungen.

Beachten Sie die Sicherheitshinweise.

Übersicht

- | | |
|----------|--|
| A | 1 Spritzpistole |
| | 2 Tragegriff |
| | 3 Hochdruckanschluss
Pistolenseite |
| | 4 Kabelhaken |
| | 5 Netzanschlussleitung
(nicht sichtbar) |
| | 6 Halter für Spritzpistole |
| | 7 Räder |
| | 8 Siebeinsatz |
| | 9 Wasseranschluss |
| | 10 Ein-/Ausschalter |
| | 11 Zubehörhalter |
| | 12 Kurbel für Schlauchtrommel |
| | 13 Hochdruckschlauch auf Rolle |
| | 14 Schnellanschluss für die Wasserversorgung |
| | 15 Reinigungsmittelbehälter |
| | 16 Öffnung Reinigungsmittelbehälter |
| | 17 Strahlrohr mit Hochdruckdüse |
| | 18 Strahlrohr mit Flachstrahldüse |
| | 19 Düsenreinigungsnadel |
| | 20 Gabelschlüssel |

Inbetriebnahme



Gemäß gültiger Vorschriften darf der Hochdruckreiniger nie ohne Systemtrenner am Trinkwassernetz betrieben werden. Es ist ein geeigneter Systemtrenner gemäß EN 12729 Typ BA zu verwenden.

Wasser, das durch einen Systemtrenner geflossen ist, wird als nicht trinkbar eingestuft. Ein Systemtrenner ist im Fachhandel erhältlich.

- Verwenden Sie einen handelsüblichen Gartenschlauch für den Wasserzulauf und achten Sie auf eine ausreichende Länge.

- Benutzen Sie das Gerät an einem Hauswasseranschluss oder einer Wasserquelle mit wenigstens 450l/h Förderleistung.

Aufstellen

1. Klappen Sie den Bügelgriff nach oben, bis er über einen Widerstand einrastet.
2. Klappen Sie die Kurbel der Schlauchtrommel nach außen. Sie rastet hörbar ein.
3. Schieben Sie den Halter für Spritzpistole (6) auf die Führungen am Gerätegehäuse auf.
4. Verschrauben Sie den Hochdruckanschluss Pistolenseite (3) mit der Spritzpistole (1). Benutzen Sie hierbei den beiliegenden Gabelschlüssel.
5. Stellen Sie mit dem Schnellanschluss für die Wasserversorgung (14) einen Wasserzulauf am Wasseranschluss (9) her. Verwenden Sie immer den Siebeinsatz (8) und Reinigen Sie diesen bei Bedarf.
6. Verbinden Sie durch Einstecken und Eindrehen das Strahlrohr mit Hochdruckdüse (17) oder das Strahlrohr mit Flachstrahldüse (18).
7. Ein Wechsel eines Strahlrohres (17/18) erfolgt durch Eindrücken und Drehen in die entgegengesetzte Richtung.
8. Das Strahlrohr mit Hochdruckdüse (17) ist mit seinem rotierenden Wasserstrahl besonders zum Arbeiten mit geringem Wasserverbrauch geeignet.
9. Das Strahlrohr mit Flachstrahldüse (18) eignet sich mit seinem Flachstrahl besonders für Flächenreinigungen. Durch Drehen der Düsen Spitze nach links können Sie die Breite des Strahls verringern. Durch Drehen der Düsen Spitze nach rechts können Sie die Breite des Strahls vergrößern.

Netzanschluss

Der von Ihnen erworbene Hochdruckreiniger ist bereits mit einem Netzstecker versehen. Das Gerät ist bestimmt für den Anschluss an eine Schutzkontaktsteckdose mit Fehlerstrom-Schutzeinrichtung (FI-Schalter) mit 230 V ~ 50Hz.



Nehmen Sie das Gerät erst nach Beachtung aller vorhergehenden Punkte in Betrieb.

- Stellen Sie sicher, dass der Hochdruckreiniger am Ein-/Aus schalter (10) ausgeschaltet ist.
- Stecken Sie den Netzstecker in die Steckdose.

Betrieb



Beachten Sie die Rückstoßkraft des austretenden Wasserstrahles. Sorgen Sie für einen sicheren Stand und halten Sie die Spritzpistole (1) gut fest. Sie können sonst sich oder andere Personen verletzen.



Betreiben Sie das Gerät nicht mit geschlossenem Wasserhahn. Ein Trockenlauf führt zu einer Beschädigung des Gerätes.

1. Öffnen Sie den Wasserhahn vollständig.
2. Schalten Sie das Gerät am Ein-/Aus schalter (10) ein. Schalten Sie das Gerät immer erst dann ein, wenn Sie alle Wasserleitungen angeschlossen haben und diese dicht sind. Der Motor schaltet sich ein, bis der notwendige Druck aufgebaut ist. Nach Druckaufbau schaltet sich der Motor ab.
3. Drücken Sie den Einschalt hebel der Spritzpistole (1). Die Düse arbeitet mit Druck und der Motor schaltet sich wie-

der ein.

Das Loslassen des Einschalthebels bewirkt ein Abschalten des Gerätes. Der Hochdruck im System bleibt erhalten.



Bei Undichtigkeiten im Wassersystem schalten Sie das Gerät sofort am Ein-/Aus schalter (10) aus und trennen Sie das Gerät an der Netzanschlussleitung (5) vom Netz.

Es besteht Gefahr durch elektrischen Schlag! Beginnen Sie erneut mit dem Herstellen der Wasseranschlüsse (siehe „Inbetriebnahme-Aufstellen“).

Wenn sich noch Luft im Gerät befindet, bitte wie folgt vorgehen:

Zuleitungsschlauch entlüften:

1. Entfernen Sie den Schnellanschluss für Gartenschlauchadapter (14) am Wasseranschluss (9) und öffnen Sie den Wasserhahn, bis Wasser blasenfrei austritt.
2. Schließen Sie den Wasserhahn.
3. Verbinden Sie den Zuleitungsschlauch mit Hilfe des Schnellanschlusses für Gartenschlauchadapter (14) mit dem Wasseranschluss (9) am Gerät.
4. Öffnen Sie den Wasserhahn vollständig.

Gerät entlüften:

5. Schalten Sie das Gerät am Ein-/Aus schalter (10) ein, bis Druck aufgebaut ist.
6. Schalten Sie das Gerät am Ein-/Aus schalter (10) aus.
7. Drücken Sie den Einschalt hebel der Spritzpistole (1), bis sich der Druck abgebaut hat.
8. Wiederholen Sie den Vorgang 5. bis 7. bitte einige Male, bis sich keine Luft mehr im Gerät befindet.

Hochdruck-/ Niederdruckbetrieb

Das Strahlrohr mit Flachstrahldüse (18) ist für den wahlweise Betrieb mit Hochdruck und Niederdruck ausgelegt.

In der Standardeinstellung arbeitet die einstellbare Flachstrahldüse mit Hochdruck.

Sie können die Düsen Spitze nach vorne schieben und so auf den Niederdruckbetrieb wechseln.

In diesem Betriebsmodus (Niederdruck) wird automatisch aus dem eingebauten Behälter Reinigungsmittel angesaugt.

Ein Wechsel in den Hochdruckmodus erfolgt durch Einschieben der Düsen Spitze.

B Sie können den Einschalthebel der Spritzpistole (1) durch Drücken des Verriegelungsknopfes (21) wahlweise verriegeln oder entriegeln.

Durch das Verriegeln des Einschalthebels verhindern Sie einen unbeabsichtigten Start des Gerätes.



verriegelt



offen

Betrieb unterbrechen

1. Lassen Sie den Einschalthebel der Spritzpistole (1) los.
2. Schalten Sie bei längeren Arbeitspausen den Ein-/Ausschalter (10) aus.



Sollte das Gerät umfallen, schalten Sie das Gerät sofort am Ein-/Ausschalter (10) aus und trennen Sie das Gerät an der Netzanschlussleitung (5) vom Netz. Es besteht Gefahr durch elektrischen Schlag! Bringen Sie erst jetzt das Gerät wieder



in aufrechte, stehende Position. Warten Sie zu Ihrer eigenen Sicherheit ca. fünf Minuten, bis Sie den elektrischen Anschluss wieder herstellen.

Betrieb beenden

1. Nach Arbeiten mit Reinigungsmitteln das System mit klarem Wasser spülen, indem Sie klares Wasser ohne Niederdruckbetrieb versprühen.
2. Lassen Sie den Einschalthebel der Spritzpistole (1) los.
3. Schalten Sie den Hochdruckreiniger am Ein-/Ausschalter (10) aus. Ziehen Sie den Netzstecker.
4. Schließen Sie den Wasserhahn.
5. Trennen Sie den Hochdruckreiniger von der Wasserversorgung.
6. Drücken Sie den Einschalthebel der Spritzpistole (1), um den vorhandenen Druck im System abzubauen.
7. Sie können den Bügelgriff platzsparend über einen Widerstand wieder nach unten klappen.
8. Die Kurbel der Schlauchtrommel kann nach dem Entriegeln der Schiebeverriegelung eingeklappt werden.

Verwendung von Reinigungsmitteln

Dieses Gerät wurde für den Einsatz mit einem neutralen Reinigungsmittel auf der Basis biologisch abbaubarer anionischer Tenside entwickelt. Die Verwendung anderer Reinigungsmittel oder chemischer Substanzen kann die Sicherheit des Gerätes beeinträchtigen und zu Beschädigungen führen.

Reinigungsmittel auffüllen/entleeren:

- Zur Verwendung von Reinigungsmittel, muss sich Reinigungsmittel im Reinigungsmittelbehälter (15) befinden.
- Zum Entfernen des Reinigungsmittel-

behälters (15) greifen Sie den Behälter seitlich und schieben ihn nach oben. Jetzt können Sie den Reinigungsmittelbehälter aus seiner unteren und seitlichen Führung vom Hochdruckreiniger wegnehmen. Entfernen Sie dabei an der Öffnung des Reinigungsmittelbehälters (16) den Ansaugschlauch mit der Verschlusskappe. Diese verbleiben am Hochdruckreiniger.

- Um den Reinigungsmittelbehälter (15) wieder einzusetzen, verfahren Sie in umgekehrter Reihenfolge.

Arbeitshinweise:

- Benutzen Sie das Strahlrohr mit Flachstrahldüse (18) im Niederdruckbetrieb und das Reinigungsmittel wird automatisch angesaugt.

Reinigung und Wartung



Ziehen Sie vor allen Arbeiten an dem Gerät den Netzstecker. Dazu gehört auch das Anschließen an die Wasserzufuhr oder der Versuch Undichtigkeiten zu beseitigen. Es besteht die Gefahr eines Stromschlages oder Verletzungsgefahr durch bewegliche Teile.

Reinigung



Spritzen Sie das Gerät nicht mit Wasser ab und reinigen Sie es nicht unter fließendem Wasser. Es besteht Gefahr von Stromschlag und das Gerät könnte beschädigt werden.

Halten Sie das Gerät stets sauber. Verwenden Sie keine Reinigungs- bzw. Lösungsmittel.

- Halten Sie die Lüftungsschlitze sauber und frei.
- Reinigen Sie das Gerät mit einer weichen Bürste oder mit einem feuchtem Tuch.

- Sollte eine der Düsen am Strahlrohr (17/18) verstopft sein, können Sie mit der Düsenreinigungsnadel (19) den Fremdkörper in der Düse entfernen.

Wartung

Das Gerät ist wartungsfrei.



Lassen Sie Arbeiten, die nicht in dieser Anleitung beschrieben sind, von unserem Service-Center durchführen. Verwenden Sie nur Originalteile. Es besteht Verletzungsgefahr.

Lagerung

- Entleeren Sie das Gerät vollständig von Wasser. Trennen Sie hierzu das Gerät von der Wasserversorgung. Schalten Sie den Hochdruckreiniger am Ein-/Ausschalter (10) für maximal 1 Minute ein, bis kein Wasser mehr an der Spritzpistole (1) oder an den Aufsätzen (17/18) austritt. Schalten Sie das Gerät aus.
- Das Gerät und das Zubehör werden von Frost zerstört, wenn sie nicht vollständig von Wasser entleert sind.
- Bewahren Sie das Gerät und das Zubehör in einem frostsicheren Raum auf.

Entsorgung/Umweltschutz

Führen Sie Gerät, Zubehör und Verpackung einer umweltgerechten Wiederverwertung zu.



Geräte gehören nicht in den Hausmüll.

Geben Sie das Gerät an einer Verwertungsstelle ab. Die verwendeten Kunststoff- und Metallteile können sortenrein getrennt werden und so einer Wiederverwertung zugeführt werden. Fragen Sie hierzu unser Service-Center.

Die Entsorgung Ihrer defekten eingesendeten Geräte führen wir kostenlos durch.

Technische Daten

Hochdruckreiniger HDR 21-150

Nenneingangsspannung.... 230 V~, 50 Hz
 Leistungsaufnahme 2100 W
 Länge Netzanschlussleitung..... 5 m
 Gewicht..... 10,2 kg
 Schutzklasse I II
 Schutzart IPX5
 Bemessungsdruck/Arbeitsdruck (p).. 11 MPa
 Max. zulässiger Druck (p max) 15 MPa
 Max. Zulaufdruck (p in max) 0,8 MPa
 Max. Zulauftemperatur (T in max) 40°C
 Bemessungsdurchflussmenge (Q).. 5,5 l/min
 Max. Bemessungsdurchflussmenge
 (Q max)..... 7,5 l/min
 Schalldruckpegel
 (L_{pA})..... 78,2 dB(A); $K_{pA} = 3,0$ dB
 Schalleistungspegel, (L_{WA})
 gemessen..... 91,7 dB(A); $K_{WA} = 3,0$ dB
 garantiert 98,0 dB(A)
 Vibration (a_h) 0,496 m/s²; $K=1,5$ m/s²

Dieses Gerät ist für den Betrieb an einem Stromversorgungsnetz mit einer Systemimpedanz Z_{max} am Übergabepunkt (Hausanschluss) von maximal 0,277 Ohm vorgesehen.

Der Anwender hat sicherzustellen, dass das Gerät nur an einem Stromversorgungsnetz betrieben wird, das diese Anforderung erfüllt.

Wenn nötig, kann die Systemimpedanz beim lokalen Energieversorgungsunternehmen erfragt werden

Technische und optische Veränderungen können im Zuge der Weiterentwicklung ohne Ankündigung vorgenommen werden. Alle Maße, Hinweise und Angaben dieser Bedienungsanleitung sind deshalb ohne Gewähr. Rechtsansprüche, die aufgrund der Bedienungsanleitung gestellt werden, können daher nicht geltend gemacht werden.

Der angegebene Schwingungsemissionswert ist nach einem genormten Prüfverfahren gemessen worden und kann zum Vergleich eines Elektrowerkzeugs mit einem anderen verwendet werden.

Der angegebene Schwingungsemissionswert kann auch zu einer einleitenden Einschätzung der Aussetzung verwendet werden.



Warnung:

Der Schwingungsemissionswert kann sich während der tatsächlichen Benutzung des Elektrowerkzeugs von dem Angabewert unterscheiden, abhängig von der Art und Weise, in der das Elektrowerkzeug verwendet wird. Es besteht die Notwendigkeit, Sicherheitsmaßnahmen zum Schutz des Bedieners festzulegen, die auf einer Abschätzung der Aussetzung während der tatsächlichen Benutzungsbedingungen beruhen (hierbei sind alle Anteile des Betriebszyklus zu berücksichtigen, beispielsweise Zeiten, in denen das Elektrowerkzeug abgeschaltet ist, und solche, in denen es zwar eingeschaltet ist, aber ohne Belastung läuft).

Garantie

- Für dieses Gerät leisten wir 24 Monate Garantie. Dieses Gerät ist nicht zur gewerblichen Nutzung geeignet. Bei gewerblichem Einsatz erlischt die Garantie.
- Bei Vorliegen eines berechtigten Garantiefalles bitten wir um Kontaktaufnahme mit unserem Service-Center (Tel.-Nr., Fax-Nr., E-mail-Adresse). Dort erhalten Sie weitere Informationen über die Reklamationsbearbeitung.
- Schäden, die auf natürliche Abnutzung, Überlastung oder unsachgemäße Bedienung zurückzuführen sind, bleiben von der Garantie ausgeschlossen. Es besteht insbesondere kein Garantieanspruch bei Nichtbeachtung der Betriebsanleitung oder Gewaltanwendung, da dadurch Dichtungen, Motor oder andere Teile beschädigt werden.
- Voraussetzung für Garantieleistungen ist zudem, dass die in der Betriebsanleitung angegebenen Hinweise zur Reinigung und Wartung eingehalten wurden.
- Schäden, die durch Material- oder Herstellerfehler entstanden sind, werden unentgeltlich durch Ersatzlieferung oder Reparatur beseitigt. Voraussetzung ist, dass das Gerät unzerlegt und mit Kauf- und Garantienachweis an unser Service-Center zurückgegeben wird.

Reparatur-Service

- Sie können Reparaturen, die nicht der Garantie unterliegen, gegen Berechnung von unserem Service-Center durchführen lassen. Unser Service-Center erstellt Ihnen gerne einen Kostenvoranschlag. Wir können Geräte nur bearbeiten, die ausreichend verpackt und frankiert eingesandt wurden. Eventuelle Sachschäden während des Transportes gehen zu Lasten des Absenders.
- **Unfrei - per Sperrgut, Express oder mit sonstiger Sonderfracht - eingeschickte Geräte werden nicht angenommen.**
- Die Entsorgung Ihrer defekten eingeschickten Geräte führen wir kostenlos durch

Fehlersuche

Problem	Mögliche Ursache	Fehlerbehebung
Gerät läuft nicht	Ein-/Ausschalter (10) ausgeschaltet	Ein-/Ausschalterstellung überprüfen
	Beschädigte Netzanschlussleitung (5)	Schalten Sie das Gerät aus und trennen Sie es vom Netz. Netzanschlussleitung (5) auf Beschädigung kontrollieren. Gegebenenfalls die Netzanschlussleitung (6) von einer autorisierten Fachkraft ersetzen lassen.
	Fehlerhafte Spannungsversorgung	Kontrollieren Sie die elektrische Anlage auf Übereinstimmung mit den Angaben auf dem Typenschild
Gerät hat keinen Druck	Lufteinschlüsse im Gerät	Schalten Sie das Gerät mit Spritzpistole und ohne Düse an, bis blasenfreies Wasser am Hochdruckanschluss austritt.
	Leitungsdruckabfall	Kontrollieren Sie die Wasserversorgung
Starke Druckschwankungen	Hochdruckdüse (17) verschmutzt	Spülen Sie die Hochdruckdüse (17) mit Wasser. Reinigen Sie bei Bedarf die Düsenbohrung mit einer Nadel
Undichtigkeiten im Wassersystem	Anschlüsse nicht richtig montiert	Schalten Sie das Gerät aus und trennen Sie es vom Netz. Schließen Sie das Gerät erneut an die Wasserleitungen an (s. „Inbetriebnahme-Aufstellen“)
	Wasseranschluss undicht	Schalten Sie das Gerät aus und trennen Sie es vom Netz. Wechseln Sie den Wasseranschluss inkl. Dichtungsring aus.

Ersatzteile

Ersatzteile und Zubehör erhalten Sie unter www.grizzly-service.eu.

Sollten Sie kein Internet haben, so wenden Sie sich bitte telefonisch an das Service-Center (siehe „Service-Center“ Seite 119). Halten Sie die unten genannten Bestellnummern bereit.

Hochdruckschlauch	91097400
Strahlrohr mit Hochruckdüse	91097403
Strahlrohr mit Flachstrahldüse	91097404
Wasseranschluss inkl.Dichtungsring.....	91097408
Schnellanschluss für die Wasserversorgung.....	91097401
Spritzpistole ohne Lanze	91097260
Rotierende Bürste.....	91097405
Reinigungsmittel (0,5l).....	30990010

Content







- Notes on Safety** 15
 - Explanation of symbols 15
 - Symbols in the manual 16
 - General notes on safety 16
- Areas of Application**..... 18
- General Description** 18
 - Scope of Delivery 18
 - Functional description 18
 - Overview 19
- Start-up**..... 19
 - Setting up 19
 - Mains connection 19
 - Operation..... 20
 - High-pressure / low-pressure operation 20
 - Interrupting operation 21
 - Ending operation 21
 - Using detergents 21
- Cleaning and Maintenance** 21
 - Cleaning 21
 - Maintenance 22
- Storage** 22
- Waste Disposal and Environmental**
- Technical data**..... 22
- Guarantee Notes**..... 23
- Service Branch** 23
- Trouble shooting** 24
- Spare Parts**..... 24
- Translation of the original EC declaration of conformity** 145
- Service-Center** 147

 For your own safety, and for the safety of others, please read these Operating Instructions carefully before you use the pressure washer for the first time! Keep the manual in a safe place and pass it on to any subsequent owner to ensure that the information contained therein is available at all times.

Notes on Safety

This Section is concerned with the basic safety rules when working with the pressure washer.

Explanation of symbols

-  **Attention!**
-  Before beginning work, familiarise yourself thoroughly with all the operating elements, particularly with how they function and operate. Ask a specialist if necessary.
-  **Attention: Remove the plug from the socket as soon as the power lead is damaged or cut.**
Also disconnect the plug from the socket when connecting to the water supply or trying to eliminate leaks.
-  The pressure cleaner is not suitable for direct connection to the drinking water supply system.
-  Safety class II
-  Electric appliances should not be disposed of in the domestic garbage.

 **CAUTION.** pressure cleaners can be dangerous if they are not operated correctly! The jet must never be directed at people, animals, electric equipment connected to the power supply or against the actual pressure cleaner.



Operate the equipment only in an upright and never in a reclined position.



Information of the acoustic power level L_{WA} in dB

Symbols in the manual



Warning symbols (the danger can be explained at the place of the exclamation mark) with information on damage and injury prevention.



Instruction symbols (the instruction can be explained at the place of the exclamation mark) with information on preventing damage.



Help symbols with information on improving tool handling.

General notes on safety

- This appliance is not intended for use by persons with reduced physical, sensory or mental capabilities, or lack of experience and knowledge, unless they have been given supervision or instruction concerning use of the appliance by a person responsible for their safety.
- Children should be supervised to ensure that they do not play with the appliance.
- Never allow children or other persons unfamiliar with the user manual to use the shredder.
- People who are unfamiliar with the operating instructions are

not permitted to use the equipment.

Working with the equipment



Caution: to avoid accidents and injuries:



CAUTION. pressure cleaners can be dangerous if they are not operated correctly! The jet must never be directed at people, animals, electric equipment connected to the power supply or against the actual pressure cleaner.

- Use the equipment only when standing and on a level, stable base.
- Use the equipment only on a flat, stable surface.
- Do not direct the jet at yourself or others in order to clean clothes and shoes.
- To protect against water or dirt splashing back, wear suitable protective clothing and safety goggles.
- Do not operate the pressure cleaner when other people are in the immediate vicinity, other than they are also wearing protective clothes.
- Take appropriate measures to keep children away from the equipment whilst it is running.
- Do not use the equipment in the vicinity of flammable liquids or gases. Non-observance will result in a risk of fire or explosion.
- Do not spray combustible liquids. Risk of explosion.
- If you come into contact with

cleaning agents, rinse with plenty of clean water.

- Store the equipment in a dry place and out of reach of children.



Caution! To avoid damage to the equipment and any possible person injury resulting from this:

- Do not work with damaged or incomplete equipment, or with equipment that has been converted without the approval of the manufacturer. Before initial operation, have a specialist check that the required electrical protection measures are in place.
- Do not operate the equipment if the mains cable, water supply or other important parts such as the high-pressure hose or gun are damaged/leaking.
- Protect the pressure cleaner from frost and dry running.
- High-pressure hoses, fittings and couplings are important for machine safety. Use only high-pressure hoses, fittings and couplings recommended by the manufacturer.
- Use only original accessories and do not carry out conversion work on the equipment.
- Please read the notes in the operating instructions on the topic of "maintenance and cleaning". Any measures above and beyond these, particularly opening the equipment, are to be carried out by an authorised electrician. In the case of repairs, always contact our service centre.

Electrical safety:



Caution: to avoid accidents and injuries from electric shocks:

- The plug and socket of an extension cable must be water-tight!



Unsuitable extension cables can be dangerous as people can be harmed by an electric shock!

- Protect the electric plug connections against moisture.
- If there is a risk of flooding, fix the plug connections in an area that is safe from flooding.
- Ensure that the mains voltage matches the specifications on the rating plate.
- Connection to the mains must be carried out by an experienced electrician and meet the requirements of IEC 60364-1.
- The electrical installation shall be according to national wiring rules.
- The device must only be connected to a mains socket via a residual-current circuit breaker (RCD) with a rated leakage current of not more than 30 mA. Fuse: at least 13 ampere.
- Before each use, check the equipment, cable and plug for damage.
- If the power cable for this equipment is damaged, it must be replaced by the manufacturer, a customer service agent of the same or a similarly qualified person in order to prevent hazards.
- Do not pull the plug from the socket by the cable. Protect

the cable from heat, oil and sharp edges.

- Do not carry or fix the equipment by the cable.
- Use only extension cables that are protected from spray water and designed for outdoor use. Always fully unroll a cable drum before use. Check the cable for damage.
- Before any work on the equipment, during work breaks and in the case of non-use, remove the plug from the socket.
- The cross-section of the power supply cable must not be less than $2 \times 2,5 \text{ mm}^2$.
- Wear sturdy footwear to protect against electric shock.
- To protect against electric shock, operate the equipment only in an upright position.

Areas of Application

Only use the pressure cleaner in the following private home areas:

- This equipment is not suitable for commercial use. Commercial use will invalidate the guarantee.
- To clean machines, vehicles, buildings, work tools, facades, terraces, gardening tools, etc. with a high-pressure water jet.
- Only use with original accessories and spares.
- Cleaning the object according to its manufacturer's information.
- The rotating wash brush (sold separately) is fundamentally not suitable for sensitive and painted surfaces (e.g. automotive paint).

General Description

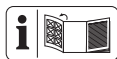

The illustration how to handle the appliance can be found on page 2.

Scope of Delivery

Unpack the pressure washer and verify the contents:

- Pressure washer with power supply cable
- High-pressure hose on reel
- Cable hook
- Jet gun holder
- Quick-action water supply connector
- Jet gun
- Jet tube w/ high-pressure nozzle
- Jet tube w/ flat spray nozzle
- Nozzle cleaning pin
- Fork spanner
- Translation of the original instructions for use

Functional description

The pressure cleaner cleans by means of a water jet, with a choice of high or low pressure operation.

A detergent can be added if this is required.

For the functions of the operating elements please refer to the subsequent description. Ensure that the safety instructions are always observed!

Overview

- A**
- 1 Jet gun
 - 2 Carrying handle
 - 3 High-pressure fitting (gun)
 - 4 Cable hook
 - 5 Mains lead (not visible)
 - 6 Jet gun holder
 - 7 Wheels
 - 8 Strainer frame
 - 9 Water supply
 - 10 On/Off switch
 - 11 Accessories holder
 - 12 Hose reel crank
 - 13 High-pressure hose on reel
 - 14 Quick-action water supply connector
 - 15 Cleaning agent tank
 - 16 Opening of cleaning agent tank
 - 17 Jet tube w/ high-pressure nozzle
 - 18 Jet tube w/ flat spray nozzle
 - 19 Nozzle cleaning pin
 - 20 Fork spanner

Start-up



In keeping with current regulations a pressure cleaner must never be operated off the drinking water mains supply without a controllable backflow preventer. A suitable backflow preventer in conformity with EN 12729 type BA must be used.

Water that has passed through a backflow preventer is classified as undrinkable.

A backflow preventer is available in specialist shops.

- Employ an ordinary garden hose for the water intake and ensure sufficient length.
- Use the device on a domestic water supply or a water source with a feed rate of at least 450l/h.

Setting up

1. Fold the bow-type handle upwards until it locks into place through a resistance.
2. Fold the crank handle of the hose drum outwards. It locks into place audibly.
3. Slide the the jet gun holder (6) onto the guide on the device housing.
4. Connect the high-pressure fitting (jet gun) (3) to the jet gun (1). Use the fork spanner from the package.
5. Connect the quick-action water supply connector (14) to the unit's water supply port (9). Always use the filter insert (8) and clean this as required.
6. Plug in and turn the jet tube with high-pressure nozzle (17) or the jet tube with flat spray nozzle (18) to connect to the jet gun (1).
7. To change the jet tube (17/18) push in the tube or brush and turn in the opposite direction.
8. The jet tube with high-pressure nozzle (17) produces a rotating water jet and is designed for low water consumption work.
9. The jet tube with flat spray nozzle (18) produces a flat wide jet particularly suited for large surfaces.

Turn the tip of the nozzle left to reduce the width of the jet. Turn the tip of the nozzle right to expand the width of the jet.

Mains connection

The pressure washer you have acquired is already fitted with a mains plug. The equipment is designed for connection to an earthed wall socket with a residual current operated device (RCD switch) at 230 V ~ 50 Hz.



Only operate the pressure washer after all the above points have been observed.

1. Ensure that the pressure washer is turned off by its ON / OFF switch (10).
2. Insert the mains plug into the mains socket

Operation



Be prepared for the recoil force of the emitted water jet! Ensure that you are standing firmly and that you are holding the gun (1) securely, otherwise you could injure yourself or other people.



Never operate the pressure washer with a closed water tap. Dry running will damage the washer!

1. Turn on the water tap entirely.
2. Switch on the pressure cleaner with the ON / OFF switch (10).
Only ever switch on the pressure cleaner once you have connected all of the water pipes and they do not leak.

The motor switches on until the required pressure has built up. After the pressure has built up, the motor switches off.

3. Press the gun starting lever (1). The nozzle operates by pressure and the motor switches back on.
Releasing the starting lever causes the equipment to switch off. The system remains pressurised.



In the event of leaks in the water system, switch off the equipment immediately at the on/off switch (10) and disconnect the equipment from the mains at the mains power cord (5). Risk of electric shock! Start afresh with making the water connections (cf. "Start-up / Operation").



If there is still air in the device, please proceed as follows:

To vent the supply hose:

1. Remove the quick connector for garden hose adaptor (14) on the water connection (9) and open the water tap until water comes out with no bubbles.
2. Switch off the water tap.
3. Connect the supply hose to the water connection (9) on the equipment using the quick connector for garden hose adapter (14).
4. Fully open the water tap.

To vent the equipment:

5. Switch on the on/off switch (10) until pressure has built up.
6. Switch off the on/off switch (10).
7. Press the on lever on the gun (1) until the pressure has gone.
8. Please repeat process 5. to 7. a few times until there is no more air in the device.

High-pressure / low-pressure operation

The jet tube with flat spray nozzle (18) is designed for either high-pressure or low-pressure operation.

The adjustable flat spray nozzle is set to high pressure by default.
Push the tip of the nozzle forward to change to low-pressure operation.

In this mode (low pressure), the unit will automatically draw in cleaning agent from the built-in tank.

Push in the tip of the nozzle to change to high-pressure operation.



Lock / unlock the switch-on lever of the gun (1) by depressing the locking button (21).

Lock the switch-on lever to prevent the pressure washer from being inadvertently / accidentally started.



Locked

Open

Interrupting operation

- Release the lever of the gun (1).
- During prolonged work intervals turn off the washer by its ON / OFF switch (10).



If the equipment falls over, switch off the equipment immediately at the on/off switch (10) and disconnect the equipment from the mains at the mains power cord (5). Risk of electric shock! Only now should the equipment be returned to an upright position. For your own safety, wait approx. 5 minutes before reconnecting to the electricity.



Ending operation

1. After having worked with a detergent rinse the washer with clear water.
2. Release the lever of the gun (1).
3. Turn off the pressure by its ON / OFF switch (10). Disconnect the mains plug.
4. Turn off the water tap.
5. Disconnect the pressure washer from the water mains.
6. Pull the lever of the gun (1) to vent the pressure existing within the system.
7. You can fold the bow-type handle downwards in a place-saving manner through a resistance.
8. The crank handle of the hose drum can be folded after unlocking the slide latch.

Using detergents

The washer was designed for operation with a neutral detergent based on a bio-

logically decomposable anionic tenside. Other detergents or chemical substances could impair the safety of the washer and damage it. Such damage to the equipment is not covered by the guarantee.

Fill/drain detergent:

- To add cleaning agent to the jet, you must first fill the cleaning agent tank (15).
- To remove the cleaning agent tank (15), hold it on the side and push it upwards. You can now pull the cleaning agent tank out of the bottom and side guides on the pressure cleaner. Mind to first remove the induction hose and the cap from the opening of the cleaning agent tank (16) as they will remain on the pressure cleaner.
- To reinstall the cleaning agent tank (15), trace back the above steps.

Working Instructions:

- Operate the jet tube with flat spray nozzle (18) in low-pressure mode to automatically add cleaning agent to the water.

Cleaning and Maintenance



Pull out the power plug before every maintenance operation. This also includes connecting to the water supply or trying to eliminate leaks. There is a risk of electrocution or of injury from moving parts.

Cleaning



Never direct the water jet against the washer, nor clean the washer under flowing water. This could give rise to the danger of electric shock and damage the washer! .

Always keep the washer clean. Do not use any detergents or solvents.

- Always keep the ventilation slots clean and free.
- Only clean the pressure washer with a soft brush or a slightly moist cloth.
- In case a nozzle of the jet tube (17/18) is clogged up, use the nozzle cleaning pin (20) to remove the object from the nozzle.

Maintenance

The pressure washer is maintenance free.



Ask our service centre to carry out any work that is not described in these instructions. Use only original parts.

Storage

- Drain all the water from the pressure washer.
Disconnect the unit from the water supply. Press the On/Off switch (10) to turn on the pressure washer for no longer than 1 minute until no more water escapes from the jet gun(1) or from the attaching parts (17/18). Turn off the unit.
- Protect the pressure washer and its accessories from frost when they have not been completely drained of all water.
- Store the pressure washer and its accessories in a frost-free room.

Waste Disposal and Environmental Protection

Be environmentally friendly. Return the tool, accessories and packaging to a recycling centre when you have finished with them.



Electric appliances should not be disposed of in the domestic garbage.

Hand the tool in at a recycling centre. The plastics and metal parts can be separated and recycled. Ask your Service Center about this.

Technical data

Pressure WasherHDR 21-150

Mains connection.....230 V~, 50 Hz
 Power consumption..... 2100 W
 Mains cable5 m
 Weight (without accessories)..... 10,2 kg
 Safety class II
 Degree of protection IPX5
 Rated/operating pressure (p)..... 11 MPa
 Max. permissible pressure (p max).. 15 MPa
 Max. inflow pressure (p in max)... 0.8 MPa
 Max. inflow temperature (T in max)...40°C
 Pumping rate, water (Q) 5.5 l/min
 Max. pumping rate, water (Q max)..... 7.5 l/min
 Sound pressure level (L_{pA}) 78.2 dB(A); K_{pA} = 3.0 dB
 Sound power level (L_{WA}) measured 91.7 dB(A); K_{WA} = 3.0 dB
 guaranteed98.0 dB(A)
 Vibration (a_h)..... 0.496 m/s²; K=1.5 m/s²

Do not exceed the maximum permitted network impedance of 0.277 Ohms at the electrical connection point.

The user must ensure that the device is operated only on a power supply network that fulfils this requirement.

If necessary, the local power supply company can be asked for the system impedance.

Technical and optical changes can be carried out in the course of further development without notice. All dimensions, references and information of this instruction manual are therefore without guarantee. Legal claims, which are made on the basis of the instruction manual, cannot thus be considered as valid.

The stated vibration emission value was measured in accordance with a standard testing procedure and may be used to compare one power tool to another. The stated vibration emission value may also be used for a preliminary exposure assessment.



Warning: The vibration emission value may differ during actual use of the power tool from the stated value depending on the manner in which the power tool is used. Safety precautions aimed at protecting the user should be based on estimated exposure under actual usage conditions (all parts of the operating cycle are to be considered, including, for example, times during which the power tool is turned off and times when the tool is turned on but is running idle).

Guarantee Notes

- This unit has a guarantee period of 24 months. This equipment is not suitable for commercial use. Commercial use will invalidate the guarantee.
- Justified guarantee claims should be reported to our Service Centre (telephone & fax no.s, and email address). Our Service Team will tell you more about our complaints handling procedure.
- Damage due to natural wear and tear, overload or incorrect use is excluded from the guarantee. Certain components are subject to normal wear and tear and are excluded from the guarantee. Inappropriate use will invalidate the warranty.
- Furthermore, the prerequisite for guarantee services is that the references indicated in the operating instructions regarding cleaning and maintenance have been adhered to.
- Damage, which has been caused

from material or manufacturing faults, will be made good free of charge, by replacement delivery or repair.

This requires that the appliance is returned to our service center undismantled and with proof of purchase and guarantee.

Service Branch

- Repairs, which are not covered by the guarantee, can be carried out for charge by our service center. Our service center will be glad to provide you with a cost estimate. We can only process devices which have been packaged sufficiently and which have been dispatched with correct stamping.
- **Devices sent in freight collect - by bulk freight, express or with other special freight - are not accepted.**
- We can carry out a waste disposal of your device free of charge.

Trouble shooting

Problem	Possible cause	Remedy
Pressure cleaner is not operating	ON / OFF switch (10) is turned off	Check ON / OFF switch (10)
	Damaged power supply cable (5)	Switch off the equipment and disconnect from the mains. Check power supply cable (5) for damage. If necessary have the power supply cable (5) replaced by a qualified electrician.
	Mains fault	Check the electrical system for conformity with the data on the rating plate.
Pressure cleaner does not generate any pressure	Air trapped in the pressure cleaner	Switch on the equipment with the jet gun and with no nozzle until bubble-free water comes out.
	Drop in the water mains pressure	Check the water mains.
Severe pressure fluctuations	High-pressure nozzle (17) is dirty	Rinse the high-pressure nozzle (17) with water. If necessary clean the nozzle hole with a needle.
Leaks in the water system	Connections not fitted correctly	Switch off the equipment and disconnect from the mains. Reconnect the equipment to the water pipes (cf. "Initial Operation/Set-Up")
	Water connection leaks	Switch off the equipment and disconnect from the mains. Replace the water connection inc. gasket (cf. "Spare Parts")

Spare Parts

Spare parts and accessories can be obtained at www.grizzly-service.eu. If you do not have internet access, please contact the Service Centre via telephone (see "Service-Center" Page 119). Please have the order number mentioned below ready.

High-pressure hose	91097400
Jet tube w/ high-pressure nozzle.....	91097403
Jet tube w/ flat spray nozzle	91097404
Water port w/ strainer frame	91097408
Quick-action water supply connector.....	91097401
Jet gun.....	91097260
Rotating brush	91097405
Cleaning agent (0,5l)	30990010

Contenuto

Consigli di sicurezza	25
Spiegazione di simboli e avvertenze di sicurezza	25
Simboli nelle istruzioni	26
Consigli di sicurezza generali	26
Scopo d'uso	28
Descrizione generale.....	28
Confezione.....	28
Campi d'impiego	28
Vista d'insieme.....	29
Messa in esercizio	29
Installazione	29
Allacciamento alla rete.....	30
Funzionamento	30
Modalità di funzionamento alta pressione/bassa pressione	31
Interruzione del funzionamento	31
Terminare il funzionamento.....	31
Uso di detergenti.....	31
Pulizia e Manutenzione	32
Pulizia	32
Manutenzione	32
Conservazione	32
Smaltimento/Tutela dell'ambiente.....	32
Dati tecnici	33
Garanzia	34
Servizio di riparazione	34
Disturbi - Cause - Rimedio.....	35
Pezzi di ricambio	35
Traduzione della dichiarazione di conformità CE originale.....	142
Service-Center	147



Prima della prima messa in esercizio e dell'uso del pulitore ad alta pressione, leggere attentamente le istruzioni d'uso per garantire la sicurezza personale e quella di altre persone. Conservare con cura il presente manuale d'uso e consegnarlo al successivo utilizzatore prestando attenzione che sia sempre a disposizione di chi usa l'apparecchio.

Consigli di sicurezza

Questa sezione tratta le disposizioni di sicurezza fondamentali relative al lavoro con il pulitore ad alta pressione.

Spiegazione di simboli e avvertenze di sicurezza



Attenzione!



Prima di iniziare il lavoro, familiarizzarsi con tutti i comandi, in particolare con il loro funzionamento ed effetto. Chiedere eventualmente informazioni a un tecnico.



Attenzione! In caso di danneggiamento o taglio del cavo di alimentazione, sfilare immediatamente la spina dalla presa. Staccare la spina dalla presa anche durante il collegamento all'alimentazione idrica o durante il tentativo di eliminare anemeticità.



Apparecchio non adatto per l'allacciamento all'impianto di acqua potabile.



Classificazione di protezione II



Le apparecchiature non si devono smaltire insieme ai rifiuti domestici.



I pulitori ad alta pressione possono essere pericolosi se non usati conformemente alle disposizioni. Il getto non deve essere indirizzato su persone, animali e sulla dotazione elettrica attiva oppure sull'apparecchio stesso.



sposizione sdraiata.

Azionare l'apparecchio solo in posizione eretta, mai in po-



Dati del livello di rumorosità
 L_{WA} in dB

Simboli nelle istruzioni



Simboli dei pericoli con apposite indicazioni per prevenire danni a persone o cose.



Simboli dei divieti (al posto del punto esclamativo, viene spiegato il divieto) con indicazioni relative alla prevenzione di danni.



Simboli di avvertenza con informazioni relative ad un migliore trattamento dell'apparecchio.

Consigli di sicurezza generali

- L'apparecchio non è adatto all'uso da parte di persone con facoltà fisiche, sensoriali o mentali limitate o con scarse esperienze o conoscenze; a meno che non siano sorvegliati da una persona responsabile per la loro sicurezza o abbiamo ricevuto istruzioni su come usare l'apparecchio.
- Bambini devono essere sorvegliati, per garantire che non giochino con l'apparecchio.
- Non permettere mai a bambini nonché ad altre persone, le quali non conoscono le istruzioni per l'uso, di usare l'apparecchio
- Persone che non hanno letto

attentamente le istruzioni d'uso, non devono usare l'apparecchio.

Lavorare con l'apparecchio



Attenzione: in questo modo evitate incidenti e lesioni:



I pulitori ad alta pressione possono essere pericolosi se non usati conformemente alle disposizioni. Il getto non deve essere indirizzato su persone, animali e sulla dotazione elettrica attiva oppure sull'apparecchio stesso.

- Usare l'apparecchio solo in piedi e su una superficie piana e stabile.
- Non indirizzare il getto su se stessi o su altre persone per pulire capi d'abbigliamento o calzature.
- Per la protezione da schizzi d'acqua o sporizia indossare appropriati indumenti di protezione e occhiali di sicurezza.
- Non usare l'apparecchio in presenza di altre persone, salvo nei casi in cui queste indossano un abbigliamento protettivo.
- Adottare adeguate misure per tenere bambini lontani dall'apparecchio.
- Non usare l'apparecchio nelle vicinanze di liquidi o gas infiammabili. La mancata osservanza comporta pericoli di incendio o di esplosione.
- Non spruzzare liquidi infiammabili. Pericolo di esplosioni.
- In caso di contatto con i deter-

genti, sciacquare abbondantemente con acqua pulita.

- Conservare l'apparecchio in un luogo asciutto e fuori dalla portata di bambini.



Attenzione! In questo modo si evitano danni all'apparecchio ed eventuali danni consequenziali a persone:

- Non lavorare con un apparecchio danneggiato, incompleto o trasformato senza l'autorizzazione del fabbricante. Prima della messa in esercizio fare controllare da un esperto, che siano presenti i dispositivi di protezione elettrici richiesti.
- Non mettere in esercizio l'apparecchio, se la conduttura di allacciamento alla rete, l'alimentazione idrica o altre parti come il tubo flessibile del pulitore o la pistola a spruzzo sono danneggiati o anneriti.
- Proteggere l'apparecchio dal gelo e dal funzionamento a secco.
- Tubi flessibili ad alta pressione, rubinetteria e giunti sono importanti per la sicurezza delle macchine. Usare solo i tubi flessibili ad alta pressione, rubinetteria e giunti consigliati dal fabbricante.
- Usare solo accessori originali e non eseguire trasformazioni all'apparecchio.
- L'apertura dell'apparecchio deve essere effettuata solo da un elettricista esperto autorizzato. In caso di riparazione, rivolgersi sempre al nostro centro di assistenza.

Sicurezza elettrica:



Attenzione: in questo modo evitate incidenti e lesioni a causa di scosse elettriche:

- In caso di utilizzo di una prolunga, la spina e l'accoppiamento devono essere stagna all'acqua.



Prolunghe non adatte possono essere pericolose. Pericolo di danni a persone a causa di scosse elettriche.

- Proteggere i collegamenti a spina elettrici dall'umidità.
- In caso di pericolo di inondazione, i collegamenti a spina devono essere fissati in una zona lontana da quella affetta dall'inondazione.
- Fare attenzione che la tensione di rete corrisponda alle indicazioni sulla targhetta.
- L'allacciamento alla rete deve essere eseguito da un elettricista specializzato e soddisfare i requisiti della IEC 60364-1.
- Collegare l'apparecchio solo a una presa con protezione differenziale (interruttore FI) non superiore a 30 mA; dispositivo di protezione minimo 13 Amperes.
- Controllare prima di ogni utilizzo la presenza di eventuali danni all'apparecchio, al cavo e alla spina.
- Nel caso in cui il cavo di collegamento di questo apparecchio venga danneggiato, deve essere sostituito con un cavo di collegamento speciale dal fabbricante o dal suo servizio cliente o da una persona quali-

- ficata, al fine di evitare pericoli.
- Non usare il cavo per staccare la spina dalla presa. Proteggere il cavo da fonti di calore, olio e angoli appuntiti.
- Non trasportare o fissare l'apparecchio dal cavo.
- Usare solo prolunghe protette da spruzzi d'acqua e adatte per l'uso esterno. Prima dell'uso srotolare completamente il tamburo per cavi. Controllare eventuali danneggiamenti del cavo.
- Prima di qualsiasi lavoro con l'apparecchio, durante le pause di lavoro e in caso di non-uso, staccare sempre la spina di rete dalla presa.
- Le condutture di allacciamento elettrico non devono presentare una sezione inferiore a 2 x 2,5 mm².
- Indossare scarpe robuste per la protezione contro scosse elettriche.
- Per la protezione contro scosse elettriche, azionare l'apparecchio esclusivamente in posizione verticale, eretta.

Scopo d'uso

Questo pulitore è stato concepito esclusivamente per uso privato. Questo apparecchio non è adatto per l'uso industriale.

In caso di un impiego per uso industriale decade la garanzia.

- per pulire macchine, veicoli, costruzioni, utensili, facciate, terrazze, apparecchiature per il giardino ecc. con getto d'acqua ad alta pressione.
- con accessori e ricambi originali.
- dietro osservanza delle indicazioni del fabbricante dell'oggetto da pulire.
- Di norma la spazzola rotante (non compresa nel volume di fornitura) non è adatta per superfici delicate e verni-

ciate (p. es. verniciatura auto).

Descrizione generale

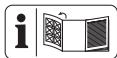

Troverete le figure relative all'uso ed alla manutenzione nel lato 2.

Confezione

Rimuovere l'apparecchio dall'imballaggio e controllare il volume di fornitura:

- Il pulitore ad alta pressione con conduttura di allacciamento elettrico
- Tubo flessibile alta pressione
- Gancio per cavo
- Supporto per pistola a spruzzo
- Attacco rapido per l'approvvigionamento idrico
- Pistola a spruzzo
- Tubo flessibile con ugello alta pressione
- Tubo flessibile con ugello a getto piatto
- Ago pulizia ugello
- Chiave a forcilla
- Traduzione delle istruzioni per l'uso in originale

Campi d'impiego

Il pulitore ad alta pressione pulisce con l'aiusilio di un getto d'acqua, a scelta con modalità di funzionamento a bassa o alta pressione.

All'occorrenza, con l'aggiunta di detersivi.

Il funzionamento delle parti di comando è riportato nelle seguenti descrizioni. Osservare le indicazioni di sicurezza.

Vista d'insieme

- A**
- 1 Pistola a spruzzo
 - 2 Impugnatura
 - 3 Attacco alta pressione lato pistola
 - 4 Gancio per cavo
 - 5 Conduittura di allacciamento alla rete (non a vista)
 - 6 Supporto pistola a spruzzo
 - 7 Rotelle
 - 8 Inserto filtro
 - 9 Attacco dell'acqua
 - 10 Interruttore accensione/spegnimento
 - 11 Supporto accessori
 - 12 Manovella per tamburo tubo flessibile
 - 13 Tubo flessibile alta pressione
 - 14 Chiusura rapida per approvvigionamento idrico
 - 15 Contenitore detergente
 - 16 Apertura contenitore detergente
 - 17 Tubo di acciaio con ugello alta pressione
 - 18 Tubo di acciaio con ugello a getto piatto
 - 19 Ago pulizia ugello
 - 20 Chiave a forcilla

Messa in esercizio



Secondo le disposizioni valide il pulitore ad alta pressione non deve mai essere alimentato dalla rete dell'acqua potabile senza separatore di sistema. Deve essere usato un separatore di sistema adatto conforme a EN 12729 tipo BA.

L'acqua che fluisce attraverso un separatore di sistema viene classificata come non potabile.

Un separatore di sistema è reperibile nel commercio specializzato.

- Usare un tubo convenzionale da giardino per il rifornimento idrico e prestare attenzione a una lunghezza

sufficiente.

- Collegare l'apparecchio a un attacco per l'acqua domestico o a una fonte d'acqua con una portata minima di 450 l/h.

Installazione

1. Piegarlo il manico della staffa verso l'alto fino a che si innesta attraverso una resistenza.
2. Piegarlo la manovella dell'avvolgitubo verso l'esterno. Si innesta emettendo un suono.
3. Inserire il supporto per la pistola a spruzzo (6) sulle guide dell'alloggiamento.
4. Avvitare l'attacco dell'alta pressione lato pistola (3) alla pistola a spruzzo (1). A tale scopo usare la chiave a forcilla fornita.
5. Creare mediante l'attacco rapido per l'approvvigionamento idrico (14) un afflusso di acqua dall'attacco dell'acqua (9). Usare sempre l'inserto filtrante (8) e pulirlo all'occorrenza.
6. Collegare mediante inserimento e avvitamento il tubo del getto con l'ugello dell'alta pressione (17) oppure a scelta il tubo del getto con l'ugello a getto piatto (18) con la pistola a spruzzo (1).
7. Una sostituzione del tubo del getto (17/18)) avviene mediante compressione e rotazione nella direzione opposta.
8. Il tubo del getto con l'ugello dell'alta pressione (17) grazie al suo getto d'acqua rotante è particolarmente adatto per i lavori con un basso consumo di acqua.
9. Il tubo del getto con ugello a getto piatto (18) grazie al suo getto piatto è particolarmente adatto per pulizie superficiali.

Mediante rotazione della punta dell'ugello verso sinistra è possibile ridurre la larghezza del getto. Mediante rotazione della punta dell'ugello verso destra è possibile aumentare la larghezza del getto.

Allacciamento alla rete

Il pulitore ad alta pressione da Lei acquistato è provvisto di spina elettrica. L'apparecchio è concepito per l'allacciamento a una spina con dispositivo di protezione differenziale (interruttore FI) da 230 V ~ 50 Hz.



Mettere in esercizio l'apparecchio solo dopo aver letto attentamente tutti i punti precedenti.

1. Assicurarsi che il pulitore ad alta pressione sia spento dall'interruttore di accensione/spegnimento (10).
2. Inserire la spina elettrica nella presa.

Funzionamento



Osservare la forza di rinculo del getto d'acqua. Garantire una posizione stabile e tenere saldamente la pistola (1) a spruzzo. Altrimenti si rischia di ferire le altre persone.



Non azionare il pulitore dell'alta pressione con il rubinetto dell'acqua chiuso. Un funzionamento a secco causa sempre un danneggiamento dell'apparecchio.

1. Aprire completamente il rubinetto dell'acqua.
2. Accendere il pulitore ad alta pressione dall'interruttore di accensione/spegnimento (10). Accendere il pulitore ad alta pressione solo dopo aver collegato tutte le condutture dell'acqua e queste sono ermetiche.
Il motore si accende, fino a generare la pressione necessaria. Dopo il raggiungimento della pressione, il motore si spegne.
3. Premere la leva di accensione della pistola a spruzzo (1). L'ugello lavora con pressione e il motore si riaccende.

Il rilascio della leva di accensione provoca uno spegnimento dell'apparecchio. L'alta pressione all'interno del sistema rimane intatta.



In caso di anemeticità nel sistema idrico, spegnere immediatamente l'apparecchio dall'interruttore ON/OFF (10) e staccare l'apparecchio dalla rete mediante il cavo di alimentazione elettrica (6). Pericolo di shock elettrico! Riiniziare a creare i collegamenti idrici (vedi „Messa in esercizio / Installazione”).

Se rimane aria nell'apparecchio, procedere come segue:

Spurgare il tubo flessibile di alimentazione:

1. Rimuovere l'attacco rapido per adattatore tubo da giardino (14) dall'attacco dell'acqua (9) e aprire il rubinetto dell'acqua, fino a quando fuoriesce l'acqua senza formazione di bolle.
2. Chiudere il rubinetto dell'acqua.
3. Collegare il tubo flessibile di alimentazione con l'ausilio dell'attacco rapido per l'adattatore del tubo da giardino (14) con l'attacco dell'acqua (9) sull'apparecchio.
4. Aprire completamente il rubinetto dell'acqua.

Spurgare l'apparecchio:

5. Accendere l'interruttore On (10) fino a generare pressione.
6. Spegnere l'interruttore On (10).
7. Premere la leva di accensione della pistola a spruzzo (1) fino alla depressurizzazione.
8. Ripetere più volte le procedure da a) a c) fino a quando l'apparecchio è completamente privo di aria.

Modalità di funzionamento alta pressione/bassa pressione

Il tubo del getto con ugello a getto piatto (18) è concepito per le modalità di funzionamento ad alta o bassa pressione.

Nella regolazione standard l'ugello a getto piatto regolabile lavora con alta pressione.

Spostando la punta dell'ugello in avanti è possibile commutare nella modalità di funzionamento a bassa pressione.

In questa modalità (bassa pressione) viene automaticamente aspirato il detergente dal contenitore montato.

Una commutazione nella modalità di funzionamento ad alta pressione avviene mediante inserimento della punta dell'ugello.

- B**
- La leva di accensione della pistola a spruzzo (1) può essere bloccata o sbloccata premendo il pulsante di bloccaggio (21). **Bloccando la leva di accensione si impedisce l'avvio involontario dell'apparecchio.**



bloccato

aperto

Interruzione del funzionamento

- Rilasciare la leva della pistola a spruzzo (1).
- Durante le pause prolungate spegnere l'interruttore di accensione/spengnimento (10).



Se l'apparecchio si ribalta, spegnere immediatamente l'apparecchio dall'interruttore ON/OFF (10) e staccare l'apparecchio dalla rete mediante il cavo di ali-

mentazione elettrica (5). Pericolo di shock elettrico! Ora rimettere l'apparecchio in posizione verticale, eretta. Per la propria sicurezza, attendere ca. cinque minuti prima di ripristinare il collegamento elettrico.

Terminare il funzionamento

- Dopo il lavoro con i detergenti sciacquare il sistema con acqua chiara.
- Rilasciare la leva della pistola a spruzzo (1).
- Spegnere il pulitore ad alta pressione dal rubinetto di accensione/spengnimento (10). Staccare la spina di rete.
- Chiudere il rubinetto dell'acqua.
- Staccare il pulitore ad alta pressione dal rifornimento idrico.
- Tirare la leva della pistola a spruzzo (1) per ridurre la pressione presente nel sistema.
- È possibile richiudere verso il basso il manico della staffa attraverso la resistenza per recuperare spazio.
- La manovella dell'avvolgitubo può essere ripiegata dopo lo sbloccaggio del blocco di scorrimento.

Uso di detergenti

Questo apparecchio è stato concepito per l'impiego con un detergente neutro a base di tensioattivi anionici biodegradabili. L'uso di altri detergenti o di sostanze chimiche può compromettere la sicurezza dell'apparecchio e causare danneggiamenti.

Riempire/svuotare detergente:

- Per poter usare il detergente è necessario che sia presente detergente nell'apposito contenitore (15).
- Per la rimozione del contenitore del detergente (15) afferrare il contenitore lateralmente e spostarlo verso l'alto. Ora è possibile rimuovere il contenitore del detergente dalla guida

inferiore e laterale del pulitore ad alta pressione. A tale scopo rimuovere dall'apertura del contenitore del detergente (16) il tubo di allacciamento con il cappuccio di chiusura. Questi ultimi rimangono attaccati al pulitore.

- Per reinserire il contenitore del detergente, procedere nella sequenza invertita.

Lavorare:

- Usare il tubo del getto con ugello a getto piatto (18) nella modalità di funzionamento a bassa pressione e il detergente viene aspirato automaticamente.

Pulizia e Manutenzione



Prima di ogni intervento di manutenzione estrarre la spina dalla presa. In questo rientra anche il collegamento al rifornimento idrico o il tentativo di eliminare annerimenti. Pericolo di scosse elettriche o di ferite a causa di parti mobili.

Pulizia



Non spruzzare l'apparecchio con acqua e non pulirlo sotto acqua corrente. Pericolo di scosse elettriche e rischio di danneggiamenti all'apparecchio.

Tenere l'apparecchio pulito, non usare detersivi o solventi.

- Tenere pulite e libere le feritoie di ventilazione.
- Pulire l'apparecchio con una spazzola morbida o un panno.
- Qualora uno degli ugelli del tubo del getto (17/18) dovesse essere intasato, è possibile rimuovere il corpo estraneo dall'ugello mediante l'ago di pulizia dell'ugello (19).

Manutenzione

Il pulitore ad alta pressione non richiede interventi di manutenzione.



Fare eseguire i lavori non descritti nelle presenti istruzioni d'uso dal nostro centro di assistenza. Usare solo componenti original.

Conservazione

- Svuotare completamente il pulitore ad alta pressione.
A tale scopo rimuovere l'attacco dell'alta pressione lato apparecchio (8) e accendere il pulitore ad alta pressione dall'interruttore di accensione/spengimento (10) per massimo 1 minuto, fino a quando non fuoriesce più acqua dall'attacco dell'pistola a spruzzo (1). Spegnerne l'apparecchio.
- Il pulitore ad alta pressione e gli accessori vengono distrutti dal gelo se non sono completamente svuotati.
- Conservare il pulitore ad alta pressione e gli accessori in un ambiente protetto dal gelo.

Smaltimento/Tutela dell'ambiente

Effettuare lo smaltimento dell'apparecchio, degli accessori e della confezione nel rispetto dell'ambiente presso un punto di raccolta per riciclaggio.



Le apparecchiature non devono essere smaltite insieme ai rifiuti domestici.

Consegnare l'apparecchiatura presso un centro di raccolta e recupero. Le parti plastiche e di metallo usate potranno essere selezionate e avviate al recupero. Chiedere informazioni a riguardo al nostro centro assistenza clienti.

Dati tecnici

Pulitore ad alta pressione . HDR 21-150

Allacciamento rete	230 V~, 50 Hz
Potenza di presa.....	2100 W
Conduttura rete.....	5 m
Peso	10,2 kg
Classe di protezione	<input type="checkbox"/> II
Tipo di protezione	IPX5
Pressione di misurazione/pressione di lavoro (p).....	11 MPa
Pressione ammissibile max. (p max).....	15 MPa
Pressione di adduzione max. (p in max).....	0,8 MPa
Temperatura di alimentazione max. (T in max.)	40°C
Portata, acqua (Q).....	5,5 l/min
Portata, acqua max. (Q max)	7,5 l/min
Livello di pressione sonora (L_{pA}).....	78,2 dB(A); $K_{pA} = 3,0$ dB
Livello di potenza sonora (L_{WA}) misurata	91,7 dB(A); $K_{WA} = 3,0$ dB
garantito	98,0 dB(A)
Vibrazione (a_n).....	0,496 m/s ² ; $K = 1,5$ m/s ²

Il presente apparecchio è progettato per il funzionamento con una rete di distribuzione dell'energia elettrica con un'impedenza di sistema Z_{max} al punto di trasferimento (collegamento domestico) pari a 0,277 Ohm al massimo.

L'utente è tenuto ad accertare che l'apparecchio venga messo in funzione esclusivamente con una rete di distribuzione dell'energia elettrica che rispetti detto requisito. Se necessario, le aziende di fornitura di energia elettrica locali sono in grado di fornire l'impedenza del sistema.

Ci si riserva il diritto di apportare variazioni tecniche ed ottiche senza preavviso nell'ambito dello sviluppo del prodotto. Tutte le dimensioni, indicazioni e dati delle presenti istruzioni per l'uso sono pertanto non vincolanti. Non si accetta pertanto alcuna rivendicazione di diritti a fronte delle presenti istruzioni per l'uso.

Il valore di emissione di vibrazioni indicato è stato misurato attraverso un procedimento di controllo standardizzato e può essere utilizzato per il confronto di un apparecchio elettrico con un altro.

Il valore di emissione di vibrazioni indicato può essere anche utilizzato per una prima valutazione dell'esposizione alla quale si è soggetti.



Avvertenza:

Durante l'uso effettivo dell'apparecchio elettrico, il livello di emissione di vibrazioni può differire da quello indicato a seconda della tipologia e della modalità d'uso. Per proteggere l'utilizzatore, è necessario stabilire alcune misure di sicurezza sulla base dei valori d'esposizione alla quale si è sottoposti durante l'uso effettivo dell'apparecchio (qui bisogna considerare tutte le fasi del ciclo di lavoro, ad esempio i periodi in cui l'apparecchio è spento e quelli in cui invece è acceso, ma senza sottoporre la macchina a carico).

Garanzia

- Per questo apparecchio forniamo 24 mesi di garanzia. Questo apparecchio non è adatto per l'uso industriale. In caso di un impiego per uso industriale decade la garanzia.
- In presenza di un caso di garanzia giustificato vi preghiamo di contattare il nostro centro di assistenza tecnica (tel., fax, indirizzo e-mail). Troverete ulteriori informazioni sullo svolgimento dei reclami.
- I danni riconducibili ad usura, sovraccarico o utilizzo improprio non sono coperti da garanzia.
- Requisito essenziale per le prestazioni in garanzia è inoltre che le indicazioni riportate alla voce Pulizia e Manutenzione siano state rispettate.
- I danni che siano risultati da difetti del materiale o errori di costruzione verranno eliminati senza alcun costo, tramite sostituzione del prodotto o la riparazione dello stesso.

Per usufruire della garanzia è necessario che l'apparecchio sia spedito - non smontato - al nostro Centro di Assistenza unitamente alla prova d'acquisto e al tagliando di garanzia.

Servizio di riparazione

- Le riparazioni che non siano coperte da garanzia potranno essere eseguite a pagamento dal nostro Centro di Assistenza tecnico. Il nostro Centro di Assistenza tecnico vi farà volentieri un preventivo. Potremo accettare solo quelle apparecchiature che siano state adeguatamente imballate e sufficientemente affrancate.
- **Le apparecchiature inviate non affrancate - come merce voluminosa, per espresso o con altra spedizione speciale - non potranno essere accettate.**
- Effettuiamo gratuitamente lo smaltimento della Vs. apparecchiatura.

Disturbi - Cause - Rimedio

Problema	Possibile causa	Rimedio
L'apparecchio non funziona	Interruttore di accensione/spegnimento (10) spento	Controllare la posizione di accensione/spegnimento (10)
	Conduttura di allacciamento elettrico (5) danneggiata	Spegnere l'apparecchio e staccarlo dalla rete. Controllare se la conduttura di alimentazione elettrica (5) presenta danneggiamenti. Eventualmente fare sostituire la conduttura di allacciamento elettrico (5) da un elettricista esperto.
	Alimentazione elettrica mancante	Controllare se l'impianto elettrico è conforme alle indicazioni riportate sulla targhetta del tipo
L'apparecchio è senza pressione	Inclusioni d'aria nel pulitore ad alta pressione	Accendere l'apparecchio con la pistola a spruzzo e senza ugello, fino a quando fuoriesce acqua riva di bolle
	Calo della pressione nella conduttura	Controllare il rifornimento idrico
Forti oscillazioni di pressione	Tubo del getto con ugello dell'alta pressione (17) sporco	Sciacquare l'ugello dell'alta pressione (17) con acqua. All'occorrenza pulire il foro dell'ugello con un ago
Anermeticità nel sistema idrico	Attacchi non montati correttamente	Spegnere l'apparecchio e staccarlo dalla rete. Ricollegare l'apparecchio alle condutture dell'acqua (vedi „Messa in esercizio - installazione“)
	Attacco dell'acqua anermetico	Spegnere l'apparecchio e staccarlo dalla rete. Sostituire l'attacco dell'acqua incluso l'anello di guarnizione (vedi „Ricambi“)

Pezzi di ricambio

È possibile ordinare pezzi di ricambio e accessori all'indirizzo www.grizzly-service.eu.

Se non si dispone di una connessione Internet, contattare telefonicamente il centro di assistenza (vedere “Service-Center” a pag. 119). Tenere a portata di mano i numeri d'ordine riportati in basso.

Tubo dell'alta pressione.....	91097400
Tubo del getto con ugello dell'alta pressione	91097403
Tubo del getto con ugello a getto piatto	91097404
Attacco dell'acqua con filtro	91097408
Attacco rapido per approvvigionamento idrico	91097401
Pistola a spruzzo	91097260
Spazzola rotante	91097405
Detergente (0,5l)	30990010

Sommaire

Instructions de sécurité	36
Explication des symboles et des avis de sécurité	36
Symboles utilisés dans le mode d'emploi	37
Consignes générales de sécurité	37
Fins d'utilisation	39
Description générale	39
Domaines d'utilisation	40
Volume de la livraison	40
Vue synoptique	40
Mise en service	40
Montage	40
Connexion au réseau	41
Utilisation	41
Exploitation haute / basse pression...	42
Interrompre l'utilisation	42
Mettre fin à l'utilisation	43
Application des produits de nettoyage	43
Nettoyage et Maintenance	43
Nettoyage	43
Maintenance	44
Rangement	44
Détails techniques	44
Protection de l'environnement	45
Garantie	45
Service de réparation	46
Pièces rechange	46
Localisation d'erreur	47
Traduction de la déclaration de conformité CE originale	142
Service-Center	147



Avant la première mise en service, pour votre propre sécurité et celle des autres personnes, lisez attentivement ce mode d'emploi avant d'utiliser le nettoyeur à haute pression. Conservez soigneusement ces instructions et transmettez-les à tous les utilisateurs suivants afin que les informations se trouvent constamment à disposition.

Instructions de sécurité

Cette section traite des normes de sécurité essentielles en cas de travail avec le nettoyeur à haute pression.

Explication des symboles et des avis de sécurité



Attention!



Veillez vous familiariser des éléments avant l'utilisation. Surtout de leur but et de leur fonctionnement. Si nécessaire, consultez un expert.



Attention! Si le câble de réseau est détérioré ou coupé, tirez immédiatement la fiche de la prise de courant. Retirez aussi la fiche de la prise de courant en cas de connexion à l'adduction d'eau ou lors d'un essai obturation des fuites.



Appareil non adapté à être connecté à une installation d'approvisionnement en eau potable.



Catégorie de protection II



Les machines n'ont pas leur place dans les ordures ménagères.



En cas d'utilisation non conforme, les nettoyeurs à haute pression peuvent être dangereux. Le jet ne doit pas être dirigé sur des personnes, des animaux, de l'équipement électrique en fonctionnement ou sur l'appareil lui-même.



N'utilisez l'appareil qu'en position debout, jamais en position couchée.



Indication du niveau garanti de puissance sonore maximale L_{WA} en dB

Symboles utilisés dans le mode d'emploi



Symbole de danger et indications relatives à la prévention de dommages corporels ou matériels.



Symbole d'interdiction (l'interdiction est précisée à la place des guillemets) et indications relatives à la prévention de dommages.



Symboles de remarque et informations permettant une meilleure utilisation de l'appareil.

Consignes générales de sécurité

- Cet appareil n'est pas prévu pour être utilisé par des personnes dont les capacités physiques, sensorielles ou mentales sont réduites, ou des personnes dénuées d'expérience ou de connaissance, sauf si elles ont pu bénéficier, par l'intermédiaire d'une personne responsable de leur sécurité, d'une surveillance ou d'instructions préalables concernant l'utilisation de l'appareil.
- Il convient de surveiller les enfants pour s'assurer qu'ils ne jouent pas avec l'appareil.

- Ne permettez jamais à des enfants ou à d'autres personnes ne connaissant pas le mode d'emploi d'utiliser l'appareil.
- Utiliser le nettoyeur haute pression sur une surface plane et stable dans sa position normale d'utilisation (verticale).
- S'assurer que les connexions électriques ne soient pas immergées dans l'eau.
- Pour tout déplacement de votre nettoyeur haute pression, ou changement/remplacement d'accessoires, mettre l'interrupteur sur la position arrêt et débrancher l'appareil.
- Pour votre sécurité, utiliser des lunettes de protection, des chaussures de protection, des gants et si nécessaire des bouchons antibruit.
- En cas de panne ou de défaut lors de l'utilisation de l'appareil, mettre l'appareil en position arrêt et débrancher la prise électrique du secteur et se référer du manuel pour les causes possible de pannes.

Travaux avec l'appareil



Prudence : vous éviterez ainsi accidents et blessures :



En cas d'utilisation non conforme, les nettoyeurs à haute pression peuvent être dangereux. Le jet ne doit pas être dirigé sur des personnes, des animaux, de l'équipement électrique en fonctionnement ou sur l'appareil lui-même.

- Utilisez l'appareil seulement en position debout et sur un fond plat et stable.
- Ne dirigez pas le jet sur vous-même ou d'autres personnes pour nettoyer des habits ou des chaussures.
- Pour vous protéger des projections d'eau ou des saletés portez des vêtements protecteurs adaptés et des lunettes protectrices.
- N'utilisez pas l'appareil, si d'autres personnes se trouvent à distance d'emploi à moins qu'ils ne portent des vêtements protecteurs.
- Prenez toutes les mesures appropriées pour tenir les enfants éloignés de l'appareil lorsque celui-ci fonctionne.
- N'utilisez pas l'appareil à proximité de liquides inflammables ou de gaz. En cas d'inobservation de cette consigne, il y a risque d'incendie ou d'explosion.
- Ne pulvérisiez aucun liquide combustible. Il existe un danger d'explosion.
- Si vos yeux entrent en contact avec du produit nettoyant, rincez-les abondamment à l'eau claire.
- Conservez l'appareil dans un endroit sec et hors de portée des enfants.



Prudence! Vous évitez ainsi d'endommager l'appareil et les éventuelles conséquences pouvant affecter les personnes :

- Ne travaillez pas avec un appareil endommagé, incomplet ou sans consentement du fabricant de l'appareil si celui-ci

a été modifié. Avant la mise en service, faites contrôler par un spécialiste que les mesures de protection électriques exigées sont disponibles.

- Ne mettez pas en service l'appareil, si la conduite d'alimentation, l'entrée d'eau ou d'autres parties importantes, telles que le tuyau flexible haute pression ou le pistolet pulvérisateur sont endommagées ou non étanches.
- Protégez l'appareil du froid et du fonctionnement à sec.
- Les tuyaux haute pression, les armatures et les embrayages sont importants pour la sécurité de la machine. N'utilisez que les tuyaux haute pression, les armatures et les embrayages conseillés par le fabricant.
- Utilisez seulement des accessoires d'origine et ne modifiez pas l'appareil.
- L'ouverture de l'appareil ne peut être exécutée que par un électricien spécialiste autorisé. En cas de réparation, adressez vous toujours à notre service après-vente.

Sécurité électrique :



Prudence : vous éviterez ainsi les blessures et les accidents dus au choc électrique :

- En cas d'utilisation d'un câble de rallonge, les prises et le prolongateur doivent être étanches.



Les câbles de rallonge inappropriés peuvent être dangereux. Il existe un risque de dommages corporels par

décharge électrique.

- Protégez de l'humidité les raccordements électriques.
- Qu'en cas de risque d'inondation les raccordements sont situés dans une zone à l'abri des inondations.
- Faites attention à ce que la tension de réseau corresponde aux indications de la plaque signalétique.
- Le raccord au réseau électrique doit être effectué par un électricien expérimenté et il doit répondre aux exigences de l'IEC 60364-1.
- Ne branchez l'appareil qu'à une prise de courant équipée d'un interrupteur de protection contre les courants de court-circuit (interrupteur FI) avec une intensité assignée qui ne dépasse pas 30 mA ; fusible au moins 13 Ampère.
- Avant toute utilisation, contrôlez l'appareil, le câble et la prise pour détecter tout dommage.
- Si le câble d'alimentation est endommagé, il doit être remplacé par le fabricant, son service après vente ou des personnes de qualification similaire afin d'éviter un danger.
- N'utilisez pas le câble pour tirer sur la prise de courant. Protégez le câble de la chaleur, de l'huile et des bords coupants.
- Ne portez pas ou ne fixez pas l'appareil par le câble.
- Utilisez seulement des câbles de prolongation qui sont étanches aux jets d'eau et prévus pour être utilisés en plein air. Avant utilisation, déroulez toujours la totalité du câble. Contrôlez le câble afin de dé-

tecter tout dommage.

- Avant d'exécuter des travaux sur l'appareil, pendant les pauses et en cas de non utilisation, retirez la fiche de secteur de la prise de courant.
- Les câbles de raccordement réseau ne doivent pas avoir de coupe transversale inférieure à 2 x 2,5 mm².
- Portez des chaussures de sécurité afin d'être isolé des éventuelles décharges électriques.
- Pour vous protéger des décharges électriques, n'utilisez l'appareil qu'en position debout et à la verticale.

Fins d'utilisation

Utilisez ce nettoyeur à haute pression exclusivement pour des besoins domestiques Cet appareil n'est pas adapté à une utilisation industrielle.

Toute utilisation industrielle met fin à la garantie :

- pour le nettoyage de machines, véhicules, bâtiments, outils, façades, terrasses, outils, etc. avec le jet d'eau à haute pression.
- avec les pièces de rechange et les accessoires d'origine.
- en tenant compte des indications du fabricant, concernant l'objet à nettoyer.
- En règle générale, la brosse rotative (ne fait pas partie du volume de la livraison) n'est pas adaptée fragiles et laquées (par exemple vernis pour voiture).

Description générale

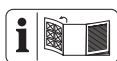

Vous trouverez les illustrations de l'appareil sur la page 2.

Domaines d'utilisation

Le laveur à haute pression nettoie à l'aide d'un jet d'eau, au choix à haute pression ou à basse pression.

En cas de besoin, avec ajout de produits de nettoyage.

Les fonctions des dispositifs de commande sont indiquées dans les descriptions suivantes. Faites attention aux consignes de sécurité.

Volume de la livraison

Déballiez l'appareil et contrôlez le volume des livraisons :

- Nettoyeur à haute pression avec câble de raccordement réseau
- Tuyau flexible haute pression
- Crochet à câble
- Fixation pour le pistolet pulvérisateur
- Raccord rapide pour l'alimentation en eau
- Pistolet pulvérisateur
- Tuyère d'échappement avec buse haute pression
- Tuyère d'échappement avec buse plate
- Aiguille de nettoyage de tuyère
- Clé à fourche
- Traduction de la notice d'utilisation originale

Vue synoptique

- | | | |
|----------|---|---|
| A | 1 | Pistolet pulvérisateur |
| | 2 | Poignée de transport |
| | 3 | Raccord de haute pression, côté pistolet |
| | 4 | Crochet à câble |
| | 5 | Câble de raccordement secteur (non visible) |
| | 6 | Fixation pour le pistolet pulvérisateur |
| | 7 | Roues |
| | 8 | Insert tamis |
| | 9 | Raccord d'eau |

- | | |
|----|--|
| 10 | Interrupteur marche/arrêt |
| 11 | Fixation des accessoires |
| 12 | Manivelle pour tambour de tuyau flexible |
| 13 | Tuyau flexible haute pression |
| 14 | Raccord rapide pour alimentation en eau |
| 15 | Conteneur de produit de nettoyage |
| 16 | Ouverture du conteneur de produit de nettoyage |
| 17 | Tuyère d'échappement avec buse haute pression |
| 18 | Tuyère d'échappement avec buse plate |
| 19 | Aiguille de nettoyage de tuyère |
| 20 | Clé à fourche |

Mise en service



Conformément aux instructions en vigueur, le nettoyeur à haute pression ne doit jamais être utilisé sur le réseau d'eau potable sans interrupteur de système. Selon la EN 12729, il faut employer un interrupteur de système approprié de type BA.

L'eau qui a traversé un interrupteur de système ne peut pas être classifiée comme potable.

Un interrupteur de système est disponible dans le commerce spécialisé.

- Pour l'entrée d'eau, utilisez un tuyau d'arrosage du commerce et faites attention à avoir une longueur suffisante.
- Utilisez l'appareil à un raccordement d'eau domestique ou à une source d'eau ayant un débit d'au moins 450 l/h.

Montage

1. Rabattez la poignée à étrier vers le haut jusqu'à ce qu'elle s'enclenche après une légère résistance.
2. Rabattez la manivelle du tambour-en-

rouleur vers l'extérieur. Elle s'enclenche de manière audible.

3. Poussez la fixation pour le pistolet pulvérisateur (6) sur les guides du boîtier de l'appareil.
4. Vissez le raccord de haute pression côté pistolet (3) sur le pistolet pulvérisateur (1). Pour ce faire, utilisez la clé à fourche ci-jointe.
5. Avec le raccord rapide pour l'alimentation en eau (14) introduisez de l'eau dans le raccord d'eau (9). Utilisez toujours un tamis (8) nettoyez et celui-ci en cas de besoin.
6. Par insertion et vissage, connectez la tuyère d'échappement à la tuyère haute pression (17) ou facultativement la tuyère d'échappement à la buse plate (18) au pistolet pulvérisateur (1).
7. Pour changer une tuyère d'échappement (17/18) il faut appuyer et tourner dans la direction opposée.
8. La tuyère d'échappement avec la buse haute pression (17) est, grâce à son jet d'eau tournant, particulièrement bien adaptée pour travailler en consommant peu d'eau.
9. La tuyère d'échappement avec la buse plate (18) est, avec son jet plat, particulièrement bien adaptée pour les nettoyages de surface.

En tournant la pointe de la tuyère vers la gauche, vous pouvez diminuer la largeur du jet. En tournant la pointe de la tuyère vers la droite, vous pouvez augmenter la largeur du jet.

Connexion au réseau

Le nettoyeur haute pression que vous venez d'acquérir est déjà équipé d'une prise de courant. L'appareil a été conçu pour un raccordement à un socle de prise de courant de sécurité avec un dispositif de protection par courant de défaut (commutateur FI) avec 230 V ~ 50Hz.



Mettez l'appareil en service seulement en ayant tenu compte de tous les points précédents.

1. Assurez-vous, via le commutateur marche/arrêt (10) que le nettoyeur à haute pression est hors tension.
2. Insérez la fiche de secteur dans la prise de courant.

Utilisation



Faites attention à la force de recul du jeu d'eau sortant. Prenez une position stable et maintenez bien le pistolet pulvérisateur (1). Dans le cas contraire, vous pourriez vous blesser vous-même ou d'autres personnes.



N'utilisez pas le nettoyeur à haute pression avec le robinet d'eau fermé. Un fonctionnement à sec entraîne une détérioration de l'appareil.

1. Ouvrez entièrement le robinet d'eau
2. Mettez en marche l'interrupteur marche/arrêt (10) du nettoyeur à haute pression. N'allumez le nettoyeur à haute pression que lorsque vous avez connecté toutes les conduites d'eau et que celles-ci sont étanches. Le moteur fonctionne jusqu'à ce que la pression nécessaire soit obtenue. Après la remontée de la pression le moteur s'arrête.
3. Appuyez sur le levier de commande du pistolet pulvérisateur (1). La tuyère travaille avec la pression et le moteur est de nouveau activé. En relâchant la pression sur le levier de commande, l'appareil est déconnecté. La haute pression dans le système est conservée.



En cas non-étanchéités dans le système d'eau, éteignez immédiatement l'appareil avec l'interrupteur Marche/Arrêt (10) et débranchez du réseau la conduite d'alimentation (5) de l'appareil. Danger de décharge électrique ! Recommencez la fixation des raccords d'eau (voir «Mise en service / Montage»).



Si de l'air se trouve encore dans l'appareil, veuillez procéder de la manière suivante :

Ventiler le tuyau flexible d'alimentation :

1. Retirez le raccord rapide pour adaptateur de tuyau d'arrosage (14) du raccord d'eau (9) et ouvrez le robinet d'eau jusqu'à ce que l'eau s'écoule sans bulles.
2. Fermez le robinet d'eau.
3. A l'aide du raccord rapide pour l'adaptateur de tuyau d'arrosage (14) connectez le tuyau flexible d'alimentation au raccord d'eau (9) de l'appareil.
4. Ouvrez complètement le robinet d'eau

Ventiler l'appareil :

5. Mettez en marche l'interrupteur Marche/Arrêt (10) jusqu'à obtenir la pression.
6. Arrêtez l'interrupteur Marche/Arrêt (10)
7. Appuyez sur levier de commande du pistolet pulvérisateur (1) jusqu'à ce que la pression ait baissé.
8. Répétez le processus 5. - 7. plusieurs fois jusqu'à ce qu'il n'y ait plus d'air dans l'appareil.

Exploitation haute / basse pression

La tuyère d'échappement avec la buse plate (18) est conçue pour travailler au choix, à haute ou à basse pression.

Dans l'installation standard, la buse plate

réglable travaille sous haute pression. Vous pouvez pousser la pointe de tuyère vers l'avant et changer ainsi le mode d'exploitation en passant en basse pression.

Dans ce mode d'exploitation (basse pression), le produit de nettoyage est aspiré automatiquement depuis le conteneur installé.

Un changement en mode haute pression s'effectue en insérant la pointe de tuyère.



- Vous pouvez, au choix, verrouiller ou déverrouiller le levier d'allumage du pistolet (1) en appuyant sur le bouton de verrouillage (21).

En verrouillant le levier d'allumage, vous empêcher un allumage inintentionnel de l'appareil.



Verrouillé



Déverrouillé

Interrompre l'utilisation

1. Relâchez le levier du pistolet pulvérisateur (1).
2. Pour des pauses plus longues, utilisez l'interrupteur marche/arrêt (10).



Si l'appareil bascule, éteignez immédiatement l'appareil avec l'interrupteur Marche/Arrêt (10) et débranchez du réseau la conduite d'alimentation (5) de l'appareil. Danger de décharge électrique ! Repositionnez maintenant l'appareil en position droite. Pour votre propre sécurité, attendez environ cinq minutes avant de rétablir le raccordement électrique.

Mettre fin à l'utilisation

1. Après des travaux avec des produits de nettoyage, rincez le système avec de l'eau claire.
2. Relâchez le levier du pistolet pulvérisateur (1).
3. Mettez hors tension le nettoyeur à haute pression à l'aide de l'interrupteur marche/arrêt (10). Retirez la fiche de secteur.
4. Fermez le robinet à eau.
5. Déconnectez le nettoyeur à haute pression d'avec l'approvisionnement en eau.
6. Tirez le levier du pistolet pulvérisateur (1) pour évacuer la pression disponible dans le système.
7. Vous pouvez rabattre la poignée à étrier vers le bas après une légère résistance.
8. La manivelle du tambour-enrouleur peut être abaissée après déverrouillage du verrou coulissant.

Application des produits de nettoyage

Cet appareil a été conçu pour être utilisé avec un produit de nettoyage neutre de type Tenside anionique biodégradable. L'application d'autres produits de nettoyage ou de substances chimiques peut nuire à la sécurité de l'appareil et entraîner des dommages.

Verser / vider un produit de nettoyage :

- Pour pouvoir appliquer le produit de nettoyage, celui-ci doit se trouver dans le conteneur de produit de nettoyage (15).
- Pour retirer le conteneur de produit de nettoyage (15) saisissez celui-ci latéralement et poussez le vers le haut. Maintenant, vous pouvez retirer le conteneur de produit de nettoyage du guide inférieur et latéral du nettoyeur à haute pression. Retirez l'ouverture

du conteneur de produit de nettoyage (16) du tuyau flexible d'aspiration avec le bouchon de fermeture. Ces éléments restent sur le nettoyeur à haute pression.

- Pour remonter le conteneur de produit de nettoyage, procédez en sens inverse.

Consignes de travail :

- Utilisez la tuyère d'échappement avec la buse plate (18) en mode d'exploitation basse pression et le produit de nettoyage est aspiré automatiquement.

Nettoyage et Maintenance



Débrancher l'appareil avant chaque travail d'entretien. En font partie la connexion à l'adduction d'eau ou l'essai d'obturation des fuites. Il y a danger d'un choc électrique ou le danger de se blesser par des pièces en mouvement.

Nettoyage



N'aspersion pas avec de l'eau et ne le passez pas sous l'eau. Il y a un risque de décharge électrique et l'appareil pourrait être endommagé.

Conservez l'appareil toujours propre. N'utilisez aucun produit de nettoyage et / ou solvant.

- Maintenez les fentes de ventilation propres et libres d'accès.
- Nettoyez l'appareil avec une brosse douce ou un chiffon légèrement humide.
- Si l'une des buses de la tuyère d'échappement (17/18) est bouchée, vous pouvez retirer les corps étrangers à l'aide de l'aiguille de nettoyage de tuyère (19).

Maintenance

Le nettoyeur à haute pression ne nécessite aucune maintenance.



Si vous faites exécuter des travaux qui ne sont pas décrits dans cette directive, adressez vous à notre service après-vente. Utilisez seulement des pièces d'origine.

Rangement

- Videz complètement le nettoyeur à haute pression de l'eau qu'il contient. Déconnectez l'appareil d'avec l'alimentation en eau. Avec l'interrupteur Marche/arrêt (10), faites fonctionner le nettoyeur à haute pression au maximum pendant 1 minute jusqu'à ce qu'il ne sorte plus d'eau du pistolet pulvérisateur (1). Eteignez l'appareil.
- Le nettoyeur à haute pression et les accessoires sont endommagés par le gel s'ils n'ont pas été vidés complètement de l'eau qu'ils contenaient.
- Stockez le nettoyeur à haute pression et les accessoires dans un local à l'abri du gel.
- Ne pas porter l'appareil, utiliser la poignée frontale et le faire rouler sur ces roues pour déplacer et ranger le nettoyeur haute pression.
- Ranger le nettoyeur haute pression en position verticale à l'abri de tout risque de dommage.

Détails techniques

Nettoyeur à haute pression HDR 21-150

Raccordement au réseau ..	230 V~, 50 Hz
Puissance	2100 W
Conduite de réseau	5 m
Poids.....	10,2 kg
Classe de protection.....	□ II
Mode de protection.....	IPX5
Pression de fonctionnement / pression de travail (p).....	11 MPa
Pression admissible max. (p max)...	15 MPa
Pression d'entrée max. (p in max) ..	0,8 MPa
Température d'entrée max. (T in max)	40°C
Extraction, eau (Q)	5,5 l/min
Extraction max., eau (Q max).....	7,5 l/min
Niveau de pression acoustique (L _{pA}).....	78,2 dB (A); K _{pA} = 3,0 dB
Niveau de puissance acoustique (L _{WA}) mesuré.....	91,7 dB (A); K _{WA} = 3,0 dB
garanti	98,0 dB (A)
Vibration (a _n).....	0,496 m/s ² ; K = 1,5 m/s ²

Cet appareil est prévu pour l'exploitation sur un réseau d'alimentation en courant avec une impédance de système Z_{max} au point de transfert (branchement d'abonné) avec un maximum de 0,277 ohms.

L'utilisateur doit s'assurer que l'appareil est exploité uniquement avec un réseau d'alimentation en courant qui remplit cette demande.

Si nécessaire, l'impédance du système peut être demandée à l'entreprise locale d'alimentation en énergie.

Des modifications techniques et optiques en vue d'un perfectionnement sont possibles sans notification préalable. C'est pourquoi toutes les dimensions, informations, remarques et déclarations mentionnées dans ce manuel sont sans engagement de notre part. Par conséquent, des prétentions à des revendications juridiques qui se basent sur le manuel d'instructions d'emploi seront sans effet.

La valeur totale de vibrations déclarée a été mesurée conformément à une méthode d'essai normalisée et peut être utilisée pour comparer un outil à un autre. L'indication du fait que la valeur totale de vibrations déclarée peut également être utilisée pour une évaluation préliminaire de l'exposition.



Avvertissement :

L'émission de vibration au cours de l'utilisation réelle de l'outil électrique peut différer de la valeur totale déclarée, selon les méthodes d'utilisation de l'outil.

Il est nécessaire de fixer des mesures de sécurité pour la protection de l'opérateur, qui sont basées sur une estimation de l'exposition dans les conditions d'utilisation réelles (compte tenu de toutes les parties constituantes du cycle de fonctionnement, telles que les temps d'arrêt de l'outil et de fonctionnement au repos, en plus du temps de déclenchement).

Protection de l'environnement

Respectez la réglementation relative à la protection de l'environnement (recyclage) pour l'élimination de l'appareil, des accessoires et de l'emballage.



Les appareils ne font pas partie des ordures ménagères

Déposez l'appareil à un point de recyclage. Les pièces de plastique et de métal utilisées peuvent être triées selon leur nature et être ainsi recyclées. Demandez conseil sur ce point à notre centre de services.

Garantie

- Nous accordons 24 mois de garantie pour cet appareil. Cet appareil n'est pas adapté à une utilisation industrielle. Toute utilisation industrielle met fin à la garantie.
- Si vous demandez l'application d'un cas de garantie autorisé, nous vous prions de bien vouloir prendre contact avec notre centre de service (numéro de tél., numéro de fax, adresse e-mail). Vous recevrez des renseignements supplémentaires sur le traitement de votre réclamation.
- Les dommages dûs à une usure naturelle, à une surcharge ou à une utilisation non conforme aux instructions sont exclus de la garantie. En cas d'autres utilisations incorrectes, non prévues par le fabricant ou en cas de non-respect du mode d'emploi, de brutalité ou d'entretien insuffisant ou incorrect, les droits de garantie ne sont pas valables car les joints, la roue de roulement, le moteur ou d'autres pièces peuvent être endommagés.
- De plus, l'observation des instructions données dans cette notice concernant le nettoyage et l'entretien de l'appareil représente une condition préalable pour l'application de la garantie.
- Il est remédié aux dommages survenus suite à un défaut de matériel ou de fabrication par la livraison de pièces de rechange ou par une réparation, à condition que l'appareil soit retourné non démonté à notre Centre de services accompagné de la facture d'achat et du justificatif de garantie.

Service de réparation

- Vous pouvez faire effectuer les réparations non couvertes par la garantie par notre Centre de services avec une facturation. Notre Centre se tient à votre disposition pour le calcul d'un devis. Nous ne pouvons accepter que les envois d'appareils correctement emballés et suffisamment affranchis.
- **Les appareils expédiés sans affranchissement (marchandises encombrantes, express ou autres envois exceptionnels) ne sont pas acceptés.**
- Nous effectuons l'élimination de votre appareil gratuitement.

Pièces rechange

Vous obtiendrez des pièces de rechange et des accessoires à l'adresse www.grizzly-service.eu.

Si vous ne disposez d'aucun accès Internet, veuillez téléphoner au centre de SAV (voir «Service-Center » page 119)

Veillez tenir prêts les numéros de commande indiqués ci-dessous.

Tuyau flexible haute pression.....	91097400
Tuyère d'échappement avec buse haute pression.....	91097403
Tuyère d'échappement avec buse plate.....	91097404
Raccord d'eau avec insert tamis.....	91097408
Raccord rapide pour l'alimentation en eau.....	91097401
Pistolet pulvérisateur.....	91097260
Brosse pivotante.....	91097405
Produit de nettoyage (0,5l).....	30990010

Localisation d'erreur

Problème	Cause possible	Résolution
L'appareil ne fonctionne pas	Interrupteur marche/arrêt (10) sur position arrêt	Contrôler la position de l'interrupteur marche/arrêt (10).
	Câble de raccordement secteur (5) endommagé	Eteignez l'appareil et séparez-le du réseau. Contrôler le câble de raccordement secteur (5) pour voir s'il est endommagé. Si nécessaire, faire remplacer le câble de raccordement secteur (5) par un spécialiste.
	Alimentation en courant défectueuse	Vérifier que l'installation électrique est en conformité avec les indications de la plaque signalétique.
L'appareil n'a pas de pression	Entrées d'air dans le nettoyeur à haute pression	Faites fonctionner l'appareil avec le pistolet pulvérisateur et sans tuyère jusqu'à ce que de l'eau sans bulles sorte
	Baisse de la pression dans la conduite	Contrôler l'approvisionnement en eau.
Fortes variations de pression	Tuyère haute pression (17) sale.	Rincer la tuyère haute pression (17) avec de l'eau. En cas de besoin, nettoyer les trous de la tuyère avec une aiguille.
Fuites dans le système d'eau	Raccordements mal exécutés	Eteignez l'appareil et séparez-le du réseau. Raccordez de nouveau l'appareil aux conduites d'eau (voir « Montage- Mise en service »)
	Raccord d'eau non étanche	Eteignez l'appareil et séparez-le du réseau. Echangez le raccord d'eau y compris les bagues d'étanchéité (voir « Pièces de rechange »)

Inhoud

Veiligheidsvoorschriften	48
Symbolen op het apparaat.....	48
Symbolen in de gebruiksaanwijzing...	49
Algemene veiligheidsvoorschriften ..	49
Gebruiksdoel	51
Algemene beschrijving	51
Omvang van de levering.....	51
Overzicht.....	51
Toepassingsgebieden	52
Ingebruikname	52
Installeren	52
Netaansluiting	52
Bedrijf.....	53
Werking met hoge druk / lage druk ..	53
Bedrijf onderbreken.....	54
Bedrijf beëindigen	54
Gebruik van reinigingsmiddelen.....	54
Reiniging en Onderhoud	55
Reiniging	55
Onderhoud	55
Opslag	55
Berging en milieu	55
Technische gegevens	56
Garantie	57
Reparatieservice	57
Foutmeldingen	58
Reservedelen	58
Vertaling van de originele	
CE-conformiteitsverklaring	142
Service-Center	147



Lees a.u.b. vóór de eerste inbedrijfstelling voor uw eigen veiligheid en die van andere personen deze gebruiksaanwijzing aandachtig vooraleer u de hogedrukreiniger gebruikt. Bewaar de handleiding goed en geef deze door aan de volgende gebruiker van deze solderbout, zodat iedere gebruiker te allen tijde kan beschikken over de informatie.

Veiligheidsvoorschriften

Dit hoofdstuk behandelt de fundamentele veiligheidsvoorschriften bij het werken met de hogedrukreiniger.

Symbolen op het apparaat



Let op!



Maakt u zich eerst met alle bedieningselementen vertrouwd, in het bijzonder met hun functie en werkwijze. Vraag een vakman eventueel om raad.



Let op! Trek bij beschadiging of doorsnijden van de netaansluitingssnoer onmiddellijk de stekker uit het stopcontact.

Trek ook de stekker uit het stopcontact bij de aansluiting op de watertoevoer of bij een poging om lekkages te verhelpen.



Apparaat, dat niet geschikt is voor aansluiting op het drinkwaternet.



Veiligheidsklasse II



Machines horen niet bij huishoudelijk afval thuis.



Hogedrukreinigers kunnen bij ondeskundig gebruik gevaarlijk zijn. De straal mag niet op personen, dieren, actieve elektrische uitrustingen of het toestel zelf gericht worden.



Bedien het apparaat uitsluitend in een staande, nooit in een liggende positie.



Aanduiding van het geluidsvolume L_{WA} in dB

Symbolen in de gebruiksaanwijzing



Gevaarsymbool met informatie over de preventie van personen- of zaakschade.



Gebodsteken (in plaats van het uitroepingsteken wordt het gebod toegelicht) met informatie over de preventie van schade.



Aanduidingsteken met informatie over hoe u het apparaat beter kunt gebruiken.

Algemene veiligheidsvoorschriften

- Dit apparaat dient niet om door personen met beperkte fysieke, motorieke of psychische capaciteiten of met een tekort aan ervaring en/of kennis gebruikt te worden; tenzij zij van een voor de veiligheid instande persoon onder toezicht staan of tenzij zij van deze laatste instructies krijgen, hoe het apparaat te gebruiken is.
- Op kinderen moet er toezicht uitgeoefend worden om te vrijwaren dat ze niet met het apparaat spelen.
- Personen, die niet met gebruiksaanwijzing vertrouwd zijn, mogen het apparaat niet

gebruiken.

- Personen, die niet met gebruiksaanwijzing vertrouwd zijn, mogen het apparaat niet gebruiken.

Werkzaamheden met het apparaat



Opgepast: zo vermijdt u ongevallen en verwondingen:



Hogedrukreinigers kunnen bij ondeskundig gebruik gevaarlijk zijn. De straal mag niet op personen, dieren, actieve elektrische uitrustingen of het toestel zelf gericht worden.

- Gebruik het apparaat uitsluitend staand of op een effen en stabiele ondergrond.
- Richt de straal niet op u zelf of anderen om kleding of schoenen te reinigen.
- Ter bescherming tegen terugspattend water of vuil geschikte beschermende kledij en beschermbril dragen.
- Gebruik het toestel niet als andere personen zich binnen reikwijdte bevinden tenzij deze veiligheidskleding dragen.
- Tref gepaste maatregelen om kinderen op een veilige afstand van het functionerende apparaat te houden.
- Gebruik het apparaat niet in de nabijheid van ontvlambare vloeistoffen of gassen. In geval van veronachtzaming bestaat er gevaar voor brand of voor een ontploffing.
- Verstuif geen ontvlambare vloeistoffen. Er bestaat gevaar voor een ontploffing.

- Als u met reinigingsmiddel in aanraking komt, spoelt u met overvloedig zuiver water.
- Bewaar het apparaat op een droge plaats en buiten de reikwijdte van kinderen.



Opgepast! Zo vermijdt u schade aan het apparaat en eventueel daaruit voortvloeiende lichamelijke letsels:

- Werk niet met een beschadigd, onvolledig of zonder de toestemming van de fabrikant omgebouwd apparaat. Laat vóór ingebruikname door een vakman controleren dat de vereiste elektrische beschermingsmaatregelen getroffen werden.
- Neem het apparaat niet in gebruik wanneer het netaansluitingssnoer de watertoevoer of andere belangrijke onderdelen zoals de hogedrukslang of het spuitpistool beschadigd resp. lek is/zijn.
- Bescherm het toestel tegen vorst en het drooglopen.
- Hogedrukslangen, armaturen en koppelingen zijn belangrijk voor de veiligheid van de machine. Gebruik uitsluitend door de fabrikant aanbevolen hogedrukslangen, armaturen en koppelingen.
- Maak uitsluitend gebruik van originele accessoires en voer geen ombouw van het apparaat door.
- Gelieve over het onderwerp „Onderhoud en reiniging“ de in de gebruiksaanwijzing vermelde instructies te lezen. Alle daarbuiten ressorterende maatregelen, in het bijzonder

het openen van het apparaat, dienen door een geautoriseerde elektricien getroffen. Richt u in geval van een reparatie altijd tot ons servicecenter.

Elektrische veiligheid:



Opgepast: zo vermijdt u ongevallen en verwondingen door een elektrische schok:

- Bij gebruik van een verlengleiding moeten stekker en koppeling waterdicht zijn.



Ongeschikte verlengleidingen kunnen gevaarlijk zijn. Er bestaat gevaar voor lichamelijk letsel door elektrische schok.

- Bescherm de elektrische steekverbindingen tegen vochtigheid.
- Bij overstromingsgevaar de geleiderbruggen in de tegen een overstroming beveiligde zone aanbrengen.
- Let erop dat de netspanning met de gegevens van het typeaanduidingplaatje overeenstemt.
- De netaansluiting moet door een ervaren elektricien doorgevoerd worden en aan de door de IEC 60364-1 gestelde eisen voldoen.
- Sluit het apparaat enkel op een contactdoos met aardlekschakelaar (differentieelschakelaar) met een toegekende lekstroom van niet meer dan 30 mA aan.
- Controleer telkens vóór gebruik apparaat, snoer en stekker op beschadigingen.
- Als het netsnoer van dit ap-

paraat beschadigd wordt, moet het vervangen worden door een speciaal netsnoer, dat via de fabrikant of via zijn klantenserviceafdeling verkrijgbaar is.

- Gebruik het snoer niet om de stekker uit de contactdoos te trekken. Bescherm het snoer tegen hitte, olie en scherpe randen.
- Draag of bevestig het apparaat niet aan het snoer.
- Gebruik uitsluitend verlengsnoeren, die tegen spatwater beschermd zijn en voor het gebruik in de open lucht bestemd zijn. Rol een snoertrommel vóór gebruik altijd helemaal af. Controleer het snoer op beschadigingen.
- Trek vóór alle werkzaamheden aan het apparaat, tijdens werkonderbrekingen en bij niet-gebruik de netstekker uit de contactdoos.
- Netaansluitingsleidingen mogen geen geringere dwarsdoorsnede bezitten dan 2 x 2,5 mm².
- Draag stevige schoenen ter bescherming tegen een elektrische schok.
- Bedien het apparaat ter bescherming tegen een elektrische schok uitsluitend in een rechtop staande positie.

Gebruiksdoel

Gebruik deze hogedrukreiniger uitsluitend voor de privéhuishouding. Dit apparaat is niet geschikt voor commercieel gebruik. Bij commercieel gebruik vervalt de garantie.

- voor het reinigen van machines, voertuigen, gebouwen, gereedschap, voorgevels, terrassen, tuingereed-

schap enzovoort met hogedrukwaterstraal.

- met origineel toebehoren en reserve-delen.
- met inachtneming van de door de fabrikant verstrekte gegevens, van het te reinigen object.
- Voor gevoelige en gelakte oppervlakken (bijvoorbeeld autolak) is de roterende wasborstel (niet in het leveringspakket inbegrepen) in principe niet geschikt.

Algemene beschrijving



De afbeeldingen voor de bediening en het onderhoud vindt u op de zijde 2.

Omvang van de levering

Ontpak het toestel en controleer de leveringsomvang:

- hogedrukreiniger met netaansluitleiding
- Hogedrukslang
- Kabelhaak
- Houder voor spuitpistool
- Vertaling van de originele gebruiksaanwijzing
- Spuitpistool
- Straalbuis met hogedruksproeier
- Straalbuis met vlakke straa sproeier
- Reinigingsnaald voor sproeier
- Steeksleutel
- Gebruiksaanwijzing

Overzicht

- A** 1 Spuitpistool
- 2 Transporhandvat
- 3 Hogedrukaansluiting pistoolzijde
- 4 Kabelhaak
- 5 Netaansluitingssnoer (niet zichtbaar)
- 6 Houder voor spuitpistool
- 7 Wielen

- 8 Zeefelement
- 9 Wateraansluiting
- 10 Schakelaar "Aan/uit"
- 11 Houder voor toebehoren
- 12 Kruk voor slangentrommel
- 13 Hogedrukslang
- 14 Snelaansluiting voor de watervoorziening
- 15 Reinigingsmiddelreservoir
- 16 Opening reinigingsmiddelreservoir
- 17 Straalbuis met hogedruksproeier
- 18 Straalbuis met vlakke straalproeier
- 19 Reinigingsnaald voor sproeier
- 20 Steeksleutel

Toepassingsgebieden

De hogedrukreiniger reinigt met behulp van een waterstraal naar keuze in het hoge- of lagedrukwerking.

Indien nodig met toevoeging van reinigingsmiddelen.

In de volgende beschrijvingen ziet u hoe de bedieningsdelen functioneren. Let op de veiligheidsaanwijzingen.

Ingebruikname



Overeenkomstig de geldige voorschriften mag de hogedrukreiniger nooit zonder systeemscheider aan het drinkwaternet bediend worden. Er moet een geschikte systeemscheider overeenkomstig EN 12729 type BA gebruikt worden.

Water dat door een systeemscheider gestroomd is, wordt als niet-drinkbaar geclassificeerd.

Een systeemscheider is in de gespecialiseerde handel verkrijgbaar.

- Gebruik een in de handel verkrijgbare tuinslang voor de watertoevoer en let op voldoende lengte.

Installeren

1. Klap de beugelgreep naar boven tot hij via een weerstand vastklikt.
2. Klap de zwengel van de slangtrommel naar boven. Hij klikt hoorbaar vast.
3. Schuif de houder voor spuitpistool (6) op de geleidingen aan de behuizing van het apparaat.
4. Schroef de hogedrukaansluiting pistoolzijde (3) met het spuitpistool (1) vast. Gebruik hierbij de bijgevoegde steeksleutel.
5. Breng met de snelaansluiting voor de watervoorziening (14) een watertoevoer aan de wateraansluiting (9) tot stand. Gebruik altijd het zeefelement (8) en reinig dit zo nodig.
6. Verbind door in te steken en in te draaien de straalbuis met hogedruksproeier (17) of naar keuze de straalbuis met vlakke straalproeier (18) met het spuitpistool (1).
7. Een wissel van een straalbuis (17/18) geschiedt door deze in de tegenovergestelde richting in te drukken en te draaien.
8. De straalbuis met hogedruksproeier (17) is met haar roterende waterstraal in het bijzonder voor werkzaamheden met een gering waterverbruik geschikt.
9. De straalbuis met vlakke straalproeier (18) is met haar vlakke straal in het bijzonder voor reinigingen van oppervlakken geschikt.

Door het uiteinde van de sproeier naar links te draaien, kunt u de breedte van de straal verkleinen. Door het uiteinde van de sproeier naar rechts te draaien, kunt u de breedte van de straal vergroten.

Netaansluiting

De door u aangeschafte hogedrukreiniger is al van een netvoedingstekker voorzien. Het apparaat is bestemd voor de aansluiting

op een stopcontact zonder aarding met differentieelschakelaar (aardlekschakelaar) met 230 V ~ 50Hz.



Stel het toestel pas na inachtneming van alle vorige punten in bedrijf.

1. Zorg ervoor dat de hogedrukreiniger aan de in-/uitschakelaar (10) uitgeschakeld is.
2. Steek de netstekker in het stopcontact.

Bedrijf



Let op de reactiekracht van de naar buiten stromende waterstraal. Zorg voor een veilige houding en houd de spuitpistool (1) goed vast. U kunt anders u zelf of andere personen verwonden.



Bedien de hogedrukreiniger niet met gesloten waterkraan. Het drooglopen leidt tot een beschadiging van het toestel.

1. Open de waterkraan volledig.
2. Schakel de hogedrukreiniger aan de in-/uitschakelaar (10) in. Schakel de hogedrukreiniger altijd pas in wanneer u alle waterleidingen aangesloten hebt en deze dicht zijn. De motor schakelt in totdat de noodzakelijke druk opgebouwd is. Na drukopbouw schakelt de motor uit.
3. Druk de inschakelhendel van het spuitpistool (1) in. De sproeier werkt met druk en de motor schakelt weer in. Het loslaten van de inschakelhendel zorgt voor een uitschakeling van het apparaat. De hogedruk in het systeem blijft behouden.



Bij lekkages in het watersysteem schakelt u het apparaat onmiddellijk via de schakelaar "Aan/uit" (10) uit en verbreekt u het apparaat aan het netaansluitings-



snoer (5) van het stroomnet. Gevaar voor een elektrische schok! Begin opnieuw de wateraansluitingen tot stand te brengen (zie "Ingebruikname/Installeren").

Gelieve als volgt te werk te gaan als er zich nog lucht in het apparaat bevindt:

Toevoerslang ontluchten:

1. Verwijder de snelaansluiting voor de tuinslangadapter (16) aan de wateraansluiting (9) en open de waterkraan totdat er water vrij van bellen vrijkomt.
2. Sluit de waterkraan.
3. Verbind de toevoerslang met behulp van de snelaansluiting voor de tuinslangadapter (16) met de wateraansluiting (9) aan het apparaat.
4. Open de waterkraan volledig.

Apparaat ontluchten:

5. De schakelaar "Aan/uit" (10) inschakelen totdat druk opgebouwd is.
6. De schakelaar "Aan/uit" (10) uitschakelen.
7. De schakelhendel van het spuitpistool (1) indrukken totdat de druk afgebouwd is.
8. Gelieve de procedure 5. tot 7. een paar keer te herhalen totdat er zich geen lucht meer in het apparaat bevindt.

Werking met hoge druk / lage druk

De straalbuis met vlakke straalproeier (18) is voor de werking naar keuze met hoge druk en lage druk voorzien.

In de standaardinstelling werkt de instelbare vlakke straalproeier met hoge druk. U kunt het uiteinde van de sproeier voorwaarts schuiven en zodoende naar de werking met lage druk overgaan.

In deze bedrijfsmodus (lage druk) wordt er automatisch uit het ingebouwde reservoir reinigingsmiddel aangezogen.

Een overgang naar de modus “Hoge druk” gebeurt door het uiteinde van de sproeier in te schuiven.

- B**
- U kunt de inschakelhendel van het spuitpistool (1) door indrukken van de vergrendelingsknop (21) naar keuze vastzetten of ontgrendelen
Door de inschakelhendel te vergrendelen voorkomt u onbedoeld starten van het apparaat.



vergrendeld

open

Bedrijf onderbreken

- Laat de hefboom van de spuitpistool (1) los.
- Schakel bij langere werkpausen de in-/uitschakelaar (10) uit.



Indien het apparaat omvalt, schakelt u het apparaat onmiddellijk via de schakelaar “Aan/uit” (10) uit en verbreekt u het apparaat aan het netaansluitingsnoer (5) van het stroomnet. Gevaar voor een elektrische schok! Breng nu pas het apparaat terug in een rechtop staande positie. Wacht omwille van uw eigen veiligheid ca. vijf minuten voordat u de elektrische aansluiting terug tot stand brengt.

Bedrijf beëindigen

1. Na werkzaamheden met reinigingsmiddelen het systeem met zuiver water spoelen.
2. Laat de hefboom van de spuitpistool (1) los.
3. Schakel de hogedrukreiniger aan de in-/uitschakelaar (10) uit. Trek de netstekker uit.

4. Sluit de waterkraan.
5. Koppel de hogedrukreiniger los van de watervoorziening.
6. Trek aan de hefboom van de spuitpistool (1) om de voorhanden zijnde druk in het systeem te verminderen.
7. Om plaats te besparen kunt u de beugelgreep via een weerstand weer naar beneden klappen.
8. De zwengel van de slangtrommel kan na het ontgrendelen van de schuifvergrendeling ingeklapt worden.

Gebruik van reinigingsmiddelen

Dit toestel werd ontwikkeld voor de inzet met een neutraal reinigingsmiddel op basis van biologisch afbreekbare anionische tensides. Het gebruik van andere reinigingsmiddelen of chemische substanties kan de veiligheid van het toestel benadelen en tot beschadiging leiden.

Reinigingsmiddel aanvullen/ledigen:

- Voor het gebruik van reinigingsmiddel moet er zich reinigingsmiddel in het reinigingsmiddelreservoir (15) bevinden.
- Om het reinigingsmiddelreservoir (15) te verwijderen, neemt u het reservoir zijdelings vast en schuift u het naar boven. Nu kunt u het reinigingsmiddelreservoir uit zijn onderste en zijdelingse geleiding van de hogedrukreiniger wegnemen. Verwijder daarbij aan de opening van het reinigingsmiddelreservoir (16) de aanzuigslang met de afsluitdop. Deze blijft aan de hogedrukreiniger.
- Om het reinigingsmiddelreservoir (15) terug aan te brengen, gaat u in omgekeerde volgorde te werk.

Werkwijze:

- Gebruik de straalbuis met vlakke straalproeier (18) in de modus “Lage druk” en het reinigingsmiddel wordt automatisch aangezogen.

Reiniging en Onderhoud



Voor begin van de onderhoudswerkzaamheden de stekker uittrekken. Daartoe behoort ook de aansluiting op de watertoevoer of een poging om lekkages te verhelpen. Door beweegbare onderdelen bestaat er gevaar voor een elektrische schok of voor verwondingen.

Reiniging



Spuut het toestel niet met water af en reinig het niet onder stromend water. Er bestaat gevaar voor elektrische schok en het toestel zou beschadigd kunnen worden.

Houd het toestel steeds zuiver. Gebruik geen reinigings- resp. oplosmiddelen.

- Houd de beluchtingsleuf zuiver en vrij.
- Reinig het apparaat met een zachte borstel of met een iets vochtige doek.
- Indien één van de sproeiers aan de straalbuis (17/18) verstopt is, kunt u met de reinigingsnaald (19) voor de sproeier het vreemde voorwerp in de sproeier verwijderen.

Onderhoud

De hogedrukreiniger is onderhoudsvrij.



Laat werkzaamheden, die niet in deze handleiding beschreven zijn, door ons servicecenter doorvoeren. Maak uitsluitend gebruik van originele onderdelen.

Opslag

- Ledig de hogedrukreiniger volledig van water. Verwijder hiervoor de hogedrukaansluiting apparaatzijde (8) en verbreek schakel de hogedrukreiniger via de schakelaar “Aan/uit” (10) maximaal 1 minuut lang in totdat er geen water meer aan de spuitpistool (1) vrijkomt. Schakel het apparaat uit.
- De hogedrukreiniger en het toebehoren worden door vorst vernietigd als het water niet volledig verwijderd werd.
- Bewaar de hogedrukreiniger en het toebehoren in een vorstbestendige ruimte.

Berging en milieu

Breng het apparaat, de toebehoren en de verpakking naar een geschikt recyclagepunt.



Apparaten horen niet bij het huisvuil.

Lever het apparaat in bij een recyclepunt. De gebruikte kunststof en metalen onderdelen kunnen nauwkeurig worden gescheiden, zodat ze eenvoudig opnieuw kunnen worden gebruikt. Raadpleeg hiervoor ons servicecenter.

Technische gegevens

Hogedrukreiniger HDR 21-150

Netspanning 230 V~, 50 Hz

Prestatievermogen 2100 W

Lengte netaansluitingssnoer 5 m

Gewicht 10,2 kg

Beschermingsniveau II

Beschermingsklasse IPX5

Ontwerpdruk/werkdruk (p) 11 MPa

Max. toelaatbare druk (p max) 15 MPa

Max. toevoerdruk (p in max) 0,8 MPa

Max. toevoertemperatuur (T in max) .. 40°C

Transporthoeveelheid, water (Q) .. 5,5 l/min

Max. transporthoeveelheid, water max (Q max) 7,5 l/min

Geluidsdruk

(L_{pA}) 78,2 dB(A); $K_{pA} = 3,0$ dB

Akoestisch niveau (L_{WA})

gemeten 91,7 dB(A); $K_{WA} = 3,0$ dB

gegarandeerd 98,0 dB (A)

Vibratiewaarde

(a_h) 0,496 m/s²; $K = 1,5$ m/s²

Dit apparaat is voor de werking aan een stroomnet met een systeemimpedantie Z_{max} op het overdrachtpunt (huisaansluiting) van maximaal 0,277 ohm voorzien. De gebruiker dient ervoor te zorgen dat het apparaat uitsluitend bediend wordt aan een stroomnet, dat aan deze eis voldoet.

Zo nodig, kan de systeemimpedantie bij het lokale energiebedrijf opgevraagd worden.

Technische en optische veranderingen kunnen in het kader van ontwikkelingen zonder aankondiging worden uitgevoerd. Alle maten, richtlijnen en gegevens van deze gebruiksaanwijzing zijn daarom onder voorbehoud. Wettelijke aansprakelijkheid, die op basis van de gebruiksaanwijzing wordt gesteld, kan daardoor niet geldig worden gemaakt.

La valeur totale de vibrations déclarée a été mesurée conformément à une méthode d'essai normalisée et peut être utilisée pour comparer un outil à un autre. L'indication du fait que la valeur totale de vibrations déclarée peut également être utilisée pour une évaluation préliminaire de l'exposition.



Avertissement :

L'émission de vibration au cours de l'utilisation réelle de l'outil électrique peut différer de la valeur totale déclarée, selon les méthodes d'utilisation de l'outil.

Il est nécessaire de fixer des mesures de sécurité pour la protection de l'opérateur, qui sont basées sur une estimation de l'exposition dans les conditions d'utilisation réelles (compte tenu de toutes les parties constituantes du cycle de fonctionnement, telles que les temps d'arrêt de l'outil et de fonctionnement au repos, en plus du temps de déclenchement).

Garantie

- Wij geven 24 maanden garantie op dit product. Dit apparaat is niet geschikt voor commercieel gebruik. Bij commercieel gebruik vervalt de garantie.
- Indien er van een gegronde geval van garantie sprake is, verzoeken wij u, met ons servicecenter (telefoonnummer, faxnummer, E-mail adres) op te nemen. Daar verkrijgt u bijkomende informatie over de behandeling van klachten.
- Deze garantiebepaling is niet van toepassing op beschadigingen die het gevolg zijn van natuurlijke slijtage, onreglementair gebruik of overbelasting. Er wordt geen garantie gegeven of niet reglementair gebruik als ook bij het niet navolgen van de gebruiksaanwijzing, gebruik van geweld of onvoldoende en ondeskundig onderhoud waardoor dichtingen, schepblad, motor of andere onderdelen beschadigd kunnen raken.
- De vereiste voorwaarde voor garantievergoedingen is bovendien dat de in de gebruiksaanwijzing verstrekte instructies voor de reiniging en het onderhoud in acht genomen werden.
- Beschadigingen, die door materiaal- of fabricagefouten ontstaan zijn, worden gratis door schadeloosstelling of door een herstelling verholpen. Voorwaarde is dat het apparaat niet gedemonteerd is en met aankoop- en garantiebewijs bij ons servicecenter wordt ingeleverd.

Reparatieservice

- Herstellingen, die niet onder de garantie ressorteren, kunt u tegen facturatie door ons servicecenter laten doorvoeren. Ons servicecenter maakt graag voor u een bestek op. Wij kunnen apparaten slechts behandelen indien ze voldoende verpakt en gefrankeerd toegezonden werden.
- **Ongefrankeerd – als oningepakt vrachtgoed, als expresgoed of met een andere speciale vracht – ingezonden apparaten worden niet aangenomen.**
- Een afvalverwijdering van uw apparaat voeren wij gratis door.

Foutmeldingen

Probleem	Mogelijke oorzaak	Opsporing en verwijdering van fouten
Toestel loopt niet	In-/uitschakelaar (10) uitgeschakeld	In-/uitschakelstand (10) controleren
	Beschadigde netaansluitleiding (5)	Schakel het apparaat uit en verbreek het van het stroomnet. Netaansluitleiding (5) op beschadiging controleren. Eventueel de netaansluitleiding (5) door een geschoolde arbeidskracht laten vervangen
	Defecte spanningsvoeding	Controleer de elektrische installatie op overeenstemming met de gegevens op het typeplaatje
Toestel heeft geen druk	Luchtblazen in hogedrukreiniger	Schakel het apparaat met spuitpistool en zonder sproeier aan totdat er water zonder bellen vrijkomt
	Leidingdrukdaling	Controleer de watervoorziening
Sterke drukschommelingen	Hogedruksproeier (17) vervuild	Spoel de hogedruksproeier (17) met water. Reinig de sproeierboring indien nodig met een naald
Lekkages in het watersysteem	Aansluitingen niet correct gemonteerd	Schakel het apparaat uit en verbreek het van het stroomnet. Sluit het apparaat opnieuw op de waterleidingen aan (zie „Ingebruikname/installeren“)
	Watersaansluiting lek	Schakel het apparaat uit en verbreek het van het stroomnet. Wissel de watersaansluiting incl. afdichtring uit (zie „Reservedelen“)

Reservedelen

Reserveonderdelen en accessoires verkrijgt u op www.grizzly-service.eu. Indien u geen Internet hebt, neem dan telefonisch contact op met het Service-Center (zie „Service-Center“ pagina 119). Hou de onderstaande bestelnummers klaar.

Hogedrukslang	91097400
Straalbuis met hogedruksproeier.....	91097403
Straalbuis met vlakke straalsproeier	91097404
Watersaansluiting met zeefelement.....	91097408
Snelaansluiting voor de watervoorziening	91097401
Spuitpistool.....	91097260
Roterende borstel	91097405
Reinigingsmiddel (0,5l)	30990010

Spis treści

Zasady bezpieczeństwa 59

 Symbole graficzne na urządzeniu 59

 Symbole w instrukcji obsługi 60

 Ogólne zasady bezpieczeństwa 60

Przeznaczenie 62

Opis ogólny 62

 Opis działania 62

 Zawartość opakowania 62

 Przegląd 63

Uruchamianie 63

 Ustawianie 63

 Podłączanie do sieci 64

 Praca 64

 Tryb wysoko- i niskociśnieniowy 64

 Przerywanie pracy 65

 Kończenie pracy 65

 Stosowanie środków czyszczących... 65

Oczyszczanie i Konserwacja 66

 Oczyszczanie 66

 Konserwacja 66

Przechowywanie urządzenia 66

Usuwanie i ochrona środowiska 66

Dane techniczne 67

Gwarancja 68

Serwis naprawczy 68

Odszukiwanie błędów 69

Części zamienne 69

Tłumaczenie oryginalnej deklaracji zgodności WE 143

Service-Center 147



Przed pierwszym uruchomieniem i rozpoczęciem użytkowania myjki wysokociśnieniowej uważnie przeczytaj instrukcję obsługi – zapewni to bezpieczeństwo Tobie i innym osobom. Przechowuj tę instrukcję w dobrze zabezpieczonym miejscu i przekazuj ją każdemu kolejnemu właścicielowi urządzenia, aby zawarte w niej informacje były zawsze dostępne dla osób używających urządzenia.

Zasady bezpieczeństwa

Ten rozdział zawiera podstawowe przepisy bezpieczeństwa dotyczące pracy z myjką wysokociśnieniową.

Symbole graficzne na urządzeniu



Uwaga!



Przed rozpoczęciem pracy z pompą zapoznaj się dokładnie z wszystkimi elementami sterującymi, a w szczególności z ich funkcjami i sposobem działania. W razie potrzeby poproś o pomoc specjalistę. Przeczytaj należącą do urządzenia instrukcję obsługi i przestrzegaj zaawartych w niej wskazówek!



Uwaga! W razie uszkodzenia albo przecięcia kabla sieciowego natychmiast wyjmij wtyczkę kabla z gniazdka sieci elektrycznej. Wtyczkę należy wyciągać z gniazdka również do podłączania wody, a także na czas próby usunięcia nieszczelności.



Wartość poziomu ciśnienia akustycznego L_{WA} w dB



Urządzenie, które nie nadaje się do przyłączania do instalacji wodociągowej wody pitnej.



Klasa zabezpieczenia



Urządzeń elektrycznych nie należy wyrzucać razem z odpadami domowymi.



Przy nieprawidłowym użyciu myjki wysokociśnieniowej mogą być niebezpieczne. Strumienia nie wolno kierować na ludzi i zwierzęta, znajdujące się pod napięciem urządzenia elektryczne czy na samo urządzenie.



Urządzenie używać tylko w pozycji stojącej, nigdy w pozycji leżącej.

Symbole w instrukcji obsługi



Symbol niebezpieczeństwa z informacjami na temat ochrony osób i zapobiegania szkodom materialnym.



Znak nakazu (w miejscu wykrzyknika objaśnienie nakazu) z informacjami na temat zapobiegania szkodom.



Znak informacyjny ze wskazówkami ułatwiającymi posługiwanie się urządzeniem.

Ogólne zasady bezpieczeństwa

- To urządzenie nie jest przeznaczone do używania przez osoby o ograniczonych zdolnościach fizycznych, zmysłowych lub umysłowych lub osoby nieposiadające odpowiedniej wiedzy i/lub odpowiedniego doświadczenia, chyba że będą one pracować pod nadzorem odpowiedzialnej za ich bezpieczeństwo osoby lub otrzymają

od niej wskazówki, jak powinno być używane urządzenie.

- Dzieci należy nadzorować, aby wykluczyć zabawę urządzeniem.
- Nigdy nie pozwalaj dzieciom ani innym osobom nie znającym instrukcji obsługi na używanie urządzenia.
- Osoby, które nie znają instrukcji obsługi, nie mogą używać urządzenia.

Praca z urządzeniem



Ostrożnie: W ten sposób unikniesz wypadków i zranień:



Przy nieprawidłowym użyciu myjki wysokociśnieniowej mogą być niebezpieczne. Strumienia nie wolno kierować na ludzi i zwierzęta, znajdujące się pod napięciem urządzenia elektryczne czy na samo urządzenie.

- Używaj urządzenia tylko na równym i stabilnym podłożu.
- Nigdy nie kieruj strumienia na siebie lub na inne osoby, aby umyć odzież czy obuwie.
- Jako ochronę przed rozbryzgami wody i brudem noś odpowiednią odzież ochronną i okulary ochronne.
- Nie używaj urządzenia, jeżeli w jego zasięgu znajdują się inne osoby, chyba że noszą one odpowiednią odzież ochronną.
- Zastosuj odpowiednie środki w celu uniemożliwienia dzieciom dostępu do pracującego urządzenia.

- Nie używaj urządzenia w pobliżu palnych cieczy lub gazów. Nieprzestrzeżenie tej wskazówki pociąga za sobą niebezpieczeństwo pożaru lub wybuchu.
- W razie kontaktu skóry ze środkiem czyszczącym umyj skórę dużą ilością czystej wody.
- Nie rozpylać cieczy palnych – niebezpieczeństwo wybuchu.
- Przechowuj urządzenie w suchym, zamkniętym i niedostępnym dla dzieci miejscu.
- Dzieci należy nadzorować, aby wykluczyć zabawę urządzeniem.



Ostrożnie! W ten sposób unikniesz uszkodzeń urządzenia i wynikających stąd szkód osobowych:

- Nie pracuj uszkodzonym, niekompletnym lub przebudowanym bez zgody producenta urządzeniem. Przed uruchomieniem urządzenia zleć wykwalifikowanemu specjalście sprawdzenie, czy zostały zastosowane wymagane zabezpieczenia elektryczne.
- Nie uruchamiać urządzenia, jeżeli przewód zasilający, dopływ wody bądź inne ważne części, takie jak wąż wysokociśnieniowy czy pistolet natryskowy są uszkodzone lub nieszczelne.
- Chroń urządzenie przed mrozem i pracą bez wody („na sucho”).
- Węże wysokociśnieniowe, armatury i złączki są ważnymi elementami bezpieczeństwa maszyny. Używaj tylko zalecanych przez producenta węży wysokociśnieniowych, armatur i złączek.

Bezpieczeństwo elektryczne:



Ostrożnie: W ten sposób unikniesz wypadków i zranień wskutek porażenia prądem:

- Jeżeli stosowany jest przedłużacz, jego wtyczka i złącze muszą być wodoszczelne.
- ! Nieodpowiednie przedłużacze mogą być niebezpieczne. Niebezpieczeństwo obrażeń wskutek porażenia prądem.
- Chroń elektryczne złącza wtykowe przed wodą i wilgocią.
 - W razie zagrożenia zalaniem elektryczne złącza wtykowe należy umieścić w miejscu zabezpieczonym przed zalaniem.
 - Uważaj, by napięcie sieciowe było zgodne z danymi znajdującymi się na tabliczce znamionowej.
 - Przyłącze sieciowe musi wykonać doświadczony elektryk; musi ono spełniać wymogi normy IEC 60364-1.
 - Urządzenie należy podłączać wyłącznie do gniazdek wyposażonych w ochronnik zabezpieczający przed prądem uszkodzeniowym (bezpiecznik fi) o wartości prądu uszkodzeniowego nie większej od 30

mA; bezpiecznik co najmniej 13 amperów.

- Jeżeli kabel zasilający tego urządzenia jest uszkodzony, musi on zostać wymieniony na specjalny kabel zasilający przez producenta lub jego serwis bądź osobę posiadającą podobne kwalifikacje - tylko w ten sposób można zapewnić bezpieczeństwo urządzenia.
- Nie wyciągaj wtyczki z gniazdka, ciągnąc za kabel. Chroń kabel przed gorącem, olejem i ostrymi krawędziami.
- Nie noś ani nie mocuj urządzenia za kabel.
- Używaj tylko przedłużaczy zabezpieczonych przed bryzgami wody i przeznaczonych do stosowania na dworze. Przed użyciem zawsze odwijaj kabel z bębna kablowego. Zawsze sprawdzaj, czy kabel nie jest uszkodzony.
- Przed rozpoczęciem jakichkolwiek prac przy urządzeniu, podczas przerw w pracy oraz podczas nieużywania urządzenia wyjmuj wtyczkę z gniazdka sieciowego.
- Przekrój przewodów sieciowych nie może być mniejszy od przewodów 2 x 2,5 mm².
- Dla ochrony przed porażeniem prądem elektrycznym należy nosić mocne obuwie.
- Dla ochrony przed porażeniem prądem elektrycznym należy używać urządzenie wyłącznie w pozycji pionowej na stojąco.

Przeznaczenie

Używaj myjki wysokociśnieniowej wyłącznie do prac w prywatnym gospodarstwie domowym. To urządzenie nie jest przeznaczone do zastosowania komercyjnego.

W przypadku użytkowania komercyjnego wygasają prawa z tytułu gwarancji.

- Tento přístroj nie je vhodný na komerčné používanie. Pri komerčnom použití zanikne záruka.
- Do čistenia maszín, pojazdów, budynków, narzędzi, fasad, tarasów, urządzeń ogrodowych itd. strumień wody pod wysokim ciśnieniem.
- Z oryginalnymi akcesoriami i częściami zamiennymi.
- Przestrzegając wskazówek producenta czyszczonego obiektu.
- Szczotka obrotowa (nie wchodzi w zakres dostawy) zasadniczo nie nadaje się do powierzchni delikatnych i lakierowanych (np. lakier samochodowy).

Opis ogólny

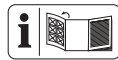

Ilustracje sposobu obsługi i konserwacji znajdziesz na stronie 2.

Opis działania

Myjka ciśnieniowa czyści strumieniem wody – do wyboru o wysokim bądź niskim ciśnieniu.

W razie potrzeby do wody można dodawać środków czyszczących.

Funkcje elementów urządzenia są podane w poniższym opisie. Przestrzegaj zasad bezpieczeństwa.

Zawartość opakowania

Rozpakuj urządzenie i sprawdź zawartość opakowania:

- Myjka wysokociśnieniowa z przewodem sieciowym
- Wąż wysokociśnieniowy
- Haczyk na kabel
- Uchwyt na pistolet
- Szybkozłącze dopływu wody
- Pistolet
- Rurka z dyszą wysokociśnieniową

- Rurka z dyszą płaską
- Igła do czyszczenia dysz
- Klucz widelkowy
- Tłumaczenie oryginalnej instrukcji obsługi

Przegląd

- A**
- 1 Pistolet
 - 2 Uchwyt do przenoszenia
 - 3 Króciec wysokociśnieniowy po stronie pistoletu
 - 4 Haczyk na kabel
 - 5 Przewód sieciowy (niewidoczny)
 - 6 Uchwyt na pistolet
 - 7 Kółka
 - 8 Wkład sitowy
 - 9 Króciec wody
 - 10 Włącznik-wyłącznik
 - 11 Uchwyt na akcesoria
 - 12 Korba bębna do nawijania węża
 - 13 Wąż wysokociśnieniowy
 - 14 Szybkozłącze dopływu wody
 - 15 Pojemnik na środek czyszczący
 - 16 Otwór pojemnika na środek czyszczący
 - 17 Rurka z dyszą wysokociśnieniową
 - 18 Rurka z dyszą płaską
 - 19 Igła do czyszczenia dysz
 - 20 Klucz widelkowy

Uruchamianie



Zgodnie z obowiązującymi przepisami myjki wysokociśnieniowej nie wolno używać bez rozdzielacza układów w sieci wody pitnej. Należy do tego celu użyć odpowiedniego rozdzielacza układów zgodnego z normą EN 12729, typ BA.

Woda, która przepłynęła przez rozdzielacz układów, nie jest uważana za wodę pitną.

Rozdzielacz układów można nabyć w handlu specjalistycznym.

- Do zasilania wodą używać dostępnego powszechnie w handlu węża ogrodowego, zwracając uwagę na jego dostateczną długość.
- Urządzenie należy używać podłączając do przyłącza domowego albo do źródła wody o wydajności co najmniej 450 l/h.

Ustawianie

1. Rozłożyć uchwyt pałkowy do góry, aż zatrzaśnie się pokonując opór.
2. Rozłożyć na zewnątrz korbę bębna na wąż. Słysząc jej zatrzaśnięcie.
3. Wsuń uchwyt pistoletu (6) na prowadnicę obudowy urządzenia.
4. Skręć króciec wysokociśnieniowy po stronie pistoletu (3) z pistoletem (1). Użyj do tego celu dołączonego klucza widłowego.
5. Wykonaj przy pomocy szybkozłącza dopływu wody (14) połączenie ze źródłem wody przez króciec wody (9). Używać zawsze wkładki sitowej (8) i czyścić ją w razie potrzeby.
6. Wciskając i obracając elementy, połącz rurkę z dyszą wysokociśnieniową (17) albo rurkę z dyszą płaską (18) z pistoletem (1).
7. Wymiana rurki (17/18) jest możliwa po wciśnięciu elementu i obróceniu go w przeciwnym kierunku.
8. Rurka z dyszą wysokociśnieniową (17), która wytwarza rotacyjny strumień wody, nadaje się szczególnie dobrze do prac z niewielkim zużyciem wody.
9. Rurka z dyszą płaską (18), wytwarzająca szeroki i płaski strumień, nadaje się szczególnie dobrze do mycia większych powierzchni.

Obracając końcówkę dyszy w lewo możesz zmniejszać szerokość strumienia. Obracając końcówkę dyszy w prawo, możesz zwiększać szerokość strumienia.

Podłączanie do sieci

Nabyta przez Ciebie myjka wysokociśnieniowa jest wyposażona we wtyczkę sieciową. Urządzenie jest przeznaczone do podłączania do gniazdka z zestykiem ochronnym zabezpieczonym wyłącznikiem różnicowo-prądowym (RCD), o napięciu 230 V ~ 50Hz.



Urządzenie wolno uruchomić dopiero po zastosowaniu się do wszystkich poprzednich punktów.

1. Upewnij się, że myjka wysokociśnieniowa jest wyłączona włącznikiem-wyłącznikiem (10).
2. Włóż wtyczkę urządzenia do gniazdka.

Praca



Uważaj na siłę wydostającego się z urządzenia strumienia wody. Zapewnij sobie stabilną pozycję i mocno trzymaj pistolet. Inaczej możesz zranić siebie i innych.



Nie używaj myjki wysokociśnieniowej z zamkniętym zaworem dopływu wody. Praca na sucho doprowadzi do uszkodzenia urządzenia.

1. Całkiem otwórz zawór dopływu wody.
2. Włącz myjkę wysokociśnieniową włącznikiem-wyłącznikiem (10). Myjkę wysokociśnieniową podłączać zawsze dopiero po podłączeniu wszystkich przewodów wody i są one szczelne. Silnik włącza się na czas potrzebny do wytworzenia koniecznego ciśnienia. Po tym czasie silnik wyłącza się.
3. Nacisnąć dźwignię włączającą pistolet natryskowy (1). Dysza pracuje pod ciśnieniem, a silnik ponownie się włącza. Zwolnienie dźwigni powoduje wyłączenie urządzenia. Wysokie ciśnienie

w układzie pozostaje.



W przypadku nieuszczelnności układu wodnego wyłączyć natychmiast urządzenie wyłącznikiem (10) i odłączyć przewód zasilający (5) od sieci. Niebezpieczeństwo z powodu porażenia prądem elektrycznym! Ponownie podłączyć urządzenie do wody, zgodnie z opisem (patrz „Uruchamianie/Ustawianie”).

Jeżeli w urządzeniu znajduje się jeszcze powietrze, należy:

Odpowietrzyć wąż zasilający:

1. Odłączyć szybkozłączce zasilania wodą (14) od przyłącza wody (9) i otworzyć kurek wody, aż woda zacznie wypływać bez pęcherzyków.
2. Zamknąć kurek wody.
3. Połączyć wąż zasilający za pomocą szybkozłączca do adaptera węży ogrodowego (14) z przyłączem wody (9) w urządzeniu.
4. Otworzyć całkowicie kurek wody.

Odpowietrzyć urządzenie:

5. Włączyć wyłącznik (10) aż do wytworzenia ciśnienia.
6. Wyłączyć wyłącznik (10).
7. Nacisnąć dźwignię pistoletu (1) i trzymać aż do zlikwidowania ciśnienia.
8. Powtórzyć kilka razy sekwencję czynności 5. do 7. aż do całkowitego usunięcia powietrza z urządzenia.

Tryb wysoko- i niskociśnieniowy

Rurka z dyszą płaską (18) może pracować z wodą pod wysokim i niskim ciśnieniem.

Przy ustawieniu standardowym regulowana dysza płaska pracuje pod wysokim ciśnieniem.

Końcówkę dyszy można przesunąć do

przodu, aby przejść w ten sposób na niskie ciśnienie.

W tym trybie roboczym (niskociśnieniowym) urządzenie automatycznie pobiera środek czyszczący z wbudowanego pojemnika.

Na tryb wysokociśnieniowy można przejść przez wsunięcie końcówki dyszy.

- B**
- Dźwignię pistoletu (1) możesz blokować i odblokowywać, naciskając przycisk blokujący (21). **Zablokowanie dźwigni uniemożliwi to przypadkowe uruchomienie urządzenia.**



zablokowane

otwarte

Przerywanie pracy

- Puść dźwignię pistoletu (1).
- Przy dłuższych przerwach w pracy wyłączaj włącznik-wyłącznik (10).



W przypadku przewrócenia urządzenia wyłączyć je natychmiast wyłącznikiem (10) i odłączyć przewód zasilający (5) od sieci. Niebezpieczeństwo z powodu porażenia prądem elektrycznym! Następnie ponownie ustawić urządzenie w pozycji pionowej. Przed podłączeniem do sieci elektrycznej odczekać dla własnego bezpieczeństwa ok. 5 minut.

Kończenie pracy

- Po zakończeniu pracy przemyj układ czystą wodą.
- Puść dźwignię pistoletu (1).
- Wyłącz myjkę wysokociśnieniową włącznikiem-wyłącznikiem (10). Wyjmij wtyczkę urządzenia z gniazdka.

- Zamknij zawór dopływu wody.
- Odłącz myjkę wysokociśnieniową od źródła wody.
- Pociągnij dźwignię pistoletu (1), aby spuścić z układu ciśnienie..
- Aby nie zajmować zbyt dużo miejsca, uchwyt pałkowy możemy pokonując opór złożyć ponownie w dół.
- Korbę bębna na wąż można złożyć ponownie po odblokowaniu blokady przesuwnej.

Stosowanie środków czyszczących

To urządzenie jest przystosowane do stosowania z obojętnym środkiem czyszczącym na bazie biodegradowalnych substancji powierzchniowo czynnych. Stosowanie innych środków czyszczących lub substancji chemicznych może ujemnie wpływać na bezpieczeństwo urządzenia i powodować uszkodzenia.

Nalewanie/zlewanie środka czyszczącego:

- Warunkiem używania środka czyszczącego jest napełnienie nim pojemnika (15).
- Aby zdjąć pojemnik na środek czyszczący (15), chwyć pojemnik za boki i przesunąć go do góry. Teraz możesz wysunąć pojemnik na środek czyszczący z urządzenia po dolnej i górnej prowadnicy pojemnika. Wyjmij przy tym z otworu pojemnika na środek czyszczący (13) wężyk ssący z nasadką. Te elementy muszą zostać w myjce.
- Aby ponownie założyć pojemnik na środek czyszczący, wykonaj opisane wyżej czynności w odwrotnej kolejności.

Wskazówki dotyczące pracy z urządzeniem:

- Środek czyszczący jest automatycznie pobierany, gdy dysza płaska (18) jest ustawiona na tryb niskociśnieniowy.

Oczyszczanie i Konserwacja



Przed rozpoczęciem pracy przy urządzeniu wyjmij wtyczkę z gniazdka sieciowego. Do prac tych należy również podłączanie do zasilania wodą oraz próba usunięcia nieszczelności. Istnieje niebezpieczeństwo porażenia prądem elektrycznym lub niebezpieczeństwo urazów z powodu poruszających się części.

Oczyszczanie



Nie spryskuj urządzenia wodą i nie myj go pod bieżącą wodą. Grozi to porażeniem prądem i uszkodzeniem urządzenia.

Utrzymuj urządzenie w czystości. Nie używaj środków czyszczących ani rozpuszczalników.

- Utrzymuj szczeliny wentylacyjne w czystości i uważaj, żeby nie były zatkane.
- Oczyszczaj urządzenie miękką szmatką lub szmatką.
- Jeżeli jedna z dysz założonych na rurkę (17/18) jest zatkana, można z niej usunąć ciała obce przy użyciu igły do czyszczenia dysz (19).

Konserwacja

Myjka wysokociśnieniowa nie wymaga konserwacji.



Prace, które nie zostały opisane w tej instrukcji obsługi, musi wykonywać nasze Centrum Serwisowe. Stosuj tylko oryginalne części.

Przechowywanie urządzenia

- Dokładnie opróżnij myjkę wysokociśnieniową z wody. Odłącz urządzenie od źródła wody. Włącz myjkę włącznikiem-wyłącznikiem (10) na maksymalnie jedną minutę (zaczekaj, aż z pistoletu (1) przestanie wypływać woda). Wyłącz urządzenie.
- Myjka wysokociśnieniowa i jej akcesoria zostaną zniszczone przez mróz, jeżeli nie zostaną dokładnie opróżnione z wody.
- Przechowuj myjkę wysokociśnieniową i jej akcesoria w pomieszczeniu zabezpieczonym przed mrozem.

Usuwanie i ochrona środowiska

Přístroj, příslušenství a obal odevzdejte v souladu s požadavky na ochranu životního prostředí do recyklační sběrný..



Urządzeń elektrycznych nie należy wyrzucać razem z odpadami domowymi.

Oddaj urządzenie w punkcie recy-klingu. Użyte do produkcji urządzenia części plastikowe i metalowe mogą zostać od siebie precyzyjnie oddzielone, a następnie poddane utylizacji. Zwróć się po poradę do naszego Centrum Serwisowego.

Dane techniczne

Myjka wysokociśnieniowa HDR 21-150

Napięcie znamionowe
 wejścia.....230 V~, 50 Hz
 Pobór mocy 2100 W
 Długość kabla sieciowego 5 m
 Ciężar 10,2 kg
 Typ zabezpieczenia..... II
 Rodzaj ochrony.....IPX5
 Ciśnienie obliczeniowe/
 robocze (p) 11 MPa
 Dozwolone ciśnienie maks. (p max)... 15 MPa
 Ciśnienie w dopływie maks.
 (p in maks)..... 0,8 MPa
 Temperatura maks. na wlocie
 (T in max) 40°C
 Wydajność tłoczenia, woda (Q)5,5 l/min
 Wydajność tłoczenia, woda maks.
 (Q max)..... 7,5 l/min
 Poziom ciśnienia akustycznego
 (L_{pA}).....78,2 dB(A); $K_{pA} = 3,0$ dB
 Poziom mocy akustycznej (L_{WA})
 zmierzony91,7 dB(A); $K_{WA} = 3,0$ dB
 gwarantowany 98,0 dB(A)
 Wibracji (a_n) 0,496 m/s²; K= 1,5 m/s²

Urządzenie przeznaczone jest do pracy w sieci zasilającej o impedancji systemowej Z_{max} w punkcie zdawczo-odbiorczym (przyłącze domowe) maks. 0,277 omów. Użytkownik musi zapewnić, że urządzenie będzie eksploatowane tylko w sieci spełniającej te wymagania. W razie potrzeby informacji o impedancji systemowej można zasięgnąć w lokalnym zakładzie energetycznym.

Zmiany techniczne i optyczne mogą być dokonywane bez zapowiedzi w trakcie udoskonalania produktu. W związku z tym wszelkie podane w niniejszej instrukcji obsługi wymiary, wskazówki i dane nie posiadają gwarancji bezwzględnej prawdziwości. W związku z powyższym wyklucza się wszelkie roszczenia prawne zgłaszane na podstawie danych instrukcji obsługi.

Podana wartość emisji drgań została zmierzona metodą znormalizowaną i może być wykorzystywana do porównań urządzenia elektrycznego z innymi urządzeniami.

Podana wartość emisji drgań może też służyć do szacunkowej oceny stopnia ekspozycji użytkownika na drgania.



Ostrzeżenie:

Wartość emisji drgań może się różnić w czasie korzystania z urządzenia od podanej wartości, jest to zależne od sposobu używania urządzenia.

Istnieje konieczność określenia i zastosowania środków ochrony użytkownika, opartych na ocenie ekspozycji w rzeczywistych warunkach używania urządzenia (należy przy tym uwzględnić wszystkie części cyklu roboczego, na przykład okresy czasu, w których urządzenie elektryczne jest wyłączone bądź jest włączone, ale pracuje bez obciążenia).

Gwarancja

- Na niniejsze urządzenie udzielamy 24-miesięcznej gwarancji. To urządzenie nie jest przeznaczone do zastosowania komercyjnego. W przypadku użytkowania komercyjnego wygasają prawa z tytułu gwarancji.
- W razie wystąpienia uprawnionego roszczenia gwarancyjnego prosimy o kontakt telefoniczny z naszym Centrum Serwisowym (nr tel., nr telefaksu, email). Otrzymasz tu dalsze informacje na temat załatwiania reklamacji.
- Szkody wywołane przez naturalne zużycie, przeciążenie lub nieprawidłową obsługę są wykluczone z zakresu gwarancji.
- Warunkiem skorzystania z uprawnień gwarancyjnych jest ponadto przestrzeganie wskazówek dotyczących czyszczenia i konserwacji urządzenia.
- Szkody wywołane wadami materiałowymi lub produkcyjnymi zostaną bezpłatnie usunięte przez dostarczenie zastępczego urządzenia bądź przez naprawę. Warunkiem skorzystania ze świadczenia gwarancyjnego jest przekazanie nierozmontowanego urządzenia wraz z dowodem zakupu i gwarancji naszemu Centrum Serwisowemu.

Serwis naprawczy

- Naprawy nie objęte gwarancją można zlecać odpłatnie naszemu centrum serwisowemu. Nasze Centrum Serwisowe chętnie sporządzi kosztorys naprawy. Przyjmujemy tylko urządzenia, które zostały nam przysłane w odpowiednim opakowaniu z opłaceniem pełnego kosztu przesyłki.
- **Przesyłki nadane bez uiszczenia wystarczającej opłaty pocztowej, w charakterze przesyłki o nietypowych wymiarach, ekspresem lub inną przesyłką specjalną nie będą przyjmowane.**
- Utylizację Twoich urządzeń przeprowadzimy bezpłatnie.

Odszukiwanie błędów

Problem	Możliwa przyczyna	Sposób usunięcia
Urządzenie nie pracuje	Wyłączony włącznik-wyłącznik (10)	Sprawdź położenie włącznika-wyłącznika (10)
	Uszkodzony przewód sieciowy (5)	Wyłączyć urządzenie i odłączyć je od sieci elektrycznej. Sprawdź, czy przewód sieciowy (5) nie jest uszkodzony. W razie potrzeby zleć wymianę przewodu sieciowego (5) wykwalifikowanemu specjaliście.
	Wadliwe zasilanie prądem	Sprawdź, czy parametry sieci elektrycznej są zgodne z wartościami podanymi na tabliczce typologicznej urządzenia.
Brak ciśnienia w urządzeniu	Do myjki wysokociśnieniowej dostało się powietrze.	Włączyć urządzenie pistoletem natryskowym bez dyszy, aż wypłynie woda bez pęcherzyków
	Spadek ciśnienia wody w sieci.	Skontroluj sieć wodną.
Silne wahania ciśnienia	Zanieczyszczona dysza wysokociśnieniowa (17)	Przeplucz dyszę wysokociśnieniową (17) wodą. W razie potrzeby przeczyszczyć otwór dyszy igłą.
Nieszczelności w układzie wody	Nieprawidłowy montaż przyłączy	Wyłączyć urządzenie i odłączyć je od sieci elektrycznej. Włączyć ponownie urządzenie do przewodów wody (patrz „Rozruchustawianie“)
	Nieszczelne przyłącze wody	Wyłączyć urządzenie i odłączyć je od sieci elektrycznej. Wymienić przyłącze wody wraz z uszczelką (patrz „Części zamienne“)

Części zamienne

**Części zamienne i akcesoria można zakupić na www.grizzly-service.eu.
Jeżeli nie masz dostępu do Internetu, skontaktuj się telefonicznie z Centrum Serwisowym (patrz strona 119 „Sercice-Center „). Miej pod ręką wymienione poniżej numery katalogowe.**

Wąż wysokociśnieniowy.....	91097400
Rurka z dyszą wysokociśnieniową.....	91097403
Rurka z dyszą płaską.....	91097404
Króciec wody.....	91097408
Szybkozłącze dopływu wody.....	91097401
Pistolet.....	91097260
Szczotka obrotowa.....	91097405
Środek czyszczący (0,5l).....	30990010

Obsah

Bezpečnostní pokyny	70
Obrázkové znaky na čerpadle	70
Symboly v návodu.....	71
Všeobecné bezpečnostní pokyny	71
Účel použití	73
Všeobecný popis	73
Objem dodávky	73
Popis funkce	73
Přehled.....	73
Uvedení do provozu	74
Instalace.....	74
Připojení na síť.....	74
Provoz.....	74
Provoz s vysokým / nízkým tlakem ..	75
Přerušení provozu.....	75
Ukončení provozu	75
Použití čisticích prostředků	76
Čištění a Údržba	76
Čištění	76
Údržba	76
Uskladnění	76
Odklizení a ochrana okolí	76
Technická data	77
Záruka	78
Opravy Služby	78
Hledání závad	79
Náhradní díly	79
Překlad originálního prohlášení	
o shodě CE	143
Service-Center	147



Přečtěte prosím pozorně před prvním uvedením do provozu pro Vaši vlastní bezpečnost a pro bezpečnost ostatních, tento návod na obsluhu předtím, než vysokotlakou čističku použijete. Tento návod dobře uschovejte a předejte jej každému dalšímu uživateli, aby byly tyto informace kdykoliv k dispozici.

Bezpečnostní pokyny

Tento odsek pojednává o základních bezpečnostních předpisech při práci s vysokotlakou čističkou.

Obrázkové znaky na čerpadle



Pozor!



Před zahájením práce se dobře seznamte se všemi ovládacími elementy, zejména s funkcemi a činnostmi. Informujte se případně u odborníka. Čtěte a dbejte na příslušný návod k obsluze přístroje!



Pozor! Při poškození anebo přeseknutí síťového kabelu ihned vytáhněte zástrčku ze síťové zásuvky. Zástrčku ze zásuvky vytáhněte také při připojení na přívod vody, nebo pokud potřebujete odstranit netěsnosti.



Přístroj není určen k připojení k zařízení k zásobování pitnou vodou.



Ochranná třída



Elektrické přístroje nepatří do domácího odpadu



Vysokotlaké čističky mohou být při nesprávném používání nebezpečné. Jejich proud vody nesmí být namířený na osoby, zvířata, na aktivní elektrickou výstroj anebo na samotný tento nástroj.



Přístroj používejte pouze ve stojaté poloze, nikdy položený.



Údaj hladiny akustického tlaku L_{WA} v dB

Symbolsy v návodu



Výstražné značky s údaji pro zabránění škodám na zdraví anebo věcným škodám.



Příkazové značky (namísto výkřičníku je vysvětlován příkaz) s údaji pro prevenci škod.



Informační značky s informacemi pro lepší zacházení s nástrojem.

Všeobecné bezpečnostní pokyny

- Tento přístroj není určen na to, aby byl používán osobami s omezenými fyzickými, smyslovými nebo duševními schopnostmi nebo osobami s nedostatkem zkušeností anebo znalostí; pokud nejsou pod dohledem osoby odpovědné za jejich bezpečnost nebo nebyly instruovány, jak přístroj používat.
- Na děti se má dohlížet, aby se zajistilo to, že si nebudou hrát s nástrojem.
- Dětem nebo jiným osobám, které neznají návod k obsluze, bezpodmínečně zabraňte v používání přístroje.
- Osoby, které nejsou obeznámeny s návodem k použití, nesmí toto zařízení používat.

Práce s tímto zařízením



Pozor: Takto zabráníte nehodám a poraněním:



Vysokotlaké čističky mohou být při nesprávném používání nebezpečné. Jejich proud vody nesmí být namířený na osoby, zvířata, na aktivní elektrickou výstroj anebo na samotný tento nástroj.

- Přístroj používejte pouze postavený na rovné a stabilní podložce.
- Nemiřte za účelem čištění oděvu anebo obuvi, proudem vody na sebe anebo na jiné osoby.
- K ochraně před zpětné stříkající vodou nebo nečistotou noste vhodný ochranný oděv a ochranné brýle.
- Nepoužívejte tento nástroj, když se v akčním rádiu nachází jiné osoby, ledaže by nosily ochranný oděv.
- Proveďte vhodná opatření na to, aby se děti nepřiblížily k tomuto zařízení, nacházejícím v provozu.
- Nepoužívejte toto zařízení v blízkosti zápalných tekutin anebo plynů. Při nedbání na toto, existuje nebezpečí požáru anebo exploze.
- Pokud přijdete do styku s čistícími prostředky, opláchněte se dostatečným množstvím čisté vody.
- Nerozstříkujte žádné hořlavé kapaliny. Hrozí nebezpečí exploze.
- Uložte toto zařízení na suchém

- místě a mimo dosahu dětí.
- Na děti se má dohlížet, aby se zajistilo to, že si nebudou hrát s nástrojem.



Pozor! Takto zabráníte škodám na zařízení a případně škodám na osobách, které z těchto škod vyplývají:

- Nepracujte se zařízením poškozeným, neúplným anebo přestaveným bez souhlasu výrobce. Nechte před uvedením do provozu odborníkem zkontrolovat to, jsou-li požadovaná elektrická ochranná opatření k dispozici.
- Příklad: Přístroj neuvádějte do provozu, pokud je síťové přírodní vedení, přívod vody a jiné důležité části jako vysokotlaká hadice nebo stříkací pistole poškozená nebo netěsná.
- Chraňte tento nástroj před mrazem a nepřípouštějte chod nasucho.
- Vysokotlaké hadice, armatury a spojky jsou důležité pro bezpečnost stroje. Používejte pouze výrobcem doporučené vysokotlaké hadice, armatury a spojky.
- Používejte pouze originální příslušenství a neprovádějte žádné přestavby na tomto zařízení.
- Přístroj smí otvírat pouze autorizovaný elektroinstalatér. V případě opravy se vždy obraťte na naše servisní středisko.

Elektrická bezpečnost:



Pozor: takto se vyhnete nehodám a poraněním skrze elektrický úder:

- Při použití prodlužovacího vedení, musí být zástrčka a spojka pro prodlužovací vedení vodotěsná.



Nevhodná prodlužovací vedení mohou být nebezpečná. Existuje nebezpečí ublížení na zdraví skrz elektrický úder.

- Chraňte elektrické zástrčkové spojení před mokrem.
- To, že při nebezpečí zaplavení je třeba umístit zástrčková spojení v oblasti bezpečné proti zaplavení.
- Dbejte na to, aby síťové napětí souhlasilo s údaji na typovém štítku.
- Připojení k síti, které musí splňovat požadavky IEC 60364-1, musí provést zkušený elektrikář.
- Připojte tento přístroj pouze na zástrčku s ochranným zařízením proti chybovému proudu (spínač FI) se jmenovitým chybovým proudem ne větším než 30 mA; pojistka alespoň 13 ampérů.
- Když se poškodí přípojné vedení tohoto nástroje, potom se musí skrze výrobce anebo skrze jeho servisní službu anebo skrze podobně kvalifikovanou osobu nahradit zvláštním přípojným vedením, aby se vyvarovalo ohrožením.
- Nepoužívejte kabel na vytahování zástrčky ze zásuvky. Chraňte kabel před horkem, olejem a ostrými hranami.
- Nenoste anebo neupevňujte toto zařízení pomocí kabelu.
- Používejte pouze prodlužovací kabely, které jsou chráněné proti stříkající vodě a které jsou

určené pro venkovní použití. Vždy úplně odviňte kabelový buben před použitím. Zkontrolujte kabel ohledně poškození.

- Před všemi pracemi na tomto zařízení, při pracovních přestávkách a při nepoužívání, vytáhněte síťovou zástrčku ze zásuvky.
- Síťová připojovací vedení nesmí mít menší příčný průřez, než vedení 2 x 2,5 mm².
- K ochraně proti úrazu elektrickým proudem noste pevnou obuv.
- K ochraně proti úrazu elektrickým proudem přístroj používejte jen v přímé, svislé poloze.

Účel použití

Používejte tuto vysokotlakou čističku výlučně pro soukromou domácnost. Tento přístroj není určený pro komerční využití. Při komerčním použití záruka zanikne.

- Tento přístroj není určený pro komerční využití. Při komerčním použití záruka zanikne.
- Na čištění strojů, vozidel, stavebních objektů, nástrojů, fasád, teras, zahradnického nářadí atd. s vysokotlakým proudem vody.
- S originálními díly příslušenství a s originálními náhradními díly.
- Při dodržení údajů výrobce čištěného objektu.
- Pro citlivé a lakované povrchy není v zásadě vhodný rotující kartáč (nejsou součástí dodávky) (např. autolak).

Všeobecný popis

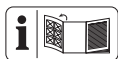

Zobrazení pro obsluhu a údržbu najdete na stránce 2.

Objem dodávky

Vybalte tento nástroj a zkontrolujte objem dodávky:

- Vysokotlaká čistička s přípojným vedením k elektrické síti
- Vysokotlaká hadice
- Hák na kabely
- Držák na stříkací pistoli
- Rychlospojka pro přívod vody
- Stříkací pistole
- Ocelová trubka s vysokotlakou tryskou
- Ocelová trubka plochou tryskou
- Jehla k čištění trysky
- Nástrčný klíč
- Překlad originálního návodu k obsluze

Popis funkce

Vysokotlaký čistič čistí pomocí vodního paprsku, a to podle vaší volby buď v oblasti vysokotlaku nebo nízkotlaku. V případě potřeby s přidáním čisticích prostředků.

Funkci obslužných dílů si prosím zjistěte z následujících popisů. Dbejte na bezpečnostní pokyny.

Přehled



- 1 Stříkací pistole
- 2 Rukojeť
- 3 Vysokotlaká přípojka na straně pistole
- 4 Hák na kabely
- 5 Přívodní síťové vedení (není vidět)
- 6 Držák na stříkací pistoli
- 7 Kola
- 8 Síťová vložka
- 9 Přívod vody
- 10 Vypínač
- 11 Držák na příslušenství
- 12 Klika pro buben na hadice
- 13 Vysokotlaká hadice
- 14 Rychlospojka pro přívod vody
- 15 Nádrž na čisticí prostředek
- 16 Otvor nádrže na čisticí prostředek
- 17 Ocelová trubka s vysokotlakou tryskou

- 18 Ocelová trubka plochou tryskou
- 19 Jehla k čištění trysky
- 20 Nástrčný klíč

Uvedení do provozu



Podle platných předpisů nesmí být vysokotlaká čistička nikdy provozována bez oddělovače systémů, s přímým připojením na zásobovací síť pro pitnou vodu. Je třeba použít vhodný oddělovač systémů podle EN 12729 typu BA.

Voda, která protékla skrz oddělovač systémů, se klasifikuje jako ne pitná voda. Systémový oddělovač je k dostání ve specializovaném obchodě.

- Používejte k přívodu vody běžnou zahradní hadici a pamatujte na dostatečnou délku.
- Používejte přístroj na přípojce vody pro domácnost nebo na vodním zdroji o čerpaném výkonu minimálně 450 l/hod.

Instalace

1. Zaklapnutím nahoru držadlo zaaretujte – držadlo při tom klade určitý odpor.
2. Kliku hadicového bubnu vyklepte ven. Klikla slyšitelně zaklapne.
3. Nasadte držák stříkácí pistole (6) na vodítka na tělese přístroje.
4. Přešroubujte vysokotlakou přípojku na straně pistole (3) ke stříkácí pistoli (1). Použijte k tomu dodaný klíč.
5. Pomocí rychlospojky pro přívod vody (14) zajistěte přívod vody z vodovodní přípojky (9). Používejte vždy filtrační vložku (8) a podle potřeby ji vyčistěte.
6. Spojte nasazením a otočením ocelovou trubku s vysokotlakou tryskou (17) nebo ocelovou trubku s plochou tryskou (18) se stříkácí pistolí (1).
7. Výměnu ocelové trubky (17/18) provedete zatlačením a otočením opačným směrem.
8. Ocelová trubka s vysokotlakou tryskou

(17) je díky rotujícímu vodnímu paprsku vhodná především k práci s nízkou spotřebou vody.

9. Ocelová trubka s plochou tryskou (18) je vhodná díky svému plochému paprsku především k čištění ploch.

Otáčením špičky trysky doleva můžete zmenšit šířku proudu. Otáčením špičky trysky doprava šířku proudu zvětšujete.

Připojení na síť

Vysokotlaká čistička je již opatřena přívodní zástrčkou. Přístroj je určen pro připojení do kontaktní ochranné zásuvky s ochranným zařízením proti nedostatečnému proudu (FI-vypínač) s 230 V ~ 50Hz.



Tento nástroj uvedte do provozu až po zohlednění všech předcházejících bodů.

- Zajistěte to, že je vysokotlaká čistička skrze za-/vypínač (10) vypnutá.
- Zastrčte síťovou zástrčku do zásuvky.

Provoz



Dbejte na sílu zpětného rázu vystupujícího vodního proudu. Postarejte se o bezpečný postoj a dobře, pevně držte stříkácí pistoli. Jinak můžete sebe anebo jiné osoby poranit.



Neprovozujte vysokotlakou čističku při zavřeném vodovodním kohoutu. Chod nasucho vede k poškození tohoto nástroje.

1. Otevřete úplně vodovodní kohoutek.
2. Zapněte vysokotlakou čističku za-/vypínačem (10). Vysokotlaký čistič vždy zapněte až po připojení všech vodních potrubí a jsou těsné. Motor se zapne, dokud se nevytvoří potřebný tlak. Pro dosažení tlaku se

motor vypne.

3. Stiskněte zapínací páku stříkáci pistole (1). Tryska pracuje s tlakem a motor se opět zapne. Uvolnění zapínací páky vede k vypnutí přístroje. Vysoký tlak v systému zůstane zachován.



V případě netěsností ve vodním systému přístroj okamžitě vypněte vypínačem (10) a odpojte jej z elektrické sítě vytažením síťového připojovacího kabelu (5). Nebezpečí zásahu elektrickým proudem! Znovu začněte vytvořením vodních přípojek (viz str. „Uvedení do provozu/Instalace“).

Pokud je v přístroji dosud vzduch, postupujte takto:

Odvzdušnění přívodní hadice:

1. Odstraňte rychlopřípojku pro zásobování vodou (14) na vodní přípojce (9) a otevřete vodní kohout na tak dlouho, dokud nebude vytékat voda bez bublin.
2. Zavřete vodní kohoutek
3. Přívodní hadici spojte pomocí rychlospojky pro adaptér zahradní hadice (14) s přívodem vody (9) na přístroji.
4. Úplně otevřete vodní kohoutek.

Odvzdušnit přístroj:

5. Zapněte vypínač (10) a nechejte zvýšit tlak.
6. Vypněte vypínač (10).
7. Stiskněte páku stříkáci pistole (1), dokud se tlak neuvolní.
8. Opakujte několikrát postup uvedený v bodech 5. až 7., dokud v přístroji nebude žádný vzduch.

Provoz s vysokým / nízkým tlakem

Ocelová trubka s plochým paprskem (18) je konstruována k použití vysokého a nízkého tlaku.

Ve standardním nastavení pracuje nastavitelná plochá tryska s vysokým tlakem. Hrot trysky můžete přesunout dopředu a přejít tak na nízkotlaký režim.

V tomto provozním režimu (nízký tlak) je automaticky z instalované nádrže čerpán čisticí prostředek.

Změnu na vysokotlaký režim provedete zatlačením hrotu trysky.

B Spínací páku stříkáci pistole (1) můžete stisknutím pojistky (21) zajistit nebo odjistit. **Zajištěním spínací páky zabráníte nechtěné aktivaci přístroje.**

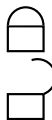

zablokované

otevřené

Přerušení provozu

1. Pusťte páku stříkáci pistole (1).
2. Při delších pracovních přestávkách vypněte za-/vypínač (10).



Pokud by přístroj spadl, okamžitě jej vypněte vypínačem (10) a odpojte jej z elektrické sítě vytažením síťového připojovacího kabelu (6). Nebezpečí zásahu elektrickým proudem! Nyní přístroj zase umístěte do přímé, svislé polohy. Pro vlastní bezpečnost asi pět minut počkejte, než se zase obnoví elektrické připojení.

Ukončení provozu

1. Po práci s čisticími prostředky vypláchněte systém čistou vodou.
2. Pusťte páku stříkáci pistole (1).
3. Vypněte vysokotlakou čističku za-/vypínačem (10). Vytáhněte síťovou zástrčku ze zásuvky.

4. Uzavřete vodovodní kohoutek.
5. Oddělte vysokotlakou čističku od zásobování vodou.
6. Zatáhněte za páku stříkací pistole (1), aby se odboural tlak panující v systému.
7. Držadlo můžete opět s určitým odporem zaklapnout dolů, čímž ušetříte místo.
8. Kliku hadicového bubnu můžete po odblokování pojistky proti posunu opět zaklapnout.

Použití čisticích prostředků

Tento nástroj byl vyvinut pro použití neutrálního čisticího prostředku na bázi biologicky odbouratelných anionových tenzidů. Použití jiných čisticích prostředků anebo chemických substancí, může zhoršovat bezpečnost tohoto nástroje a může vést k poškozením.

Plnění/vypuštění čisticího prostředku:

- K použití čisticích prostředků je nezbytné nalít čisticí prostředek do nádrže (15).
- Nádrž na čisticí prostředek (15) odstraníte uchopením nádrže z boku a jejím vysunutím nahoru. Nyní můžete nádrž na čisticí prostředky vyjmout z vysokotlaké čističky z bočních a spodních vodiček. Přitom odstraňte z otvoru nádrže na čisticí prostředek (16) nasávací hadici s víčkem. Oba prvky zůstávají na vysokotlaké čističce.
- Při nasazování nádrže na čisticí prostředek postupujte v opačném pořadí.

Pracovní pokyny:

- Pokud použijete ocelovou trubku s plochou tryskou (18) v nízkotlakém režimu, bude probíhat automatické čerpání čisticího prostředku.

Čištění a Údržba



Před jakoukoliv prací na přístroji vytáhněte síťovou zástrčku. A to i v případě připojení na přívod vody, nebo pokud potřebujete odstranit netěsnosti. Existuje nebezpečí elektrického úderu anebo zranění skrz pohyblivé části.

Čištění



Neostříkujte tento nástroj vodou a nečistěte ho pod tekoucí vodou. Existuje nebezpečí elektrického úderu a tento nástroj by se mohl poškodit.

Udržujte tento nástroj vždy čistý. Nepoužívejte žádné čisticí prostředky resp. žádná rozpouštědla.

- Udržujte větrací štěrby čisté a v průchozím stavu.
- Čistěte tento nástroj měkkým kartáčem anebo hadrem.
- Pokud dojde k ucpaní některé z trysek na ocelové trubce (17/18), můžete cizí těleso z trysky odstranit čisticí jehlou (20).

Údržba

Vysokotlaká čistička nevyžaduje údržbu.



Práce, které nejsou v tomto návodu popsány, nechte vykonat našim servisním střediskem (Service-Center). Používejte pouze originální díly.

Uskladnění

- Z vysokotlaké čističky zcela vylijte vodu. Odpojte přístroj od přívodu vody. Zapněte vypínačem (10) vysokotlakou čističku na maximálně 1 minutu, dokud nepřestane z vysokotlaké přípojky na straně přístroje (1) vytékat voda.

- Vypněte přístroj.
- Vysokotlaká čistička a její příslušenství se mrazem zničí, když se voda zevnitř úplně neodstraní.
- Uložte vysokotlakou čističku a její příslušenství v místnosti bez výskytu mrazu.

Odklizení a ochrana okolí

Přístroj, příslušenství a obal odevzdejte v souladu s požadavky na ochranu životního prostředí do recyklační sběrnny.



Elektrické přístroje nepatří do domácího odpadu

Odevzdejte jej ve sběrně šrotu. Použitý díly z plastu a kovu se tam dle druhu materiálu roztrídí a mohou se pak zavést do recyklace. Dotažte se k tomuto tématu ve Vašem servisním středisku.

Technická data

Vysokotlaká čistička	HDR 21-150
Jmenovité vstupní napětí...	230 V~, 50 Hz
Příkon	2100 W
Délka síťového kabelu.....	5 m
Hmotnost	10,2 kg
Ochranná třída.....	□ II
Druh ochrany	IPX5
Dimenzovaný tlak/pracovní tlak (p)	11 MPa
Max. přípustný tlak (p max)	15 MPa
Max. tlak přítoku (p in max)	0,8 MPa
Max. přívodní teplota (T in max).....	40°C
Dodávané množství vody (Q).....	5,5 l/min
Max. dodávané množství vody (Q max).....	7,5 l/min
Hladina akustického tlaku (L _{pA})	78,2 dB(A); K _{pA} = 3,0 dB
Úroveň akustického výkonu (L _{WA}) měřená	91,7 dB(A); K _{WA} = 3,0 dB
zaručená	98,0 dB(A)
Vibrace (a _v).....	0,496 m/s ² ; K = 1,5 m/s ²

Tento přístroj je určený pro provoz v síti el. proudu s impedancí systému Z max v místě připojení (domovní přípojka) do hodnoty maximálně 0,277 Ohm. Uživatel musí zabezpečit, aby byl přístroj provozovaný jen připojením do sítě el. proudu, která tento požadavek plní. Pokud je to nutné, tak se na impedanci v systému můžete zeptat místního energetického podniku.

Technické a optické změny mohou být během dalšího vývoje provedeny bez předchozího ohlášení. Všechny míry, pokyny a údaje tohoto návodu pro obsluhu nejsou proto zaručené. Právní nároky, které budou uplatňovány na základě provozního návodu, jsou proto bezpředmětné.

Uvedená hodnota emisí vibrací byla změřena podle normovaného zkušební postupu a může se použít ke srovnání jednoho elektrického nářadí s jiným. Uvedená hodnota emisí vibrací se může použít také k odhadnutí přerušení funkce.



Výstraha:

Hodnota emisí vibrací se může během skutečného používání elektrického nářadí lišit od uvedené hodnoty, v závislosti na způsobu, kterým se elektrické nářadí používá.

Existuje nutnost stanovit bezpečnostní opatření pro ochranu obsluhy, spočívající v odhadnutí přerušení funkce za podmínek skutečného používání (přitom je třeba zohlednit všechny podíly provozního cyklu, například doby, v nichž je elektrické nářadí vypnuté, a doby, v nichž je sice zapnuté, ale běží bez zatížení).

Záruka

- Na tento přístroj poskytujeme záruku 24 měsíců. Tento přístroj není určený pro komerční využití. Při komerčním použití záruka zanikne.
- V případě oprávněného nároku na záruku se prosím spojte s naším servisním střediskem (tel. č., fax č., e-mailová adresa). Zde získáte další informace o vyřízení reklamace.
- Škody, které byly způsobeny přirozeným opotřebením, přetížením anebo neodbornou obsluhou, jsou ze záruky vyloučeny.
- Předpokladem pro poskytnutí záručního plnění je kromě toho, že byly dodrženy pokyny pro čištění a údržbu.
- Škody, které vznikly v důsledku závad materiálu anebo chyb výrobce, budou bezplatně odstraněny náhradní dodávkou anebo opravou.
Předpokladem je, že se přístroj vrátí našemu servisnímu středisku nerozebraný a s dokladem o koupi a záruce .

Opravy Služby

- Opravy, které nepodléhají záruce, můžete nechat provést za úhradu v našem ser-visitním středisku. Naše servisní středisko Vám ochotně vypracuje předběžný rozpočet nákladů. Můžeme se zabývat pouze přístroji, které byly zaslány dostatečně zabalené a vyplacené.
- **Nevyplacené – jako neskladné zboží, expres nebo zvláštní dopravou – zasláné přístroje nebudou přijaty.**
- Likvidaci Vašich přístrojů provedeme bezplatně.

Hledání závad

Problém	Možná příčina	Odstranění chyby
Nástroj nefunguje	Za-/vypínač (10) vypnutý	Zkontrolovat polohu za-/vypínače
	poškozené přípojné vedení k elektrické síti (5)	Vypněte přístroj a odpojte ho od sítě. Zkontrolujte přípojné vedení k elektrické síti (5). Případně nechat odbornou silou vyměnit přípojné vedení k elektrické síti (5).
	chybné zásobování elektrickým napětím	Kontrolujte elektrické zařízení ohledně shody s údaji na typovém štítku
Nástroj nevyvíjí žádný tlak	Vzduchové bubliny ve vysokotlaké čističce	Zapněte přístroj se stříkací pistolí a bez trysky, dokud nezačne vytékat voda bez bublin.
	Pokles tlaku v potrubí	Kontrolujte zásobování vodou
Silná kolísání tlaku	Vysokotlaká tryska (17) zašpiněná	Proplachujte vysokotlakou trysku (17) vodou. V případě potřeby vyčistěte jehlou vrtání v trysce
Netěsnosti ve vodním systému	Přípojky nejsou správně namontovány	Vypněte přístroj a odpojte ho od sítě. Přístroj znovu připojte na vodovodní vedení (viz str. „Uvedení do provozu – instalace“)
	Vodní přípojka netěsná	Přístroj vypněte a odpojte ho od sítě. Vyměňte vodní přípojku včetně těsnícího kroužku (viz str. „Náhradní díly“).

Náhradní díly

Náhradní díly a příslušenství obdržíte na stránkách www.grizzly-service.eu.

Pokud nemáte internet, tak prosím zavolejte na servisní středisko (viz „Servic-Center“ strana 119). Ujistěte se, že budete mít po ruce níže uvedená čísla objednávky.

Vysokotlaká hadice	91097400
Vodovodní přípojka.....	91097403
Vodovodní přípojka se sítovou vložkou	91097404
Přívod vody	91097408
Rychlospojka pro přívod vody	91097401
Stříkací pistole.....	91097260
Rotující kartáče.....	91097405
Čistící prostředek (0,5l)	30990010

Conteúdo

Indicações importantes de aviso e segurança.....	80
Explicação dos símbolos e das indicações de segurança.....	80
Símbolos que aparecem no manual de instruções.....	81
Indicações gerais de segurança.....	81
Uso previsto.....	83
Descrição geral.....	83
Volume de fornecimento.....	83
Funcionamento.....	84
Vista geral.....	84
Colocação em funcionamento.....	84
Instalação.....	84
Ligação à rede eléctrica.....	85
Funcionamento.....	85
Modo de funcionamento a alta pressão/baixa pressão.....	86
Interromper a operação.....	86
Encerrar a operação.....	86
O uso de agentes de limpeza.....	86
Limpeza e Manutenção.....	87
Limpeza.....	87
Manutenção.....	87
Estoque.....	87
Remoção da Ferramenta/Protecção ao Meio Ambiente.....	87
Dados técnicos.....	88
Garantia.....	89
Serviço de reparação.....	89
Falhas – Motivos – Eliminação.....	90
Peças sobressalentes.....	90
Tradução do original da Declaração de conformidade CE.....	145
Service-Center.....	147



Antes da primeira colocação em funcionamento da lavadora de alta pressão, por favor leia a instrução de serviço com atenção para sua própria segurança e a dos outros. Guarde o manual em lugar bem seguro para que possa ter acesso, a qualquer momento, a todas as informações necessárias.

Indicações importantes de aviso e segurança

Este parágrafo trata das prescrições básicas de segurança durante o trabalho com a lavadora de alta pressão.

Explicação dos símbolos e das indicações de segurança



Atenção!



Antes de iniciar o trabalho, familiarize-se com todos os elementos

de comando, em especial suas respectivos funções e modos de funcionamento. Caso necessário, consulte um especialista.



Atenção! Caso o cabo de rede seja danificado ou cortado, tire

imediatamente a ficha da tomada de corrente. Retire também a ficha da tomada elétrica ao conectar ao abastecimento de água ou ao tentar eliminar vazamentos.



Aparelho não apropriado para ser ligado ao sistema de abastecimento de água portátil.



Classe de protecção II



As máquinas não devem ser deitadas para o lixo doméstico.



Lavadoras de alta pressão podem tornar-se perigosas quando usadas inadequadamente. O jacto não deve ser dirigido sobre pessoas,

animais, equipamentos eléctricos activos ou sobre o próprio aparelho.

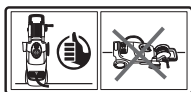

Utilize sempre o aparelho em pé, na posição vertical, e nunca numa posição deitada.



Indicação do nível de potência acústica L_{WA} em dB.

Símbolos que aparecem no manual de instruções



Sinais de perigo para a prevenção de danos físicos ou de danos materiais.



Sinais ordenativos (neste caso, em vez de aparecer o ponto de exclamação, vem explicada a ordem) para a prevenção contra danos.



Sinais indicativos com informações de como trabalhar melhor com o aparelho.

Indicações gerais de segurança

- Este aparelho não se destina para ser usado por pessoas com deficiências físicas, psíquicas e sensoriais ou com falta de experiência e/ou por falta de conhecimento sobre o equipamento; exceto na existência de uma pessoa com instrução adequada sobre a utilização do aparelho a qual supervisiona e assume a responsabilidade da segurança.
- Cuidar das crianças para assegurar que elas não brinquem com o aparelho.

- O aparelho não pode ser utilizado por crianças. Pessoas que não conhecem as instruções estão também proibidas de trabalhar com o aparelho.
- As pessoas que não estiverem familiarizadas com o manual de instruções de serviço não devem utilizar o aparelho.

Trabalhos com o aparelho



Cuidado! Assim poderá evitar acidentes e ferimentos:



Lavadoras de alta pressão podem tornar-se perigosas quando usadas inadequadamente. O jacto não deve ser dirigido sobre pessoas, animais, equipamentos eléctricos activos ou sobre o próprio aparelho.

- Utilize o aparelho apenas em pé e sobre uma superfície plana e estável.
- Não direcione o jacto em si mesmo ou em outros, com o propósito de limpar roupa ou sapatos.
- Usar vestuário e óculos de protecção adequados, para se proteger contra salpicos de água ou sujidade.
- Não utilize o aparelho quando pessoas se encontrarem no alcance do jacto, a não ser que utilizem roupa protectora adequada.
- Tome as medidas necessárias para manter as crianças longe do aparelho em funcionamento.
- Não utilize o aparelho próximo a líquidos ou gases inflamáveis. A inobservância desta

regra implica em risco de incêndio ou explosão.

- Não pulverize líquidos inflamáveis. Existe perigo de explosão.
- Se entrar em contacto com produtos de limpeza, enxágue com água em abundância.
- Mantenha o aparelho num sítio seco e fora do alcance das crianças.



Cuidado! Assim poderá evitar danos ao aparelho e eventuais danos corporais a eles associados:

- Não trabalhe com um aparelho avariado, incompleto ou modificado sem a autorização do fabricante. Solicite a inspecção da existência das medidas necessárias de protecção eléctrica por um técnico especializado.
- Não coloque o aparelho em funcionamento, se o cabo de alimentação eléctrica, a entrada de água ou outros componentes importantes, tais como a mangueira de alta pressão ou a pistola de jato estiverem danificados ou não forem estanques.
- Proteja o aparelho de geada e do trabalho em seco.
- Mangueiras de alta pressão, válvulas e acoplamentos são importantes para a segurança da máquina. Utilize unicamente mangueiras de alta pressão, válvulas e acoplamentos recomendados pelo fabricante.
- Utilize apenas acessórios originais e não execute nenhuma modificação no aparelho.
- A abertura do aparelho só pode ser efetuada por um técnico

eléctrico autorizado. No caso de necessidade de reparação, entre sempre em contacto com o nosso serviço de assistência técnica.

Segurança eléctrica:



Cuidado! Assim poderá evitar acidentes e ferimentos causados por choque eléctrico:

- No uso de extensões eléctricas, deve-se usar ficha e acoplamento eléctrico à prova de água.



Extensões eléctricas impróprias podem ser perigosas. Existe o perigo de lesões a pessoas por choque eléctrico.

- Proteja as conexões eléctricas da humidade.
- Se houver perigo de inundação, as conexões de ficha devem ser colocadas numa zona protegida contra inundações.
- Certifique-se de que a tensão corresponde a tensão indicada na placa de identificação.
- A ligação à rede deve ser feita por um electricista experiente e estar de acordo com as exigências da IEC 60364-1.
- Certifique-se de que a tensão de rede corresponde às informações indicadas na chapa de identificação.
- Conectar o aparelho somente numa tomada com dispositivo de protecção contra corrente de avaria (interruptor FI) e com uma corrente atribuída não superior a 30 mA; fusível de, pelo menos, 13 ampère.

- Cada vez que for usar o aparelho, verifique a presença de danos no aparelho, no cabo e na ficha.
- Quando a conexão elétrica deste aparelho estiver danificada, ela deve ser substituída por uma conexão apropriada através a assistência técnica do fabricante ou por pessoa devidamente qualificada, evitando assim, transtornos perigosos.
- Não use o cabo para puxar a ficha da tomada. Proteja o cabo contra o calor, óleo e arestas cortantes.
- Não carregue nem fixe o aparelho pelo cabo.
- Utilize unicamente cabos de extensão protegidos contra borrifos de água e autorizados para utilização ao ar livre. Sempre desenrole totalmente o fio antes de usar o aparelho. Verifique se o cabo está danificado.
- Sempre que for executar serviços no aparelho, durante as pausas e quanto o aparelho não for utilizado, retire a ficha da tomada de corrente.
- As conexões elétricas na rede não devem ter um diâmetro inferior à 2 x 2,5 mm².
- Use calçado resistente como proteção contra choques elétricos.
- Para se proteger contra choques elétricos, opere o aparelho unicamente em pé, na posição vertical.

Uso previsto

Utilize esta lavadora de alta pressão exclusivamente para fins domésticos. Este aparelho não é adequado para uso

comercial.

A garantia é anulada em caso de utilização para fins comerciais.

- para a limpeza com jacto de alta pressão em máquinas, veículos, construções, ferramentas, fachadas, terraços, equipamentos de jardinagem, etc.
- o uso de acessórios e componentes de reposição originais.
- observando as indicações do fabricante do objecto alvo da lavagem.
- Basicamente, a escova rotativa (não incluído no material fornecido) não é adequada para superfícies (por ex., tinta para carros) sensíveis e pintadas.

Descrição geral

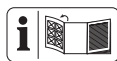

As figuras acerca da operação do aparelho encontram-se na página 2.

Volume de fornecimento

Desempacote o aparelho e comprove a existência do material fornecido:

- Lavadora de alta pressão com cabo de conexão eléctrica.
- Mangueira de alta pressão de
- Gancho para o cabo
- Suporte para a pistola de pulverização
- União de encaixe rápido para o abastecimento de água
- Pistola de pulverização
- Tubo de jacto com bico de alta pressão
- Tubo de jacto com bico de jacto em leque
- Agulhão de limpeza dos bicos
- Chave de boca
- Tradução do manual de instruções original

Funcionamento

A lavadora de alta pressão limpa com a ajuda de um jato de água, opcionalmente no intervalo de baixa pressão ou alta pressão.

Caso necessário com adicionamento de produtos de limpeza.

Verifique as funções dos elementos operacionais nas descrições que seguem. Observe as indicações de segurança.

Vista geral

- A**
- 1 Pistola de pulverização
 - 2 Pega de transporte
 - 3 Ligação de alta pressão para a pistola de pulverização
 - 4 Gancho para o cabo
 - 5 Cabo de ligação à rede (não visível)
 - 6 Suporte para a pistola de pulverização
 - 7 Rodas
 - 8 Elemento filtrante
 - 9 Ligação de água
 - 10 Interruptor ligar/desligar
 - 11 Suporte para acessórios
 - 12 Manivela para o enrolador da mangueira
 - 13 Mangueira de alta pressão
 - 14 União de encaixe rápido para o abastecimento de água
 - 15 Depósito do produto de limpeza
 - 16 Tampa do depósito do produto de limpeza
 - 17 Tubo de jacto com bico de alta pressão
 - 18 Tubo de jacto com bico de jacto em leque
 - 19 Agulhão de limpeza dos bicos
 - 20 Chave de boca

Colocação em funcionamento



Conforme as prescrições vigentes, uma lavadora de alta pressão nunca deve ser utilizada na rede de água potável sem um separador de sistema. Deve ser usado um separador de sistema que está em conformidade com a EN 12729 tipo BA.

A água que passou pelo separador de sistema é classificada como água não potável. Um desconector pode ser adquirido numa loja especializada.

- Utilize uma mangueira de jardim comum à venda no mercado para o abastecimento de água e tenha em atenção um comprimento suficiente.
- Utilize o aparelho numa ligação de água de rede doméstica ou numa fonte de água com uma capacidade de transporte de pelo menos 450 l/h.

Instalação

1. Dobre a pega em arco para cima, até que engate através de uma resistência.
2. Dobre a alavanca do tambor de enrolamento da mangueira para fora. Ela engata audivelmente.
3. Enfie o suporte para a pistola de pulverização (6) nas respectivas guias no corpo da máquina.
4. Enrosque o conector da ligação de alta pressão para a pistola (3) na pistola de pulverização (1). Para o fazer, utilize a chave de boca fornecida.
5. Acople a união de encaixe rápido (14) à ligação de água (9) para permitir o abastecimento de água. Utilize sempre a unidade de filtragem (8) e, se necessário, limpe-a.
6. Enfie e rode o tubo de jacto com bico de alta pressão (17) ou o tubo de jacto com bico de jacto em leque (18), para o(a) encaixar na pistola de pulverização (1).

7. Para substituir um tubo de jacto (17/18) basta carregar e rodar no sentido inverso.
8. O jacto de água rotativo do tubo de jacto com bico de alta pressão (17) é especialmente apropriado para economizar água.
9. O tubo de jacto com bico de jacto em leque (18) é especialmente apropriado para lavar superfícies.
Rodando a ponta do bico para a esquerda, pode reduzir-se a largura do jacto. Rodando a ponta do bico para a direita, pode aumentar-se a largura do jacto.

Ligação à rede eléctrica

O aparelho foi concebido para a ligação a uma tomada de ligação à terra isolada com dispositivo de protecção diferencial residual (interruptor diferencial) com 230 V ~ 50Hz.



Coloque o aparelho em funcionamento somente após verificados os itens que seguem:

- Certifique-se que a lavadora de alta pressão encontra-se desligada através a chave liga/desliga (10).
- Coloque a ficha eléctrica na tomada.

Funcionamento



Dê atenção à força do impacto de retorno do jacto da água. Cuide de assumir uma posição estável e mantenha a pistola firmemente nas mãos, evitando com isto danos próprios ou a outras pessoas.



Não utilize a lavadora de alta pressão com a torneira de água fechada. Um funcionamento a seco causa danos ao aparelho.

1. Abra completamente a torneira de água
2. Ligue a lavadora de impacto através a chave liga/desliga (10). Acione o dispositivo de limpeza de alta pressão apenas depois de ter conectado todos os tubos de canalização de água e apenas se forem estanques.
O motor ativa-se, até existir a pressão necessária. Após a existência da pressão necessária, o motor desliga-se.
3. Prima a patilha de ativação na pistola de jato (1). O bocal trabalha com pressão e o motor é novamente ativado.

Se largar a patilha de ativação, o aparelho desliga-se. A alta pressão no sistema é mantida.



Em caso de fugas no sistema de água, desligue imediatamente o aparelho com o interruptor de ligar/desligar (10) e retire a ficha do cabo elétrico do aparelho (5) da tomada elétrica. Perigo de choque eléctrico! Inicie novamente o procedimento para efetuar as conexões de água (ver “Colocação em funcionamento / Instalação”).

Se ainda se encontrar ar dentro do aparelho, proceda da seguinte forma:

Purgar o ar da mangueira de canalização:

1. Remova o união rápida para adaptador de mangueira de jardim (14) na ligação de água (9) e abra a torneira da água, até a água circular sem bolhas de água.
2. Feche a torneira da água.
3. Conecte a mangueira de canalização com a ajuda da peça de união rápida para adaptador de mangueira de jardim (14) à ligação de água (9) no aparelho.
4. Abra completamente a torneira da água.

Purgar o ar do aparelho:

1. Ligar o interruptor de ligar/desligar (10) até a pressão ter sido eliminada.
2. Desligar o interruptor de ligar/desligar (10).
3. Premir a patilha de activação da pistola de jacto (1) até a pressão ter sido eliminada.
4. Repetir o procedimento 5. até 7. as vezes necessárias até já não se encontrar mais nenhum ar dentro do aparelho.

Modo de funcionamento a alta pressão/baixa pressão

O tubo de jacto com bico de jacto em leque (18) pode ser usado para o modo de funcionamento quer com alta pressão quer com baixa pressão.

O bico de jacto em leque regulável vem ajustado de fábrica para trabalhar com alta pressão.

Basta empurrar a ponta do bico para a frente para mudar para o modo de funcionamento a baixa pressão.

Neste modo de funcionamento (baixa pressão), o produto de limpeza é aspirado automaticamente do respectivo depósito.

Para mudar para o modo de funcionamento a alta pressão basta empurrar o bico para dentro.

B Se quiser, poderá bloquear ou desbloquear a alavanca de ligação da pistola de pulverização (1) premindo o botão de bloqueio (21).
O bloquear da alavanca de ligação impede a ligação inadvertida do aparelho.



travado



aberto

Interromper a operação

1. Solte a alavanca da pistola de jacto (1).
2. Desligue durante longos intervalos de serviço a chave liga/desliga (10).



Se o aparelho tombar, desligue-o imediatamente com o interruptor de ligar/desligar (10) e retire a ficha do cabo eléctrico do aparelho (5) da tomada eléctrica. Perigo de choque eléctrico! Coloque agora o aparelho novamente em pé, na posição vertical. Para a sua própria segurança, aguarde aprox. cinco minutos, até estabelecer novamente a ligação eléctrica.

Encerrar a operação

1. Após os executados os serviços com agentes de limpeza, deve-se enxaguar o sistema com água limpa.
2. Solte a alavanca da pistola de jacto (1).
3. Desligue a lavadora de impacto por meio da chave liga/desliga (10). Retire a ficha da tomada eléctrica.
4. Feche a torneira de água.
5. Desconecte a lavadora de alta pressão da alimentação de água.
6. Accione a alavanca da pistola de jacto (1) para aliviar a pressão existente no sistema.
7. Pode dobrar a pega em arco, de forma a economizar espaço, através de uma resistência novamente para baixo.
8. A alavanca do tambor de enrolamento da mangueira pode ser recolhida depois de desbloquear o bloqueio de correr.

O uso de agentes de limpeza

Este aparelho foi concebido para ser utilizado com um agente de limpeza neutro, com base em tensoactivos aniónicos biodegradáveis. A utilização de outros agentes de limpeza ou de substâncias pode

afectar a segurança do aparelho e causar danos no mesmo.

Encher/esvaziar os produtos de limpeza:

- Para poder usar um produto de limpeza é preciso que haja o respectivo produto de limpeza no depósito (15).
- Para desmontar o depósito de produto de limpeza (15), agarre nele de lado e empurre-o para cima. Agora, pode desengatar o depósito de produto de limpeza da sua guia superior e inferior da lavadora de alta pressão. Ao fazê-lo, tire o tubo de aspiração da abertura do depósito de produto de limpeza (16) juntamente com a tampa. Estes ficam agarrados à lavadora.
- Para recolocar o depósito de produto de limpeza, proceda pela ordem inversa.

Indicações de serviço:

- Ao usar o tubo de jacto com bico de jacto em leque (18) no modo de funcionamento a baixa pressão, o produto de limpeza será aspirado automaticamente.

Limpeza e Manutenção



Antes de todo trabalho de manutenção, tire o plug da tomada de corrente. Isto inclui também a conexão à fonte de abastecimento de água ou a eventual eliminação de vazamentos. Perigo de choque eléctrico ou de sofrer ferimentos causados por partes móveis.

Limpeza



Não borriفة o aparelho com água e não lave-o em água corrente. Isto inclui também a conexão à fonte de abastecimento de água ou a eventual eliminação de vazamentos. Existe o perigo de choque eléctrico e/ou o aparelho poderá se danificar.

Mantenha o aparelho sempre limpo. Não utilize agentes de limpeza impróprios ou solventes.

- Mantenha as fendas de ventilação limpas e desobstruídas.
- Limpe o aparelho com uma escova mole ou com um pano.

Manutenção

A lavadora de alta pressão não necessita de manutenção.



Solicite à nossa equipa de assistência técnica a execução de serviços não descritos neste manual de instruções. Utilize unicamente peças originais.

Estoque

- Esvazie completamente toda a água da lavadora. Desligue a água. Ligue a lavadora de alta pressão, usando o interruptor de ligar/desligar (10), e deixe-a trabalhar durante, no máx., 1 minuto até não sair mais água pela ligação de pistola de pulverização (1). Desligue a máquina.
- A lavadora de alta pressão e seus acessórios serão destruídos por geada se não forem totalmente esvaziados de sua água.
- Mantenha a lavadora e seus acessórios dentro de um recinto livre de geada.

Remoção da Ferramenta/ Protecção ao Meio Ambiente

Por favor, coloque o aparelho, os acessórios e a embalagem nos respectivos ecopontos para serem reciclados.



As ferramentas não devem ser deitadas para o lixo doméstico.

Entregue o artigo num local de reciclagem. As peças de material sintético e de metal podem ser sujeitas a uma escolha selectiva e, deste modo, prontas para serem recicladas. Para tal, dirija-se aos nossos Serviços de Assistência Técnica.

Dados técnicos

Lavadora de alta pressão . HDR 21-150

Tomada de corrente.....	230 V~, 50 Hz
Potência de entrada	2100 W
Linha de rede.....	5 m
Peso	10,2 kg
Classe de protecção.....	<input type="checkbox"/> II
Tipo de protecção	IPX5
Pressão nominal/pressão de serviço (p)	11,0 MPa
Pressão máx. permitida (p max) ..	15,0 MPa
Pressão máx. de aspiração (p in máx).....	0,8 MPa
Temperatura máx. de entrada (T in max)	40°C
Volume de fornecimento (Q).....	5,5 l/min
Volume máx. de fornecimento (Q max).....	7,5 l/min
Nível de pressão acústica (L_{pA})	78,2 dB(A); $K_{pA} = 3,0$ dB
Nível de potência acústica (L_{WA}) medido	91,7 dB(A); $K_{WA} = 3,0$ dB
garantido	98,0 dB(A)
Vibração (a_h).....	0,496 m/s ² ; $K = 1,5$ m/s ²

Este dispositivo destina-se a uma operação numa rede de abastecimento com uma impedância de sistema $Z_{máx}$ no ponto de transferência (conexão de casa) de, no máximo, 0,277 Ohm.

O utilizador deve assegurar-se que o dispositivo é utilizado apenas numa rede de abastecimento que preencha este requisito.

Se necessário, a impedância de sistema pode ser consultada na empresa fornecedora de energia local.

Poderemos efectuar modificações técnicas e no design no decurso da evolução técnica sem avisarmos previamente.

Não os responsabilizamos, por isso, por todas as medidas, indicações e informações contidas neste manual de instruções. Títulos que possam ser feitos valer devido às informações deste manual não poderão, por isso, ser postos em vigor.

O valor de emissão de vibrações indicado foi medido através de um método de ensaio normalizado e pode ser usado para comparar uma ferramenta eléctrica com outra.

O valor de emissão de vibrações indicado também pode ser usado para uma primeira avaliação da exposição.



Aviso:

Durante a utilização real da ferramenta eléctrica, o valor de emissão de vibrações pode divergir do valor indicado, dependendo da forma como a ferramenta eléctrica for utilizada.

É necessário determinar medidas de segurança para proteger o utilizador com base numa avaliação da exposição em condições reais de utilização (deverão ser ponderadas todas as componentes do ciclo de funcionamento, por exemplo, os períodos durante os quais a ferramenta eléctrica está desligada e também os períodos em que está ligada, mas a trabalhar em vazio).

Garantia

- Concedemos 24 meses de garantia a este aparelho.
Este aparelho não é adequado para uso comercial. A garantia é anulada em caso de utilização para fins comerciais.
- No caso de uma falha coberta pela garantia, pedimos que entre em contacto com o nosso centro de assistência (n.º de telefone, n.º de fax e endereço de correio electrónico). Através destes contactos receberá mais informações sobre o processamento da sua reclamação.
- Esta garantia não contempla danos provocados por desgaste natural, sobrecarga ou uso indevido do aparelho.
- A garantia será também ainda válida com a condição de que as instruções sobre a limpeza e manutenção, referidas neste manual, tenham sido respeitadas.
- Danos que tenham sido causados por defeitos de material ou de fabrico serão, nesse caso, substituídas as peças ou reparadas gratuitamente. Para tal, o aparelho deverá ser devolvido aos nossos Serviços de Assistência Técnica completamente montado mediante a apresentação da factura de compra e do certificado de garantia.

Serviço de reparação

- Poderá encarregar os nossos Serviços de Assistência Técnica de efectuar reparações que não são cobertas pela garantia, remunerando os respectivos serviços. Os nossos Serviços de Assistência Técnica terão muito gosto em fazer um orçamento para si. No entanto, só poderemos reparar aparelhos que tenham sido devidamente embalados e se o remetente tiver pago a respectiva franquia.
- **Não serão aceites aparelhos que tenham sido enviados pelo remetente sem este ter pago a franquia – caso se trate de mercadoria volumosa ou correio expresso ou outro tipo de carga especial.**
- Tratamos também da remoção gratuita do seu aparelho.

Falhas – Motivos – Eliminação

Problema	Possíveis causas	Eliminação da falha
Aparelho não funciona	Chave liga/desliga (10) desligada	Verificar chave liga/desliga (10)
	Conexão eléctrica (5) danificada	Desligue o aparelho e retire a ficha da tomada eléctrica. Verificar a conexão eléctrica (5) quanto a eventuais danos. Se necessário, deixar substituir a conexão eléctrica (5) por um profissional competente.
	Alimentação eléctrica defeituosa	Verifique se os dados do equipamento eléctrico coincidem com os dados da plaqueta de tipo
Aparelho não produz pressão	Bolhas de ar na lavadora de alta pressão	Ative o aparelho com a pistola de jato sem o bocal colocado, até que escorra água sem bolhas de água
	Queda de pressão na tubulação	Verifique a alimentação de água
Fortes oscilações de pressão	Tubeira de alta pressão (17) suja	Enxagúe a tubeira de alta pressão (17) com água. Se necessário, limpe com uma agulha o orifício da tubeira
Fugas no sistema de água	As ligações não estão devidamente montadas	Desligue o aparelho e retire a ficha da tomada eléctrica. Conecte novamente o aparelho à canalização de água (ver "Colocação em funcionamento – Instalação")
	Ligação de água com vazamento	Desligue o aparelho e retire a ficha da tomada eléctrica. Substitua a ligação de água incluindo o anel de vedação (ver "Peças sobressalentes")

Peças sobressalentes

Pode obter as peças de reposição e os acessórios em www.grizzly-service.eu. Caso não tenha internet entre em contacto, por telefone, com o centro de assistência (ver "Sercice-Center " página 119). Mantenha os números de encomenda, em baixo mencionados, disponíveis.

Mangueira de alta pressão	91097400
Tubo de jacto com bico de alta pressão	91097403
Tubo de jacto com bico de jacto em leque	91097404
Ligação de água.....	91097408
União de encaixe rápido para o abastecimento de água	91097401
Pistola de pulverização.....	91097260
Escova rotativa	91097405
Produto de limpeza (0,5l)	30990010

Contenido

- Instrucciones de seguridad..... 91
 - Explicación de los símbolos gráficos..... 91
 - Símbolos en las instrucciones..... 92
 - Indicaciones generales de seguridad 92
- Uso previsto..... 94
- Descripción general 94
 - Volumen de suministro..... 94
 - Áreas de aplicación..... 94
 - Piezas funcionales 95
- Instalación..... 95
 - Colocación 95
 - Conexión a la red de corriente 96
 - Funcionamiento..... 96
 - Modo de alta y de baja presión 97
 - Interrumpir el funcionamiento..... 97
 - Finalizar el trabajo..... 97
 - Utilización de detergentes..... 97
- Limpieza y Mantenimiento..... 98
 - Limpieza..... 98
 - Mantenimiento..... 98
- Almacenaje..... 98
- Eliminación y protección del medio ambiente..... 98
- Datos técnicos..... 99
- Garantía..... 100
- Servicio de reparación..... 100
- Búsqueda de fallos..... 101
- Pedido de piezas de repuesto..... 101
- Traducción de la Declaración de conformidad CE original 145
- Service-Center 147



Lea estas instrucciones de servicio por su seguridad y la de los demás antes de la primera puesta en marcha, antes de usar el limpiador de alta presión. Conserve las instrucciones apropiadamente y entréguelas al próximo usuario posteriormente, de manera que las informaciones estén disponibles en todo momento.

Instrucciones de seguridad

Esta sección trata de las normas de seguridad básicas cuando se trabaja con el limpiador de alta presión.

Explicación de los símbolos gráficos



¡Atención!



Antes de trabajar, debe conocer bien todos los componentes de mando, particularmente las funciones y los modos de accionamiento. En caso de dudas consulte un experto.



¡Atención! Desconecte inmediatamente el enchufe de la red de corriente en caso que el cable esté dañado o cortado. Desenchufe también el conector de la toma de corriente al conectar a la alimentación de agua o al intentar eliminar fugas.



Aparato que no es adecuado para conectar al sistema de alimentación de agua.



Clase de protección II



Máquinas no deben ir a la basura doméstica. Entregue su aparato a un centro de reciclaje.



Los limpiadores de alta presión pueden ser peligrosos si se usan de forma inadecuada. El chorro no debe

dirigirse sobre personas, anima-

les, equipo eléctrico activo ni el propio aparato.



Utilice el aparato sólo en posición vertical y nunca horizontal.



Indicación del nivel de la potencia acústica L_{WA} en dB

Símbolos en las instrucciones



Símbolos de riesgo con indicaciones para prevención de daños personales y materiales.



Señal prescriptiva (a diferencia de la señal de exclamación, la prescripción está explicada) con indicaciones para la prevención de accidentes y daños.



Señal de indicación con información para un mejor manejo del equipo.

Indicaciones generales de seguridad

- Este aparato no está destinado a ser utilizado por personas, inclusive niños, con la capacidad física, sensorial o psíquica limitada o que no tengan experiencia o conocimientos respectivos, a no ser que estén bajo la vigilancia de una persona encargada de su seguridad, o bien ésta les dé instrucciones de cómo se debe utilizar el aparato.
- Se debe vigilar a los niños para asegurar que no jueguen con el aparato.
- El equipo no se debe utilizar

por parte de niños o bien por personas que no conocen las instrucciones de servicio.

- Las personas que no estén familiarizadas con estas instrucciones de servicio, no deben utilizar el aparato.

Trabajos con el aparato



Precaución: Así evitará accidentes y daños físicos:



Los limpiadores de alta presión pueden ser peligrosos si se usan de forma inadecuada. El chorro no debe dirigirse sobre personas, animales, equipo eléctrico activo ni el propio aparato.

- Utilice el aparato sólo en posición vertical y sobre una base plana y firme.
- No dirija el chorro sobre sí mismo ni sobre otros para limpiar la ropa o el calzado. Para protegerse de las salpicaduras del agua o de la suciedad, lleve ropa protectora y gafas protectoras adecuadas.
- No utilice el aparato cuando haya otras personas al alcance, a no ser que lleven ropa protectora.
- Tomar las medidas necesarias para evitar que los niños se acerquen al aparato en marcha.
- No utilice el aparato en las proximidades de líquidos o gases inflamables. Si no se tiene en cuenta este aviso, existe peligro de incendio y de explosión.

- No rocíe líquidos combustibles. Existe el peligro de explosión.
- Si entrase en contacto con el detergente, aplique abundante agua limpia.
- Guardar el aparato en lugar seco, fuera del alcance de los niños.



Precaución: Así puede evitar daños en el aparato y daños personales que podrían resultar de ello:

- No trabaje con el aparato dañado, incompleto o cuando el fabricante no haya dado su visto bueno para remodelarlo. Antes de la puesta en marcha, haga que un técnico compruebe si se dan las medidas de protección eléctrica necesarias.
- No ponga el aparato en marcha si el cable de conexión a la red, la alimentación de agua u otras partes importantes como la manguera de alta presión o la pistola pulverizadora están dañados o tienen fugas.
- Proteja el aparato de las heladas y de la marcha en seco.
- Los manguitos de alta presión, la grifería y los acoplamientos son importantes para la seguridad de la máquina. Utilice sólo los manguitos de alta presión, la grifería y los acoplamientos recomendados por el fabricante.
- Utilizar solamente accesorios originales y no realice remodelaciones en el aparato.
- Sólo un electricista autorizado puede abrir el aparato. En caso de reparaciones, diríjase siempre a nuestro centro de asistencia.

Seguridad eléctrica:



Precaución: Así evitará accidentes y daños debidos a una descarga eléctrica.

- Si se usa una línea de alargo, el enchufe y el acoplamiento deben ser estancos al agua.



Las líneas de alargo inadecuadas pueden ser peligrosas. Existe peligro de daños personales debido a descarga eléctrica.

- Proteja las uniones enchufables eléctricas contra la humedad.
- Procure que la tensión de la corriente coincida con las indicaciones del rótulo de características.
- Conectar el aparato sólo a cajas de empalme que tengan un sistema protector contra corrientes de falla (conmutador FI) con una intensidad de corriente evaluable no mayor de 30 mA (fusible, como mínimo 13 amperios).
- La conexión a la red la debe efectuar un electricista experimentado, cumpliendo los requisitos de la norma IEC 60364-1.
- Antes de utilizar el aparato, comprobar el cable y el enchufe por si estuviesen dañados.
- Si se dañase la línea conectora de este aparato, deberá ser reemplazada por el fabricante, su servicio técnico o por una persona cualificada de forma análoga, por una línea conectora especial para evitar cualquier peligro.
- No utilizar el cable para sacar el enchufe de la caja de empal-

- me. Proteja el cable del calor, el aceite y los bordes afilados.
- No lleve ni fije el aparato por el cable.
- Utilizar solamente cables de alargo que estén protegidos contra salpicaduras de agua y autorizados para exterior. Desenrolle siempre completamente el tambor del cable antes de utilizarlo. Compruebe que el cable no esté deteriorado.
- Antes de realizar cualquier trabajo en el aparato y al no utilizarlo, sacar siempre el enchufe de corriente de la caja de empalme.
- Las líneas conectoras de corriente no deben tener una sección transversal menor que las líneas 2 x 2,5 mm².
- Lleve calzado resistente para protegerse de choques eléctricos.
- Utilice el limpiador de alta presión exclusivamente de pie en posición vertical para protegerse de choques eléctricos.

Uso previsto

Utilice este limpiador de alta presión exclusivamente para el uso privado. Este aparato no es idóneo para fines profesionales.

En caso de uso profesional, se extingue la garantía.

- para limpiar máquinas, vehículos, construcciones, herramientas, fachadas, terrazas, aparatos de jardinería, etc. con un chorro de alta presión.
- con accesorios originales y piezas de recambio.

- teniendo en cuenta las instrucciones del fabricante del objeto a ser limpiado.
- La escobilla rotativa (no incluida) básicamente no es adecuada para superficies (p. ej. pintura de coches) sensibles y pintadas.

Descripción general

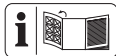

Las ilustraciones se encuentran en la página 2.

Volumen de suministro

Desembale el aparato y compruebe el volumen de suministro:

- Limpiador de alta presión con línea eléctrica conectora
- Manguera de alta presión de
- Gancho para cables
- Sujeción para la pistola rociadora
- Conexión rápida para la alimentación de agua
- Pistola rociadora
- Tubo rociador con tobera de alta presión
- Tubo rociador con tobera de chorro plano
- Aguja para limpiar toberas
- Llave de boca
- Traducción del manual de instrucciones original

Áreas de aplicación

La limpiadora de alta presión limpia opcionalmente en el margen de alta o baja presión con la ayuda de un chorro de agua.

En caso necesario con adición de detergentes.

El funcionamiento de las piezas de mando puede consultarse en las descripciones siguientes. Tener en cuenta las instrucciones de seguridad.

Piezas funcionales

- A**
- 1 Pistola rociadora
 - 2 Asidero
 - 3 Conexión de alta presión de la unidad de la pistola
 - 4 Gancho para cables
 - 5 Línea de conexión eléctrica (no visible)
 - 6 Sujeción para la pistola rociadora
 - 7 Ruedas
 - 8 Tamiz inserto
 - 9 Conexión de agua
 - 10 Interruptor
 - 11 Sujeción de accesorios
 - 12 Manivela para el tambor de la manguera
 - 13 Manguera de alta presión
 - 14 Conexión rápida para la alimentación de agua
 - 15 Recipiente de detergente
 - 16 Abertura del recipiente de detergente
 - 17 Tubo rociador con tobera de alta presión
 - 18 Tubo rociador con tobera de chorro plano
 - 19 Aguja para limpiar toberas
 - 20 Llave de boca

Instalación



Según las normas vigentes, el limpiador de alta presión no debe hacerse funcionar nunca sin separador de sistema en la red de agua potable. Debe utilizarse un separador de sistema adecuado según la norma EN 12729 tipo BA.

El agua que fluye por un separador de sistema se clasifica como no potable. El separador de sistemas está disponible en tiendas especializadas.

- Use una manguera de jardín convencional para la entrada de agua y procure que sea lo suficientemente larga.

- Use el aparato con una conexión de agua doméstica o una fuente de agua con un caudal mínimo de 450 l/h.

Colocación

1. Levante el asidero hacia arriba hasta que encaje ofreciendo resistencia.
2. Abra la manivela del carrete de la manguera hacia afuera. Oirá como se encaja.
3. Deslice la sujeción de la pistola rociadora (6) sobre las guías del armazón del aparato.
4. Atornille la conexión de alta presión de la unidad de la pistola (3) a la propia pistola rociadora (1). Utilice para ello la llave de boca que va incluida.
5. Establezca con la conexión rápida de la alimentación de agua (14) una acometida de agua en la conexión (9). Use siempre el tamiz inserto (8) y límpielo en caso necesario.
6. Inserte y atornille el tubo rociador, uniéndolo a la tobera de alta presión (17), el tubo rociador a la tobera de chorro plano (18) a la pistola pulverizadora (1).
7. Para cambiar el tubo rociador (17/18) presionar y girarlos en el sentido opuesto.
8. El tubo rociador con la tobera de alta presión (17) genera un chorro de agua rotatorio, que es especialmente adecuado para trabajar a bajo consumo de agua.
9. El tubo rociador con tobera (18) dispone de un chorro plano, que es especialmente adecuado para limpiar superficies.

Girando la punta de la tobera a la izquierda, se puede disminuir la anchura del chorro.

Girando la punta de la tobera a la derecha, se puede aumentar la anchura del chorro.

Conexión a la red de corriente

El limpiador de alta presión que usted ha adquirido ya dispone de un enchufe de corriente. El aparato está previsto para la conexión a una toma de corriente de contacto protector con dispositivo de protección de corriente de defecto (interruptor FI) con 230 V ~ 50Hz.



Poner el aparato en funcionamiento, sólo después de tener en cuenta todos los puntos anteriores.

- Asegurar que el limpiador de alta presión tenga el interruptor (10) desconectado.
- Colocar el enchufe en la caja de empalme

Funcionamiento



Tenga en cuenta la fuerza de retroceso del chorro de agua emitido. Procure estar firmemente erguido y sujete bien la pistola pulverizadora. Sino podría dañarse usted u otras personas.



No haga funcionar el limpiador de alta presión con el grifo del agua cerrado. La marcha en seco hace que se deteriore el aparato.

1. Abra totalmente la llave de agua.
2. Conectar y desconectar el limpiador de alta presión con el interruptor (10). Active siempre el aparato recién después de haber conectado todas las tuberías de agua y que éstas no tengan fugas. El motor se conecta hasta haberse establecido la presión necesaria. El motor se desconecta una vez que la presión se haya establecido.
3. Presione la palanca de conexión de la pistola pulverizadora (1). La tobera trabaja con presión y el motor se

conecta de nuevo.

El aparato se desactiva al soltar la palanca de conexión. La alta presión en el sistema se conserva.



En caso de fugas en el sistema de agua, desactive inmediatamente el aparato con el interruptor de conexión/desconexión (10) y desconéctelo de la red desenchufando el cable de conexión (5). Existe peligro debido a descarga eléctrica. Empiece de nuevo a establecer las conexiones de agua a partir (ver „Instalación / Colocación“).

Si aún se encuentra aire en el aparato, proceda como sigue:

Desairear la manguera de alimentación:

1. Retire la conexión rápida para el adaptador de la manguera de jardín (14) de la acometida de agua (9) y abra el grifo de agua hasta que ésta salga sin burbujas.
2. Cierre el grifo de agua.
3. Una la manguera de alimentación con la conexión de agua (9) del aparato con la ayuda de la conexión rápida para el adaptador de la manguera de jardín (14).
4. Abra completamente el grifo de agua.

Desairear el aparato:

5. Conecte el interruptor (10) hasta que haya presión.
6. Desconecte el interruptor (10).
7. Pulse la palanca de conexión de la pistola rociadora (1) hasta que haya disminuido la presión.
8. Repita los pasos 5. - 7. algunas veces, hasta que ya no haya aire en el aparato.

Modo de alta y de baja presión

El tubo rociador con tobera de chorro plano (18) está ideado para funcionar opcionalmente a alta o a baja presión.

De forma estándar, la tobera de chorro plano ajustable funciona a alta presión. Para pasar al modo de baja presión, deslizar la punta de la tobera hacia delante.

En este modo operativo (baja presión), el detergente es aspirado automáticamente del recipiente instalado.

Para cambiar al modo de alta presión, regresar de nuevo la punta de la tobera.

B Puede opcionalmente bloquear o desbloquear la palanca de conexión de la pistola rociadora (1), presionando el botón de cierre (21).

Al bloquear la palanca de conexión evita que el aparato se ponga en marcha de forma inadvertida.



cerrado

abierto

Interrumpir el funcionamiento

1. Suelte la palanca de la pistola pulverizadora (1).
2. Desconectar el interruptor (10) cuando vaya a hacer largos descansos en el trabajo.



Si el aparato se volcase alguna vez, desactívelo inmediatamente por el interruptor de conexión/desconexión (10) y desconéctelo de la red desenchufando el cable de conexión (5). Existe peligro debido a descarga eléctrica. Póngalo después de pie en posición vertical. Para su propia seguridad,

espere unos cinco minutos hasta haber establecido de nuevo la conexión eléctrica.

Finalizar el trabajo

1. Después de trabajar con detergentes, aclarar el sistema con agua limpia.
2. Suelte la palanca de la pistola pulverizadora (1).
3. Desconectar el limpiador de alta presión con el interruptor (10). Desconecte el enchufe de corriente.
4. Cierre el grifo del agua.
5. Separe el limpiador de alta presión de la alimentación de agua.
6. Estirar la palanca de la pistola pulverizadora (1) para disminuir la presión existente en el sistema.
7. Para ahorrar espacio puede bajar el asidero ejerciendo un poco de presión.
8. La manivela del carrete de la manguera se puede volver a encajar tras desbloquear el dispositivo de bloqueo.

Utilización de detergentes

Este aparato fue desarrollado para ser usado con detergentes neutros en base a sustancias tensoactivas aniónicas biodegradables. El uso de otros detergentes o sustancias químicas puede limitar la seguridad del aparato y producir desperfectos.

Llenar/vaciar el detergente:

- Para utilizar detergentes, el detergente debe encontrarse en el recipiente (15) correspondiente.
- Para extraer el recipiente de detergente (15), cójalo por el lado y deslícelo hacia arriba. Ahora puede extraer el recipiente de detergente de la guía inferior y lateral, y sacarlo del limpiador de alta presión. Extraiga para ello la manguera aspiradora con el tapón ciego, que se encuentra en la

abertura del recipiente de detergente (16), los cuales permanecerán en la limpiadora de alta presión.

- Para volver a introducir el recipiente de detergente, proceda en el orden inverso.

Instrucciones de trabajo:

- Si usa el tubo rociador con tobera de chorro plano (18) en el modo de baja presión, el detergente es aspirado automáticamente.

Limpeza y Mantenimiento



Antes de iniciar los trabajos de mantenimiento debe retirarse el enchufe de la red de corriente. A ello pertenece también la conexión a la alimentación de agua o el intento de eliminar fugas. Existe peligro de electrocución o de lesiones por componentes en movimiento.

Limpeza



No rociar el aparato con agua, ni limpiarlo bajo un chorro de agua, ya que existe peligro de recibir una descarga eléctrica, pudiéndose además deteriorar el aparato.

Mantener el aparato siempre limpio y no utilizar detergentes ni disolventes.

- Mantener las ranuras de ventilación limpias y despejadas.
- Limpiar el aparato con un cepillo blanco o con un paño.
- Si se obstruyese una de las toberas del tubo rociador (17/18), use la aguja limpiadora (19) para extraer el cuerpo extraño de la tobera.

Mantenimiento

El limpiador de alta presión carece de

mantenimiento.



Deje que nuestro centro de asistencia realice los trabajos que no se describan en estas instrucciones de servicio. Utilice solamente piezas originales.

Almacenaje

- Vacíe toda el agua del limpiador de alta presión. Sepárelo de la alimentación de agua. Conecte el limpiador de alta presión mediante el interruptor (10) durante un máximo de 1 minuto, hasta que ya no sobresalga más agua de la conexión de alta presión de la pistola rociadora (1). Desconecte ahora el aparato.
- El limpiador de alta presión y los accesorios pueden ser destruidos por las heladas si no se vacían completamente de agua.
- Guardar el limpiador de alta presión y los accesorios en una estancia donde no hiela.

Eliminación y protección del medio ambiente

El equipo, sus accesorios y el material de embalaje deben reciclarse en forma compatible con el medio ambiente.



Estos aparatos no deben ir a la basura doméstica.

Entregue su aparato a un centro de reciclaje. Las partes plásticas y metálicas empleadas pueden ser separadas por tipo y llevadas al reciclaje. Consulte nuestro Centro de Servicio para mayor información.

Datos técnicos

Limpiador de alta presión . HDR 21-150

Conexión de red	230 V~, 50 Hz
Consumo de potencia.....	2100 W
Línea de alimentación	5 m
Peso	10,2 kg
Clase de protección.....	□ II
Tipo de protección.....	IPX5
Presión dimensionada/ presión de trabajo (p)	11 Mpa
Presión permisible max. (p máx)	15 MPa
Presión de entrada max. (p in máx).....	0,8 MPa
Temperatura de admisión máx. (T in max)	40°C
Volumen transportado de agua (Q)	5,5 l/min
Volumen transportado de agua max. (Q max).....	7,5 l/min
Nivel de presión acústica (L _{pA}).....	78,2 dB(A); K _{pA} = 3,0 dB
Nivel de potencia acústica (L _{WA}) medido	91,7 dB(A); K _{WA} = 3,0 dB
garantizada	98,0 dB(A)
Vibración (a _n)	0,496 m/s ² ; K=1,5 m/s ²

Este aparato está previsto para el servicio en una red de alimentación de corriente con una impedancia del sistema Z_{max} en el punto de transferencia (acometida) de máximo 0,277 ohmios.

El usuario tiene que asegurar que el aparato sea utilizado sólo en una red de alimentación de corriente que cumpla con esta exigencia. Si es necesario, se puede preguntar a la empresa abastecedora de energía local por la impedancia del sistema.

Modificaciones técnicas y ópticas pueden realizarse sin aviso previo en el transcurso del perfeccionamiento. Por lo tanto, todas las medidas, indicaciones y advertencias en estas instrucciones de uso se entregan sin compromiso. Esto impide la reclamación de pretensiones legales a base de estas instrucciones de uso presentes.

O valor de emissão de vibrações indicado foi medido através de um método de ensaio normalizado e pode ser usado para comparar uma ferramenta eléctrica com outra.

O valor de emissão de vibrações indicado também pode ser usado para uma primeira avaliação da exposição.



Aviso:

Durante a utilização real da ferramenta eléctrica, o valor de emissão de vibrações pode divergir do valor indicado, dependendo da forma como a ferramenta eléctrica for utilizada.

É necessário determinar medidas de segurança para proteger o utilizador com base numa avaliação da exposição em condições reais de utilização (deverão ser ponderadas todas as componentes do ciclo de funcionamento, por exemplo, os períodos durante os quais a ferramenta eléctrica está desligada e também os períodos em que está ligada, mas a trabalhar em vazio).

Garantía

- Para este dispositivo otorgamos una garantía de 24 meses. Este aparato no es idóneo para fines profesionales. En caso de uso profesional, se extingue la garantía.
- En caso de que se dé un caso de garantía justificado, rogamos contacte nuestro Service-Center (puede consultar el nº de tel., el fax y la dirección del email). Allí recibirá ulterior
- Quedarán excluidos de la garantía, daños atribuibles al desgaste natural, sobrecarga u operación inadecuada.
- Otro requisito para las prestaciones de garantía consiste en que se hayan observado y cumplido las indicaciones contenidas en las instrucciones de uso con respecto a la limpieza y el mantenimiento.
- Daños que se hayan producido debidos a fallos de material o fallos atribuibles al fabricante, serán eliminados sin costo mediante sustitución del suministro o reparación. Condición para ello es que el aparato sea devuelto a nuestro Centro de Servicio en estado montado junto con el comprobante de compra y de garantía.

Servicio de reparación

- Reparaciones que no están sujetas a garantía pueden ser realizadas, contra facturación, en nuestros centros de servicio técnico. Nuestro centro de servicio técnico elaborará gustosamente un presupuesto para usted.
- **No se reciben aparatos enviados con los gastos de transporte por pagar como mercancía voluminosa, por exprés u otro medio de transporte especial.**
- Realizaremos la eliminación de sus aparatos sin costo.

Búsqueda de fallos

Problema	Posible causa	Solución del error
El aparato no funciona.	Interruptor (10) desconectado	Comprobar la posición Con./Desc. del interruptor (10)
	Línea conectora de corriente (5) dañada	Desactive el aparato y desenchúfelo de la red. Comprobar que la línea conectora de corriente (5) no esté dañada. Eventualmente hacer que un técnico reemplace la línea conectora de corriente (5)
	Alimentación de tensión defectuosa	Comprobar que el sistema eléctrico coincida con los datos de la placa de características
El aparato no tiene presión.	Inclusiones de aire en el limpiador de alta presión	Conecte el aparato con la pistola pulverizadora o sin tobera hasta que salga agua sin burbujas
	Descenso de la presión del conducto	Controlar la alimentación de agua
Fuertes variaciones de presión	Tobera de alta presión (17) sucia	Pasar agua por la tobera de alta presión (17). Limpiar en su caso el orificio de la tobera con una aguja
Fugas en el sistema de agua	Conexiones montadas incorrectamente	Desactive el aparato y desenchúfelo de la red. Conecte de nuevo el aparato a las tuberías de agua (ver "Puesta en marcha – colocación")
	Conexión de agua tiene fugas	Desactive el aparato y desenchúfelo de la red. Sustituya la conexión de agua incl. el anillo de junta (ver "Repuestos")

Pedido de piezas de repuesto

Encontrará las piezas de repuesto y accesorios en www.grizzly-service.eu. Si no tuviese acceso a Internet, póngase en contacto telefónico con el Service-Center (ver "Service-Center" página 119). Tenga a mano los números de pedido.

Manguera de alta presión.....	91097400
Tubo rociador con tobera de alta presión.....	91097403
Tubo rociador con tobera de chorro plano	91097404
Conexión de agua.....	91097408
Conexión rápida para la alimentación de agua	91097401
Pistola rociadora.....	91097260
Cepillo rotatorio	91097405
Detergente (0,5l).....	30990010

Tartalom

Biztonsági utasítások	102
A készüléken található piktogramok.....	102
Szimbólumok az utasításban	103
Általános biztonsági utasítások	103
Alkalmazási célok	105
Általános leírás	105
Szállítási terjedelem.....	105
Áttekintés	105
Működés leírása.....	106
Üzembe helyezés	106
Felállítás.....	106
Hálózati csatlakozó	106
Üzem.....	107
Nagynyomású/ Alacsony nyomású üzemmód	107
Az üzemeltetés megszakítása	108
Az üzemeltetés befejezése	108
Tisztítószer alkalmazása	108
Tisztítás és Karbantartás	108
Tisztítás	108
Karbantartás	109
Tárolás	109
Műszaki adatok	109
Eltávolítás és környezetvédelem	110
Garancia	110
Javító szerviz	110
Hibakeresés	111
Pótalkatrészek	111
Az eredeti CE megfeleléségi nyilatkozat fordítása	143
Service-Center	147



Kérjük, az első üzembe helyezés előtt saját és mások biztonsága érdekében a nagynyomású tisztítóberendezés használata előtt szíveskedjék figyelmesen elolvasni jelen használati utasítást. Őrizze meg jól az utasítást, hogy ezek az információk mindig kéznél legyenek.

Biztonsági utasítások

Ez a szakasz a nagynyomású tisztítóberendezéssel végzett munka során alkalmazandó alapvető biztonsági előírásokat kezeli.

A készüléken található piktogramok



Figyelem!



A munka megkezdése előtt ismerkedjen meg jól az összes kezelési

elemmel, különösen a működés és hatás elvével. Adott esetben kérdezzen meg egy szakembert. Olvassa el és vegye figyelembe a készülékhez tartozó használati utasítást!



Figyelem! A kábel károsodása vagy elvágása esetén húzza ki azonnal a csatlakozót az aljzatból. Húzza ki a csatlakozót is a csatlakozó aljzatból a vízellátásra való csatlakoztatásn során vagy ha megkísérli elhárítani a tömítetlenségek.



Készülék, amely nem alkalmas az ivóvíz-ellátó berendezésre történő csatlakoztatáshoz.



Védőcsoport



A nagynyomású tisztítóberendezések szakszerűtlen használat esetén veszélyesek lehetnek.

A sugár nem irányítható személyekre, állatokra, aktív villamos felszerelésre vagy magára a készülékre.



A készüléket csak álló, soha nem fekvő helyzetben használja.



Az elektromos készülékek nem tartoznak a háztartási hulladékok közé.



A hangteljesítmény-szint megadása L_{WA} dB-ban

Szimbólumok az utasításban



Veszélyjelek a személyi sérülés vagy anyagi kár elhárítására vonatkozó utasításokkal.



Utasító jelzések (felkiáltó jel helyett az utasítás magyarázata áll) az anyagi kár elhárítására vonatkozó utasításokkal.



Tájékoztató jelzések, amelyek a szerszám gép optimális kezeléséről informálnak.

Általános biztonsági utasítások

- Ez az eszköz nem rendeltetett arra, hogy korlátozott fizikai, érzéki vagy szellemi képességekkel rendelkező, vagy tapasztalattal és/vagy tudással nem rendelkező személyek használják, kivéve, ha a biztonságukért felelős személy felügyeli őket vagy utasításokat ad nekik az eszköz használatára vonatkozóan.
- A gyermekeket felügyelni kell annak biztosítása érdekében, hogy nem játszanak a készülékkel.
- Soha ne engedje meg a készülék használatát gyermekeknek vagy olyan személyeknek, akik nem ismerik a használati utasítást.

Munkavégzés a készülékkel



Vigyázat: Így kerülheti el a baleseteket és a sérüléseket:



A nagynyomású tisztítóberende zéek szakszerűtlen használat esetén veszélyesek lehetnek. A sugár nem irányítható személyekre, állatokra, aktív villamos felszerelésre vagy magára a készülékre.

- A készüléket csak állva, egyenes és stabil alapon használja.
- Ne irányítsa a sugarat önmagára vagy másokra azzal a céllal, hogy ruházatot vagy lábbeliket tisztítson vele. A visszafröccsenő víz vagy szennyeződés ellen megfelelő védőruházatot és védőszemüveget kell viselni.
- Ne alkalmazza a készüléket, ha a hatósugarában más személyek tartózkodnak, kivéve, ha ezek a személyek védőruházatot viselnek.
- A gyermekek járó készüléktől való távol tartása érdekében tegyen megfelelő intézkedéseket.
- Ne használja a készüléket gyúlékony folyadékok vagy gázok közelében. Az előírások figyelmen kívül hagyása esetén tűz- és robbanásveszély áll fenn.
- Ne szórjon gyúlékony folyadé-

kot. Robbanásveszély áll fenn.

- Amennyiben tisztítószerrel kerülne érintkezésbe, öblítse le bő tiszta vízzel.
- A készülék tárolása száraz és gyermekek által el nem érhető helyen történjen.



Vigyázat! Így kerülheti el a készülék károsodását és az abból esetleg eredő személyi sérüléseket:

- Ne dolgozzon sérült, nem teljes vagy a gyártó engedélye nélkül módosított készülékkel. Az üzembe helyezés előtt szakemberrel meg kell vizsgálatni, hogy a követelt villamos óvintézkedések megtétele megtörtént-e.
- Ne használja a készüléket, ha a hálózati kábel, a vízellátás vagy egyéb olyan fontos elem, mint a nagynyomású tömlő vagy a szórópisztoly megrongálódott, ill. tömítetlen.
- Óvja a készüléket a fagytól és a szárazon járástól.
- A nagynyomású tömlők, szerelvények és csatlakozások fontos szerepet játszanak a gépbiztonság tekintetében. Csak a gyártó által ajánlott nagynyomású tömlőket, szerelvényeket és csatlakozásokat használja.
- Csak eredeti tartozékokat alkalmazzon, és ne végezzen a készüléken átépítéseket.
- A készüléket csak erre felhatalmazott villamos szakember nyithatja fel. Javítások esetén mindig forduljon szerviz-központunkhoz.

Elektromos biztonság:



Vigyázat: Így kerülheti el az áramütés folytán bekövetkező baleseteket és a sérüléseket:

- Hosszabbító vezeték alkalmazása esetén a dugónak és a kapcsoló karmantyúnak vízállónak kell lennie.



Az alkalmatlan hosszabbító vezetékek veszélyesek lehetnek. Fennáll a személyi sérülések veszélye áramütés miatt.

- A dugaszolt elektromos kapcsolatokat nedvességtől óvni kell.
- A víz áradásának veszélye esetén a dugaszolt összeköttetéseket áradástól biztos területen kell elhelyezni.
- Ügyeljen arra, hogy a hálózati feszültség megegyezzen a típus táblán megadott adatokkal.
- A hálózati bekötést csak tapasztalt villanyszerelő végezheti el és az meg kell feleljen az IEC 60364--nek.
- A készüléket csak hibaáramvédőszerkezettel (FI-kapcsoló) felszerelt dugaszoló aljzatra csatlakoztassa, melynek méretezési hibaárama nem magasabb, mint 30 mA; biztosíték legalább 13 amper.
- Ha a készülék csatlakozó vezetéke megsérül, a veszélyek elkerülése érdekében a gyártó vagy vevőszolgálat, vagy hasonlóan szakképzett szakember által speciális csatlakozó vezetékre kell kicseréltetni.
- Ne használja a kábelt a dugó dugaszoló aljzatból történő

kihúzásához. Óvja a kábelt hőtől, olajtól és éles peremektől.

- Soha ne hordozza vagy rögzítse a készüléket a kábelnél fogva.
- Csak olyan hosszabbító kábeleket alkalmazzon, melyek fröccsenő víz ellen védettek és szabadban történő használatra alkalmasak. Használat előtt a kábeldobokat mindig teljesen tekerje le. Ellenőrizze a kábelt sérülések tekintetében.
- A készüléken végzett minden munka előtt, munkaszünetekben és a használat szüneteltetése esetén húzza ki a dugót a dugaszoló aljzatból.
- A hálózati csatlakozó vezetékek keresztmetszete nem lehet kisebb, mint a jelölésű $2 \times 2,5 \text{ mm}^2$.
- Az elektromos ütés elleni védelem érdekében viseljen biztos lábbelit.
- Az elektromos ütés elleni védelem érdekében a berendezést kizárólag függőleges, álló helyzetben használja.

Alkalmazási célok

A nagynyomású tisztítóberendezést kizárólag magánháztartásokban alkalmazza. Ez a berendezés nem alkalmas ipari használatra. Ipari alkalmazás esetén megszűnik a garancia.

- Ez a berendezés nem alkalmas ipari használatra. Ipari alkalmazás esetén megszűnik a garancia.
- Gépek, járművek, építmények, szerzők, homlokzatok, teraszok, kerti eszközök, stb. nagynyomású vízsugárral történő tisztításához.
- Eredeti tartozékelemekkel és pótalkatrészekkel.
- A megtisztítandó tárgy gyártói adatainak figyelembevételével.

- Az érzékeny és lakkozott felületeken való használatra a forgó kefe (nincs benne a csomagolásban) alapvetően nem alkalmas (pl. autólakk).

Általános leírás

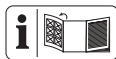

A legfontosabb funkcióelemek ábráját a 2 oldalon.

Szállítási terjedelem

Csomagolja ki a készüléket és ellenőrizze a szállítási terjedelmet:

- Nagynyomású tisztítóberendezés hálózati csatlakozó vezetékkel
- Nagynyomású tömlő
- Kábelakasztó
- Szórópisztolytartó
- Gyorscsatlakozás a vízellátáshoz
- Szórópisztoly
- Szórócső nagynyomású fúvókával
- Szórócső lapos sugarú fúvókával
- Fúvókatisztító tű
- Villáskulcs
- Az eredeti használati útmutató fordítása

Áttekintés



- 1 Szórópisztoly
- 2 Hordófogantyú
- 3 Nagynyomású csatlakozás, pisztoly felől
- 4 Kábelakasztó
- 5 Hálózati csatlakozó vezeték (nem látható)
- 6 Szórópisztolytartó
- 7 Kerekek
- 8 Szűrőbetét
- 9 Vízcsonkcsatlakozás
- 10 Be-/kikapcsoló gomb
- 11 Tartozékok tartója
- 12 Tömlődob tekerőkar
- 13 Nagynyomású tömlő
- 14 Gyorscsatlakozás a vízellátáshoz
- 15 Tisztítószerartály
- 16 Tisztítószerartály nyílása

- 17 Szórócső nagynyomású fúvókával
- 18 Szórócső lapos sugarú fúvókával
- 19 Fúvókatisztító tű
- 20 Villáskulcs

Működés leírása

A nagynyomású tisztítóberendezés vízsugárral tisztít, választhatóan nagynyomású vagy alacsony nyomású területen. Szükség esetén hozzáadott tisztítószerekkel.

A kezelőelemek funkciójára vonatkozó tájékoztatót a lenti ismertetésben találhatja. Vegye figyelembe a biztonsági tudnivalókat.

Üzembe helyezés



Az érvényes előírások szerint a nagynyomású tisztítóberendezés soha nem használható rendszerleválasztó nélkül az ivóvízhálózaton. Az EN 12729 szerint BA típusú megfelelő rendszerleválasztót kell alkalmazni.

A rendszerleválasztón átáramlott víz nem ihatóként kerül besorolásra. Rendszerleválasztó a szakkereskedőnél kapható.

- Használjon a kereskedelemben kapható kerti tömlőt a vízbevezetéshez és figyeljen arra, hogy az megfelelő hosszúságú legyen.
- A készüléket olyan házi vízvezetékcsatlakozásra vagy vízforrásra csatlakoztassa, amelynek legalább 450 l/h a szállítási teljesítménye.

Felállítás

1. Hajtsa fel a kengyelmarkolatot, amíg az ellenállás ellenében be nem akad.
2. Hajtsa ki a tömlődob tekerőkarját. Hallhatóan bekattan.
3. Tolja fel a szórópisztolytartót (6) a vezetésekre a készülék házán.
4. Csavarozza össze a szórópisztoly

felőli nagynyomású csatlakozást (3) a szórópisztollyal (1). Használja ehhez a mellékelt villáskulcsot.

5. A vízellátás gyorscsatlakozójával (14) hozza létre a vízbevezetést a vízcsatlakozáson (9). Használja mindig a szűrőbetétet (8) és tisztítsa azt meg szükség esetén.
6. Dugja össze nagynyomású fúvóka szórócsővét (17), vagy választhatóan a lapos sugarú fúvóka szórócsővét (18), a szórópisztollyal (1) becsatlakoztatással és becsavarással.
7. A szórócső (17/18) cseréjéhez be kell azt nyomni és el kell forgatni az ellenkező irányba.
8. A nagynyomású fúvókával ellátott szórócső (17) a forgó vízszugárral különösen a kevesebb vízfelhasználás munkavégzéshez alkalmas.
9. A lapos sugarú fúvókával ellátott szórócső (18) a lapos sugárnak köszönhetően különösen felületi tisztításhoz alkalmas. A fúvókahegy balra történő elforgatásával csökkentheti a sugár szélességét. A fúvókahegy jobbra történő elforgatásával növelheti a sugár szélességét.

Hálózati csatlakozó

Az Ön által vásárolt nagynyomású tisztítóberendezés már rendelkezik hálózati csatlakozó dugóval. A készüléket csak egy 230 V ~ 50Hz hibaáram-védőkapcsolós (FI-kapcsolós) védőérintős csatlakozójelzaton való használatra tervezték.



A készüléket csak minden fenti pont figyelembe vétele után helyezze üzembe.

- Biztosítsa, hogy a nagynyomású tisztítóberendezés a be/kikapcsoló gombbal (10) ki legyen kapcsolva.
- Dugja a hálózati dugót a dugaszoló aljzatba.

Üzem



Vegye figyelembe a kilépő vízszűrő visszalökő erejét. Gondoskodjon a stabil álló helyzetről és tartsa szorosan a szórópisztolyt. Sérülést okozhat önmagában vagy másokban.



Ne üzemeltesse a nagynyomású tisztítóberendezést zárt vízcsoval. A szárazon járás a készülék károsodáshoz vezet.

1. Teljesen nyissa ki a vízcsapot.
2. A be/kikapcsoló gombbal (10) kapcsolja be a nagynyomású tisztítóberendezést. A nagynyomású tisztítóberendezést mindig csak akkor kapcsolja be, ha az összes vízvezeték csatlakoztatta és azok tömítettek. A motor bekapcsol, amíg a szükséges nyomás felépül. A nyomásfelépítés után a motor kikapcsol.
3. Nyomja meg a szórópisztoly kapcsolókarját (1). A fúvóka nyomással működik és a motor újra bekapcsol. A kapcsolókar felengedésére a készülék kikapcsol. A nagynyomás a rendszerben megmarad.



A vízrendszer tömítetlensége esetén kapcsolja ki azonnal a berendezést a be-/kikapcsoló gombbal (10) és húzza ki a berendezés hálózati vezetékét (5) a hálózathoz. Elektromos ütésveszélye áll fenn! Végezze el újra a vízvezetékek csatlakoztatását (l. „Üzembe helyezés/Felállítás“).

Amennyiben még lenne levegő a készülékben, kérjük, a következők szerint járjon el:

Az ellátóvezeték légtelenítése:

1. Távolítsa el a vízellátás (14) gyorscsatlakozóját a vízcsoatlakozáson (9)

és nyissa meg a vízcsapot, míg a víz buborékmentesen folyik ki.

Csatlakoztassa a vízcsapot.

3. Kösse össze a vízellátó tömlőt egy kerti tömlő adapteréhez való gyorscsatlakozó (14) segítségével a vízellátás csatlakozásával (9) a készüléken.
4. Nyissa ki teljesen a vízcsapot

A készülék légtelenítése:

5. Kapcsolja be a be-/kikapcsoló gombot (10), míg a nyomás fel nem épül.
6. Kapcsolja ki a be-/kikapcsoló gombot (10).
7. Nyomja le a szórópisztoly (1) bekapcsoló karját, míg a nyomás leépül.
8. Kérjük, ismételje meg néhányszor a 5.-től 7. folyamatot, míg nincs már több levegő a készülékben.

Nagynyomású/ Alacsony nyomású üzemmód

A lapos sugarú fúvókával ellátott szórócső (18) választhatóan alkalmas nagynyomású és alacsony nyomású üzemmódhoz.

A szabvány beállításban az állítható lapos sugarú fúvóka nagynyomással dolgozik. A fúvóka hegyét előre lehet tolni és ezzel át lehet váltani az alacsony nyomású üzemmódra.

Ebben az üzemmódban (alacsony nyomás) automatikusan tisztítószert szív fel a beépített tartályból.

A nagynyomású üzemmódra való váltás a fúvókahegy betolásával történik.



A szórópisztoly (1) bekapcsoló karját a reteszelő gomb (21) megnyomásával tetszés szerint be- vagy kireteszelheti.

A bekapcsoló kar reteszelésével megakadályozza a készülék véletlen beindulását.



reteszelt

nyitott

Az üzemeltetés megszakítása

1. Engedje el a szórópisztoly (1) karját.
2. Hosszabb munkaszünetek esetén kapcsolja ki a be/kikapcsoló gombot (10).



Amennyiben a berendezés felborulna, azonnal kapcsolja azt ki a be-/kikapcsoló gombbal (10) és húzza ki a berendezés hálózati vezetékét (5) a hálózathoz. Elektromos ütés veszélye áll fenn! Ezután állítsa vissza a berendezést egyenes, álló helyzetbe. A saját biztonsága érdekében várjon kb. öt percet, mielőtt újra visszakapcsolná az áramellátást.



Az üzemeltetés befejezése

1. Tisztítószerekkel történő használat után tiszta vízzel mossa át a rendszert.
2. Engedje el a szórópisztoly (1) karját.
3. A be/kikapcsoló gombbal (10) kapcsolja ki a nagynyomású tisztítóberendezést. Húzza ki a hálózati dugót.
4. Zárja el a vízcsapot.
5. A nagynyomású tisztítóberendezést válassza le a vízellátásról.
6. Húzza meg a szórópisztoly (1) karját, ezzel leépítve a rendszerben fennálló nyomást.
7. A kengyelmarkolatot ellenállás ellenében, helytakarékosan ismét lehajthatja.
8. A tömlődob tekerőkarja a tolóretesz kireteszelését követően hajtható be.

Tisztítószerek alkalmazása

A készülék semleges, biológiailag lebontható anionos tenzid (felületaktív anyag) alapú tisztítószerral történő használat céljára ké-

szült. Egyéb tisztítószerek vagy vegyi anyagok alkalmazása csorbíthatja a készülék biztonságát és sérüléseket okozhat.

A tisztítószert feltöltése/kiürítése:

- A tisztítószert használatához tisztítószert kell tenni a tisztítószertartályba (15).
- A tisztítószertartály (15) eltávolításához fogja meg oldalról a tartályt és tolja azt felfelé. Így ki lehet venni a tisztítószertartályt a nagynyomású tisztítógép alsó és oldalsó vezetéseiből. Ennek során vegye le a tisztítószertartály nyílásán (16) a szívótömlőt a zárókupakkal. Ezek a nagynyomású tisztítógépen maradnak.
- Ahhoz, hogy újra vissza tudja tenni a tisztítószertartályt, az ellenkező sorrendben kell eljárni.

A munkavégzésre vonatkozó utasítások:

- Használja a lapos sugarú fúvókával ellátott szórócsövet (18) alacsony nyomású üzemmódban és a tisztítószert automatikusan felszívják.

Tisztítás és Karbantartás



Minden készüléken végzett munka előtt húzza ki a hálózati csatlakozó dugót. Ide tartozik a vízellátásra való csatlakoztatás, vagy a tömítetlenség elhárítására tett kísérlet is. Fennáll az áramütés veszélye vagy a mozgó alkotóelemek miatti sérülés veszélye.

Tisztítás



Ne spriccelje le a készüléket vízzel és ne tisztítsa folyó víz alatt. Fennáll az áramütés veszélye és a készülék károsodhat.

Mindig tartsa a készüléket tisztán. Ne használjon tisztító- ill. oldószereket.

- Tartsa a szellőzőnyílásokat tisztán és szabadon.

- Egy puha kefével vagy egy kendővel tisztítsa meg a készüléket.
- Amennyiben valamelyik fűvóka a szórócsövön (17/18) el lenne dugulva, a fűvókatisztító tüvel (19) el lehet távolítani az idegendetet a fűvókából.

Karbantartás

A nagynyomású tisztítóberendezés nem igényel karbantartást.



Valamennyi, jelen útmutatóban nem ismertetett munkát csak szervizközpontunk hajthatja végre. Csak eredeti alkatrészeket használjon.

Tárolás

- Ürítse ki teljesen a vizet a nagynyomású tisztítógépből. Válassza le a gépet a vízhozzávezetéstől. Kapcsolja be a nagynyomású tisztítógépet a be-/kikapcsoló gombbal (10) maximum 1 percre, míg már nem folyik ki több víz a szórópisztoly (1). Kapcsolja ki a készüléket.
- A fagy megrongálja a nagynyomású tisztítóberendezést és a tartozékokat, ha nem ürítjük ki belőlük teljesen a vizet.
- A nagynyomású tisztítóberendezést és a tartozékokat tárolja fagymentes helyen.

Műszaki adatok

Nagynyomású tisztítóberendezés

..... **HDR 21-150**

Névleges bemeneti

feszültség 230 V~, 50 Hz

Teljesítményfelvétel 2100 W

Hálózati kábel hossza..... 5 m

Súly.....10,2 kg

Védelmi osztály II

Védelmi mód.....IPX5

Beömlési hőmérséklet T in max. 40°C

Beömlési nyomás p in max..... 0,8 MPa

Munkanyomás p 11 MPa

Legnagyobb megengedett

nyomás p max. 15 MPa

Szállítási mennyiség, víz5,5 l/min

Szállítási mennyiség, víz max7,5 l/min

Hangnyomásszint

.....78,2 dB(A); $K_{pA} = 3,0$ dB

Hhangteljesítményszint

mért (L_{WA})..... 91,7 dB(A); $K_{WA} = 3,0$ dB

garantált 98,0 dB(A)

Kéz-kar rezgésérték

(a_h).....0,496 m/s²; $K=1,5$ m/s²

Ezt a készüléket egy az átadási ponton (házi bekötés) maximum 0,277 Ohm Z_{max} rendszerimpedanciájú áramellátó hálózatra tervezték.

A felhasználónak meg kell győződnie arról, hogy a készüléket csak olyan áramellátó hálózatról üzemeltetik, amely ezen feltételeknek megfelel.

Amennyiben szükséges, a rendszerimpedancia iránt a helyi energiaellátó vállalatnál lehet érdeklődni.

Műszaki és optikai változtatások a továbbfejlesztés során előzetes értesítés nélkül lehetségesek. Minden méret, utalás és ezen használati utasítás adatai tehát szavatosság nélkül értendők. A használati utasítás alapján támasztott jogigények tehát nem érvényesíthetők.

A megadott lengésemmissziós értéket egy szabvány vizsgálati módszerrel mérték és egy elektromos szerszám másikkal való összehasonlításához lehet használni.

A megadott lengésemmissziós értéket a kitettség bevezető becsléséhez is fel lehet használni.



Figyelmeztetés:

A lengésemmissziós érték az elektromos szerszám tényleges használata során eltérhet a megadott értéktől, attól függően, hogyan használják az elektromos szerszámot.

A kezelő védelme érdekében meg kell határozni azon biztonsági intézkedéseket, amelyek a tényleges használati feltételek melletti kitérés becslésén alapulnak (ennek során az üzemi ciklus valamennyi részét figyelembe kell venni, például azokat az időszakokat is, amelyekben az elektromos szerszámot kikapcsolták, és azokat, amelyekben ugyan azt bekapcsolták, de terhelés nélkül fut).

Eltávolítás és környezetvédelem

Gondoskodjon a szerszámgép, a tartozékrészek és a csomagolás környezetbarát újra hasznosításáról.



Elektromos gépek nem tartoznak a háztartási hulladékba.

Adja le a gépet egy hasznosító telepen. A felhasznált műanyag- és fémrészek fajtájuk szerint szétválaszthatók és újra hasznosíthatók. Kérdezze meg e felől szervizközpontunkat.

Garancia

- Erre a készülékre 24 hónapos garanciát adunk. Ez a berendezés nem alkalmas ipari használatra. Ipari alkalmazás esetén megszűnik a garancia.
- Egy jogos garanciaigény esetén, kérjük, lépjen kapcsolatba a Szervíz központunkkal (telefonsz., faxsz., Email-címet). Ott további információkat talál a reklamáció kezeléséről.
- Ki vannak zárva a garancia alól azok a

károsodások, amelyek természetes kopásra, túlterhelésre vagy szakszerűtlen kezelésre vezethetők vissza.

A garanciaigény akkor is érvényét veszti, ha a szennyvízszivattyút aljlemez nélkül használjuk vagy olyan károsodásnál, amely annak következtében keletkezett, hogy a készüléket a hálózati kábelnél fogva tartottuk vagy függesztettük fel. A szivattyúnak nem szabad szárazon futnia és nem érheti fagy.

- A garanciaigény feltétele továbbá a tisztítási és karbantartási utasítások betartása.
- Azok a károsodások, amelyek anyag- vagy gyártáshiba folytán keletkeztek, díjmentesen el lesznek hárítva, pótszállítmány vagy javítás formájában. Feltétel, hogy a gépet szétszerelésen állapottban, a vétel- és garanciaigazolással együtt szerviz-centerünkben visszaadja.

Javító szerviz

- A nem garancia alá tartozó javításokat szerviz-centerünkben számla ellenében elvégeztetheti. Szerviz-centerünk szívesen elkészít Önnek egy költségtervezetet.

Csak a megfelelően becsomagolva és bérmentesítve beküldött készülékeket tudjuk feldolgozni.

- **Figyelem:** Kérjük, hogy készülékét reklamáció vagy szolgáltatás igénybevétele esetén tisztán és a hiba megnevezésével juttassa szerviz-címünkre. **Nem bérmentesített – terjedelmes csomagként, expressz vagy más különleges szállítmányként – beküldött készülékeket nem veszünk át.**
- Készülékének eltávolítását díjmentesen végezzük.

Hibakeresés

Probléma	Lehetséges ok	Hibaelhárítás
A készülék nem jár	A be-/kikapcsoló (10) ki van kapcsolva	A be-/kikapcsoló (10) állását ellenőrizzük
	Sérült a hálózati csatlakozó vezeték (5)	Kapcsolja ki a készüléket és húzza ki a hálózatból. A hálózati csatlakozó vezeték (5) ellenőrizzük sérülés tekintetében. Adott esetben a hálózati csatlakozó vezeték (5) szakemberrel kicseréltjük.
	Hibás feszültségellátás	Ellenőrizze a villamos berendezést a típus táblán megadott adatokkal való egyezés tekintetében
A készüléknek nincs nyomása	Levegőbezáródások a nagynyomású tisztítóberendezésben	Kapcsolja be a készüléket szórópisztolyal és fúvóka nélkül, míg a víz buborékmentesen nem lép
	A vezetéknyomás esése	Ellenőrizze a vízellátást
Erős nyomásingadozások	Elszennyeződött a nagynyomású fúvóka (17)	Mossa át vízzel a nagynyomású fúvókát (17). Szükség esetén egy túvel tisztítsa meg a fúvóka furatát
Tömítetlenségek a vízrendszerben	A csatlakozásokat nem szerelték fel rendesen	Kapcsolja ki a készüléket és húzza ki a hálózatból. Csatlakoztassa újra a készüléket a vízvezetékekre (l. „Használatbavétel-Felállítás“)
	A vízellátás csatlakozása tömítetlen	Kapcsolja ki a készüléket és húzza ki a hálózatból. Cserélje ki a vízellátás csatlakozását tömítőgyűrűvel együtt (l. „Pótalkatrészek“)

Pótalkatrészek

Pótalkatrészeket és tartozékokat az alábbi honlapon rendelhet: www.grizzly-service.eu.

Ha nincs internete, úgy telefonon hívja fel szerviz-központunkat (lásd : „Sercice-Center “ 119. oldal). Tartsa készenlétben a megfelelő rendelési számot

Nagynyomású tömlő	91097400
Szórócső nagynyomású fúvókával	91097403
Szórócső lapos sugarú fúvókával	91097404
Vízcsatlakozás	91097408
Gyorscsatlakozás a vízellátáshoz	91097401
Szórópisztoly	91097260
Forgó kefe	91097405
Tisztítószer (0,5l)	30990010

Turinys

Saugos nurodymai	112
Paveikslėliai ant prietaiso	112
Instrukcijoje naudojami simboliai.....	113
Bendrieji saugos nurodymai	113
Paskirtis	115
Bendrasis aprašymas	115
Pristatomas kompletas	115
Veikimo aprašymas	116
Apžvalga.....	116
Eksploatavimo pradžia	116
Pastatymas.....	116
Tinklo jungtis.....	117
Eksploatavimas	117
Aukšto slėgio / žemo slėgio	
režimas	118
Eksploatavimo nutraukimas	118
Eksploatavimo pabaiga	118
Valymo priemonių naudojimas	118
Valymas ir techninė priežiūra	119
Valymas.....	119
Techninė priežiūra	119
Laikymas	119
Utilizavimas / aplinkos apsauga	119
Techniniai duomenys	120
Garantija	121
Remonto tarnyba	121
Klaidų paieška	122
Atsarginės dalys	122
Vertimas iš originalių EB atitikties	
deklaracija	145
Grizzly Service-Center	147



Prieš pradėdami eksploatuoti pirmą kartą atidžiai perskaitykite šią eksploatavimo instrukciją. Saugokite šią instrukciją ir prireikus perduokite kitam naudotojui, kad būtų galima bet kada pasinaudoti instrukcijoje esančia informacija.

Saugos nurodymai

Šiame skyriuje pateikiami pagrindiniai saugos potvarkiai, kurių reikia laikytis dirbant su prietaisu.

Paveikslėliai ant prietaiso



Įspėjimas!



Prieš pradėdami dirbti gerai susipažinkite su visais valdymo elementais, ypač su jų atliekamomis funkcijomis ir veikimo būdu. Prireikus klauskite specialisto. Perskaitykite prietaisui priklausančią eksploatavimo instrukciją ir jos laikykitės!



Dėmesio! Jei prijungimo prie tinklo laidas pažeistas arba perpjautas, nedelsdami ištraukite kištuką iš kištukinio lizdo. Kištuką ištraukite iš kištukinio lizdo ir prijungdami prie vandentiekio tinklo arba norėdami pašalinti nesandarias vietas.



Prietaisas, kurio negalima jungti prie geriamojo vandens tiekimo sistemos.



Elektros prietaisų negalima išmesti kartu su buitėmis atliekomis.



Apsaugos klasė II



Netinkamai naudojami aukšto slėgio plovimo įrenginiai gali kelti pavojų. Srovės negalima nukreipti į žmones, gyvūnus, veikiančią

elektros įrangą arba patį prietaisą.



Prietaisą visada eksploatuokite tik pastatę, niekada ne-naudokite paguldę.



Garso galios lygio L_{WA} nurodymas dB.

Instrukcijoje naudojami simboliai



Pavojaus ženklas su duomenimis, kaip išvengti žalos žmonėms ir materialiam turtui.



Privalomasis ženklas (vietoje ženklo su šauktuku pateiktas reikalavimas) su duomenimis, kaip išvengti žalos materialiniam turtui.



Informacinis ženklas, kuriame pateikiama informacijos, kaip geriau naudoti prietaisą.

Bendrieji saugos nurodymai

- Šio prietaiso negali naudoti žmonės, turintys fizinę, sensorinę ar dvasinę negalią arba stokojantys patirties ir (arba) žinių; jei visgi taip įvyktų, juos turi prižiūrėti už jų saugumą atsakingas žmogus arba jie yra gavę nurodymų, kaip naudoti prietaisą.
- Reikia prižiūrėti ir užtikrinti, kad vaikai nežaistų su šiuo prietai-

su.

- Vaikams ar kitiems asmenims, neperskaičiusiems eksploatavimo instrukcijos, neleiskite naudoti prietaiso.
- Šio prietaiso negali naudoti asmenys, nesusipažinę su šia eksploatavimo instrukcija.

Darbas su prietaisu



! taip išvengsite nelaimingų atsitikimų ir sužalojimų:



Netinkamai naudojami aukšto slėgio plovimo įrenginiai gali kelti pavojų. Srovės negalima nukreipti į žmones, gyvūnus, veikiančią elektros įrangą arba patį prietaisą.

- Prietaisą naudokite tik pastatę ir ant lygaus bei stabilaus pagrindo.
- Savo pačių saugumui užsidėkite apsauginius akinius, apsaugines pirštines, dėvėkite apsauginius batus, o prireikus naudokite ir klausos organų apsaugą.
- Dėvėkite tinkamus drabužius ir užsidėkite apsauginius akinius, saugančius nuo purškiamo vandens pusrslų.
- Nenukreipkite srovės į save arba kitus, norėdami nuvalyti drabužius arba avalynę.
- Nenaudokite prietaiso, jei prietaiso veikimo atstumu yra asmenų, nebent jie dėvi apsauginius drabužius.
- Imkitės tinkamų priemonių, kad

apsaugotumėte vaikus nuo veikiančio prietaiso.

- Nenaudokite prietaiso netoli užsiliepsnojančių skysčių arba dujų. Jei nepaisysite šių nurodymų, kyla gaisro ir sprogo pavojaus.
- Nepurkškite degių skysčių. Kyla sprogo pavojaus.
- Jei ant jūsų patektų valymo priemonės, nuplaukite jį dideliu kiekiu švaraus vandens.
- Prietaisą laikykite sausoje ir vaikams nepasiekiamoje vietoje.



Atsargiai! Toliau nurodyta, kaip nesugadinti prietaiso ir išvengti galimos žalos asmenims.

- Niekada nedirbkite su pažeistu, nevysiškai arba be gamintojo sutikimo permontuotu prietaisu. Prieš pradėdami eksploatuoti paveskite patikrinkite specialistui, ar buvo imtasi reikalingų elektros apsaugos priemonių.
- Nepradėkite eksploatuoti prietaiso, jei prijungimo prie tinklo laidas, vandens tiekimas arba kitos svarbios dalys, pavyzdžiui, aukšto slėgio žarna arba purškimo pistoletas, yra pažeisti arba nesandarūs.
- Saugokite prietaisą nuo šalčio ir sausosios eigos.
- Aukšto slėgio žarnos, armatūros ir movos yra svarbios mašinos saugai. Naudokite tik gamintojo rekomenduojamas aukšto slėgio žarnas, armatūras ir movas.
- Mašinos saugai užtikrinti naudokite tik gamintojo pristato-

mas originalias atsargines dalis arba gamintojo aprobutas atsargines dalis.

- Prietaisą gali atidaryti tik įgalioti elektrikai. Jei reikia atlikti remonto darbus, būtinai kreipkitės į mūsų techninės priežiūros centrą.

Elektros sauga:



Atsargiai: toliau nurodyta, kaip išvengti nelaimingų atsitikimų ir sužeidimų dėl elektros šoko:

- Naudojant ilginamąjį laidą, kištukas ir lizdas turi būti nepralaidūs vandeniui.



Netinkami ilginamieji laidai gali kelti pavojų. Kyla pavojus sužaloti asmenis dėl elektros šoko.

- Elektrines kištukines jungtis saugokite nuo drėgmės.
- Jei kyla pavojus, kad gali apsemti, kištukines jungtis tvirtinkite nuo apsemimo apsaugotoje srityje.
- Atkreipkite dėmesį, kad tinklo įtampos duomenys turi sutapti su specifikacijų lentelės duomenimis.
- Prijungti prie tinklo turi patyręs elektrikas ir užtikrinti, kad jungtis atitiks IEC 60364-1 reikalavimus.
- Prietaisą junkite tik prie kištukinio lizdo su nuotėkio srovės apsaugos įtaisu (FI jungiklis), kurio suveikimo srovė neviršija 30 mA.

- Prieš kiekvieną naudojimą patikrinkite, ar nepažeistas prietaisas, prijungimo prie tinklo laidas ir kištukas.
- Jei bus pažeistas šio prietaiso prijungimo laidas, kad nekiltų jokios grėsmės jį turi pakeisti gamintojas, klientų aptarnavimo skyriaus darbuotojai ar kitas kvalifikuotas asmuo.
- Nenaudokite prijungimo prie tinklo laido, jei kištuko nepavyksta ištraukti iš kištukinio lizdo. Saugokite prijungimo prie tinklo laidą nuo karščio, alyvos ir aštrių kraštų.
- Niekada neneškite ir netraukite prietaiso už prijungimo prie tinklo laido.
- Junkite tik nuo purškiamo vandens pusrūgus apsaugotus ir lauke pritaikytus naudoti ilginauosius kabelius. Prieš pradėdami naudoti išvyniokite visą kabelio būgną. Patikrinkite, ar kabelis nepažeistas.
- Prieš pradėdami bet kokius darbus prie prietaiso, per pertraukėles tarp darbų ir nenaudodami ištraukite kištuką iš kištukinio lizdo.
- Prijungimo prie tinklo laido skersmuo negali būti mažesnis nei $2 \times 2,5 \text{ mm}^2$.
- Apsaugai nuo elektros šoko dėvėkite tvirtus batus.
- Norėdami apsaugoti nuo elektros smūgio, prietaisą eksploatuokite tik pastatę tiesiai.

Paskirtis

Šį prietaisą naudokite tik asmeninėms reikmėms:

- mašinoms, transporto priemonėms, statiniams, įrankiams, fasadams, terasoms, sodo prietaisams ir kt. plauti aukšto slėgio vandens srove,
- su originaliais priedais ir atsarginėmis dalimis,
- atsižvelgdami į valomo objekto gamintojo duomenis.
- Iš esmės besisukančiu plovimo šepečiu (į pristatymą) negalima plauti jautrių ir lakuotų paviršių (pvz., lakuotų automobilių laku).

Bendrasis aprašymas



Paveikslėlius rasite puslapiuose nuo 2.

Pristatomas komplektas

Prietaisą atsargiai išimkite iš pakuotės ir patikrinkite, ar yra visos toliau nurodytos dalys:

- Aukšto slėgio plovimo įrenginys + prijungimo prie tinklo laidas
- Aukšto slėgio žarna ant ritinėlio
- Kabelio kablys
- Purškimo pistoleto laikiklis
- Greitoji jungtis prie vandens tiekimo sistemos
- Purškimo pistoletas
- Veržliaraktis atvirosiomis žiotimis
- Purškimo vamzdis su aukšto slėgio purkštuku
- Purškimo vamzdis su plokščiuoju purkštuku
- Purkštuko valymo adata
- Vertimas iš originalių eksploatavimo instrukcijoje

Veikimo aprašymas

Aukšto slėgio plovimo įrenginys plauna vandens srove, pasirinktinai įjungus aukšto arba žemo slėgio režimą.

Jei reikia, galima papildomai naudoti valymo priemones.

Informacijos apie valdymo elementų veikimą rasite tolesniuose aprašymuose.

Atkreipkite dėmesį į saugos nurodymus.

Apžvalga

- A**
- 1 Purškimo pistoletas
 - 2 Nešiojimo rankena
 - 3 Aukšto slėgio jungtis pistoleto pusė
 - 4 Kabelio kablys
 - 5 Prijungimo prie tinklo laidas
 - 6 Purškimo pistoleto laikiklis
 - 7 Ratukai
 - 8 Tinklinis filtras
 - 9 Vandens jungtis
 - 10 Įjungimo ir išjungimo jungiklis
 - 11 Priedo laikiklis
 - 12 Žarnos būgno rankena
 - 13 Aukšto slėgio žarna ant ritinėlio
 - 14 Greitoji jungtis prie vandens tiekimo sistemos
 - 15 Valymo priemonės bakelis su purkštuku
 - 16 Valymo priemonių bakelio anga
 - 17 Purškimo vamzdis su aukšto slėgio purkštuku
 - 18 Purškimo vamzdis su plokščiauju purkštuku
 - 19 Purkštuko valymo adata
 - 20 Veržliaraktis atvirosiomis žiotimis

Eksploatavimo pradžia



Pagal galiojančius potvarkius aukšto slėgio plovimo įrenginio niekada negalima jungti prie geriamojo vandens sistemos, nenaudojant

sistemos skyriklio. Būtina naudoti tinkamą sistemos skyriklį, atitinkantį EN 12729, B šeimos A tipo.

Pro sistemos skyriklį pratekėjęs vanduo nebepriskiriamas geriamajam vandeniui. Sistemos skyriklį galima įsigyti specializuotose parduotuvėse.

- Vandeniui tiekti naudokite įprastą sodo žarną ir atkreipkite dėmesį, kad ji būtų pakankamo ilgio.
- Prietaisą junkite prie namo vandentiekio įvado arba vandens šaltinio, kurio našumas būtų mažiausiai 450 l/h.

Pastatymas

1. Atlenkite lenktą rankeną į viršų, kol įveikdama pasipriešinimą užsifiksuos.
2. Atlenkite į išorę žarnos ritės rankenėlę. Ji garsiai užsifiksuoja.
3. Purškimo pistoleto (6) laikiklį užstumkite ant prietaiso korpuso kreipiamųjų.
4. Prisukite pistoleto pusės aukšto slėgio žarną (3) su purškimo pistoletu (1). Tam naudokite pridėtą veržliaraktį atvirosiomis žiotimis.
5. Naudodami vandens tiekimo greitojo jungimo jungtį (14), prijunkite vandens tiekimo sistemą prie vandens jungties (9). Visada naudokite tinklinį filtrą (8) ir prireikus jį išvalykite.
6. Sujunkite įstatydami ir įsukdami purškimo vamzdį su aukšto slėgio purkštuku (17), pasirinktinai prie purškimo vamzdžio junkite plokščiąjį purkštuką (18) prie purškimo pistoleto (1).
7. Purškimo vamzdis (17/18) pakeičiami įspaudus ir pasukus priešinga kryptimi.
8. Dėl besisukančios vandens čiurkšlės purškimo vamzdis su aukšto slėgio purkštuku (17) labiausiai tinka darbams, kuriuos atliekant sunaudojama nedaug vandens.

9. Dėl plokščios srovės purškimo vamzdis su plokščiuoju purkštuku (18) labiausiai tinka paviršiams plauti. Purkštuko antgalį pasukę kairėn galite sumažinti purškiamos srovės plotį. Purkštuko antgalį pasukę dešinėn galite padidinti purškiamos srovės plotį.

Tinklo jungtis

Jūsų įsigytame prietaise jau įmontuotas tinklo kištukas. Prietaisas pritaikytas jungti prie apsauginio kištukinio lizdo su nuotėkio srovės apsaugos įtaisu (FI jungikliu), naudojančiu 230 V ~ 50 Hz.



Prietaisą pradėkite eksploatuoti tik prieš tai atsižvelgę į visus aukščiau nurodytus punktus.

- Įsitikinkite, kad prietaisas išjungtas įjungimo / išjungimo jungikliu (10).
- Įkiškite tinklo kištuką į lizdą.

Eksploatavimas



Atkreipkite dėmesį į purškiamos vandens srovės atitrunkos jėgą. Stovėkite ant stabilaus pagrindo ir tvirtai laikykite purškimo pistoletą (1). Antraip galite susižeisti pats arba sužeisti kitus asmenis.



Neeksploatuokite prietaiso, kai užsuktas vandens čiaupas. Dėl sausosios eigos prietaisas gali būti pažeistas.

1. Iki galo atsukite vandens čiaupą.
2. Įjungimo ir išjungimo jungikliu (10) įjunkite prietaisą. Prietaisą visada įjunkite tik tada, kai prijungėte visas vandens tiekimo linijas ir jos yra sandarios.

Variklis įsijungia ir veikia, kol susidaro reikiamas slėgis. Slėgiui susidarius variklis išsijungia.

3. Paspauskite purškimo pistoletą (1) įjungimo svirtį. Purkštukui tiekiamas slėgis ir variklis vėl įsijungia. Atleidus įjungimo svirtį prietaisas išsijungia. Sistemoje aukštas slėgis išlieka.



Jeigu vandens tiekimo sistema nesandari, nedelsdami išjunkite prietaisą įjungimo / išjungimo jungikliu (10) ir prijungimo prie tinklo laidu (5) atjunkite prietaisą nuo tinklo.

Kyla pavojus, kad gali ištikti elektros šokas! Po to iš naujo prijunkite vandens tiekimo jungtis (žr. „Eksploatavimo pradžia“ ir „Pastatymas“).

Jeigu prietaise dar yra oro, prašome atlikti nurodytus veiksmus.

Oro išleidimas iš vandens tiekimo žarnos

1. Nuimkite vandens jungties (9) sodo žarnos adapterio (14) greitąją jungtį ir vandens čiaupą laikykite atsuktą tol, kol vandenyje neliks burbuliukų.
2. Užsukite vandens čiaupą.
3. Naudodami sodo žarnos adapterio greitąją jungtį (14) vandens tiekimo žarną su vandens jungtimi (9) prijunkite prie prietaiso.
4. Visiškai atsukite vandens čiaupą.

Oro išleidimas iš prietaiso

5. Įjungimo ir išjungimo jungikliu (10) įjunkite prietaisą ir palaukite, kol susidarys slėgis.
6. Įjungimo ir išjungimo jungikliu (10) išjunkite prietaisą.

7. Spauskite purškimo pistoleto (1) įjungimo svirtį, kol nebebus slėgio.
8. 5–7 punktus pakartokite keletą kartų, kol prietaise neliks oro.

Aukšto slėgio / žemo slėgio režimas

Purškimo vamzdis su plokščiuoju purkštuku (18) gali būti naudojamas ir aukšto slėgio, ir žemo slėgio režimui.

Parinkus standartinius nuostatus, reguliuojamas plokščiasis purkštukas naudoja aukštą slėgį.

Purkštuko viršūnę galite pastumti į priekį ir perjungti žemo slėgio režimą.

Šiame darbo režime (žemo slėgio) iš įmontuoto bakelio automatiškai siurbiamą valymo priemonę.

Aukšto slėgio režimas perjungiamas įstūmus purkštuko viršūnę.

B Purškimo pistoleto (1) įjungimo svirtį pasirinktinai galite užblokuoti arba atblokuoti blokavimo mygtuku (21).

Užblokavus įjungimo svirtį nepavyks netyčia įjungti prietaiso.



užblokuota

atblokuota

Eksplotavimo nutraukimas

- Atleiskite purškimo pistoleto (1) įjungimo svirtį.
- Jei pertraukėlės ilgesnės, išjunkite įjungimo / išjungimo jungiklius (10).

Eksplotavimo pabaiga

1. Jei naudojote valymo priemones, baigę dirbti sistemą išplaukite švariu vandeniu; tai atliekama švarų vandenį purkšiant neįjungus žemo slėgio režimo.
2. Atleiskite purškimo pistoleto (1) įjungimo svirtį.
3. Įjungimo ir išjungimo jungiklius (10) išjunkite aukšto slėgio plovimo įrenginį. Ištraukite tinklo kištuką.
4. Užsukite vandens čiaupą.
5. Atjunkite aukšto slėgio plovimo įrenginį nuo vandens tiekimo tinklo.
6. Paspauskite purškimo pistoleto (1) įjungimo svirtį, kad sistemoje neliktų slėgio.
7. Kompaktiškam laikymui lenktą rankeną galite vėl nulenkinti žemyn, įveikiant pasipriešinimą.
8. Žarnos ritės rankenėlę galima vėl nulenkinti, atlaisvinus pastumiamą blokuotę.

Valymo priemonių naudojimas

Šiame prietaise galima naudoti neutralias valymo priemones biologiškai skylančių anijoninių tensidų pagrindu. Naudojant kitokias valymo priemones arba chemines substancijas gali nukentėti prietaiso sauga; prietaisas gali būti pažeistas.

Valymo priemonių papildymas / išleidimas

- Norint naudoti valymo priemones, valymo priemonių bakelyje (15) turi būti valymo priemonės.
- Jei norite išimti valymo priemonių bakelį (15), suimkite bakelį už šonų ir stumkite jį aukštyn. Dabar valymo priemonių bakelį galite išimti iš jo apatinės ir šoninės kreipiamosios, esančios aukšto slėgio plovimo įrenginio.

nyje. Tai atlikdami iš valymo priemonių bakelio (16) angos išimkite siurbimo žarną su uždaruomuju gaubtelio. Žarna lieka prijungta prie aukšto slėgio plovimo įrenginio.

- Jei norite vėl įstatyti valymo priemonių bakelį (15), aprašytus veiksmus atlikite atvirktine eilės tvarka.

Darbo nurodymai

- Purškimo vamzdį su plokščiuoju purkštuku (18) naudokite žemo slėgio režime ir valymo priemonė bus siurbiamama automatiškai.

Valymas ir techninė priežiūra



Prieš pradėdami visus darbus iš prietaiso ištraukite tinklo kištuką. Šiems darbams priskiriamas ir vandens tiekimo sistemos prijungimas arba nesandarių vietų šalinimas. Dėl judančių dalių kyla pavojus patirti elektros šoką arba susižaloti.

Valymas



Ant prietaiso nepurškite vandens ir neplaukite po tekančiu vandeniu. Galima patirti elektros šoką ir pažeisti prietaisą.

Prietaisas visada turi būti švarus. Nenaudokite jokių valymo priemonių ir tirpiklių.

- Ventiliacijos anga turi būti švari ir neužkimšta.
- Prietaisą valykite minkštu šepetiu arba truputį sudrėkinta servetėle.
- Jei vienas iš purškimo vamzdžio purkštukų (17/18) užsikietų, svetimkūnį iš purkštuko galite išvalyti purkštukų valymo adata (19).

Techninė priežiūra

Prietaisui techninės priežiūros nereikia.



Šioje instrukcijoje nenurodytus darbus paveskite atlikti mūsų techninės priežiūros centro darbuotojams. Naudokite tik originalias dalis. Kyla pavojus susižeisti.

Laikymas

- Iš prietaiso išleiskite visą vandenį. Tam atjunkite prietaisą nuo vandens tiekimo tinklo. Ilgiausiai 1 minute įjunkite prietaisą įjungimo ir išjungimo jungikliu (10), kol iš purškimo pistoleto (1) arba antgalių (17/18) nebebėgs vanduo. Išjunkite prietaisą.
- Prietaisą ir priedus gali sugadinti šaltis, jei iš jų neišbėgs visas vanduo.
- Prietaisą ir priedus laikykite nuo šalčio apsaugotoje patalpoje.

Utilizavimas / aplinkos apsauga

Prietaisą, priedus ir pakuotę perduokite utilizuoti aplinkos apsaugos atliekų utilizavimo įstaigai.



Elektros prietaisų negalima išmesti kartu su buitinėmis atliekomis.

Savo prietaisą perduokite perdirbimo įstaigai. Naudotas plastines ir metalines dalis galite surūšiuoti ir perduoti atliekų utilizavimo įstaigai. Informacijos apie tai suteiks Jūsų pardavėjas.

Jei mums atsiųsime savo sugedusį prietaisą, mes jį utilizuosime nemokamai.

Techniniai duomenys

Aukšto slėgio plovimo įrenginys

.....	HDR 21-150
Vardinė jėgimo įtampa	230 V~, 50 Hz
Galios poreikis	2100 W
Prijungimo prie tinklo laido ilgis	5 m
Svoris (kartu su priedais).....	10,2 kg
Apsaugos klasė	□ II
Apsaugos rūšis	IPX5
Nurodytasis slėgis/darbinis slėgis (p)	11 MPa
Maks. leistinas slėgis (p max).....	15 MPa
Maks. tiekiamas slėgis (p in max) ...	0,8 MPa
Maks. tiekimo temperatūra (T in max)	40 °C
Numatytasis debitas (Q).....	5,5 l/min
Maks. numatytasis debitas (Q max).....	7,5 l/min
Garso slėgio lygis (L _{PA}).....	78,2 dB(A); K _{PA} = 3,0 dB
Garso galingumo lygis (L _{WA}) Išmatuota	91,7 dB(A); K _{WA} = 3,0 dB
Numatyta.....	98,0 dB(A)
Vibracija (a _n)	0,496 m/s ² ; K = 1,5 m/s ²

Šis prietaisas numatytas jungti prie srovės tiekimo tinklo, kurio sistemos pilnutinė varža Z_{max} pereinamajame taške (namo įvade) yra daugiausiai 0,277 omo. Naudotojas privalo užtikrinti, kad prietaisas bus jungiamas tik prie šiuos reikalavimus atitinkančio srovės tiekimo tinklo. Jei reikia, informacijos apie sistemos pilnutinę varžą galima gauti iš vietinės elektros energiją tiekiančios įmonės.

Nurodyta vibracijos emisijos vertė buvo išmatuota pagal standartuose patvirtintus patikros metodus ir gali būti taikoma kitam panašiam elektriniam įrankiui. Nurodyta vibracijos emisijos vertė gali būti taikoma pradiniam poveikiui įvertinti.

Nurodyta vibracijos emisijos vertė buvo išmatuota pagal standartuose patvirtintus patikros metodus ir gali būti taikoma kitam panašiam elektriniam įrankiui. Nurodyta vibracijos emisijos vertė gali būti taikoma pradiniam poveikiui įvertinti.



Įspėjimas:

naudojant elektrinį įrankį tikroji vibracijos emisijos vertė gali skirtis nuo nurodytosios, nes ji priklauso nuo elektrinio įrankio naudojimo būdo. Būtina nustatyti saugos priemones naudotojui apsaugoti, kurios turi būti parinktos atsižvelgiant į poveikio įvertinimą esant tikrosioms naudojimo sąlygoms (vertinant reikia atsižvelgti į visus eksploataavimo ciklo etapus, pavyzdžiui, kiek laiko prietaisas buvo išjungtas, kiek jis buvo įjungtas, tačiau veikė be apkrovos).

Garantija

- Šiam prietaisui mes suteikiame 24 mėnesių garantiją. Šis prietaisas nepritaikytas naudoti komerciniais tikslais. Naudojant komerciniais tikslais netenkama teisės į garantiją.
- Jei pagal įstatymus turi būti suteikta garantija, prašome susisiekti su mūsų techninės priežiūros centru (tel. Nr., faks. Nr., el. pašto adresas). Ten Jums bus pateikta papildomos informacijos apie pretenzijų tvarkymą.
- Garantija netaikoma natūralaus dėvėjimo požymiams ir žalai, atsiradusiai dėl per didelės apkrovos arba netinkamo valdymo. Negalima pateikti garantinių pretenzijų, jei nepaisoma eksploatavimo instrukcijos arba panaudojama jėga ir dėl to pažeidžiami sandarikliai, variklis arba kitos dalys.
- Kad būtų suteikta garantija, turėjo būti laikomasi valymo ir techninės priežiūros nurodymų.
- Jei pastebimi medžiagos arba gamybos defektai, pristatomas kitas prietaisas arba jis suremontuojamas. Būtina sąlyga – prietaisas prekybininkui pristatomas neišardytas, su pirkinio čekiu ir garantijos patvirtinimu.

Remonto tarnyba

- Remonto darbus, kuriems nesuteikiama garantija, už tam tikrą atlygį galite pavesti atlikti mūsų techninės priežiūros centro darbuotojams. Mūsų techninės priežiūros centro darbuotojai Jums mielai pateiks darbų sąmatą. Mes galime remontuoti tik tuos prietaisus, kurie buvo atsiųsti tinkamai supakuoti ir apmokėti.
- **Dėmesio:** jei turite pretenzijų dėl prietaiso arba norite jį remontuoti, atsiųskite jį nuvalytą mūsų techninės priežiūros centrui, būtinai nurodykite defektą.
Mes nepriimame prietaisų, už kurių siuntimą nebuvo sumokėta (negabaritinis krovinys, skubiosios siuntos arba kitas specialus gabenimo būdas).
- Jei mums atsiųsite savo sugedusį prietaisą, mes jį utilizuosime nemokamai.

Klaidų paieška

Problema	Galimos priežastys	Klaidos šalinimas
Neveikia prietaisai	Išjungtas įjungimo / išjungimo jungiklis (10).	Patikrinkite įjungimo / išjungimo padėtį.
	Pažeistas prijungimo prie tinklo laidas.	Išjunkite prietaisą ir atjunkite jį nuo tinklo. Patikrinkite, ar nepažeistas prijungimo prie tinklo laidas (6). Prireikus prijungimo prie tinklo laidą (6) paveskite pakeisti įgaliotiems specialistams.
	Tiekiamas netinkamas įtampa.	Patikrinkite, ar elektros įrangos duomenys atitinka specifikacijų lentelės duomenis.
Prietaise nesusidaro slėgis	Prietaise susikaupė oro.	Išjunkite prietaisą ir purškimo pistoletą be purkštuko, kol iš aukšto slėgio žarnos ištekanciam vandenyje nesimatys burbuliukų.
	Linijoje sumažėjo slėgis.	Patikrinkite vandens tiekimo sistemą.
Didelis slėgio svyravimas	Užterštas aukšto slėgio purkštukas (17).	Aukšto slėgio purkštuką (17) išskalaukite vandeniu. Prireikus purkštuko angą išvalykite adata.
Vandens tiekimo sistema nesandari	Jungtys sumontuotos netinkamai.	Išjunkite prietaisą ir atjunkite jį nuo tinklo. Prietaisą iš naujo prijunkite prie vandens tiekimo linijų (žr. „Eksploatavimo pradžia“, „Pastatymas“).
	Vandens jungtis nesandari.	Išjunkite prietaisą ir atjunkite jį nuo tinklo. Pakeiskite vandens jungtį ir sandarinimo žiedą.

Atsarginės dalys

Atsarginės dalis ir priedus galite įsigyti interneto svetainėje www.grizzly-service.eu. Jei neturite interneto, kreipkitės telefonu į aptarnavimo centrą (žr. „Sercice-Center“ 119 puslapyje). Pasiruoškite žemiau nurodytus užsakymo numerius.

Aukšto slėgio žarna	91097400
Purškimo vamzdis su aukšto slėgio purkštuku	91097403
Purškimo vamzdis su plokščiuoju purkštuku.....	91097404
Vandens jungtis ir sandarinimo žiedą	91097408
Greitoji jungtis prie vandens tiekimo sistemos	91097401
Purškimo pistoletas.....	91097260
Besisukantis šepetys.....	91097405
Valymo (0,5l).....	30990010

Sisukord

Ohutusjuhised	123
Seadmel olevad sümbolid	123
Sümbolid kasutusjuhendis	124
Üldised ohutusjuhised	124
Otstarve	125
Üldine kirjeldus	126
Tarnekomplekt	126
Funktsioonide kirjeldus	126
Ülevaade	126
Kasutuselevõtmine	126
Kokkupanek	126
Ühendamine vooluvõrku	127
Kasutamine	127
Kasutamine kõrg-/madalsurvega ..	128
Töö katkestamine	128
Töö lõpetamine	128
Puhastusvahendite kasutamine	128
Puhastamine/hoolitus	129
Puhastamine	129
Hoolitus	129
Hoiundamine	129
Kõrvaldamine/keskkonnakaitse	129
Tehnilised andmed	129
Garantii	130
Remonditeenus	130
Veaotsing	131
Varuosad	131
CE-vastavusdeklaratsiooni originaali tõlge	144
Service-Center	147



Palun lugege enne survepesuri esmakasutust enda ja teiste isikute ohutuse tagamiseks käesolevat kasutusjuhend tähelepanelikult läbi. Hoidke kasutusjuhend alles ja andke edasi järgmistele kasutajatele, et see oleks kogu aeg kättesaadav..

Ohutusjuhised

Selles kasutusjuhendis käsitletakse põhilisi ohutuseeskirju survepesuriga töötamisel.

Seadmel olevad sümbolid



Tähelepanu!



Enne töö alustamist tutvuge põhjalikult kõigi juhtelementidega, eriti nende funktsioonide ja toimega. Vajaduse korral küsige nõu spetsialistilt.

Luige seadme kasutusjuhend läbi ja pidage sellest kinni!



Tähelepanu! Toitejuhtme kahjustuse või katkemise korral eemaldage otsekohe pistik pistikupesast. Samuti eemaldage pistik pistikupesast, kui teete veeühenduse või püüate kõrvaldada lekkeid.



Seade, mis ei sobi joogiveevarustusega ühendamiseks.



Kaitseklass II



Elektriseadmeid ei tohi visata olmejäätmete hulka.



Mitteotstarbekohase kasutamise korral võib survepesur olla ohtlik. Juga ei tohi suunata inimestele, loomadele, sisselülitatud elektriseadmetele ega seadmele endale.

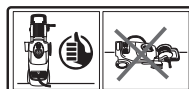

Kasutage seade ainult püstises, mitte pikaliasendis.



Müravõimsustaseme väärtus L_{WA} (dB).

Sümbolid kasutusjuhendis



Ohusümbol koos juhistega isiku- ja varakahjude vältimiseks.



Keelusümbol (hüüumärgi asemel on keeldu selgitatud) koos juhistega kahjustuste vältimiseks.



Juhisesümbolid koos teabega seadme parema käsitsemise kohta.

Üldised ohutusjuhised

- Seade ei ole ette nähtud kasutamiseks piiratud füüsiliste, sensorsete või vaimsete võimetega isikutele (kaasa arvatud lapsed), samuti neile, kellel puuduvad piisavad kogemused ja/või teadmised, välja arvatud juhul, kui neid valvab või juhendab nende ohutuse eest vastutav isik.
- Ärge jätke lapsi järelevalveta tagamaks, et nad seadmega ei mängiks.
- Ärge lubage seadet kasutada lastel ega teistel isikutel, kes ei ole kasutusjuhendiga tutvunud
- Isikud, kes ei ole kasutusjuhendit lugenud, ei tohi seadet kasutada.

Seadmega töötamine



Ettevaatust! Õnnetuste ja vigastuste vältimiseks võtke arvesse järgmist:



Mitteotstarbekohase kasutamise korral võib survepesur olla ohtlik. Jaga ei tohi suunata inimestele, loomadele, siselülitatud elektriseadmetele ega seadmele endale.

- Kasutage seadet ainult püstiasendis ühtlasel stabiilsel aluspinnal.
- Ärge suunake juga enda ega teiste peale, et puhastada rõivaid või jalatseid.
- Kaitseks vee- ja mustusepritsmete eest kandke sobivaid kaitserõivaid ja kaitseprille.
- Ärge kasutage seadmeid, kui selle tööulatuses on teisi isikuid, välja arvatud juhul, kui nad kannavad kaitserõivaid.
- Rakendage sobivaid meetmeid laste eemalhoidmiseks töötavast seadmest.
- Ärge kasutage seadet süttivate vedelike või gaaside läheduses. Eiramise korral tekib tule- või plahvatusoht.
- Ärge pihustage tuleohtlikke vedelikke. Plahvatusoht.
- Kui puutute kokku puhastusvahendiga, loputage ohtra puhta veega.
- Hoidke seadet kuivas ja lastele kättesaamatus kohas..



Ettevaatust! Seadme kahjustuste ja nendest tulenevate võimalike kehavigastuste vältimiseks võtke arvesse järgmist:

- Ärge kasutage kahjustunud, mittetäielikku või tootja loata ümber ehitatud seadet. Enne kasutussevõtmist laske spetsialistil kontrollida, kas nõutavad

elektriohutusmeetmed on rakendatud.

- Ärge kasutage seadet, kui toitejuhe, veesisend või muud olulised osad, nt kõrgsurvevoolik või pihustuspüstol on kahjustunud või lekivad.
- Kaitske seadet külma ja kuivalt töötamise eest.
- Kõrgsurvevoolikud, ventiilid ja ühendusdetailid on olulised seadme ohutuse seisukohast. Kasutage ainult tootja soovitatud kõrgsurvevoolikuid, ventiile ja ühendusdetalle.
- Seadme ohutuse tagamiseks kasutage ainult tootja originiaalvaruosi või tootja poolt kasutada lubatud varuosi.
- Seadet tohib avada ainult volitatud elektrispetsialist. Kui on vaja seadet remontida, võtke alati ühendust meie teeninduskeskusega.

Elektriohutus



Ettevaatust! Elektrilöögist tulenevate õnnetuste ja vigastuste vältimiseks võtke arvesse järgmist:

- Pikendusjuhtme kasutamise korral peavad pistik ja ühendus olema veetihedad.



Mittesobivad pikendusjuhtmed võivad olla ohtlikud. Isikukahjude oht elektrilöögi tõttu.

- Kaitske elektrilisi pistikühendusi niiskuse eest.
- Pistikühenduse üleujutamissohu korral viige pistikühendused üleujutuse eest kaitstud kohta.
- Jälgige, et toitepinge vastaks tüübisildil toodud andmetele.

- Võrguühenduse peab tegema kogemustega elektrik ja see peab vastama standardi IEC 60364-1 nõuetele.
- Võimalusel ühendage seade üksnes pistikupessa, mille rikkevoolu kaitselüliti rakendusvool ei ületa 30 mA.
- Enne igat kasutuskorda kontrollige seadet, toitejuhet ja pistikut kahjustuste suhtes.
- Kui seadme ühenduskaabel saab kahjustada, tuleb see ohtude vältimiseks lasta tootjal või tootja klienditeeninduses või muul sarnase kvalifikatsiooniga isikul välja vahetada.
- Ärge tõmmake pistiku pistikupesast eemaldamiseks toitejuhtmest. Kaitske toitejuhet kuumuse, õli ja teravate servade eest.
- Ärge kandke ega kinnitage seadet toitejuhet pidi.
- Kasutage üksnes niisuguseid pikenduskaableid, mis on pritsmekindlad ja ette nähtud välitingimustes kasutamiseks. Rullige kaablitrummel enne kasutamist alati täiesti tühjaks. Kontrollige kaablit kahjustuste suhtes.
- Eemaldage pistik pistikupesast enne seadme juures tehtavaid töid, töö vaheaegu ja siis, kui seadet ei kasutata.
- Toitejuhtmeid ei tohi olla väiksema ristlõikepindalaga kui 2 x 2,5 mm².
- Kaitseks elektrilöögi eest kandke tugevaid jalatseid.
- Kaitseks elektrilöögi eest kasutage seadet eranditult püstiasendis.

Otstarve

Kasutage seda survepesurit ainult kodumajapidamises: See seade ei ole

ette nähtud ärieesmärgil kasutamiseks. Ärieesmärgil kasutamise korral kaotab garantii kehtivuse.

- masinate, sõidukite, rajatiste, tööriistade, fassaadide, terrasside, aiaseadmete jms puhastamiseks kõrgsurvega veejoaga;
- originaaltarvikute ja -varuosadega;
- järgides puhastatava objekti tootja juhiseid.
- Örnade ja värvitud pindade (nt autolakk) puhastamiseks pöörlev pesuhari (saadav tellimisel) põhimõtteliselt ei sobi.

Üldine kirjeldus

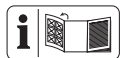

Seadme kasutamist illustreerivad joonised leiate lk 2.

Tarnekomplekt

Võtke seade ettevaatlikult pakendist välja ja kontrollige, kas komplektis on alljärgnevad osad:

- Toitejuhtmega survepesur
- Kõrgsurvevoolik trumliil
- Kaablikonks
- Pihustuspüstoli hoidik
- Veevarustuse kiirliitmik
- Pihustuspüstol
- Harkvõti
- Kõrgsurvedüüsiga joatoru
- Lapikdüüsiga joatoru
- Düüsipuhastusnõel
- Originaalkasutusjuhendi tõlge

Funktsioonide kirjeldus

Survepesur puhastab veejoa abil, seadet saab kasutada nii kõrg- kui ka madalsurvega.

Vajaduse korral saab seadet kasutada ka puhastusaineid lisades.

Juhtelementide funktsioonid leiate alljärgnevast kirjeldusest.

Järgige ohutusjuhised.

Ülevaade



- 1 Pihustuspüstol
- 2 Kandesang
- 3 Kõrgsurveliitmik püstoli pool
- 4 Kaablikonks
- 5 Toitejuhe (ei ole näha)
- 6 Pihustuspüstoli hoidik
- 7 Ratast
- 8 Filtriosa
- 9 Veeliitmik
- 10 Sisse-/väljalüliti
- 11 Tarvikuhoidik
- 12 Voolikutrumli vänt
- 13 Kõrgsurvevoolik trumliil
- 14 Veevarustuse kiirliitmik
- 15 Puhastusvahendimahuti
- 16 Puhastusvahendimahuti ava
- 17 Kõrgsurvedüüsiga joatoru
- 18 Lapikdüüsiga joatoru
- 19 Düüsipuhastusnõel
- 20 Harkvõti

Kasutuselevõtmine



Vastavalt kehtivatele eeskirjadele ei tohi survepesurit kunagi kasutada joogiveevõrguga ilma süsteemieraldita. Kasutada tuleb sobivat süsteemieraldit, mis vastab standardile EN 12729, tüüp BA.

Vesi, mis on läbi süsteemieraldi voolanud, klassifitseeritakse joogikõlbmatuks.

Süsteemieraldi saab spetsiaalsest kauplusest.

- Kasutage vee juurdevooluks kaubanduses saadavat aiavoolikut ja jälgige, et see oleks piisava pikkusega.
- Kasutage seadet maja veevärgiga ühendatult või veeallikaga, mille vooluhulk on vähemalt 450 l/h.

Kokkupanek

1. Keerake sang üles, kuni see takistuse taga fikseerub.

- Keerake voolikutrumli vânt välja. See fikseerub kuuldavalt.
- Lükake pihustuspüstoli hoidik (6) seadme korpusel olevatele siinidele.
- Ühendage püstolipoolne kõrgsurveeliitmik (3) pihustuspüstoliga (1). Kasutage selleks kaasas olevat harkvõtit.
- Kasutage veevarustuse kiirliitmikku (14), et luua veeliitmiku (9) juures vee sissevool. Kasutage alati filtriosa (8) ja puhastage seda vajaduse korral.
- Kõrgsurvedüüsiga joatoru (17) või lapikdüüsiga joatoru (18) ühendamiseks pange see ühenduse sisse ja keerake.
- Joatoru (17/18) vahetamiseks pan-
nakse see paika ja keeratakse ühen-
dust vastassuundades.
- Kõrgsurvedüüsiga joatoru (17) oma
pöörleva veejoaga sobib eriti hästi vä-
iksema veekuluga töötamiseks.
- Lapikdüüsiga joatoru (18) oma
lapiku joaga sobib eriti pindade
puhastamiseks.
Düüsiotsa vastupäeva keerates saate
veejoa laiust vähendada. Düüsiotsa
päripäeva keerates saate veejoa
laiust suurendada.

Ühendamine vooluvõrku

Teie hangitud survepesuril on juba võrgupistik. Seade on ette nähtud ühendamiseks maandatud 230 V ~ 50 Hz pistikupesaga, millel on rikkevoolukaitse.



Alustage seadmega töötamist alles pärast eespool esitatud punktide kontrollimist.

- Veenduge, et survepesur on sisse-/väljalülitist (10) välja lülitatud.
- Pange toitepistik pistikupesassa.

Kasutamine



**Arvestage väljuva veejoa ta-
gasilöögiõuga. Tagage kindel**

asend ja hoidke pihustuspüstolit (1) kõvasti kinni. Vastasel korral võite ennast või teisi isikuid vigastada.



Ärge kasutage seadet suletud veekraaniga. Kuival töötamine kahjustab seadet.

- Avage veekraan täielikult.
- Lülitage seade sisse-/väljalülitist (10) sisse. Lülitage seade alati sisse alles pärast kõigi veevoolikute ja -torude ühendamist ja tihendamist. Mootor lülitub sisse, kuni saavutatakse vajalik rõhk. Pärast rõhu tekkimist lülitub mootor välja.
- Vajutage pihustuspüstoli (1) lülitushooba. Düüs töötab rõhu all ja mootor lülitub uuesti sisse. Lülitushoova vabastamisel lülitub seade välja. Kõrge rõhk seadmes säilib.



Kui veesüsteemis esineb lekkeid, lülitage seade kohe sisse-/väljalülitist (10) välja ja eemaldage seadme toitejuhe (5) vooluvõrgust.

Esineb elektrilöögioht! Alustage uuesti veeühenduste tegemist (vt „Kasutussevõtt - Kokkupanek“).

Kui seadmes leidub ikka veel õhku, toimige järgmiselt.

Veevarustusvooliku õhutustamine

- Eemaldage aiavooliku adapteri kiirliitmik (14) veeliitmikust (9) ja hoidke veekraan lahti, kuni vesi ühtlaselt välja voolab.
- Sulgege veekraan.
- Ühendage veevarustusvoolik aiavooliku adapteri kiirliitmiku (14) abil seadme veeliitmikuga (9).
- Avage veekraan täielikult.

Seadme õhutustamine

- Lülitage seade sisse-/väljalülitist (10) sisse ja oodake, kuni rõhk on tekkinud.

- Lülitage seade sisse-/väljalülitist (10) välja.
- Vajutage pihustuspüstoli (1) lülitushooba, kuni rõhk on kadunud.
- Korrake etappe 5 kuni 7 mõned korrad, kuni seadmes ei ole enam õhku.

Kasutamine kõrg-/madalsurvega

Lapikdüüsiga joatoru (18) on ette nähtud kasutamiseks valikuliselt kas kõrg- või madalsurvega.

Standardseadistuse korral töötab reguleeritav lapikdüüs kõrgsurvega. Te saate düüsiotsa ette lükata ja sel viisil lülitub madalsurvežiimi.

Selles kasutusrežiimis (madalsurve) imetakse automaatselt sisseehitatud mahutist puhastusvahendit.

Kõrgsurvežiimi lülitamine toimub düüsiotsa sisselükkamisega.

B Lukustusnuppu (21) vajutades saate pihustuspüstoli (1) lülitushooba soovikohaselt lukustada või vabastada. **Lülitushooba lukustades väldite seadme soovimatut käivitumist.**



lukustatud



avatud

Töö katkestamine

- Vabastage pihustuspüstoli (1) lülitushoob.
- Pikema töökatkestuse korral lülitage seade sisse-/väljalülitist (10) välja.



Kui seade ümber kukub, lülitage seade kohe sisse-/väljalülitist (10) välja ja eemaldage seadme



toitejuhe (5) vooluvõrgust. Esineb elektrilöögioht! Alles seejärel seadke seade uuesti püstisesse asendisse. Oma ohutuse huvides oodake u viis minutit, enne kui elektriühenduse uuesti teete.

Töö lõpetamine

- Pärast puhastusvahenditega töötamist loputage süsteemi puhta veega, pihustades puhast vett ilma madalrõhurežiimita.
- Vabastage pihustuspüstoli (1) lülitushoob.
- Lülitage survepesur sisse-/väljalülitist (10) välja. Eemaldage pistik pistikupesast.
- Sulgege veekraan.
- Ühendage survepesur veevarustusest lahti.
- Olemasoleva surve langetamiseks süsteemis vajutage pihustuspüstoli (1) lülitushooba.
- Ruumi säästmiseks võite sanga jälle üle takistuse alla keerata.
- Pärast vabastamist saab voolikutrumli vända kokku keerata.

Puhastusvahendite kasutamine

Seade on konstrueeritud töötamiseks biolagunevate anioonsete tensiidide põhise neutraalse puhastusvahendiga. Muude puhastusvahendite või keemiliste ainete kasutamine võib seadme ohutust halvendada ja kahjustusi põhjustada.

Puhastusvahendi lisamine/ eemaldamine

- Puhastusvahendi kasutamiseks peab puhastusvahendimahuti (15) puhastusvahendit sisaldama.
- Puhastusvahendimahuti (15) eemaldamiseks haarake mahuti külgedelt ja lükake seda ülespoole.

Seejärel saate puhastusvahendimahuti survepesuril olevalt alumiselt ja külgmiselt juhikult ära võtta. Seejuures eemaldage puhastusvahendimahuti avasse (16) kinnitatud imivoolik koos korgiga. Need jäävad survepesuri külge.

- Puhastusvahendimahuti (15) paigaldamiseks toimige vastupidises järjekorras.

Juhised tööks

- Kasutage lapikdüsiga joatoru (18) madalrõhurežiimil ja puhastusvahendit imetakse automaatselt sisse.

Puhastamine/hooldus



Enne kõiki töid tuleb seadme toitepistik lahutada. Siia kuulub ka veevarustuse ühendamine ja lekete kõrvaldamine.

On olemas elektrilöögioht või vigastusohut liikuvate osade tõttu.

Puhastamine



Ärge pritsige seadmele vett ega puhastage seda voolava vee all. Tekib elektrilöögioht ja seade võib kahjustuda.

Hoidke seadet alati puhtana. Ärge kasutage puhastusvahendeid ega lahusteid.

- Hoidke õhupilud alati puhtad ja vabad.
- Puhastage seadet pehme harja või niiske lapiga.
- Kui joatorul olev düüs (17/18) ummistub, saate düüsipuhastusnõelaga (19) võõrkeha düüsist eemaldada.

Hooldus

Seade on hooldusvaba.



Laske tööd, mida selles kasutusjuhendis ei kirjeldata, teha meie volitatud klienditeeninduses. Kasutage ainult originaalvaruosi. Vigastusohut!

Hoiundamine

- Tühjendage seade täielikult veest. Selleks ühendage seade veevarustusest lahti. Lülitage survepesur sisse- / väljalülitist (10) maksimaalselt 1 minutiks sisse, kuni pihustuspüstolist (1) või otsakutest (17/18) enam vett ei tule. Lülitage seade välja.
- Kui seade ja tarvikud ei ole täielikult veest tühjendatud, saavad nad külma kahjustada.
- Hoidke seadet ja tarvikuid külma eest kaitstud ruumis.

Kõrvaldamine/keskkonnakaitse

Laske seade, tarvikud ja pakend keskkonnasõbralikult ringlusse võtta.



Elektriseadmeid ei tohi visata olmejäätmete hulka.

Viige seade jäätmekäitluspunkti. Kasutatud plast- ja metallosad saab sorteerida ja sorteeritult käidelda. Küsige selle kohta meie hoolduskeskusest.

Defektselt saadetud seadmed kõrvaldame tasuta.

Tehnilised andmed

Survepesur.....	HDR 21-150
Nimisisingipinge	230 V~, 50 Hz
Võimsustarve	2100 W
Toitejuhtme pikkus	5 m
Kaal	10,2 kg
Kaitseklass	□ II
Kaitsetase	IPX5
Nimirõhk/töörõhk (p)	11 MPa
Suurim lubatud rõhk (p max)	15 MPa

Suurim sisendrõhk (p in max).....0,8 MPa
 Suurim sisendtemperatuur
 (T in max)..... 40°C
 Nimivooluhulk (Q)..... 5,5 l/min
 Suurim nimivooluhulk
 (Q max).....7,5 l/min
 Mürarõhutase
 (L_{pA})..... 78,2 dB(A); $K_{pA} = 3,0$ dB
 Müravõimsuse tase (L_{WA})
 mõõdetud91,7 dB(A); $K_{WA} = 3,0$ dB
 garanteeritud 98,0 dB(A)
 Vibratsioon (a_h)0,496 m/s²; $K=1,5$ m/s²

Seade on ette nähtud ühendamiseks elektrivõrku, mille süsteemi impedants Zmax üleminekupunktis (hoone ühenduses) on maksimaalselt 0,277 oomi. Kasutaja peab tagama seadme toite ainult sellisest võrgust, mis sellele nõudele vastab. Vajaduse korral võib kohalikest elektrivõrguettevõtetest süsteemi takistust küsida.

Tootearenduse käigus võidakse teha ette teatamata tehnilisi ja visuaalseid muudatusi. Seetõttu ei anta selles kasutusjuhendis nimetatud mõõtmetele, märkustele ja andmetele garantiid. Kasutusjuhendist tulenevaid nõudeid ei võeta seetõttu vastu.

Näidatud vibratsiooniemissiooni väärtus on mõõdetud normitud katseprotseduuri järgi ja seda võib kasutada elektritööriista mõõtmiseks teise tööriistaga. Näidatud vibratsiooniemissiooni väärtust saab kasutada ka kokkupuute algseks hindamiseks.



Hoiatus:

Vibratsiooniemissiooni väärtus võib elektritööriista tegeliku kasutamise ajal näidatud väärtusest erineda sõltuvalt sellest, kuidas elektritööriista kasutatakse.

Kindlaks tuleb määrata ohutusmeetmed kasutaja kaitsmiseks, mis põhinevad tegelikes kasutus-

tingimustes tekkiva vibratsioonikoormuse hindamisel (siinjuures tuleb arvestada kõiki käitustsükli osi, näiteks aeg, millal elektritööriist on välja lülitatud ja millal see oli sisse lülitatud, kuid töötab koormusvabalt).

Garantii

- Sellel seadmel on 24 kuu pikkune garantii. See seade ei ole mõeldud ärieesmärgil kasutamiseks. Ärieesmärgil kasutamise korral kaotab garantii kehtivuse.
- Kahjud, mis on seotud loomuliku kulumise, ülekoormuse või ebaõige kasutamisega, muudavad garantii kehtetuks. Teatud osad kuluvad kasutamise käigus ja seetõttu neile garantii ei kehti.
- Peale selle on garantii kehtivuse eelduseks puhastus- ja hooldusjuhiste järgimine.
- Materjali- ja tootmisvigadest tulenevad kahjud kõrvaldatakse tasuta kasvaruosade abil või remondi teel. Selleks tuleb demonteerimata seade viia koos ostu- ja garantiitõendiga edasimüüjale.

Remonditeenus

- Remonditööd, mis ei kuulu garantii alla, saab lasta tasu eest teha meie teeninduses. Teenindus koostab teile selleks hinnapakkumise. Saame vastu võtta ainult seadmeid, mis saadetakse sobivas pakendis ja mille postitasu on tasutud.
- Tähelepanu!** Kaebuse korral saatke seade meie teenindusse puhastatuna ning koos defekti kirjeldusega. **Tasumata postikuluta saadeti vastu ei võeta.**
- Defektselt saadetud seadmed kõrvaldame tasuta.

Veaoosing

Probleem	Võimalik põhjus	Tõrke kõrvaldamine
Seade ei tööta	Sisse-/väljalüliti (10) on välja lülitatud	Kontrollige sisse-/väljalülitit
	Toitejuhe (5) on kahjustatud	Lülitage seade välja ja eemaldage see vooluvõrgust. Kontrollige toitejuhet (5) kahjustuste suhtes. Vajaduse korral laske toitejuhe (5) volitatud spetsialistil välja vahetada.
	Pingevarustuse viga	Kontrollige, kas elektripaigaldis vastab andmesildil esitatud andmetele
Seadmes ei ole rõhku	Seadmes on õhku	Lülitage pihustuspüstoliga ja ilma düüsita seade sisse, kuni vesi kõrgsurveeliitmikust ühtlaselt väljub.
	Veevärgi rõhulangus	Kontrollige veevarustust
Suured rõhumuutused	Kõrgsurvedüüs (17) on määrdunud	Loputage kõrgsurvedüüsi (17) veega. Vajaduse korral puhastage düüsiava nõelaga
Lekked veesüsteemis	Ühendused ei ole õigesti tehtud	Lülitage seade välja ja eemaldage see vooluvõrgust. Ühendage seade uuesti veetorude ja -voolikutega (vt „Kasutussevõtt - Kokkupanek“).
	Veeliitmik lekib	Lülitage seade välja ja eemaldage see vooluvõrgust. Vahetage veeliitmik koos rõngastihendiga välja.

Varuosad

Varuosi ja tarvikuid saab tellida aadressil www.grizzly-service.eu

Kui teil ei ole internetti, pöörduge meie teenindusse (vt „Grizzly Service-Center“). Hoidke käepärast alljärgnevad tellimisnumbrid.

Kõrgsurvevoolik	91097400
Kõrgsurvedüüsiga joatoru	91097403
Lapikdüüsiga joatoru	91097404
Rõngastihendiga veeliitmik	91097408
Veevarustuse kiirliitmik	91097401
Pihustuspüstol ilma voolikuta	91097260
Pöörlev hari	91097405
Puhastusvahend (0,5 l)	30990010

Saturs

Drošības norādes	132
Simboli uz iekārtas	132
Pamācībā izmantotie simboli	133
Vispārīgas drošības norādes.....	133
Izmantošanas mērķis	135
Vispārīgs apraksts	135
Piegādes komplekts	135
Darbības principa apraksts	135
Pārskats	135
Ekspluatācijas uzsākšana	136
Uzstādīšana	136
Strāvas kabelis.....	136
Vadība	136
Darbība ar augstu/zemu spiedienu...	137
Darba pārtraukšana	138
Darba beigšana.....	138
Tīrīšanas līdzekļu izmantošana.....	138
Tīrīšana/Apkope	138
Tīrīšana	138
Apkope	139
Uzglabāšana	139
Utilizācija/vides aizsardzība	139
Tehniskie dati	139
Garantija	140
Remonta serviss	140
Kļūdu meklēšana	141
Rezerves daļas	141
Orīginālās CE atbilstības deklarācijas tulkojums	144
Service-Center	147



Jūsu un citu cilvēku drošības labad pirms augstspiediena mazgātāja izmantošanas lūdzam uzmanīgi izlasīt šo lietošanas pamācību. Uzglabājiet pamācību drošā vietā un nododiet to nākamajam lietotājam, lai jebkurā brīdī būtu pieejama informācija.

Drošības norādes

Šajā sadaļā ir aprakstīti galvenie drošības noteikumi, kas jāievēro, strādājot ar augstspiediena mazgātāju.

Simboli uz iekārtas



Uzmanību!



Pirms darba uzsākšanas kārtīgi iepazīstieties ar visiem vadības elementiem, jo īpaši ar iekārtas funkcijām un darbības mehānismu. Nepieciešamības gadījumā lūdziet speciālista palīdzību. Izlasiet un ievērojiet iekārtas lietošanas instrukciju!



Uzmanību! Strāvas kabeļa bojājuma vai sagriešanas gadījumā nekavējoties izņemiet kontaktdakšu no kontaktlīdzdas. Izvelciet kontaktdakšu no kontaktlīdzdas, arī pieslēdzot ūdens padevi vai mēģinot novērst noplūdes.



Iekārta, kas nav paredzēta pieslēgšanai pie dzeramā ūdens apgādes sistēmas.



Aizsardzības klase II



Elektriskās iekārtas nedrīkst izsviest parastajos sadzīves atkritumos.



Ja augstspiediena mazgātājs tiek lietots nepareizi, tas var būt bīstams. Mazgātāja strūklu nedrīkst vērst pret cilvēkiem, dzīvniekiem,

elektroierīcēm vai pašu iekārtu.



Darbiniet iekārtu tikai stāvus pozīcijā un nekādā gadījumā

guļus

pozīcijā.



Skaņas jaudas līmenis L_{WA} , kas izteikts dB.

Pamācībā izmantotie simboli



Bīstamības simbols ar norādēm, kā pasargāt cilvēkus vai nepieļaut inventāra bojājumus.



Ieteikuma simbols (atšķirībā no izsaukuma zīmes ieteikums ir paskaidrots) ar norādēm, kā izvairīties no bojājumiem.



Norādes simbols ar informāciju, kā labāk rīkoties ar ierīci.

Vispārīgas drošības norādes

- Nav paredzēts, ka ierīci var izmantot personas (arī bērni) ar ierobežotām fiziskajām, sensorajām vai garīgajām spējām vai nepietiekamu pieredzi un/vai nepietiekamām zināšanām, ja vien tās neuzrauga par drošību atbildīga persona vai nepamāca, kā jālieto ierīce.
- Bērni jāuzrauga, lai nodrošinātu, ka viņi nerotaļājas ar iekārtu.
- Nekad neļaujiet bērniem vai citām personām, kuras nepārzina lietošanas

- pamācību, izmantot iekārtu.
- Personas, kuras nav iepazinušās ar šo pamācību, iekārtu lietot nedrīkst.

Darbs ar iekārtu



Uzmanīgi: Tā Jūs izvairīsieties no negadījumiem un traumām:



Ja augstspiediena mazgātājs tiek lietots nepareizi, tas var būt bīstams. Mazgātāja strūklku nedrīkst vērst pret cilvēkiem, dzīvniekiem, elektroierīcēm vai pašu iekārtu.

- Izmantojiet iekārtu tikai uz līdzenas un stabilas virsmas.
- Nevērsiet strūklku pret sevi vai citiem, lai tīrītu apģērbu vai apavus.
- Lai pasargātu sevi no no ūdens vai neītrumiem, valkājiet aizsargapģērbu un aizsargbrilles.
- Neizmantojiet iekārtu, ja tuvumā ir citi cilvēki, ja vien viņi nevalkā aizsargapģērbu.
- Veiciet atbilstošas darbības, lai bērni nevarētu piekļūt iekārtai, kad tā tiek darbināta.
- Neizmantojiet ierīci uzliesmojošu šķidrumu vai gāzu tuvumā. Neievērojot pastāv aizdegšanās vai sprādziena risks.
- Neapsmidziniet uzliesmojošus šķidrumus. Pastāv sprādziena risks.
- Nonākot saskarē ar tīrīšanas līdzekli, kārtīgi noskalojiet to ar tīru ūdeni.
- Uzglabājiet ierīci sausā vietā ārpus bērnu piekļuves zonas.



Uzmanīgi! Tā jūs novērsīsiet iekārtas bojājumus un iespējamās cilvēku traumas:

- Nekad nestrādājiēt ar bojātu, nepilnīgu vai bez ražotāja atļaujas pārveidotu iekārtu. Pirms iekārtas lietošanas ļaujiet speciālistam pārbaudīt, vai nepieciešamās elektroinstalācijas ir drošas.
- Neizmantojiet iekārtu, ja strāvas kabelis, ūdens pievads vai citas svarīgas detaļas, piemēram, augstspiediena šļūtene vai smidzināšanas pistole, ir bojātas vai nav noblīvētas.
- Sargājiēt iekārtu no sala un darbības bez ūdens.
- Iekārtas drošībai ir svarīgas augstspiediena šļūtenes, stiprinājumi un savienojumi. Izmantojiet tikai ražotāja ieteiktas augstspiediena šļūtenes, stiprinājumus un savienojumus.
- Lai gādātu par iekārtas drošību, izmantojiet tikai ražotāja oriģinālās rezerves daļas vai ražotāja apstiprinātas rezerves daļas.
- Iekārtu drīkst atvērt tikai sertificēti elektroiekārtu speciālisti. Remonta nepieciešamības gadījumā lūdzam vienmēr vērsties mūsu servisa centrā.

Elektriskā drošība:



Uzmanīgi: Tā Jūs izvairīsieties no negadījumiem un elektriskās strāvas trieciena:

- Ja tiek izmantots pagarinātājs, kontaktdakšai un saspraudņiem ir jābūt ūdensizturīgiem.



Nepiemēroti pagarinātāji var būt bīstami. Pastāv savainošanās risks elektriskās strāvas trieciena rezultātā.

- Sargājiēt elektroinstalācijas savienojumus no mitruma.
- Applūšanas riska gadījumā novietojiet elektroinstalācijas savienojumus ūdensdrošā vietā.
- Pievērsiet uzmanību tam, lai tīkla spriegums atbilstu datiem uz tehnisko datu plāksnītes.
- Pieslēgšana pie tīkla jāveic pieredzējušam elektrikim saskaņā ar IEC 60364-1 standarta prasībām.
- Slēdziet iekārtu tikai pie vienas kontaktlīgzdas ar noplūdes strāvas aizsardzības ierīci (FI slēdzi) un atslēdzes strāvu, kas nav lielāka par 30 mA.
- Pirms katras izmantošanas reizes pārbaudiet, vai iekārta, strāvas kabelis un kontaktdakša nav bojāta.
- Ja ir bojāts ierīces pievienojuma vads, to nomaina ražotājs vai viņa klientu serviss, vai persona ar līdzīgu kvalifikāciju, lai novērstu riskus.
- Neizmantojiet kabeli kontaktdakšas izvilkšanai no kontaktlīgzdas. Sargājiēt kabeli no karstuma, eļļas un asiem priekšmetiem.
- Nevelciet un nepiestipriniet iekārtu strāvas kabelim.
- Izmantojiet tikai ūdensizturīgus pagarinātājus, kas ir paredzēti lietošanai ārpus telpām. Pirms lietošanas vienmēr pilnībā atriti-

niet kabeļa spoli. Pārbaudiet, vai kabelim nav bojājumu.

- Pirms darba ar iekārtu, darba pārtraukumos un tad, kad iekārta netiek izmantota, izvelciet kontaktdakšu no kontaktligzdas.
- Strāvas kabeļu šķērsriezuma laukums nedrīkst būt mazāks par 2 x 2,5 mm².
- Lai pasargātu sevi no elektriskās strāvas trieciena, valkājiet stingrus apavus.
- Lai izvairītos no elektriskās strāvas trieciena, darbiniet iekārtu tikai tad, kad tā ir vertikālā (stāvus) pozīcijā.

Izmantošanas mērķis

Izmantojiet šo augstspiediena mazgātāju tikai privātām vajadzībām. Šī iekārta nav paredzēta komerciālai izmantošanai. Komerciālas izmantošanas gadījumā garantija tiek anulēta.

- Mašīnu, transportlīdzekļu, celtņu, instrumentu, fasāžu, terašu, dārza aprīkojuma u. tml. tīrīšanai ar augstspiediena ūdens strūklu.
- Ar oriģinālajiem piederumiem un rezerves daļām.
- Ievērojot mazgājamā objekta ražotāja norādījumus.
- Rotējošā mazgāšanas birste (pieejama papildaprīkojumā) nav piemērota traušu un lakotu virsmu (piemēram, auto lakas) mazgāšanai.

Vispārīgs apraksts

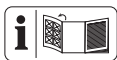

Ierīces vadības attēli atrodami 2. lappusē.

Piegādes komplekts

Iekārtu uzmanīgi izņemiet no iesaiņojuma un pārbaudiet, vai piegādes komplektā ir

šādas detaļas:

- augstspiediena mazgātājs ar strāvas kabeli
- augstspiediena šļūtene ar spoli
- kabeļa āķis
- smidzināšanas pistoles turētājs - ūdens ievades savienojums
- smidzināšanas pistole
- uzgriežņatslēga
- tērauda caurule ar augstspiediena sprauslu
- tērauda caurule ar plakanās strūklas sprauslu
- sprauslas tīrīšanas adata
- oriģinālās ekspluatācijas instrukcijas tulkojums

Darbības principa apraksts

Augstspiediena mazgātāja darbības pamatā ir ūdens strūkļa ar augstu vai zemu spiedienu.

Nepieciešamības gadījumā to ir iespējams izmantot arī kopā ar tīrīšanas līdzekli. Apkalpošanas daļu darbības princips ir atspoguļots turpmākajos aprakstos. Lūdzam ievērot drošības norādījumus.

Pārskats



- 1 Smidzināšanas pistole
- 2 Pārnēsāšanas rokturis
- 3 Augstspiediena šļūtenes savienojums (pistoles puses)
- 4 Kabeļa āķis
- 5 Strāvas kabelis (nav redzama)
- 6 Smidzināšanas pistoles turētājs
- 7 Rīteņi
- 8 Sieta ieliktnis
- 9 Ūdens pievads
- 10 Ieslēgšanas/ izslēgšanas slēdzis
- 11 Piederumu uzglabāšanas nodalījums
- 12 Šļūtenes spoles kloķis
- 13 Augstspiediena šļūtene ar spoli
- 14 Ūdens ievades savienojums
- 15 Tīrīšanas līdzekļa tvertne
- 16 Tīrīšanas līdzekļa tvertnes

- atvere
- 17 Tērauda caurule ar augstspiediena sprauslu
- 18 Tērauda caurule ar plakanās strūklas sprauslu
- 19 Sprauslas tīrīšanas adata
- 20 Uzgrīzņatslēga

Ekspluatācijas uzsākšana



Saskaņā ar spēkā esošajām prasībām augstspiediena mazgātāju nedrīkst pieslēgt dzeramā ūdens apgādes sistēmai, neizmantojot atdalītāju. Ir jāizmanto piemērots BA tipa atdalītājs saskaņā ar standartu EN 12729.

Ūdens, kas ir izplūdis caur sistēmu atdalītāju, ir klasificējams kā nedzerams. Sistēmas atdalītājs ir pieejams specializētās tirdzniecības vietās.

- Ūdens padevei izmantojiet standarta dārza šļūteni, kas ir pietiekami gara.
- Izmantojiet mājsaimniecības ūdens pieslēgumu vai ūdensapgādes avotu ar veikspēju, kas nav mazāka par 450 l/h.

Uzstādīšana

1. Celiet iekārtas rokturi uz augšu, līdz tas pretestības rezultātā nofiksējas.
2. Izvelciet uz āru šļūtenes spoles kloķi. Kad tas nofiksējas, to var dzirdēt.
3. Atvelciet smidzināšanas pistoles turētāju (6) no iekārtas korpusa.
4. Pieskrūvējiet pistoles puses augstspiediena savienojumu (3) pie smidzināšanas pistoles (1). Izmantojiet komplektācijā iekļauto uzgrīzņatslēgu.
5. Lai nodrošinātu ūdens padevi, pieslēdziet pie ūdens pievada (9) ūdens ievades savienojumu (14). Vienmēr izmantojiet sieta ieliktni (8)

- un, ja nepieciešams, iztīriet to.
- 6. Savienojiet tērauda cauruli ar augstspiediena sprauslu (17) vai plakanās strūklas sprauslu (18), to iespraužot un pagriežot.
- 7. Tērauda cauruli (17/18) iespējams nomainīt, to iespiežot un pagriežot pretējā virzienā.
- 8. Tērauda caurule ar augstspiediena sprauslu (17) un rotējošo ūdens strūklu ir īpaši paredzēta izmantošanai ar nelielu ūdens patēriņu.
- 9. Tērauda caurule ar plakanās strūklas sprauslu (18) un plakano strūklu ir īpaši piemērota plakano virsmu tīrīšanai.

Strūklas platumu var samazināt, griežot plakanās strūklas sprauslas galu pa kreisi. Strūklas platumu var palielināt, griežot plakanās strūklas sprauslas galu pa labi.

Strāvas kabelis

Jūsu iegādātais augstspiediena mazgātājs jau ir aprīkots ar kontaktdakšu. Iekārta ir piemērota pieslēgšanai pie zemētas kontaktligzdas ar noplūdes strāvas aizsardzības ierīci (FI slēdzi) ar 230 V spriegumu un 50 Hz frekvenci.



Izmantojiet iekārtu tikai tad, ja ir ievēroti visi iepriekš aprakstītie nosacījumi.

- Pārlicinieties, ka augstspiediena ieslēgšanas/izslēgšanas slēdzis (10) ir izslēgts.
- Iespraudiet kontaktdakšu strāvas kontaktligzdā.

Vadība



Nemiet vērā izejošās ūdens strūklas atsišanās spēku. Rūpējieties par stabilu stāju un turiet smidzināšanas pistoli (1) stingri. Jūs varat savainot sevi

vai citus cilvēkus.



Nedarbiniet iekārtu, ja ūdens krāns ir izslēgts. Tās darbināšana bez ūdens var izraisīt iekārtas bojājumus.

1. Pilnībā atveriet ūdens krānu.
2. Ieslēdziet iekārtu ar ieslēgšanas/izslēgšanas slēdzi (10). Vienmēr ieslēdziet iekārtu tikai tad, kad visi ūdens pievadi ir pieslēgti un labi nostiprināti.

Motors ieslēdzas un darbojas, līdz ir sasniegts nepieciešamais spiediens. Pēc spiediena paaugstināšanas motors izslēdzas.

3. Nospiediet smidzināšanas pistoles (1) ieslēgšanas slēdzi. Sprausla darbojas ar spiedienu, un motors atkal ieslēdzas.

Kad tiek atlaists ieslēgšanas slēdzis, iekārta izslēdzas. Sistēmā saglabājas augsts spiediens.



Ja ūdens sistēmā tiek konstatētas noplūdes, izslēdziet iekārtas ieslēgšanas/izslēgšanas slēdzi (10) un atvienojiet iekārtas strāvas kabeli (5) no tīkla. Pastāv elektriskās strāvas trieciena risks! Vēlreiz atjaunojiet ūdens pievadi (sk. sadaļas „Lietošana“ apakšnodaļu „Uzstādīšana“).

Ja iekārtā vēl ir gaiss, rīkojieties tā, kā aprakstīts tālāk.

Pievades šļūtenes atgaisošana:

1. Atvienojiet dārza šļūtenes ūdens ievades savienojumu (14) no ūdens pievada (9) un veriet vaļā ūdens krānu, līdz ūdens sāk plūst vienmērīgi, neveidojot burbuļus.
2. Aizveriet ūdens krānu.
3. Ar dārza šļūtenes ūdens ievades savienojuma (14) palīdzību savienojiet pievades šļūteni ar iekārtas ūdens pievadu (9).

4. Pilnībā atveriet ūdens krānu.

Iekārtas atgaisošana:

5. Ieslēdziet iekārtu ar ieslēgšanas/izslēgšanas slēdzi (10) un pagaidiet, līdz uzkrājas spiediens.
6. Izslēdziet iekārtu ar ieslēgšanas/izslēgšanas slēdzi (10).
7. Nospiediet smidzināšanas pistoles (1) ieslēgšanas slēdzi, līdz uzkrājas spiediens.
8. Atkārtojiet 5.-7. soli, līdz iekārtā vairs nav gaisa.

Darbība ar augstu/zemu spiedienu

Tērauda caurule ar plakanās strūklas sprauslu (18) ir paredzēta izmantošanai gan ar augstu, gan ar zemu spiedienu.

Standarta iestatījumos regulējamā plakanās strūklas sprausla darbojas ar augstu spiedienu.

Sprauslas galu var pabīdīt uz priekšu, lai tā sāktu darboties ar zemu spiedienu.

Šajā darba režīmā (ar zemu spiedienu) no iebūvētās tvertnes tiek pievadīts tīrīšanas līdzeklis.

Lai pārslēgtu augsta spiediena režīmu, sprauslas gals ir jāiebīda uz iekšu.



Smidzināšanas pistoles (1) ieslēgšanas slēdzi ir iespējams nobloķēt vai atbloķēt, nospiežot bloķēšanas pogu (21). **Nobloķējot ieslēgšanas slēdzi, ir iespējams izvairīties no neapzinātas iekārtas ieslēgšanas.**



nobloķēts

atbloķēts

Darba pārtraukšana

1. Atlaidiet smidzināšanas pistoles (1) ieslēgšanas slēdzi.
2. Garāku darba pārtraukumu laikā izslēdziet iekārtu ar ieslēgšanas/izslēgšanas slēdzi (10).



Ja iekārta apgāžas, izslēdziet iekārtas ieslēgšanas/izslēgšanas slēdzi (10) un atvienojiet iekārtas strāvas kabeli (5) no tīkla. Pastāv elektriskās strāvas trieciena risks! Tikai pēc tam novietojiet iekārtu vertikālā pozīcijā. Pirms atkal pieslēdzat iekārtu pie elektrotīkla, savas drošības dēļ pagaidiet aptuveni piecas minūtes.

Darba beigšana

1. Pēc darba ar tīrīšanas līdzekli kārtīgi nomazgājiet sistēmu ar tīru ūdeni, nesmidzinot to ar zemu spiedienu.
2. Atlaidiet smidzināšanas pistoles (1) ieslēgšanas slēdzi.
3. Izslēdziet augstspiediena mazgātāju ar ieslēgšanas/izslēgšanas slēdzi (10). Izvelciet kontaktdakšu.
4. Aizveriet ūdens krānu.
5. Atvienojiet augstspiediena mazgātāju no ūdens padeves avota.
6. Nospiediet smidzināšanas pistoles (1) ieslēgšanas slēdzi, lai palielinātu spiedienu sistēmā līdz nepieciešamajam līmenim.
7. Vietas taupīšanas nolūkā jūs varat atkal nolocīt iekārtas rokturi uz leju.
8. Šļūtenes spoles kloķi pēc kloķa atbloķēšanas var nolocīt.

Tīrīšanas līdzekļu izmantošana

Šī iekārta ir paredzēta izmantošanai ar neitrālu tīrīšanas līdzekli, kura pamatā ir bioloģiski norādāmas anjonogēniskas virsmaktīvās vielas. Citu tīrīšanas

līdzekļu vai ķīmisku vielu izmantošana var ietekmēt iekārtas drošību un radīt tās bojājumus.

Tīrīšanas līdzekļa uzpilde/iztukšošana:

- Lai varētu izmantot tīrīšanas līdzekli, tam ir jābūt tīrīšanas līdzekļa tvertnē (15).
- Lai izņemtu tīrīšanas līdzekļa tvertni (15), satveriet tvertni no sāniem un pabīdiet to uz augšu. Tagad tīrīšanas līdzekļa tvertni var izņemt no augstspiediena mazgātāja, turot to aiz tā apakšpuses sānu daļas. Noņemiet no tīrīšanas līdzekļa tvertnes atveres (16) pievades caurulīti ar vāciņu. Tiem ir jāpaliek augstspiediena mazgātājā.
- Lai atkal ieliktu tīrīšanas līdzekļa tvertni (15), veiciet iepriekš aprakstītās darbības apgrieztā secībā.

Norādes par darbu:

- Izmantojot tērauda cauruli ar plakanās strūklas sprauslu (18) zemā spiediena režīmā, tīrīšanas līdzeklis tiek pievadīts automātiski.

Tīrīšana/Apkope



Pirms veikt jebkāda veida darbus ierīcē, atvienojiet tīkla kontaktdakšu. Tas attiecas arī uz ūdens pievades pieslēgšanu vai noplūžu novēršanu. Kustīgas detaļas rada elektriskās strāvas trieciena un savainošanās risku.

Tīrīšana



Nelejiet uz iekārtas ūdeni un netīriet to zem tekoša ūdens. Pastāv elektrošoka un iekārtas bojājumu risks.

Vienmēr uzturiet iekārtu tīru. Neizmantojiet tīrīšanas līdzekļus vai šķīdinātājus.

- Ventilācijas atveres vienmēr uzturiet tīras un tukšas.
- Iekārtas tīrīšanai izmantojiet mīkstu birstīti vai mitru lupatiņu.
- Ja kāda no tērauda cauruļu sprauslām (17/18) ir aizsērējusi, svešķermeņi no sprauslas var izņemt ar sprauslas tīrīšanas adatu (19).

Apkope

Iekārtai nav nepieciešama apkope.



Tādu darbu veikšanu, kuri nav aprakstīti šajā pamācībā, uzticiet mūsu pilnvarotajai klientu servisa nodaļai. Izmantojiet tikai oriģinālās rezerves daļas.

Uzglabāšana

- Pilnībā iztukšojiet no iekārtas ūdeni. Lai to izdarītu, atvienojiet iekārtu no ūdens padeves avota. Turiet nospiestu augstspiediena mazgātāja ieslēgšanas/izslēgšanas slēdzi (10) ne ilgāk par vienu minūti, līdz no smidzināšanas pistoles (1) vai uzgaļiem (17/18) vairs netek ūdens. Izslēdziet iekārtu.
- Ja no iekārtas nav iztukšots viss ūdens, iekārtu un piederumus var sabojāt sals.
- Glabājiet iekārtu un piederumus telpā, kas ir pasargāta pret salu.

Utilizācija/vides aizsardzība

Iekārtu, piederumus un iesaiņojumu nododiet videi labvēlīgai otrreizējai izmantošanai.



Elektriskās iekārtas nedrīkst izsviest parastajos sadzīves atkritumos.

Nododiet iekārtu otrreizējās pārstrādes punktā. Izmantotās plastmasas un metāla daļas var sašķirot un nodot atbilstošā

otreizējās pārstrādes punktā. Jautājiet mūsu klientu servisa centrā. Jūsu iesūtīto bojāto iekārtu utilizāciju bez maksas nodrošinām mēs paši.

Tehniskie dati

Augstspiediena mazgātājs	HDR 21-150
Nominālais ieejas spriegums	230 V~, 50 Hz
Patērētā jauda	2100 W
Strāvas kabeļa garums	5 m
Svars	10,2 kg
Aizsardzības klase	□ II
Aizsardzības veids	IPX5
Nominālais spiediens/darba spiediens (p)	11 MPa
Maks. pieļaujamais spiediens (p maks.)	15 MPa
Maks. ieplūdes spiediens (p maks.)	0,8 MPa
Maks. ieplūdes spiediens (T maks.)	40°C
Nominālais caurplūdes ātrums (Q) ...	5,5 l/min
Maks. caurplūdes ātrums (Q maks.)	7,5 l/min
Skaņas spiediens (L_{pA})	78,2 dB(A); $K_{pA} = 3,0$ dB
Skaņas jaudas līmenis, (L_{WA}) izmērīts	91,7 dB(A); $K_{WA} = 3,0$ dB
garantēts	98,0 dB(A)
Vibrācija (a_n)	0,496 m/s ² ; $K = 1,5$ m/s ²

Iekārta ir paredzēta pieslēgšanai pie strāvapgādes tīkla ar sistēmas tīkla kopējo pretestību Z_{max} piegādes punktā (mājsaimniecības pieslēgumā), kas nav lielāka par 0,277 omiem. Lietotājam jānodrošina, ka iekārta tiek barota tikai no tāda strāvapgādes tīkla, kas atbilst šai prasībai. Ja nepieciešams, sistēmas kopējo pretestību var uzināt vietējā energopagādes uzņēmumā.

Tālākas attīstības rezultātā var būt veiktas tehniskas un vizuālas izmaiņas

bez paziņojuma. Tāpēc šajā lietošanas pamācībā minēto izmēru, norāžu un ziņu precizitāte netiek garantēta. Tāpēc juridiskas pretenzijas, kas radušās, atsaucoties uz lietošanas pamācību, nevar tikt izvirzītas.

Minētā vibroemisijas vērtība ir mērīta atbilstoši standartizētam pārbaudes procesam un to var izmantot elektriskā darbarīka salīdzināšanai ar citu darbarīku.

Minēto vibroemisijas vērtību iespējams izmantot arī iedarbības provizorisksam novērtējumam.



Brīdinājums:

Vibroemisijas vērtība elektriskās iekārtas faktiskās lietošanas laikā var atšķirties no minētās vērtības atkarībā no tā, kādā veidā tiek lietots elektriskais darbarīks.

Lai pasargātu lietotāju, ir jānosaka drošības pasākumi, kuru pamatā ir iedarbības provizorisks novērtējumu faktiskie lietošanas apstākļi (jāņem vērā visi ekspluatācijas cikla aspekti, piemēram, laiks, kad elektriskais darbarīks ir izslēgts un kad tas ir ieslēgts, bet darbojas bez slodzes).

defektu vai ražotāja kļūdas dēļ, tiek novērsti, bez maksas piegādājot jaunu iekārtu vai veicot remontu. Priekšnosacījums ir iekārtas nodošana ražotājam neizjauktā veidā un kopā ar pirkuma un garantijas dokumentu.

Remonta serviss

- Remontdarbus, kurus nesedz garantija, par samaksu varat veikt mūsu servisa centrā. Mūsu servisa centrs noteiks izmaksu tāmi. Mēs varam apstrādāt tikai tādas iekārtas, kuras ir iesaiņotas sūtīšanai atbilstošā iesaiņojumā un par kurām ir samaksāti pasta izdevumi.
- **Uzmanību!** Reklamācijas vai servisa nepieciešamības gadījumā iztīrītu iekārtu ar norādi uz defektu nosūtiet uz mūsu servisa adresi.
Kā nestandarta preces, ātrā sūtījuma vai citu veidu speciālā krava nosūtītas iekārtas, kuras sūtīšanu apmaksā saņēmējs, netiek pieņemtas.
- Jūsu iesūtīto bojāto iekārtu utilizāciju bez maksas nodrošinām mēs paši.

Garantija

- Šai iekārtai mēs dodam 24 mēnešu garantiju. Šī iekārta nav paredzēta profesionālai izmantošanai. Profesionālas izmantošanas gadījumā garantija tiek anulēta.
- Bojājumus, kuri ir saistīti ar dabīgu nolietojumu, pārslodzi vai noteikumiem neatbilstošu lietošanu, garantija nesedz. Noteiktas rezerves daļas ir pakļautas normālam nodilumam, un garantija tās nesedz.
- Priekšnosacījums garantijas izpildei ir tīrīšanas un apkopes norāžu ievērošana.
- Bojājumi, kuri radušies materiālu

Kļūdu meklēšana

Problēma	Iespējamais cēlonis	Kļūdu novēršana
Iekārta nedarbojas	Izslēgts ieslēgšanas/ izslēgšanas slēdzis (10)	Pārbaudiet ieslēgšanas/izslēgšanas slēdzi
	Bojāts strāvas kabelis (5)	Izslēdziet iekārtu un atvienojiet to no tīkla. Pārbaudiet, vai strāvas kabelis (5) nav bojāts. Nepieciešamības gadījumā uzticēt strāvas kabeļa (5) nomaiņu sertificētiem speciālistiem.
	Traucēta strāvas padeve	Pārbaudiet, vai elektroiekārta atbilst datiem uz tehnisko datu plāksnītes.
Iekārtā nav spiediena	Iekārtā iekļuvis gaiss	Izslēdziet iekārtu ar smidzināšanas pistoli un bez sprauslas un pagaidiet, līdz ūdens sāk plūst vienmērīgi, neveidojot burbuļus.
	Spiediena kritums pievadelementos	Pārbaudiet ūdens pievades sistēmu
Lielas spiediena svārstības	Netīra augstspiediena sprausla (17)	Nomazgājiet augstspiediena sprauslu (17) ar ūdeni. Nepieciešamības gadījumā iztīriet sprauslas atveri ar adatu
Noplūdes ūdens pievades sistēmā	Nepareizi uzstādīti savienojumi	Izslēdziet iekārtu un atvienojiet to no tīkla. Vēlreiz pievienojiet iekārtu ūdens pievadiem (sk. sadaļas „Lietošana” apakšnodaļu „Uzstādīšana”).
	Ūdens pievads nav noblīvēts	Izslēdziet iekārtu un atvienojiet to no tīkla. Pielieciet pievadu ar blīvgredzenu vēlreiz. (sk. sadaļas „Rezerves daļas”)

Rezerves daļas

Rezerves daļas un piederumus varat iegādāties www.grizzly-service.eu

Ja jums nav piekļuves internetam, vērsieties klientu servisa centrā (skatīt „Grizzly Service-Center”). Turiet gatavībā turpmāk minētos pasūtījuma numurus.

Augstspiediena šļūtene	91097400
Tērauda caurule ar augstspiediena sprauslu	91097403
Tērauda caurule ar plakanās strūklas sprauslu	91097404
Ūdens pievads ar blīvgredzenu	91097408
Ūdens ievads savienojums	91097401
Smidzināšanas pistole bez uzgaļa	91097260
Rotējoša birste	91097405
Tīrīšanas līdzeklis (0,5 l)	30990010

<p>(DE) Original EG Konformitäts- erklärung</p>	<p>Hiermit bestätigen wir, dass der Hochdruckreiniger Baureihe HDR 21-150 Seriennummern 201603000001 - 2016030000510 folgenden einschlägigen EU-Richtli- nien in ihrer jeweils gültigen Fassung entspricht:</p>	<p>2014/30/EU • 2000/14/EG • 2006/42/EG • 2005/88/EG • 2011/65/EU*</p>	<p>Um die Übereinstimmung zu gewähr- leisten, wurden folgende harmonisier- te Normen sowie nationale Normen und Bestimmungen angewendet:</p>	<p>EN 60335-1:2012 • EN 60335-2-79:2012 • EN 55014-2:A2:2008 • EN 61000-3-2:2009 • EN 61000-3-3:2013</p>	<p>(FR) Traduction de la déclaration de conformité CE originale</p> <p>Nous certifions par la présente que Nettoyeur à haute pression série de construction HDR 21-150 Numéro de série 201603000001 - 2016030000510 est conforme aux directives UE actu- ellement en vigueur :</p>	<p>2014/30/EU • 2000/14/EG • 2006/42/EG • 2005/88/EG • 2011/65/EU*</p>
<p>(NL) Vertaling van de originele CE-conformiteitsverklaring</p>	<p>Hiermede bevestigen wij dat de Hogedrukreiniger bouwserie HDR 21-150 Serienummer 201603000001 - 2016030000510 is overeenkomstig met de hierna volgende, van toepassing zijnde EU-richtlijnen:</p>	<p>2014/30/EU • 2000/14/EG • 2006/42/EG • 2005/88/EG • 2011/65/EU*</p>	<p>Om de overeenstemming te waarbor- gen, werden de hierna volgende, in overeenstemming gebrachte normen en nationale normen en bepalingen toegepast.</p>	<p>2014/30/EU • 2000/14/EG • 2006/42/EG • 2005/88/EG • 2011/65/EU*</p>	<p>(IT) Traduzione della dichiarazione di conformità CE originale</p> <p>Con la presente dichiariamo che Pulitore ad alta pressione serie di costruzione HDR 21-150 Numero di serie 201603000001 - 2016030000510 corrisponde alle seguenti direttive UE in materia nella rispettiva versione valida:</p>	<p>2014/30/EU • 2000/14/EG • 2006/42/EG • 2005/88/EG • 2011/65/EU*</p>
<p>(IT) Traduzione della dichiarazione di conformità CE originale</p> <p>Con la presente dichiariamo che Pulitore ad alta pressione serie di costruzione HDR 21-150 Numero di serie 201603000001 - 2016030000510 corrisponde alle seguenti direttive UE in materia nella rispettiva versione valida:</p>	<p>Per garantire la conformità sono state applicato le seguenti norme armoniz- zate e anche le norme e disposizioni nazionali che seguono:</p>	<p>2014/30/EU • 2000/14/EG • 2006/42/EG • 2005/88/EG • 2011/65/EU*</p>	<p>Si dichiara inoltre in conformità alla direttiva 2000/14/EC sull'emissione acustica ambientale: Livello di potenza sonora garantita: 98 dB(A) misurato: 91,7 dB(A)</p>	<p>2014/30/EU • 2000/14/EG • 2006/42/EG • 2005/88/EG • 2011/65/EU*</p>	<p>(EN) The manufacturer hereby certifies that the product complies with the following standards: EN 60335-1:2012 • EN 60335-2-79:2012 • EN 55014-2:A2:2008 • EN 61000-3-2:2009 • EN 61000-3-3:2013</p>	<p>Bovendien wordt in overeenstem- ming met de geluidsemissierichtlijn 2000/14/EC bevestigd: Akoeïstisch niveau gegarandeerd: 98 dB(A) gemeten: 91,7 dB(A) Toegestane conformiteitsbeoordelings- procedure in overeenstemming met Annex V / 2000/14/EC</p>
<p>(EN) The manufacturer hereby certifies that the product complies with the following standards: EN 60335-1:2012 • EN 60335-2-79:2012 • EN 55014-2:A2:2008 • EN 61000-3-2:2009 • EN 61000-3-3:2013</p>	<p>Nous certifions également conformé- ment à la directive sur les émissions de bruit 2000/14/EC que : Niveau de puissance sonore garanti : 98 dB(A) mesuré : 91,7 dB(A) Procédé d'évaluation de la conformité appliqué selon l'annexe V / 2000/14/ EC</p>	<p>Le fabricant assume seul la responsa- bilité d'établir la présente déclaration de conformité :</p>	<p>Die alleinige Verantwortung für die Ausstellung dieser Konformitätserklä- rung trägt der Hersteller:</p>	<p>Grizzly Tools GmbH & Co. KG Stockstädter Straße 20 63762 Großostheim, Germany 07.04.2016</p>	<p>(CE) </p>	<p>(GR) Το προϊόν αυτό συμμορφώνεται με τις ακόλουθες προδιαγραφές: EN 60335-1:2012 • EN 60335-2-79:2012 • EN 55014-2:A2:2008 • EN 61000-3-2:2009 • EN 61000-3-3:2013</p>

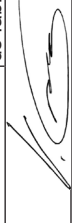

Volker Lappas
Dokumentationsbevollmächtigter, Chargé de documentation,
Responsable documentation technique, Documentatiegereguleerder

* Der oben beschriebene Gegenstand der Erklärung erfüllt die Vorschriften der Richtlinie 2011/65/EU des Europäischen Parlaments und des Rates vom 8. Juni 2011 zur Beschränkung der Verwendung bestimmter gefährlicher Stoffe in Elektro- und Elektronikgeräten.

* L'objet de la déclaration décrit ci-dessus est conforme aux dispositions de la directive 2011/65/UE du Conseil Européen et du Conseil du 8 juin 2011 sur la limitation de l'utilisation de certaines substances dangereuses dans les équipements électriques et électroniques.

* L'oggetto descritto sopra è conforme alle prescrizioni della Direttiva 2011/65/EU del Parlamento Europeo e del Consiglio dell'8 giugno 2011 sulla restrizione dell'uso di determinate sostanze pericolose nelle apparecchiature elettriche ed elettroniche.





* Het hierboven beschreven voorwerp van de verklaring voldoet aan de voorschriften van de richtlijn 2011/65/EU van het Europees Parlement en de Raad van 8 juni 2011 inzake beperking van het gebruik van bepaalde gevaarlijke stoffen in elektrische en elektronische apparaten.

<p>(PL) Tłumaczenie oryginalnej deklaracji zgodności WE</p>	<p>(HU) nyilatkozat fordítása</p>	<p>(CZ) Překlad originálního prohlášení o shodě CE</p>
<p>Niniejszym zaświadczam, że myjka wysokociśnieniowa typszeregu HDR 21-150 Numer seryjny 201603000001 - 2016030000510 spełnia wymogi odpowiednich Dyrektyw UE w ich aktualnie obowiązującym brzmieniu:</p>	<p>Ezennel igazoljuk, hogy a HDR 21-150 típusozratú nagynyomású tisztítóbereendezés Sorozatszám 201603000001 - 2016030000510 évtől kezdve a következő vonatkozó EU irányel-veknél felel meg a mindenkor érvényes megfo-galmazásban:</p>	<p>Potvrzujeme tímto, že vysokotlaká čistíčka konstrukci série HDR 21-150 Pořadové číslo 201603000001 - 2016030000510 odpovídá následujícím příslušným směrnícím EU v jejich právě platném znění:</p>
<p>2014/30/EU • 2000/14/EC • 2006/42/EC • 2005/88/EC • 2011/65/EU*</p>		
<p>W celu zapewnienia zgodności z powyższymi dyrektywami zastosowano następujące normy harmonizujące oraz normy i przepisy krajowe:</p>	<p>A meggyezés biztosítása érdekében a következő harmonizált szabványokat, valamint nemzeti szab-ványokat és rendelkezéseket alkalmaztuk:</p>	<p>Aby byl zaručen souhlas, byly použity násle-dující harmonizované normy, národní normy a ustanovení:</p>
<p>EN 60335-1:2012 • EN 60335-2-79:2012 • EN 62233:2008 • EN 55014-1/A2:2011 EN 55014-2:A2:2008 • EN 61000-3-2/A2:2009 • EN 61000-3-3:2013</p>		
<p>Ponadto potwierdzono, zgodnie z dyrektywą w sprawie emisji hałasu 2000/14/EC: gwarantowany poziom mocy akustycznej: 98 dB(A) zmierzony poziom mocy akustycznej: 91,7 dB(A) Zastosowana procedura oceny zgodności od-powiada załącznikowi V / 2000/14/EC</p>	<p>Ezenkívül a 2000/14/EC zajkibocsátásról szóló irányelv szerint igazoljuk: Hangteljesítményszint garantált: 98 dB(A) mért 91,7 dB(A) Alkalmazott konformitásiértékelő eljárás a V / 2000/14/EC</p>	<p>Navíc se v soulase se směrnici pro emisi hluku 2000/14/EC potvrzuje: Úroveň akustického výkonu Zaručená: 98 dB(A) Měřená: 91,7 dB(A) Použitý postup konformitního ohodnocení dle dodatku V / 2000/14/EC</p>
<p>Wyłączną odpowiedzialność za wystawienie tej deklaracji zgodności ponosi producent:</p>	<p>Jelen megfelelőséگی nyilatkozat kiállításáért kizárólag a gyártó a felelős:</p>	<p>Výhradní odpovědnost za vystavení tohoto prohlášení o shodě nese výrobce:</p>
<p>CE Grizzly Tools GmbH & Co. KG Stockstädter Straße 20 63762 Großstheim Germany 07. 04. 2016</p>	<p>Osoba upovažňovaná do sporządzania dokumentacji technicznej: Dokumentációs megbízott: Osoba zplnomocněná k sestavení dokumentace</p> <p> Volker Lappas</p>	<p> Volker Lappas</p>

* Vyše popisyvaný predmet deklaracji spełnia wymogi dyrektywy 2011/65/UE Parlamentu i Rady z dnia 8 czerwca 2011r. w sprawie ograniczenia stosowania niektórych niebezpiecznych substancji w sprzęcie elektrycznym i elektronicznym.

* A nyilatkozat fent ismertetett tárgya összhangban van az Európai Parlament és a Tanács 2011/65/EU (2011. június 8.) egyes veszélyes anyagok elektro-parlamenti a Radv z 8. června 2011 o omezení mos es elektronicky berendezésekb való alkalma-poziváni některých nebezpečných látek v elek-trických a elektronických zařízeních.

* Výše popsaný předmět prohlášení spĺníuje predpisy smernice 2011/65/EU Evropského parlamentu a Rady z 8. června 2011 o omezení některých nebezpečných látek v elek-trických a elektronických zařízeních.

	CE-vastavusdeklaratsiooni originaali tõlge	 Originālais CE atbilstības deklarācijas tulkojums
 <p>Käesolevaga kinnitame, et Survepesur seeria HDR 21-150 seerianumber 201603000001 - 2016030000510</p>	vastab alljärgnevale ELi direktiivide kehtivatele versioonidele: 2014/30/EU • 2000/14/EC • 2006/42/EC • 2005/88/EC • 2011/65/EU*	Ar šo mes apliceinām, ka Augstspiediena mazgātājs iekārtu sērija HDR 21-150 sērijas numurs 201603000001 - 2016030000510 atbilst šādu attiecināmo ES direktīvu noteikumiem to atbilstoši aktuālajā redakcijā:
Vastavuse tagamiseks on kohaldatud alljärgnevaid ühtlustatud norme ning riiklikke norme ja sätteid:	EN 60335-1:2012 • EN 60335-2-79:2012 • EN 62233:2008 • EN 55014-1/A2:2011 EN 55014-2:A2:2008 • EN 61000-3-2/A2:2009 • EN 61000-3-3:2013	Lai nodrošinātu atbilsību, tika piemērotas šādi saskaņotie standarti, kā arī nacionālie standarti un nosacījumi:
Peale selle kinnitatakse kooskõlas mūraemissioonidirektiiviga 2000/14/EÜ: Müraivõimsuse tase: Garanteeritud: 98 dB(A); Mõõdetud: 91,7 dB(A) Kohaldati vastavushindamise meetodit kooskõlas direktiivi 2000/14/EÜ VI lisaga		Papildus tiek apliceināts atbilstoši Direktīvai 2000/14/EK par trokšņa emisiju: Skannas iauudas līmenis: Garantēts: 98 dB(A); Izmērīts: 91,7 dB(A) Piemērotā atbilstības izvērtēšanas procedūra atbilstoši Pielikumam VI/2000/14/EK
 <p>Grizzly Tools GmbH & Co. KG Stockstädter Straße 20 63762 Großostheim Germany 07.04.2016</p>	Selle vastavusdeklaratsiooni välijaandmise eest vastutab tootja:	Par šīs atbilstības deklarācijas izdošanu atbildīgs ir tikai ražotājs:  Volker Lappas (Dokumentatsiooni koostamiseks volitatud isik, Dokumentācijas pilnvarotā persona)

* Deklaratsiooni eespool kirjelatud objekt vastab Euroopa Parlamendi ja nõukogu 8. juuni 2011 direktiivile 2011/65/EL teatavate ohtlike ainetete kasutamise piiramise kohta elektri- ja elektroonikaseadmetes.

* Iepriekš aprakstītais deklarācijas priekšmets izpilda Eiropas Parlamenta un Padomes 2011. gada 8. jūnija Direktīvu 2011/65/ES par dažu bīstamu vielu izmantošanas ierobežošanu elektriskās un elektroniskās iekārtās.

<p>(ES) Traducción de la Declaración de conformidad CE original</p>	<p>(PT) Tradução do original da Declaração de conformidade CE</p>	<p>(GB) Translation of the original EC declaration of conformity</p>	<p>(LT) Vertimas iš originalių EB atitikties deklaracija</p>
<p>Mediante la presente declaramos que el la Limpiador de alta presión de la serie HDR 21-150 Número de serie 201603000001 - 2016030000510 corresponde a partir a las siguientes Directivas de la UE corrientes en su respectiva versión vigente:</p>	<p>Vimos, por este meio, declarar que o Lavadora de alta pressão da série HDR 21-150 Número de série 201603000001 - 2016030000510 corresponde às respectivas normas da UE na sua versão em vigor:</p>	<p>We hereby confirm that the Pressure Washer Design Series HDR 21-150 Serial Number 201603000001 - 2016030000510 conforms with the following applicable relevant version of the EU guidelines :</p>	<p>Šiuo dokumentu mes patvirtiname, kad Aukšto slėgio plovimo įrenginys serija HDR 21-150 serijos numeris 201603000001 - 2016030000510 atitinka toliau nurodytų numatytojų ES direktyvų galiojančią leidimą:</p>
<p align="center">2014/30/EU • 2000/14/EC • 2006/42/EC • 2005/88/EC • 2011/65/EU*</p>			
<p>Para garantizar la conformidad, se aplicaron las siguientes normas armonizadas, así como las normas y regulaciones nacionales:</p> <p>EN 60335-1:2012 • EN 60335-2-79:2012 • EN 61000-3-2/A2:2008 • EN 61000-3-3:2013</p>	<p>Para garantir a conformidade, foram aplicadas as seguintes normas harmonizadas bem como normas e disposições nacionais:</p> <p>EN 60335-1:2012 • EN 60335-2-79:2012 • EN 61000-3-2/A2:2008 • EN 61000-3-3:2013</p>	<p>In order to guarantee consistency, the following harmonised standards as well as national standards and stipulations have been applied:</p>	<p>Kad būtų galima užtikrinti atitikti, taikyti šie darnieji standartai ir nacionaliniai standartai bei nuostatos:</p>
<p>Además, se confirma, en conformidad con la Directiva de emisión de ruidos 2000/14/EC:</p> <p>Nivel de potencia acústica: garantizado: 98 db(A) medido: 91,7 db(A)</p> <p>Procedimiento de evaluación de conformidad aplicado según indicación en anexo V / 2000/14/EC:</p>	<p>Adicionalmente declaro de acordo com a Directiva de Emissões Sonoras para o Ambiente da União Europeia 2000/14/EC:</p> <p>Nível de potência acústica garantido: 98 db(A) medido: 91,7 db(A)</p> <p>Foi aplicado o procedimento de avaliação de conformidade de acordo com o Anexo V / 2000/14/EC</p>	<p>We additionally confirm the following in accordance with the 2000/14/EC emissions guideline:</p> <p>Sound power level Guaranteed: 98 dB(A) Measured: 91.7 dB(A)</p> <p>Compliance evaluation process carried out in accordance with Appendix V, 2000/14/EC</p>	<p>Remiantis 2000/14/EB dėl vaistybių narių įstatymų, reglamentuojančių lauko sąlygomis naudojamų įrangos ir aplinka skleidžiamą triukšmą, suderinimo, papildomai patvirtinama: Garso galingumo lygis: Numatyta: 98 dB(A) Išmatuota: 91,7 dB(A) Taikytas atitinkamas 2000/14/EB V priede nurodytas atitikties įvertinimo metodas.</p>
<p>El fabricante es el único responsable de expedir esta Declaración de Conformidad:</p> <p>CE</p> <p>Grizzly Tools GmbH & Co. KG Stockstädter Straße 20 63762 Großostheim Germany 07.04.2016</p>	<p>O fabricante é o único responsável pela emissão desta declaração de conformidade:</p>	<p>This declaration of conformity is issued under the sole responsibility of the manufacturer:</p>	<p>Tiktai gamintojas yra atsakingas už šio atitikties pareiškimo parengimą:</p> <p align="right">  Volker Lappas Apoderado de documentación, Encargado de documentación, Documentation Representative, Asmuo, įgaliotas sudaryti dokumentaciją </p>

* El objeto de la declaración arriba descrito cumple con las directrices de la Directiva 2011/65/UE del Parlamento Europeo y del Consejo de 8 de junio de 2011 sobre restricciones a la utilización de determinadas sustancias peligrosas en aparatos eléctricos y electrónicos.

* O objeto acima descrito da declaração cumpre as normas da diretiva 2011/65/UE do Parlamento Europeu e do Conselho de 8 de junho de 2011 sobre a restrição da utilização de determinadas substâncias em aparelhos elétricos e eletrônicos.

* The object of the declaration described above satisfies the provisions of Directive 2011/65/EU of the European Parliament and the Council of 8 June 2011 on limiting the use of certain harmful substances in electrical and electronic appliances.

* Pirmiau aprašytas deklaracijos objektas atitinka 2011 m. birželio 8 Direktivos Parlamento ir Tarybos 2011/65/ES dėl tam tikrų pavojingų medžiagų naudojimo elektriniuose ir elektroniniuose įrenginiuose reikalavimus.

Service-Center

DE **Grizzly Tools GmbH & Co. KG**
Kunden-Service
Stockstädter Straße 20
63762 Großostheim
Tel.: 06026-9914 441
Fax: 06026-9914 499
e-mail: service-baumarkt@grizzly.biz
Homepage: www.grizzly.biz

AT **Grizzly Service Österreich**
Tel.: 0820 988467
Fax: 0049 6026 9914 499
e-mail: service.oesterreich@grizzly.biz
Homepage: www.grizzly.biz

GB **Novo CSV Ltd.**
Unit B3, Beldray Park
Beldray Road, Mount Pleasant
Bilston, West Midlands WV14 7NH
Tel.: 0845 683 2672
e-mail: care@novoserv.co.uk

IT **Garden Italia SPA**
Via Zaccarini, 8
29010 San Nicolo' a Trebbia (PC)
Tel.: 0523 764811
Fax: 0523 768689
e-mail: info@gardenitalia.it

NL **I.T.S. Winschoten bv**
Bezoekadres: Papierbaan 55
9672 BG Winschoten"
Postadres: Antwoordnummer 300
9670 WB Winschoten
Tel.: 0900 8724357
0597 413753
Fax: 0597 420632
e-mail: itsw@planet.nl

BE **ITSw bv BE**
Tel.: 03 54 13760
Fax: 03 54 15651
e-mail: forteam.esther@skynet.be

FR **SAV03**
ZA de la verrerie
03210 Souvigny
Tel.: 04 70 48 13 20
Fax: 09 72 43 63 96
e-mail: contact@sav03.fr
Homepage: www.sav03.fr
Boutique en ligne:
www.sav03.fr/boutique

PL **Krysiak Sp. z o.o.**
ul. Rolna 6
62-081 Baranowo
Tel.: 061 650 75 30
Fax: 061 650 75 32
e-mail: krysiak@krysiak.pl
www.krysiak.pl

CZ **HECHT MOTORS s.r.o.**
U Mototechny 131
251 62 Mukařov-Tehovec
Tel.: 323 661 347 linka 27
Fax: 323 661 348
e-mail: prijemoprav@hecht.cz
Homepage: www.hecht.cz

PT **Alfacomer-Equipamentos Agrícolas e Industriais, Lda.**
Urbanização das Austrálias
Lotes 25 e 26
Apartado 1421
4471-909 Maia
Tel.: 022 960 9000
Fax: 022 960 0032
geral@alfacomer.pt

ES **92, S.A.**
c/ Bristol, 32-34
Parque Empresarial Europolis
28232 Las Rozas (Madrid)
Tel.: 91 6409 950
Fax: 91 6407 135
e-mail: comercial@92sa.com

HU **Green Fields Kereskedelmi és Szolgáltató Kft.**
Kendergyári u. 214/4
7100 Szekszárd
Tel.: 06-70/3400-337
Fax: 06-74/311-771
e-mail: info@green-fields.hu

LT
EST **www.grizzlybaltic.com**

LV

