

Homelite®

F-2035

F COUPE-BORDURES	MANUEL D'UTILISATION	1
GB TRIMMER	USER'S MANUAL	10
D MOTORSENSE	BEDIENUNGSANLEITUNG	18
E RECORTADORA DE HILO	MANUAL DE UTILIZACIÓN	27
I TAGLIABORDI	MANUALE PER L'UTENTE	36
P APARADOR DE RELVA	MANUAL DE UTILIZAÇÃO	45
NL GRASTRIMMER	GEBRUIKERSHANDLEIDING	54
S GRÄSTRIMMER	INSTRUKTIONSBOK	63
DK TRÅDTRIMMER	BRUGERVEJLEDNING	71
N GRÄSTRIMMER	BRUKSANVISNING	79
FIN SIIMALEIKKURI	ΚΑΥΤΤΑΪΑΝ ΚΑΪΚΙΡΙΑ	87
GR ΜΗΧΑΝΗ ΦΙΝΙΡΙΣΜΑΤΟΣ ΧΟΡΤΟΥ	ΟΔΗΓΙΕΣ ΧΡΗΣΗΣ	95
H SZEGÉLYVÁGÓ MOTOROS KASZA	HASZNÁLATI ÚTMUTATÓ	104
CZ STRUNOVÁ SEKAČKA	NÁVOD K OBSLUZE	113
RU ТРИММЕР ДЛЯ БОРДЮРОВ	РУКОВОДСТВО ПО ЭКСПЛУАТАЦИИ	122
RO TRIMMER	MANUAL DE UTILIZARE	130
PL PODKASZARKA DO OBRZEŻY	PODRĘCZNIK OBSŁUGI	139

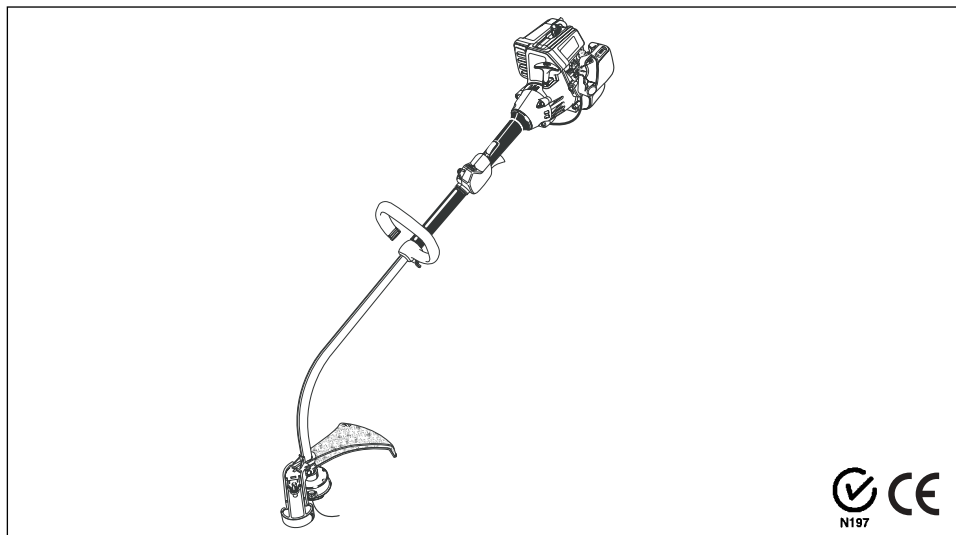

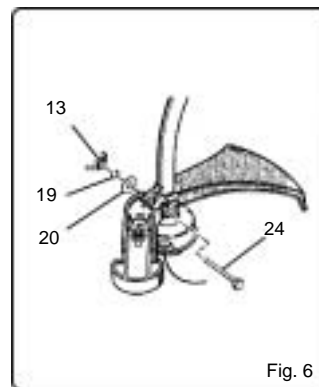
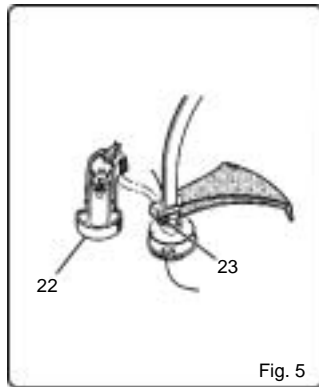
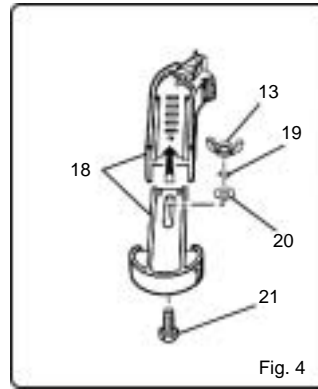
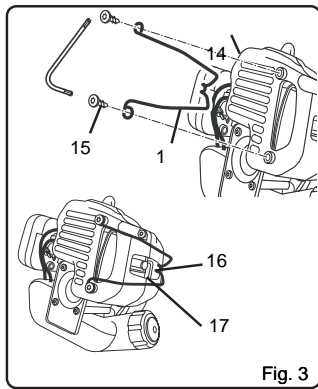
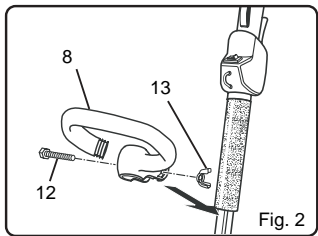
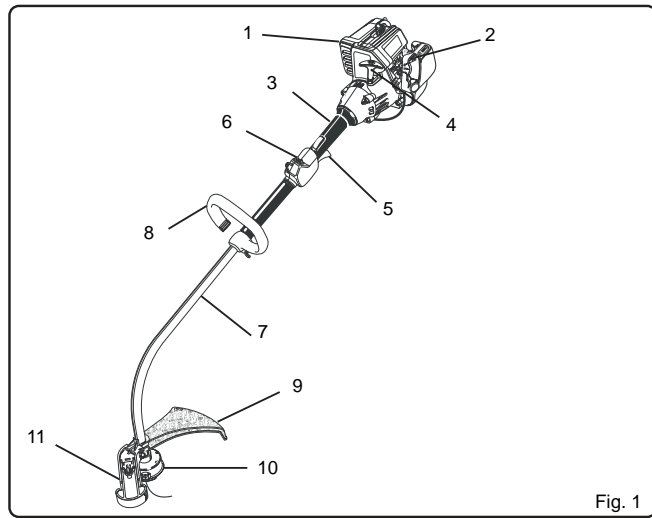

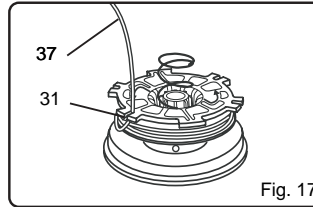
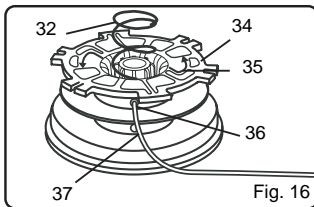
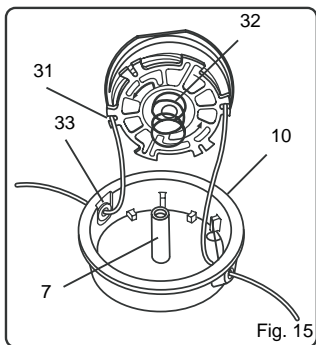
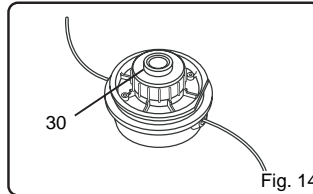
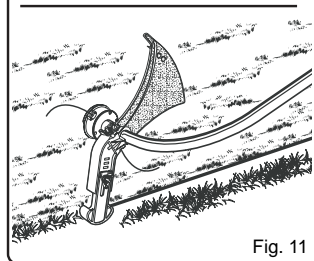
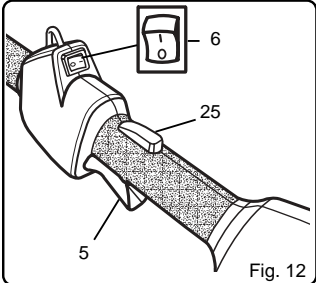
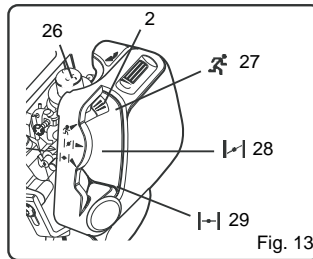
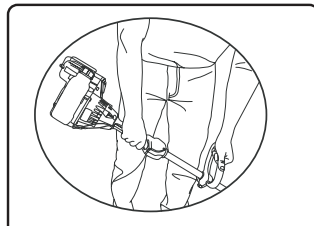
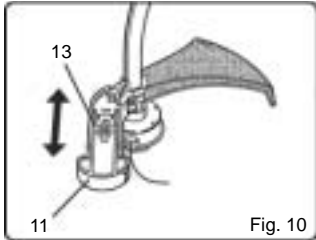
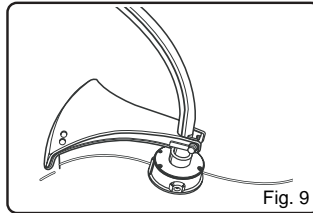
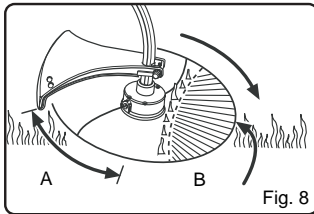
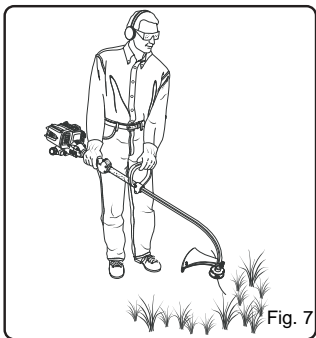

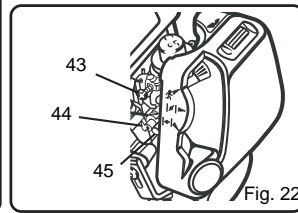
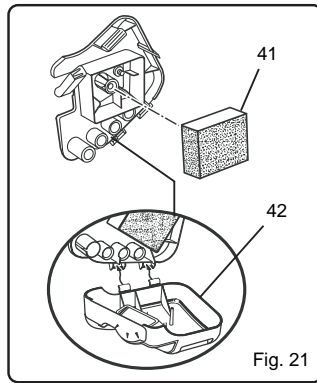
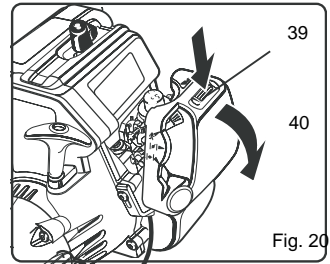
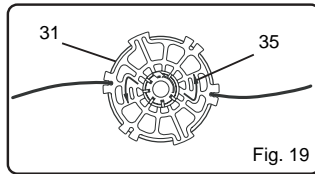
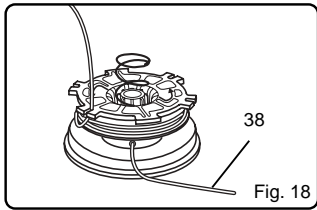

Attention !	Il est indispensable que vous lisiez les instructions contenues dans ce manuel avant le montage et la mise en service de l'appareil.
Important!	It is essential that you read the instructions in this manual before mounting and operating this machine.
Achtung!	Bitte lesen Sie unbedingt vor Montage und Inbetriebnahme die Hinweise dieser Bedienungsanleitung.
¡Atención!	Es imprescindible que lea las instrucciones de este manual antes del montaje y de la puesta en servicio.
Attenzione!	Prima di procedere al montaggio e alla messa in funzione, è indispensabile leggere attentamente le istruzioni del presente manuale.
Atenção!	É indispensável ler as instruções deste manual antes de montar e pôr em serviço.
Let op!	Het is absoluut noodzakelijk vóór montage en inbedrijfstelling de aanwijzingen in deze handleiding te lezen.
Observera!	Det är nödvändigt att läsa instruktionerna i denna bruksanvisning före montering och driftsättning.
OBS!	Denne brugsanvisning skal læses igennem inden montering og ibrugtagning.
Advarsel!	Vennligst les instruksjonene i denne bruksanvisningen før du monterer og tar i bruk maskinen.
Huomio!	On ehdottoman välttämätöntä lukea tässä käyttöohjeessa annetut ohjeet ennen asennusta ja käyttöönottoa.
Προσοχή!	Είναι απαραίτητο να διαβάσετε τις συστάσεις των οδηγιών αυτών πριν τη συναρμολόγηση και τη θέση σε λειτουργία.
Figyelem!	Feltétlenül fontos, hogy a jelen használati útmutatóban foglalt előírásokat az összeszerelés és az üzembe helyezés előtt elolvassa!
Důležitá upozornění!	Před montáží přístroje a uvedením do provozu je nutné si přečíst následující pokyny.
Внимание!	Перед сборкой и запуском инструмента необходимо прочесть инструкции из настоящего руководства.
Atenție!	Este indispensabil să citiți instrucțiunile conținute în acest mod de utilizare înainte de montaj și de punerea în funcțiune.
Uwaga!	Przed montowaniem i uruchomieniem, koniecznie musicie się Państwo zapoznać z zaleceniami zawartymi w niniejszym sposobie użycia.

Sous réserve de modifications techniques / Subject to technical modifications / Technische Änderungen vorbehalten /
 Bajo reserva de modificaciones técnicas / Con riserva di eventuali modifiche tecniche / Com reserva de modificações técnicas /
 Technische wijzigingen voorbehouden / Med förbehåll för tekniska ändringar / Med forbehold for tekniske ændringer /
 Med forbehold om tekniske ændringer / Tekniset muutokset varataan / Υπό την επιφύλαξη τεχνικών τροποποιήσεων /
 A műszaki módosítás jogát fenntartjuk / Změny technických údajů vyhrazeny / Могут быть внесены технические изменения /
 Sub rezerva modificărilor tehnice / z zastrzeżeniem modyfikacji technicznych



Français

Merci d'avoir acheté un produit Homelite.

Votre coupe-bordures a été conçu et fabriqué selon les critères d'exigence élevés de Homelite qui en font un outil fiable, facile à utiliser et sûr. En prenant soin de l'entretenir correctement, vous profiterez d'un outil résistant et performant durant des années.



AVERTISSEMENT

Afin de réduire les risques de blessures, il est indispensable de bien lire et de bien comprendre le présent manuel d'utilisation.



AVERTISSEMENT

N'essayez pas d'utiliser votre outil avant d'avoir bien lu et bien compris toutes les instructions et les consignes de sécurité contenues dans le présent manuel. Le non-respect de ces consignes pourrait occasionner des accidents tels que des incendies, des chocs électriques ou des blessures corporelles graves. Conservez ce manuel d'utilisation et consultez-le régulièrement pour travailler en toute sécurité et informer d'autres utilisateurs éventuels.

LISEZ TOUTES LES INSTRUCTIONS.

CONSIGNES DE SÉCURITÉ GÉNÉRALES

- Pour travailler en toute sécurité, veuillez lire et comprendre toutes les instructions avant d'utiliser votre coupe-bordures. Respectez toutes les consignes de sécurité pour réduire les risques de blessures corporelles graves.
- Ne laissez pas des enfants ou des personnes inexpérimentées utiliser cet outil.
- Ne faites jamais démarrer le moteur dans une pièce fermée ou mal aérée, car les gaz d'échappement peuvent être mortels.
- Nettoyez la zone de travail avant chaque utilisation. Retirez les pierres, débris de verre, clous, câbles métalliques, cordes et autres objets qui pourraient être projetés ou se prendre dans le système de coupe.
- Portez des lunettes de protection ainsi que des protections auditives lorsque vous utilisez cet outil.
- Portez également un pantalon long et épais, des bottes et des gants. Ne portez pas de vêtements amples ni de bijoux, et ne travaillez jamais pieds nus.
- Si vous avez les cheveux longs, veuillez à les attacher au-dessus du niveau des épaules afin d'éviter qu'ils ne se prennent dans les éléments en mouvement.
- Maintenez enfants, visiteurs et animaux à une distance d'au moins 15 m.

- N'utilisez pas votre outil si vous êtes fatigué, malade, sous l'emprise de l'alcool ou de drogues, ou si vous prenez des médicaments.
- N'utilisez pas cet outil dans une zone mal éclairée.
- Veillez à toujours garder votre équilibre. Prenez bien appui sur vos jambes et ne tendez pas le bras trop loin. Sinon, vous pourriez tomber et /ou toucher les pièces brûlantes.
- Maintenez votre corps éloigné des éléments en mouvement.
- N'approchez pas vos mains de l'échappement ou du cylindre du coupe-bordures, car ces pièces deviennent brûlantes en cours d'utilisation.
- Veillez à toujours arrêter le moteur et à débrancher le fil de la bougie avant de procéder à des réglages ou à des réparations, sauf lorsque vous réglez le carburateur.
- Inspectez votre outil avant chaque utilisation pour vérifier qu'aucune pièce n'est desserrée, qu'il n'y a pas de fuite de carburant, etc. Remplacez toute pièce endommagée avant d'utiliser votre outil.
- Soyez extrêmement prudent, le fil ou la lame tourne pendant le réglage du carburateur.
- Veillez à maintenir votre outil en bon état, en vérifiant que les pièces sont bien serrées et en faisant remplacer toute pièce endommagée.
- Mélangez et conservez le carburant dans un jerrican conçu pour contenir de l'essence.
- Mélangez et versez le carburant à l'air libre, loin de toute étincelle ou flamme. Si vous avez répandu du carburant, essuyez-le soigneusement. Éloignez-vous de 9 m au moins de l'endroit où vous avez rempli le réservoir avant de faire démarrer le moteur.
- Arrêtez le moteur et attendez qu'il ait refroidi avant de le remplir de carburant ou de ranger l'outil.
- Avant de transporter le coupe-bordures dans un véhicule, attendez que le moteur ait refroidi, videz le réservoir et fixez l'outil afin d'éviter qu'il bouge au cours du transport.

CONSIGNES DE SÉCURITÉ SPÉCIFIQUES AUX COUPE-BORDURES

- Remplacez la tête de fil si elle est craquelée, fissurée ou endommagée d'une quelconque manière. Assurez-vous que la tête de fil ou la lame est correctement montée et bien fixée. Le non-respect de cette consigne peut provoquer des blessures corporelles graves.
- Assurez-vous que les dispositifs de protection, les courroies, les déflecteurs et les poignées sont correctement installés et bien fixés.

F GB D E I P NL S DK N FIN GR H CZ RUS RO PL

Français

CONSIGNES DE SÉCURITÉ SPÉCIFIQUES AUX COUPE-BORDURES

- En cas de remplacement du fil de coupe, utilisez uniquement du fil de coupe recommandé par le fabricant. N'utilisez aucun autre dispositif de coupe.
- N'utilisez jamais votre outil si le déflecteur d'herbe n'est pas en place et en bon état.
- Tenez solidement votre outil par les deux poignées lorsque vous l'utilisez. Veillez à maintenir la tête de coupe en dessous du niveau de votre taille. N'essayez jamais de couper si la tête de fil se trouve à plus de 76 cm du sol.

CONSERVEZ LE PRÉSENT MANUEL POUR POUVOIR VOUS Y REPORTER ULTÉRIEUREMENT.

CARACTÉRISTIQUES

Poids	
- sans carburant ni tête de fil	4,78 kg
- sans carburant et avec la tête de fil	4,97 kg
Capacité du réservoir	425 cm ³
Largeur de coupe	432 mm
Cylindrée	25 cm ³
Puissance maximale du moteur (conformément à la norme ISO 8893)	0,75 kW
Vitesse maximale de rotation de la broche	9 000 tours/min
Régime moteur à la vitesse de rotation max. de la broche	12 500 tours/min
Régime du moteur au ralenti	2000 - 2500 tours/min
Consommation en carburant (conformément à ISO 8893) au rendement max. du moteur	0,48 kg/h
Consommation spécifique en carburant (conformément à ISO 8893) au rendement max. du moteur	0,46 kg/h
Niveau de vibrations au ralenti	
- Poignée avant	2,8
- Poignée arrière	2,5
Niveau de vibrations à plein régime	
- Poignée avant	4,5
- Poignée arrière	4,4
Pression acoustique (conformément à EN ISO 11806:1997, ISO 7917:1987)	99
Puissance acoustique (conformément à ISO 10884)	113

DESCRIPTION

1. PROTECTION D'ÉCHAPPEMENT
2. LEVIER DU STARTER
3. COMMANDE DE PUISSANCE ET POIGNÉE ARRIÈRE
4. POIGNÉE DU LANCEUR
5. GÂCHETTE D'ACCÉLÉRATEUR
6. INTERRUPTEUR
7. TUBE
8. POIGNÉE AVANT
9. DÉFLECTEUR D'HERBE
10. TÊTE DE FIL
11. GUIDE COUPE-BORDURES
12. VIS
13. ÉCROU PAPILLON
14. CARTER ARRIÈRE
15. VIS
16. EXTRÉMITÉ COUDÉE DE LA PROTECTION D'ÉCHAPPEMENT
17. OUVERTURE LATÉRALE
18. ÉLÉMENTS DU GUIDE COUPE-BORDURES
19. RONDELLE FREIN
20. RONDELLE PLATE
21. VIS COURTE
22. GUIDE COUPE-BORDURES MONTÉ
23. LANGUETTES DU DÉFLECTEUR D'HERBE
24. VIS LONGUE
25. BOUTON DE DÉVERROUILLAGE DE LA GÂCHETTE
26. POIRE D'AMORÇAGE
27. POSITION MARCHE
28. POSITION DEMI-OUVERTE
29. POSITION D'ÉTRANGLEMENT
30. BOUTON DE RETENUE DE LA BOBINE
31. FENTES
32. RESSORT
33. ŒILLETS
34. BOBINE
35. FLÈCHES SUR LA BOBINE
36. TROU DE PASSAGE
37. PREMIER FIL
38. DEUXIÈME FIL
39. LANGUETTE DE DÉVERROUILLAGE
40. TIREZ SUR LE COUVERCLE POUR OUVRIR
41. FILTRE
42. COUVERCLE DU FILTRE À AIR
43. VIS DE RALENTI
44. VIS BAS RÉGIME
45. VIS HAUT RÉGIME

DÉBALLAGE

INSTRUCTIONS

- Retirez avec précaution l'outil et les accessoires du carton d'emballage.

F GB D E I P NL S DK N FIN GR H CZ RUS RO PL

Français

DÉBALLAGE

- Inspectez votre outil avec attention pour vous assurer que rien n'a été cassé ou endommagé au cours du transport.
- Ne jetez pas l'emballage avant d'avoir attentivement contrôlé l'outil et les accessoires, et vérifié qu'ils fonctionnent correctement.

LISTE DES ACCESSOIRES

- Déflecteur d'herbe (9)
- Poignée avant (8)
- Protection d'échappement (1), clé, vis (15)
- Éléments de fixation
- Manuel d'utilisation

MONTAGE

POIGNÉE AVANT (Fig. 2)

1. Prenez la poignée avant (8), la vis (12) et l'écrou papillon (13) parmi les pièces fournies.
2. Installez la poignée avant sur le tube (7) et placez-la dans une position de travail confortable.
3. Insérez la vis dans la poignée avant et installez l'écrou papillon.
4. Serrez fermement l'écrou papillon.

REMARQUE : Ne tentez pas de retirer ou de modifier l'entretoise. Cette pièce correspond à la limite supérieure de la position de la poignée.

MONTAGE DE LA PROTECTION D'ÉCHAPPEMENT (Fig. 3)

1. Prenez la protection d'échappement (1) et deux vis parmi les pièces fournies.
2. Fixez la protection d'échappement au carter arrière (14).

REMARQUE : Assurez-vous que l'extrémité coudée de la protection d'échappement (16) s'insère correctement dans l'ouverture latérale du carter arrière (17).

3. Mettez les deux vis en place.
4. Serrez fermement les vis.

MONTAGE DU GUIDE DU COUPE-BORDURES (Fig. 4)

1. Attachez ensemble les deux éléments en plastique du guide coupe-bordures (18) à l'aide de la vis courte (21), de la rondelle plate (20), de la rondelle frein (19) et de l'écrou papillon.
2. Faites coulisser le guide du coupe-bordures pour l'ajuster à la longueur de coupe désirée.
3. Serrez fermement l'écrou papillon.

DÉFLECTEUR D'HERBE ET GUIDE COUPE-BORDURES (Fig. 5 et 6)

1. Prenez, parmi les accessoires fournis, l'écrou papillon, la rondelle plate, la rondelle frein et la vis longue.
2. Placez le déflecteur d'herbe (9) sur le tube, au-dessus du support.
3. Insérez le guide une fois monté (22) dans les languettes du déflecteur d'herbe (23) et du support.
4. Insérez la vis longue dans les fentes du déflecteur d'herbe et du guide coupe-bordures.

REMARQUE : Vérifiez que les fentes sont alignées avant d'insérer la vis.

5. Installez la rondelle plate, la rondelle frein et l'écrou papillon.
6. Serrez fermement l'écrou papillon.

FONCTIONNEMENT



Lisez le manuel d'utilisation et respectez toutes les consignes de sécurité et les avertissements.

Portez des protections auditives et oculaires.

Maintenez tout visiteur, en particulier les enfants et les animaux, à 15 m minimum de votre zone de travail.

CARBURANT ET REMPLISSAGE DU RÉSERVOIR

MANIPULATION DU CARBURANT EN TOUTE SÉCURITÉ

- Soyez toujours prudent lorsque vous manipulez du carburant : il s'agit d'une substance très inflammable.
- Mélangez et versez toujours le carburant à l'air libre, loin de toute étincelle ou flamme. N'inhalez pas les vapeurs du carburant.
- Évitez tout contact avec l'essence ou l'huile.
- Évitez surtout toute projection d'essence ou d'huile dans vos yeux. Si de l'essence ou de l'huile est projetée dans vos yeux, rincez-les immédiatement à l'eau claire. S'ils restent irrités, consultez immédiatement un médecin.
- Essuyez tout carburant répandu.

MÉLANGE DU CARBURANT

- Votre outil fonctionne avec un moteur à 2 temps nécessitant un mélange d'essence et d'huile 2 temps. Mélangez l'essence et l'huile 2 temps dans un récipient propre homologué pour contenir de l'essence.

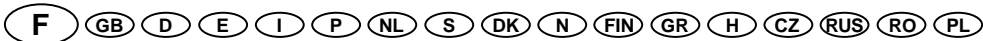

Français

FONCTIONNEMENT

- Le moteur fonctionne avec de l'essence sans plomb pour véhicules avec un indice d'octane de 87 ((R + M) / 2) ou plus.
- N'utilisez pas de mélanges essence/huile vendus en stations-service, notamment pour motos, vélomoteurs, etc.
- Utilisez une huile 2 temps automélangeuse pour les moteurs à refroidissement à air. N'utilisez pas d'huile de moteur pour voitures ni d'huile 2 temps pour hors-bord.
- Mélangez 2% d'huile à l'essence. Vous devez ainsi obtenir un mélange à 50/1.
- Mélangez bien le carburant avant chaque approvisionnement.
- Mélangez du carburant en petites quantités : ne mélangez pas de carburant pour plus d'un mois. Nous vous recommandons également d'utiliser une huile 2 temps contenant un stabilisateur de carburant.



REPLISSAGE DU RÉSERVOIR

- Nettoyez le réservoir autour du bouchon afin d'éviter toute contamination du carburant.
- Dévissez lentement le bouchon du réservoir afin de relâcher la pression et pour éviter que du carburant ne se répande autour du bouchon.
- Versez avec précaution le mélange de carburant dans le réservoir, en évitant d'en répandre.
- Avant de revisser le bouchon, nettoyez le joint et assurez-vous qu'il est en bon état.
- Remplacez immédiatement le bouchon du réservoir et serrez-le fermement. Essayez tout carburant répandu. Éloignez-vous de 9 m au moins de l'endroit où vous avez rempli le réservoir de carburant avant de faire démarrer le moteur.

REMARQUE : Il est normal que de la fumée se dégage du moteur au cours de la première utilisation, et parfois par la suite.



AVERTISSEMENT

Arrêtez toujours le moteur avant de remplir de nouveau le réservoir. Ne remplissez jamais le réservoir d'un outil lorsque le moteur est en marche ou s'il est encore chaud. Éloignez-vous de 9 m au moins de l'endroit où vous avez rempli le réservoir de carburant avant de faire démarrer le moteur. Ne fumez pas !



+



=



1 Litre	+	20 ml	=	} 50:1
2 Litres	+	40 ml	=	
3 Litres	+	60 ml	=	
4 Litres	+	80 ml	=	
5 Litres	+	100 ml	=	

UTILISATION DU COUPE-BORDURES (Fig. 7)

Tenez le coupe-bordures avec la main droite sur la poignée à gâchette et la main gauche sur la poignée gauche. Tenez fermement votre outil à deux mains pendant toute la durée d'utilisation. Le coupe-bordures doit être tenu dans une position de travail confortable, avec la poignée arrière à peu près au niveau de votre hanche.

Utilisez toujours votre coupe-bordures à plein régime. Coupez les herbes hautes du haut vers le bas afin d'éviter que l'herbe ne s'enroule autour du tube inférieur et de la tête de fil (10), ce qui entraverait le mouvement et risquerait d'entraîner une surchauffe du moteur. Si de l'herbe s'enroule autour de la tête de fil, arrêtez le moteur, débranchez le fil de la bougie et retirez l'herbe coincée. Une utilisation prolongée à régime moyen entraînerait un écoulement d'huile par l'échappement.

DÉVIDAGE DU FIL

DÉVIDAGE DU FIL À L'AIDE DU SYSTÈME DE DÉVIDAGE EZ LINE™

Vous pouvez dévider du fil supplémentaire en tapant la tête de fil contre le sol tout en faisant tourner le moteur à plein régime.

- Faites tourner le moteur à plein régime.
- Tapez la tête de fil contre le sol pour dévider du fil supplémentaire. Vous dévidez du fil supplémentaire chaque fois que vous tapez la tête de fil contre le sol.
- Il sera peut être nécessaire de taper plusieurs fois la tête de fil contre le sol avant que le fil soit suffisamment long pour être coupé par la lame coupe-fil.
- Reprenez votre travail.

REMARQUE : Si le fil est usé et trop court, vous ne parviendrez peut-être pas à dévider du fil supplémentaire en tapant la tête de fil contre le sol. Si c'est le cas, **ARRÊTEZ LE MOTEUR** et dévidez du fil manuellement.

DÉVIDAGE MANUEL DU FIL

Enfoncez le bouton de retenue de la bobine (30) et tirez sur les extrémités du fil pour dévider du fil supplémentaire.

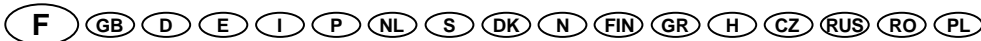

Français

FONCTIONNEMENT

CONSEILS DE COUPE (Fig. 8)

- Tenez votre coupe-bordures penché vers la zone à tailler – voir la zone de coupe d'efficacité maximale (B).
- Ne coupez pas dans la zone présentant un danger (A).
- Ce sont les extrémités du fil qui coupent ; n'enfonchez donc pas la tête de fil dans de l'herbe haute.
- Le contact avec des barbelés, des clôtures, des murs de briques, des trottoirs ou du bois use le fil plus rapidement, et peut même le casser.
- Évitez le contact avec des arbres et des arbrisseaux. L'écorce d'arbre, les moulures en bois, le lambrisage et les piquets de palissades peuvent être endommagés par le fil.

LAME COUPE-FIL DU DÉFLECTEUR D'HERBE (Fig. 9)

Votre coupe-bordures est équipé d'une lame coupe-fil située sur le déflecteur d'herbe. Pour une efficacité optimale de la tête de fil, dévidez du fil jusqu'à ce qu'il soit assez long pour être coupé par la lame coupe-fil. Augmentez la longueur des fils dès que vous constatez que le moteur tourne à une vitesse supérieure à la normale. Ceci maintiendra l'outil dans des conditions d'efficacité maximales et vous garantira que le fil reste à une longueur optimale.

UTILISATION DU GUIDE COUPE-BORDURES MODÈLE TRIM'N EDGE UNIQUEMENT (Fig. 10 et 11)

- Desserrez l'écrou papillon (13) et faites coulisser le guide coupe-bordures (11) à la longueur de coupe désirée, puis resserrez l'écrou papillon. Voir la section " Guide coupe-bordures " plus haut dans ce manuel pour plus d'informations.
- Ce guide vous permet d'utiliser le coupe-bordures le long des trottoirs, allées, parterres de fleurs, etc. Facile d'utilisation, il soutient parfaitement le coupe-bordures en position inclinée.
- Soyez très vigilant lorsque vous inclinez votre coupe-bordures pour utiliser le guide : l'échappement et les gaz émis sont très chauds lors du fonctionnement du coupe-bordures. Prenez garde à ne jamais toucher l'échappement.

MISE EN MARCHÉ ET ARRÊT (Fig. 12 et 13)



AVERTISSEMENT

Ne faites jamais démarrer le moteur dans une pièce fermée ou mal aérée, car les gaz d'échappement peuvent être mortels.

DÉMARRAGE À FROID :

1. Placez le coupe-bordures à plat sur une surface non encombrée. Placez l'interrupteur sur la position **MARCHE " I "**.

REMARQUE : cet outil est équipé d'un interrupteur marche/ arrêt. Avant de faire démarrer le moteur, assurez-vous que l'interrupteur est en position de **MARCHE " I "**.

2. Pompez la poire d'amorçage (26) **8 à 10 fois**.
3. Poussez le levier du starter en position d'étranglement (I=I) (29).
4. Enfoncez le bouton de déverrouillage (25), appuyez sur la gâchette (5) et tirez sur le cordon du lanceur jusqu'à ce que le moteur démarre. (Ne tirez pas le cordon plus de 6 fois).
5. Mettez le levier du starter en position demi-ouverte (I=I) (28).
6. Maintenez la gâchette enfoncée puis tirez sur le cordon du lanceur jusqu'à ce que le moteur démarre.
7. Laissez le moteur tourner à plein régime (gâchette appuyée à fond) pendant 30 à 45 secondes, levier du starter demi-ouvert (I=I) pour le réchauffer. Mettez le levier du starter en position de marche (I=I) (27).

DÉMARRAGE À CHAUD :

1. Mettez le levier du starter en position de marche (I=I).
2. Maintenez la gâchette enfoncée puis tirez sur le cordon du lanceur jusqu'à ce que le moteur démarre.

ARRÊT DU MOTEUR :

Pour arrêter le moteur, mettez l'interrupteur en position arrêt " O ".

REMARQUE : N'oubliez pas de mettre l'interrupteur en position de marche " I " avant d'essayer de démarrer le moteur.

ENTRETIEN



AVERTISSEMENT

Pour l'entretien, utilisez uniquement des pièces, accessoires et outils d'origine. Le non-respect de cette consigne pourrait entraîner des risques de mauvais fonctionnement de l'outil et de blessures. De plus, cela annulerait votre garantie.

N'effectuez que les réglages et les réparations décrites dans le présent manuel. Pour toute autre intervention, confiez votre coupe-bordures à un Centre Service Agréé Homelite.

F GB D E I P NL S DK N FIN GR H CZ RUS RO PL

Français

ENTRETIEN

REPLACEMENT DE LA BOBINE SYSTÈME DE DÉVIDAGE EZ LINE™

NOUVELLE BOBINE (Fig. 14 et 15)

Si vous souhaitez remplacer le fil uniquement, reportez-vous à la section "Remplacement du fil" plus loin.

Utilisez uniquement du fil monofilament de 2,4 mm de diamètre. Pour une efficacité optimale, utilisez le modèle de fil du fabricant.

1. Arrêtez le moteur et débranchez le fil de la bougie. Tenez la tête de fil et dévissez le bouton de retenue de la bobine en le faisant tourner vers la droite.
2. Retirez la bobine vide de la tête de fil. Conservez le ressort (32) attaché à la bobine.
3. Pour mettre en place la nouvelle bobine (34), assurez-vous que les deux extrémités de fil passent bien par les deux fentes situées de part et d'autre de la nouvelle bobine. Assurez-vous également que chaque extrémité du fil dépasse de 152 mm environ de ces fentes.
4. Enfilez les extrémités de fil dans les œillets (33) de la tête de fil. Poussez précautionneusement la bobine à l'intérieur de la tête de fil (en tirant doucement sur les fils vers l'extérieur si nécessaire). Une fois la bobine en place dans la tête de fil, tirez sur les extrémités du fil d'un coup sec pour les libérer des fentes de la bobine.
5. Faites tourner la bobine vers la gauche jusqu'à ce qu'elle ne puisse plus tourner. Maintenez une légère pression vers le bas sur la bobine et faites-la tourner légèrement vers la droite. Relâchez la bobine. Celle-ci doit alors être fixe dans la tête de fil. Si ce n'est pas le cas, appuyez dessus et faites-la tourner de nouveau jusqu'à ce qu'elle se bloque.
6. Assurez-vous que la tête de fil et le bouton de retenue de la bobine sont bien fixés à l'axe en faisant tourner le bouton de retenue vers la gauche pour le serrer.
7. Tirez à nouveau sur les extrémités du fil pour placer la bobine en position de coupe. Appuyez sur le bouton de retenue de la bobine tout en tirant sur les extrémités de fil pour dévider manuellement du fil supplémentaire et pour vérifier que la tête de fil est bien montée.

REPLACEMENT DU FIL (Fig. 16, 17, 18 et 19)

1. Arrêtez le moteur et débranchez le fil de la bougie. Tenez la tête de fil et dévissez le bouton de retenue de la bobine en le faisant tourner vers la droite.
2. Retirez la bobine de la tête de fil.

REMARQUE : Conservez le ressort attaché à la bobine. Retirez le fil se trouvant éventuellement encore sur la bobine.

3. Coupez deux morceaux de fil de 2,7 m de longueur environ chacun.
4. Insérez le premier fil (37) dans le trou de passage (36) situé sur la partie supérieure de la bobine. Enroulez ce premier fil vers la gauche autour de la partie supérieure de la bobine, en suivant les flèches figurant sur la bobine. Faites passer l'extrémité du fil par la fente (31) du flasque supérieur de la bobine, en la laissant dépasser d'environ 152 mm. N'enroulez pas une longueur de fil excessive. Une fois le fil enroulé, il doit rester un espace d'au moins 6 mm entre le fil enroulé et le bord extérieur de la bobine.
5. Répétez les étapes ci-avant avec le deuxième fil (38), en utilisant cette fois la partie inférieure de la bobine. N'enroulez pas une longueur de fil excessive.
6. Remettez la bobine et le bouton de retenue de la bobine en place. Reportez-vous pour cela à la section "Remplacement de la bobine" plus haut.

NETTOYAGE DE L'ORIFICE D'ÉCHAPPEMENT

Selon le type de carburant utilisé, le type et la quantité d'huile utilisée et les conditions d'utilisation, l'orifice d'échappement peut être obstrué par un excès de calamine. Si vous constatez une perte de puissance de votre outil, faites-le nettoyer par un technicien qualifié.

PARE-ÉTINCELLES

Le pare-étincelles doit être nettoyé ou remplacé toutes les 25 heures d'utilisation ou une fois par an afin de garantir le bon fonctionnement de votre outil. Le pare-étincelles peut se trouver à différents endroits en fonction du modèle de votre outil. Veuillez contacter le Centre Service Homelite le plus proche de chez vous pour localiser le pare-étincelles sur votre modèle.

Instructions de nettoyage :

- Retirez le pare-étincelles de l'échappement.
- Si le pare-étincelles est en fibres de verre, jetez-le et remplacez-le.
- Si le pare-étincelles est en métal, suivez les instructions ci-après :
 1. Vaporisez le pare-étincelles avec un produit de décalaminage de bonne qualité.
 2. Nettoyez-le délicatement avec une brosse métallique.
 3. Installez le nouveau pare-étincelles ou remettez le pare-étincelles nettoyé en place avant utilisation.

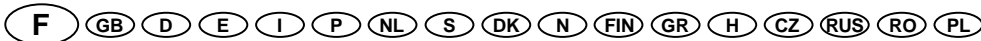

Français

ENTRETIEN

REPLACEMENT ET NETTOYAGE DU FILTRE À AIR (Fig. 20 et 21)

Pour une efficacité et une durée de vie optimales, veillez à maintenir le filtre à air propre.

1. Retirez le couvercle du filtre à air (42) en enfonçant le mousqueton (39) avec votre pouce tout en tirant doucement sur le couvercle.
2. Retirez l'élément du filtre (41) et nettoyez-le dans de l'eau savonneuse chaude. Rincez-le et laissez-le sécher complètement. Pour une efficacité optimale, remplacez-le une fois par an.
3. Remettez l'élément du filtre à air en place.
4. Remettez le couvercle du filtre en place en insérant les languettes dans les fentes de la base du filtre à air. Appuyez sur le couvercle jusqu'à ce qu'il s'insère correctement.

BOUCHON DU RÉSERVOIR DE CARBURANT



AVERTISSEMENT

Un bouchon de réservoir non hermétique entraîne des risques d'incendie et doit être remplacé immédiatement.

Le bouchon du réservoir comprend un filtre et un clapet antiretour non réparables. Un filtre encrassé nuit au bon fonctionnement du moteur. Si le moteur fonctionne mieux lorsque le bouchon du réservoir est légèrement dévissé, il est possible que le clapet antiretour soit défectueux ou que le filtre soit encrassé. Remplacez le bouchon du réservoir si nécessaire.

BOUGIE

Le moteur utilise une bougie Champion RCJ-6Y avec un écartement d'électrode de 0,63 mm. Remplacez la bougie une fois par an par une bougie identique.

RANGEMENT (POUR 1 MOIS OU PLUS)

1. Versez tout le carburant restant dans le réservoir dans un jerrican approuvé pour contenir de l'essence. Faites tourner le moteur jusqu'à ce qu'il cale.
2. Nettoyez soigneusement le coupe-bordures. Rangez-le dans un endroit bien aéré, hors de portée des enfants. Ne le rangez pas à proximité d'agents corrosifs tels que des produits chimiques de jardinage ou des sels de dégel.
3. Reportez-vous aux normes ISO et aux réglementations locales concernant le rangement et la manipulation de carburant. Vous pouvez utiliser le carburant restant avec un autre outil équipé d'un moteur à deux temps.

F GB D E I P NL S DK N FIN GR H CZ RUS RO PL

Français

RÉSOLUTION DES PROBLÈMES

SI CES SOLUTIONS NE PERMETTENT PAS DE RÉSOUDRE LE PROBLÈME RENCONTRÉ, CONTACTEZ VOTRE CENTRE SERVICE AGRÉÉ HOMELITE.

PROBLÈME	CAUSE POSSIBLE	SOLUTION
Le moteur ne démarre pas.	<ol style="list-style-type: none"> 1. Pas d'étincelle. 2. Pas de carburant. 3. Le moteur est noyé. 4. Le lanceur est plus difficile à tirer que lorsque l'outil était neuf. 	<ol style="list-style-type: none"> 1. Testez la bougie. Retirez la bougie. Remettez le couvercle de la bougie en place et posez la bougie sur le cylindre métallique. Tirez sur le lanceur et regardez si une étincelle se produit à l'électrode de la bougie. Si aucune étincelle ne se produit, refaites ce test avec une nouvelle bougie. 2. Actionnez la poire d'amorçage jusqu'à ce qu'elle soit remplie de carburant. Si la poire d'amorçage ne se remplit pas, le système d'alimentation en carburant est obstrué. Contactez un centre de réparations. Si la poire d'amorçage se remplit, le moteur est peut-être noyé (voir paragraphe suivant). 3. Retirez la bougie et retournez le coupe-bordure de façon à ce que l'orifice de la bougie soit orienté vers le sol. Mettez le levier du starter en position marche et tirez sur le cordon du lanceur 10 à 15 fois. Cela doit débarrasser le moteur de l'excédent de carburant. Nettoyez la bougie et remettez-la en place. Mettez le levier du starter en position marche et tirez le cordon du lanceur trois fois. Si le moteur ne démarre pas, placez le levier du starter en position d'étranglement et reprenez la procédure normale de démarrage. Si le moteur ne démarre toujours pas, répétez ces différentes étapes avec une bougie neuve. 4. Contactez un centre de réparations.
Le moteur démarre mais n'accélère pas.	Il faut régler le carburateur.	Tournez la vis bas régime (44) vers la gauche d'1/16 ^e de tour. Si la vis bas régime ne peut pas être tournée vers la gauche, ne forcez pas. Contactez un centre de réparations (Fig. 22).
Le moteur démarre mais ne tourne à plein régime qu'en position demi-ouverte.	Il faut régler le carburateur.	Tournez la vis haut régime (45) vers la gauche d'1/16 ^e de tour. Si la vis bas régime ne peut pas être tournée vers la gauche, ne forcez pas. Contactez un centre de réparations (Fig. 22).
Le moteur n'atteint pas son plein régime et dégage de la fumée en excès.	<ol style="list-style-type: none"> 1. Le mélange de carburant est à vérifier. 2. Le filtre à air est sale. 3. Il faut régler le carburateur. 	<ol style="list-style-type: none"> 1. Utilisez un carburant récemment mélangé contenant la bonne proportion d'huile à 2 temps. 2. Nettoyez le filtre à air. Reportez-vous à la section "Remplacement et nettoyage du filtre à air". 3. Tournez la vis haut régime vers la droite d'1/16^e ou d'1/8^e de tour (Fig. 22).

F GB D E I P NL S DK N FIN GR H CZ RUS RO PL

Français

RÉSOLUTION DES PROBLÈMES

PROBLÈME	CAUSE POSSIBLE	SOLUTION
Le moteur démarre, tourne et accélère mais ne tient pas le ralenti.	Il faut régler le carburateur.	Tournez la vis de ralenti (43) vers la droite pour augmenter la vitesse de ralenti (Fig. 22).
Le fil ne se dévide pas.	<ol style="list-style-type: none"> 1. Le fil est collé sur lui-même. 2. Il n'y a plus assez de fil sur la bobine. 3. Les extrémités du fil sont usées et trop courtes. 4. Le fil est emmêlé sur la bobine. 5. Le moteur tourne trop lentement. 	<ol style="list-style-type: none"> 1. Lubrifiez-le avec un produit à base de silicone. 2. Installez un nouveau fil. Reportez-vous à la section "Remplacement du fil". 3. Tirez sur les extrémités du fil tout en appuyant sur le bouton de retenue de la bobine et en le relâchant. 4. Retirez le fil de la bobine et enrroulez-le de nouveau. Reportez-vous à la section "Remplacement du fil". 5. Dévidez du fil lorsque le moteur tourne à plein régime.
L'herbe s'enroule autour du tube inférieur et de la tête de fil.	<ol style="list-style-type: none"> 1. Vous coupez de l'herbe haute à ras du sol. 2. Vous utilisez votre coupe-bordures à régime moyen. 	<ol style="list-style-type: none"> 1. Coupez les herbes hautes du haut vers le bas. 2. Utilisez votre coupe-bordures à plein régime.
Le bouton de retenue de la bobine est difficile à tourner.	Le filetage des vis est encrassé ou endommagé.	Nettoyez les vis et lubrifiez-les. S'il n'y a pas d'amélioration, remplacez le bouton de retenue de la bobine.
De l'huile s'écoule par l'échappement.	<ol style="list-style-type: none"> 1. Vous utilisez votre coupe-bordures à régime moyen. 2. Le mélange de carburant est à vérifier. 3. Le filtre à air est sale. 4. Il faut régler le carburateur. 	<ol style="list-style-type: none"> 1. Utilisez votre coupe-bordures à plein régime. 2. Utilisez un carburant récemment mélangé contenant la bonne proportion d'huile à 2 temps. 3. Nettoyez l'élément du filtre conformément aux instructions de la section Entretien. 4. Tournez la vis haut régime vers la droite d'1/16^e ou d'1/8^e de tour (Fig. 22).

REMARQUE : Les vis de réglage du carburateur sont équipées de bouchons en plastique permettant de préserver les réglages effectués en usine. Si vous constatez des dysfonctionnements pour lesquels la section "Résolution des problèmes" recommande de tourner une vis de régime du carburateur, et qu'aucun réglage n'a été effectué depuis l'achat de l'outil, confiez-le à un centre de réparations agréé. Dans la plupart des cas, les réglages requis représentent un travail de routine pour nos techniciens qualifiés.

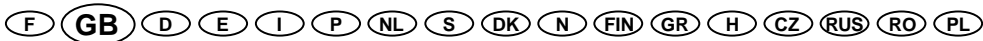

English

Thank you for buying a Homelite trimmer.

Your new trimmer has been engineered and manufactured to Homelite's high standard for dependability, ease of operation, and operator safety. Properly cared for, it will give you years of rugged, trouble-free performance.



WARNING

To reduce the risk of injury, the user must read and understand the operator's manual.



WARNING

Do not attempt to operate this trimmer until you have read thoroughly and understood completely all instructions, safety rules etc contained in this manual. Failure to comply may result in accidents involving fire, electric shock or serious personal injury. Save operator's manual and review frequently for continuing safe operation, and instructing others who may use this tool.

READ ALL INSTRUCTIONS.

GENERAL SAFETY RULES

- For safe operation, read and understand all instructions before using the trimmer. Follow all safety instructions. Failure to follow all safety instructions listed below, can result in serious personal injury.
- Do not allow children or untrained individuals to use this unit.
- Never start or run the engine in a closed or poorly ventilated area; breathing exhaust fumes can kill.
- Clear the work area before each use. Remove all objects such as stones, broken glass, nails, wire or string which can be thrown or become entangled in the string head or blade.
- Wear full eye and hearing protection while operating this unit.
- Wear heavy long trousers, boots and gloves. Do not wear loose fitting clothing, shorts, jewellery of any kind, or go barefoot.
- Secure long hair so it is above shoulder level to prevent entanglement in any moving parts.
- Keep all bystanders, children and pets at least 15 m (50 ft) away.
- Do not operate this unit when you are tired, ill or under the influence of alcohol, drugs or medication.
- Do not operate in poor lighting.
- Keep firm footing and balance. Do not overreach. Overreaching may result in loss of balance or exposure to hot surfaces.
- Keep all parts of your body away from any moving part.

- Do not touch area round the muffler or cylinder of the trimmer; these parts get hot from operation.
- Always stop the engine and remove the sparking plug wire before making any adjustments or repairs except for carburetor adjustments.
- Inspect the unit before each use for loose fasteners, fuel leaks etc. Replace any damaged parts before use.
- The string head or blade will rotate during carburetor adjustments.
- Keep the tool well maintained, fasteners tightened and worn parts replaced.
- Mix and store fuel in a container approved for petrol.
- Mix fuel outdoors where there are no sparks or flames. Wipe up any fuel spillage. Move 9 m (30 ft) away from refuelling site before starting engine.
- Stop the engine and allow to cool before refuelling or storing the unit.
- Allow the engine to cool; empty the fuel tank and secure the unit from moving before transporting in a vehicle.

SPECIFIC SAFETY RULES FOR TRIMMER USE

- Replace string head if cracked, chipped or damaged in any way. Be sure the string head or blade is properly installed and securely fastened. Failure to do so can cause serious injury.
- Make sure all guards, straps, deflectors and handles are properly and securely attached.
- Use only the manufacturer's replacement string in the cutting head. Do not use any other cutting attachment.
- Never operate unit without the grass deflector in place and in good condition.
- Maintain a firm grip on both handles while trimming. Keep string head below waist level. Never cut with the string head located over 76 cm (30 in) or more above the ground.

SAVE THIS MANUAL FOR FUTURE REFERENCE.

SPECIFICATIONS

Weight	
- without fuel and string head	4.78 kg
- without fuel with string head	4.97 kg
Fuel tank volume	425 cm ³
Cutting swath	432 mm
Engine displacement	25 cm ³
Maximum engine performance (in accordance with ISO 8893)	0.75 kW
Maximum rotational frequency of the spindle	9,000/min ⁻¹

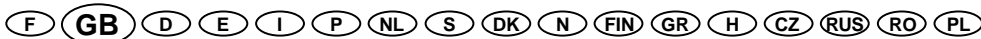

English

SPECIFICATIONS

Engine Speed (rotational frequency) at recommended max.	
spindle rotational frequency	12,500/min ⁻¹
Engine speed (rotational frequency) at idle	2,000-2,500/min ⁻¹
Fuel consumption (in accordance with ISO 8893) at max.	
engine performance	0.48 kg/h
Specific fuel consumption (in accordance with ISO 8893) at max. engine performance	0.46 kg/h
Vibration level idling	
- Front Handle	2.8 m/s ²
- Rear Handle	2.5 m/s ²
Vibration level racing	
- Front Handle	4.5 m/s ²
- Rear Handle	4.4 m/s ²
Sound pressure level (in accordance with EN ISO 11806:1997, ISO 7917:1987)	99 LpA (dBA)
Sound power level (in accordance with ISO 10884)	113 LwA (dBpA)

DESCRIPTION

1. MUFFLER GUARD	23. TABS
2. CHOKE LEVER	24. LONG BOLT
3. THROTTLE CONTROL AND REAR HANDLE	25. THROTTLE INTERLOCK
4. STARTER GRIP	26. PRIMER BULB
5. THROTTLE TRIGGER	27. RUN POSITION
6. IGNITION SWITCH	28. HALF CHOKE POSITION
7. DRIVE SHAFT HOUSING	29. CHOKE POSITION
8. FRONT HANDLE	30. SPOOL RETAINER
9. GRASS DEFLECTOR	31. SLOTS
10. STRING HEAD	32. SPRING
11. EDGER GUIDE	33. EYELETS
12. BOLT	34. SPOOL
13. WING NUT	35. ARROWS ON SPOOL
14. REAR HOUSING	36. ANCHOR HOLE
15. SCREWS	37. FIRST STRING
16. BENT OF MUFFLER GUARD	38. SECOND STRING
17. OPENING IN REAR HOUSING	39. LATCH
18. EDGER GUIDE PIECES	40. PULL COVER TO OPEN
19. LOCK WASHER	41. FILTER
20. FLAT WASHER	42. AIR FILTER COVER
21. SHORT BOLT	43. IDLE SPEED SCREW
22. ASSEMBLED EDGER GUIDE	44. "L" LO NEEDLE
	45. "H" HIGH NEEDLE

UNPACKING

INSTRUCTIONS

- Carefully remove the product from the carton.
- Inspect the product to make sure no breakage or damage occurred during carriage.
- Do not discard the packing material until you have inspected and operated the product.

PACKING LIST FOR OWNER'S KIT

- Grass deflector (9)
- Front Handle (8)
- Trim'n Edge Kit
- Muffler guard (1), torx wrench and screws (15)
- Hardware
- Operator's manual

ASSEMBLY

FRONT HANDLE (Fig. 2)

1. Remove the front handle (8), bolt (12), and wing nut (13) from the Owner's Kit.
2. Install the front handle onto the top side of the drive shaft housing (7) and move it to a comfortable position.
3. Place the bolt through the front handle as shown, then install the wing nut.
4. Tighten wing nut securely.

NOTE: Do not attempt to remove or modify the spacer. This spacer limits the upper position of the handle grip.

MUFFLER GUARD ASSEMBLY (Fig. 3)

1. Remove muffler guard (1) and two screws from the owner's kit.
 2. Attach the muffler guard to the rear housing (14).
- NOTE:** Make sure the bent end of the muffler guard (16) fits securely into the opening of the rear housing (17).
3. Install two screws.
 4. Tighten screws securely.

EDGER GUIDE ASSEMBLY (Fig. 4)

1. Assemble the two plastic pieces of the edger guide (18) together using the short bolt (21), flat washer (20), lock washer (19) and wing nut.
2. Slide the edger guide to adjust it to the desired trimming length.
3. Tighten the wing nut securely.

F GB D E I P NL S DK N FIN GR H CZ RUS RO PL

English

ASSEMBLY

GRASS DEFLECTOR AND EDGER GUIDE (Fig. 5 & 6)

1. Remove the wing nut, flat washer, lock washer, and bolt from the Owner's Kit.
2. Place the grass deflector (9) over the shaft and bracket.
3. Slide the assembled edger guide (22) over the tabs (23) on the grass deflector and bracket.
4. Place the bolt through the slots in the tabs on the grass deflector and trimmer.

NOTE: Ensure the slots are aligned before installing the bolt.

5. Install the flat washer, lock washer and wing nut.
6. Tighten the wing nut securely.

OPERATION



- Read the operation manual and follow all warnings and safety instructions.
- Wear eye protection and ear protection.
- Keep all bystanders, especially children and pets, at least 15m from the operating area.

**FUEL AND REFUELLING
HANDLING THE FUEL SAFELY**

- Always handle fuel with care. It is highly flammable.
- Always refuel outdoors where there are no sparks and flames. Do not inhale fuel vapour.
- Do not let gasoline or oil come in contact with your skin.
- Keep gasoline and oil away from the eyes. If gasoline or oil comes in contact with the eyes, wash them immediately with clean water. If irritation is still present, see a doctor immediately.
- Clean up spilled fuel immediately.

MIXING THE FUEL

- This product is powered by a 2-cycle engine and requires pre-mixing gasoline and 2-cycle oil. Pre-mix unleaded gasoline and 2-cycle engine oil in a clean container approved for gasoline.
- This engine is certified to operate on unleaded gasoline intended for motor vehicle use with an octane rating of 87 ((R + M) / 2) or higher.

- Do not use any type of pre-mixed gasoline/oil from fuel service stations. This includes the pre-mixed gasoline/oil intended for use in mopeds, motorcycles etc.
- Use high a quality 2-cycle self-mixing oil for air-cooled engines. Do not use motor vehicle oil or 2-cycle outboard oil.
- Mix 2% oil into the gasoline. This is a 50:1 ratio.
- Mix the fuel thoroughly and also each time before refuelling.
- Mix in small quantities. Do not mix quantities larger than usable in a 30 day period. A 2-cycle oil containing a fuel stabiliser is recommended.



FILLING THE TANK

1. Clean surface round fuel cap to prevent contamination.
2. Loosen fuel cap slowly to release pressure and to keep fuel from escaping around the cap.
3. Carefully pour fuel mixture into the tank. Avoid spillage.
4. Prior to replacing the fuel cap, clean and inspect the gasket.
5. Immediately replace fuel cap and hand tighten. Wipe up any fuel spillage. Move 9 m (30 ft) away from refuelling site before starting engine.

NOTE: It is normal for smoke to be emitted from a new engine during and after first use.

WARNING
Always shut off engine before refuelling. Never add fuel to a machine with a running or hot engine. Move at least 9 m (30 ft) from refuelling site before starting engine. Do not smoke!

	+		=	
1 Litre	+	20 ml	=	} 50:1
2 Litres	+	40 ml	=	
3 Litres	+	60 ml	=	
4 Litres	+	80 ml	=	
5 Litres	+	100 ml	=	

OPERATING THE TRIMMER (Fig. 7)

Hold the trimmer with the right hand on the trigger handle and the left hand on the left handle. Keep a firm grip with both hands while in operation. Trimmer should be held at a comfortable position with the rear handle about hip height.

F GB D E I P NL S DK N FIN GR H CZ RUS RO PL

English

OPERATION

Always operate trimmer at full throttle. Cut tall grass from the top down. This will prevent grass from wrapping round the shaft housing and string head (10), which may cause damage from overheating. If grass becomes wrapped round the string head, stop the engine, disconnect the sparking plug wire, and remove the grass. Prolonged cutting at partial throttle will result in oil dripping from the muffler.

ADVANCING THE STRING

ADVANCING STRING USING THE EZ LINE™ TAP ADVANCE SYSTEM

String advance is controlled by tapping string head on grass while running engine at full throttle.

1. Run engine at full throttle.
2. Tap string head on ground to advance string. String advances each time the head is tapped.
3. Several taps may be required until string strikes the cutoff blade.
4. Resume trimming.

NOTE: If the string is worn too short you may not be able to advance the string by tapping it on the ground. If so, STOP THE ENGINE, and manually advance the string.

ADVANCING THE STRING MANUALLY

Push the spool retainer (30) down while pulling on string(s) to manually advance the string.

CUTTING TIPS (Fig. 8)

- Keep the trimmer tilted towards the area being cut; this is the best cutting area (B).
- Do not cut in dangerous cutting area (A).
- Use the tip of string to do the cutting; do not force string head into uncut grass.
- Wire and picket fences cause extra string wear, even breakage. Stone and brick walls, kerbs and wood may wear string rapidly.
- Avoid trees and shrubs. Tree bark, wood mouldings, cladding and fence posts can easily be damaged by the string.

GRASS DEFLECTOR LINE TRIMMING CUT-OFF BLADE (Fig. 9)

This trimmer is equipped with a line trimming cut-off blade on the grass deflector. For best cutting, advance string until it is trimmed to length by the cut-off blade. Advance string whenever you hear the engine running faster than normal. This will maintain best performance and keep string long enough to advance properly.

EDGER GUIDE OPERATION - TRIM 'N EDGE ONLY (Fig. 10 & 11)

- Loosen the wing nut (13) and slide the edger guide (11) to adjust it to the desired trimming length then retighten the wing nut securely. Refer to "Edger Guide Assembly" earlier in this manual for additional information.
- The edger guide allows the trimmer to be used as an edger for cutting along sidewalks, driveways, flower beds, etc. The edger guide is convenient to use and supports the trimmer as it is being used as an edger.
- Be extremely careful when tilting the trimmer to use as an edger. The muffler, and the exhaust from the muffler get very hot during operation. Keep the muffler away from all body parts.

STARTING AND STOPPING (Fig. 12 & 13)



WARNING

Never start or run the engine inside a closed or poorly ventilated area; breathing exhaust fumes can kill.

TO START A COLD ENGINE:

1. Lay trimmer on a flat, bare surface. Move switch to "I" (RUN) position.

NOTE: Unit is equipped with a positive on-off switch, make sure switch is in the "I" (RUN) position before starting the unit.

2. Push primer bulb (26) **8 to 10 times**.
3. Set choke lever to choke position (I=) (29).
4. Depress interlock (25), squeeze trigger (5) and pull starter rope until engine tries to run. (No more than 6 pulls.)
5. Set choke lever to half choke position (I=) (28).
6. Hold trigger and pull starter rope until engine runs.
7. Run engine 30 to 45 seconds at full throttle (with trigger depressed fully) on half choke position (I=) to warm up. Move choke lever to run position (I=) (27).

TO START A WARM ENGINE:

1. Move choke lever to run position (I=).
2. Hold trigger and pull starter rope until engine runs.

TO STOP THE ENGINE:

To stop the engine, depress the switch to the "O" position.

NOTE : Be sure to return the stop switch to the "I" (RUN) position before trying to start unit.

F GB D E I P NL S DK N FIN GR H CZ RUS RO PL

English

MAINTENANCE



WARNING

Use only original manufacturer's replacement parts, accessories and attachments. Failure to do so can cause possible injury, poor performance and may void your warranty.

You may make adjustments and repairs described here. For other repairs, have the trimmer serviced by an authorised service dealer.

SPOOL REPLACEMENT

EZ LINE™ TAP ADVANCE SYSTEM

NEW PRE-WOUND SPOOL (Fig. 14 & 15)

If replacing string only, refer to "String Replacement" later in this manual.

Use only 2.4 mm (0.095 in) diameter monofilament string. Use the manufacturer's replacement string for best performance.

1. Stop the engine and disconnect the sparking plug wire. Hold the string head and unscrew the spool retainer. Turn clockwise.
2. Remove the empty spool from the string head. Keep the spring (32) attached to the spool.
3. To install the new spool, make sure the two strings are captured in the slots opposite each other on the new spool (34). Make sure the ends of each string are extended approximately 152 mm (6 in) beyond each slot.
4. Thread the strings into the eyelets (33) in the string head. Carefully push the spool into the string head (gently pull the strings to the outside if necessary). When the spool is positioned in the string head, grasp the strings and pull sharply to release them from the slots in the spool.
5. Push down and turn the spool anticlockwise until it no longer turns. Hold the spool down and rotate clockwise a small amount. Release the spool. The spool should be locked down in the string head. If not, hold down and rotate until locked.
6. Make sure the string head and the spool retainer are installed on the shaft by turning the retainer anticlockwise to tighten.
7. Pull the strings again to rotate the spool into cutting position. Push the spool retainer down while pulling on string(s) to manually advance the string and to check for proper assembly of the string head.

STRING REPLACEMENT (Fig. 16, 17, 18 & 19)

1. Stop the engine and disconnect the sparking plug wire. Hold the string head and unscrew the spool retainer. Turn clockwise.
 2. Remove the spool from the string head.
- NOTE:** Keep the spring attached to the spool. Remove any old string remaining on the spool.
3. Cut two pieces of string, each being approximately 2.7 m (9 ft) long.
 4. Insert the first string (37) into the anchor hole (36) in the upper part of the spool. Wind the first string round the upper part of the spool anticlockwise, as shown by the arrows on the spool. Place string in the slot (31) on upper spool flange, leaving about 152 mm (6 in) extended beyond the slot. Do not overfill. After winding the string, there should be at least 6 mm (1/4 in) between the wound string and the outside edge of the spool.
 5. Repeat above step with second string (38), using the bottom part of spool. Do not overfill.
 6. Replace the spool and the spool retainer. Refer to "Spool Replacement" earlier in this manual.

CLEANING THE EXHAUST PORT AND MUFFLER

Depending on the type of fuel used, the type and amount of oil used, and/or your operating conditions, the exhaust port and muffler may become blocked with carbon deposits. If you notice a power loss with your gas-powered tool, a qualified service technician will need to remove these deposits to restore performance.

SPARK ARRESTOR

The spark arrestor must be cleaned or replaced every 25 hours or yearly to ensure proper performance of your product. Spark arrestors may be in different locations depending on the model purchased. Please contact your nearest service dealer for the location of the spark arrestor for your model.

Cleaning Instructions:

- Remove the spark arrestor from the muffler.
- If your spark arrestor is made of fibreglass, discard and replace.
- If your spark arrestor is made of metal, follow these cleaning instructions:
 1. Spray the spark arrestor with a quality carbon cleaner.
 2. Gently clean using a wire brush.
 3. Install the new or cleaned spark arrestor and reassemble completely before use.

F **GB** D E I P NL S DK N FIN GR H CZ RUS RO PL

English

MAINTENANCE

REPLACING AND CLEANING AIR FILTER (Fig. 20 & 21)

For proper performance and long life, keep air filter clean.

1. Remove the air filter cover (42) by pushing down on the latch (39) with your thumb while gently pulling on the cover.
2. Remove the filter (41), clean it in warm soapy water. Rinse and let dry completely. For best performance, replace annually.
3. Reinstall the filter.
4. Replace the air filter cover by inserting the tabs on the bottom of the cover into the slots on the air filter base; push the cover up until it latches securely in place.

FUEL CAP



WARNING

A leaking fuel cap is a fire hazard and must be replaced immediately.

The fuel cap contains a non-serviceable filter and a check valve. A clogged fuel filter will cause poor engine performance. If performance improves when the fuel cap is loosened, the check valve may be faulty or the filter clogged. Replace fuel cap if required.

SPARKING PLUG

This engine uses a Champion RCJ-6Y with 0.63 mm (0.025 in.) electrode gap. Use an exact replacement and replace annually.

STORAGE (1 MONTH OR LONGER)

1. Drain all fuel from tank into a container approved for gasoline. Run engine until it stops.
2. Clean all foreign material from the trimmer. Store it in a well-ventilated place that is inaccessible to children. Keep away from corrosive agents such as garden chemicals and de-icing salts.
3. Abide by all ISO and local regulations for the safe storage and handling of petrol. Excess fuel should be used up in other 2-cycle engine-powered equipment.

F GB D E I P NL S DK N FIN GR H CZ RUS RO PL

English

TROUBLESHOOTING

IF THESE SOLUTIONS DO NOT SOLVE THE PROBLEM, CONTACT YOUR AUTHORISED SERVICE DEALER.

PROBLEM	POSSIBLE CAUSE	SOLUTION
Engine will not start.	1. No spark. 2. No fuel. 3. Flooded engine. 4. Starter rope pulls harder now than when new.	1. Check spark. Remove sparking plug. Reattach the sparking plug cap and lay sparking plug on metal cylinder. Pull the starter rope and watch for spark at sparking plug tip. If there is no spark, repeat test with new sparking plug. 2. Push primer bulb until bulb is full of fuel. If bulb does not fill, primary fuel delivery system is blocked. Contact a service dealer. If primer bulb fills, engine may be flooded (see next item). 3. Remove spark plug, turn trimmer so spark plug hole is aimed at the ground. Move choke lever to "RUN" and pull starter cord 10 to 15 times. This will clear excess fuel from engine. Clean and reinstall sparking plug. With the throttle trigger fully depressed, pull starter cord three times with lever at "RUN" position. If engine does not start, move choke lever to "CHOKE" and repeat normal starting instructions. If engine still fails to start, repeat procedure with a new sparking plug. 4. Contact a service dealer.
Engine starts but will not accelerate.	Carburetor requires adjustment	Turn "L" needle counterclockwise 1/16 turn. If "L" low needle (44) can not be turned counterclockwise, do not force plastic limiter caps. Contact a service dealer (Fig. 22).
Engine starts but will only run at high speed at half choke.	Carburetor requires adjustment	Turn "H" needle counterclockwise 1/16 turn. If "H" high needle (45) can not be turned counterclockwise, do not force plastic limiter caps. Contact a service dealer (Fig. 22).
Engine does not reach full speed and emits excessive smoke.	1. Check oil fuel mixture. 2. Air filter dirty. 3. Carburetor requires adjustment.	1. Use fresh fuel and the correct 2-cycle oil mix. 2. Clean air filter. Refer to "Replacing and Cleaning Air Filter" earlier in this manual. 3. Turn "H" needle clockwise 1/16 - 1/8 turn (Fig. 22).
Engine starts, runs, and accelerates but will not idle.	Carburetor requires adjustment	Turn idle speed screw (43) clockwise to increase idle accelerates but will not idle speed (Fig.22).

F GB D E I P NL S DK N FIN GR H CZ RUS RO PL

English

TROUBLESHOOTING

PROBLEM	POSSIBLE CAUSE	SOLUTION
String will not advance.	<ol style="list-style-type: none"> String welded to itself. Not enough string on spool. String worn too short. String tangled on spool. Engine speed too slow. 	<ol style="list-style-type: none"> Lubricate with silicone spray. Install more string. Refer to "String Replacement" earlier in this manual. Pull strings while alternately pressing down on and releasing spool retainer. Remove string from spool and rewind. Refer to "String Replacement" earlier in this manual. Advance string at full throttle.
Grass wraps round shaft housing and string head.	<ol style="list-style-type: none"> Cutting tall grass at ground level. Operating trimmer at part throttle. 	<ol style="list-style-type: none"> Cut tall grass from the top down. Operate trimmer at full throttle.
Spool retainer hard to turn.	Screws threads dirty or damaged.	Clean threads and lubricate with grease - if no improvement, replace spool retainer.
Oil drips from muffler.	<ol style="list-style-type: none"> Operating trimmer at part throttle. Check oil/fuel mixture. Air filter dirty. Carburetor requires adjustment. 	<ol style="list-style-type: none"> Operate trimmer at full throttle. Use fresh fuel and the correct 2-cycle oil mix. Clean per instruction in Maintenance Section. Turn "H" needle clockwise 1/16 - 1/8 turn (Fig. 22).

NOTE: The carburetor adjustment needle(s) are equipped with plastic cap(s) which prevent anticlockwise rotation from the original factory adjustment. If your unit exhibits specific performance problem(s) where the Troubleshooting Section recommends an anticlockwise needle adjustment and no adjustments have been made since original purchase, the unit should be taken to a factory-authorized service dealer for repair. In most cases, the needed adjustment is a simple task for the factory-trained service representative.

F GB **D** E I P NL S DK N FIN GR H CZ RUS RO PL

Deutsch

Vielen dank, dass Sie sich für ein Produkt von Homelite entschieden haben.

Ihre neue Motorsense wurde nach den hohen Standards von Homelite für Zuverlässigkeit, einfache Bedienung und Sicherheit entworfen und hergestellt. Wenn sie sachgerecht gepflegt wird, leistet sie auf Jahre hinaus zuverlässige, problemlose Arbeit.



ACHTUNG

Zur Verringerung der Verletzungsgefahr muss der Benutzer die Bedienungsanleitung lesen und verstehen.



ACHTUNG

Es darf nicht versucht werden, diese Motorsense zu benutzen, solange nicht alle Anweisungen, Sicherheitsregeln usw. in dieser Bedienungsanleitung sorgfältig gelesen und verstanden wurden. Nichtbefolgung kann zu Unfällen mit Bränden, Stromstößen oder schweren Verletzungen führen. Die Bedienungsanleitung aufheben und häufig darin nachschlagen, damit laufender sicherer Betrieb gewährleistet ist. Andere Benutzer dieses Werkzeugs müssen in dessen Umgang geschult werden.

ALLE SICHERHEITSANWEISUNGEN DURCHLESEN.

ALLGEMEINE SICHERHEITSREGELN

- Zur Gewährleistung des sicheren Betriebs alle Anweisungen lesen und verstehen, bevor die Motorsense verwendet wird. Alle Sicherheitsanweisungen befolgen. Wenn nicht alle im Folgenden angeführten Sicherheitsanweisungen befolgt werden, kann es zu schweren Verletzungen kommen.
- Kinder und nicht eingeschulte Personen dürfen dieses Werkzeug nicht verwenden.
- Den Motor nie in einem geschlossenen oder schlecht belüfteten Raum anlassen oder laufen lassen. Das Einatmen der Abgase kann tödlich sein.
- Vor jeder Arbeit sicherstellen, dass der Arbeitsbereich frei von Hindernissen ist. Alle Hindernisse, wie Steine, gebrochenes Glas, Nägel, Draht oder Fäden entfernen, die weggeschleudert oder im Schneidkopf mit dem Messer eingefangen werden können.
- Beim Betrieb der Motorsense immer einen guten Augenschutz und Gehörschutz tragen.
- Eine lange, starke Hose, gutes Schuhwerk und Handschuhe tragen. Keine losen Kleidungsstücke, kurze Hosen oder Schmuck tragen oder barfuß arbeiten.

- Lange Haare so hinaufbinden, dass die Schultern frei sind, damit sie sich nicht in bewegten Teilen verfangen können.
- Alle Umstehende, Kinder und Haustiere müssen einen Abstand von mindestens 15 m einhalten.
- Diese Motorsense nicht bedienen, wenn Sie müde sind, Alkohol getrunken, Drogen oder Medikamente zu sich genommen haben.
- Die Motorsense nicht bei schlechten Lichtverhältnissen bedienen.
- Immer festen Stand und sichere Balance halten. Nicht zu weit vom Körper weg reichen. Zu weites Hinausreichen kann zum Verlust des Gleichgewichts oder Kontakt mit heißen Flächen führen.
- Alle Körperteile von bewegten Teilen fern halten.
- Die Bereiche um den Schalldämpfer und den Zylinder der Motorsense nicht anfassen, da sie bei Betrieb sehr heiß werden.
- Immer den Motor abstellen und das Zündkerzenkabel abziehen, bevor Reparaturen oder Einstellungen (ausgenommen Vergasereinstellungen) durchgeführt werden.
- Die Maschine vor jedem Gebrauch auf lose Befestigungsteile, Kraftstofflecks usw. prüfen. Beschädigte Teile vor dem Gebrauch ersetzen.
- Der Schneidkopf oder das Messer dreht sich während der Vergasereinstellung.
- Häufig Arbeitsunterbrechungen machen. Die Aussetzung pro Tag gering halten.
- Kraftstoff in einem für Benzin genehmigten Behälter mischen und aufbewahren.
- Kraftstoff im Freien mischen. Es dürfen keine Funken oder Flammen zugegen sein. Verschütteten Kraftstoff sofort aufwischen. Zum Anlassen des Motors immer mindestens 9 m Abstand vom Ort des Auftankens halten.
- Vor dem Auftanken oder Aufbewahren des Werkzeugs den Motor abstellen und abkühlen lassen.
- Den Motor abkühlen lassen, den Kraftstofftank leeren und die Motorsense gegen Bewegung sichern, bevor sie in einem Fahrzeug transportiert wird.

BESONDERE SICHERHEITSREGELN FÜR DEN GEBRAUCH DER MOTORSENSE

- Den Schneidkopf ersetzen, wenn er gesprungen, ausgeschlagen oder anders beschädigt ist. Darauf achten, dass der Schneidkopf bzw. das Messer korrekt installiert und sicher befestigt ist. Andernfalls könnte es zu schweren Verletzungen kommen.
- Sicherstellen, dass alle Schutzbleche, Riemen, Ablenkleche und Griffe korrekt und sicher befestigt sind.

F GB **D** E I P NL S DK N FIN GR H CZ RUS RO PL

Deutsch

BESONDERE SICHERHEITSGELTEN FÜR DEN GEBRAUCH DER MOTORSSENSE

- Im Schneidkopf dürfen nur Ersatzfäden des Werkzeugherstellers verwendet werden. Es dürfen keine anderen Schneidwerkzeuge verwendet werden.
- Das Werkzeug nie ohne montiertem und unversehrtm Grasablenkblech betreiben.
- Bei der Arbeit beide Griffe immer fest anfassen. Den Schneidkopf immer unter Hüftebene halten. Beim Mähen den Schneidkopf nicht höher als 76 cm über dem Boden halten.

DIESE ANWEISUNGEN AUFHEBEN.

TECHNISCHE DATEN

Gewicht	
- ohne Kraftstoff und Schneidkopf	4,78 kg
- ohne Kraftstoff aber mit Schneidkopf	4,97 kg
Schneidwerkzeug	
Kraftstofftank - Fassungsvermögen	425 cm ³
Schneidschwade	432 mm
Motorhubraum	25 cm ³
Max. Motorleistung (gemäß ISO 8893)	0,75 kW
Max. Spindeldrehzahl	9.000 min ⁻¹
Motordrehzahl bei empfohlener max. Spindeldrehzahl	12.500 min ⁻¹
Motordrehzahl bei Leerlauf	2.000 - 2.500 min ⁻¹
Kraftstoffverbrauch (gemäß ISO 8893) bei max. Motorleistung	0,48 kg/h
Spezifischer Kraftstoffverbrauch (gemäß ISO 8893) bei max. Motorleistung	0,46 kg/h
Vibrationsniveau bei Leerlauf	
- Frontgriff Griff	2,8
- Hinterer Griff	2,5
Vibrationsniveau bei Durchdrehen	
- Frontgriff	4,5
- Hinterer Griff	4,4
Schalldruckpegel (gemäß EN 11806:1997, ISO 7917:1987)	99
Schall-Leistungspegel (gemäß ISO 10884)	113

BESCHREIBUNG

1. SCHALLDÄMPFERSCHUTZ
2. DROSSELKLAPPENHEBEL

3. GASREGLER UND HINTERER GRIFF
4. ZÜNDSCHALTER
5. GASVERRIEGELUNG
6. ZÜNDSCHALTER
7. ANTRIEBSWELLENGEHÄUSE
8. GEBOGENER FRONTGRIFF
9. GRASABLENKBLECH
10. SCHNEIDKOPF
11. TRIMMERFÜHRUNG
12. SCHRAUBE
13. FLÜGELMUTTER
14. HINTERES GEHÄUSE
15. SCHRAUBEN
16. GEBOGENES ENDE DES SCHALLDÄMPFERSCHUTZES
17. ÖFFNUNG IM HINTEREN GEHÄUSE
18. TEILE DER TRIMMERFÜHRUNG
19. SICHERUNGSSCHEIBE
20. FLACHE UNTERLEGSCHNEIBE
21. KURZE SCHRAUBE
22. MONTIERTE TRIMMERFÜHRUNG
23. ZUNGEN
24. LANGE SCHRAUBE
25. GASVERRIEGELUNG
26. EINSPRITZKNOPF
27. LAUFSTELLUNG
28. HALB GEÖFFNETE DROSSELKLAPPENSTELLUNG
29. DROSSELKLAPPENSTELLUNG
30. FADENSPULENHALTER
31. SCHLITZE
32. FEDER
33. ÖSEN
34. SPULE
35. PFEILE AUF SPULE
36. ANKERLOCH
37. ERSTER FADEN
38. ZWEITER FADEN
39. VERRIEGELUNG
40. AM DECKEL ZIEHEN, UM IHN ZU ÖFFNEN
41. FILTER
42. LUFTFILTERDECKEL
43. LEERLAUFDREHZAHLSCHRAUBE
44. "L"-NADEL (NIEDRIG)
45. "H"-NADEL (HOCH)

AUSPACKEN

ANWEISUNGEN

- Das Produkt vorsichtig aus dem Karton nehmen.
- Das Produkt inspizieren, um sicherzustellen, dass beim Transport keine Schäden aufgetreten sind.
- Das Verpackungsmaterial nicht wegwerfen, solange das Produkt noch nicht inspiziert und verwendet wurde.

F GB **D** E I P NL S DK N FIN GR H CZ RUS RO PL

Deutsch

AUSPACKEN

PACKUNGSLISTE FÜR DEN EIGENTÜMERSATZ

- Grasablenkblech (9)
- Gebogener front griff (8)
- Trim 'n Edge-Satz
- Schalldämpferschutz (1), Torx-Schlüssel, Schrauben (15)
- Befestigungsteile
- Bedienungsanleitung

MONTAGE

FRONTGRIFF (Abb. 2)

1. Den Frontgriff (8), die Schraube (12) und Flügelmutter (13), aus dem Eigentümersatz nehmen.
2. Den Frontgriff an der Oberseite des Antriebswellengehäuses (7) montieren und in eine bequeme Stellung verschieben.
3. Die Schraube wie dargestellt durch den Frontgriff schieben und dann die Flügelmutter befestigen.
4. Die Flügelmutter sicher festziehen.

HINWEIS: Nicht versuchen, das Abstandsstück zu entfernen oder modifizieren. Dieses Abstandsstück stellt die obere Stellung des Griffstücks fest.

SCHALLDÄMPFERSCHUTZ-BAUGRUPPE (Abb. 3)

1. Den Schalldämpferschutz (1) und zwei Schrauben aus dem Eigentümersatz entfernen.
2. Den Schalldämpferschutz am hinteren Gehäuse (14) befestigen.

HINWEIS: Sicherstellen, dass das gebogene Ende des Schalldämpferschutzes (16) sicher in die Öffnung im hinteren Gehäuse (17) passt.

3. Zwei Schrauben einbauen.
4. Die Schrauben sicher festziehen.

MONTAGE DER TRIMMERFÜHRUNG (Abb. 4)

1. Die beiden Kunststoffstücke der Trimmerführung (18) mit der kurzen Schraube (21), der flachen Unterlegscheibe (20), der Sicherungsscheibe (19) und der Flügelmutter zusammenbauen.
2. Die Trimmerführung so verschieben, dass die gewünschte Trimmlänge eingestellt wird.
3. Die Flügelmutter sicher festziehen.

MONTAGE DES GRASABLENKBLECHS UND DER TRIMMERFÜHRUNG (Abb. 5 und 6)

1. Die Flügelmutter, flache Unterlegscheibe, Sicherungsscheibe und Schraube aus dem Eigentümersatz nehmen.
2. Das Grasablenkblech (9) über die Welle und Befestigung platzieren.
3. Die zusammengebaute Trimmerführung (22) über die Zungen (23) auf dem Grasablenkblech und der Befestigung schieben.
4. Die Schraube durch die Schlitzlöcher in den Zungen auf dem Grasablenkblech und der Motorsense montieren.

HINWEIS: Vor dem Montieren der Schraube sicherstellen, dass die Schlitzlöcher ausgerichtet sind.

5. Die flache Unterlegscheibe, Sicherungsscheibe und Flügelmutter montieren.
6. Die Flügelmutter sicher festziehen.

BETRIEB



Die Bedienungsanleitung lesen. Alle Informationen sorgfältig durchlesen, um zufriedenen und sicheren Gebrauch zu gewährleisten.



Augen- und Gehörschutz tragen.



Alle Umstehende müssen einen Abstand von mindestens 15 m einhalten.

KRAFTSTOFF UND AUFTANKEN

SICHERER UMGANG MIT KRAFTSTOFF

- Immer vorsichtig mit Kraftstoff umgehen, er ist leicht entzündlich.
- Immer im Freien auftanken. Es dürfen keine Funken und Flammen zugegen sein. Kraftstoffdämpfe nicht einatmen.
- Benzin oder Öl darf nicht mit der Haut in Kontakt kommen.
- Benzin und Öl von den Augen fernhalten. Wenn Benzin oder Öl in die Augen gelangt, diese sofort mit sauberem Wasser waschen. Wenn die Reizung anhält, sofort einen Arzt aufsuchen.
- Verschütteten Kraftstoff sofort entsorgen.

KRAFTSTOFF MISCHEN

- Dieses Werkzeug wird von einem Zweitaktmotor angetrieben und erfordert das Vormischen von Benzin und Zweitaktmotoröl. Unverbleites Benzin und Zweitaktmotoröl in einem sauberen Behälter mischen, der für Benzin genehmigt ist.

F GB **D** E I P NL S DK N FIN GR H CZ RUS RO PL

Deutsch

BETRIEB

- Dieser Motor ist für den Betrieb mit unverbleitem Benzin mit einer Oktanzahl von 87 ([R + M] / 2) oder höher vorgesehen.
- Es darf kein vorgemischtes Benzin/Öl von Tankstellen verwendet werden. Dazu gehören auch Benzinguemische für Mopeds, Motorräder usw.
- Es muss ein hochwertiges selbstmischendes Zweitaktmotoröl für luftgekühlte Motoren verwendet werden. Kein Kfz-Öl oder Öl für Zweitakt-Außenbordmotoren verwenden.
- 2% Öl in das Benzin mischen. Das ist ein Verhältnis von 50:1.
- Den Kraftstoff gründlich mischen; Auch vor dem Auftanken noch einmal gründlich mischen.
- In kleinen Mengen mischen. Höchstens einen Vorrat für 30 Tage mischen. Es wird ein Zweitaktmotoröl mit Kraftstoffstabilisator empfohlen.



	+		=	
1 Liter	+	20 ml	=	} 50:1
2 Liter	+	40 ml	=	
3 Liter	+	60 ml	=	
4 Liter	+	80 ml	=	
5 Liter	+	100 ml	=	

BETRIEB DER MOTORSSENSE (Abb. 7)

Die Motorsense mit der rechten Hand am Drückergriff und mit der linken Hand am linken Griff halten. Bei der Arbeit die Motorsense immer mit beiden Händen fest halten. Die Motorsense sollte in bequemer Körperstellung gehalten werden, wobei der hintere Griff etwa hüfthoch gehalten werden sollte.

Die Motorsense immer bei Vollgas betreiben. Hohes Gras von oben nach unten schneiden. Das verhindert, dass sich Gras um das Wellengehäuse und den Schneidkopf (10) wickelt, was zu Schäden durch Überhitzen führen kann. Wenn sich Gras um den Schneidkopf wickelt, den Motor abstellen, das Zündkerzenkabel abziehen und das Gras entfernen. Längere Mäharbeiten bei nur teilweise geöffneter Drosselklappe führen dazu, dass Öl vom Schalldämpfer tropfen wird.

AUFTANKEN

1. Die Flächen um den Kraftstofftank-Deckel reinigen, um Kontamination zu vermeiden.
2. Den Kraftstofftank-Deckel langsam lösen, um den Druck abzubauen und damit kein Kraftstoff entlang des Deckelrands entweichen kann.
3. Das Benzinguemisch vorsichtig in den Tank leeren. Verschütten vermeiden.
4. Vor dem Aufsetzen des Deckels die Deckeldichtung reinigen und prüfen.
5. Den Deckel sofort aufsetzen und von Hand festziehen. Verschütteten Kraftstoff sofort aufwischen. Zum Anlassen des Motors immer mindestens 9 m Abstand vom Ort des Auftankens halten.

HINWEIS: Nach dem ersten Gebrauch eines neuen Motors tritt immer etwas Rauch aus; das ist normal.



ACHTUNG

Den Motor immer vor dem Auftanken abstellen. Nie Auftanken, wenn der Motor läuft oder heiß ist. Zum Anlassen des Motors immer mindestens 9 m Abstand vom Ort des Auftankens halten. Nicht rauchen!

FADENNACHSTELLUNG

FADENNACHSTELLUNG MIT DER EZ LINE™-TIPAUTOMATIK

Die Fadennachstellung wird durch Antippen des Schneidkopfs auf den Rasen bei voller Motordrehzahl gesteuert.

1. Den Motor mit Vollgas laufen lassen.
2. Den Schneidkopf auf den Boden antippen, um den Faden nachzustellen. Der Faden wird bei jedem Antippen des Kopfs nachgestellt.
3. Es kann mehrmaliges Antippen notwendig sein, damit der Faden am Fadenmesser anschlägt.
4. Die Arbeit mit der Motorsense fortsetzen.

HINWEIS: Wenn der Faden zu kurz geworden ist, kann er u.U. nicht durch Antippen auf dem Boden nachgestellt werden. In diesem Fall den MOTOR ABSTELLEN und den Faden von Hand nachstellen.

MANUELLE FADENNACHSTELLUNG

Den Spulenhalter (30) nach unten drücken und gleichzeitig am Faden bzw. an den Fäden ziehen, um diese(n) von Hand nachzustellen.

F GB **D** E I P NL S DK N FIN GR H CZ RUS RO PL

Deutsch

BETRIEB

TIPPS ZUM MÄHEN (Abb. 8)

- Die Motorsense in die Richtung geneigt halten, die gemäht wird, das ist der beste Schnittbereich (B).
- Nicht in gefährlichen Schnittbereichen mähen (A).
- Das Fadenende schneiden lassen; den Schneidkopf nicht fest in ungemähtes Gras drücken.
- Draht- und Lattenzäune führen zu hohem Fadenverschleiß oder sogar Fadenriss. Stein- und Ziegelwände, Bürgersteigkanten und Holz können den Faden schnell verbrauchen.
- Bäume und Büsche vermeiden. Baumrinde, Holzverkleidungen, Wände und Zaunpfosten können vom Faden leicht beschädigt werden.

FADENMESSER AM GRASABLENKBLECH (Abb. 9)

Diese Motorsense ist mit einem am Grasablenkblech montierten Fadenmesser ausgerüstet. Beste Schnittleistung wird erzielt, wenn der Faden mit diesem Messer auf die entsprechende Länge getrimmt wird. Der Faden sollte immer nachgestellt werden, wenn der Motor schneller als normal läuft. Das erhält optimale Leistung aufrecht und der Faden bleibt lang genug, um korrekt nachgestellt zu werden.

GEBRAUCH DER TRIMMERFÜHRUNG – NUR TRIM 'N EDGE (Abb. 10 und 11)

- Die Flügelmutter (13) lösen und die Trimmerführung (11) so verschieben, dass die gewünschte Trimmlänge eingestellt wird. Dann die Flügelmutter wieder sicher festziehen. Siehe "Montage der Trimmerführung" weiter vorne in dieser Bedienungsanleitung für zusätzliche Informationen.
- Mit der Trimmerführung kann die Motorsense zum Trimmen von Gras entlang von Bürgersteigen, Einfahrten, Blumenbeeten usw. verwendet werden. Die Trimmerführung ermöglicht praktischen Einsatz und stützt die Motorsense, wenn mit ihr getrimmt wird.
- Beim Neigen der Motorsense zum Gebrauch als Trimmer besonders vorsichtig sein. Der Schalldämpfer und der Auspuff werden während des Betriebs sehr heiß. Den Schalldämpfer immer von allen Körperteilen weg halten.

ANLASSEN UND ABSTELLEN (Abb. 12 und 13)



ACHTUNG

Den Motor nie in einem geschlossenen oder schlecht belüfteten Raum anlassen oder laufen lassen. Das Einatmen der Abgase kann tödlich sein.

EINEN KALTEN MOTOR ANLASSEN:

1. Die Motorsense auf eine flache, unbewachsene Stelle legen. Den Schalter in die Stellung "I" (LAUF) drücken.

HINWEIS: Bei Werkzeugen, die mit einem direkten Ein-/Aus-Schalter ausgerüstet sind, muss sichergestellt werden, dass der Schalter in der Stellung "I" (LAUF) ist, bevor das Werkzeug angelassen wird.

2. Den Einspritzknopf (26) **8 bis 10 Mal** drücken.
3. Den Drosselklappenhebel in die Stellung (I=I) (29) bringen.
4. Die Verriegelung (25) drücken und dann den Gasdrücker drücken und am Anlasserseil ziehen, bis der Motor anspringt. (Nicht mehr als 6 Mal ziehen.)
5. Den Drosselklappenhebel in die halb geöffnete Stellung (28) (I=I) bringen.
6. Den Gasdrücker gedrückt halten und am Anlasserseil ziehen, bis der Motor anspringt.
7. Den Motor 30 bis 45 Sekunden mit Vollgas (bei vollständig eingedrückten Gasdrücker) bei halb geöffneter Drosselklappe (I=I) laufen lassen, um ihn warmlaufen zu lassen. Den Drosselklappenhebel in die Laufstellung (27) (I=I) bringen.

EINEN WARMEN MOTOR ANLASSEN:

1. Den Drosselklappenhebel in die Laufstellung (I=I) bringen.
2. Den Gasdrücker gedrückt halten und am Anlasserseil ziehen, bis der Motor anspringt.

MOTOR ABSTELLEN:

Den Schalter in die Stellung "O" (STOP) drücken, um den Motor abzustellen.

HINWEIS: Darauf achten, dass der Stop-Schalter wieder auf "I" (LAUF) gestellt wird, bevor versucht wird das Werkzeug zu starten.

WARTUNG



ACHTUNG

Nur Ersatzteile, Zubehörteile und Schneidwerkzeuge des Originalherstellers verwenden. Andernfalls kann die Arbeitsleistung beeinträchtigt werden, es kann zu Verletzungen kommen und die Garantie könnte ungültig gemacht werden.

Die hier angeführten Einstellungen und Reparaturen können selbst durchgeführt werden. Andere Reparaturen an der Motorsense müssen von einer autorisierten Händlerwerkstatt durchgeführt werden.

F GB **D** E I P NL S DK N FIN GR H CZ RUS RO PL

Deutsch

WARTUNG

FADENSPULE ERSETZEN

EZ LINE™-TIPAUTOMATIK

NEUE AUFGEWUNDENE SPULE (Abb. 14 und 15)

Wenn nur der Faden ersetzt wird, unter "Faden ersetzen" weiter hinten in dieser Bedienungsanleitung nachschlagen.

Nur einlitzige Fäden mit 2,4 mm Durchmesser verwenden. Um beste Ergebnisse zu erzielen, nur den Ersatzfaden des Herstellers verwenden.

1. Den Motor abstellen und das Zündkerzenkabel abziehen. Den Schneidkopf festhalten und den Spulenhalter abschrauben. Diesen nach rechts drehen.
2. Die leere Spule vom Schneidkopf entfernen. Die Feder (32) muss an der Spule befestigt bleiben.
3. Vor dem Einbau einer neuen Spule (34) zunächst sicherstellen, ob die beiden Fäden durch die gegenüberliegenden Schlitze auf der neuen Spule geführt werden. Sicherstellen, dass beide Fadenenden 152 mm über den jeweiligen Schlitz hinaus stehen.
4. Die Fäden in die Ösen (33) des Schneidkopfs einführen. Die Spule vorsichtig in den Schneidkopf drücken (die Fäden bei Bedarf sacht nach außen ziehen). Wenn die Spule im Schneidkopf sitzt, die Fäden anfassen und ruckartig anziehen, damit sie aus den Schlitzen in der Spule freigegeben werden.
5. Die Spule nach unten drücken und nach links drehen, bis sie sich nicht weiter drehen lässt. Die Spule niederhalten und ein wenig nach rechts drehen. Die Spule loslassen. Die Spule sollte nun im Schneidkopf eingerastet sein. Andernfalls die Spule niederdrücken und solange verdrehen, bis sie einrastet.
6. Sicherstellen, dass der Schneidkopf und der Spulenhalter auf der Welle montiert sind, indem der Halter nach links festgezogen wird.
7. Noch einmal an den Fäden ziehen, um die Spule in die Schnittstellung zu drehen. Den Spulenhalter nach unten drücken und gleichzeitig am Faden bzw. an den Fäden ziehen, um diese(n) von Hand nachzustellen und den korrekten Zusammenbau des Schneidkopfs zu prüfen.

FADEN ERSETZEN (Abb. 16, 17, 18 und 19)

1. Den Motor abstellen und das Zündkerzenkabel abziehen. Den Schneidkopf festhalten und den Spulenhalter abschrauben. Diesen nach rechts drehen.
2. Die Spule vom Schneidkopf entfernen.

HINWEIS: Die Feder muss an der Spule befestigt bleiben. Noch auf der Spule verbliebenen alten Faden entfernen.

3. Zwei etwa 2,7 m lange Stücke Faden abschneiden.
4. Den ersten Faden (37) in das Ankerloch (36) im oberen Teil der Spule einfügen. Den ersten Faden nach links um den oberen Teil der Spule wickeln. Das wird durch die Pfeile auf der Spule angegeben. Den Faden in den Schlitz (31) auf dem oberen Spulenflansch einsetzen und 152 mm über den Schlitz hinaus stehen lassen. Nicht zu voll anfüllen. Nach dem Aufwickeln des Fadens sollte zwischen dem aufgewundenen Faden und der Spulenaußenkante noch mindestens 6 mm Platz sein.
5. Den obigen Schritt mit dem zweiten Faden (38) am unteren Teil der Spule wiederholen. Nicht zu voll anfüllen.
6. Die Spule und den Spulenhalter wieder einbauen. Siehe "Spule ersetzen" weiter vorne in dieser Bedienungsanleitung.

AUSPUFFÖFFNUNG UND SCHALLDÄMPFER REINIGEN

Je nach verwendeter Kraftstoffsorte, Ölmenge sowie -sorte und/ oder Betriebsbedingungen, können die Auspufföffnung und der Schalldämpfer durch Verkohlungen verstopft werden. Sollte am benzinbetriebenen Werkzeug ein Leistungsverlust festgestellt werden, muss ein qualifizierter Mechaniker diese Verkohlungen beseitigen, damit die Leistung wieder hergestellt werden kann.

FUNKENLÖSCHER

Der Funkenlöschler muss alle 25 Betriebsstunden oder einmal pro Jahr gereinigt oder ersetzt werden, damit die Leistung dieses Produkts gewährleistet ist. Je nach gekauftem Modell können Funkenlöschler an verschiedenen Stellen vorhanden sein. Fragen Sie Ihre örtliche Händlerwerkstatt nach dem Anbringungsort des Funkenlöschers bei Ihrem Modell.

Anweisungen zur Reinigung:

- Den Funkenlöschler aus dem Schalldämpfer entfernen.
- Wenn der Funkenlöschler aus Glasfaserstoff besteht, muss er entsorgt und durch einen neuen ersetzt werden.
- Wenn der Funkenlöschler aus Metall besteht, diese Anweisungen zur Reinigung befolgen.
 1. Den Funkenlöschler mit einem hochwertigen Entkohlungsmittel einsprühen.
 2. Vorsichtig mit einer Drahtbürste reinigen.
 3. Den neuen oder gereinigten Funkenlöschler einbauen und vollständig montieren, bevor das Werkzeug wieder verwendet wird.

F GB **D** E I P NL S DK N FIN GR H CZ RUS RO PL

Deutsch

WARTUNG

LUFTFILTER ERSETZEN UND REINIGEN (Abb. 20 und 21)

Um gute Leistung und eine lange Lebensdauer zu gewährleisten, muss der Luftfilter sauber gehalten werden.

1. Den Luftfilterdeckel (42) entfernen. Dazu die Verriegelung (39) mit dem Daumen nach unten drücken und den Deckel vorsichtig nach oben ziehen.
2. Den Filter (41) herausnehmen und in sauberem Seifenwasser reinigen. Den Filter spülen und vollständig trocknen lassen. Für beste Leistung den Filter einmal pro Jahr ersetzen.
3. Den Filter wieder einbauen.
4. Den Luftfilterdeckel aufsetzen. Dazu die Zungen an der Deckelunterseite in die Schlitze des Luftfiltersockels einschieben und den Deckel solange nach oben schieben, bis er sicher einrastet.

KRAFTSTOFFTANK-DECKEL



ACHTUNG

Ein undichter Kraftstofftank-Deckel stellt eine Brandgefahr dar und muss sofort ersetzt werden.

Der Kraftstofftank-Deckel enthält einen nicht servicefähigen Filter und ein Rückschlagventil. Ein verstopfter Kraftstofffilter führt zu schlechter Motorleistung. Wenn die Motorleistung besser wird, wenn der Kraftstofftank-Deckel gelockert wird, kann das Rückschlagventil fehlerhaft oder der Filter verstopft sein. Den Kraftstofftank-Deckel nach Bedarf ersetzen.

ZÜNDKERZE

Dieser Motor benötigt eine Zündkerze vom Typ Champion RCJ-6Y mit einem Elektrodenspalt von 0,63 mm. Nur eine identische Zündkerze als Ersatz verwenden; Die Zündkerze einmal pro Jahr ersetzen.

AUFBEWAHRUNG (1 MONAT ODER LÄNGER)

1. Den gesamten Kraftstoff aus dem Tank in einen für Benzin genehmigten Behälter ablassen. Den Motor laufen lassen, bis er abstirbt.
2. Alle Verunreinigungen von der Motorsense entfernen. Die Motorsense in einem gut gelüfteten Raum aufbewahren, der Kindern nicht zugänglich ist. Die Motorsense von korrodierend wirkenden Stoffen, wie Gartenchemikalien und Enteisungssalzen, fernhalten.
3. Alle Gesetze und örtlichen Vorschriften für die sichere Aufbewahrung und den Umgang mit Benzin einhalten. Übrig gebliebener Kraftstoff sollte in anderen Werkzeugen mit Zweitaktmotoren verbraucht werden.

F GB **D** E I P NL S DK N FIN GR H CZ RUS RO PL

Deutsch

FEHLERSUCHE

WENN DIESE LÖSUNGEN DAS PROBLEM NICHT BESEITIGEN, DIE AUTORISIERTE HÄNDLERWERKSTATT VERSTÄNDIGEN.

PROBLEM	MÖGLICHE URSACHE	LÖSUNG
Motor springt nicht an.	1. Kein Funke. 2. Kein Kraftstoff 3. Gefluteter Motor. 4. Anlasserseil lässt sich schwerer ziehen als bei neuem Werkzeug.	1. Den Funken prüfen. Die Zündkerze herausschrauben. Die Zündkerzenkappe wieder anbringen und die Zündkerze auf den Metallzylinder legen. Am Anlasserseil ziehen und prüfen, ob an der Zündkerzenspitze ein Funke überspringt. Wenn kein Funke entsteht, den Test mit einer neuen Zündkerze wiederholen. 2. Den Einspritzknopf solange rücken, bis er mit Kraftstoff gefüllt ist. Wenn sich der Knopf nicht füllt, ist das primäre Kraftstoffzufuhrsystem blockiert. Eine Händlerwerkstatt verständigen. Wenn sich der Einspritzknopf füllt, kann der Motor mit Kraftstoff geflutet sein (siehe nächster Punkt). 3. Die Zündkerze ausbauen, die Motorsense so umdrehen, dass die Zündkerzenbohrung nach unten gerichtet ist. Den Drosselklappenhebel auf "LAUF" stellen und 10 bis 15 Mal am Anlasserseil ziehen. Das entfernt überschüssigen Kraftstoff aus dem Motor. Die Zündkerze reinigen und wieder einbauen. Drei Mal am Anlasserseil ziehen, wobei der Drosselklappenhebel auf "LAUF" gestellt ist. Wenn der Motor nicht anspringt, den Drosselklappenhebel auf "CHOKE" (Drosselklappe) stellen und das normale Verfahren zum Anlassen wiederholen. Wenn der Motor noch immer nicht anspringt, das Verfahren mit einer neuen Zündkerze wiederholen. 4. Eine Händlerwerkstatt erständigen.
Motor springt an, beschleunigt aber nicht.	Vergaser muss eingestellt werden.	Die "L"-Nadel (44) um eine 1/16-Umdrehung nach links drehen. Wenn die "L"-Nadel nicht nach links gedreht werden kann, keine Gewalt an den Kunststoffbegrenzerkappen anwenden. Eine Händlerwerkstatt verständigen (Abb. 22).
Der Motor springt an, läuft bei halb geöffneter Drosselklappe aber nur bei Nenndrehzl.	Vergaser muss eingestellt werden.	Die "H"-Nadel (45) um eine 1/16-Umdrehung nach links drehen. Wenn die "H"-Nadel nicht nach links gedreht werden kann, keine Gewalt an den Kunststoffbegrenzerkappen anwenden. Eine Händlerwerkstatt verständigen (Abb. 22).
Motor erreicht die Nenndrehzahl nicht und raucht stark.	1. Öl-Kraftstoff-Gemisch prüfen. 2. Luftfilter ist verschmutzt. 3. Vergaser muss eingestellt werden.	1. Frisches Benzin und die korrekte Zweitaktmotoröl-mischung verwenden. 2. Den Luftfilter reinigen. Siehe "Luftfilter ersetzen und reinigen" weiter vorne in dieser Bedienungsanleitung. 3. Die "H"-Nadel um eine 1/16- bis 1/8-Umdrehung nach rechts drehen (Abb. 22).
Motor springt an, läuft, beschleunigt, läuft aber nicht bei Leerlaufdrehzahl.	Vergaser muss eingestellt werden.	Die Leerlaufdrehzahlschraube (43) nach rechts drehen, um die Leerlaufdrehzahl zu erhöhen (Abb. 22).

F GB **D** E I P NL S DK N FIN GR H CZ RUS RO PL

Deutsch

FEHLERSUCHE

PROBLEM	MÖGLICHE URSACHE	LÖSUNG
Faden lässt sich nicht nachstellen.	<ol style="list-style-type: none"> 1. Faden hat sich verschweißt. 2. Nicht genügend Faden auf der Spule 3. Faden ist zu kurz geworden. 4. Faden hat sich auf der Spule verfangen. 5. Motordrehzahl ist zu niedrig. 	<ol style="list-style-type: none"> 1. Mit Siliziumspray schmieren. 2. Mehr Faden einbauen. Siehe "Faden ersetzen" weiter vorne in dieser Bedienungsanleitung. 3. An den Fäden ziehen und gleichzeitig den Spulenhalter hinunter drücken und wieder loslassen. 4. Den Faden von der Spule nehmen und neu aufwickeln. Siehe "Faden ersetzen" weiter vorne in dieser Bedienungsanleitung. 5. Den Faden bei Vollgas nachstellen.
Gras hat sich um das Wellengehäuse und den Schneidkopf gewickelt.	<ol style="list-style-type: none"> 1. Hohes Gras dicht am Boden mähen. 2. Motorsense bei weniger als Vollgas betreiben. 	<ol style="list-style-type: none"> 1. Hohes Gras von oben nach unten schneiden. 2. Motorsense bei Vollgas betreiben.
Spulenhalter lässt sich nur schwer drehen.	Schraubengewinde sind verschmutzt oder beschädigt.	Die Gewinde reinigen und mit Fett schmieren – wenn das nicht hilft, den Spulenhalter ersetzen.
Öl tropft vom Schalldämpfer.	<ol style="list-style-type: none"> 1. Motorsense bei weniger als Vollgas betreiben. 2. Öl-Kraftstoff-Gemisch prüfen. 3. Luftfilter ist verschmutzt. 4. Vergaser muss eingestellt werden 	<ol style="list-style-type: none"> 1. Motorsense bei Vollgas betreiben. 2. Frisches Benzin und die korrekte Zweitakt-motorölmischung verwenden. 3. Gemäß den Anweisungen im Wartungsabschnitt reinigen. 4. Die "H"-Nadel um eine 1/16- bis 1/8-Umdrehung nach rechts drehen (Abb. 22).

HINWEIS: Die Vergasereinstellnadel(n) verfügen über Kunststoffkappen, die das Verdrehen nach links aus der Originalstellung (Werkseinstellung) verhindern. Wenn das Werkzeug bestimmte Leistungsprobleme hat, bei denen im Wartungsabschnitt ein Verdrehen der Nadel nach links empfohlen wird (und solche Einstellungen seit dem Erwerb noch nicht gemacht wurden), sollte das Werkzeug zur Reparatur zu einer autorisierten Händlerwerkstatt gebracht werden. In den meisten Fällen, ist die erforderliche Einstellung für einen werksgeschulten Servicetechniker einfach durchzuführen.

F GB D **E** I P NL S DK N FIN GR H CZ RUS RO PL

Español

Gracias por comprar una recortadora Homelite.

Su nueva recortadora se ha diseñado y fabricado conforme a los exigentes criterios de fiabilidad, facilidad de uso y seguridad del operario de Homelite. Con los cuidados adecuados, funcionará durante años con seguridad y sin problemas.



ADVERTENCIA

Para reducir el riesgo de lesiones, el usuario debe leer y comprender el manual del operario.



ADVERTENCIA

No intente utilizar la recortadora sin haber leído detenidamente y comprendido todas las instrucciones, normas de seguridad, etc. que se indican en el presente manual. El incumplimiento de estas instrucciones puede dar origen a accidentes con resultado de incendio, descarga eléctrica o lesiones personales de gravedad. Guarde el manual del operario y consúltelo con frecuencia para utilizar la herramienta en todo momento de forma segura y para explicar a otros usuarios cómo utilizarla.

LEA TODAS LAS INSTRUCCIONES

NORMAS GENERALES DE SEGURIDAD

- Para garantizar la seguridad, lea y comprenda todas las instrucciones antes de utilizar la recortadora. Siga todas las instrucciones de seguridad. El incumplimiento de cualquiera de las instrucciones que figuran a continuación puede dar origen a lesiones personales de gravedad.
- No permita que utilicen la unidad los niños ni las personas sin la formación adecuada.
- Nunca arranque ni haga funcionar el motor en una zona cerrada o mal ventilada, la inhalación de los gases de escape puede ser mortal.
- Despeje la zona de trabajo antes de cada uso. Retire todos los objetos tales como piedras, cristales rotos, clavos, alambres o cuerdas que puedan salir despedidos o enredarse en el cabezal de hilo o la cuchilla.
- Proteja completamente los oídos y los ojos mientras utilice la unidad.
- Utilice pantalones largos, botas y guantes gruesos. No utilice ropa suelta, pantalones cortos ni joyas de ningún tipo y no trabaje descalzo.
- Sujete el pelo largo de forma que quede por encima de la altura del hombro para evitar que se enreden en las piezas móviles.

- Mantenga a los transeúntes, los niños y los animales a una distancia mínima de 15 m.
- No utilice la unidad si está cansado, enfermo o bajo los efectos del alcohol, las drogas o la medicación.
- No utilice la unidad con una iluminación insuficiente.
- Trabaje en una postura firme y equilibrada. No intente abarcar una zona demasiado amplia, podría perder el equilibrio y tocar las superficies calientes.
- No acerque ninguna parte del cuerpo a las piezas móviles.
- No toque las zonas que rodean al silenciador y al cilindro de la recortadora. Estas piezas se calientan con el funcionamiento.
- Pare el motor y retire el cable de la bujía antes de hacer cualquier ajuste o reparación, salvo para ajustar el carburador.
- Inspeccione la unidad antes de cada uso para comprobar si hay pernos sueltos, pérdidas de combustible, etc. Sustituya toda pieza dañada antes del uso.
- El cabezal de hilo o la cuchilla girará durante los ajustes del carburador.
- Mantenga la herramienta en perfectas condiciones y los pernos bien apretados. Sustituya toda pieza desgastada.
- Mezcle y almacene el combustible en un contenedor de gasolina homologado.
- Mezcle el combustible al aire libre en una zona libre de chispas y llamas. Limpie con un trapo el combustible que se haya derramado. Aléjese 9 m del lugar de repostaje antes de arrancar el motor.
- Pare el motor y deje que se enfríe antes de poner combustible o de guardar la unidad.
- Deje que el motor se enfríe, vacíe el depósito de combustible y ancle la unidad antes de transportarla en un vehículo.

NORMAS DE SEGURIDAD ESPECÍFICAS PARA EL USO DE LA RECORTADORA

- Sustituya el cabezal de hilo en caso de rotura, grieta o cualquier otro daño. Compruebe que el cabezal de hilo o la cuchilla esté bien instalado y sujeto. De no ser así, el operario podría sufrir lesiones de gravedad.
- Compruebe que todas las guardas, correas, deflectores y asas estén firmemente sujetos.
- Utilice únicamente hilo de repuesto del fabricante para el cabezal de corte. No utilice ningún otro accesorio de corte.

F GB D **E** I P NL S DK N FIN GR H CZ RUS RO PL

Español

NORMAS DE SEGURIDAD ESPECÍFICAS PARA EL USO DE LA RECORTADORA

- Nunca utilice la unidad sin haber colocado el deflector de hierba o si éste no está en perfecto estado.
- Sujete firmemente las dos asas mientras utilice la recortadora. Mantenga el cabezal del hilo por debajo de la cintura. Nunca corte con el cabezal de hilo a una distancia superior a 76 cm del suelo.

GUARDE ESTAS INSTRUCCIONES.

DATOS TÉCNICOS

Peso	
- sin combustible ni cabezal de hilo	4,78 kg
- sin combustible y con cabezal de hilo	4,97 kg
Volumen del depósito de combustible	425 cm ³
Franja de corte	432 mm
Volumen del motor	25 cm ³
Rendimiento máximo del motor (según la norma ISO 8893)	0,75 kW
Frecuencia máxima de rotación del eje	9.000 min ⁻¹
Velocidad del motor (frecuencia de rotación) a la frecuencia máx. recomendada de rotación del eje	12.500 min ⁻¹
Velocidad del motor (frecuencia de rotación) al ralentí	2.000-2.500 min ⁻¹
Consumo de combustible (según la norma ISO 8893) al rendimiento máximo del motor	0,48 kg/h
Consumo específico de combustible (según la norma ISO 8893) al rendimiento máximo del motor	0,46 kg/h
Nivel de vibración al ralentí	
- Asa delantera	2,8
- Asa trasera	2,5
Nivel de vibración a plena marcha	
- Asa delantera	4,5
- Asa trasera	4,4
Nivel de presión acústica (según las normas EN ISO 11806 1997, ISO 7917:1987)	99
Nivel de potencia acústica (según la norma ISO 10884)	113

CARACTERÍSTICAS

1. GUARDA DEL SILENCIADOR
2. PALANCA DEL ESTRANGULADOR
3. MANDO DEL ACELERADOR Y ASA TRASERA
4. INTERRUPTOR DE ENCENDIDO
5. ENCLAVAMIENTO DEL ACELERADOR
6. INTERRUPTOR DE ENCENDIDO
7. CARCASA DEL EJE MOTRIZ
8. ASA DELANTERA
9. DEFLECTOR DE HIERBA
10. CABEZAL DE HILO
11. GUÍA DEL CORTABORDES
12. PERNO
13. TUERCA DE PALOMILLA
14. CARCASA TRASERA
15. TORNILLOS
16. EXTREMO CURVADO DE LA GUARDA DEL SILENCIADOR
17. ABERTURA DE LA CARCASA TRASERA
18. PIEZAS DE LA GUÍA DEL CORTABORDES
19. ARANDELA DE PRESIÓN
20. ARANDELA PLANA
21. PERNO CORTO
22. GUÍA DEL CORTABORDES ENSAMBLADA
23. LENGÜETAS
24. PERNO LARGO
25. ENCLAVAMIENTO DEL ACELERADOR
26. CEBADOR
27. POSICIÓN DE FUNCIONAMIENTO
28. POSICIÓN DE SEMIESTRANGULAMIENTO
29. POSICIÓN DE ESTRANGULAMIENTO
30. DISPOSITIVO DE RETENCIÓN DE LA BOBINA
31. RANURAS
32. MUELLE
33. AGUJEROS
34. BOBINA
35. FLECHAS DE LA BOBINA
36. ORIFICIO DE ANCLAJE
37. PRIMER HILO
38. SEGUNDO HILO
39. PESTILLO
40. TIRE DE LA TAPA DEL FILTRO DE AIRE
41. FILTRO
42. TAPA DEL FILTRO DE AIRE
43. TORNILLO DE VELOCIDAD AL RALENTÍ
44. AGUJA DE AJUSTE BAJO "L"
45. AGUJA DE AJUSTE ALTO "H"

DESEMBALAJE

INSTRUCCIONES

- Retire con cuidado el producto del cartón.
- Inspeccione el producto para comprobar si se han producido daños durante el transporte.



Español

DESEMBALAJE

- No se deshaga del material de embalaje hasta haber inspeccionado y utilizado el producto.

LISTA DE EMBALAJE DEL KIT DEL PROPIETARIO

- Deflector de hierba (9)
- Asa delantera (8)
- Kit de recorte de bordes
- Guarda del silenciador (1), llave torx, tornillos (15)
- Piezas de ferretería
- Manual de utilización

MONTAJE

ASA DELANTERA (Fig. 2)

1. Retire el asa delantera (8), el perno (12) y la tuerca de palomilla (13) del kit del propietario.
2. Instale el asa delantera en el lado superior de la carcasa del eje motriz (7) y sitúela en una posición cómoda.
3. Inserte el perno por el asa delantera, tal como se muestra en la figura, y coloque a continuación la tuerca de palomilla.
4. Apriete firmemente la tuerca de palomilla.

NOTA: No intente quitar ni modificar el separador. Su función es limitar la posición superior de la empuñadura del asa. Consulte la Figura 3.

CONJUNTO DE LA GUARDA DEL SILENCIADOR (Fig. 3)

1. Retire la guarda del silenciador (1) y los dos tornillos del kit del propietario.
2. Sujete la guarda del silenciador a la carcasa trasera (14).

NOTA: Asegúrese de que el extremo curvado de la guarda del silenciador (16) encaje firmemente en la abertura de la carcasa trasera (17).

3. Instale dos tornillos.
4. Apriete los tornillos firmemente.

MONTAJE DE LA GUIA DEL CORTABORDES (Fig. 4)

1. Ensamble las dos piezas de plástico de la guía del cortabordes (18) con el perno corto (21), la arandela plana (20), la arandela de presión (19) y la tuerca de palomilla.
2. Deslice la guía del cortabordes para ajustarla a la longitud de corte deseada.
3. Apriete firmemente la tuerca de palomilla.

MONTAJE DEL DEFLECTOR DE HIERBA Y LA GUIA DEL CORTABORDES (Fig. 5 y 6)

1. Saque la tuerca de palomilla, la arandela plana, la arandela de presión y el perno del kit del propietario.
2. Coloque el deflector de hierba (9) sobre el eje y el soporte.
3. Deslice la guía del cortabordes ensamblada (22) por las lengüetas (23) del deflector de hierba y el soporte.
4. Inserte el perno por las ranuras de las lengüetas del deflector de hierba y la recortadora.

NOTA: Compruebe que las ranuras estén alineadas antes de instalar el perno.

5. Instale la arandela plana, la arandela de presión y la tuerca de palomilla.
6. Apriete firmemente la tuerca de palomilla.

FUNCIONAMIENTO



Lea el manual del operario.

Utilice protección para los ojos y los oídos

Manténgase a una distancia mínima de 15 m de los transeúntes, en particular de los niños y animales domésticos.

COMBUSTIBLE Y REPOSTAJE

SEGURIDAD EN LA MANIPULACIÓN DEL COMBUSTIBLE

- Extreme las precauciones cuando manipule el combustible, es muy inflamable.
- Reposte siempre al aire libre en una zona libre de chispas y llamas. No inhale los vapores del combustible.
- Evite el contacto de la gasolina y el aceite con la piel.
- No acerque la gasolina ni el aceite a los ojos. En caso de contacto de la gasolina o el aceite con los ojos, lávelos inmediatamente con agua limpia. Si persiste la irritación, acuda inmediatamente a un doctor.
- Limpie inmediatamente el combustible derramado.

MEZCLA DEL COMBUSTIBLE

- Este producto utiliza un motor de dos tiempos y consume una mezcla de gasolina y aceite de dos tiempos. Mezcle gasolina sin plomo y aceite para motores de dos tiempos en un contenedor de gasolina homologado y limpio.
- El motor está certificado para funcionar con gasolina sin plomo para uso de automoción con un octanaje mínimo de 87 ([R + M] / 2).

F GB D **E** I P NL S DK N FIN GR H CZ RUS RO PL

Español

FUNCIONAMIENTO

- No utilice ninguna clase de mezcla de gasolina y aceite que se comercialice en las estaciones de servicio, incluida la mezcla para uso en ciclomotores, motocicletas, etc.
- Utilice aceite automezclante de alta calidad para motores de dos tiempos refrigerados por aire. No utilice aceite para automoción ni para motores fueraborda de dos tiempos.
- Mezcle un 2% de aceite con la gasolina, lo que equivale a una proporción de 50:1.
- Mezcle perfectamente el combustible y vuélvalo a mezclar antes de repostar.
- Mezcle pequeñas cantidades. No mezcle cantidades que no vaya a consumir en un período de 30 días. Se recomienda utilizar aceite para motores de dos tiempos que contenga un estabilizador de combustible.



	+		=	
1 litro	+	20 ml	=	} 50:1
2 litros	+	40 ml	=	
3 litros	+	60 ml	=	
4 litros	+	80 ml	=	
5 litros	+	100 ml	=	

USO DE LA RECORTADORA (Fig. 7)

Sujete la recortadora con la mano derecha en el asa del gatillo y la mano izquierda en el asa izquierda. Sujete la unidad firmemente con ambas manos mientras la utilice. La recortadora debe mantenerse en una posición cómoda, con el asa trasera aproximadamente a la altura de la cadera.

Utilice siempre la recortadora a máxima potencia. Corte la hierba alta de arriba abajo. De esta forma evitará que la hierba envuelva la carcasa del eje y el cabezal de hilo (10), lo que provocaría daños debido al recalentamiento. Si la hierba envuelve el cabezal de hilo, pare el motor, desconecte el cable de la bujía y retire la hierba. Si utiliza prolongadamente la recortadora a media potencia, comenzará a gotear aceite por el silenciador.

LLENADO DEL DEPÓSITO

1. Limpie la superficie que rodea el tapón de combustible para evitar la contaminación.
2. Afloje lentamente el tapón de combustible para dejar salir la presión y evitar pérdidas de combustible.
3. Vierta la mezcla de combustible con cuidado en el depósito. Evite derramar la mezcla.
4. Antes de volver a poner el tapón, limpie e inspeccione la junta de estanqueidad.
5. Vuelva a poner el tapón inmediatamente y apriételo a mano. Limpie con un trapo el combustible que se haya derramado. Aléjese 9 m (30 pies) del lugar de repostaje antes de arrancar el motor.

NOTA: Es normal que un motor nuevo emita humos durante y después del primer uso.



ADVERTENCIA

Pare el motor antes de repostar. Nunca ponga combustible en una máquina en funcionamiento o con el motor caliente. Aléjese al menos 9 m (30 pies) del lugar de repostaje antes de arrancar el motor. ¡No fume!

AVANCE DEL HILO

AVANCE DEL HILO CON EL SISTEMA DE AVANCE POR GOLPETEO EZ LINE™

El avance del hilo se controla golpeando suavemente el cabezal de hilo contra la hierba con el motor a máxima potencia.

1. Haga funcionar el motor a máxima potencia.
2. Golpee suavemente el cabezal de hilo contra el terreno para hacer avanzar el hilo. El hilo avanza con cada golpe del cabezal.
3. Puede ser necesario dar varios golpes hasta que el hilo dé contra la cuchilla de corte.
4. Reanude el trabajo.

NOTA: Si el hilo se desgasta y es demasiado corto, puede que no sea posible hacerlo avanzar golpeando el cabezal contra el terreno. En este caso, PARE EL MOTOR, y haga avanzar manualmente el hilo.

AVANCE MANUAL DEL HILO

Empuje hacia abajo el dispositivo de retención de la bobina (30) mientras tira del hilo manualmente para hacerlo avanzar.



Español

FUNCIONAMIENTO

SUGERENCIAS PARA MEJORAR EL CORTE (Fig. 8)

- Mantenga inclinada la recortadora hacia la zona que desee cortar; ésta es la zona de corte óptima (B).
- No corte en la zona peligrosa (A).
- Utilice la punta del hilo para cortar; no fuerce el cabezal de hilo en la hierba sin cortar.
- Las vallas de madera y alambre desgastan especialmente el hilo y pueden llegar a romperlo. Los muros de piedra y ladrillo, los bordillos y la madera desgastan rápidamente el hilo.
- Rodee los árboles y arbustos. El hilo puede dañar fácilmente la corteza de los árboles, las molduras de maderas y los postes de las vallas.

CUCHILLA DE CORTE DE LÍNEA DEL DEFLECTOR DE HIERBA (Fig. 9)

La recortadora está equipada con una cuchilla de corte de línea en el deflector de hierba. Para obtener un corte ptimo, haga avanzar el hilo hasta que la cuchilla de corte lo seccione a la longitud adecuada. Haga avanzar el hilo siempre que oiga que el motor funciona a mayor velocidad de la normal. Esta medida ofrecerá un rendimiento óptimo y mantendrá el hilo con una longitud suficiente para avanzar correctamente.

FUNCIONAMIENTO DEL CORTABORDES - SOLO PARA RECORTE DE BORDES (Fig. 10 y 11)

- Afloje la tuerca de palomilla y deslice la guía del cortabordes (11) hasta ajustarla a la longitud de recorte deseada. Apriete de nuevo la tuerca de palomilla. Consulte la sección "Montaje de la guía del cortabordes" del manual para obtener información de seguridad adicional.
- La guía del cortabordes permite utilizar la recortadora como cortabordes para recortar a lo largo de aceras, entradas, parterres, etc. La guía del cortabordes es muy útil y permite apoyar la recortadora mientras se utiliza como cortabordes.
- Extreme las precauciones cuando incline la recortadora para utilizarla como cortabordes. El silenciador y su escape alcanzan temperaturas muy altas. Evite el contacto del cuerpo con el silenciador.

ARRANQUE Y PARADA (Fig. 12 y 13)



ADVERTENCIA

Nunca arranque ni haga funcionar el motor en una zona cerrada o mal ventilada, la inhalación de los gases de escape puede ser mortal.

PARA ARRANCAR UN MOTOR EN FRIO :

1. Sitúe la recortadora en una superficie plana y despejada. Sitúe el interruptor en la posición "I" (FUNCIONAMIENTO).

NOTA: La unidad está equipada con un interruptor positivo de encendido/apagado. Compruebe que el interruptor esté en la posición "I" (FUNCIONAMIENTO) antes de arrancar el motor.

2. Pulse el cebador (26) entre **8 y 10 veces**.
3. Sitúe la palanca de estrangulamiento en la posición de estrangulamiento (29) (I=I).
4. Presione el enclavamiento (21), apriete el gatillo (5) y tire de la cuerda del arrancador hasta que el motor intente arrancar (no más de 6 veces).
5. Sitúe la palanca de estrangulamiento en la posición de semiestrangulamiento (28) (I=I).
6. Mantenga apretado el gatillo y tire de la cuerda del arrancador hasta que el motor se ponga en marcha.
7. Haga funcionar el motor a máxima potencia (con el gatillo totalmente apretado) entre 30 y 45 segundos en posición de semiestrangulamiento (I=I) para calentarlo. Sitúe la palanca de estrangulamiento en la posición de funcionamiento (27) (I=I).

PARA ARRANCAR UN MOTOR EN CALIENTE :

1. Sitúe la palanca de estrangulamiento en la posición de funcionamiento (I=I).
2. Mantenga apretado el gatillo y tire de la cuerda del arrancador hasta que el motor se ponga en marcha.

PARA PARAR EL MOTOR :

Para parar el motor, sitúe el interruptor en la posición "O".

NOTA: Asegúrese de volver a situar el interruptor en la posición "I" (FUNCIONAMIENTO) antes de volver a arrancar la unidad.

MANTENIMIENTO



ADVERTENCIA

Utilice únicamente piezas de repuesto, accesorios y complementos originales del fabricante. De lo contrario, podría sufrir lesiones, empeorar el rendimiento y anular la garantía.

Puede realizar los ajustes y las reparaciones que se describen a continuación. Para cualquier otra reparación, acuda a un servicio técnico autorizado.

F GB D **E** I P NL S DK N FIN GR H CZ RUS RO PL

Español

MANTENIMIENTO

SUSTITUCIÓN DE LA BOBINA

SISTEMA DE AVANCE POR GOLPETEO EZ LINE™

BOBINA NUEVA PREVIAMENTE ENROLLADA (Fig. 14 y 15)

Si sólo sustituye el hilo, consulte la sección "Sustitución del hilo" del manual.

Utilice exclusivamente hilo de un solo filamento de 2,4 mm (0,095") de diámetro. Para obtener un rendimiento óptimo, utilice el hilo de repuesto del fabricante.

1. Pare el motor y desconecte el cable de la bujía. Sujete el cabezal de hilo y desenrosque el dispositivo de retención de la bobina girando en el sentido de las agujas del reloj.
2. Retire la bobina vacía del cabezal de hilo. Mantenga el muelle (32) sujeto a la bobina.
3. Para instalar la nueva bobina, asegúrese de que los dos hilos estén apesados en las ranuras opuestas de la bobina (34). Compruebe que los extremos de cada hilo sobresalgan aproximadamente 152 mm (6") por cada ranura.
4. Pase los hilos por los agujeros (33) del cabezal de hilo. Empuje con cuidado la bobina hacia el interior del cabezal de hilo (tire lentamente de los hilos hacia el exterior si es necesario). Cuando la bobina esté en el interior del cabezal, sujete con fuerza los hilos y tire bruscamente de ellos para soltarlos de las ranuras de la bobina.
5. Empuje y haga girar la bobina en el sentido contrario de las agujas del reloj hasta el tope. Mantenga abajo la bobina y gírela ligeramente en el sentido de las agujas del reloj. Suelte la bobina. Debería quedar sujeta en el cabezal de hilo. De no ser así, empújela hacia abajo y hágala girar hasta que quede sujeta.
6. Asegúrese de que el cabezal de hilo y el dispositivo de retención de la bobina estén instalados en el eje motriz girando el dispositivo en el sentido contrario de las agujas del reloj para apretar.
7. Tire de nuevo de los hilos para que la bobina gire hasta la posición de corte. Empuje hacia abajo el dispositivo de retención de la bobina mientras tira del hilo manualmente para hacerlo avanzar y para comprobar si el montaje del cabezal es correcto.

SUSTITUCIÓN DEL HILO (Fig. 16, 17, 18 y 19)

1. Pare el motor y desconecte el cable de la bujía. Sujete el cabezal de hilo y desenrosque el dispositivo de retención de la bobina girando en el sentido de las agujas del reloj.

2. Retire la bobina del cabezal de hilo.

NOTA: Mantenga el muelle sujeto a la bobina. Retire el hilo que quede en la bobina.

3. Corte dos trozos de hilo de aproximadamente 2,7 m (9 pies) de longitud.
4. Inserte el primer hilo (37) en el orificio de anclaje (36) de la parte superior de la bobina. Enrolle el primer hilo a la parte superior de la bobina en el sentido contrario de las agujas del reloj, tal como indican las flechas de la bobina. Inserte el hilo en la ranura (31) de la brida superior de la bobina y deje sobresalir aproximadamente 152 mm (6") de hilo. No llene demasiado la bobina. Una vez enrollado el hilo, deben quedar por lo menos 6 mm (0,25") entre el hilo enrollado y el borde exterior de la bobina.
5. Repita el paso anterior con el segundo hilo (38) utilizando la parte inferior de la bobina. No llene demasiado la bobina.
6. Vuelva a colocar la bobina y su dispositivo de retención. Consulte la sección "Sustitución de la bobina" del manual.

LIMPIEZA DEL ORIFICIO DE ESCAPE Y DEL SILENCIADOR

Dependiendo del tipo de combustible utilizado, del tipo y de la cantidad de aceite y de las condiciones de uso, el orificio de escape y el silenciador pueden quedar obstruidos por los residuos de carbono. Si percibe una pérdida de potencia de la herramienta, deberá acudir a un técnico cualificado para que elimine los residuos y restablezca el rendimiento.

AMORTIGUADOR DE CHISPAS

El amortiguador de chispas se debe limpiar o sustituir cada 25 horas de funcionamiento o una vez al año para garantizar el rendimiento óptimo del producto. La ubicación del amortiguador puede variar en función del modelo adquirido. Póngase en contacto con su servicio técnico para determinar la ubicación del amortiguador de chispas en su modelo.

Instrucciones de limpieza:

- Quite el amortiguador de chispas del silenciador.
- Si el amortiguador es de fibra de vidrio, sustitúyalo por otro nuevo.
- Si el amortiguador es metálico, siga estas instrucciones de limpieza.
 1. Pulverice un limpiador de carbono de calidad en el amortiguador de chispas.
 2. Límpielo suavemente con un cepillo de alambre.
 3. Instale el amortiguador de chispas nuevo o limpio y vuelva a montar completamente la unidad antes de utilizarla.

F GB D **E** I P NL S DK N FIN GR H CZ RUS RO PL

Español

MANTENIMIENTO

SUSTITUCIÓN Y LIMPIEZA DEL FILTRO DE AIRE (Fig. 20 y 21)

Para obtener un rendimiento adecuado y prolongar la vida útil de la unidad, mantenga limpio el filtro de aire.

1. Para retirar la tapa del filtro de aire (42), presione el pestillo (39) con el pulgar y tire suavemente de la tapa.
2. Extraiga el filtro (41) y límpielo con agua tibia jabonosa. Aclárelo y déjelo secar completamente. Para obtener un rendimiento óptimo, sustituya el filtro una vez al año.
3. Vuelva a instalar el filtro.
4. Vuelva a colocar la tapa del filtro insertando las pestañas de la parte inferior en las ranuras de la base del filtro de aire. Presione la tapa hacia arriba hasta que quede firmemente sujeta.

TAPÓN DE COMBUSTIBLE



ADVERTENCIA

Un tapón de combustible con pérdida represente un riesgo de incendio y debe sustituirse de inmediato.

El tapón de combustible incluye un filtro que no se puede reparar y una válvula de retención. Si el filtro se obstruye, disminuirá el rendimiento del motor. Si el rendimiento mejora cuando el tapón de combustible se afloja, la válvula de retención puede estar dañada o el filtro obstruido. Si es necesario, sustituya el tapón de combustible.

BUJÍA

Este motor utiliza una bujía Champion RCJ-6Y con una separación de 0,63 mm (0,025") entre electrodos. Sustitúyala una vez al año por una bujía idéntica.

ALMACENAMIENTO (PERÍODO DE 1 MES O SUPERIOR)

1. Vacíe completamente el depósito de combustible en un contenedor de gasolina homologado. Deje funcionar el motor hasta que se detenga.
2. Limpie la recortadora para eliminar cualquier material extraño. Guárdela en un lugar bien ventilado e inaccesible a los niños. Evite el contacto con agentes corrosivos tales como productos químicos de jardinería o sales descongelantes.
3. Respete toda la normativa ISO y local sobre seguridad para el almacenamiento y la manipulación de la gasolina. Utilice el combustible sobrante en otros equipos con motor de dos tiempos.

F GB D **E** I P NL S DK N FIN GR H CZ RUS RO PL

Español

RESOLUCIÓN DE PROBLEMAS

SI LAS SOLUCIONES QUE SE INDICAN NO RESUELVEN EL PROBLEMA, CONSULTE CON SU SERVICIO TÉCNICO AUTORIZADO.

PROBLEMA	CAUSA PROBABLE	SOLUCIÓN
El motor no arranca.	1. No hay bujía. 2. No hay gasolina. 3. El motor está ahogado. 4. Cuesta más tirar de la cuerda del arrancador que cuando estaba nueva.	1. Compruebe la bujía. Quite la bujía. Vuelva a conectar la tapa de la bujía y ponga la bujía en el cilindro metálico. Tire de la cuerda del arrancador y observe la punta de la bujía. Si no hay chispa, repita la prueba con una bujía nueva. 2. Pulse el cebador hasta que se llene de combustible. Si no se llena, significa que el sistema principal de alimentación de combustible está bloqueado. Póngase en contacto con el servicio técnico. Si se llena, el motor puede estar ahogado (consulte la sección siguiente). 3. Quite la bujía, gire la recortadora de forma que el orificio de la bujía quede de cara al suelo. Mueva la palanca del estrangulador a la posición "FUNCIONAMIENTO" y tire de la cuerda del arrancador entre 10 y 15 veces. Esta operación eliminará el exceso de combustible del motor. Limpie y vuelva a colocar la bujía. Tire tres veces de la cuerda del arrancador con la palanca en la posición "FUNCIONAMIENTO". Si el motor no arranca, mueva la palanca del estrangulador a la posición "ESTRANGULAMIENTO" y repita el procedimiento normal de arranque. Si el motor sigue sin arrancar, repita el procedimiento con una bujía nueva. 4. Póngase en contacto con el servicio técnico.
El motor arranca pero no acelera.	El carburador necesita un ajuste.	Gire la aguja "L" en el sentido contrario de las agujas del reloj 1/16 de vuelta. Si no es posible girar la aguja "L" (44) en el sentido contrario de las agujas del reloj, no fuerce los topes de plástico. Póngase en contacto con el servicio técnico (Fig. 22).
El motor arranca pero sólo funciona a máxima potencia en la posición de semiestrangulamiento.	El carburador necesita un ajuste.	Gire la aguja "H" en el sentido contrario de las agujas del reloj 1/16 de vuelta. Si no es posible girar la aguja "H" (45) en el sentido contrario de las agujas del reloj, no fuerce los topes de plástico. Póngase en contacto con el servicio técnico (Fig. 22).
El motor no alcanza la velocidad máxima y produce demasiado humo.	1. Compruebe la mezcla de aceite y gasolina. 2. El filtro de aire está sucio. 3. El carburador necesita un ajuste.	1. Utilice una mezcla reciente de gasolina y aceite para motores de dos tiempos. 2. Limpie el filtro de aire. Consulte la sección "Sustitución y limpieza del filtro de aceite" del manual. 3. Gire la aguja "H" en el sentido de las agujas del reloj entre 1/16 y 1/8 de vuelta (Fig. 22).

F GB D **E** I P NL S DK N FIN GR H CZ RUS RO PL

Español

RESOLUCIÓN DE PROBLEMAS

PROBLEMA	CAUSA PROBABLE	SOLUCIÓN
El motor arranca, funciona y acelera, pero no funciona en ralentí.	El carburador necesita un ajuste.	Gire el tornillo de velocidad de ralentí (43) en el sentido de las agujas del reloj para aumentar la velocidad de ralentí (Fig. 22).
El hilo no avanza.	<ol style="list-style-type: none"> 1. El hilo se ha soldado. 2. La bobina no tiene hilo suficiente. 3. El hilo se ha desgastado o es demasiado corto. 4. El hilo se ha enredado en la bobina. 5. La velocidad del motor es demasiado baja. 	<ol style="list-style-type: none"> 1. Lubrique con spray de silicona. 2. Instale más hilo. Consulte la sección "Sustitución del hilo" del manual. 3. Tire de los hilos presionando y soltando de forma alterna el dispositivo de retención de la bobina. 4. Quite la cuerda de la bobina y vuelva a enrollarla. Consulte la sección "Sustitución del hilo" del manual. 5. Haga avanzar el hilo con el motor a máxima potencia.
La hierba recubre la carcasa del eje y el cabezal de hilo.	<ol style="list-style-type: none"> 1. Se ha cortado hierba alta al nivel del suelo. 2. Se ha utilizado la recortadora a media potencia. 	<ol style="list-style-type: none"> 1. Corte la hierba alta de arriba abajo 2. Utilice siempre la recortadora a máxima potencia.
El dispositivo de retención de la bobina gira con dificultad.	Las roscas de los tornillos están sucias o dañadas.	Limpie las roscas y lubríquelas con grasa. Si el problema persiste, sustituya el dispositivo de retención de la bobina.
El silenciador pierde aceite.	<ol style="list-style-type: none"> 1. Se ha utilizado la recortadora a media potencia. 2. Compruebe la mezcla de aceite y gasolina. 3. El filtro de aire está sucio. 4. El carburador necesita un ajuste. 	<ol style="list-style-type: none"> 1. Utilice siempre la recortadora a máxima potencia. 2. Utilice una mezcla reciente de gasolina y aceite para motores de dos tiempos. 3. Limpie la unidad tal y como se indica en la sección de Mantenimiento. 4. Gire la aguja "H" en el sentido de las agujas del reloj entre 1/16 y 1/8 de vuelta (Fig. 22).

NOTA: Las agujas de ajuste del carburador disponen de topes de plástico que evitan el giro en sentido contrario al de las agujas del reloj con respecto al ajuste original de fábrica. Si la unidad presenta problemas de rendimiento específicos en los casos en los que la sección de resolución de problemas recomienda ajustar las agujas en el sentido contrario de las agujas del reloj y no se ha realizado ningún ajuste desde el momento de la compra, se recomienda llevar la unidad a un servicio técnico autorizado. En la mayoría de los casos, el ajuste necesario será sencillo para el personal de servicio técnico formado por el fabricante.

F GB D E **I** P NL S DK N FIN GR H CZ RUS RO PL

Italiano

Grazie per aver acquistato un tagliabordi Homelite.

Questo tagliabordi è stato progettato e costruito secondo i più alti standard Homelite riguardo ad affidabilità, facilità d'uso e sicurezza dell'operatore. L'attenta cura ne garantirà anni di utilizzo costante e senza problemi.



AVVERTENZA

Leggere attentamente il presente manuale dell'operatore per evitare possibili infortuni.



AVVERTENZA

Non tentare di utilizzare questo tagliabordi senza aver prima letto completamente e attentamente tutte le istruzioni e le norme cautelative in esso presenti. La mancata osservanza di questi requisiti può portare a incidenti, compresi incendio, scossa elettrica o gravi lesioni personali. Conservare il manuale dell'operatore e farvi riferimento di frequente per un uso sicuro dell'attrezzo e per fornire le istruzioni necessarie ad altri operatori.

LEGGERE TUTTE LE ISTRUZIONI.

NORME CAUTELATIVE GENERALI

- Leggere tutte le istruzioni per manuale prima di utilizzare il tagliabordi, al fine di garantirne un funzionamento sicuro. Attenersi a tutte le precauzioni di sicurezza. La mancata osservanza delle precauzioni sotto riportate può portare a gravi infortuni.
- Non consentire a bambini o persone non addestrate di utilizzare questo attrezzo.
- Non avviare mai il motore in una zona chiusa o scarsamente ventilata: l'inalazione dei gas di scarico può portare al soffocamento.
- Sgomberare la zona di lavoro prima di ogni uso. Eliminare pietre, pezzi di vetro rotto, chiodi, fili o funi dal suolo, poiché potrebbero essere espulsi con forza dall'attrezzo o aggrovigliarsi nella testina avvolgifilo o nella lama.
- Indossare occhiali protettivi e cuffie fonoassorbenti durante l'uso dell'unità.
- Indossare un paio di pantaloni lunghi, stivali e guanti pesanti. Indossare soltanto indumenti aderenti, non indossare calzoncini, accessori di qualsiasi tipo e non andare scalzi.
- Fissare i capelli lunghi in modo che siano al di sopra delle spalle; ciò al fine di impedire l'intrappolamento nelle parti in movimento.
- Tenere lontani osservatori, bambini e animali di almeno 15 m dalla zona di lavoro.

- Non azionare l'unità se si è affaticati, malati, in stato di ebbrezza, o sotto l'influsso di droghe o farmaci.
- Utilizzare l'attrezzo solo fino all'imbrunire.
- Tenersi ben saldi in piedi per non perdere l'equilibrio. Non estendersi eccessivamente, poiché ciò potrebbe far perdere l'equilibrio e portare a contatto con le superfici calde.
- Tenere le parti del corpo lontane dalle parti in movimento.
- Non toccare l'area circostante la marmitta o il cilindro del tagliabordi, poiché queste parti si surriscaldano durante il funzionamento.
- Arrestare sempre il motore e staccare il filo della candela prima di effettuare registrazioni o riparazioni al suo interno, tranne nel caso di regolazioni del carburatore.
- Ispezionare l'unità prima di ogni uso per identificare possibili dispositivi di fissaggio allentati, perdite di carburante, ecc. Sostituire qualsiasi componente danneggiato.
- La testina avvolgifilo o la lama ruoterà mentre si apportano le regolazioni al carburatore.
- Prendere numerose pause durante il lavoro. Limitare l'esposizione quotidiana.
- Miscelare e conservare il carburante in una tanica idonea alla benzina.
- Miscelare il carburante all'aperto, in assenza di scintille o fiamme. Ripulire qualsiasi versamento. Allontanarsi di almeno 9 m dalla stazione di rifornimento prima di avviare il motore.
- Arrestare il motore e lasciarlo raffreddare prima di riempire il serbatoio o di immagazzinare l'unità.
- Lasciare raffreddare il motore, vuotare il serbatoio e contenere l'unità in modo che non si possa muovere prima di trasportarla in un veicolo.

NORME CAUTELATIVE SPECIFICHE PER L'USO DEL TAGLIABORDI

- Sostituire la testina avvolgifilo se crepata, incrinata o danneggiata. Assicurarsi che la testina avvolgifilo o la lama sia installata correttamente e ben salda, onde prevenire possibili lesioni gravi.
- Assicurarsi che le protezioni, le cinghie, i deflettori e le impugnature siano installati correttamente e saldamente.
- Utilizzare soltanto fili di ricambio forniti dal produttore nella testina di taglio. Non utilizzare altri attacchi di taglio.
- Non azionare l'unità se il deflettore per l'erba non è in posizione e in condizioni operative.

F GB D E **I** P NL S DK N FIN GR H CZ RUS RO PL

Italiano

NORME CAUTELATIVE SPECIFICHE PER L'USO DEL TAGLIABORDI

- Mantenere sempre una presa salda sulle due impugnature durante l'uso. Tenere la testina avvolgifiло al di sotto del giro vita. Non praticare mai il taglio se la testina si trova ad una distanza di oltre 76 cm dalla terra.

CONSERVARE QUESTO MANUALE PER RIFERIMENTO FUTURO.

DATI TECNICI

Peso	
- senza carburante né avvolgifiло	4,78 kg
- senza carburante ma con testina avvolgifiло	4,97 kg
Capienza serbatoio	425 cm ³
Andana di taglio	432 mm
Cilindrata motore	25 cm ³
Prestazioni massime motore (conformemente a ISO 8893)	0,75 kW
Frequenza massima di rotazione mandrino	9.000 min ⁻¹
Velocità motore (frequenza rotazionale) alla frequenza max consigliata di rotazione mandrino	12.500 min ⁻¹
Velocità motore (frequenza rotazionale) al minimo	2.000 - 2.500 min ⁻¹
Consumo carburante (conformemente a ISO 8893) alle prestazioni massime motore	0,48 kg/h
Consumo carburante specifico (conformemente a ISO 8893) alle prestazioni massime motore	0,46 kg/h
Livello vibrazioni in folle	
- Impugnatura anteriore	2,8
- Impugnatura posteriore	2,5
Livello vibrazioni in corsa	
- Impugnatura anteriore	4,5
- Impugnatura posteriore	4,4
Livello di pressione rumore (conformemente a EN ISO 11806:1997, ISO 7917:1987).	99
Livello di pressione rumore (conformemente a ISO 10884)	113

CARATTERISTICHE

1. PROTEZIONE DELLA MARMITTA
2. LEVA DELLO STARTER
3. LEVA ACCELERATORE E IMPUGNATURA POSTERIORE
4. MANOPOLADI AVVIAMENTO
5. LEVA ACCELERATORE
6. INTERRUPTORE DI ACCENSIONE
7. ALLOGGIAMENTI DELL'ALBERO DI TRASMISSIONE
8. IMPUGNATURA ANTERIORE
9. DEFLETTORE PER L'ERBA
10. TESTINA AVVOLGIFILO
11. GUIDA DELLA BORDATRICE
12. BULLONE
13. DADO AD ALETTE
14. ALLOGGIAMENTO POSTERIORE
15. VITI
16. ESTREMITÀ RIPIEGATA DELLA PROTEZIONE DELLA MARMITTA
17. APERTURA NELL'ALLOGGIAMENTO POSTERIORE
18. EZZI DELLA GUIDA DELLA BORDATRICE
19. RONDELLA DI BLOCCO
20. ROSETTA PIATTA
21. BULLONE CORTO
22. GRUPPO GUIDA DELLA BORDATRICE
23. LINGUETTE
24. BULLONE LUNGO
25. INTERRUPTORE DI SICUREZZA ACCELERATORE
26. BULBO DI INNESCO
27. POSIZIONE DI CORSA
28. POSIZIONE INTERMEDIA
29. POSIZIONE DI AVVIO
30. RITENZIONE DELLA BOBINA
31. APERTURE
32. MOLLA
33. OCCHIELLI
34. BOBINA
35. FRECCE DIREZIONALI SULLA BOBINA
36. FORO DI ANCORAGGIO
37. PRIMO FILO
38. SECONDO FILO
39. FERMO
40. APERTURA NELL'ALLOGGIAMENTO POSTERIORE
41. FILTRO
42. COPERCHIETTO DEL FILTRO
43. VITE DEL MINIMO
44. AGO "L"
45. AGO "H"

DISIMBALLAGGIO

ISTRUZIONI

- Estrarre il prodotto con cautela dallo scatolone.
- Esaminarlo per assicurarsi che non si sia danneggiato durante il trasporto.



Italiano

DISIMBALLAGGIO

- Non eliminare il materiale d'imballo se non dopo aver appurato che il prodotto sia integro e funzioni correttamente.

DISTINTA DEL CORREDO DELL'OPERATORE

- Deflettore per l'erba (9)
- Impugnatura anteriore (8)
- Corredo Trim 'n Edge
- Protezione della marmitta (1), chiave torsionometrica e viti (15)
- Minuteria
- Manuale dell'operatore

MONTAGGIO

IMPUGNATURA ANTERIORE (Fig. 2)

- Prelevare l'impugnatura anteriore (8), il bullone (12) e il dado ad alette (13) dal corredo dell'operatore fornito in dotazione.
- Installare l'impugnatura portandola sopra l'alloggiamento dell'albero di trasmissione (7) e posizionarla in maniera confortevole.
- Inserire il bullone nell'impugnatura anteriore, nel modo illustrato, quindi serrare il dado ad alette.
- Serrare a fondo il dado ad alette.

NOTA: non tentare di estrarre o di alterare la posizione del distanziatore, poiché esso serve da limite per la posizione superiore dell'impugnatura. Vedere la figura 3.

GRUPPO DELLA PROTEZIONE DELLA MARMITTA (Fig. 3)

- Estrarre la protezione della marmitta (1) e le due viti dal corredo dell'operatore.
- Installare la protezione della marmitta sull'alloggiamento posteriore (14).

NOTA: accertarsi che la parte ripiegata della protezione della marmitta (16) si inserisca saldamente nell'apertura dell'alloggiamento posteriore (17).

- Utilizzare due viti.
- Serrare le viti a fondo.

MONTAGGIO DELLA GUIDA DELLA BORDATRICE (Fig. 4)

- Montare i due pezzi di plastica della guida della bordatrice (18) con il bullone corto (21), la relativa rosetta piatta (20), la rondella di blocco (19) e il dado ad alette.

- Regolare la guida alla lunghezza di taglio desiderata facendola scorrere.
- Serrare a fondo il dado ad alette.

GRUPPO DEFLETTORE PER L'ERBA E GUIDA DELLA BORDATRICE (Fig. 5 e 6)

- Prelevare il dado ad alette, la rosetta piatta, la rondella di blocco e il bullone dal corredo dell'operatore fornito in dotazione.
- Collocare il deflettore per l'erba (9) sopra l'albero e la staffa.
- Far scorrere la guida della bordatrice montata (22) sopra le linguette (23) del deflettore per l'erba e la staffa.
- Inserire il bullone nelle aperture delle linguette sul deflettore per l'erba e sul tagliabordi.

NOTA: accertarsi che le aperture siano allineate prima di inserire il bullone.

- Installare la rosetta piatta, la rondella di blocco e il dado ad alette.
- Serrare a fondo il dado ad alette.

FUNZIONAMENTO



Leggere il manuale dell'operatore.

Indossare occhiali protettivi e cuffie fonoassorbenti

Tenere lontane le persone circostanti di almeno 15 m.

CARBURANTE E RIFORNIMENTO

MANIPOLAZIONE SICURA DEL CARBURANTE

- Trattare sempre il carburante con la massima attenzione dato che è altamente infiammabile.
- Miscelare sempre il carburante all'aperto, in assenza di scintille e fiamme. Non inalare le esalazioni.
- Non mettere a contatto la benzina o l'olio con la pelle.
- Tenere benzina e olio lontani dagli occhi. In caso di contatto con gli occhi, risciacquarli subito con abbondante acqua pulita. Se l'irritazione persiste, rivolgersi immediatamente a un medico.
- Pulire il carburante versato immediatamente.

MISCELA DEL CARBURANTE

- Questo prodotto è dotato di un motore a 2 tempi e richiede una miscela adeguata di benzina e olio. Premiscelare benzina verde con olio per motori a 2 tempi in una tanica pulita idonea per la benzina.

F GB D E I P NL S DK N FIN GR H CZ RUS RO PL

Italiano

FUNZIONAMENTO

- Questo motore è omologato per il funzionamento con benzina verde intesa per l'uso negli autoveicoli con un grado di ottani pari a 87 $([R + M] / 2)$ o superiore.
- Non utilizzare altri tipi di miscela benzina/olio forniti dai distributori, compresa la miscela già pronta per motorini e motociclette.
- Utilizzare un olio automiscelante di alta qualità per motori a 2 tempi con raffreddamento ad aria. Non utilizzare olio per automobili o per motori marittimi a 2 tempi.
- Mescolare 2% di olio nella benzina ossia in un rapporto di 50:1.
- Mescolare completamente il combustibile e ripetere l'operazione ogni volta prima di riempire il serbatoio.
- Mescolarlo in piccole quantità, ossia quanto basta per un periodo di utilizzo entro 30 giorni. Si consiglia di utilizzare un olio per motori a 2 tempi con uno stabilizzatore (additivo) per combustibile.



RIEMPIMENTO DEL SERBATOIO

1. Pulire la superficie circostante il tappo del serbatoio per impedire contaminazioni.
2. Aprire lentamente il tappo del serbatoio per sfiatare la pressione e impedire che il carburante possa fuoriuscire dal perimetro del tappo.
3. Versare la miscela nel serbatoio prestando la massima attenzione a evitare versamenti.
4. Prima di richiudere il tappo, pulire ed ispezionare la guarnizione.
5. Chiudere immediatamente il tappo del serbatoio a mano. Ripulire qualsiasi versamento. Allontanarsi di almeno 9 m dalla stazione di rifornimento prima di avviare il motore.

NOTA: durante e dopo il primo uso l'emissione di fumo da un motore nuovo è un fenomeno normale.



AVVERTENZA

Spegnere sempre il motore prima di riempire il serbatoio del carburante. Non aggiungere mai carburante a un attrezzo a regime o quando il motore è caldo. Allontanarsi di almeno 9 m dalla stazione di rifornimento prima di avviare il motore. Non fumare!



+



=



1 litro	+	20 ml	=	} 50:1
2 litri	+	40 ml	=	
3 litri	+	60 ml	=	
4 litri	+	80 ml	=	
5 litri	+	100 ml	=	

FUNZIONAMENTO DEL TAGLIABORDI (Fig. 7)

Tenere il tagliabordi con la mano destra sull'impugnatura della leva acceleratore e con la mano sinistra su quella di sinistra. Mantenere una presa salda con entrambe le mani durante il funzionamento. Il tagliabordi deve risultare in posizione confortevole con l'impugnatura posteriore circa a livello delle anche.

Azionare sempre il tagliabordi alla massima velocità. Tagliare l'erba alta partendo dalla cima onde impedire all'erba di aggrovigliarsi attorno all'alloggiamento dell'albero di trasmissione e alla testina avvolgifilo (10) e provocare di conseguenza danni di surriscaldamento. Se l'erba si aggroviglia attorno alla testina avvolgifilo, arrestare il motore, scollegare il filo della candela e asportare i fili d'erba. Se si prolunga l'azione di taglio a velocità media l'olio potrebbe gocciolare dalla marmitta.

AVANZAMENTO DEL FILO

AVANZAMENTO DEL FILO CON IL SISTEMA DI AVANZAMENTO A PERCOSSIONE EZ LINE™

L'avanzamento del filo di nylon è regolato battendo la testina avvolgifilo sull'erba mentre il motore è a velocità massima.

1. Azionare il motore alla velocità massima.
2. Battere la testa della testina avvolgifilo per far avanzare il filo. Il filo avanza ogni volta che si batte la testa.
3. È necessario battere la testina diverse volte prima che il filo vada a colpire la lama di taglio.
4. Riprendere l'operazione.

NOTA: Se il filo è logorato o troppo corto, non lo si potrà fare avanzare battendolo per terra. In questo caso, ARRESTARE IL MOTORE e farlo avanzare manualmente.

AVANZAMENTO MANUALE DEL FILO

Premere sulla ritenzione della bobina (30) mentre si tira il filo manualmente per farlo avanzare.

F GB D E **I** P NL S DK N FIN GR H CZ RUS RO PL

Italiano

FUNZIONAMENTO

TAGLIO DELLA PUNTA (Fig. 8)

- Tenere il tagliabordi inclinato verso l'area da tagliare per un taglio ottimale (B).
- Non eseguire il taglio in zone pericolose (A).
- Utilizzare la punta del filo per il taglio, senza forzarla nell'erba da tagliare.
- Le recinzioni a filo di ferro e le palizzate di legno possono usurare e spezzare il filo. Le pareti di pietra, mattoni ed i marciapiedi possono logorare rapidamente il filo.
- Evitare il contatto con alberi e cespugli: la corteccia degli alberi e le strutture di legno possono danneggiarsi facilmente a contatto del filo.

LAMA DI TAGLIO DEL DEFLETTORE PER L'ERBA (Fig. 9)

Questo tagliabordi monta una lama di taglio sul deflettore per l'erba. Per ottimizzare il taglio, fare avanzare il filo fino all'altezza della lama di taglio. Fare avanzare il filo ogni volta che il motore funziona a velocità aggior del normale per garantire prestazioni ottimali; mantenere una lunghezza adeguata del filo per consentirne il corretto avanzamento.

FUNZIONAMENTO DELLA GUIDA DELLA BORDATRICE – SOLO TRIM 'N EDGE (Fig. 10 e 11)

- Allentare il dado ad alette (13) e regolare la guida della bordatrice (11) alla lunghezza di taglio desiderata facendola scorrere quindi serrare nuovamente a fondo il dado ad alette. Consultare la precedente sezione "Montaggio della guida della bordatrice" in questo manuale per ulteriori informazioni.
- La guida della bordatrice consente di utilizzare il tagliabordi come bordatrice per il taglio lungo marciapiedi, passi carrabili, aiole, ecc. La guida è semplice da utilizzare e supporta il tagliabordi utilizzato come bordatrice.
- Prestare la massima attenzione quando si inclina il tagliabordi per l'uso come bordatrice. La marmitta e il tubo di scarico si surriscaldano durante il funzionamento. Tenere le parti del corpo lontane dalla marmitta.

AVVIAMENTO E ARRESTO (Fig. 12 e 13)



AVVERTENZA

Non avviare mai il motore in una zona chiusa o scarsamente ventilata: l'inalazione dei gas di scarico può portare al soffocamento.

PER AVVIARE UN MOTORE FREDDO :

1. Adagiare il tagliabordi su una superficie piana e sgombra di oggetti. Portare l'interruttore in posizione "I" (RUN).

NOTA: l'unità è dotata di un interruttore generale positivo; sincerarsi che questo sia in posizione "I" (RUN) prima di azionare l'unità.

2. Premere il bulbo (26) di innesco **8-10 volte**.
3. Portare la leva dello starter in posizione di avviamento (29) (I=I).
4. Premere l'interruttore di sicurezza (25), premere la leva acceleratore (5) e tirare la funicella di avvio finché il motore non si mette in moto (non ripetere l'operazione più di 6 volte).
5. Portare la leva dello starter in posizione intermedia (28) (I=I).
6. Trattene la leva acceleratore e tirare la funicella di avvio fino a quando il motore non si mette in moto.
7. Lasciare il motore in moto per 30-45 secondi alla velocità massima (tenendo completamente premuta la leva acceleratore) in posizione intermedia (I=I) per consentirne il riscaldamento. Portare la leva dello starter in posizione di corsa (27) (I=I).

PER AVVIARE UN MOTORE CALDO :

1. Portare la leva dello starter in posizione di corsa (I=I).
2. Trattene la leva acceleratore e tirare la funicella di avvio fino a quando il motore non si mette in moto.

PER ARRESTARE IL MOTORE :

Premere l'interruttore per portarlo in posizione "O" (STOP).

NOTA: accertarsi che l'interruttore torni in posizione "I" (RUN) prima di tentare di avviare l'unità.

MANUTENZIONE



AVVERTENZA

Utilizzare esclusivamente componenti, accessori e attacchi di ricambio forniti dal produttore originale. La mancata osservanza di questo requisito potrà causare prestazioni scadenti, possibili lesioni e invalidare la garanzia.

Di seguito sono fornite le istruzioni per la regolazione e la riparazione. Per riparazioni di entità maggiore, rivolgersi al concessionario autorizzato.

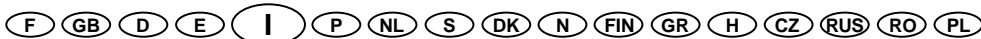

Italiano

MANUTENZIONE

SOSTITUZIONE DELLA BOBINA

SISTEMA DI AVANZAMENTO A PERCOSSIONE EZ LINE™

NUOVA BOBINA AVVOLTA (Fig. 14 e 15)

Se si sostituisce soltanto il filo, consultare la sezione "Sostituzione del filo" più avanti in questo manuale.

Utilizzare soltanto un filo monofilamento di sezione 2,4 mm. Per garantire le massime prestazioni, utilizzare soltanto fili di ricambio forniti dal produttore.

1. Arrestare il motore e scollegare il filo della candela. Trattenere la testina avvolgifilo e svitare la ritenzione della bobina. Ruotare in senso orario.
2. Estrarre la bobina vuota dalla testina avvolgifilo. Lasciare il filo attaccato alla bobina.
3. Per installare una nuova bobina, assicurarsi che i due fili vengano catturati nelle aperture l'una di fronte all'altra della nuova bobina (34). Assicurarsi che le estremità di ciascun filo protrudano di circa 152 mm da ciascuna apertura.
4. Infilare i fili negli occhielli (33) della testina. Spingere delicatamente la bobina nella testina avvolgifilo, tirando dolcemente i fili verso l'esterno, se necessario. Quando la bobina è adagiata nella testina avvolgifilo, afferrare i fili e tirarli energicamente per disincastarli dalle aperture della bobina.
5. Premere verso il basso e ruotare la bobina in senso antiorario fino a quando si blocca. Tenere la bobina abbassata e ruotarla in senso orario di un quarto di giro. Rilasciare la bobina, che dovrebbe risultare bloccata nella testina avvolgifilo. Diversamente, tenerla abbassata e ruotarla fino ad avvertire lo scatto di blocco.
6. Assicurarsi che la testina avvolgifilo e la ritenzione della bobina siano installate sull'albero di trasmissione, ruotando la ritenzione in senso antiorario per serrarla.
7. Tirare di nuovo i fili per ruotare la bobina in posizione di taglio. Premere sulla ritenzione della bobina mentre si tira il filo manualmente per farlo avanzare e verificare che la testina avvolgifilo sia montata correttamente.

SOSTITUZIONE DEL FILO (Fig. 16, 17, 18 e 19)

1. Arrestare il motore e scollegare il filo della candela. Trattenere la testina avvolgifilo e svitare la ritenzione della bobina. Ruotare in senso orario.
2. Estrarre la bobina vuota dalla testina avvolgifilo.

NOTA: lasciare il filo attaccato alla bobina. Estrarre eventuali pezzi di filo residui dalla bobina.

3. Tagliare due pezzi di filo per una lunghezza di circa 2,7 m ciascuno.

4. Inserire il primo filo (37) nel foro di ancoraggio (36) nella porzione alta della bobina. Avvolgere il primo filo attorno alla porzione alta della bobina con movimento antiorario, come indicato dalla direzione delle frecce sulla bobina. Infilare il filo nell'apertura (31) della flangia superiore della bobina, lasciando emergere circa 152 mm di filo dall'apertura. Non avvolgere una quantità di filo eccessiva. Dopo averlo avvolto, dovrebbero rimanere almeno 6 mm di distanza tra il filo avvolto e il bordo esterno della bobina.
5. Ripetere questa procedura per il secondo filo (38), ma utilizzando la parte bassa della bobina. Non avvolgere una quantità di filo eccessiva.
6. Sostituire la bobina e la ritenzione. Consultare la precedente sezione "Sostituzione della bobina" in questo manuale.

PULIZIA DEL TUBO DI SCARICO E DELLA MARMITTA

Secondo il tipo di carburante utilizzato, il tipo e la quantità d'olio e/o le condizioni operative, il tubo di scarico e la marmitta possono ostruirsi dato l'accumulo di depositi di carbone. Se si ravvisa una perdita di potenza durante l'uso dell'attrezzo, un tecnico autorizzato dovrà occuparsi di asportare questi depositi per ripristinare le prestazioni a livello ottimale.

PARASCINTILLE

Il parascintille deve essere pulito o sostituito ogni 25 ore di funzionamento (o una volta all'anno) per garantire prestazioni ottimali dell'attrezzo. I parascintille sono montati in diversi punti a seconda del modello acquistato. Rivolgersi al concessionario di zona per individuare la posizione del parascintille sul modello acquistato.

Istruzioni di pulizia:

- Estrarre il parascintille dalla marmitta.
- Se il parascintille è in fibra di vetro, eliminarlo e sostituirlo con uno nuovo.
- Se invece è in metallo, attenersi alla seguente procedura di pulizia:
 1. Spruzzare sul parascintille un detergente per il carbone di buona qualità.
 2. Pulirlo delicatamente con una spazzola a setole metalliche.
 3. Installare il parascintille e rimontare completamente l'attrezzo prima di predisporre all'uso.

F GB D E I P NL S DK N FIN GR H CZ RUS RO PL

Italiano

MANUTENZIONE

SOSTITUZIONE E PULIZIA DEL FILTRO DELL'ARIA (Fig. 20 e 21)

Per garantire prestazioni e durata massime, tenere pulito il filtro dell'aria.

1. Estrarre il coperchietto del filtro (42) premendo con il pollice sul fermo (39) mentre si tira delicatamente il coperchio.
2. Togliere il filtro (41) dell'aria e lavarlo con acqua calda e sapone. Risciacquarlo e lasciarlo asciugare completamente. Sostituirlo una volta all'anno per garantire le migliori prestazioni.
3. Reinstallare il filtro.
4. Riporre il coperchietto sul filtro, inserendo le linguette poste sulla sua base nelle aperture del filtro; spingere il coperchietto verso l'alto per farlo scattare in posizione.

TAPPO DEL SERBATOIO



AVVERTENZA

Le perdite dal tappo del serbatoio costituiscono un pericolo d'incendio. Sostituire immediatamente un tappo che perde.

Il tappo del serbatoio contiene un filtro usa e getta e una valvola regolatrice. Se il filtro si ottura, le prestazioni del motore saranno compromesse. Se le prestazioni migliorano quando si allenta il tappo del serbatoio, probabilmente la valvola regolatrice è guasta o il filtro è intasato. Sostituire il tappo del serbatoio se necessario.

CANDELA

Questo motore è dotato di una candela Champion RCJ-6Y con una distanza tra le punte degli elettrodi di 0,63 mm. Utilizzare per la sostituzione annuale una candela di scorta rispondente a queste stesse caratteristiche.

RIMESSAGGIO (1 MESE E PIÙ)

1. Drenare il carburante dal serbatoio e versarlo in una tanica idonea per la benzina. Mettere in funzione il motore fino a quando non si arresta.
2. Ripulire il tagliabordi da tutte le particelle di scarto e conservarlo in un luogo ben ventilato lontano dai bambini. Tenerlo a distanza da agenti corrosivi, come le sostanze chimiche per il giardinaggio e il fondente chimico.
3. Rispettare tutte le regolamentazioni ISO e provinciali in merito al rimessaggio e al trattamento sicuro della benzina. Utilizzare il carburante in esubero in altre attrezzature dotate di motore a 2 tempi.

F GB D E **I** P NL S DK N FIN GR H CZ RUS RO PL

Italiano

RISOLUZIONE DEI PROBLEMI

SE QUESTI RIMEDI NON RISOLVONO IL PROBLEMA, RIVOLGERSI AL CONCESSIONARIO AUTORIZZATO.

PROBLEMA	POSSIBILE CAUSA	RIMEDIO
Il motore non si avvia.	<p>1. Manca la candela.</p> <p>2. Manca carburante.</p> <p>3. Il motore è ingolfato.</p> <p>4. La funicella di avvio resiste più che in passato quando era nuova.</p>	<p>1. Controllare la candela. Togliere la candela. Reinstallare il cappuccio della candela e adagiare la candela sul cilindro metallico. Tirare la funicella di avvio e osservare se si genera una scintilla tra le punte della candela. In assenza di una scintilla, ripetere la prova con una candela nuova.</p> <p>2. Premere il bulbo di innesco fino a riempirlo di carburante. Se il bulbo non si riempie, significa che il sistema di erogazione principale del carburante è ostruito. Rivolgersi al concessionario autorizzato. Se il bulbo si riempie, probabilmente il motore è ingolfato (v. sotto).</p> <p>3. Togliere la candela, ruotare il tagliabordi in modo che il foro della candela sia diretto a terra. Portare la leva dello starter in posizione "RUN" e tirare la funicella di avvio 10-15 volte. In questo modo si elimina il carburante in esubero dal motore. Pulire e reinstallare la candela. Tirare la funicella di avvio per 3 volte con la leva dello starter in posizione "RUN". Se il motore non si avvia, portare la leva dello starter in posizione "CHOKE" e attenersi alle normali istruzioni di avvio. Se il motore comunque non si avvia, ripetere la procedura con una candela nuova.</p> <p>4. Rivolgersi al concessionario autorizzato.</p>
Il motore si avvia ma non accelera.	Il carburatore deve essere regolato.	Girare l'ago "L" in senso antiorario di 1/16 di giro. Se non si riesce a girare l'ago "L" (44) in senso antiorario, non forzare i cappucci di plastica di delimitazione. Rivolgersi al concessionario autorizzato (fig.22).
Il motore si avvia ma rimane azionato solo a velocità elevata con la leva dello starter in posizione intermedia.	Il carburatore deve essere regolato.	Girare l'ago "L" in senso antiorario di 1/16 di giro. Se non si riesce a girare l'ago "H" (45) in senso antiorario, non forzare i cappucci di plastica di delimitazione. Rivolgersi al concessionario autorizzato (fig. 22).
Il motore non raggiunge la velocità massima ed emette una quantità eccessiva di fumo.	<p>1. Controllare la miscela di olio e carburante.</p> <p>2. Il filtro dell'aria è sporco.</p> <p>3. Il carburatore deve essere regolato.</p>	<p>1. Utilizzare carburante fresco e la corretta miscela con olio per motori a 2 tempi.</p> <p>2. Pulire il filtro dell'aria. Consultare la precedente sezione "Sostituzione e pulizia del filtro dell'aria" in questo manuale.</p> <p>3. Girare l'ago "H" in senso orario di 1/16 o 1/8 di giro (fig. 22).</p>
Il motore si mette in moto, funziona e accelera ma non va al minimo.	Il carburatore deve essere regolato.	Girare la vite del minimo (43) in senso orario per aumentare la velocità al minimo (fig. 22).

F GB D E **I** P NL S DK N FIN GR H CZ RUS RO PL

Italiano

RISOLUZIONE DEI PROBLEMI

PROBLEMA	POSSIBILE CAUSA	RIMEDIO
Il filo non avanza.	<ol style="list-style-type: none"> 1. Il filo si è fuso in blocco. 2. Il filo sulla bobina non è sufficiente. 3. Il pezzo di filo logorato è troppo corto. 4. Il filo si è aggrovigliato sulla bobina. 5. La velocità del motore è troppo bassa. 	<ol style="list-style-type: none"> 1. Utilizzare uno spray al silicone per la lubrificazione. 2. Installare una quantità maggiore di filo. Consultare la precedente sezione "Sostituzione del filo" in questo manuale. 3. Tirare i fili alternando la pressione verso il basso e il rilascio della ritenzione della bobina. 4. Togliere il filo dalla bobina e riavvolgerlo. Consultare la precedente sezione "Sostituzione del filo" in questo manuale. 5. Fare avanzare il filo alla velocità massima.
L'erba si avvolge attorno all'alloggiamento dell'albero di trasmissione e alla testina avvolgifilo.	<ol style="list-style-type: none"> 1. L'erba alta viene tagliata a livello del suolo. 2. Il tagliabordi è utilizzato a velocità media. 	<ol style="list-style-type: none"> 1. Tagliare l'erba alta partendo dalla cima. 2. Azionare il tagliabordi alla massima velocità.
La ritenzione della bobina è difficile da ruotare.	Le filettature della vite sono sporche o danneggiate.	Pulire la filettatura e lubrificarla con il grasso; se non si notano miglioramenti, sostituire la ritenzione della bobina.
L'olio gocciola dalla marmitta.	<ol style="list-style-type: none"> 1. Il tagliabordi è utilizzato a velocità media. 2. Controllare la miscela di olio e carburante. 3. Il filtro dell'aria è sporco. 4. Il carburatore deve essere regolato. 	<ol style="list-style-type: none"> 1. Azionare il tagliabordi alla massima velocità. 2. Utilizzare carburante fresco e la corretta miscela con olio per motori a 2 tempi. 3. Pulirlo secondo le istruzioni fornite nella sezione "Manutenzione". 4. Girare l'ago "H" in senso orario di 1/16 o 1/8 di giro (fig. 22).

NOTA: gli aghi per la regolazione del carburatore sono muniti di cappucci di plastica che ne impediscono la rotazione antioraria dalla posizione di registrazione originale effettuata in fabbrica. Se l'attrezzo manifesta problemi legati alle prestazioni per risolvere i quali viene proposto di regolare gli aghi in senso antiorario (e gli aghi non sono mai stati spostati dalla posizione originale), portare l'attrezzo ad un concessionario autorizzato per la riparazione. Nella maggioranza dei casi, la regolazione degli aghi è una procedura semplice per i tecnici addestrati.

F GB D E I **P** NL S DK N FIN GR H CZ RUS RO PL

Portugues

Obrigado por ter adquirido um aparador de relva Homelite.

O seu novo aparador de relva foi concebido e fabricado segundo os mais elevados padrões da Homelite em termos de fiabilidade, facilidade de utilização e segurança do utilizador. Se cuidar dele devidamente, gozará durante muitos anos de uma ferramenta resistente com um desempenho sem problemas.



AVISO

Para reduzir o risco de ferimentos, o utilizador deverá ler e compreender o manual do operador.



AVISO

Não tente utilizar este aparador de relva enquanto não tiver lido na íntegra e compreendido todas as instruções, regras de segurança, etc., contidas no presente manual. Caso contrário, poderão ocorrer acidentes, envolvendo a deflagração de incêndios, choques eléctricos ou ferimentos pessoais graves. Guarde o manual de operador e consulte-o com frequência, de modo a garantir uma operação permanentemente segura e a poder instruir terceiros quando os mesmos utilizarem esta ferramenta.

LEIA INTEGRALMENTE AS INSTRUÇÕES.

REGRAS GERAIS DE SEGURANÇA

- Para garantir uma operação segura, leia e compreenda todas as instruções antes de utilizar o aparador de relva. Cumpra todas as instruções de segurança. O não cumprimento das instruções de segurança seguidamente discriminadas, poderá resultar em ferimentos pessoais graves.
- Não permita que este aparelho seja utilizado por crianças ou pessoas que não tenham sido devidamente instruídas.
- Nunca arranque nem coloque em funcionamento o motor dentro de um recinto fechado ou mal ventilado. A inalação de gases de escape pode ser mortal.
- Limpe a área de trabalho, antes de cada utilização. Retire todos os objectos, tais como pedras, pedaços de vidro partido, pregos, arames ou cabos que podem ser projectados ou ficar enredados na cabeça do fio ou na lâmina.
- Utilize protecção ocular e auricular completa durante a operação deste aparelho.
- Utilize calças compridas e de um material pesado, botas e luvas. Não use roupa justa, calções ou jóias, nem utilize o aparelho descalço.

- Prenda os cabelos compridos, de forma a ficarem acima dos ombros, de modo a impedir que fiquem presos em peças móveis.
- Mantenha todas as pessoas nas imediações, crianças, e animais a uma distância mínima de 15 m.
- Não opere o aparelho de relva quando se encontrar cansado, doente ou sob a influência de álcool, drogas ou medicação.
- Não opere o aparador de relva em más condições de iluminação.
- Mantenha uma postura estável e equilibrada. Não tente alcançar zonas além do seu alcance. A tentativa de alcançar zonas além do seu alcance poderá provocar a perda de equilíbrio e exposição a superfícies quentes.
- Mantenha todas as partes do corpo afastadas de peças móveis.
- Não toque nas áreas à volta do silenciador ou do cilindro do aparador de relva, estes componentes aquecem durante a operação.
- Antes de realizar quaisquer ajustes ou reparações, com excepção de ajustes no carburador, pare sempre o motor e retire o fio da vela de ignição.
- Antes de cada utilização, examine o aparelho, com vista a detectar dispositivos de fixação frouxos, fugas de combustível, etc. Substitua as peças danificadas.
- A cabeça do fio ou a lâmina rodará durante a realização de ajustes no carburador.
- Faça pausas frequentes. Limite o tempo de exposição por dia.
- Misture e guarde o combustível num recipiente aprovado para acondicionar gasolina.
- Misture o combustível ao ar livre, afastado de faíscas ou chamas. Limpe eventuais derrames de combustível. Afaste-se no mínimo 9 m do local de reabastecimento antes colocar o motor em funcionamento.
- Pare o motor e deixe-o arrefecer antes de reabastecer ou guardar o aparelho.
- Deixe o motor arrefecer, esvazie o depósito de combustível e prenda o aparelho, de forma a que fique imobilizado, antes de o transportar num veículo.

REGRAS DE SEGURANÇA ESPECÍFICAS PARA UTILIZAÇÃO DO APARADOR DE RELVA

- Substitua a cabeça do fio se a mesma estiver rachada, lascada ou apresentar quaisquer outros danos. Certifique-se de que a cabeça do fio ou a lâmina está adequadamente instalada e firmemente fixada. Caso contrário, poderão ocorrer ferimentos graves.

F GB D E I **P** NL S DK N FIN GR H CZ RUS RO PL

Portugues

REGRAS DE SEGURANÇA ESPECÍFICAS PARA UTILIZAÇÃO DO APARADOR DE RELVA

- Certifique-se de que todas as protecções, correias, deflectores e pegas estão adequadamente instalados e firmemente fixados.
- Utilize exclusivamente o fio sobresselente do fabricante na cabeça de corte. Não utilize qualquer outro acessório de corte.
- Nunca opere o aparelho sem o deflector de relva instalado e em boas condições de funcionamento.
- Segure firmemente em ambas as pegas quando aparar a relva. Mantenha a cabeça do aparador de relva abaixo do nível da cintura. Nunca corte com a cabeça de corte a uma altura igual ou superior a 76 cm acima do solo.

GUARDE O PRESENTE MANUAL PARA FUTURA CONSULTA.

ESPECIFICAÇÕES TÉCNICAS

Peso	
- sem combustível e sem cabeça do fio	4,78 kg
- sem combustível e com cabeça do fio	4,97 Kg
Capacidade do depósito de combustível	425 cm ³
Largura de corte	432 mm
Cilindrada do motor	25 cm ³
Potência máxima do motor (em conformidade com a norma ISO 8893)	0,75 kW
Frequência de rotação máxima do veio	9.000 min ⁻¹
Velocidade do motor (frequência de rotação) à frequência de rotação máxima do veio recomendada	12.500 min ⁻¹
Velocidade do motor (frequência de rotação) ao ralenti	2.000 - 2.500 min ⁻¹
Consumo de combustível (em conformidade com a norma ISO 8893) com a potência máxima do motor	0,48 kg/h
Consumo específico de combustível (em conformidade com a norma ISO 8893) com a potência máxima do motor	0,46 kg/h
Nível de vibrações ao ralenti	
- Pega frontal	2,8

- Pega posterior	2,5
Nível de vibrações com aceleração	
- Pega frontal	4,5
- Pega posterior	4,4
Nível de pressão sonora (em conformidade com as normas EN ISO 11806:1997, ISO 7917:1987)	99
Nível de potência sonora (em conformidade com a norma ISO 10884)	113

CARACTERÍSTICAS

1. PROTECÇÃO DO SILENCIADOR
2. ALAVANCA DE COMANDO DA MISTURA (DISPOSITIVO AUXILIAR DE ARRANQUE)
3. ACELERADOR MANUAL E PEGA POSTERIOR
4. INTERRUPTOR DE IGNIÇÃO
5. BLOQUEIO DO ACELERADOR
6. INTERRUPTOR DE IGNIÇÃO
7. CÂRTER DO VEIO DE TRANSMISSÃO
8. PEGA FRONTAL
9. DEFLECTOR DE RELVA
10. CABEÇA DO FIO
11. GUIA DE REBORDOS
12. PERNO
13. PORÇA DE ORELHAS
14. CÂRTER POSTERIOR
15. PARAFUSOS
16. EXTREMIDADE CURVA DA PROTECÇÃO DO SILENCIADOR
17. ABERTURA NO CÂRTER POSTERIOR
18. PEÇAS DO GUIA DE REBORDOS
19. ANILHA DE BLOQUEIO
20. ANILHA CHATA
21. PERNO CURTO
22. GUIA DE REBORDOS MONTADO
23. PATILHAS
24. PERNO LONGO
25. BLOQUEIO DO ACELERADOR
26. BALÃO DE DETONAÇÃO
27. POSIÇÃO DE FUNCIONAMENTO
28. ALAVANCA DE MISTURA NA POSIÇÃO INTERMÉDIA
29. NA POSIÇÃO DE ESTRANGULAMENTO ALAVANCA DE MISTURA
30. RETENTOR DA BOBINA
31. RANHURAS
32. MOLA
33. OLHAIS
34. BOBINA
35. SETAS NA BOBINA
36. ORIFÍCIO DE ANCORAGEM
37. PRIMEIRO FIO
38. SEGUNDO FIO
39. LINGUETA
40. PUXE A TAMPA PARA ABRIR

F GB D E I **P** NL S DK N FIN GR H CZ RUS RO PL

Portugues

CARACTERÍSTICAS

41. FILTRO
42. TAMPA DO FILTRO DE AR
43. PARAFUSO DE RALENTI
44. AGULHA DE BAIXO "L"
45. AGULHA DE ALTO "H"

DESEMBALAGEM

INSTRUÇÕES

- Retire cuidadosamente o produto da caixa.
- Inspeccione o produto, no sentido de se assegurar que o mesmo não sofreu fracturas nem danos durante o transporte.
- Não deite fora o material de embalagem até ter inspeccionado e operado o aparelho.

LISTA DOS ITENS QUE COMPÕEM A EMBALAGEM PARA O KIT DO PROPRIETÁRIO

- Deflector de relva (9)
- Pega frontal (8)
- Kit Aparar
- Protecção do silenciador (1), chave dinamométrica e parafusos (15)
- Ferragens
- Manual de operador

MONTAGEM

PEGA FRONTAL (Fig. 2)

1. Retire a pega frontal (8), o perno (12) e a porca de orelhas (13) do Kit do proprietário.
2. Coloque a pega frontal na parte superior do cárter do veio de transmissão (7) e posicione-a numa uma posição confortável.
3. Introduza o perno através da pega frontal, conforme ilustrado, e coloque a porca de orelhas.
4. Aperte firmemente a porca de orelhas.

NOTA: Não tente remover ou modificar o distanciador. Este distanciador constitui um limitador da posição superior da pega.

MONTAGEM DA PROTECÇÃO DO SILENCIADOR (Fig. 3)

1. Retire a protecção do silenciador (1) e dois parafusos do kit do proprietário.
2. Una a protecção do silenciador ao cárter posterior (14).

NOTA: Assegure-se de que a extremidade curva da protecção do silenciador (16) é seguramente fixada na abertura do cárter posterior (17).

3. Coloque os dois parafusos.
4. Aperte muito bem os parafusos.

MONTAGEM DO GUIA DE REBORDOS (Fig. 4)

1. Una as duas peças de plástico do guia de rebordos (18) utilizando o perno curto (21), a anilha chata (20), a anilha de bloqueio (19) e a porca de orelhas.
2. Deslize o guia de rebordos para ajustar o comprimento de apuramento desejado.
3. Aperte firmemente a porca de orelhas.

MONTAGEM DO DEFLECTOR DE RELVA E DO GUIA DE REBORDOS (Fig. 5 e 6)

1. Retire a porca de orelhas, a anilha chata, a anilha de bloqueio e o perno do Kit do proprietário.
2. Posicione o deflector de relva (9) sobre o veio e a braçadeira.
3. Faça o guia de rebordos (22) deslizar sobre as patilhas (23) do deflector de relva e a braçadeira.
4. Introduza o perno através das ranhuras existentes nas patilhas do deflector de relva e aparador.

NOTA: Certifique-se de que as ranhuras estão alinhadas antes de colocar o perno.

5. Coloque a anilha chata, a anilha de bloqueio e a porca de orelhas.
6. Aperte firmemente a porca de orelhas.

OPERAÇÃO



Leia o seu Manual do Operador.

Utilize protecção ocular e auricular.

Mantenha todas as pessoas nas imediações a uma distância mínima de 15 m.

ABASTECIMENTO E REABASTECIMENTO DE COMBUSTÍVEL

MANUSEAR COMBUSTÍVEL DE FORMA SEGURA

- Manuseie sempre o combustível com cuidado, pois é altamente inflamável.
- Abasteça sempre o combustível ao ar livre, afastado de faíscas ou chamas. Não inale os vapores do combustível.
- Evite que gasolina ou óleo entrem em contacto com a pele.

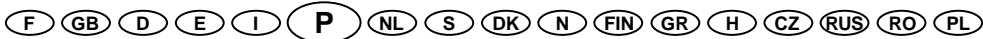

Portugues

OPERAÇÃO

- Mantenha a gasolina ou o óleo afastados dos olhos. Na eventualidade de gasolina ou óleo entrarem em contacto com os olhos, lave-os imediatamente com água límpida. Se os olhos continuarem irritados, consulte um médico imediatamente.
- Limpe o combustível derramado imediatamente.

MISTURA DO COMBUSTÍVEL

- Este aparelho é accionado por um motor de 2 tempos, carecendo da pré-mistura de gasolina e de óleo de 2 tempos. Realize a pré-mistura de gasolina sem chumbo e de óleo para motores de 2 tempos num recipiente limpo aprovado para acondicionar gasolina.
- Este motor encontra-se certificado para operar com gasolina sem chumbo prevista para uso em veículos automóveis, com um índice de octanas de 87 $([R + M] / 2)$ ou superior.
- Não utilize nenhum dos tipos de pré-misturas de gasolina/óleo vendidos em estações de serviço, onde se inclui a pré-mistura de gasolina/óleo para uso em ciclomotores, motocicletas, etc.
- Utilize um óleo de auto-mistura de 2 tempos de alta qualidade para motores arrefecidos a ar. Não utilize óleo para veículos automóveis nem óleo de 2 tempos para motores fora-de-borda.
- Misture 2% de óleo na gasolina. Isto corresponde a uma proporção de 50:1.
- Misture o combustível muito bem e sempre que abastecer o aparelho.
- Misture pequenas quantidades. Não misture quantidades superiores às que serão utilizadas ao longo de um período de 30 dias. Recomenda-se a utilização de um óleo de 2 tempos contendo um estabilizador de combustível.



ENCHIMENTO DO DEPÓSITO

1. Limpe a superfície à volta do tampão do depósito de combustível para evitar a contaminação.
2. Desaperte o tampão do depósito de combustível devagar para permitir o alívio da pressão e impedir que o combustível saia pelo rebordo do tampão.
3. Deite a mistura de combustível no depósito, de forma cuidadosa. Evite derramar combustível.
4. Antes de colocar o tampão, limpe e examine a junta.

5. Coloque imediatamente o tampão do depósito de combustível e aperte-o à mão. Limpe eventuais derrames de combustível. Afaste-se no mínimo 9 m do local de reabastecimento antes colocar o motor em funcionamento.

NOTA: A emissão de fumo por um novo motor durante e após a primeira utilização é normal.



AVISO

Antes de reabastecer o aparelho com combustível, desligue sempre o motor. Nunca reabasteça uma máquina com o motor a trabalhar ou quente. Afaste-se no mínimo 9 m do local de reabastecimento antes colocar o motor em funcionamento. Não fume!



+



=



1 litro	+	20 ml	=	} 50:1
2 litros	+	40 ml	=	
3 litros	+	60 ml	=	
4 litros	+	80 ml	=	
5 litros	+	100 ml	=	

OPERAÇÃO DO APARADOR DE RELVA (Fig. 7)

Segure no aparador de relva colocando a mão direita na pega acelerador e a mão esquerda na pega da esquerda. Segure o aparelho firmemente com ambas as mãos durante a operação. O aparador de relva deve ser seguro numa posição cómoda, com a pega posterior posicionada sensivelmente à altura da anca.

Opere o aparador de relva sempre à velocidade máxima. Corte relva alta de cima para baixo. Isto impede que a relva se enrola à volta do cárter do veio e da cabeça do fio (10), situação que poderá causar danos por sobre-aquecimento. Se a relva se enrolar à volta da cabeça do fio, pare o motor, retire o fio da vela de ignição e remova a relva. O corte prolongado a meia velocidade resultará no gotejamento de óleo no silenciador.

AVANÇO DO FIO

AVANÇO DO FIO UTILIZANDO O SISTEMA DE AVANÇO POR PANCADA EZ LINE™

O avanço do fio é controlado batendo com a cabeça do fio na relva, com o motor a trabalhar à máxima velocidade.

1. Ponha o motor a trabalhar à máxima velocidade.
2. Bata com a cabeça do fio no chão para avançar o fio. O fio avança de cada vez que se bate com a cabeça no chão.
3. Podem ser necessárias várias pancadas até o fio atingir a lâmina de corte.
4. Recomece a cortar.

F GB D E I **P** NL S DK N FIN GR H CZ RUS RO PL

Portugues

OPERAÇÃO

NOTA: Se o fio for muito curto poderá não conseguir avançá-lo, batendo com a cabeça no chão. Se for este o caso, PARE O MOTOR, realize o avanço manual do fio.

AVANÇO MANUAL DO FIO

Pressione o retentor da bobina (30) para baixo, enquanto puxa o(s) fio(s), para o(s) fazer avançar manualmente.

EXTREMIDADES DE CORTE (Fig. 8)

- Mantenha o aparador de relva inclinado na direcção da área a ser cortada; está é a melhor área de corte (B).
- Não corte em áreas de corte perigosas (A)
- Utilize a extremidade do fio para cortar; não force a cabeça do fio contra a relva por cortar.
- Os arbustos aramados e de paliçadas causam um desgaste extra do fio e provocam, mesmo, a sua rotura. Pedras e paredes de tijolos, parapeitos e madeira podem provocar o rápido desgaste do fio.
- Evite árvores e arbustos. A casca de árvores, ornamentos de madeira, tapumes e estacas ou ripas podem ser facilmente danificados pelo fio.

LÂMINA DE CORTE DE APARAMENTO DO FIO DO DEFLECTOR DE RELVA (Fig. 9)

Este aparador de relva está equipado com uma lâmina de corte de aparamento do fio no deflector de relva. Para obter os melhores resultados de corte, faça o fio avançar até ser cortado no comprimento certo pela lâmina de corte. Realize o avanço do fio sempre que ouvir o motor a trabalhar com mais aceleração do que é normal. Isto assegurará o melhor desempenho e manterá o fio suficientemente comprido para avançar adequadamente.

OPERAÇÃO DO GUIA DE REBORDOS - APARAR EXCLUSIVAMENTE (Fig. 10 e 11)

- Desaperte a porca de orelhas (13) e faça o guia de rebordos (11) deslizar, de modo a ajustá-lo para o comprimento de aparamento desejado, de seguida reaperte a porca de orelhas firmemente. Consulte a secção "Montagem do guia de rebordos" mais atrás no presente manual para mais informações.
- O guia de rebordos permite utilizar o aparador de relva como aparador de rebordos para cortar ao longo de passeios, caminhos, canteiros, etc. É conveniente utilizar o guia de rebordos quando o aparador de relva for utilizado como aparador de rebordos, constituindo um suporte do mesmo.

- Seja extremamente cuidadoso quando inclinar o aparador de relva para o utilizar como aparador de rebordos. O silenciador e o escape do silenciador ficam muito quentes durante a operação. Mantenha todas as partes do corpo afastadas do silenciador.

ARRANQUE E PARAGEM (Fig. 12 e 13)



AVISO

Nunca arranque nem coloque em funcionamento o motor dentro de um recinto fechado ou mal ventilado. A inalação de gases de escape pode ser mortal.

PARA REALIZAR O ARRANQUE DE UM MOTOR FRIO:

1. Coloque o aparador de relva numa superfície plana e nua. Coloque o botão na posição "I" (FUNCIONAMENTO).

NOTA: O aparelho está equipado com um botão on-off positivo, certifique-se de que o botão está na posição "I" (FUNCIONAMENTO) antes de colocar o aparelho em funcionamento.

2. Prima o balão (26) de detonação **8 a 10 vezes**.
3. Coloque a alavanca de mistura (dispositivo auxiliar de arranque) na posição de estrangulamento (29) (I+I).
4. Prima o bloqueio (25), aperte o acelerador (5) e puxe o cordão de arranque até o motor tentar arrancar. (Não deve ser necessário puxar o cordão mais de 6 vezes.)
5. Coloque a alavanca de mistura (dispositivo auxiliar de arranque) na posição intermédia (28) (I-I).
6. Mantenha o acelerador apertado e puxe o cordão de arranque até o motor entrar em funcionamento.
7. Deixe o motor a trabalhar à máxima velocidade durante 30 a 45 segundos (com o acelerador totalmente apertado) na posição intermédia (I-I) para aquecer. Coloque a alavanca de mistura (dispositivo auxiliar de arranque) na posição (27) (I).

PARA REALIZAR O ARRANQUE DE UM MOTOR QUENTE:

1. Coloque a alavanca de mistura (dispositivo auxiliar de arranque) na posição (I).
2. Mantenha o acelerador apertado e puxe o cordão de arranque até o motor entrar em funcionamento.

PARA PARAR O MOTOR:

Para parar motor, prima o interruptor, colocando na posição "O".

NOTA: Não se esqueça de voltar a colocar o botão de paragem na posição "I" (FUNCIONAMENTO) antes de tentar colocar o aparelho em funcionamento.

F GB D E I **P** NL S DK N FIN GR H CZ RUS RO PL

Portugues

MANUTENÇÃO



AVISO

Utilize exclusivamente peças sobresselentes, componentes e acessórios originais do fabricante. Caso contrário, a máquina poderá ter um mau desempenho, além de poderem ocorrer ferimentos e de a garantia poder ser anulada.

Frequentemente, poderá realizar os ajustes e reparações descritos no presente manual. Outro tipo de reparações devem ser realizados por um serviço de assistência autorizado.

SUBSTITUIÇÃO DA BOBINA

SISTEMA DE AVANÇO POR PANCADA EZ LINE™

NOVA BOBINA PRÉ-ENROLADA (Fig. 14 e 15)

Se apenas substituir o fio, consulte a secção "Substituição do fio" mais adiante.

Utilize exclusivamente fio monofilamento de 2,4 mm de diâmetro. Para garantir o melhor desempenho, utilize o fio sobresselente de origem.

1. Pare o motor, retire o fio da vela de ignição. Segure a cabeça do fio e desaparafuse o retentor da bobina. Rode no sentido dos ponteiros do relógio.
2. Retire a bobina vazia da cabeça do fio. Mantenha a mola (32) unida à bobina.
3. Para instalar a nova bobina, certifique-se de que os dois fios ficam fixos nas ranhuras opostas da nova bobina (34). Assegure-se de que a extremidade de cada fio se prolonga aproximadamente 152 mm para além de cada ranhura.
4. Enfie os fios nos olhais (33) localizados na cabeça do fio. Cuidadosamente pressione a bobina para dentro da cabeça do fio (puxe cuidadosamente os fios para fora, se for necessário). Quando a bobina tiver sido colocada na cabeça do fio, agarre nos fios e dê-lhes um puxão forte para os soltar das ranhuras na bobina.
5. Pressione para baixo e rode a bobina no sentido contrário ao dos ponteiros do relógio até que a mesma deixe de rodar. Mantenha a bobina comprimida para baixo e rode-a ligeiramente no sentido dos ponteiros do relógio. Solte a bobina. A bobina deverá ficar encaixada na cabeça do fio. Caso contrário, comprima-a para baixo e rode-a até que fique bloqueada.
6. Certifique-se de que a cabeça do fio e o retentor da bobina são instalados no veio rodando o retentor no sentido contrário ao dos ponteiros do relógio para apertar.

7. Puxe novamente os fios para rodar a bobina para a posição de corte. Pressione o retentor da bobina para baixo, enquanto puxa o(s) fio(s) manualmente para avançar o fio e verifique se a cabeça do fio está correctamente montada.

SUBSTITUIÇÃO DO FIO (Fig. 16, 17, 18 e 19)

1. Pare o motor, retire o fio da vela de ignição. Segure a cabeça do fio e desaparafuse o retentor da bobina. Rode no sentido dos ponteiros do relógio.
2. Retire a bobina da cabeça do fio.

NOTA: Mantenha a mola unida à bobina. Retire os restos de fio da bobina.

3. Corte dois pedaços de fio, cada um com cerca de 2,7 m de comprimento.
4. Insira o primeiro fio (37) no orifício de ancoragem (36) na parte de cima da bobina. Enrole o primeiro fio à volta da parte de cima da bobina no sentido contrário ao dos ponteiros do relógio, conforme ilustrado pelas setas na bobina. Coloque o fio na ranhura do flange da bobina superior, deixando cerca de 152 mm para além da ranhura (31). Não encha demasiado a bobina. Depois de ter enrolado o fio, deve existir um intervalo de, pelo menos, 6 mm entre o fio enrolado e o bordo exterior da bobina.
5. Repita o passo acima com o segundo fio (38), utilizando a parte de baixo da bobina. Não encha demasiado a bobina.
6. Substitua a bobina e o retentor da bobina. Consulte a secção "Substituição da bobina" mais atrás neste manual.

LIMPEZA DA SAÍDA DE ESCAPE E DO SILENCIADOR

Dependendo do tipo de combustível utilizado, do tipo e quantidade de óleo utilizado e/ou das condições de operação, a saída de escape e o silenciador poderão ficar entupidos com depósitos de carvão. Se se aperceber de uma perda de potência na sua ferramenta operada a gás, estes depósitos terão de ser removidos por um técnico de assistência qualificada para que o aparelho volte ter um bom desempenho.

PÁRA-FAÍSCAS

O pára-faíscas tem de ser limpo ou substituído de 25 em 25 horas de operação ou anualmente para assegurar um desempenho adequado do aparelho. Os pára-faíscas poderão estar instalados em locais diferentes dependendo do modelo. Contacte o serviço de assistência da sua área para obter informações sobre a localização deste dispositivo no seu modelo.

F GB D E I **P** NL S DK N FIN GR H CZ RUS RO PL

Portugues

MANUTENÇÃO

Instruções de limpeza:

- Remova o pára-faíscas do silenciador.
- Se o seu pára-faíscas for de fibra óptica, deite-o fora e coloque um novo.
- Se o seu pára-faíscas for de metal, limpe-o observando as instruções a seguir:
 1. Pulverize o pára-faíscas com um bom produto de limpeza de carvão.
 2. Limpe suavemente com uma escova de arame.
 3. Coloque e monte integralmente o novo pára-faíscas ou o pára-faíscas limpo antes de utilizar o aparelho.

SUBSTITUIÇÃO E LIMPEZA DO FILTRO DE AR (Fig. 20 e 21)

Com vista a garantir um bom desempenho e uma longa vida útil, mantenha o filtro de ar limpo.

1. Remova a tampa do filtro de ar (42), pressionando a lingueta (39) com o polegar ao mesmo tempo que puxa cuidadosamente a tampa.
2. Retire o filtro (41) e limpe-o com água morna misturada com sabão. Enxágue e deixe secar completamente. Para garantir um desempenho ótimo, substitua anualmente.
3. Volte a colocar o filtro.
4. Volte a colocar a tampa do filtro de ar, inserindo as patilhas localizadas na parte de baixo da tampa nas ranhuras da base do filtro de ar. Empurre a tampa para cima até a mesma encaixar firmemente no lugar.

TAMPÃO DO DEPÓSITO DE COMBUSTÍVEL



AVISO

Um tampão do depósito de combustível com fugas representa um perigo de incêndio e tem de ser imediatamente substituído.

O tampão do depósito de combustível contém um filtro isento de manutenção e uma válvula de controlo. Um filtro de combustível obstruído causará um mau desempenho do motor. Se o desempenho melhorar quando o tampão do depósito de combustível é desapertado, a válvula de controlo poderá estar avariada ou o filtro obstruído. Substitua o tampão do depósito de combustível, se necessário.

VELA DE IGNIÇÃO

Este motor utiliza uma vela Champion RCJ-6Y com uma distância entre eléctrodos de 0,63 mm. Utilize uma peça de reposição igual e substitua anualmente.

ARMAZENAMENTO (1 MÊS OU MAIS)

1. Drene totalmente o combustível do depósito para um recipiente aprovado para acondicionar gasolina. Deixe o motor a trabalhar até que o mesmo pare.
2. Limpe todas as matérias estranhas do aparador de relva. Armazene-o num local bem ventilado fora do alcance de crianças. Mantenha-o afastado de substâncias corrosivas, tais como produtos químicos utilizados em jardinagem e sais de descongelação.
3. Cumpra todos os regulamentos ISO e locais aplicáveis ao armazenamento e ao manuseio seguros de gasolina. O combustível que sobrar deve ser utilizado noutros equipamentos accionados por motores de 2 tempos.

F GB D E I **P** NL S DK N FIN GR H CZ RUS RO PL

Portugues

DIAGNÓSTICO E RESOLUÇÃO DE PROBLEMAS

SE ESTAS SOLUÇÕES NÃO RESOLVEREM O PROBLEMA, CONTACTE O SERVIÇO DE ASSISTÊNCIA DO SEU CONCESSIONÁRIO AUTORIZADO.

PROBLEMA	POSSÍVEL CAUSA	SOLUÇÃO
O motor não arranca.	<p>1. Não há faísca.</p> <p>2. Falta combustível.</p> <p>3. O motor está afogado.</p> <p>4. É mais difícil puxar o cordão de arranque agora do que quando era novo.</p>	<p>1. Verifique a ignição. Retire a vela de ignição. Volte a colocar a ficha da vela de ignição e coloque a vela no cilindro de metal. Puxe o cordão de ignição e observe se é produzida faísca na ponta da vela. Se tal não acontecer, repita o teste com uma nova vela de ignição.</p> <p>2. Prima o balão de detonação até o mesmo estar cheio de combustível. Se o balão não encher, o sistema de abastecimento de combustível principal está obstruído. Contacte o serviço de assistência técnica. Se o balão de detonação encher, o motor poderá estar afogado (ver ponto a seguir).</p> <p>3. Retire a vela de ignição, vire o aparador de relva de forma a que o orifício da vela fique virado para o chão. Coloque a alavanca de mistura (dispositivo de arranque auxiliar) para "FUNCIONAMENTO" e puxe o cordão de arranque 10 a 15 vezes. Este procedimento extrairá o combustível em excesso do motor. Limpe e reinstale a vela de ignição. Puxe o motor de arranque três vezes com a alavanca de mistura (dispositivo de arranque auxiliar) na posição "FUNCIONAMENTO". Se o motor não pegar, coloque a alavanca de mistura (dispositivo de arranque auxiliar) na posição "ESTRANGULAMENTO" e repita o procedimento de arranque normal. Se, mesmo assim, o motor não pegar, repita o procedimento com uma nova vela de ignição.</p> <p>4. Contacte o serviço de assistência técnica.</p>
O motor arranca mais não acelera.	O carburador precisa de ser ajustado.	Rode a agulha "L" 1/16 voltas no sentido contrário ao dos ponteiros do relógio. Se a agulha de baixo "L" (44) não puder ser rodada no sentido contrário ao dos ponteiros do relógio, não force os batentes de plástico. Contacte o serviço de assistência técnica (Fig. 22).
O motor arranca, mas funciona apenas a alta velocidade a com o dispositivo de arranque auxiliar na posição intermédia.	O carburador precisa de ser ajustado.	Rode a agulha "H" 1/16 voltas no sentido contrário ao dos ponteiros do relógio. Se a agulha de cima "H" (45) não puder ser rodada no sentido contrário ao dos ponteiros do relógio, não force os batentes de plástico. Contacte o serviço de assistência técnica. (Fig. 22).

F GB D E I **P** NL S DK N FIN GR H CZ RUS RO PL

Portugues

DIAGNÓSTICO E RESOLUÇÃO DE PROBLEMAS

PROBLEMA	POSSÍVEL CAUSA	SOLUÇÃO
O motor não atinge a velocidade máxima e emite demasiado fumo.	<ol style="list-style-type: none"> 1. Verifique a mistura de óleo do combustível. 2. O filtro de ar está sujo. 3. O carburador precisa de ser ajustado. 	<ol style="list-style-type: none"> 1. Utilize novo combustível e a proporção de mistura de óleo de 2 tempos correcta. 2. Limpe o filtro de ar. Consulte a secção "Substituição e limpeza do filtro de ar" mais atrás neste manual. 3. Rode a agulha "H" 1/16 - 1/8 voltas no sentido dos ponteiros do relógio (Fig. 22).
O motor arranca, funciona e acelera, mas não funciona ao ralenti.	O carburador precisa de ser ajustado.	Rode o parafuso de ralenti (43) no sentido dos ponteiros do relógio para aumentar a velocidade de ralenti (Fig. 22).
O fio não avança.	<ol style="list-style-type: none"> 1. O fio está colado. 2. Não há fio suficiente na bobina. 3. O fio é demasiado curto. 4. O fio está emaranhado na bobina. 5. A velocidade do motor é insuficiente. 	<ol style="list-style-type: none"> 1. Lubrifique com spray de silicone. 2. Coloque mais fio. Consulte a secção "Substituição do fio" mais atrás neste manual. 3. Puxe os fios enquanto pressiona e solta alternadamente o retentor da bobina. 4. Retire o fio da bobina e volte a enrolar. Consulte a secção "Substituição do fio" mais atrás neste manual. 5. Realize o avanço do fio com o motor a trabalhar à máxima velocidade.
A relva enrola-se à volta do cárter do veio e da cabeça do fio.	<ol style="list-style-type: none"> 1. Corte de relva ao nível do chão. 2. Operação do aparador de relva a meia aceleração. 	<ol style="list-style-type: none"> 1. Corte relva alta de cima para baixo. 2. Opere o aparador de relva à velocidade máxima.
É difícil rodar o retentor da bobina.	Passo da rosca sujo ou danificado.	Corte as pontas e aplique massa lubrificante - se não se registarem melhorias, substitua o retentor da bobina.
Goteja óleo do silenciador.	<ol style="list-style-type: none"> 1. Operação do aparador de relva a meia aceleração. 2. Verifique a mistura de óleo/ combustível. 3. O filtro de ar está sujo. 4. O carburador precisa de ser ajustado. 	<ol style="list-style-type: none"> 1. Opere o aparador de relva à velocidade máxima. 2. Utilize novo combustível e a proporção de mistura de óleo de 2 tempos correcta. 3. Realize a limpeza de acordo com as instruções da secção de manutenção. 4. Rode a agulha "H" 1/16 - 1/8 voltas no sentido dos ponteiros do relógio (Fig. 22).

NOTA: A(s) agulha(s) de ajuste do carburador estão equipadas com batentes de plástico que impedem a rotação no sentido contrário ao dos ponteiros do relógio em relação aos ajustes originais de fábrica. Se o seu aparelho apresentar problemas de desempenho específicos, para os quais a secção de "Diagnóstico e resolução de problemas" recomende um ajuste da agulha no sentido contrário ao dos ponteiros do relógio e ainda não tiverem sido realizados quaisquer ajustes desde a aquisição, o aparelho deve ser entregue a um serviço de assistência autorizado do fabricante para reparação. Na maioria dos casos, o ajuste necessário é uma operação simples para os representantes especializados do serviço de assistência do fabricante.

F GB D E I P **NL** S DK N FIN GR H CZ RUS RO PL

Nederlands

Hartelijk dank voor de aankoop van een Homelite-grastrimmer.

Uw nieuwe grastrimmer is ontwikkeld en vervaardigd volgens de hoge norm van Homelite voor betrouwbaarheid, gebruiksgemak en bedieningsveiligheid. Mits op de juiste wijze onderhouden, zal dit apparaat u vele jaren robuuste, storingsvrije prestaties leveren.



WAARSCHUWING

Om het risico op letsel te verkleinen, moet de gebruiker de gebruikershandleiding lezen en begrijpen.



WAARSCHUWING

Gebruik deze grastrimmer niet voordat u alle aanwijzingen, veiligheidsvoorschriften enz. in deze handleiding zorgvuldig hebt doorgelezen en volledig begrepen. Nalatigheid kan resulteren in ongelukken met vuur, elektrische schokken of ernstig lichamelijk letsel. Berg de gebruikershandleiding op en raadpleeg deze regelmatig voor een continu veilig gebruik en voor het instrueren van anderen die dit gereedschap gaan gebruiken.

LEES ALLE AANWIJZINGEN.

ALGEMENE VEILIGHEIDSVOORSCHRIFTEN

- Voor een veilig gebruik dient u alle aanwijzingen op te volgen en te begrijpen voordat u de grastrimmer gaat gebruiken. Volg alle veiligheidsaanwijzingen op. Het niet opvolgen van alle onderstaande veiligheidsaanwijzingen kan resulteren in ernstig lichamelijk letsel.
- Dit apparaat mag niet worden gebruikt door kinderen of personen die hiervoor niet geïnstrueerd zijn.
- De motor nooit in een afgesloten of slecht geventileerde ruimte starten en laten draaien; het inademen van uitlaatgassen kan dodelijk zijn.
- Maak het werkterrein schoon voor elk gebruik. Verwijder alle voorwerpen, zoals stenen, glasscherven, spijkers, draad of touw dat kan worden weggeslingerd of verward raken in de draadkop of het maaimes.
- Draag volledige oog- en gehoorbescherming tijdens het gebruik van het apparaat.
- Draag een lange, stevige broek, laarzen en handschoenen. Draag geen loszittende kleding, korte broek of sieraden en loop niet op blote voeten.
- Steek lang haar op, zodat het tot op de schouders valt om te voorkomen dat het bekneld raakt in eventuele bewegende onderdelen.
- Houd alle omstanders, kinderen en huisdieren op een afstand van minimaal 15 meter.

- Gebruik dit apparaat niet wanneer u moe of ziek bent, of onder invloed van alcohol, drugs of medicijnen.
- Werk niet onder slechte lichtomstandigheden.
- Zorg altijd voor een goede stand van de voeten en een juiste balans. Reik niet buiten uw bereik. Door buiten uw bereik te reiken, kunt u uw evenwicht verliezen of in contact komen met hete oppervlakken.
- Houd bewegende delen op afstand van uw lichaam en lichaamsdelen.
- Raak het gebied rond de geluidsdemper of de cilinder van de grastrimmer niet aan, deze delen kunnen heet worden tijdens het gebruik.
- Zet altijd de motor uit en verwijder de bougiekabel voordat u eventuele aanpassingen of reparaties uitvoert, uitgezonderd aanpassingen aan de carburateur.
- Controleer het apparaat voor elk gebruik op loszittende bouten, brandstoflekages, enz. Vervang eventuele beschadigde onderdelen voor gebruik.
- De draadkop of het maaimes draait rond tijdens aanpassingen van de carburateur.
- Doe oefeningen na elke bedieningsperiode om de bloedsomloop te verbeteren.
- Meng en sla brandstof op in een container die goedgekeurd is voor benzine.
- Meng brandstof in de open lucht waar geen vonken of vlammen zijn. Veeg eventueel gemorste brandstof weg. Zorg voor een afstand van minimaal 9 meter tot de brandstoflocatie voordat u de motor start.
- Stop de motor en laat deze afkoelen voordat u het apparaat bijtankt of opbergt.
- Laat de motor afkoelen; tap de brandstoftank af en zet het apparaat vast voordat u deze in een auto vervoert.

SPECIEFIEKE VEILIGHEIDSVOORSCHRIFTEN VOOR GEBRUIK VAN DE GRASTRIMMER

- Vervang de draadkop als deze gescheurd, gebarsten of op andere wijze beschadigd is. Zorg ervoor dat de draadkop of het maaimes op de juiste wijze gemonteerd is en stevig vast zit. Anders kan dit resulteren in ernstig letsel.
- Zorg ervoor dat alle beschermers, riemen, grasgeleiders en handvatten op juiste en veilige wijze bevestigd zijn.
- Gebruik uitsluitend het reservedraad van de fabrikant in de maaikop. Gebruik geen enkel ander maaihulpstuk.
- Gebruik het apparaat alleen wanneer de grasgeleider gemonteerd is en zich in goede toestand bevindt.

F GB D E I P **NL** S DK N FIN GR H CZ RUS RO PL

Nederlands

SPECIFIEKE VEILIGHEIDSVORSCHRIFTEN VOOR GEBRUIK VAN DE GRASTRIMMER

- Houd beide handvatten goed vast tijdens het trimmen. Houd de draadkop onder heuphoogte. Nooit maaien met de draadkop op een hoogte van 76 cm of meer boven de grond.

BEWAAR DEZE AANWIJZINGEN.

TECHNISCHE GEGEVENS

Gewicht	
- zonder brandstof en draadkop	4,78 kg
- zonder brandstof met draadkop	4,97 kg
Inhoud brandstoftank	425 cm ³
Maaicirkel	432 mm
Cilinderinhoud motor	25 cm ³
Max. motorvermogen (overeenkomstig ISO 8893)	0,75 kW
Maximum rotatiesnelheid van de as Motortoerental (rotatiesnelheid) bij aanbevolen max. asrotatiesnelheid	9.000 min ⁻¹
Motortoerental (rotatiesnelheid) bij stationair draaien	12.500 min ⁻¹
Brandstofverbruik (overeenkomstig ISO 8893) bij max. motorprestaties	2.000 - 2.500 min ⁻¹
Specifiek brandstofverbruik (overeenkomstig ISO 8893) bij max. motorprestaties	0,48 kg/h
Trillingsniveau stationair draaien	0,46 kg/h
- Voorste handgreep	2,8
- Achterste handvat	2,5
Trillingsniveau vol vermogen	
- Voorste handgreep	4,5
- Achterste handvat	4,4
Geluidsdruk niveau (overeenkomstig EN ISO 11806:1997, ISO 7917:1987)	99
Geluidsdruk niveau (overeenkomstig ISO 10884)	113

FUNCTIES

- GELUIDSDEMPERSBESCHERMING
- CHOKEHENDEL
- HANDGASHENDEL EN ACHTERSTE HANDVAT
- STARTRANDGREEP
- GASHENDEL
- CONTACTSCHAKELAAR
- AANDRIJFASBEHUUZING

- VOORSTE HANDGREEP
- GRASGELEIDER
- DRAADKOP
- RANDGELEIDER
- BOUT
- VLEUGELMOER
- ACHTERSTE BEHUUZINGSGEDEELTE
- SCHROEVEN
- GEBOGEN UITEINDE VAN DE
GELUIDSDEMPERSBESCHERMING
- OPENING IN ACHTERSTE BEHUUZINGSGEDEELTE
- ONDERDELEN RANDGELEIDER
- BORGRING
- PLATTE RING
- KORTE BOUT
- SAMENGEBOUWDE RANDGELEIDER
- LIPPEN
- LANGE BOUT
- GASHENDELVERGREDELING
- ANKERGAT
- STAND DRAAIEN
- HALF CHOKESTAND
- CHOKESTAND
- SPOELBORGKNOP
- UITSPARINGEN
- VEER
- DOORVOEROGEN
- SPOEL
- PIJLEN OP SPOEL
- ANKERGAT
- EERSTE DRAAD
- TWEDE DRAAD
- VERGREDELING
- TREK AAN DE DEKSEL OM DEZE TE OPENEN
- FILTER
- LUCHTFILTERDEKSEL
- STATIONAIRTOERENTALSCHROEF
- "L" NAALD LAGE STAND
- "H" NAALD HOGE STAND

UITPAKKEN

AANWIJZINGEN

- Haal het product voorzichtig uit de doos.
- Controleer het product om er zeker van te zijn dat er tijdens het transport niets gebroken of beschadigd is.
- Gooi het verpakkingsmateriaal niet weg tot u het product gecontroleerd en gebruikt hebt.

PAKLIJST VOOR GEBRUIKERSPAKKET.

- Grasgeleider (9)
- Voorste handgreep (8)
- Randtrimmerset
- Geluidsdempersbescherming (1), torxsleutel en schroeven (15)

F GB D E I P **NL** S DK N FIN GR H CZ RUS RO PL

Nederlands

UITPAKKEN

- Bevestigingsmateriaal
- Bedieningshandleiding

MONTAGE

VOORSTE HANDGREEP (Afb. 2)

1. Neem de voorste handgreep (8), bout (12) en vleugelmoer (13) uit het gebruikerspakket.
2. Monteer de voorste handgreep op de bovenzijde van de aandrijfasbehuizing (7) en plaats het in een comfortabele positie.
3. Steek de bout door de voorste handgreep zoals getoond en bevestig vervolgens de vleugelmoer.
4. Draai de vleugelmoer stevig vast.

OPMERKING: Probeer de afstandsbus niet te verwijderen of aan te passen. Deze afstandsbus beperkt de bovenste positie van de handgreep.

MONTAGE-INSTRUCTIES GELUIDSDEMPER (Afb. 3)

1. Neem de geluidsdemperbescherming (1) en de twee schroeven uit het gebruikerspakket.
2. Bevestig de geluidsdemperbescherming aan het achterste behuizingsgedeelte (14).

OPMERKING: Zorg ervoor dat het gebogen uiteinde van de geluidsdemperbescherming (16) goed past in de opening van het achterste behuizingsgedeelte (17).

3. Monteer twee schroeven.
4. Draai de schroeven stevig vast.

MONTAGE VAN DE RANDGELEIDER (Afb. 4)

1. Bouw de twee kunststof delen van de randgeleider (18) samen met behulp van de korte bout (21), platte ring (20), borgring (19) en vleugelmoer.
2. Verschuif de randgeleider om deze aan de gewenste trimlengte aan te passen.
3. Draai de vleugelmoer stevig vast.

MONTAGE VAN GRASGELEIDER EN RANDGELEIDER (Afb. 5 en 6)

1. Neem de vleugelmoer, platte ring, borgring en bout uit het gebruikerspakket.
2. Plaats de grasgeleider (9) over de as en de beugel.
3. Schuif de gemonteerde randgeleider (22) over de lippen (23) van de grasgeleider en de beugel.
4. Plaats de bout door de uitsparingen in de lippen van de grasgeleider en trimmer.

OPMERKING: Zorg ervoor dat de uitsparingen uitgelijnd zijn voordat u de bout bevestigt.

5. Monteer de platte ring, borgring en vleugelmoer..
6. Draai de vleugelmoer stevig vast.

BEDIENING



Lees de gebruikershandleiding.



Draag oog- en gehoorbescherming.



Houd alle omstanders op een afstand van minimaal 15 m.

BRANDSTOF EN BIJTANKEN

OP VEILIGE WIJZE OMGAAN MET BRANDSTOF

- Ga altijd voorzichtig om met brandstof, het is zeer brandbaar.
- Altijd in de open lucht brandstof bijvullen waar geen vonken en vlammen zijn. Inhaleer geen brandstofdampen.
- Zorg ervoor dat benzine of olie niet in contact komt met uw huid.
- Houd benzine en olie uit de buurt van uw ogen. Wanneer benzine of olie in contact komt met uw ogen, meteen uitspoelen met schoon water. Als de irritatie aanhoudt, onmiddellijk een dokter raadplegen.
- Ruim gemorste brandstof onmiddellijk op.

BRANDSTOF MENGEN

- Dit apparaat wordt aangedreven door een tweetaktmotor en hiervoor moet vooraf benzine en tweetaktolie worden gemengd. Meng vooraf ongelode benzine en tweetaktmotorolie in een schone container die goedgekeurd is voor benzine.
- Deze motor is officieel geschikt verklaard voor het gebruik van ongelode autobenzine met een octaangetal van 87 ([R + M] /2) of hoger.
- Gebruik nooit een voorgemengde benzine/olie-mix van tankstations, waaronder de voorgemengde benzine/oliemix die bedoeld is voor gebruik in bromfietsen, motorfietsen, enz.
- Gebruik een zelfmengende tweetaktolie van hoge kwaliteit voor luchtgekoelde motoren. Gebruik geen olie voor automotoren of tweetaktolie voor buitenboordmotoren.
- Meng 2% olie door de benzine. Dat is een verhouding van 50:1.

F GB D E I P **NL** S DK N FIN GR H CZ RUS RO PL

Nederlands

BEDIENING

- Meng de brandstof zorgvuldig en doe dit ook elke keer voordat u bijtankt.
- Meng kleine hoeveelheden. Meng niet meer dan binnen een periode van 30 dagen kan worden verbruikt. Wij raden aan een tweetaktolie met een brandstofstabilisator te gebruiken.



DE TANK VULLEN

1. Maak het gebied rond de brandstofdop schoon om vervuiling te voorkomen.
2. Draai de brandstofdop voorzichtig open om de druk te verminderen en om te voorkomen dat er brandstof langs de dop ontsnapt.
3. Giet het brandstofmengsel voorzichtig in de tank. Voorkom dat u morst.
4. Voordat u de brandstofdop terugplaatst, afdichtring schoonmaken en controleren.
5. Plaats de brandstofdop meteen terug en draai deze handvast. Veeg eventueel gemorste brandstof weg. Zorg voor een afstand van minimaal 9 meter tot de brandstoflocatie voordat u de motor start.

OPMERKING: Tijdens en na het eerste gebruik van een nieuwe motor kan er rook worden uitgeblazen. Dit is normaal.



WAARSCHUWING

Altijd de motor uitschakelen voordat u tankt. Nooit brandstof aan een apparaat toevoegen terwijl de motor draait of heet is. Zorg voor een afstand van minimaal 9 meter tot de brandstoflocatie voordat u de motor start. Niet roken!

	+		=	
1 liter	+	20 ml	=	} 50:1
2 liter	+	40 ml	=	
3 liter	+	60 ml	=	
4 liter	+	80 ml	=	
5 liter	+	100 ml	=	

BEDIENING VAN DE GRASTRIMMER (Afb. 7)

Houd de grastrimmer met de rechterhand aan de gashendelhandgreep vast en met de linkerhand aan de voorste handgreep. Houd tijdens het gebruik het apparaat met beide handen stevig vast. Grastrimmer moet op een comfortabele positie worden vastgehouden, waarbij de achterste handgreep zich op heuphoogte bevindt.

Trimmer altijd met volgas gebruiken. Maai lang gras van boven naar beneden. Hierdoor voorkomt u dat gras zich rond de aandrijfasbehuizing en de draadkop (10) kan wikkelen, waardoor schade door oververhitting kan ontstaan. Als gras zich rond de draadkop wikkelt, zet de motor af, maak de bougiekabel los en verwijder het gras. Langdurig maaien met de gashendel op half vermogen resulteert in olie dat uit de geluidsdemper lekt.

TRIMMERDRAAD AFWIKKELEN

DRAAD AFWIKKELEN MET BEHULP VAN HET EZ LINE™ TAP ADVANCE-SYSTEEM

Het afwikkelen van de draad wordt geregeld door met de draadkop op het gras te tikken terwijl de motor met het maximale toerental draait.

1. Laat de motor op maximaal toerental draaien.
2. Tik met de draadkop op de grond om de draad af te wikkelen. De draad wordt telkens afgewikkeld als er met de kop op de grond wordt getikt.
3. Wellicht moet er een aantal malen op de grond worden getikt, voordat het draad het snijmes raakt.
4. Ga door met trimmen.

OPMERKING: Als de draad te ver afgesleten is, is het mogelijk dat u de draad niet meer kunt afwikkelen door deze op de grond te tikken. Als dat het geval is, MOTOR AFZETTEN en de draad handmatig afwikkelen.

TRIMMERDRAAD HANDMATIG AFWIKKELEN

Duw de spoelborgknop (30) in terwijl u aan de dra(a)d(en) trekt om deze handmatig af te wikkelen.

MAAITIPS (Afb. 8)

- Houd de grastrimmer onder een schuine hoek naar het gebied dat moet worden gemaaid; dit is de beste maaimethode (B).
- Maai niet in een gevaarlijk maaigebied (A).
- Gebruik het uiteinde van de draad om te maaien; duw de draadkop niet in ongemaaid gras.
- Afscheidingen van gaas en paaltjes kunnen resulteren in extra draadslijtage en zelfs draadbreek. Door muren van stenen of bakstenen, trottoirbanden en hout kan de draad snel slijten.

F GB D E I P **NL** S DK N FIN GR H CZ RUS RO PL

Nederlands

BEDIENING

- Mijd bomen en struikgewassen. Boomschors, houten profielen, schuttingen en schuttingpalen kunnen gemakkelijk beschadigd raken door de draad.

TRIMMERDRAADSNIJMES OP GRASGELEIDER (Afb. 9)

Deze grastrimmer is uitgerust met een trimmerdraadsnijmes op de grasgeleider. Voor optimale maaiprestaties wikkelt u de draad af tot deze op de juiste lengte wordt afgesneden door het snijmes. Wikkel de draad af wanneer u een hoger motortoerental dan normaal hoort. Hierdoor behoudt u de optimale prestaties en blijft de draad lang genoeg om op de juiste wijze te kunnen afwikkelen.

BEDIENING VAN DE RANDGELEIDER – UITSLUITEND KANTENTRIMMER (Afb. 10 en 11)

- Draai de vleugelmoer (13) los en verschuif de randgeleider (11) om deze aan de gewenste trimlengte aan te passen en draai vervolgens de vleugelmoer weer stevig vast. Raadpleeg "Montage van de randgeleider" eerder in deze handleiding voor aanvullende informatie.
- Met de randgeleider kan de trimmer worden gebruikt als een kantentrimmer voor het maaien langs wandelpaden, rijbanen, bloembedden enz. De randgeleider is gemakkelijk te gebruiken en ondersteunt de trimmer wanneer deze wordt gebruikt als kantentrimmer.
- Wees bijzonder voorzichtig wanneer de trimmer schuin wordt gehouden bij gebruik als een kantentrimmer. De geluidsdemper en de uitlaat van de geluidsdemper worden zeer heet tijdens gebruik. Houd de geluidsdemper op afstand van alle lichaamsdelen.

STARTEN EN STOPPEN (Afb. 12 en 13)



WAARSCHUWING

De motor nooit in een afgesloten of slecht geventileerde ruimte starten en laten draaien; het inademen van uitlaatgassen kan dodelijk zijn.

HET STARTEN VAN EEN KOUDE MOTOR:

1. Leg de grastrimmer op een kale, vlakke ondergrond. Zet de schakelaar in de stand "I" (RUN).

OPMERKING: Het apparaat is voorzien van een positieve aan/uit-schakelaar, zorg ervoor dat de schakelaar in de stand "I" (RUN) staat voordat u het apparaat start.

2. Knijp de brandstofbalg (26) **8 tot 10 maal** in.
3. Zet de chokehendel in de chokestand (29) (I=I).

4. Duw de vergrendeling (25) in, druk de startknop (5) in en trek aan het startkoord tot de motor probeert te draaien. (Niet meer dan 6 keer trekken.)
5. Zet de chokehendel halverwege de chokestand (28) (I=I).
6. Houd de startknop ingedrukt en trek aan het startkoord tot de motor loopt.
7. Laat de motor 30 tot 45 seconden met volgas draaien (gashendel volledig ingedrukt) in de halve chokestand (I=I) om warm te draaien. Plaats de chokehendel in de stand draaien (27) (I=I).

EEN WARMER MOTOR STARTEN:

1. Zet de chokehendel in de stand draaien (I=I).
2. Houd de startknop ingedrukt en trek aan het startkoord tot de motor loopt.

DE MOTOR STOPPEN:

Om de motor af te zetten, zet u de schakelaar in de stand "O".

OPMERKING: Controleer dat de stopschakelaar weer in de stand "I" (RUN) staat voordat u probeert te starten.

ONDERHOUD



WAARSCHUWING

Gebruik uitsluitend originele reserveonderdelen, accessoires en hulpstukken van de fabrikant. Nalatigheid op dit punt kan resulteren in mogelijk letsel, slechte prestaties en hierdoor kan uw garantie komen te vervallen.

De hier vermelde aanpassingen en reparaties kunt u zelf uitvoeren. Voor overige reparaties, dient u de grastrimmer bij een erkend onderhoudsbedrijf te laten onderhouden.

SPOEL VERVANGEN

EZ LINE™ TAP ADVANCE-SYSTEEM

NIEUWE VOLLE SPOEL (Afb. 14 en 15)

Als alleen de draad moet worden vervangen, raadpleeg dan "Draad vervangen" verderop in deze handleiding.

Gebruik uitsluitend monofilament-draad met een diameter van 2,4 mm. Gebruik reservedraad van de fabrikant voor optimale prestaties.

1. Zet de motor af, maak de bougiekabel los. Houd de draadkop vast en draai de spoelborgknop los. Rechtsom draaien.
2. Neem de lege spoel van de draadkop. Laat de veer (32) aan de spoel zitten.

F GB D E I P **NL** S DK N FIN GR H CZ RUS RO PL

Nederlands

ONDERHOUD

- Voor het monteren van de nieuwe spoel (34) moet u ervoor zorgen dat de twee draden zich in de tegenover elkaar liggende uitsparingen bevinden op de nieuwe spoel. Zorg ervoor dat de uiteinden van beide draden ca. 152 mm door de uitsparingen zijn getrokken.
- Steek de draden door de doorvoeren (33) in de draadkop. Duw de spoel voorzichtig in de draadkop (trek zonodig de draden voorzichtig naar buiten). Wanneer de spoel in de draadkop is geplaatst, neemt u beide draden en trekt u hieraan met een korte rukkeweging zodat ze vrijkomen uit de uitsparingen in de spoel.
- Duw de spoel omlaag en draai deze linksom tot de spoel niet verder kan draaien. Houd de spoel omlaag en draai een klein stukje naar rechts. Laat de spoel los. Nu moet de spoel vergrendeld zijn in de draadkop. Is dat niet het geval, duw de spoel dan omlaag en draai deze tot de spoel vergrendelt.
- Zorg ervoor dat de draadkop en spoelborgknop op de aandrijfas gemonteerd zijn door de borgknop linksom vast te draaien.
- Trek opnieuw aan de draden om de spoel in de maaistand te draaien. Duw de spoelborgknop in terwijl u aan de dra(a)d(en) trekt om deze handmatig af te wikkelen en controleer of de draadkop op de juiste wijze in elkaar is gebouwd.

DRAAD VERVANGEN (Afb. 16, 17, 18 en 19)

- Zet de motor af, maak de bougiekabel los. Houd de draadkop vast en draai de spoelborgknop los. Rechtsom draaien.
- Neem de spoel van de draadkop.

OPMERKING: Laat de veer aan de spoel zitten. Verwijder eventueel resterende draad van de spoel.

- Knip twee stukken draad af, elk circa 2,7 m lang.
- Steek de eerste draad (37) door het anker gat in het bovenste deel van de spoel (36). Wind de eerste draad linksom rond het bovenste deel van de spoel, zoals door de pijlen op de spoel wordt aangegeven. Plaats de draad in de uitsparing (31) op de bovenste spoelvlens, waarbij een deel van het draad, ca. 152 mm, uit de uitsparing steekt. Niet overvullen. Nadat u de draad hebt opgewikkeld, moet er een ruimte van minimaal 6 mm zijn tussen de opgewonden draad en de buitenrand van de spoel.
- Herhaal bovenstaande stap met de tweede draad (38) voor het onderste gedeelte van de spoel. Niet overvullen.
- Plaats de spoel en de spoelborgknop terug. Raadpleeg "Spoel vervangen" eerder in deze handleiding.

DE UITLAATPOORT EN GELUIDSDEMPER REINIGEN

Afhankelijk van het type brandstof dat is gebruikt, het type en de hoeveel olie die is gebruikt en/of uw gebruiksomstandigheden, kunnen de uitlaatpoort en de geluidsdemper verstopt raken door koolstofophopingen. Als u vermogensverlies bij uw gereedschap met verbrandingsmotor constateert, dan moet een gekwalificeerd onderhoudsmonteur deze ophopingen verwijderen om de prestaties te herstellen.

VONKENVANGER

De vonkenvanger moet na elke 25 bedrijfsuren of jaarlijks worden schoongemaakt of vervangen om de juiste prestaties van uw product te kunnen garanderen. Vonkenvangers kunnen zich op verschillende plaatsen bevinden, afhankelijk van het gekochte model. Neem contact op met uw dichtstbijzijnde onderhoudsdealer voor de locatie van de vonkenvanger op uw model.

Schoonmaakinstructies:

- Verwijder de vonkenvanger van de geluidsdemper.
- Als de vonkenvanger gemaakt is van glasvezel, moet u deze weggoien en vervangen.
- Als de vonkenvanger gemaakt is van metaal, moet u deze schoonmaakinstructies opvolgen:
 - Spuut de vonkenvanger in met een hoogwaardige koolstofreiniger.
 - Voorzichtig schoonmaken met een staalborstel.
 - Monteer de nieuwe of schoongemaakte vonkenvanger en bouw deze helemaal samen voorafgaand aan gebruik.

LUCHTFILTER VERVANGEN EN REINIGEN (Afb. 20 en 21)

Houd het luchtfilter schoon voor goede prestaties en een lange levensduur.

- Verwijder het luchtfilterdeksel (42) door met uw duim de vergrendelknop (39) in te drukken, terwijl u de deksel voorzichtig omhoogtrekt.
- Verwijder het filter (41) en reinig het in een warm sopje. Uitwringen en volledig laten drogen. Voor optimale prestaties elk jaar vervangen.
- Plaats filter het filter terug.
- Plaats het luchtfilterdeksel terug door de lippen aan de onderzijde van de deksel in de sleuven aan de voet van het luchtfilter te steken; duw de deksel omlaag tot deze stevig op zijn plaats zit.

F GB D E I P **NL** S DK N FIN GR H CZ RUS RO PL

Nederlands

ONDERHOUD

BRANDSTOFDOP



WAARSCHUWING

Een lekkende brandstofdop is brandgevaarlijk en moet onmiddellijk worden vervangen.

De brandstofdop bevat een wegwerpfILTER en een controleafsluiter. Een vervuild brandstoffilter zal leiden tot slechte motorprestaties. Als de prestaties verbeteren wanneer de brandstofdop is losgedraaid, is de controleafsluiter defect of het filter verstopt. Vervang zonodig de brandstofdop.

BOUGIE

Deze motor maakt gebruik van een Champion RCJ-6Y met een elektrodenafstand van 0,63 mm. Gebruik een vervangingsbougie met dezelfde specificaties en vervang de bougie elk jaar.

OPSLAG (1 MAAND OF LANGER)

1. Tap alle brandstof uit de tank af in een container die goedgekeurd is voor benzine. Laat de motor draaien tot deze stopt.
2. Verwijder al het vreemde materiaal van de grastrimmer. Berg het apparaat op in een goedgeventileerde ruimte die niet toegankelijk is voor kinderen. Houd corrosieve producten, zoals tuinchemicaliën en strooizout uit de buurt van het apparaat.
3. Neem alle ISO- en regionale voorschriften voor de veilige opslag van en omgang met benzine in acht. Overtollige brandstof moet worden opgemaakt in andere apparaten met tweetaktmotoren.

F GB D E I P **NL** S DK N FIN GR H CZ RUS RO PL

Nederlands

PROBLEMEN, OORZAAK EN REMEDIE

INDIEN DEZE OPLOSSINGEN HET PROBLEEM NIET VERHELPEN, NEEM DAN CONTACT OP MET UW ERKENDE ONDERHOUDSDEALER.

PROBLEEM	MOGELIJKE OORZAAK	OPLOSSING
Motor wil niet starten.	1. Geen vonk. 2. Geen brandstof. 3. Verzopen motor. 4. Startkoord gaat zwaarder dan bij nieuw apparaat.	1. Controleer vonkvorming. Verwijder de bougie. Sluit de bougiekap opnieuw aan en leg de bougie op een metalen cilinder. Trek aan het startkoord en kijk of er vonk overspringt tussen de elektroden van de bougie. Als u geen vonk ziet, herhaalt u de test met een nieuwe bougie. 2. Krijp in de brandstofbalg tot de balg met brandstof gevuld is. Als er geen brandstof in de balg komt, is het primaire brandstoftoevoersysteem geblokkeerd. Neem contact op met een onderhoudsbedrijf. Als de brandstofbalg zich met brandstof vult, is de motor wellicht verzopen (zie volgende punt). 3. Verwijder de bougie, keer de grastrimmer om zodat het bougiegat naar beneden is gericht. Plaats de chokehendel in de stand "RUN" en trek 10 tot 15 maal aan het startkoord. Hierdoor wordt overtollige brandstof uit de motor verwijderd. Reinig de bougie en plaats deze terug. Trekt driemaal aan het startkoord met de chokehendel in de stand "RUN". Als de motor niet start, plaatst u de chokehendel in de stand "CHOKE" en herhaalt u de normale startprocedure. Als de motor nog steeds niet start, herhaalt u de procedure met een nieuwe bougie. 4. Neem contact op met een onderhoudsbedrijf.
Motor start, maar het toerental kan niet worden opgevoerd.	Carburateur moet worden aangepast.	Draai "L"-naald 1/16-slag linksom. Als de "L"-naald (laag) (44) niet linksom kan worden gedraaid, forceer dan niet de kunststof blokkeerdoppen. Neem contact op met een onderhoudsbedrijf (afb. 22).
Motor start, maar loopt alleen op halve snelheid bij halve choke.	Carburateur moet worden aangepast.	Draai "H"-naald 1/16-slag linksom. Als de "H"-naald (hoog) (45) niet linksom kan worden gedraaid, forceer dan niet de kunststof blokkeerdoppen. Neem contact op met een onderhoudsbedrijf (afb. 22).
Motor haalt maximum toerental niet en ontwikkelt zeer veel rook.	1. Controleer het oliebrandstofmengsel. 2. Luchtfiler vuil. 3. Carburateur moet worden aangepast.	1. Gebruik verse brandstof en het juiste tweetaktoliemengsel. 2. Maak het luchtfiler schoon. Raadpleeg "Luchtfiler vervangen en reinigen" eerder in deze handleiding. 3. Draai de "H"-naald 1/16 - 1/8-slag rechtsom (afb. 22).
Motor start, loopt en versnelt, het maar loopt niet stationair.	Carburateur moet worden aangepast.	Draai de stationairtoerental Schroef (43) rechtsom om stationair toerental te verhogen (afb. 22).

F GB D E I P **NL** S DK N FIN GR H CZ RUS RO PL

Nederlands

PROBLEMEN, OORZAAK EN REMEDIE

PROBLEEM	MOGELIJKE OORZAAK	OPLOSSING
Draad wordt niet afgewikkeld.	<ol style="list-style-type: none"> 1. Draad is aan elkaar gesmolten. 2. Onvoldoende draad op spoel. 3. Draad te kort afgesleten. 4. Draad verward op de spoel. 5. Motortoerental te laag. 	<ol style="list-style-type: none"> 1. Smeren met siliconenspray. 2. Installeer meer draad. Raadpleeg "Draad vervangen" eerder in deze handleiding. 3. Trek aan de draden terwijl u afwisselend de spoelborgknop indrukt en loslaat. 4. Wikkel de draad van de spoel en wikkel het opnieuw op. Raadpleeg "Draad vervangen" eerder in deze handleiding. 5. Wikkel de draad af bij maximaal toerental.
Gras wikkelt zich rond de aandrijfasbehuizing en de draadkop.	<ol style="list-style-type: none"> 1. Lang gras wordt te laag gemaaid. 2. Grastrimmer op half vermogen gebruikt. 	<ol style="list-style-type: none"> 1. Maai lang gras van boven naar beneden. 2. Trimmer met volgas gebruiken.
Spoelborgknop moeilijk te draaien.	Schroefdraden vuil of beschadigd.	Maak de draden schoon en invetten met smeervet – Is hierdoor het probleem niet verholpen is, a de spoelborgknop vervangen.
Olie lekt uit de geluidsdemper.	<ol style="list-style-type: none"> 1. Grastrimmer op half vermogen gebruikt. 2. Controleer het oliebrandstofmengsel. 3. Luchtfilter vuil. 4. Carburateur moet worden aangepast. 	<ol style="list-style-type: none"> 1. Trimmer met volgas gebruiken. 2. Gebruik verse brandstof en het juiste tweetaktoliemengsel. 3. Schoonmaken volgens de aanwijzing in het onderhoudsgedeelte. 4. Draai de "H"-naald 1/16 - 1/8-slag rechtsom (afb. 22).

OPMERKING: De aanpassingsnaald(en) van de carburateur is/zijn voorzien van kunststof dop(pen) waarmee wordt voorkomen dat de oorspronkelijke fabrieksinstelling linksom wordt verdraaid. Als uw apparaat specifieke prestatieproblemen vertoont, waarbij in het gedeelte Problemen Oplossen wordt aangeraden de naald linksom in te stellen en er geen aanpassingen zijn uitgevoerd sinds de oorspronkelijke aankoop, dan moet het apparaat naar een door de fabriek erkend onderhoudsdealer worden gebracht voor reparatie. In de meeste gevallen is de noodzakelijke aanpassing van de naaldinstelling een eenvoudige taak voor de onderhoudsmonteur die door de fabriek is opgeleid.

F GB D E I P NL **S** DK N FIN GR H CZ RUS RO PL

Svenska

Tack för att du har köpt en trimmer från Homelite.

Din nya trimmer har utformats och tillverkats för att uppfylla Homelites höga krav när det gäller pålitlighet, enkelhet och säkerhet. Med rätt skötsel kommer den att ge årtal av kraftfull, problemfri användning.



VARNING

För att minska risken för personskador, måste användaren läsa igenom och förstå användarhandledningen.



VARNING

Försök inte att använda denna trimmer innan du nog har läst igenom och förstått alla anvisningar, säkerhetsregler, etc. i denna handledning. Underlåtenhet att följa dessa föreskrifter kan medföra olyckshändelser i form av brand, elchock eller svåra personskador. Spara användarhandledningen och gå igenom den ofta, för en kontinuerligt säker drift samt för att instruera andra som kan komma att använda detta redskap.

LÄS ALLA ANVISNINGAR.

ALLMÄNNA SÄKERHETSREGLER

- För en säker drift, läs igenom och förstå alla anvisningar innan trimmern används. Följ alla säkerhetsanvisningar. Underlåtenhet att följa alla säkerhetsanvisningar som anges nedan, kan medföra svåra personskador.
- Låt inte barn eller orutinerade personer använda denna apparat.
- Motorn får aldrig startas eller köras i ett inneslutet område. Avgasångor kan vara dödliga vid inandning.
- Rensa arbetsområdet före varje användning. Avlägsna alla föremål, t.ex. stenar, glasskärvor, spikar, ståltråd eller snören som kan slungas iväg eller trasslas in i tråd huvudet eller klingan.
- Använd fullständiga ögon- och hörselskydd då denna trimmer körs.
- Använd kraftiga långbyxor, skor och handskar. Använd inte löst sittande klädsel, kortbyxor eller smycken, och gå inte barfota.
- Fäst upp långt hår så att det är ovanför axelhöjd för att förhindra att det trasslar in sig i några rörliga delar.
- Åskådare, barn och husdjur skall hållas på ett avstånd om minst 15 meter.
- Använd inte maskinen om du är trött eller sjuk, eller om du är påverkad av alkohol, droger eller läkemedel.

- Får ej användas i dålig belysning.
- Det är viktigt att ha god balans och ett stadigt underlag. Sträck dig inte för långt. Om du sträcker dig för långt kan detta leda till att du tappar balansen eller bränner dig på heta ytor.
- Håll samtliga kroppsdelar på avstånd från de rörliga delarna.
- Rör inte vid områdena runt ljuddämparen eller trimmerns cylinder. Dessa delar blir heta under drift.
- Stäng alltid av motorn och avlägsna tändstiftets ledning innan du utför några justeringar eller reparationer, utom justeringar av förgasaren.
- Undersök apparaten före varje användning för eventuella lösa fästen, bränsleläckage, o.s.v. Byt ut eventuella skadade delar före användning.
- Tråd huvudet eller klingan kommer att rotera vid justering av förgasaren.
- Blanda och förvara bränslet i en behållare som godkänts för bensin.
- Blanda bränslet utomhus där det inte finns några gnistor eller öppna lågor. Torka upp eventuellt bränslespill.
- Flytta dig minst 9 meter bort från tankningsstället innan motorn startas.
- Stäng av motorn och låt den kallna innan du tankar eller ställer undan apparaten för förvaring.
- Låt motorn kallna, töm bränsletanken och säkra apparaten så att den inte rör sig innan den ska transporteras i fordon.

SPECIFIKA SÄKERHETSREGLER FÖR ANVÄNDNING AV TRIMMER

- Byt ut tråd huvudet om det är sprucket, kantstött eller skadat på något vis. Kontrollera att tråd huvudet är korrekt monterat och sitter säkert på plats. Underlåtenhet att göra detta kan medföra svåra skador.
- Kontrollera att alla skydd, remmar, deflektorer och handtag sitter korrekt och säkert monterade.
- Använd endast tillverkarens reservdelstråd i skärhuvudet. Använd inga andra skärtillbehör.
- Använd aldrig trimmern utan att gräsdeflektorn sitter på plats och är i gott skick.
- Håll ett stadigt tag i båda handtagen medan trimmern används. Håll tråd huvudet nedanför midjehöjd. Klipp aldrig då tråd huvudet befinner sig över 76 cm ovanför marken.

SPARA DESSA ANVISNINGAR.

F GB D E I P NL **S** DK N FIN GR H CZ RUS RO PL

Svenska

TEKNISKA DATA

Vikt	
- utan bränsle och trådhuvid	4,78 kg
- utan bränsle med trådhuvid	4,97 kg
Bränsletankens volym	425 cm ³
Skärsvep	432 mm
Motorförskjutning	25 cm ³
Maximal motorprestanda (i enlighet med ISO 8893)	0,75 kW
Spindelns maximala rotationsfrekvens	9 000 min ⁻¹
Motorhastighet (varvfrekvens) vid rekommenderad maximal spindelrotation	12 500 min ⁻¹
Motorhastighet (rotationsfrekvens) vid tomgång	2 000 - 2 500 min ⁻¹
Bränsleförbrukning (i enlighet med ISO 8893) vid max. motorprestanda	0,48 kg/h
Specifik bränsleförbrukning (i enlighet med ISO 8893) vid max. motorprestanda	0,46 kg/h
Vibrationsnivå vid tomgång	
- Främre handtag	2,8
- Bakre handtag	2,5
Vibrationsnivå vid rusning	
- Främre handtag	4,5
- Bakre handtag	4,4
Ljudtrycksnivå (i enlighet med EN ISO 11806:1997, ISO 7917:1987)	99
Ljudeffektnivå (i enlighet med ISO 10884)	113

FUNKTIONER

- LJUDDÅMPARSKYDD
- CHOKESPAK
- HASTIGHETSREGLAGE OCH BAKRE HANDTAG
- STARTGREPP
- AVTRYCKARE MED HASTIGHETSREGLERINGA
- TÄNDNINGSKNAPP
- DRIVAXELHÖLJE
- FRÄMRE HANDTAG
- GRÄSDEFLEKTOR
- TRÅDHUVUD
- KANTNINGSGUIDE
- BULT
- VINGMUTTER
- BAKRE HÖLJE
- SKRUVAR
- LJUDDÅMPARSKYDDETS BÖJDA ÄNDE
- ÖPPNINGEN I BAKRE HÖLJET
- DELAR TILL KANTNINGSGUIDEN

- LÅSBRICKA
- PLANBRICKA
- KORT BULT
- MONTERAD KANTNINGSGUIDE
- FLIKAR
- LÅNG BULT
- SPÄRR, HASTIGHETSREGLAGE
- PRIMERGUMMI
- KÖRLÄGE
- HALV CHOKELÄGE
- CHOKELÄGE
- TRÅDRULLEHÅLLARE
- SKÄROR
- FJÄDER
- ÖLJETTER
- RULLE
- PILAR PÅ RULLEN
- ANKARHÅL
- FÖRSTA TRÅDEN
- ANDRA TRÅDEN
- SPÄRR
- FÖRA ATT ÖPNNA, DRA I SKYDDET
- FILTER
- LUFTFILTRETS SKYDD
- SKRUV FÖR TOMGÅNGSHASTIGHET
- "L" LÅG NÅL
- "H" HÖG NÅL

UPPACKNING

ANVISNINGAR

- Tag försiktigt fram produkten ur kartongen.
- Kontrollera produkten för att försäkra dig om att inget brutits sönder eller skadats under transporten.
- Kasta inte bort förpackningsmaterialet förrän du har inspekterat och provanvänt produkten.

PACKLISTA FÖR ÄGARUTRUSTNINGEN

- Gräsdeflektor (9)
- Främre handtag (8)
- Kant- och finklipp-utrustning
- Ljuddämparskydd (1), torxnyckel och skruvar (15)
- Maskindelar
- Användarhandledning

F GB D E I P NL **S** DK N FIN GR H CZ RUS RO PL

Svenska

MONTERING

FRÄMRE HANDTAG (Fig. 2)

1. Avlägsna det främre handtaget (8) samt bult (12) och vingmutter (13) ur ägarutrustningen.
2. Montera det främre handtaget på ovsidan av drivaxelhöjlet (7) och flytta det till ett bekvämt arbetsläge.
3. Sätt i bulten genom det främre handtaget enligt bilden och skruva på vingmuttern.
4. Skruva åt vingmuttern ordentligt.

OBS! Försök inte att avlägsna eller modifiera mellanlägget. Detta mellanlägg begränsar handgreppets övre position.

MONTERA LJUDDÄMPARSKYDD (Fig. 3)

1. Avlägsna ljuddämparskydd (1) och två skruvar från ägarens utrustning.
2. Fäst ljuddämparskyddet vid det bakre höljet (14).

OBS! Försäkra dig om att ljuddämparskyddets böjda (16) ände passar säkert in i öppningen på det bakre höljet (17).

3. Skruva i två skruvar.
4. Dra åt skruvarna ordentligt.

MONTERING AV KANTNINGSGUIDE (Fig. 4)

1. Montera ihop kantningsguidens (18) två plastdelar med hjälp av den korta bulten (21), platt bricka (20), låsbricka (19) och vingmutter.
2. Skjut kantningsguiden för att ställa in den till önskad trimningslängd.
3. Dra åt vingmuttern ordentligt.

GRÄSDEFLEKTOR OCH KANTNINGSGUIDE (Fig. 5 och 6)

1. Ta ut vingmutter, platt bricka, låsbricka och bult ur ägarutrustningen.
2. Placera gräsdeflektorn (9) över skaft och fäste.
3. För den monterade kantningsguiden (22) över flikarna (23) på gräsdeflektorn och fästet.
4. För in bulten genom skårorna i flikarna på gräsdeflektorn och trimmern.

OBS! Se till att skårorna är inriktade innan bulten installeras.

5. Montera den platta brickan, låsbrickan och vingmuttern.
6. Dra åt vingmuttern ordentligt.

DRIFT



Läs i användarhandledningen.

Använd ögon- och hörselskydd.

Åskådare skall hållas på ett avstånd om minst 15 meter.

BRÄNSLE OCH TANKNING

SÄKER BRÄNSLEHANTERING

- Hantera alltid bränslet försiktigt – det är ytterst brandfarligt.
- Tanka alltid utomhus där det inte finns några gnistor eller öppna lågor. Andas inte in bränsleångorna.
- Låt inte bensin eller olja komma i kontakt med huden.
- Håll bensin och olja borta från ögonen. Skölj omedelbart med rent vatten, om bensin eller olja kommer i kontakt med ögonen. Sök omedelbart läkare, om irritation kvarstår.
- Torka omedelbart upp utspillt bränsle.

BLANDA BRÄNSLET

- Denna produkt drivs av en tvåtaktsmotor och kräver att bensin blandas med tvåtaktsolja. Blanda blyfri bensin och tvåtaktsolja i en ren behållare som godkänts för bensin.
- Denna motor är godkänd för användning med blyfri bensin för bilar med en oktanhalt på 87 ([R + M] / 2) eller högre.
- Använd ingen annan typ av bensin-/oljeblandning som säljs på bensinstationer. Detta gäller även bensin-/oljeblandningar som är avsedda för mopeder och motorcyklar etc.
- Använd en självblandande tvåtaktsolja av hög kvalitet för avvalnade motorer. Använd inte motorolja för bilar eller tvåtaktsolja för utombordare.
- Blanda bensinen med 2% olja. Detta är en proportion på 50:1.
- Blanda bränslet noga och även före varje tankning.
- Blanda i små kvantiteter. Blanda inte större kvantiteter än som kan användas under en 30-dagarsperiod. Tvåtaktsolja som innehåller en bränslestabiliserare rekommenderas.

F GB D E I P NL **S** DK N FIN GR H CZ RUS RO PL

Svenska

DRIFT



TANKNING

1. Rengör ytan runt bränslelocket för att förhindra förorening.
2. Lossa locket till bränsletanken långsamt för att släppa ut trycket och så att bränslet inte tränger ut runt locket.
3. Håll försiktigt bränsleblandningen i bränsletanken. Undvik spill.
4. Rengör och inspektera packningen innan du sätter tillbaka bränslelocket.
5. Sätt omedelbart tillbaka bränslelocket och dra åt för hand. Torka upp eventuellt bränslespill. Flytta dig minst 9 meter bort från tankningsstället innan motorn startas.

OBS! Det är normalt att det ryker från en ny motor under och efter första användningen.



VARNING

Stäng alltid av motorn innan du fyller på bränsle. Fyll aldrig på bränsle i en maskin medan motorn är igång eller varm. Förflytta dig minst 9 meter bort från tankningsstället innan motorn startas. Rökning förbjuden!



1 liter	+	20 ml	=	} 50:1
2 liter	+	40 ml	=	
3 liter	+	60 ml	=	
4 liter	+	80 ml	=	
5 liter	+	100 ml	=	

DRIFT AV TRIMMERN (Fig. 7)

Håll trimmern med höger hand på det bakre handtaget och vänster hand på det främre handtaget. Håll ett stadigt tag med båda händerna medan apparaten är i drift. Håll trimmern i ett bekvämt läge med det bakre handtaget ungefär i höfthöjd.

Därmed hindras gräset från att lindas runt drivaxelns hölje och tråd huvudet (10), vilket kan medföra skada på grund av överhettning. Stoppa motorn, om gräset lindas runt tråd huvudet. Koppla ur tändstiftsledningen och avlägsna gräset. Långvarig drift med halv gas medför att olja droppar ur ljuddämparen.

FÖR FRAM TRÅDEN

FÖR FRAM TRÅDEN MED ANVÄNDNING AV EZ LINE™ TAP ADVANCE SYSTEM

Tråden förs fram genom att man knackar med tråd huvudet mot gräset medan motorn körs med full hastighet.

1. Kör motorn med full hastighet.
2. Knacka med tråd huvudet mot marken för att föra fram tråden. Tråden förs fram varje gång huvudet knackas mot marken.
3. Det kan vara nödvändigt att knacka flera gånger innan tråden slår i avskärningsbladet.
4. Fortsätt att köra trimmern.

OBS! Om tråden är för kort kanske det inte går att föra fram den genom att knacka huvudet mot marken. STANNA MOTORN i sådana fall och för fram tråden manuellt.

FÖR FRAM TRÅDEN MANUELLT

Tryck ned trådhållaren (30) och dra i tråd(arna) för att föra fram tråden manuellt.

SKÄRTIPS (Fig. 8)

- Vinkla trimmern mot det område som klipps; detta är bästa skärområdet (B).
- Klipp inte i farligt område (A).
- Skär med trädens ände; tvinga inte in tråd huvudet i oklippt gräs.
- Staket av ståltråd och trä orsakar större trådsnitning, även trådbrott. Murar, trottoarkanter och trä kan medföra snabb nedslitning av tråden.
- Gå runt träd och buskar. Trädbark, trälistor, fasader och staketstolpar kan lätt skadas av tråden.

GRÄSDEFLEKTOR, AVSKÄRNINGSBLAD FÖR TRIMMERTRÅD (Fig. 9)

Denna trimmer är försedd med ett avskärningsblad för trimmertråd på gräsdeflektorn. För bästa skärförmåga skall tråden föras fram tills den skärs av till rätt längd av avskärningsbladet. För fram tråden så snart du hör att motorn körs snabbare än normalt. Därmed bibehålls bästa möjliga funktion och tråden hålls tillräckligt lång för att kunna föras fram korrekt.

ANVÄNDNING AV KANTNINGSGUIDE ENDAST KANT OCH FINKLIPP (Fig. 10 och 11)

- Lossa vingmuttern (13) och skjut kantningsguiden (11) för att ställa in den till önskad trimningslängd. Dra därefter åt vingmuttern ordentligt igen. Läs i "Montering av kantningsguide" ovan i denna handledning för ytterligare information.

F GB D E I P NL **S** DK N FIN GR H CZ RUS RO PL

Svenska

DRIFT

- Med kantningsguiden kan trimmen användas för att finklippa kanter runt trottoarer, uppfarter, blomsterrabatter, etc. Kantningsguiden är enkel att använda och stöttar trimmern då den används för kantning.
- Var ytterst försiktig då du vickar på trimmern för att använda den vid kantning. Ljuddämparen och dess avgasrör blir mycket heta under drift. Håll mufflern borta från alla kroppsdelar.

STARTA OCH STANNA (Fig. 12 och 13)



VARNING

Motorn får aldrig startas eller köras inuti ett inneslutet område. Avgasångor kan vara dödliga vid inandning.

START AV KALL MOTOR:

- Lägg trimmern på en plan, bar yta. Flytta omkopplaren till "I" (START)-läget.

OBS! Apparaten är försedd med en positiv av/på-brytare. Se till att brytaren står i läget "I" (START) innan du startar trimmern.

- Tryck in primergummit (26) **8 till 10 gånger**.
- Flytta choke-spaken till choke-läget (29) (I-).
- Tryck ner spärren (25), krama reglaget (5) och dra i startsnöret tills motorn försöker starta. (Dra inte mer än 6 gånger.)
- Flytta choke-spaken till choke-läget (28) (I-).
- Håll inne hastighetsreglaget och dra i startsnöret tills motorn startar.
- Kör motorn 30 till 45 sekunder på full gas (med hastighetsreglaget helt intryckt) i halvchoke-läge (I-) för att värma upp den. Flytta choke-spaken till körläge (27) (K).

START AV VARM MOTOR:

- Flytta choke-spaken till körläge (K).
- Håll inne hastighetsreglaget och dra i startsnöret tills motorn startar.

STANNA MOTORN:

För att stanna motorn, tryck ned omkopplaren till läge "O".

OBS! Se till att återställa omkopplaren till läge "I" (KÖR) innan du försöker starta apparaten.

SKÖTSEL



VARNING

Använd endast originalreservdelar, tillbehör och extrautrustning från tillverkaren. Underlåtelse att göra detta kan orsaka risk för personskador, dålig prestanda och kan medföra att garantin blir ogiltig.

Du kan själv göra de justeringar och reparationer som beskrivs här. Andra reparationer bör utföras av en auktoriserad servicerepresentant.

BYTE AV TRÅDRULLE

EZ LINE™ TAP ADVANCE SYSTEM

NY UPPLINDAD TRÅDRULLE (Fig. 14 och 15)

Se "Trådbyte" längre fram i denna handledning, om du endast byter ut tråden.

Använd endast monofilamenttråd, 2,4 mm tjock. Använd utbytestråd från tillverkaren för bästa funktion.

- Stäng av motorn och koppla ur tändstiftsledningen. Håll i tråd huvudet och skruva loss trådrullehållaren. Vrid i medurs riktning.
- Ta bort den tomma rullen från tråd huvudet. Låt fjädern (32) sitta kvar på rullen.
- Montera den nya rullen genom att se till att de två trådarna sitter fast i skårorna mitt emot varandra på den nya rullen (34). Se till att ändarna på varje tråd sticker ut ca. 152 mm bortom varje skåra.
- Mata in trådarna i öljetterna (33) i tråd huvudet. Tryck försiktigt in rullen i tråd huvudet (dra försiktigt trådarna till utsidan, vid behov). Fatta tag i trådarna, när rullen har placerats i tråd huvudet, och dra ordentligt för att lossa trådarna från skårorna i rullen.
- Tryck nedåt och vrid rullen i moturs riktning tills den inte vrids längre. Håll rullen nere och vrid ett litet stycke i medurs riktning. Lossa rullen. Rullen skall vara fastlåst i tråd huvudet. Håll i annat fall ner den och vrid tills den låses fast.
- Kontrollera att tråd huvudet och trådrullehållaren är monterade på drivaxeln genom att vrida hållaren i moturs riktning för att dra åt den.
- Dra i trådarna igen för att rotera rullen till skärläge. Tryck ner trådrullehållaren och dra samtidigt i tråd (arna) för att föra fram tråden manuellt och för att kontrollera att tråd huvudet är korrekt monterat.

F GB D E I P NL **S** DK N FIN GR H CZ RUS RO PL

Svenska

SKÖTSEL

BYTE AV TRÅD (Fig. 16, 17, 18 och 19)

1. Stäng av motorn och koppla ur tändstiftsledningen. Håll i tråd huvudet och skruva loss trådrullehållaren. Vrid i medurs riktning.
 2. Ta bort trådrullen från tråd huvudet.
- OBS!** Låt fjädern sitta kvar på rullen. Avlägsna eventuell gammal tråd som finns kvar på rullen.
3. Skär av två trådstycken, vart och ett ca. 2,7 meter långt.
 4. För in den första tråden i ankarhålet (36) i rullens övre del. Linda den första tråden (37) runt rullens övre del i moturs riktning, i enlighet med pilarna på rullen. Placera tråden i skåran (31) på den rullens övre fläns, så att ca. 152 mm sticker ut utanför skåran. Överfyll ej. När tråden har lindats upp, skall det finnas ett mellanrum om minst 6 mm mellan den upplindade tråden och rullens ytterkant.
 5. Upprepa ovanstående moment med den andra tråden (38), och använd rullens nedre del. Överfyll ej.
 6. Byt ut rulle och trådrullehållare. Se "Byte av rulle", ovan i denna handledning.

RENGÖRA AVGASKANALEN OCH LJUDDÄMPAREN

Beroende på vilken typ av bränsle, typ och mängd av olja du använder, samt dina arbetsförhållanden, kan avgaskanalen och ljuddämparen bli blockerade av kolavlagringar. Om du märker att din gasdrivna apparat arbetar med sämre prestanda behövs en kvalificerad servicetekniker för att avlägsna dessa avlagringar och återställa prestandan.

GNISTFÅNGARE

För att produkten ska fungera ordentligt måste gnistfångaren rengöras eller bytas ut var 25 timme eller en gång om året. Var gnistfångaren sitter beror på vilken modell du köpt. Kontakta din närmaste servicerepresentant för att få veta var gnistfångaren är placerad på din modell.

Rengöringsanvisningar:

- Avlägsna gnistfångaren från ljuddämparen.
- Om gnistfångaren är gjord av fiberglasmaterial ska den kastas och bytas ut.
- Om gnistfångaren är gjord av metall ska följande rengöringsanvisningar följas:
 1. Spraya gnistfångaren med ett organiskt rengöringsmedel av hög kvalitet.
 2. Rengör försiktigt med en stålborste.
 3. Montera den nya eller rengjorda gnistfångaren och montera ihop fullständigt före användning.

BYTE OCH RENGÖRING AV LUFTFILTER (Fig. 20 och 21)

Håll luftfiltret rent, för korrekt funktion och lång livslängd.

1. Avlägsna luftfiltrets skydd (42) genom att trycka spärren (39) nedåt med tummen och samtidigt dra försiktigt i skyddet.
2. Avlägsna filtret (41) och rengör det i varmt tvålatten. Skölj och låt torka helt och hållet. För bästa funktion skall filtret bytas en gång om året.
3. Montera filtret på nytt.
4. Sätt tillbaka luftfiltrets lock genom att föra in flikarna i lockets undersida i luftfilterbasens skåror; tryck upp locket tills det fästs ordentligt.

BRÄNSLELOCK



VARNING

Ett läckande bränslelock är en brandrisk och måste omedelbart bytas ut.

Bränslelocket har ett filter som ej kan servas och en backventil. Ett tilltäppt bränslefilter kommer att orsaka dålig motoreffekt. Om funktionen förbättras när bränslelocket lossas, kan backventilen vara trasig eller så kan filtret vara tilltäppt. Byt ut bränslelocket vid behov.

ÄNDSTIFT

Denna motor använder Champion RCJ-6Y med ett elektrodgap på 0,63 mm. Använd exakt ersättningskomponent och byt ut en gång om året.

FÖRVARING (MINST 1 MÅNAD)

1. Töm ut allt bränsle från tanken i en behållare som är godkänd för bensin. Kör motorn tills den stannar.
2. Rensa trimmern från allt främmande material. Förvara på väl ventilerad plats, utom räckhåll för barn. Förvara på avstånd från frätande medel, t.ex. trädgårdskemikalier och vägsalt.
3. Följ alla lagar och förordningar samt ISO-standarder beträffande säker förvaring och hantering av bensin. Överflödigt bränsle skall användas i någon annan tvåtaktsdriven utrustning.

F GB D E I P NL **S** DK N FIN GR H CZ RUS RO PL

Svenska

FELSÖKNING

OM DESSA ÅTGÄRDER INTE LÖSER PROBLEMET, BÖR DU KONTAKTA DIN AUKTORISERADE SERVICEREPRÉSENTANT.

PROBLEM	MÖJLIG ORSAK	LÖSNING
Motorn startar inte.	1. Ingen gnista. 2. Inget bränsle. 3. Övermättad motor. 4. Startsnöret är trögare nu än då det var nytt.	1. Kontrollera tändstift. Avlägsna tändstiftet. Sätt åter fast tändstiftslocket och lägg tändstiftet på metallcylindern. Dra i startsnöret och se efter om det syns en gnista vid tändstiftets spets. Upprepa testet med ett nytt tändstift, om ingen gnista syns. 2. Tryck in primergummit tills det är fyllt med bränsle. Om primern inte fylls, kan det primära bränsletillförselsystemet vara blockerat. Kontakta en servicerepresentant. Om primern fylls, kan motorn vara övermättad (se nästa punkt). 3. Avlägsna tändstiftet och vänd trimmern så att tändstiftets hål är riktat mot marken. Flytta chokespaken till "KÖR" och dra i startsnöret 10 till 15 gånger. Detta kommer att tömma ut överflödigt bränsle från motorn. Rengör och sätt i tändstiftet på nytt. Dra i startsnöret tre gånger med chokespaken i läge "KÖR". Om motorn inte startar flyttar du chokespaken till "CHOKE" och försöker starta som vanligt igen. Upprepa med ett nytt tändstift, om motorn inte startar. 4. Kontakta en servicerepresentant.
Motorn startar men accelererar inte.	Förgasaren behöver ställas in.	Vrid "L"-nålen i moturs riktning, 1/16 varv. Om nålen "L" (låg) (44), inte kan vridas i moturs riktning, får man tvinga nålen förbi plastgränslöcket. Kontakta en servicerepresentant (Fig. 22).
Motorn startar men går endast på höga varv vid halv choke.	Förgasaren behöver ställas in.	Vrid "H"-nålen i moturs riktning, 1/16 varv. Om nålen "H" (hög) (45), inte kan vridas i moturs riktning, får man inte tvinga nålen förbi plastgränslöcket. Kontakta en servicerepresentant (Fig. 22).
Motorn når inte full hastighet och avger stora mängder rök.	1. Kontrollera oljebränsleblandningen. 2. Luftfiltret är smutsigt. 3. Förgasaren behöver ställas in.	1. Använd nytt bränsle och korrekt blandning med tvåtaktsolja. 2. Rengör luftfiltret. Läs i "Utbyte och rengöring av luftfiltret" ovan i denna handledning. 3. Vrid "H"-nålen medurs 1/16 - 1/8 varv (Fig. 22).
Motorn startar, körs och accelererar men går inte på tomgång.	Förgasaren behöver ställas in.	Vrid skruven för tomgångshastighet (43) i medurs riktning för att öka tomgångshastigheten (Fig. 22).

F GB D E I P NL **S** DK N FIN GR H CZ RUS RO PL

Svenska

FELSÖKNING

PROBLEM	MÖJLIG ORSAK	LÖSNING
Det går inte att föra fram tråden.	<ol style="list-style-type: none"> 1. Tråden har svetsats fast vid 2. Trådrollen har inte tillräckligt 3. Tråden har blivit för kort. 4. Tråden har trasslat in sig på rollen. 5. Motorhastigheten är för långsam. 	<ol style="list-style-type: none"> 1. Smörj med silikonsspray, sig själv. 2. Sätt i mera snöre. Se "Byte av tråd", ovan i med tråd. denna handledning. 3. Dra i trådarna och tryck omväxlande in och släpp upp trådrollehållaren. 4. Avlägsna tråden från rollen och rulla upp. Se "Byte av tråd", ovan i denna handledning. 5. För fram tråden med full hastighet.
Gräs lindas runt drivaxelhöljet och tråd huvudet.	<ol style="list-style-type: none"> 1. Slår högt gräs vid marknivå. 2. Kör trimmern med halv gas. 	<ol style="list-style-type: none"> 1. Slå högt gräs uppifrån och ned. 2. Kör trimmern med full gas.
Trådrollehållaren är svår att vrida.	Skruvgängorna är smutsiga eller skadade.	Gör rent trådarna och smörj dem – byt ut trådrollehållaren om ingen förbättring märks.
Olja droppar ut ur ljuddämparen.	<ol style="list-style-type: none"> 1. Kör trimmern med halv gas. 2. Kontrollera oljebränsleblandningen. 3. Luftfiltret är smutsigt. 4. Förgasaren behöver ställas in. 	<ol style="list-style-type: none"> 1. Kör trimmern med full gas. 2. Använd nytt bränsle och korrekt blandning med tvåtaktsolja. 3. Rengör enligt anvisningar i avsnittet om skötsel. 4. Vrid "H"-nålen medurs 1/16 - 1/8 varv (Fig. 22).

OBS! Förgasarens justeringsnål(ar) är utrustad(e) med plastlock som hindrar moturs vridning från den ursprungliga fabriksinställningen. Om apparaten har specifika funktionsproblem, där avsnittet om felsökning rekommenderar att nålen justeras i moturs riktning, och inga justeringar har gjorts sedan det ursprungliga förvärvet, skall apparaten lämnas in till en fabriksauktoriserad servicerepresentant för reparation. I de flesta fall är den nödvändiga justeringen en enkel sak för servicerepresentanten.



Dansk

Vi takker for valget af en Homelite maskine.

Denne trimmer/buskrydder er konstrueret og fremstillet ifølge Homelites høje normer for driftssikkerhed, brugervenlighed og arbejdssikkerhed. Med korrekt pasning vil maskinen arbejde sikkert og problemfrit år efter år.



ADVARSEL

For at begrænse ulykkesrisikoen skal man gøre sig bekendt med instruktionsbogens indhold.



ADVARSEL

Begynd ikke at arbejde med maskinen uden først at have gennemlæst alle instruktionsbogens anvisninger, sikkerhedsregler osv. grundigt. Overholdes de givne sikkerhedsregler mv. ikke, kan det medføre brandulykker, kortslutning (elektrisk stød) og andre risici for alvorlig kvæstelse. Man bør gemme instruktionsbogen og jævnligt slå op i den for også fremover at kunne arbejde sikkert og instruere andre i at bruge maskinen.

LÆS ALLE ANVISNINGER.

GENERELLE SIKKERHEDSREGLER

- For at kunne arbejde sikkert skal man sætte sig fuldstændigt ind i alle anvisninger, før trimmeren tages i brug. Overhold alle sikkerhedsregler! Hvis ikke, nedenstående sikkerhedsregler overholdes, kan det medføre alvorlige kvæstelser.
- Lad hverken børn eller uøvede voksne arbejde med maskinen.
- Motoren må aldrig startes eller være i gang på tillukkede eller dårligt ventilerede steder. Det er livsfarligt at indånde udstødningsgas!
- Arbejdsområdet skal ryddes for fremmedlegemer, før arbejdet påbegyndes. Fjern alle genstande - sten, glasstykker, søm, lednings- og trådstumper mv. - som kan blive slynget ud af maskinen eller viklet ind i trådhovedet.
- Brug komplet øjen- og høreværn under arbejdet.
- Benyt kraftige benklæder, støvler og handsker. Brug ikke løstsiddende tøj, shorts eller smykker af nogen art og gå ikke barfodet under arbejdet.
- Langt hår skal bindes op til over skulderhøjde for at sikre, at det ikke vikles ind i nogen bevægelige dele.
- Alle personer og dyr skal holdes på mindst 15 meters afstand af maskinen.

- Man må ikke arbejde med maskinen, hvis man er træt, syg eller påvirket af alkohol, medicin eller andre stoffer.
- Arbejd ikke i dårlig belysning.
- Sørg for at holde et solidt fodfæste og en stabil kropsbalance. Ræk ikke for langt ud med maskinen! Ved at række for langt ud fra kroppen risikerer man at få overbalance eller at brænde sig på varme motordele.
- Hold alle kropsdele på afstand af maskinens bevægelige dele.
- Pas på ikke at berøre nogen motordele - især cylinder og lyddæmper, der bliver meget varme under driften.
- Stands altid motoren og tag tændrørshætten af, før der foretages nogen form for justeringer eller reparationer, bortset fra karburatorjustering.
- Inspicér maskinen før hver start og kontrollér, at den ikke har løse bolte/møtrikker, lækker benzin osv. Udskift eventuelle defekte dele før start.
- Trådhovedet roterer sammen med motoren under karburatorjustering.
- Hold hyppige pauser under arbejdet. Begræns mængden af vibrationspåvirkninger pr. dag.
- Bland og opbevar benzin/olie i en dunk, der er godkendt til brændstof.
- Benzin/olie skal blandes udendørs og på afstand af steder, hvor gnister eller åben ild forekommer. Alt evt. Benzinspild skal optørres. Bring maskinen på mindst 9 meters afstand af stedet, hvor den blev tanket op, før motoren startes.
- Stands motoren og lad den køle af før optankning eller opbevaring af maskinen.
- Lad motoren køle af, tøm benzintanken og spænd maskinen fast, før den transporteres i bil eller på trailer.

SÆRLIGE SIKKERHEDSREGLER FOR TRIMMERARBEJDE

- Udskift trådhovedet, hvis det er revnet, flager er slået af eller det på nogen anden måde beskadiget. Sørg for, at trådhovedet er korrekt monteret og forsvarligt fastspændt. Undlades dette, er der risiko for alvorlig kvæstelse.
- Sørg for, at skærme, stropper, græsdeflektor og håndtag er korrekt fastgjort.
- Brug kun originale dele ved udskiftning af tråden i trådhovedet. Brug ikke nogen anden form for skæreudstyr.
- Arbejd aldrig med trimmeren, uden at græsdeflektoren er på plads og i god stand.

F GB D E I P NL S **DK** N FIN GR H CZ RUS RO PL

Dansk

SÆRLIGE SIKKERHEDSREGLER FOR TRIMMERARBEJDE

- Hold godt fast om begge håndtag under arbejdet med maskinen. Hold trådhovedet under taljehøjde. Hold aldrig trådhovedet mere end 76 cm over jordoverfladen, når motoren er i gang.

DISSE ANVISNINGER BØR GEMMES.

TEKNISKE DATA

Vægt	
- uden benzin og trådhoved	4,78 kg
- uden benzin med trådhoved	4,97 kg
Benzintank, rumindhold	425 cm ³
Skårbredde	432 mm
Motor, slagvolumen	25 cm ³
Max. motoreffekt (iflg. ISO-norm 8893)	0,75 kW
Max. omdrejningstal på drivaksel	9000 omdr./min.-1
Motorhastighed (omdrejn. tal) v. anbefalet max. hastighed på drivaksel	12500 omdr./min.-1
Motorhastighed (omdrejn. tal) i tomgang	2000-2500 omdr./min.-1
Benzinforbrug (iflg. ISO 8893) v. max. motoreffekt	0,48 kg/t
Specifikt benzinforbrug (iflg. ISO 8893) v. max. motoreffekt	0,46 kg/t
Vibrationsniveau i tomgang	
- Forreste håndtag	2,8
- Bageste håndtag	2,5
Vibrationsniveau v. fuld gas	
- Forrestehåndtag	4,5
- Bageste håndtag	4,4
Lydtryksniveau (iflg. EN ISO-norm 11806:1997, ISO 7917:1987)	99
Lydeffektniveau (iflg. ISO 10884)	113

EGENSKABER

- LYDDÆMPERPLADENS
- CHOKERGREB
- GASREGULERING OG BAGESTE HÅNDTAG
- STARTGREB
- GASHÅNDTAG
- TÆNDINGSKONTAKT
- DRIVAKSELHUS
- FORRESTE HÅNDTAG
- GRÆSDEFLEKTOR
- TRÅDHØVED
- KANTSTYR

- BOLT
- VINGEMØTRIK
- BAGESTE MOTORINDKAPSLING
- SKRUER
- LYDDÆMPERSKÆRM BUEDE ENDE
- ÅBNING I BAGESTE MOTORINDKAPSLING
- DELE TIL KANTSTYR
- LÅSEKIVE
- FLAD SKIVE
- KORT BOLT
- SAMLET KANTSTYR
- FLIGE
- LANG BOLT
- GÅSHANDTAGETS UDLØSERKNAP
- SPÆDEBÆLG ("TIPPER")
- INGEN CHOKE
- HALV CHOKE
- FULD CHOKE
- SPOLEHOLDER
- SLIDSER
- FJEDER
- ØJE
- SPOLE
- PILE PÅ SPOLE
- FORANKRINGSHUL
- FØRSTE TRÅD
- NDEN TRÅD
- LÅSEPAL
- ÅBN VED AT TRÆKKE I DÆKSLET
- FILTER
- LUFTFILTERDÆKSEL
- TOMGANGSSKRUE
- "L" - NED. JUST.SKRUE
- "H" - ØV. JUST.SKRUE

UDPAKNING

ANVISNINGER

- Tag forsigtigt maskinen og dens tilbehør ud af kartonen.
- Se efter, at ingen dele er gået i stykker eller i øvrigt har taget skade under forsendelse.
- Bortkast ikke emballagen, før udstyret er blevet kontrolleret og prøvekørt.

PAKKELISTE - TRIMMER/BUSKRYDDER MED TILBEHØR

- Græsdeflektor (9)
- Forreste håndtag (8)
- Kantrimningssæt
- Lyddæmperskærm (1), unbrakonøgle og skruer (15)
- Div. løsdele (beslag mv.)
- Instruktionsbog

F GB D E I P NL S **DK** N FIN GR H CZ RUS RO PL

Dansk

MONTERING

FORRESTE HÅNDTAG (Fig. 2)

1. Tag det forreste håndtag (8), bolten (12) og vingemøtrikken (13) ud af tilbehørssættet.
2. Montér håndtaget på oversiden af drivakselhuset (7) og indstil det i en bekvem position.
3. Før bolten ind gennem håndtaget som vist og montér derefter vingemøtrikken.
4. Spænd vingemøtrikken omhyggeligt fast.

BEMÆRK: Forsøg ikke at fjerne eller ændre afstandsstykket. Afstandsstykket begrænser det forreste håndtags indstillingsmulighed opad.

LYDDÆMPERSKÆRM (Fig. 3)

1. Tag lyddæmperskærmen (1) og de to monteringskruer ud af tilbehørssættet.
2. Fastgør lyddæmperskærmen til den bageste del af motorindkapslingen (14).

BEMÆRK: Kontrollér, at lyddæmperskærmens buede ende (16) lægger rigtigt an mod åbningen på den bageste motorindkapsling (17).

3. Montér de to skruer.
4. Spænd skrueerne omhyggeligt fast.

SAMLING AF KANTSTYR (Fig. 4)

1. Saml kantstyrets (18) to plasticdele ved hjælp af kort bolt (21), flad skive (20), låseskive (19) og vingemøtrik.
2. Indstil trimmelængden som ønsket ved at forskyde kantstyret.
3. Spænd vingemøtrikken godt fast.

GRÆSDEFLEKTOR OG KANTSTYR SAMLET (Fig. 5 og 6)

1. Tag vingemøtrik, flad spændeskive, låseskive og bolt ud af tilbehørssættet.
2. Anbring græsdeflektoren (9) over drivakselhuset og beslaget.
3. Skub det samlede kantstyr (22) ind over fligene (23) på græsdeflektor og beslag.
4. Før bolten ind gennem slidserne i fligene på græsdeflektor og trimmer.

BEMÆRK: Se efter, at slidserne flugter, inden bolten føres igennem.

5. Montér den flade spændeskive, låseskiven og vingemøtrikken.
6. Spænd vingemøtrikken godt fast.

BETJENING



Se i instruktionsbogen.

Brug beskyttelsesbriller og høreværn.

Sørg for, at ingen personer eller dyr befinder sig på mindre end 15 meters afstand.

OPTANKNING OG GENOPTANKNING

BRÆNDSTOF SKAL BEHANDLES MED OMTANKE

- Benzin er yderst brandfarlig og skal håndteres med stor forsigtighed.
- Optankning skal altid foregå udendørs og på afstand af gnister eller åben ild. Pas på ikke at indånde benzindampe.
- Undgå at få benzin eller olie på huden.
- Hold benzin og olie på afstand af øjnene. Har man fået benzin eller olie i øjnene, skal de omgående vaskes i rent vand. Hvis der stadig er irritation, søg da læge omgående.
- Optør straks evt. benzinspild.

BLANDING AF BENZIN/OLIE

- Maskinen drives af en 2-taktsmotor. Den kræver benzin tilsat 2-taktsolie, der skal iblandes i forvejen. Bland blyfri benzin og 2-taktsolie i en ren dunk, som er godkendt til brændstof.
- Motoren er godkendt til blyfri bilbenzin med oktantal 87 $([R + M] / 2)$ eller højere, tilsat 2-taktsolie.
- Brug ikke nogen form for færdigblandet 2-taktsbenzin fra tankstationer - heller ikke brændstof beregnet til knallerter, scootere osv.
- Brug selvblandende kvalitetsolie beregnet til luftkølede 2-taktsmotorer. Brug ikke olie beregnet til bilmotorer eller til 2-takts bådmotorer.
- Bland 2% olie i benzinen. Dette svarer til blandingsforholdet 50:1.
- Bland benzin og olie omhyggeligt og ryst dunken hver gang, inden maskinen tankes op.
- Bland benzin og olie i små mængder. Der bør ikke blandes mere benzin/olie, end der skal bruges i løbet af en måned. Det anbefales at bruge 2-taktsolie med stabiliserende additiv.

F GB D E I P NL S **DK** N FIN GR H CZ RUS RO PL

Dansk

BETJENING



OPTANKNING

1. Gør rent rundt om tankdækslet, så der ikke kommer urenheder i tanken.
2. Udlign evt. overtryk i tanken ved at løsne tankdækslet langsomt, så benzinen ikke trænger ud omkring dækslet.
3. Hæld forsigtigt benzinblanding i tanken. Undgå at spilde benzin.
4. Rens og inspicér pakningen, før tankdækslet sættes på igen.
5. Sæt straks derefter tankdækslet på plads og spænd det fast med håndkraft. Alt evt. benzinspild skal optørres. Bring maskinen på mindst 9 meters afstand af stedet, hvor den blev tanket op, før motoren startes.

BEMÆRK: Det er normalt, at en ny motor afgiver røg under og efter første gangs brug.



ADVARSEL

Stands altid motoren før optankning. Optankning må aldrig ske med igangværende eller varm motor. Bring maskinen på mindst 9 meters afstand af stedet, hvor den blev tanket op, før motoren startes. Undlad at ryge!



+



=



1 liter	+	20 ml	=	} 50:1
2 liter	+	40 ml	=	
3 liter	+	60 ml	=	
4 liter	+	80 ml	=	
5 liter	+	100 ml	=	

BETJENING AF TRIMMEREN (Fig. 7)

Hold trimmeren med højre hånd på gashåndtaget og venstre hånd på venstre håndtag. Hold godt fast i begge håndtag under arbejdet. Trimmeren bør holdes i en bekvem stilling med det bageste håndtag omkring hoftehøjde.

Giv altid motoren fuld gas, når maskinen arbejder. Højt græs trimmes fra oven og nedad. Herved forhindrer man, at græsset vikles omkring drivakselhus og trådhoved (10) (sker dette, kan motoren blive overophedet). Hvis der er blevet viklet græs omkring trådhovedet, stands da motoren, tag tændrørshætten af og fjern græsset. Længere tids trimmerarbejde uden fuld gas vil medføre, at der drypper olie fra lyddæmperen.

FREMFORING AF TRÅD

AUTOMATISK FREMFØRING AF TRÅD (EZ LINE™ TAP ADVANCE SYSTEM)

Fremføring af ny tråd sker ved, at trådhovedet bankes let mod græsunderlaget, mens motoren går på fuld gas.

1. Lad motoren arbejde på fuld gas.
2. Bank trådhovedet let mod underlaget, hvorved tråden føres frem. Tråden føres et stykke frem, hver gang trådhovedet støder let imod underlaget.
3. Det kan være nødvendigt at banke let flere gange, inden tråden rammer afskæringsbladet.
4. Nu kan trimmearbejdet fortsættes.

BEMÆRK: Hvis tråden er slidt for langt ind, kan den ikke føres længere frem ved at banke trådhovedet let mod underlaget. I så fald skal MOTOREN STANDSES og tråden føres manuelt frem.

MANUEL FREMFØRING AF TRÅD

Tryk spoleholderen (30) nedad og foretag trådfremføringen manuelt ved at trække i tråden(e).

TIPS OM TRIMNING (Fig. 8)

- Hold maskinen lænet ind over arbejdsområdet. Derved udnyttes det bedste trimmefelt (B).
- Lad ikke trimmeren arbejde i det farlige trimmefelt (A).
- Udfør trimmearbejdet med tråddenden. Tråden må ikke tvinges ind på et udløst græsareal.
- Flethegn og stakitter forårsager særlig stor slitage - og i nogle tilfælde brud - på tråden. Naturstens- og murstensvægge, kantsten og trækonstruktioner kan også forårsage hurtig nedslidning af tråden.
- Undgå at lade tråden ramme træer og buske. Træbark, trælist, yvendig bygningsbeklædning og hegnspæle bliver let beskadiget af tråden.



Dansk

BEJETNING

TRÅDAFSKÆRINGSBLAD PÅ GRÆS-DEFLEKTOR (Fig. 9)

Trimmerens græsdeflektor er forsynet med et trådafskæringsblad. Det bedste trimmeresultat opnås ved, at tråden føres så langt frem, at dens længde bliver tilpasset af afskæringsbladet. Før tråden længere frem, når det kan høres, at motoren begynder at rotere hurtigere end normalt. Herved bevares den bedste ydeevne, og tråden holdes lang nok til, at den føres korrekt frem.

BETJENING AF KANTSTYR (KUN TRIMNING) (Fig. 10 og 11)

- Løsn vingemøtrikken (13) og indstil den ønskede trimmehøjde ved at forskyde kantstyret (11). Spænd derefter vingemøtrikken godt fast. En mere udførlig forklaring findes i afsnittet "Samling af kantstyr".
- Med kantstyr kan trimmeren bruges til kantrimning langs fortøve, indkørsler, blomsterbede osv. Kantstyret er praktisk at arbejde med og understøtter maskinen, når den bruges til kantrimning.
- Vær yderst forsigtig, når trimmeren holdes skråt under kantrimning. Lyddæmper og udstødningsrør bliver meget varme, når motoren er i gang. Pas derfor på ikke at berøre lyddæmper/udstødningsrør på nogen måde.

START OG STANDSNING (Fig. 12 og 13)



ADVARSEL

Motoren må aldrig startes eller være i gang på tillukkede eller dårligt ventilerede steder. Det er livsfarligt at indånde udstødningsgas!

START AF KOLD MOTOR:

1. Læg trimmeren på en flad, ryddet overflade. Stil tændingskontakten i "I" (TÆNDT) stilling.

BEMÆRK: Trimmeren er udstyret med en tænd-/slukkontakt (anodisk type). Se efter, at kontakten står i stilling "I" (TÆNDT), før der trækkes i startgrebet.

2. Tryk på spædebælgen ("tipperen") (26) **8-10 gange**.
3. Sæt chokergrebet på "fuld choke" (29) (I=I).
4. Tryk på gashåndtagets udløserknap (25), klem gashåndtaget (5) ind og træk i startsnoren, indtil motoren er ved at løbe i gang. (Træk ikke mere end 6 gange i startsnoren.)
5. Sæt chokergrebet på "halv choke" (28) (I=1).
6. Hold gashåndtaget inde og træk igen i startsnoren, indtil motoren er i gang.
7. Varm motoren op på fuld gas (gashåndtag klemt helt i bund) med "halv choke" (I=1) 30-45 sekunder. Sæt chokergrebet på "ingen choke" (normal drift) (27) (I=I).

START AF VARM MOTOR:

1. Sæt chokergrebet på "ingen choke" (27).
2. Hold gashåndtaget inde og træk igen i startsnoren, indtil motoren er i gang.

STANDSNING AF MOTOREN:

Motoren standses, når tændingskontakten sættes i "O" stilling.

BEMÆRK: Se efter, at tændingskontakten står i stilling "I" (TÆNDT), inden motoren forsøges startet igen.

VEDLIGEHOLDELSE



ADVARSEL

Brug kun fabrikkens originale reservedele, tilbehør og redskaber. Undlader man at følge dette råd, kan det medføre ulykker, forringet ydeevne og tab af garantidækning.

Nedennævnte justeringer og reparationer kan man selv udføre. Andre reparationer tilrådes det at få udført på et autoriseret serviceværksted.

UDSKIFTNING AF SPOLE

AUTOMATISK TRÅDFREMFORING (EZ LINE™ TAP ADVANCE SYSTEM)

NY SPOLE MED TRÅD (Fig. 14 og 15)

Hvis det kun er tråden, der skal udskiftes, se da under "Udskiftning af tråd" længere omme i instruktionsbogen.

Brug kun monofilament-tråd i en diameter på 2,4 mm. Med henblik på at opnå en optimal ydeevne tilrådes det kun at bruge original tråd til udskiftning.

1. Stands motoren og tag tændrørshætten af. Hold fat omkring trådhovedet og skru spoleholderen af. Drej holderen i urets retning.
2. Tag den tomme spole ud af trådhovedet. Lad fjederen (32) forblive fastgjort til spolen.
3. Før den nye spole monteres, skal man sikre sig, at trådenderne går igennem de to slidser, der sidder overfor hinanden på spolen (34). Hver trådende skal stikke godt 152 mm uden for hver sin slidse.
4. Før trådene ind gennem øjerne (33) i trådhovedet. Tryk forsigtigt spolen på plads i trådhovedet (om fornødent trækkes trådene forsigtigt udad). Når spolen er på plads i trådhovedet, trækker man med et "snuptag" trådenderne fri af slidserne i spolen.
5. Tryk spolen ind mod akselenden og drej den mod urets retning, indtil den ikke kan skrues længere ind. Hold spolen inde og drej den en smule i urets retning. Slip spolen. Spolen skal nu sidde fastlåst i trådhovedet. Gør den ikke det, hold den da inde og drej på den igen, til den er fastlåst.

F GB D E I P NL S **DK** N FIN GR H CZ RUS RO PL

Dansk

VEDLIGEHOLDELSE

- Kontrollér, at trådhoved og spoleholder er spændt fast på drivakslen ved at efterspænde holderen (mod urets retning).
- Træk udad i trådene, så spolen kommer i trimstilling igen. Tryk spoleholderen nedad og træk samtidig i tråden(e) for at føre denne/disse manuelt frem. Samtidig får man kontrolleret, at trådhovedet er korrekt samlet.

UDSKIFTNING AF TRÅD (Fig. 16, 17, 18 og 19)

- Stand motor og tag tændrørshætten af. Hold fat omkring trådhovedet og skru spoleholderen af. Drej holderen i urets retning.
- Tag den tomme spole ud af trådhovedet.

BEMÆRK: Lad fjederen forblive fastgjort til spolen. Fjern eventuelle rester af den gamle tråd på spolen.

- Tilskær to stykker tråd i hver ca. 2,7 meters længde.
- Før den første trådende (37) ind gennem forankringshullet (36) i spolens øverste del. Den første tråd vikles modsat urets retning omkring spolens overdel som vist med pile på spolen. Anbring tråden i slidserne på den øverste spoleflange, så der stikker godt 152 mm tråd uden for slidserne (31). Spolen må ikke overfyldes med tråd. Når tråden er viklet på, bør der være mindst 6 mm fra yderste omvikling ud til spolens yderkant.
- Montér den anden tråd på tilsvarende (38) måde i spolens nederste del. Spolen må ikke overfyldes med tråd.
- Udskift både spole og spoleholder. Se i afsnittet "Udskiftning af spole".

RENSNING AF UDSKIFTNINGSPORT OG LYDDÆMPER

Motorens udstødningsport og lyddæmper kan efterhånden blive mere eller mindre tilstoppet af koksaflejringer, afhængigt af den anvendte benzinkvalitet samt olietype og -mængde og/eller af driftsforholdene. Hvis maskinens ydeevne forringes mærkbart, skal disse koksaflejringer fjernes af et autoriseret serviceværksted.

GNISTFANGER

Gnistfangeren skal, for at kunne bevare sin effektivitet, renses eller udskiftes for hver 25. driftstime eller mindst en gang om året. Gnistfangeren kan være placeret forskelligt, afhængigt af maskintypen. Nærmeste autoriserede forhandler eller serviceværksted kan oplyse, hvor gnistfangeren findes på den pågældende trimmer.

Rensning af gnistfanger:

- Tag gnistfangeren af lyddæmperen.

- Gnistfanger af glasfiber renses ikke, men udskiftes.
- Gnistfanger af metal renses som forklaret nedenfor:
 - Sprøjt gnistfangeren over med et koksrensningemiddel af god kvalitet.
 - Rens gnistfangeren forsigtigt med en stålborste.
 - Montér den nye eller nyrensede gnistfanger og saml delene fuldstændigt før brug.

UDSKIFTNING OG RENSNING AF LUFTFILTER (Fig. 20 og 21)

Hold luftfilteret rent af hensyn til motorens ydeevne og holdbarhed.

- Tag luftfilterdækslet (42) af ved at trykke låsepalen (39) ned med tommelfingeren og trække forsigtigt i dækslet.
- Tag filteret (41) af og rens det i varmt sæbevand. Rens filteret og lad det tørre fuldstændigt. Skift filteret en gang om året for at opnå optimal ydeevne.
- Sæt filteret på igen.
- Sæt luftfilterdækslet på igen, idet fligene forned på dækslet styres ind i slidserne på filtersoklen. Skub derefter dækslet opad, indtil låseanordningen holder det sikkert på plads.

TANKDÆKSEL



ADVARSEL

Et utæt tankdæksel udgør en brandfare og skal derfor straks udskiftes.

Tankdækslet indeholder et vedligeholdelsesfrit filter og en kontraventil. Et tilstoppet benzinfiler forringer motorens ydeevne. Hvis motorens ydeevne forbedres, når tankdækslet løsnes, kan kontraventilen være defekt eller filteret tilstoppet. Udskift om fornødent tankdækslet.

TÆNDRØR

Motoren kører med et Champion RCJ-6Y tændrør. Korrekt elektrodeafstand: 0,63 mm. Udskift tændrøret en gang om året med ét af præcis samme type.

OPBEVARING (1 MÅNED ELLER LÆNGERE)

- Tøm benzintanken helt. Brug en dunk, der er godkendt til brændstof. Start motoren og lad den gå, til den kører tør.
- Rengør maskinen overalt. Opbevar den på et velventileret sted uden for børns rækkevidde. Opbevar maskinen på afstand af ætsende midler som f.eks. havekemikalier og optøningsalt.
- Overhold alle ISO-normer og gældende bestemmelser for sikker opbevaring og håndtering af benzin. Overskydende benzin bør opbruges i fartøjer eller andre maskiner med 2-taktsmotor.

F GB D E I P NL S **DK** N FIN GR H CZ RUS RO PL

Dansk

FEJLFINDING

HVIS IKKE, DE NÆVNTE LØSNINGER AFHJÆLPER PROBLEMET, ANBEFALES DET AT KONTAKTE NÆRMESTE AUTORISEREDE FORHANDLER ELLER SERVICEVÆRKSTED.

PROBLEM	MULIG ÅRSAG	LØSNING
Motoren starter ikke.	<ol style="list-style-type: none"> Ingen gnist i tændrøret. Motoren får ingen benzin. Motoren er "druknet". Startsnoren går strammere, end da motoren var ny. 	<ol style="list-style-type: none"> Kontrollér tændrøret. Tag tændrørshætten af og skru tændrøret ud. Sæt tændrørshætten på igen og læg tændrøret, så dets metaloverflade har stabil kontakt med cylindermetallet. Træk i startsnoren og se efter, om der dannes gnister mellem tændrørets elektroder. Hvis ikke, der dannes gnister, gentages forsøget med et nyt tændrør. Pump med spædebælgen ("tipperen"), indtil det kan mærkes, at den er fyldt med benzin. Hvis ikke, spædebælgen bliver fyldt op, er benzintilførslen før bælgen tilstoppet. Kontakt et serviceværksted. Hvis spædebælgen bliver fyldt op, kan motoren være "druknet" (se næste punkt). Skrú tændrøret ud og vend maskinen, så tændrørshullet peger nedad. Sæt chokergrebet på "ingen choke" og træk 10-15 gange i startsnoren. Herved bliver motoren tømt for overskydende benzin. Rens ændrøret og skru det i igen. Træk yderligere tre gange i startsnoren med chokergrebet på "ingen choke". Hvis motoren nu ikke starter, sættes chokergrebet på "fuld choke" Start derefter motoren på den normale måde. Hvis motoren stadig ikke starter, prøv da at udskifte tændrøret med et nyt. Kontakt et serviceværksted.
Motoren starter men kan ikke tage gassen.	Karburatoren trænger til justering.	Drej justeringskrue "L" 1/16 omgang mod urets retning. Hvis ikke, den nederste justeringsskrue "L" kan (44) drejes mod urets retning, må begrænserhætterne af plastic ikke påvirkes med magt. Kontakt et serviceværksted (Fig. 22).
Motoren starter men kan kun gå på høje omdrejninger med "halv choke" begrænserhætterne.	Karburatoren trænger til justering.	Drej justeringsskruen "H" 1/16 omgang mod urets retning. Hvis ikke, den øverste justeringsskrue "H" kan (45) drejes mod urets retning, må af plastic ikke påvirkes med magt. Kontakt et serviceværksted (Fig. 22).
Motoren kan ikke komme helt op i omdrejninger og ryger for meget.	<ol style="list-style-type: none"> Kontrollér benzin-/olieblandingen. Luftfilteret er tilstoppet. Karburatoren trænger til justering. 	<ol style="list-style-type: none"> Brug frisk benzin og den korrekte blanding af benzin og 2-taktsolie. Rens luftfilteret. Se i afsnittet "Udskiftning og rensning af luftfilter". Drej justeringsskruen "H" 1/16 - 1/8 omgang i urets retning (Fig. 22).

F GB D E I P NL S **DK** N FIN GR H CZ RUS RO PL

Dansk

FEJLFINDING

PROBLEM	MULIG ÅRSAG	LØSNING
Motoren starter og tager gassen, men kan ikke gå i tomgang.	Karburatoren trænger til justering.	Tomgangshastigheden (43) sættes op ved at dreje tomgangsskruen i urets retning (Fig. 22).
Tråden kan ikke føres frem.	<ol style="list-style-type: none"> 1. Tråden "griber fat i sig selv" 2. Der mangler tråd på spolen. 3. Tråden er slidt for langt ind. 4. Tråden er sammenfiltret på spolen. 5. Motoren går med for lave omdrejninger. 	<ol style="list-style-type: none"> 1. Smør tråden med siliconespray. 2. Monter ny tråd på spolen. Se i afsnittet "Udskiftning af tråd". 3. Træk i trådenderne samtidig med, at spoleholderen skiftevis trykkes ned og slippes. 4. Rul tråden helt af spolen og vikl den omhyggeligt på igen. Se i afsnittet "Udskiftning af tråd". 5. Før tråden frem med fuld gas på motoren.
Der vikles græs omkring drivakselhus og trådhoved.	<ol style="list-style-type: none"> 1. Trimmeren har arbejdet i højt græs nær jordoverfladen. 2. Motoren har ikke arbejdet med fuld gas. 	<ol style="list-style-type: none"> 1. Højt græs trimmes fra oven og nedad. 2. Giv altid motoren fuld gas, når maskinen arbejder.
Spoleholderen er svær at dreje.	Holderens gevind er snavsede eller beskadigede.	Rens gevindene og smør dem med fedt. Hjælper det ikke, må spoleholderen udskiftes.
Der drypper olie fra lyddæmperen.	<ol style="list-style-type: none"> 1. Motoren har ikke arbejdet med fuld gas. 2. Kontrollér benzin-/olieblandingen. 3. Luftfilteret er tilstoppet. 4. Karburatoren trænger til justering. 	<ol style="list-style-type: none"> 1. Giv altid motoren fuld gas, når maskinen arbejder. 2. Brug frisk benzin og den korrekte blanding af benzin og 2-taktsolie. 3. Rens filteret som beskrevet i afsnittet "Vedligeholdelse". 4. Drej justeringsskruen "H" 1/16 - 1/8 omgang i urets retning (Fig. 22).

BEMÆRK: Karburatorens justeringsskrue(r) er forsynet med plastichætte(r), der modvirker, at skruerne flytter sig i urets retning i forhold til den originale fabriksjustering. Hvis der opstår et motorproblem, som i afsnittet "Fejlfinding" anbefales løst ved at dreje en justeringsskrue mod urets retning, og der ikke er foretaget justeringer, siden maskinen var ny, bør man lade et autoriseret serviceværksted foretage indgrebet. Den nødvendige justering er i de fleste tilfælde en enkel opgave for en faguddannet servicetekniker.

F GB D E I P NL S DK **N** FIN GR H CZ RUS RO PL

Norsk

Takk for at du kjøpte en Homelite-trimmer.

Den nye trimmeren din er konstruert og fabrikkert i samsvar med Homelites høye standard for pålitelighet, brukervennlighet og sikkerhet for brukeren. Hvis du stiller den korrekt, vil den gi deg mange år med robust og problemfri bruk.



ADVARSEL

For å minske faren for skader, må du lese og forstå brukerhåndboken.



ADVARSEL

Du må ikke forsøke å bruke denne trimmeren før du har lest grundig gjennom og forstår fullt ut alle instruksjoner og sikkerhetsregler osv. som står i denne håndboken. Gjør du ikke det, kan det føre til alvorlige ulykker med brann, elektrisk støt eller alvorlige personskader. Ta vare på denne håndboken og les den ofte for fortsatt trygg bruk, og instruksjon for andre som måtte bruke dette redskapet.

LES ALLE ANVISNINGER.

GENERELLE SIKKERHETSREGLER

- For sikker bruk, må du lese og forstå alle anvisninger før du bruker trimmeren. Følg alle sikkerhetsanvisninger. Hvis du ikke følger alle de sikkerhetsanvisningene som er listet opp nedenfor, kan det medføre alvorlig personskader.
- Du må ikke la barn eller uøvede personer bruke dette redskapet.
- Du må aldri starte eller kjøre motoren inne i et lukket eller dårlig ventilert område; innånding av ekshaustgasser kan være dødelig.
- Rydd opp i området du skal arbeide på for hver gang du skal bruke redskapet. Fjern alle faste gjenstander, så som steiner, glasskår, spiker, streng eller snøre, som kan kastes eller bli viklet inn i trimmerhodet eller bladet.
- Du bør alltid bruke fulldekkende øye- og hørselvern når du bruker denne trimmeren.
- Bruk tykke, lange bukser, støvler og hansker. Du må ikke bruke løstsittende klær, shorts, smykker av noe slag, eller gå barføtt.
- Sett opp langt hår slik at det er over skulderhøyde, for å sikre at det ikke kan vikles inn i bevegelige deler.
- Hold alle tilskuere, barn og kjæledyr minst 15 m unna.
- Du må ikke bruke denne trimmeren hvis du er trett, syk eller påvirket av alkohol, narkotiske stoffer eller medisiner.
- Bruk ikke trimmeren i dårlig lys.

- Pass på at du står støtt og har god balanse. Strekk deg ikke for langt. Hvis du strekker deg for langt, kan det edføre at du mister balansen eller kommer borti varme overflater.
- Hold alle deler av kroppen godt unna alle bevegelige deler.
- Du må ikke berøre området rundt lyddemperen eller sylindere på trimmeren, for disse blir meget varme under bruk.
- Du må alltid stoppe motoren og ta av pluggledningen før du gjør justeringer eller reparasjoner, unntatt justering av forgasseren.
- Inspiser enheten hver gang før bruk, og se etter løse skruer, brennstofflekkasjer osv. Skift alle ødelagte deler før bruk av trimmeren.
- Trimmerhodet eller bladet vil rotere under justering av forgasseren.
- Ta hyppige pauser i arbeidet. Begrens mengden av eksponering for hver dag.
- Blanding og lagring av brennstoff må foregå i en beholder som er godkjent for bensin.
- Bland brennstoffet utendørs, et sted der det ikke finnes gnister eller åpen flamme. Tørk opp alt brennstoffsøl.
- Fjern deg minst 9 meter fra det stedet der du fylte brennstoff før du starter motoren.
- Stopp motoren og la den kjøles ned før du fyller brennstoff eller lagrer trimmeren.
- Før transport, må du la motoren kjøles ned, tømme brennstoftanken, og sperre trimmerhodet så det ikke roterer.

SÆRLIGE SIKKERHETSREGLER FOR BRUK AV TRIMMEREN

- Skift trimmerhodet hvis det er sprukket, knust, eller skadet på annen måte. Se til at trimmerhodet eller bladet er korrekt montert og godt festet. Gjør du ikke det, kan det medføre alvorlige personskader.
- Se til at alle vern, stropper, avvisere og håndtak er korrekt og godt festet.
- Bruk bare fabrikantens reservetråd i trimmerhodet. Bruk aldri noe annet tilleggsutstyr for trimmerhodet.
- Du må aldri bruke redskapet uten at gressavviseren er på plass og i god stand.
- Hold et fast grep om begge håndtakene under trimming. Hold kuttehodet lavere enn midjen. Du må aldri bruke trimmeren med trimmerhodet høyere enn 76 cm over bakken.

TA VARE PÅ DISSE ANVISNINGENE.

F GB D E I P NL S DK **N** FIN GR H CZ RUS RO PL

Norsk

TEKNISKE DATA

Vekt	
- uten brennstoff og trimmerhode	4,78 kg
- uten brennstoff med trimmerhode	4,97 kg
Volum på brennstofftank	425 cm ³
Kuttebredde	432 mm
Motorens slagvolum	25 cm ³
Maksimum motorytelse (i overensstemmelse med ISO 8893)	0,75 kW
Maksimum rotasjonsfrekvens på spindelen	9.000 min ⁻¹
Motorhastighet (rotasjonsfrekvens) ved anbefalt maks spindelrotasjonsfrekvens	12.500 min ⁻¹
Motorhastighet (rotasjonsfrekvens) på tomgang	2.000 - 2.500 min ⁻¹
Brennstofforbruk (i overensstemmelse med ISO 8893) ved maks. motorytelse	0,48 kg/t
Spesifikt brennstofforbruk (i overensstemmelse med ISO 8893) ved maks. motorytelse	0,46 kg/t
Vibrasjonsnivå på tomgang	
- Forre håndtak	2,8
- Bakre håndta	2,5
Vibrasjonsnivå på full fart	
- Forre håndtak	4,5
- Bakre håndtak	4,4
Lydtrykknivå (i overensstemmelse med EN ISO 11806:1997, ISO 7917:1987)	99
Lydeffektnivå (i overensstemmelse med EN 10884)	113

EGENSKAPER

- VERN OVER LYDDEMPEREN
- CHOKEHENDEL
- GASSHÅNDTAK OG BAKRE HÅNDTAK
- STARHÅNDTAK
- GASSHÅNDTAK
- TENNINGSBRYTER
- HUS FOR DRIVAKSEL
- FORRE HÅNDTAK
- GRESSAVVISER
- TRIMMERHODE
- KANTSTYRING
- BOLT
- VINGEMUTTER
- BAKRE DEL AV HUSET
- SKRUER
- DEN BØYDE ENDEN PÅ LYDDEMPERVERNET
- ÅPNING I BAKRE DEL AV HUSET

- KANTSTYRING
- LÅSEKIVE
- STOPPSKIVE
- KORT BOLT
- SAMMENMONTERT KANTSTYRING
- TAPPER
- LANG BOLT
- LÅSING FOR GASSHENDEL
- PUMPEBLÅSE
- KJØRESTILLING
- HALV CHOKE-STILLING
- CHOKE-STILLING
- SPOLEHOLDER
- HAKK
- FJÆR
- HULL FOR TRÅD
- SPOLE
- PILER PÅ SPOLEN
- FESTEHELL
- FØRSTE TRÅD
- ANDRE TRÅD
- LÅSING
- DRA I DEKSELET FOR Å ÅPNE DET
- FILTER
- DEKSEL FOR LUFTFILTER
- TOMGANGSSKRUE
- "L" LONÅL
- "H" HIGHNÅL

UTPAKKING

ANVISNINGER

- Ta produktet forsiktig ut av esken.
- Inspiser produktet så du er sikker på at det ikke har fått skader under transporten.
- Ikke kast esken og pakkematerialet før du har inspisert og prøvet produktet.

MATERIALLISTE FOR BRUKERSETT

- Gressavviser (9)
- Forre håndtak (8)
- "Trim 'n Edge"-sett
- Vern over lydempere (1), Tor-x nøkkel og skruer (15)
- Div. deler
- Brukerhåndbok

MONTERING

FORRE HÅNDTAK (Fig. 2)

- Ta det forre håndtaket (8), bolten (12) og vingemutteren (13) fra Brukersettet.
- Monter det forre håndtaket på drivakselhuset (7) og skyv det til en komfortabel posisjon.

F GB D E I P NL S DK **N** FIN GR H CZ RUS RO PL

Norsk

MONTERING

3. Sett bolten gjennom håndtaket som vist, og sett på vingemutteren.
4. Stram vingemutteren godt.

MERK: Du må ikke forsøke å fjerne eller endre mellomstykket. Dette mellomstykket begrenser den øvre stillingen for håndtaket.

VERN FOR LYDDEMPER (Fig. 3)

1. Ta lyddepervernet (1) og to skruer fra brukersettet.
2. Monter vernet for lyddepveren på bakre del av huset (14).

MERK: Se til at den bøyde enden av vernet (16) passer godt inn i åpningen i bakre del av huset (17).

3. Monter to skruer.
4. Stram skruene godt.

MONTERING AV KANTSTYRING (Fig. 4)

1. Monter sammen de to plaststykkene for kantstyringen (18) med bruk av den korte bolten (21), stoppskiven (20), låseskiven (19) og vingemutteren.
2. Skyv kantstyringen for å justere den til ønsket kuttelengde.
3. Stram vingemutteren godt.

SAMMENSTILLING AV GRESSAVVISER OG KANTSTYRING (Fig. 5 og 6)

1. Ta vingemutteren, stoppskiven og bolten fra brukersettet.
2. Plasser gressavviseren over akselen og braketten.
3. Skyv den monterte kantstyringen (22) over tappene (23) på gressavviseren og braketten.
4. Sett bolten gjennom hullene i tappene på gressavviseren og trimmeren.

MERK: Se til at hullene står overrett før du setter i bolten.

5. Monter stoppskive, låseskive og vingemutter.
6. Tighten the wing nut securely.

BRUK



Les brukerhåndboken.

Bruk øye- og hørselsvern.

Hold tilskuere på avstand. Hold dem minst 15 meter unna.

BRENNSTOFF OG FYLING

SIKKER HÅNTERING AV BRENNSTOFF

- Du må alltid håndtere brennstoffet forsiktig, det er meget brennbart.
- Bland brennstoffet utendørs, et sted der det ikke finnes gnister eller åpen flamme. Du må ikke puste inn dampene fra brennstoffet.
- La ikke bensin og olje komme i kontakt med huden.
- Hold bensin og olje borte fra øynene. Hvis du skulle få bensin eller olje i øynene, må du øyeblikkelig vaske dem grundig med rent vann. Hvis øynene fremdeles er irritert, må du øyeblikkelig oppsøke en lege.
- Tørk opp brennstoffsøl med én gang.

BLANDE BRENNSTOFF

- Dette produktet drives med en totaktsmotor som må ha bensin blandet med 2-taktsolje. Bland blyfri bensin og 2-taktsolje i en ren beholder som er godkjent for oppbevaring av bensin.
- Denne motoren er godkjent for å kjøres på blyfri bensin for bilbruk, med et oktall på 87([R + M] / 2) eller høyere.
- Du må ikke bruke ferdigblandet bensin/olje fra bensinstasjoner, for den inneholder en oljeblanding som er tiltenkt bruk for mopeder, motorsykler osv.
- Bruk en høykvalitets, selvblendende 2-taktsolje for luftkjølte motorer. Bruk ikke olje for bilmotorer eller 2-taktsolje for påhengsmotorer.
- Bland 2% olje i bensinen. Dette gir forholdet 50:1
- Bland brennstoffet godt ved blanding, og også før hver fylling.
- Bland bare små kvanta. Du bør ikke blande mer enn det du regner med å bruke i løpet av 30 dager. Det anbefales å bruke en 2-taktsolje med brennstoffstabilisator.



FYLLE TANKEN

1. Rengjør overflaten rundt tanklokket for å unngå rusk i brennstoffet.
2. Løsne lokket på brennstofftanken forsiktig for å slippe ut evt. overtrykk, og for å unngå at det lekker ut brennstoff ved lokket.
3. Tøm brennstoffblandingen forsiktig på tanken. Unngå søl.

F GB D E I P NL S DK **N** FIN GR H CZ RUS RO PL

Norsk

BRUK

- Før du setter tanklokket på igjen, bør du inspisere og reingjøre pakningen.
- Sett på lokket igjen med én gang, og sett det godt til. Tørk opp alt brennstoffsøl. Fjern deg minst 9 meter fra det stedet der du fylte brennstoff før du starter motoren.

MERK: Det er normalt at det kommer røyk fra en ny motor under og etter første gangs bruk.



ADVARSEL

Slå alltid av motoren før du fyller brennstoff. Du må aldri fylle brennstoff på en motor som er i gang, eller som er veldig varm. Fjern deg minst 9 meter fra det stedet der du fylte brennstoff før du starter motoren. Du må ikke røyke!



+



=



1 Liter	+	20 ml	=	} 50:1
2 Liter	+	40 ml	=	
3 Liter	+	60 ml	=	
4 Liter	+	80 ml	=	
5 Liter	+	100 ml	=	

BRUKE TRIMMEREN (Fig. 7)

Hold trimmeren med gasshåndtaket i høyre hånd, og med det venstre i venstre hånd. Hold godt tak med begge hender under bruk. Trimmeren bør holdes i en komfortabel stilling med det bakre håndtaket omlag i hofte høyde.

Bruk alltid trimmeren på full gass. Kapp høyt gress fra toppen og nedover. Dette hindrer gresset i å vikle seg rundt drivakselhuset og trimmerhodet, noe som kan medføre skader pga. varmgang. Hvis gresset vikler seg rundt trimmerhodet (10), må du stoppe motoren, koble ledningen fra tennpluggen, og fjerne gresset. Hvis du kjører trimmeren for lenge uten at den går på full gass, vil det føre til at det drypper olje fra lyddemperen.

MATE UT TRIMMERTRÅD

MATE UT TRÅD MED EZ LINE™ TAP ADVANCE SYSTEM

Trådmatningen styres med å trykke trimmerhodet mot bakken mens motoren går med full gass.

- Kjør motoren på full gass.
- Trykk trimmerhodet mot bakken for å mate ut tråd. Tråden mates ut litt for hver gang hodet trykkes mot bakken.

- Det kan være nødvendig å trykke flere ganger før tråden treffer kuttebladet.
- Gjenoppta trimmingen.

MERK: Hvis tråden er slitt altfor langt ned, kan det være at det ikke går an å mate den frem med å trykke hodet mot bakken. I så fall må du STOPPE MOTOREN, og mate frem tråden manuelt.

MATE UT TRIMMERTRÅD MANUELT

Trykk ned spoleholderen (30) mens du drar i tråden(e) for å mate frem tråden manuelt.

TIPS OM KUTTING (Fig. 8)

- Hold trimmeren vippet mot det området som skal kuttes, dette er det best kutteområdet (B).
- Du må ikke kutte i farlige områder (A).
- Bruk enden av tråden til å gjøre kuttearbeidet, ikke trykk tråden inn i gress som ikke er kuttet.
- Netting- og stakittgjerdet påfører tråden ekstra slitasje, den kan til og med ryke. Stein- og murvegger, kantsteiner og trehindringer kan slite tråden ned ganske hurtig.
- Gå utenom trær og busker. Trebark, listverk av tre, paneler og gjerdestolper kan lett bli skadet av tråden.

GRESSAVVISER MED TRÅDKUTTER (Fig. 9)

Denne trimmeren er utstyrt med et blad på gressavviseren for kutting av trimmertråden. For optimal kutting mater du ut tråd til den kuttes til riktig lengde av trådkutteren. Tråden skal mates ut når du hører at motoren går fortere enn vanlig. Dette vil gi best ytelse og holde tråden lang nok til at den kan mates ut korrekt.

BRUK AV KANTSTYRING – KUN FOR "TRIM 'N EDGE" (Fig. 10 og 11)

- Løsne vingemutteren (13) og før kantstyringen (11) slik at den stilles inn til ønsket kuttelengde, og stram så vingemutteren godt igjen. Se "Kantstyring" ovenfor i denne håndboken for mer informasjon.
- Kantstyringen gjør at trimmeren kan brukes som en kanttrimmer for å kutte langs fortau, oppkjørsler, blomsterbed osv. Kantstyringen er enkel i bruk, og støtter trimmeren når den brukes om kanttrimmer.
- Du må være veldig forsiktig når du vipper trimmeren over for å bruke den som en kanttrimmer. Lyddemperen, og ekshausten fra lyddemperen blir veldig varme under bruk. Hold derfor lyddemperen godt unna alle kroppsdeler.

F GB D E I P NL S DK **N** FIN GR H CZ RUS RO PL

Norsk

BRUK

START OG STOPP (Fig. 12 og 13)



ADVARSEL

Du må aldri starte eller kjøre motoren i et innelukket eller dårlig ventilert område, inhalering av ekshaustgassene kan være dødelig.

STARTE EN KALD MOTOR:

1. Legg trimmeren på en flat, åpen overflate. Sett bryteren til "I" (KJØR)-stilling.

MERK: Enheten er utstyrt med en positiv av/på-bryter, se til at den står i stillingen "I" (KJØR) før du prøver å starte motoren.

2. Trykk **8 til 10 ganger** på pumpeblåsen (26).

3. Sett chokehendelen til stillingen choke (29) (I-|).

4. Trykk inn låsingen (25), trykk på gasshendelen (5) og dra i startsnoren til motoren starter. (Ikke mer enn 6 ganger.)

5. Sett chokehendelen i halvstilling (28) (|-|).

6. Hold inne gasshendelen og dra i startsnoren til motoren starter.

7. Kjør motoren i 30 til 45 sekunder på full gass (med hendelen helt inntrykket) og med choken i halvstilling (|-|) for å varme opp motoren. Skyv chokehendelen til kjørestilling (27) (☞).

STARTE EN VARM MOTOR:

1. Skyv chokehendelen til kjørestilling (☞).

2. Hold inne gasshendelen og dra i startsnoren til motoren starter.

STOPPE MOTOREN:

For å stoppe motoren, trykker du bryteren til "O"-stillingen.

MERK: Se til at du trykker stoppbryteren tilbake til stillingen "I" (KJØR) før du prøver å starte motoren igjen.

VEDLIKEHOLD



ADVARSEL

Bruk bare fabrikantens reservedeler, tilbehør og tilleggsutstyr. Gjør du ikke det, kan det forårsake dårlig funksjon, mulig personskaide, og det kan medføre brudd på garantien.

Du kan ofte selv gjøre de justeringer og reparasjoner som er beskrevet her. Men for andre reparasjoner bør du få trimmeren reparert hos en autorisert forhandler med serviceverksted.

SKIFTE TRÅDSPOLE

EZ LINE™ TAP ADVANCE SYSTEM

NY SPOLE MED TRÅD (Fig. 14 og 15)

Hvis du bare skal skifte tråden, se "Skifte tråd" senere i denne håndboken.

Bruk kun 2,4 mm monofilamenttråd. For best ytelse bør du bruke fabrikantens tråd.

1. Stopp motoren og ta ledningen av tennpluggen. Hold trimmerhodet og skru av spoleholderen. Skru med klokken.

2. Ta den tomme spolen av trimmerhodet. Hold tråden (32) festet til spolen.

3. For å montere den nye spolen, må du se til at de to trådene ligger i hakkene motsatt hverandre på den nye spolen (34). Se til at endene av hver tråd stikker ut ca. 152 mm forbi hakket.

4. Trå trådene gjennom hullene (33) i trimmerhodet. Trykk spolen forsiktig inn i trimmerhodet (om nødvendig trekker du trådene forsiktig ut). Når spolen er plassert i trimmerhodet, tar du hver tråd og trekker kraftig i den for å løsne den fra hakkene i spolen.

5. Trykk ned spolen og vri den mot klokken til den ikke går lenger. Hold spolen inntrykt og vri den litt med klokken. Slipp spolen. Spolen skal nå være låst fast i trimmerhodet. Hvis ikke, trykk den ned og vri til den er låst.

6. Se til at trimmerhodet og spoleholderen er montert på akselen ved å skru holderen mot klokken for å stramme.

7. Dra i trådene igjen og roter spolen til kuttstilling. Trykk ned spoleholderen mens du drar i tråden(e) manuelt for å mate ut tråden og å kontrollere at trimmerhodet er korrekt montert.

SKIFTE TRÅD (Fig. 16, 17, 18 og 19)

1. Stopp motoren og ta ledningen av tennpluggen. Hold trimmerhodet og skru av spoleholderen. Skru med klokken.

2. Ta spolen av trimmerhodet.

MERK: Hold fjæren festet til spolen. Fjern all gammel tråd fra spolen.

3. Kapp to tråder, hver ca. 2,7 m lange.

4. Sett den første tråden (37) inn i festehullet i øvre del av spolen (36). Vikle den første tråden mot klokken rundt øvre del av spolen, som vist med pilene på spolen. Legg tråden i hakket på flensen for øvre del av spolen, slik at det stikker ut ca. 152 mm tråd utenfor hakket (31). Du må ikke vikle på for mye tråd. Etter at all tråden er viklet på, skal det være minst 6 mm mellom de øvre laget av tråden og kanten av spolen.



Norsk

VEDLIKEHOLD

- Gjenta trinnet ovenfor med den andre tråden (38), nå i nedre del av spolen. Du må ikke vikle på for mye tråd.
- Sett på plass spolen og spoleholderen. Se "Skifte spole" ovenfor i denne håndboken.

REINGJØRE EKSHAUSTPORTEN OG LYDDEMPEREN

Avhengig av hvilken type brennstoff som brukes, oljetype og blandingsforhold og/eller bruksbetingelsene, kan ekshaustporten og lydempere bli blokkert av sot og koksing. Hvis du merker at bensinmotoren blir svakere, må du få en kvalifisert servicetekniker til å fjerne disse avleiringene slik at motoren får full ytelse igjen.

GNISTFANGER

Gnistfangeren må reingjøres eller skiftes for hver 25 brukstimer, eller årlig, for å sikre god ytelse på produktet. Gnistfangeren kan være forskjellig plassert, alt etter hvilken modell du har kjøpt. Kontakt din nærmeste serviceforhandler for å få oppgitt plasseringen for gnistfangeren på din modell.

Reingjøringsanvisninger:

- Demonter gnistfangeren fra lydempere.
- Hvis gnistfangeren er laget av et glassfibermateriale, skifter du den og kaster den gamle.
- Hvis gnistfangeren er laget av et metallisk materiale, kan du rense den ifølge disse anvisningene:
 1. Spray på et godt rensmiddel for sotavleiringer.
 2. Rens den forsiktig med en stålborste.
 3. Monter en ny eller en reingjort gnistfanger, og monter alt sammen før bruk.

SKIFTE OG RENSE LUFTFILTERET (Fig. 20 og 21)

For god ytelse og lang levetid bør du holde luftfilteret rent.

1. Ta av dekselet på luftfilteret (42) ved å trykke ned låsen (39) med tommelen mens du forsiktig drar i dekselet.
2. Ta av filteret (41) og vask det i varmt såpevann. Skyll det og la det tørke godt. For best ytelse bør filteret skiftes årlig.
3. Monter filteret igjen.
4. Monter dekselet på luftfilteret ved å stikke tappene på dekselet inn i sporene på filterholderen, og trykke dekselet opp til det låses sikkert på plass.

TANKLOKK



ADVARSEL

Et tanklokk som lekker, er brannfarlig, og må skiftes øyeblikkelig.

Tanklokket har et vedlikeholdsfritt filter og en tilbakeslagsventil. Et tett brennstofffilter vil medføre dårlig ytelse på motoren. Hvis ytelsen øker når tanklokket løsnes, kan det tyde på feil på tilbakeslagsventilen eller at filteret er tett. Skift tanklokket om nødvendig.

TENNPLUGG

Denne motoren bruker en Champion RCJ-6Y med 0,63 mm elektrodeåpning. Bruk akkurat samme type plugg og skift den årlig.

LAGRING (1 MÅNED ELLER LENGRE)

1. Tøm alt brennstoff fra tanken over i en beholder som er godkjent for bensin. Kjør motoren til den stopper.
2. Rengjør trimmeren for alle fremmedlegemer. Lagre trimmeren på et godt ventilert sted som er utilgjengelig for barn. Hold den borte fra korrosive materialer, så som ugressmidler og veisalt.
3. Pass på at du overholder både nasjonale og lokale regelverk for sikker lagring og håndtering av bensin. Overflødig oljeblandet brennstoff kan brukes opp i annet utstyr med 2-taktsmotor.

F GB D E I P NL S DK **N** FIN GR H CZ RUS RO PL

Norsk

FEILFINNING

HVIS DISSE LØSNINGENE IKKE FJERNER PROBLEMET, MÅ DU KONTAKTE EN AUTORISERT FORHANDLER MED SERVICEVERKSTED.

PROBLEM	MULIG ÅRSAK	LØSNING
Motoren vil ikke starte.	1. Ingen gnist. 2. Tom for brennstoff. 3. Overflødet motor. 4. Det er tyngre å dra i startsnoren enn da motoren var ny.	1. Kontroller gnisten. Ta ut tennpluggen. Sett ledningen på pluggen igjen og legg pluggen på metallet på sylindere. Dra i startsnoren og se etter at det kommer gnist mellom pluggelektrodene. Hvis det ikke kommer gnist, gjentar du testen med en ny tennplugg. 2. Pump med pumpeblåsen til den er full av brennstoff. Hvis blåsen ikke fylles opp, er brennstofftilførselen blokkert. Kontakt en forhandler med serviceverksted. Hvis pumpeblåsen fylles, kan motoren bli overflødet (se neste punkt). 3. Ta ut tennpluggen og snu trimmeren slik at tennplugghullet vender mot bakken. styv chokehendelen til "KJØR" og dra i startsnoren 10 til 15 ganger. Dette vil fjerne overflødig brennstoff fra motoren. Rens og monter pluggen igjen. Dra tre ganger i startsnoren med chokehendelen på "KJØR". Hvis motoren ikke starter, skyver du chokehendelen til "CHOKE" og gjentar en normal startprosedyre. Hvis motoren fremdeles ikke vil starte, gjentar du prosedyren med en ny tennplugg. 4. Kontakt en forhandler med serviceverksted.
Motoren starter, men vil ikke akselerere.	Forgasseren må justeres.	Skru "L"-nålen mot klokken 1/16 tørn. Hvis "L"-nålen (44) ikke kan skrues mot klokken, må du ikke bruke makt på plaststopperen. Kontakt en forhandler med serviceverksted (Fig. 22).
Motoren starter, men vil bare kjøre med full fart med choken i halvstilling.	Forgasseren må justeres.	Skru "H"-nålen mot klokken 1/16 tørn. Hvis "H"-nålen (45) ikke kan skrues mot klokken, må du ikke bruke makt på plaststopperen. Kontakt en forhandler med serviceverksted (Fig. 22).
Motoren når ikke full fart, og ryker mer enn vanlig.	1. Kontroller oljeblandingen i brennstoffet. 2. Luftfilteret er urent. 3. Forgasseren må justeres.	1. Bruk nylig blandet brennstoff og korrekt blanding med totaktsolje. 2. Rengjør luftfilteret. Se "Skifte og rense luftfilteret" ovenfor i denne håndboken. 3. Skru "H"-nålen med klokken 1/16 - 1/8 tørn (Fig. 22).

F GB D E I P NL S DK **N** FIN GR H CZ RUS RO PL

Norsk

FEILFINNING

PROBLEM	MULIG ÅRSAK	LØSNING
Motoren starter og kjører, men vil ikke gå på tomgang.	Forgasseren må justeres.	Skru tomgangsskruen (43) med klokken for å øke tomgangshastigheten (Fig. 22).
Tråden vil ikke mates ut.	<ol style="list-style-type: none"> 1. Tråden er sveiset sammen. 2. Det er ikke nok tråd på spolen. 3. Tråden er slitt for langt ned. 4. Tråden er sammenfiltret på spolen. 5. Motoren går for sakte. 	<ol style="list-style-type: none"> 1. Smør den med silikonspray. 2. Monter mer tråd. Se "Skifte tråd" ovenfor i denne håndboken. 3. Dra i trådene mens du vekselvis trykker ned og slipper spoleholderen. 4. Ta tråden av spolen og vikle den på igjen. Se "Skifte tråd" ovenfor i denne håndboken. 5. Mat ut tråd med full gass.
Gresset vikles rundt akselhuset og trimmerhodet.	<ol style="list-style-type: none"> 1. Du kutter høyt gress ved bakkenivå. 2. Du kjører trimmeren på halv gass. 	<ol style="list-style-type: none"> 1. Kapp høyt gress fra toppen og nedover. 2. Bruk alltid trimmeren på full gass.
Det er tungt å dreie spoleholderen.	Skruegjengene er tilsmusset eller skadet.	Rengjør gjengene og smør med fett - hvis det ikke hjelper, bør du skifte spoleholderen.
Det drypper olje fra lydtemperen.	<ol style="list-style-type: none"> 1. Du kjører trimmeren på halv gass. 2. Kontroller oljeblandingen i brennstoffet. 3. Luftfilteret er urent. 4. Forgasseren må justeres. 	<ol style="list-style-type: none"> 1. Bruk alltid trimmeren på full gass. 2. Bruk nylig blandet brennstoff og korrekt blanding med totaktsolje. 3. Rengjøres i følge anvisninger i vedlikeholdsavsnittet. 4. Skru "H"-nålen med klokken 1/16 - 1/8 tørn (Fig. 22).

MERK: Justeringsnålene på forgasseren er utstyrt med plaststoppere som forhindrer justering mot klokken ut fra den opprinnelige fabrikkinnstillingen. Hvis motoren din oppviser problem(er) der kapittelet om feilfinning anbefaler justering mot klokken, og det ikke har vært gjort justeringer siden redskapen ble kjøpt, må den leveres til et autorisert servicesenter for reparasjon. I de fleste tilfeller vil den justeringen som da er nødvendig være en enkel jobb for en servicemann som er opplært av fabrikanten.



Suomi

Kiitos Homelite-leikkurin ostosta.

Uusi leikkurisi on suunniteltu ja valmistettu vastaamaan Homeliten korkeita helppokäyttöisyyden, luotettavuuden ja käyttäjän turvallisuuden vaatimuksia. Asianmukaisesti huollettuna leikkurisi toimii ongelmitta kovassakin käytössä vuosikausia.



VAROITUS

Tapaturman välttämiseksi käyttäjän on luettava ja ymmärrettävä käyttäjän käsikirja.



VAROITUS

Älä yritä käyttää tätä leikkuria ennen kuin olet perehtynyt kaikkiin tämän käsikirjan sisältämiin ohjeisiin ja turvasääntöihin ja ymmärrät ne. Ohjeiden ja turvasääntöjen laiminlyömisestä voi aiheutua onnettomuus, kuten tulipalo, sähköisku tai vakava henkilövamma. Säilytä käyttäjän käsikirja ja tarkista usein turvallisen käytön ohjeet ja neuvo muita tämän työkalun käyttäjiä toimimaan samoin.

LUE KAIKKI OHJEET.

YLEISET TURVASÄÄNNÖT

- Turvallisen käytön varmistamiseksi lue ja ymmärrä kaikki ohjeet ennen leikkurin käyttöä. Noudata kaikkia turvaohjeita. Alla mainittujen turvaohjeiden laiminlyöminen voi aiheuttaa vakavan henkilövamman.
- Älä anna lasten tai harjaantumattomien henkilöiden käyttää tätä laitetta.
- Älä koskaan käynnistä tai käytä moottoria suljetuissa tai huonosti ilmastoituissa paikoissa, pakokaasujen hengittäminen voi aiheuttaa kuoleman.
- Raivaa työalue ennen kutakin käyttöä. Poista alueelta kaikki esineet, kuten kivet, lasinpalat, naulat, johdot tai langat, jotka voivat sinkoutua tai takertua siimapäähän tai terään.
- Käytä silmien- ja kuulonsuojaimia tätä laitetta käyttäessäsi.
- Käytä saappaita, käsineitä ja paksuja pitkälahkeisia housuja. Älä käytä välijiä vaatteita, lyhytlahkeisia housuja tai minkäänlaisia koruja. Älä työskentele paljain jaloin.
- Kiinnitä pitkä tukka niin, että se on olkapäiden yläpuolella estääksesi sen kiinni jäämisen laitteen liikkuviin osiin.
- Pidä kaikki sivulliset, lapset ja lemmikkieläimet vähintään 15 metrin päässä työalueelta.
- Älä käytä tätä laitetta, jos olet väsynyt, sairas tai alkoholin, huumaussainien tai lääkkeiden vaikutuksen alaisena.
- Älä käytä huonosti valaistuilla alueilla.

- Seiso tukevasti ja tasapainossa. Älä kurkota liikaa. Liasta kurkottamisesta voi seurata tasapainon menetys tai kuumien pintojen kosketus.
- Pidä kaikki ruumiinosat poissa laitteen liikkuvista osista.
- Älä kosketa äänenvaimentimen tai leikkurin sylinterin ympärillä olevia alueita, nämä osat kuumenevat käytössä.
- Pysäytä moottori ja poista sytytystulpan johto aina ennen kuin teet säätöjä tai korjauksia, paitsi säätäessäsi kaasutinta.
- Tarkasta laite ennen jokaista käyttökertaa irrallisten kiinnittimien, polttoaineen vuodon yms. varalta. Vaihda kuluneet osat ennen laitteen käyttöä.
- Siimapää tai terä pyörii kaasuttimen säätöjen aikana.
- Pidä työtaukoja usein. Rajoita päivittäistä altistumisen määrää.
- Jos koet tämän tilan oireita, keskeytä työkalun käyttäminen ja ilmoita oireista lääkärille.
- Sekoita ja säilytä polttoaine bensiinille hyväksytyssä säiliössä.
- Sekoita polttoaine ulkona paikassa, jossa ei ole kipinöitä eikä liekkiä. Pyyhi pois läikkyneet polttoaine. Siirry 9 metrin päähän polttoaineen lisäyspaikasta ennen kuin käynnistät moottorin.
- Pysäytä moottori ja anna sen jäähtyä ennen polttoaineen lisäämistä tai laitteen asettamista säilytystilaan.
- Anna moottorin jäähtyä, tyhjennä polttoainesäiliö ja kiinnitä laite niin ettei se pääse liikkumaan, ennen kuin kuljetat sitä autossa.

ERITYISET TURVASÄÄNNÖT LEIKKURIN KÄYTTÖÄ VARTEN

- Vaihda siimapää, jos se on murtunut, lohjennut tai vaurioitunut millään tavoin. Varmista, että siimapää tai terä on asennettu oikein ja tiukasti kiinni. Tämän laiminlyöminen voi aiheuttaa vakavan tapaturman.
- Varmista, että kaikki suojukset, hihnat, suuntauslevyt ja ohjainkahvat on kiinnitetty oikein ja turvallisesti.
- Käytä vain valmistajan vaihtosiipin leikkauspäässä. Älä käytä muuta leikkauslajitelaitetta.
- Älä koskaan käytä laitetta ilman ruohon suuntauslevyä, joka on paikoillaan ja hyvässä kunnossa.
- Pidä ohjainkahvoista tukevalla otteella leikatessasi. Pidä siimapää vyötärötason alapuolella. Älä koskaan leikkaa siimapään ollessa yli 76 cm maanpinnan yläpuolella.

PIDÄ TÄMÄ KÄSIKIRJA TALLESSA VASTAISUUDEN VARALTA.

F GB D E I P NL S DK N **FIN** GR H CZ RUS RO PL

Suomi

TEKNISET TIEDOT

Paino	
- Ilman polttoainetta ja siimapäätä	4,78 kg
- Ilman polttoainetta ja siimapään kanssa	4,97 kg
Polttoainesäiliön tilavuus	425 cm ³
Leikkausvyöhyke	432 mm
Moottorin iskun tilavuus	25 cm ³
Suurin moottorin suoritusteho (ISO 8893:n mukaan)	0,75 kW
Karan suurin pyörimisnopeus	9.000 min ⁻¹
Moottorin nopeus (pyörimisnopeus)	
suurimmalla suositellulla karan pyörimisnopeudella	12.500 min ⁻¹
Moottorin nopeus (pyörimisnopeus) joutokäynnillä	2.000 - 2.500 min ⁻¹
Polttoaineen kulutus (ISO 8893:n mukaan)	
suurimmalla moottorin suoritusteholla	0,48 kg/h
Määrätty polttoaineen kulutus (ISO 8893:n mukaan)	
suurimmalla moottorin suoritusteholla	0,46 kg/h
Tärinätaaso joutokäynnillä	
- Etuohjainkahva	2,8
- Takaohjainkahva	2,5
Tärinätaaso täydellä kaasulla	
- Etuohjainkahva	4,5
- Takaohjainkahva	4,4
Äänipainetaso (EN ISO 11806:1997:n ja ISO 7917:1987:n mukaan)	99
Äänen tehotaso (ISO 10884:n mukaan)	113

OMINAISUUDET

1. ÄÄNENVAIMENTIMEN SUOJUS
2. RIKASTINVIPU
3. KAASUVIPU JA TAKAOHJAINKAHVA
4. KÄYNNISTYSKAHVA
5. KAASULIIPASIN
6. SYTYTYSKYTKIN
7. KÄYTTÖAKSELIN KOTELO
8. ETUOHJAIN
9. RUOHON SUUNTAUSLEVY
10. SIIMAPÄÄ
11. REUNALEIKKURIOHJAIN
12. PULTTI
13. SIIPIMUTTERI
14. TAKAKOTELO
15. RUUVIT
16. ÄÄNENVAIMENTIMEN SUOJUKSEN TAIVUTETTU PÄÄ

17. TAKAKOTELO AUKKO
18. REUNALEIKKURIOHJAIMEN OSAT
19. VARMISTUSLAATTA
20. LITTEÄ ALUSLEVY
21. LYHYT PULTTI
22. KOOTTU REUNALEIKKURIOHJAIN
23. KIELEKKEET
24. PITKÄ PULTTI
25. KAASUVIVUN KESKINÄISLUKITUS
26. POLTTOAINEPUMPPU
27. KÄYTTÖASENTO
28. RIKASTIMEN PUOLIASENTO
29. RIKASTIMEN ASENTO
30. PUOLANPIDIN
31. AUKOT
32. JOUSI
33. SILMUKAT
34. PUOLA
35. PUOLAN NUOLET
36. ANKKURIREIKÄ
37. ENSIMMÄINEN SIIMA
38. TOINEN SIIMA
39. SALPA
40. VEDÄ KANSI AUKI
41. SUODATIN
42. ILMANSUODATTIMEN KANSI
43. TYHJÄKÄYNNIN RUUVI
44. "L" ALHAINEN NEULA
45. "H" KORKEA NEULA

PAKKAUKSEN PURKAMINEN

OHJEET

- Poista tuote varovasti laatikosta.
- Tarkasta tuote varmistaaksesi ettei se ole vahingoittunut kuljetuksen aikana.
- Älä heitä pakkausmateriaaleja pois ennen kuin olet tarkastanut tuotteen ja käyttänyt sitä.

PAKKAUSLUETTELO

KÄYTTÄJÄN

PAKKAUKSELLE

- Ruohon suuntauslevy (9)
- Etuohjain (8)
- Reunaleikkuripakkaus
- Äänenvaimennin (1), ruuviavain ja ruuvit (15)
- Kiinnittimet
- Käyttäjän käsikirja

F GB D E I P NL S DK N **FIN** GR H CZ RUS RO PL

Suomi

KOKOAMINEN

ETUOHJAINKAHVA (Kuvaa 2)

- Poista etuohjainkahva (8), pultti (12) ja siipimutteri (13) Omistajan pakkauksesta.
- Asenna etuohjainkahva käyttöakselin kotelon (7) ylälaitaan ja siirrä se mukavaan asentoon.
- Aseta pultti etuohjainkahvan läpi kuten kuvassa, asenna sen jälkeen siipimutteri.
- Kiristä siipimutteri tiukalle.

HUOMAUTUS: Älä yritä poistaa tai muuttaa välikappaletta. Tämä välikappale rajoittaa kädensijan ylimmän asennon.

ÄÄNENVAIMENTIMEN SUOJUKSEN KOKOAMINEN (Kuvaa 3)

- Poista äänenvaimentimen suojuus (1) ja kaksi ruuvia käyttäjän pakkauksesta.
 - Kiinnitä äänenvaimentimen suojuus takakoteloon (14).
- HUOMAUTUS:** Varmista, että äänenvaimentimen taivutettu pää (16) sopii tiukasti takakotelon aukkoon (17).
- Asenna kaksi ruuvia.
 - Kiristä ruuvit tiukalle.

REUNALEIKKURIOHJAIMEN KOKOAMINEN (Kuvaa 4)

- Kokoa reunaleikkuriohjaimen (18) kaksi muovista osaa yhteen lyhyen pultin (21), litteän aluslevyn (20), varmistuslaatan (19) ja siipimutterin avulla.
- Säädä haluamasi leikkauspituus liu'uttamalla reunaleikkuriohjainta.
- Kiristä siipimutteri tiukalle.

RUOHON SUUNTAUSLEVYN JA REUNALEIKKURIOHJAIMEN KOKOAMINEN (Kuvia 5 ja 6)

- Poista siipimutteri, litteä aluslevy, varmistuslaatta ja pultti Käyttäjän pakkauksesta.
- Aseta ruohon suuntauslevy (9) varren ja kiinnittimen päälle.
- Liu'uta koottu reunaleikkuriohjain (22) ruohon suuntauslevyn ja pidikkeen kielekkeiden (23) yli.
- Aseta pultti ruohon suuntauslevyissä ja leikkurissa olevien kielekkeiden reikien läpi.

HUOMAUTUS: Varmista, että reiät ovat kohdakkain ennen kuin asennat pultin.

- Asenna litteä aluslevy, varmistuslaatta ja siipimutteri.
- Kiristä siipimutteri tiukalle.

KÄYTTÖ



Lue Käyttäjän käsikirja.

Käytä silmien- ja kuulonsuojaimia.

Pidä kaikki sivulliset vähintään 15 metrin päässä.

POLTTOAINE JA POLTTOAINEEN LISÄÄMINEN POLTTOAINEEN TURVALLINEN KÄSITTELY

- Käsittele polttoainetta aina varoen, se on erittäin helposti syttyvää.
- Sekoita polttoaine aina ulkona alueella, jossa ei ole kipinöitä eikä liekkiä. Älä hengitä polttoainehöyryjä.
- Älä anna bensiiniin tai öljyn päästä ihon kanssa kosketuksiin.
- Pidä bensiini ja öljy poissa silmistä. Jos bensiiniä tai öljyä pääsee silmiin, pese heti puhtaalla vedellä. Jos ärsytystä jatkuu, käänny lääkärin puoleen.
- Puhdista läikkynyt polttoaine heti pois.

POLTTOAINEEN SEKOITTAMINEN

- Tämä tuote käy 2-tahtimootorilla, johon tarvitaan esisekoitetun bensiinin ja 2-tahtimootorin öljyn seos. Sekoita lyijyttömän bensiiniä ja 2-tahtimootorin öljyä puhtaassa bensiinille hyväksytyssä astiassa.
- Tämä moottori on sertifioitu toimimaan lyijyttömällä bensiinillä, joka on tarkoitettu autojen käyttöön ja jonka oktaaniarvo on 87 [(R + M) / 2] tai korkeampi.
- Älä käytä minkäänlaista esisekoitettua bensiiniä/öljyä huoltoasemilta, mukaan lukien esisekoitettu bensiini/öljy esim. mopedeja ja moottoripyöriä varten.
- Käytä korkealuokkaista ilmajäähdytteisille moottoreille tarkoitettua 2-tahtimootorin itsesekoitettavaa öljyä. Älä käytä auton öljyä tai 2-tahtisen ulkolaitamoottorin öljyä.
- Sekoita 2 % öljyä bensiiniin. Tämä on suhteessa 50:1.
- Sekoita polttoaine hyvin ja myös joka kerta ennen sitä lisättäessä.
- Sekoita pienissä erissä. Älä sekoita suurempia määriä kuin mitä voit käyttää 30 päivän kuluessa. 2-tahtimootorin öljyä, jossa on polttoaineen stabiloimisainetta, suositellaan.

F GB D E I P NL S DK N **FIN** GR H CZ RUS RO PL

Suomi

KÄYTTÖ



SÄILIÖN TÄYTTÄMINEN

1. Puhdista polttoainesäiliön korkin ympärillä oleva pinta saastumisen estämiseksi.
2. Irrota polttoainesäiliön korkki hitaasti paineen vapauttamiseksi ja estääksesi polttoaineen pääsyn ulos korkin ympärille.
3. Kaada polttoaineseosta varovasti säiliöön. Vältä läikyttämistä.
4. Ennen polttoainesäiliön korkin asettamista takaisin paikoilleen, puhdista ja tarkasta tiivisterengas.
5. Kierrä polttoainesäiliön korkki takaisin paikoilleen ja kiristä käsin. Pyyhi pois läikkyneet polttoaine. Siirry 9 metrin päähän polttoaineen lisäyspaikasta ennen kuin käynnistät moottorin.

HUOMAUTUS: On normaalia, että uudesta moottorista tulee savua sen ensimmäisen käytön aikana ja sen jälkeen.



VAROITUS

Sammuta moottori aina ennen polttoaineen lisäämistä. Älä koskaan lisää polttoainetta koneeseen, kun moottori on käynnissä tai kuuma. Siirry vähintään 9 metrin päähän polttoaineen lisäyspaikasta ennen kuin käynnistät moottorin. Älä tupakoi!



1 litra	+	20 ml	=	} 50:1
2 litraa	+	40 ml	=	
3 litraa	+	60 ml	=	
4 litraa	+	80 ml	=	
5 litraa	+	100 ml	=	

LEIKKURIN KÄYTTÖ (Kuvaa 7)

Pidä leikkuria oikealla kädellä liipaisinkahvasta ja vasemmalla kädellä vasemmasta kahvasta. Pidä kiinni lujalla otteella molemmin käsin käytön aikana. Leikkuria tulisi pitää mukavassa asennossa niin että takaohjainkahva on lantion tasolla.

Käytä leikkuria aina täydellä kaasulla. Leikkaa pitkä ruoho ylhäältä alas. Tämä estää ruohon kiertymästä akselin kotelon ja siimapään ympärille (10), mistä voi aiheutua ylikuumentuminen ja vaurioita. Jos ruoho kiertyy siimapään ympärille, pysäytä moottori, irrota sytytystulpan johto ja poista ruoho. Jatkuva leikkaaminen puolinopeudella aiheuttaa öljyn tippumista äänenvaimentimesta.

SIIMAN SYÖTTÄMINEN

SIIMAN SYÖTTÄMINEN KÄYTTÄEN EZ LINE™ - NAPAUTUSSYÖTTÖJÄRJESTELMÄÄ

Siiman syöttöä ohjataan napauttamalla siimapäätä ruohossa kun moottoria käytetään täydellä kaasulla.

1. Käytä moottoria täydellä kaasulla.
2. Syötä siimaa napauttamalla siimapäätä maassa. Siima syöttyy joka kerta päätä napautettaessa.
3. Voidaan tarvita useita napautuksia kunnes siima iskee leikkuuterää.
4. Jatka leikkaamista.

HUOMAUTUS: Jos siimaa pidetään liian lyhyenä, et voi ehkä syöttää siimaa napauttamalla sitä maassa. Jos näin on, PYSÄYTÄ MOOTTORI, ja syötä siimaa käsin.

SIIMAN SYÖTTÄMINEN KÄSIN

Työnnä puolanpidin (30) alas samalla kun syötät siimaa vetämällä sitä käsin.

LEIKKAUSVIHJEITÄ (Kuvaa 8)

- Pidä leikkuria kallistettuna leikattavaa aluetta kohti, tämä on paras leikkausalue (B).
- Älä leikkaa vaarallisella leikkausalueella (A).
- Leikkaa siiman kärjellä; älä pakota siimapäätä leikkaamattomaan ruohoon.
- Verkko- ja säleaidat aiheuttavat siiman kovaa kulutusta, jopa sen katkeamisen. Kivi- ja tiiliäidat, reunakivet ja puu voivat kuluttaa siimaa nopeasti.
- Vältä puita ja pensaita. Puun kaarna, puiset reunukset, ulkolaudoitukset ja aidanpylväät voivat helposti vahingoittaa siimasta.

RUOHON SUUNTAUSLEVYN SIIMAA LEIKKAAVA TERÄ (Kuvaa 9)

Tässä leikkurissa on siimaa leikkaava terä ruohon suuntauslevyssä. Parhaan leikkauksen saamiseksi syötä siimaa kunnes se on leikkuuterän leikkaama sopivan pituiseksi. Syötä siimaa aina kun kuulet moottorin käyvän tavallista nopeammin. Tämä ylläpitää parhaan suorituskyvyn ja pitää siiman tarpeeksi pitkänä sen syöttämiseksi oikein.



Suomi

KÄYTTÖ

REUNALEIKKURIOHJAIMEN KÄYTTÖ – VAIN LEIKKAUS JA RAJAUS (Kuvia 10 ja 11)

- Irrota siipimutteri (13) ja säädä haluttu leikkauspituus liu'uttamalla reunaleikkuriohjainta (11). Kiristä siipimutteri sen jälkeen tiukalle. Katso lisätietoja tämän käsikirjan aiemmasta kohdasta "Reunaleikkuriohjaimen kokoaminen".
- Reunaleikkuriohjaimen avulla leikkuria voi käyttää reunaleikkurina jalkakäytävien, ajoteiden, kukkapenkien jne. reunojen leikkaamiseen. Reunaleikkuriohjain on mukava käyttää leikkurin kanssa.
- Ole erittäin varovainen, kun kallistat leikkuria käyttäessäsi sitä reunaleikkurina. Äänenvaimennin ja sen pakokaasu ovat kuumia leikkurin käytön aikana. Pidä äänenvaimennin kaukana ruumiinosista.

KÄYNNISTÄMINEN JA PYSÄYTTÄMINEN (Kuvia 12 ja 13)



VAROITUS

Älä koskaan käynnistä tai käytä moottoria suljetuissa tai huonosti ilmastoiduissa paikoissa, pakokaasujen hengittäminen voi aiheuttaa kuoleman.

KYLMÄN MOOTTORIN KÄYNNISTÄMINEN:

1. Aseta leikkuri tasaiselle, paljaalle pinnalle. Siirrä kytkin "I" (KÄYTÄ) -asentoon.

HUOMAUTUS: Laitteessa on positiivinen virtakytkin. Varmista, että kytkin on "I" (KÄYTÄ) -asennossa, ennen kuin käynnistät laitteen.

2. Paina polttoainepumppua (26) **8–10 kertaa**.
3. Aseta rikastinvipu rikastimen asentoon (29) (I+I).
4. Paina keskinäislukitusta (25), purista liipaisinta ja vetäise käynnistysnarusta kunnes moottori yrittää käydä. (Ei enempää kuin 6 vetäisyä.)
5. Aseta rikastinvipu rikastimen puoliasentoon (28) (I=I).
6. Pidä liipaisinta ja vetäise käynnistysnarusta kunnes moottori käy.
7. Lämmitä moottori antamalla sen käydä 30–45 sekuntia täysnopeudella (liipaisin täysin painettuna alas) rikastimen puoliasennossa (I=I). Aseta rikastinvipu käyttöasentoon (27) (I).

LÄMPIMÄN MOOTTORIN KÄYNNISTÄMINEN:

1. Aseta rikastinvipu käyttöasentoon (I).
2. Pidä liipaisinta ja vedä käynnistysnarusta kunnes moottori käy.

MOOTTORIN PYSÄYTTÄMINEN:

Pysäytä moottori painamalla kytkin "O" -asentoon.

HUOMAUTUS: Muista palauttaa pysäytyskytkin "I" (KÄYTÄ) -asentoon ennen kuin käynnistät laitteen.

KUNNOSSAPITO



VAROITUS

Käytä vain alkuperäisiä valmistajan varaosia, lisätarvikkeita ja lisälaitteita. Näiden ohjeiden laiminlyöminen voi aiheuttaa huonon suorituskyvyn, mahdollisen tapaturman ja takuun mitätöinnin.

Voit tehdä tässä kuvattuja säätöjä ja korjauksia. Anna leikkurin muut korjaukset valtuutetun huoltoliikkeen hoidettavaksi.

PUOLAN VAIHTAMINEN

EZ LINE™ - NAPAUTUSSYÖTTÖJÄRJESTELMÄ

UUSI ESIKELATTU PUOLA (Kuvia 14 ja 15)

Jos vaihdat vain siiman, katso kohtaa "Siiman vaihtaminen" jäljempänä tässä käsikirjassa.

Käytä vain 2,4 mm:n läpimittaista monofilamenttisiimaa. Saat parhaat tulokset käyttämällä valmistajan vaihtosiimaa.

1. Pysäytä moottori, irrota sytytystulpan johto. Pidä siimapäätä ja ruuvaa puolapidin auki. Käännä myötäpäivään.
2. Poista tyhjä puola siimapäältä. Pidä jousi (32) kiinni puolassa.
3. Kun asennat uuden puolan, varmista, että kaksi siimaa on kiinni toisiaan vastapäätä olevissa koloissa uudessa puolassa (34). Varmista, että kunkin siiman pää ulottuu noin 152 mm kunkin kolon yli.
4. Pujota siimat siimapäässä oleviin silmukoihin (33). Työnnä puola varovasti siimapäähän (vedä siimat tarvittaessa kevyesti ulos). Kun puola on sijoitettu siimapäähän, tartu siimoista ja vetäise niitä, jotta ne vapautuvat puolassa olevista koloistaan.
5. Työnnä alas ja käännä puolaa vastapäivään kunnes se ei enää käännä. Pidä puolaa alhaalla ja käännä hieman myötäpäivään. Vapauta puola. Puolan tulisi olla lukittuna siimapäähän. Jos näin ei ole, pidä puolaa alhaalla ja käännä kunnes se on lukittu.
6. Varmista, että siimapää ja puolapidin on asennettu akseliin kiristäen pidintä kääntämällä sitä myötäpäivään.
7. Käännä puola leikkuuasentoon vetämällä siimoja uudelleen. Syötä siimaa käsin ja tarkista oikea siimapään asennus painamalla puolapidintä alas ja vetämällä siimasta (siimoista).

F GB D E I P NL S DK N FIN GR H CZ RUS RO PL

Suomi

KUNNOSSAPITO

JOUSEN VAIHTAMINEN (Kuvia 16, 17, 18 ja 19)

1. Pysäytä moottori, irrota sytytystulpan johto. Pidä siimapäätä ja ruuvaa puolanpidin auki. Käännä myötöpäivään.
 2. Poista puola siimapästä.
- HUOMAUTUS:** Pidä jousi kiinni puolassa. Poista puolaan jäänyt vanha siima.
3. Leikkaa kaksi siimapalaa, kumpikin noin 2,7 m pitkä.
 4. Pujota ensimmäinen siima (37) puolan yläosassa olevaan ankkuri-reikään (36). Kierrä ensimmäinen siima puolan yläosan ympärille vastapäivään, puolassa olevien nuolien osoittamalla tavalla. Aseta siima puolan ylälaipassa olevaan reikään, jättäen noin 152 mm aukon (31) ulkopuolelle. Älä täytä liian täyteen. Kelattuasi siiman puolan ulkoreunan ja kelatun siiman välillä tulisi olla vähintään 6 mm.
 5. Toista yllä oleva toimi toisella siimalla (38) käyttäen puolan alaosaa. Älä täytä liian täyteen.
 6. Aseta puola ja puolanpidin paikoilleen. Katso aiempaan tässä käsikirjassa olevaa kohtaa "Puolan vaihtaminen".

PAKOKAASUPORTIN JA ÄÄNENVAIMENTIMEN PUHDISTAMINEN

Riippuen käytetystä polttoainetyypistä, käytetystä öljytyypistä ja määrästä ja/tai laitteen käyttöympäristöstä, pakokaasuportti ja äänenvaimennin voivat tukkeutua hiilikerrostumista. Jos huomaat tehon menetystä bensiinillä käyvässä työkalussa, pyydä pätevää huoltoteknikkoa poistamaan nämä kerrostumat suorituskvyn palauttamiseksi.

KIPINÄN PIDÄTIN

Kipinän pidätin on puhdistettava tai vaihdettava joka 25 tunnin käytön jälkeen tai vuosittain tuotteen oikean suorituskvyn varmistamiseksi. Kipinän pidättimet voivat olla eri paikoissa riippuen ostetusta mallista. Kysy lähimmästä huoltoliikkeestä, missä kipinän pidätin sijaitsee omassa mallissasi.

Puhdistusohjeet:

- Poista kipinän pidätin äänenvaimentimesta.
- Jos kipinän pidätin on tehty lasikuitumateriaalista, heitä se pois ja vaihda uuteen.
- Jos kipinän pidätin on tehty metallimateriaalista, noudata seuraavia puhdistusohjeita.
 1. Ruiskuta kipinän pidätin hyvälaatuisella hiilenpuhdistusaineella.

2. Puhdista varovasti teräsharjalla.
3. Asenna uusi tai puhdistettu kipinän pidätin ja kokoa täysin ennen käyttöä.

ILMANSUODATTIMEN POISTAMINEN JA PUHDISTAMINEN (Kuvia 20 ja 21)

Pidä ilmansuodatin puhtaana kunnollisen suorituskvyn ja pitkän käyttöiän saamiseksi.

1. Poista ilmansuodattimen kansi (42) työntämällä salpa (39) peukalolla alas samalla kun vedät kantta kevyesti.
2. Poista suodatin (41) ja puhdista se lämpimässä saippuavedessä. Huuhtelee ja anna kuivua. Saat parhaan suorituskvyn vaihtamalla suodattimen vuosittain.
3. Asenna suodatin takaisin paikoilleen.
4. Vaihda ilmansuodattimen kansi työntämällä kannen pohjassa olevat kielekkeet ilmansuodattimen pohjassa oleviin koloihin; työnä kantta ylös kunnes se lukkiutuu turvallisesti paikoilleen.

POLTTOAINESÄILIÖN KORKKI



VAROITUS

Vuotava polttoainesäiliön korkki muodostaa tulipalon vaaran ja täytyy vaihtaa välittömästi.

Polttoainesäiliön korkissa on suodatin ja sulkuventtiili, joita ei voi huoltaa. Tukossa oleva polttoainesuodatin huonontaa moottorin suorituskvyyä. Jos suorituskvyy paranee, kun polttoainesäiliön korkkia on löysätty, sulkuventtiili voi olla viallinen tai suodatin tukossa. Vaihda polttoainesäiliön korkki tarvittaessa.

SYTYTYSTULPPA

Tämä moottori käyttää Champion RCJ-6Y -sytytystulppia 0,63 mm:n elektrodivälillä. Käytä täsmälleen samoja vaihtotulppia ja vaihda ne vuosittain.

SÄILYTYS (1 KUUKAUSI TAI PITEMPÄÄN)

1. Tyhjennä kaikki polttoaine säiliöstä bensiiniä varten hyväksytyyn astiaan. Anna moottorin käydä, kunnes se pysähtyy.
2. Puhdista kaikki roskat leikkurista. Säilytä se hyvin ilmastoidussa paikassa poissa lasten ulottuvilta. Pidä poissa syövyttäviltä aineilta kuten puutarhakemikaaleilta ja jäänsulatussuolalta.
3. Noudata kaikkia ISON ja paikallisia bensiinin turvallista säilytystä ja käsittelyä koskevia määräyksiä. Ylimääräinen polttoaine pitäisi käyttää loppuun muissa 2-tahtimootorilaitteissa.

F GB D E I P NL S DK N **FIN** GR H CZ RUS RO PL

Suomi

VIANMÄÄRITYS

JOS NÄMÄ RATKAISUT EIVÄT AUTA, OTA YHTEYTTÄ VALTUUTETTUUN HUOLTOLIIKKEESEEN.

ONGELMA	MAHDOLLINEN SYY	RATKAISU
Moottori ei käynnisty.	<p>1. Ei kipinää.</p> <p>2. Ei polttoainetta.</p> <p>3. Moottori on saanut liikaa polttoainetta.</p> <p>4. Käynnistysnaru on tiukempi vetää nyt kuin sen ollessa uusi.</p>	<p>1. Tarkista kipinä. Poista sytytystulppa. Kiinnitä sytytystulpan korkki ja aseta sytytystulppa metallisylinterille. Vedä käynnistysnarusta ja tarkkaile kipinää sytytystulpan kärjessä. Jos kipinää ei synny, toista testi uudella sytytystulpalla.</p> <p>2. Paina polttoainepumppua kunnes se on täynnä polttoainetta. Jos pumppu ei täyty, polttoaineen ensisijainen syöttöjärjestelmä on tukossa. Ota yhteyttä huoltoliikkeeseen. Jos polttoainepumppu täyttyy, moottori voi olla saanut liikaa polttoainetta (katso seuraavaa kohtaa).</p> <p>3. Poista sytytystulppa, käännä leikkuria niin, että sytytystulpan reikä on maata kohti. Siirrä rikastinvipu "KÄYTÄ" -asentoon ja vedä käynnistysnarusta 10–15 kertaa. Tämä poistaa liian polttoaineen moottorista. Puhdista ja asenna sytytystulppa uudelleen. Vedä käynnistimestä kolme kertaa rikastinvivun ollessa "KÄYTÄ" -asennossa. Jos moottori ei käynnisty, siirrä rikastinvipu "RIKASTIN" -kohtaan ja toista normaali käynnistysmenetelmä. Jos moottori ei vielä käynnisty, toista toimenpide uudella sytytystulpalla.</p> <p>4. Ota yhteyttä huoltoliikkeeseen.</p>
Moottori käynnistyy mutta ei kiihdy.	Kaasutin tarvitsee säätöä.	Käännä "L"-neulaa vastapäivään 1/16 kierrosta. Jos "L" alhaista neulaa (44) ei voi kääntää vastapäivään, älä pakota muovisia rajoituskappaleita. Ota yhteyttä huoltoliikkeeseen (kuvaa 22).
Moottori käynnistyy, mutta käy vain korkealla nopeudella puolirikastimella.	Kaasutin tarvitsee säätöä.	Käännä "H"-neulaa vastapäivään 1/16 kierrosta. Jos "H" korkeaa neulaa (45) ei voi kääntää vastapäivään, älä pakota muovisia rajoituskappaleita. Ota yhteyttä huoltoliikkeeseen (kuvaa 22).
Moottori ei pääse täysnopeuteen ja savuttaa normaalia enemmän.	<p>1. Tarkista öljypolttoaineseos.</p> <p>2. Ilmansuodatin on likainen.</p> <p>3. Kaasutin tarvitsee säätöä.</p>	<p>1. Käytä tuoretta polttoainetta ja oikeaa 2-tahtimoottoriöljyn seosta.</p> <p>2. Puhdista ilmansuodatin. Katso tämän käsikirjan aiempaa kohtaa "Ilmansuodattimen vaihtaminen ja puhdistaminen".</p> <p>3. Käännä "H"-neulaa myötäpäivään 1/16–1/8 kierrosta (kuvaa 22).</p>
Moottori käynnistyy, käy ja kiihtyy mutta ei käy tyhjäkäynnillä.	Kaasutin tarvitsee säätöä.	Käännä tyhjäkäynnin ruuvia myötäpäivään tyhjäkäynnin (43) nopeuden lisäämiseksi (kuvaa 22).

F GB D E I P NL S DK N **FIN** GR H CZ RUS RO PL

Suomi

VIANMÄÄRITYS

ONGELMA	MAHDOLLINEN SYY	RATKAISU
Siima ei syöty.	<ol style="list-style-type: none"> 1. Siima on sulautunut yhteen. 2. Puolassa ei ole tarpeeksi siimaa. 3. Siimaa käytetään liian yhyenä. 4. Siima on sekaisin puolassa. 5. Moottorin nopeus on liian hidas. 	<ol style="list-style-type: none"> 1. Voitele silikonisuihkulla. 2. Asenna lisää siimaa. Katso aiempänä tässä käsikirjassa olevaa kohtaa "Siiman vaihtaminen". 3. Vedä siimoja samalla kun painat alas ja vapautat puolanpitimen. 4. Poista siima puolasta ja kelaä uudelleen. Katso aiempänä tässä käsikirjassa olevaa kohtaa "Siiman vaihtaminen". 5. Syötä siimaa täydellä kaasulla.
Ruoho kiertyy akselin kotelon ja siimapään ympärille.	<ol style="list-style-type: none"> 1. Pitkän ruohon leikkaaminen maapinnan tasolla. 2. Leikkurin käyttäminen puolinopeudella. 	<ol style="list-style-type: none"> 1. Leikkaa pitkä ruoho ylhäältä alas. 2. Käytä leikkuria täydellä kaasulla.
Puolanpidintä on vaikea kääntää.	Ruuvien kiertimet likaisia tai ahingoittuneita.	Puhdista kiertimet ja voitele rasvalla – jos ei tapahdu parannusta, vaihda puolanpidin.
Öljyä tippuu äänenvaimentimesta.	<ol style="list-style-type: none"> 1. Leikkurin käyttäminen puolinopeudella. 2. Tarkista öljy/polttoaineseos. 3. Ilmansuodatin on likainen. 4. Kaasutin tarvitsee säätöä. 	<ol style="list-style-type: none"> 1. Käytä leikkuria täydellä kaasulla. 2. Käytä tuoretta polttoainetta ja oikeaa 2-tahtimoottoriöljyn seosta. 3. Puhdista Kunnossapito-osassa annettujen ohjeiden mukaisesti. 4. Käännä "H"-neulaa myötäpäivään 1/16–1/8 kierrosta (kuva 22).

HUOMAUTUS: Kaasuttimen säätöneula(t) on varustettu muovikork(e)illa, jotka estävät vastapäiväisen kierron tehtaan alkuperäisestä säätöasetuksesta. Jos laitteessa on tiettyjä suorituskykyongelmia, joihin Vianmääritys-osassa suositellaan vastapäiväistä neulan säätöä ja mitään säätöjä ei ole tehty alkuperäisen oston jälkeen, laite on vietävä tehtaan valtuuttamaan huoltoliikkeeseen korjattavaksi. Useimmissa tapauksissa tarvittava säätö on helppo tehtävä tehtaan kouluttamille huoltohenkilöille.



Ελληνικά

Σας ευχαριστούμε που αγοράσατε ένα προϊόν Homelite.

Η μηχανή σας φινιρίσματος χόρτου έχει σχεδιαστεί και κατασκευαστεί σύμφωνα με απαιτητικά κριτήρια της Homelite που την καθιστούν ένα εργαλείο αξιόπιστο, εύκολο στη χρήση και σίγουρο. Φροντίζοντας για τη σωστή συντήρηση της μηχανής σας φινιρίσματος χόρτου, θα επωφεληθείτε για πολλά χρόνια ενός εργαλείου αντοχής και υψηλών επιδόσεων.



ΠΡΟΕΙΔΟΠΟΙΗΣΗ

Για να μειώσετε τον κίνδυνο τραυματισμού, είναι απαραίτητο να διαβάσετε και να κατανοήσετε καλά το παρόν εγχειρίδιο χρήσης.



ΠΡΟΕΙΔΟΠΟΙΗΣΗ

Μη προσπαθήσετε να χρησιμοποιήσετε το εργαλείο σας πριν διαβάσετε και κατανοήσετε καλά όλες τις οδηγίες και συστάσεις ασφαλείας του παρόντος εγχειριδίου. Η μη τήρηση των συστάσεων αυτών θα μπορούσε να προκαλέσει ατυχήματα όπως οι πυρκαγιές, οι ηλεκτροπληξίες ή ο σοβαρός σωματικός τραυματισμός. Φυλάξτε αυτό το εγχειρίδιο χρήσης και ανατρέχετε τακτικά σ' αυτό για να εργάζεστε με πλήρη ασφάλεια και να πληροφοροείτε τους υπόλοιπους πιθανούς χρήστες.

ΔΙΑΒΑΣΤΕ ΟΛΕΣ ΤΙΣ ΟΔΗΓΙΕΣ.

ΓΕΝΙΚΕΣ ΣΥΣΤΑΣΕΙΣ ΑΣΦΑΛΕΙΑΣ

- Για να εργάζεστε με πλήρη ασφάλεια, διαβάστε και κατανοήστε όλες τις οδηγίες πριν χρησιμοποιήσετε τη μηχανή φινιρίσματος χόρτου. Τηρήστε όλες τις συστάσεις ασφαλείας για να μειώσετε τον κίνδυνο σοβαρού σωματικού τραυματισμού.
- Μην αφήνετε παιδιά ή άπειρα άτομα να χρησιμοποιούν το εργαλείο αυτό.
- Μην ξεκινάτε ποτέ τον κινητήρα σε χώρο κλειστό ή κακώς αεριζόμενο, διότι τα καυσαέρια μπορούν να αποβούν μοιραία.
- Καθαρίζετε τη ζώνη εργασίας πριν από κάθε χρήση. Αφαιρείτε τις πέτρες, τα θραύσματα γυαλιού, τα μεταλλικά καλώδια, τα σκοινιά και τα άλλα αντικείμενα που θα μπορούσαν να εκτοξευτούν ή να εμπλακούν μέσα στο σύστημα κοπής.
- Φοράτε προστατευτικά γυαλιά και προστατευτικά ακουστικά όταν χρησιμοποιείτε το εργαλείο αυτό.
- Φοράτε επίσης ένα μακρύ και χοντρό παντελόνι, μπότες και γάντια. Μη φοράτε φαρδιά ρούχα ούτε κοσμήματα και μην εργάζεστε ποτέ ξυπόλυτοι.

- Αν έχετε μακριά μαλλιά, φροντίστε να τα δένετε πάνω από το επίπεδο των ώμων σας ώστε να μην πιάνονται στα κινούμενα στοιχεία.
- Κρατάτε τα παιδιά, τους επισκέπτες και τα ζώα σε απόσταση τουλάχιστον 15 m.
- Μη χρησιμοποιείτε το εργαλείο σας αν είστε κουρασμένος, άρρωστος, υπό την επήρεια οιοπνεύματος ή ναρκωτικών ή αν παίρνετε φάρμακα.
- Μη χρησιμοποιείτε το εργαλείο αυτό σε περιοχή κακώς φωτισμένη.
- Φροντίστε να διατηρείτε πάντα την ισορροπία σας. Σταθείτε σταθερά στα πόδια σας και μην τεντώνετε τα χέρια σας πολύ μακριά, ειδάλλως θα μπορούσατε να πέσετε ή/και να ακουμπήσετε τα πολύ ζεστά τμήματα.
- Κρατήστε το σώμα σας μακριά από τα κινούμενα τμήματα.
- Μην πλησιάζετε τα χέρια σας στην εξάτμιση ή τον κύλινδρο της μηχανής φινιρίσματος χόρτου, διότι τα τμήματα αυτά θερμαίνονται πολύ κατά τη χρήση.
- Φροντίστε να σταματάτε πάντα τον κινητήρα και να αποσυνδέετε το καλώδιο ανάφλεξης πριν προβείτε σε ρυθμίσεις ή επιδιορθώσεις έκτος από τη ρύθμιση του καρμπυρατέρ.
- Εξετάζετε το εργαλείο σας πριν από κάθε χρήση για να βεβαιωθείτε πως κανένα τμήμα δεν είναι χαλαρωμένο, πως δεν υπάρχει διαρροή καυσίμου, κλπ. Αντικαταστήστε κάθε φθαρμένο τμήμα πριν χρησιμοποιήσετε το εργαλείο σας.
- Φανείτε εξαιρετικά προσεκτικοί, η πετονιά ή ο δίσκος περιστρέφονται κατά τη ρύθμιση του καρμπυρατέρ.
- Φροντίστε να κρατάτε το εργαλείο σας σε καλή κατάσταση, ελέγχοντας πως τα τμήματα είναι καλά σφιγμένα και αντικαθιστώντας όλα τα φθαρμένα τμήματα.
- Αναμειξτε και διατηρήστε το καύσιμο σε ένα μπιτόνι ειδικό για βενζίνη.
- Αναμειγνύετε και συμπληρώνετε το καύσιμο σε εξωτερικούς χώρους, μακριά από σπίθες ή φλόγες. Αν έχετε χύσει καύσιμο, σκουπίστε το προσεκτικά. Απομακρυνθείτε τουλάχιστον 9 m από το σημείο όπου γεμίσατε το ρεζερβουάρ πριν ξεκινήσετε τον κινητήρα.
- Σταματήστε τον κινητήρα και περιμένετε να κρυώσει πριν συμπληρώσετε καύσιμο ή τακτοποιήσετε το εργαλείο.
- Πριν μεταφέρετε τη μηχανή φινιρίσματος χόρτου μέσα σε κάποιο όχημα, περιμένετε να κρυώσει ο κινητήρας, αδειάστε το ρεζερβουάρ και στερεώστε το εργαλείο ώστε να μην μετακινείται κατά τη μεταφορά.

F GB D E I P NL S DK N FIN **GR** H CZ RUS RO PL

Ελληνικά

ΣΥΣΤΑΣΕΙΣ ΑΣΦΑΛΕΙΑΣ ΣΧΕΤΙΚΑ ΜΕ ΤΙΣ ΜΗΧΑΝΕΣ ΦΙΝΙΡΙΣΜΑΤΟΣ ΧΟΡΤΟΥ

- Αντικαταστήστε την κεφαλή πετονιάς αν έχει ραγίσει, παρουσιάζει ρωγμές ή έχει υποστεί φθορά με οποιονδήποτε τρόπο. Βεβαιωθείτε πως η κεφαλή πετονιάς ή ο δίσκος είναι σωστά μονταρισμένα και στερεωμένα. Η μη τήρηση της σύστασης αυτής μπορεί να επιφέρει σοβαρό σωματικό τραυματισμό.
- Βεβαιωθείτε πως οι προστατευτικές διατάξεις, οι ιμάντες, οι εκτροπείς και οι λαβές είναι σωστά τοποθετημένες και καλά στερεωμένες.
- Σε περίπτωση αντικατάστασης της πετονιάς κοπής, χρησιμοποιήστε αποκλειστικά τη συνιστώμενη από τον κατασκευαστή πετονιά κοπής. Μη χρησιμοποιείτε καμία άλλη διάταξη κοπής.
- Μη χρησιμοποιείτε ποτέ το εργαλείο σας αν ο εκτροπέας χόρτου δεν βρίσκεται στη θέση του και δεν είναι σε καλή κατάσταση.
- Όταν το χρησιμοποιείτε, κρατάτε γερά το εργαλείο σας από τις δύο λαβές. Φροντίστε να διατηρείτε την κεφαλή κοπής κάτω από το επίπεδο της μέσης σας. Μην προσπαθήσετε ποτέ να κόψετε αν η κεφαλή κοπής βρίσκεται σε απόσταση μεγαλύτερη από 76 εκ από το έδαφος.

ΦΥΛΑΞΤΕ ΤΟ ΠΑΡΟΝ ΕΓΧΕΙΡΙΔΙΟ ΓΙΑ ΝΑ ΜΠΟΡΕΙΤΕ ΝΑ ΑΝΑΤΡΕΞΕΤΕ ΑΡΓΟΤΕΡΑ.

ΧΑΡΑΚΤΗΡΙΣΤΙΚΑ

Βάρος χωρίς καύσιμο	
- ούτε κεφαλή πετονιάς	4,78 kg
- και με κεφαλή πετονιάς	4,97 kg
Χωρητικότητα του ρεζερβουάρ	425 cm ³
Πλάτος κοπής	432 mm
Κυλινδρισμός	25 cm ³
Μέγιστη ισχύ κινητήρα (σύμφωνα με το πρότυπο ISO 8893)	0,75 kw
Μέγιστη ταχύτητα περιστροφής του άξονα	9 000 στρ/λεπτό
Στροφές του κινητήρα στη μέγιστη ταχύτητα περιστροφής του άξονα	12 500 στρ/λεπτό
Στροφές του κινητήρα στο ρελαντί	2 000-2 500 στρ/λεπτό
Κατανάλωση σε καύσιμα (σύμφωνα με το πρότυπο ISO 8893) στη μέγιστη απόδοση του κινητήρα	0,48 kg/h
Ειδική κατανάλωση σε καύσιμα (σύμφωνα με το πρότυπο ISO 8893) στη μέγιστη απόδοση του κινητήρα	0,46 kg/h

Επίπεδο κραδασμών στο ρελαντί	
- Μπροστινή λαβή	2,8
- Πίσω λαβή	2,5
Επίπεδο κραδασμών στις φουλ στροφές	
- Μπροστινή λαβή	4,5
- Πίσω λαβή	4,4
Ακουστική πίεση (σύμφωνα με EN ISO 11806:1997, ISO 7917:1987)	99
Ακουστική ισχύ (σύμφωνα με ISO 10884)	113

ΠΕΡΙΓΡΑΦΗ

1. ΒΙΔΑ ΕΞΑΤΜΙΣΗΣ
2. ΜΟΧΛΟΣ ΤΟΥ ΣΤΑΡΤΕΡ
3. ΕΛΕΓΧΟΣ ΙΣΧΥΟΣ ΚΑΙ ΠΙΣΩ ΛΑΒΗ
4. ΛΑΒΗ ΤΟΥ ΕΚΚΙΝΗΤΗ
5. ΣΚΑΝΔΑΛΗ ΕΠΙΤΑΧΥΝΤΗΡΑ
6. ΔΙΑΚΟΠΤΗΣ
7. ΣΩΛΗΝΑΣ
8. ΜΠΡΟΣΤΙΝΗ ΛΑΒΗ
9. ΕΚΤΡΟΠΕΑΣ ΧΟΡΤΟΥ
10. ΚΕΦΑΛΗ ΝΗΜΑΤΟΣ
11. ΟΔΗΓΟΣ ΜΗΧΑΝΗΣ ΦΙΝΙΡΙΣΜΑΤΟΣ ΧΟΡΤΟΥ
12. ΒΙΔΑ
13. ΠΕΤΑΛΟΥΔΑ
14. ΠΙΣΩ ΚΑΡΤΕΡ
15. ΒΙΔΑ
16. ΓΩΝΙΑΣΤΟ ΑΚΡΟ ΤΗΣ ΠΡΟΣΤΑΣΙΑΣ ΕΞΑΤΜΙΣΗΣ
17. ΠΛΑΪΝΟ ΑΝΟΙΓΜΑ
18. ΣΤΟΙΧΕΙΑ ΤΟΥ ΟΔΗΓΟΥ ΜΗΧΑΝΗΣ ΦΙΝΙΡΙΣΜΑΤΟΣ ΧΟΡΤΟΥ
19. ΦΟΥΣΚΩΤΗ ΡΟΔΕΛΑ
20. ΕΠΙΠΕΔΗ ΡΟΔΕΛΑ
21. ΚΟΝΤΗ ΒΙΔΑ
22. ΣΥΝΑΡΜΟΛΟΓΗΜΕΝΟΣ ΟΔΗΓΟΣ ΜΗΧΑΝΗΣ ΦΙΝΙΡΙΣΜΑΤΟΣ ΧΟΡΤΟΥ
23. ΤΑΚΑΚΙΑ
24. ΜΑΚΡΙΑ ΒΙΔΑ
25. ΠΛΗΚΤΡΟ ΑΠΕΛΕΥΘΕΡΩΣΗΣ ΤΗΣ ΣΚΑΝΔΑΛΗΣ
26. ΤΡΟΜΠΑ ΕΚΚΙΝΗΣΗΣ
27. ΘΕΣΗ ΛΕΙΤΟΥΡΓΙΑΣ
28. ΗΜΙ-ΑΝΟΙΚΤΗ ΘΕΣΗ
29. ΘΕΣΗ ΣΤΡΑΓΓΑΛΙΣΜΟΥ
30. ΒΙΔΑ ΤΗΣ ΒΑΣΗΣ ΤΗΣ ΛΑΒΗΣ
31. ΣΧΙΣΜΕΣ
32. ΕΛΑΤΗΡΙΟ
33. ΘΗΛΙΣ
34. ΚΟΥΜΠΙ ΣΥΓΚΡΑΤΗΣΗΣ ΤΟΥ ΠΗΝΙΟΥ
35. ΤΟΞΑ ΕΠΑΝΩ ΣΤΟ ΚΑΡΟΥΛΙ
36. ΟΠΗ ΠΕΡΑΣΜΑΤΟΣ
37. ΠΡΩΤΗ ΠΕΤΟΝΙΑ
38. ΔΕΥΤΕΡΗ ΠΕΤΟΝΙΑ
39. ΑΥΤΟΜΑΤΟ ΑΓΚΙΣΤΡΟ
40. ΤΡΑΒΗΞΕ ΤΟ ΚΑΛΥΜΜΑ ΓΙΑ ΝΑ ΑΝΟΙΞΕΙ
41. ΣΤΟΙΧΕΙΟ ΦΙΛΤΡΟΥ

F GB D E I P NL S DK N FIN **GR** H CZ RUS RO PL

Ελληνικά

ΠΕΡΙΓΡΑΦΗ

- 42. ΚΑΠΑΚΙ ΤΟΥ ΦΙΛΤΡΟΥ ΑΕΡΑ
- 43. ΒΙΔΑ ΡΕΛΑΝΤΙ
- 44. ΒΙΔΑ ΧΑΜΗΛΩΝ ΣΤΡΟΦΩΝ
- 45. ΒΙΔΑ ΥΨΗΛΩΝ ΣΤΡΟΦΩΝ

ΑΠΟΣΥΣΚΕΥΑΣΙΑ

ΟΔΗΓΙΕΣ

- Βγάλτε προσεκτικά το εργαλείο και τα εξαρτήματα από τη συσκευασία
- Ελέγξτε προσεκτικά το εργαλείο σας για να βεβαιωθείτε πως τίποτα δεν έχει σπάσει ή υποστεί ζημιά κατά τη μεταφορά.
- Μην πετάξετε τη συσκευασία πριν ελέγξετε σχολαστικά το εργαλείο και τα εξαρτήματα και βεβαιωθείτε πως λειτουργούν σωστά.

ΚΑΤΑΛΟΓΟΣ ΕΞΑΡΤΗΜΑΤΩΝ

- Εκτροπέας χόρτου (9)
- Μηροδτινή λαβή (8)
- Σετ Trim'n Edge
- Προστασία εξάτμισης (1), κλειδί και βίδα (15)
- Στοιχεία στερέωσης
- Οδηγίες χρήσης

ΣΥΝΑΡΜΟΛΟΓΗΣΗ

ΜΠΡΟΣΤΙΝΗ ΛΑΒΗ (Σχ. 2)

1. Ξεχωρίστε, ανάμεσα από τα παρεχόμενα στοιχεία, τη μπροστινή λαβή (8), τη βίδα (12) και την πεταλούδα (13).
2. Τοποθετήστε τη μπροστινή λαβή στον άνω σωλήνα (7) και βάλτε την σε μια άνετη θέση εργασίας.
3. Τοποθετήστε τη βίδα μέσα στη μπροστινή λαβή όπως απεικονίζεται στο σχέδιο 3 και βάλτε την πεταλούδα.
4. Σφίξτε γερά την πεταλούδα.

ΠΑΡΑΤΗΡΗΣΗ: Μην προσπαθήσετε να αφαιρέσετε ή να τροποποιήσετε τον αποστάτη. Το στοιχείο αυτό αντιστοιχεί στο ανώτατο όριο θέσης της λαβής.

ΤΟΠΟΘΕΤΗΣΗ ΤΗΣ ΠΡΟΣΤΑΣΙΑΣ ΕΞΑΤΜΙΣΗΣ (Σχ. 3)

1. Ξεχωρίστε, ανάμεσα από τα παρεχόμενα στοιχεία, την προστασία εξάτμισης (1) και δύο βίδες.
2. Στερεώστε την προστασία εξάτμισης στο πίσω κάρτερ (14).

ΠΑΡΑΤΗΡΗΣΗ: Βεβαιωθείτε πως το γωνιακό άκρο της προστασίας εξάτμισης (16) εισέρχεται σωστά στο πλαίσιο άνοιγμα του πίσω κάρτερ (17).

3. Τοποθετήστε τις δύο βίδες στη θέση τους.
4. Σφίξτε γερά τις βίδες.

ΣΥΝΑΡΜΟΛΟΓΗΣΗ ΤΟΥ ΟΔΗΓΟΥ ΜΗΧΑΝΗΣ ΦΙΝΙΡΙΣΜΑΤΟΣ ΧΟΡΤΟΥ (Σχ. 4)

1. Συνδέστε μαζί τα δύο πλαστικά στοιχεία του οδηγού μηχανής φινιρίσματος χόρτου (18) με την κοντή βίδα (21), την επίπεδη ροδέλα (20), τη φουσκωτή ροδέλα (19) και την πεταλούδα.
2. Σπρώξτε τον οδηγό της μηχανής φινιρίσματος χόρτου για να τον προσαρμόσετε στο επιθυμητό μήκος κοπής.
3. Σφίξτε γερά την πεταλούδα.

ΕΚΤΡΟΠΕΑΣ ΧΟΡΤΟΥ ΚΑΙ ΟΔΗΓΟΣ ΜΗΧΑΝΗΣ ΦΙΝΙΡΙΣΜΑΤΟΣ ΧΟΡΤΟΥ (Σχ. 5 & 6)

1. Ξεχωρίστε ανάμεσα από τα παρεχόμενα εξαρτήματα την πεταλούδα, την επίπεδη ροδέλα, τη φουσκωτή ροδέλα και τη μακριά βίδα.
2. Τοποθετήστε τον εκτροπέα χόρτου (9) επάνω στο σωλήνα, πάνω από το υποστήριγμα.
3. Τοποθετήστε τον οδηγό αφού συναρμολογηθεί στα γλωσσίδια του εκτροπέα χόρτου (22) και του υποστηρίγματος.
4. Τοποθετήστε τη μακριά βίδα μέσα στις σχισμές του εκτροπέα χόρτου και του οδηγού μηχανής φινιρίσματος χόρτου.

ΠΑΡΑΤΗΡΗΣΗ: Βεβαιωθείτε πως οι σχισμές είναι ευθυγραμμισμένες πριν τοποθετήσετε τη βίδα.

5. Τοποθετήστε την επίπεδη ροδέλα, τη φουσκωτή ροδέλα και την πεταλούδα.
6. Σφίξτε γερά την πεταλούδα.

ΛΕΙΤΟΥΡΓΙΑ



Διαβάστε τις οδηγίες χρήσης και τηρήστε όλες τις συστάσεις ασφαλείας και τις προειδοποιήσεις.

Φορέστε προστατευτικά γυαλιά και ακουστικά.

Κρατήστε όλους τους επισκέπτες, ιδίως τα μικρά παιδιά και τα ζώα, σε απόσταση τουλάχιστον 15 m από τη ζώνη εργασίας.

ΚΑΥΣΙΜΟ ΚΑΙ ΠΛΗΡΩΣΗ ΤΟΥ ΡΕΖΕΡΒΟΥΑΡ

ΧΕΙΡΙΣΜΟΣ ΤΟΥ ΚΑΥΣΙΜΟΥ ΜΕ ΠΛΗΡΗ ΑΣΦΑΛΕΙΑ

- Να είστε πάντα προσεκτικοί όταν μεταχειρίζεστε καύσιμα: πρόκειται για πολύ εύφλεκτη ουσία.
- Αναμειγνύετε και συμπληρώνετε πάντα το καύσιμο σε εξωτερικούς χώρους, μακριά από σπithes ή φλόγες. Μην εισπνέετε τις αναθυμιάσεις των καυσίμων.



Ελληνικά

ΛΕΙΤΟΥΡΓΙΑ

- Αποφύγετε κάθε επαφή με τη βενζίνη ή το λάδι.
- Αποφύγετε κυρίως τις προβολές βενζίνης ή λαδιού στα μάτια σας. Αν πεταχτεί βενζίνη ή λάδι στα μάτια σας, ξεπλύντε τα αμέσως με καθαρό νερό. Αν συνεχίσουν να είναι ερεθισμένα, επισκεφτείτε αμέσως γιατρό.
- Σκουπίστε τις υπερχειλίσεις καυσίμου.

ΑΝΑΜΕΙΞΗ ΚΑΥΣΙΜΟΥ

- Το εργαλείο σας λειτουργεί με δίχρονο κινητήρα που χρειάζεται ένα μείγμα βενζίνης και λαδιού για δίχρονα. Αναμείξτε τη βενζίνη και το λάδι για δίχρονα σε ένα καθαρό δοχείο κατάλληλο για την αποθήκευση βενζίνης.
- Ο κινητήρας λειτουργεί με αμόλυβδη βενζίνη για οχήματα με δείκτη οκτανίου 87 ((R + M) / 2) ή παραπάνω.
- Μη χρησιμοποιείτε τα μείγματα βενζίνης/λαδιού που διατίθενται στα βενζινάδικα, κυρίως για μηχανάκια, μοτοποδήλατα κλπ.
- Χρησιμοποιήστε ένα λάδι για δίχρονα αυτοαναμιγνύομενο για αερόψυκτους κινητήρες. Μην χρησιμοποιείτε λάδι για κινητήρες αυτοκινήτων, ούτε λάδι για δίχρονες εξωλέμβιες μηχανές.
- Αναμείξτε 2% λάδι στη βενζίνη. Έτσι θα πετύχετε ένα μείγμα 50/1.
- Αναμειγνύετε καλά το καύσιμο πριν από κάθε πλήρωση.
- Αναμειγνύετε καύσιμο σε μικρές ποσότητες: μην αναμειγνύετε καύσιμο για περισσότερο από ένα μήνα. Σας συνιστούμε επίσης να χρησιμοποιείτε ένα λάδι για δίχρονα με σταθεροποιητή καυσίμου.



ΠΛΗΡΩΣΗ ΤΟΥ ΡΕΖΕΡΒΟΥΑΡ

1. Καθαρίστε το ρεζερβουάρ γύρω από το καπάκι για να αποφύγετε την μόλυνση του καυσίμου.
2. Ξεβιδώστε αργά το καπάκι του ρεζερβουάρ ώστε να ελαττωθεί η πίεση και να αποφύγετε την υπερχειλίση του καυσίμου γύρω από το καπάκι.
3. Ρίξτε προσεκτικά το μείγμα καυσίμου στο ρεζερβουάρ, αποφεύγοντας να το χύσετε.
4. Πριν ξαναβιδώσετε το πώμα, καθαρίστε το παρέμβυσμα και βεβαιωθείτε πως είναι σε καλή κατάσταση.

5. Επανατοποθετήστε αμέσως το πώμα του ρεζερβουάρ και σφίξτε το γερά. Σκουπίστε τις υπερχειλίσεις καυσίμου. Απομακρυνθείτε τουλάχιστον 9 m από το σημείο όπου γεμίσατε το ρεζερβουάρ καυσίμου πριν ξεκινήσετε τον κινητήρα.

ΠΑΡΑΤΗΡΗΣΗ: Είναι φυσιολογικό ο κινητήρας να εκπέμπει καπνό κατά την πρώτη χρήση και μερικές φορές και στη συνέχεια.



ΠΡΟΕΙΔΟΠΟΙΗΣΗ

Σταματάτε πάντα τον κινητήρα πριν γεμίσετε πάλι το ρεζερβουάρ. Μη γεμίζετε ποτέ το ρεζερβουάρ ενός εργαλείου όταν ο κινητήρας βρίσκεται σε λειτουργία ή αν είναι ακόμη ζεστός. Απομακρυνθείτε τουλάχιστον 9 m από το σημείο όπου γεμίσατε το ρεζερβουάρ καυσίμου πριν ξεκινήσετε τον κινητήρα. Μη καπνίζετε!



+



=



1 Λίτρο

+

20 ml

=

2 Λίτρα

+

40 ml

=

3 Λίτρα

+

60 ml

=

4 Λίτρα

+

80 ml

=

5 Λίτρα

+

100 ml

=

50:1

ΧΡΗΣΗ ΤΗΣ ΜΗΧΑΝΗΣ ΦΙΝΙΡΙΣΜΑΤΟΣ ΧΟΡΤΟΥ (Σχ. 7)

Κρατάτε τη μηχανή φινιρίσματος χόρτου με το δεξί χέρι επάνω στη λαβή με τη σκανδάλη και το αριστερό χέρι επάνω στην αριστερή λαβή. Κρατάτε γερά το εργαλείο σας με τα δυο χέρια καθ' όλη τη διάρκεια της χρήσης. Πρέπει να κρατάτε τη μηχανή φινιρίσματος χόρτου σε άνετη θέση εργασίας, με την πίσω λαβή περίπου στο επίπεδο του γοφού σας.

Χρησιμοποιείτε πάντα τη μηχανή φινιρίσματος χόρτου στις υψηλές στροφές. Κόβετε τα ψηλά χορτάρια από πάνω προς τα κάτω ώστε να μην τυλίγεται το χορτάρι γύρω από τον κάτω σωλήνα και την κεφαλή πετονιάς (10), γεγονός που θα εμποδίζει την κίνηση και θα κινδύνευε να προκαλέσει υπερθέρμανση του κινητήρα. Αν τυλιχτεί χορτάρι γύρω από την κεφαλή πετονιάς, σταματήστε τον κινητήρα, αποσυνδέστε το καλώδιο ανάφλεξης και απομακρύνετε το χορτάρι. Η παρατεταμένη χρήση σε μέσο αριθμό στροφών θα προκαλούσε εκροή λαδιού από την εξάτμιση.

ΕΚΤΥΛΙΞΗ ΠΕΤΟΝΙΑΣ

ΕΚΤΥΛΙΞΗ ΤΗΣ ΠΕΤΟΝΙΑΣ ΜΕ ΤΟ ΣΥΣΤΗΜΑ

ΕΚΤΥΛΙΞΗΣ EZ LINE™

Μπορείτε να ξετυλίξετε επιπλέον πετονιά κτυπώντας την κεφαλή πετονιάς στο έδαφος ενώ ο κινητήρας θα περιστρέφεται στις φουλ στροφές.

F GB D E I P NL S DK N FIN **GR** H CZ RUS RO PL

Ελληνικά

ΛΕΙΤΟΥΡΓΙΑ

1. Κάντε τον κινητήρα να περιστραφεί στις φουλ στροφές.
2. Κτυπήστε την κεφαλή πετονιάς στο έδαφος για να ξετυλίξετε επιπλέον πετονιά. Ξετυλίγετε επιπλέον πετονιά κάθε φορά που κτυπάτε την κεφαλή πετονιάς στο έδαφος.
3. Ίσως να είναι απαραίτητο να κτυπήσετε πολλές φορές την κεφαλή πετονιάς στο έδαφος πριν η πετονιά να είναι αρκετά μακριά ώστε να κοπεί από τη λεπίδα κοπής πετονιάς.
4. Ξαναρχίστε την εργασία σας.

ΠΑΡΑΤΗΡΗΣΗ: Αν η πετονιά είναι φθαρμένη ή πολύ κοντή, δεν θα καταφέρετε να ξετυλίξετε επιπλέον πετονιά κτυπώντας την κεφαλή πετονιάς στο έδαφος. Σε αυτήν την περίπτωση, ΣΤΑΜΑΤΗΣΤΕ ΤΟΝ ΚΙΝΗΤΗΡΑ και ξετυλίξετε πετονιά χειροκίνητα.

ΧΕΙΡΟΚΙΝΗΤΗ ΕΚΤΥΛΙΞΗ ΤΗΣ ΝΕΤΟΝΙΑΣ

Πατήστε το κουμπί συγκράτησης καρουλιού και τραβήξτε τις άκρες της πετονιάς για να ξετυλίξετε επιπλέον πετονιά.

ΣΥΜΒΟΥΛΕΣ ΚΟΠΗΣ (Σχ. 8)

- Κρατήστε τη μηχανή φινιρίσματος χόρτου πλαγιασμένη προς την προς κοπή ζώνη – βλέπε ζώνη κοπής μέγιστης αποτελεσματικότητας (B).
- Μην κόβετε στη ζώνη που παρουσιάζει κίνδυνο (A).
- Οι άκρες της πετονιάς είναι που κόβουν, συνεπώς μην βυθίζετε την κεφαλή πετονιάς σε υψηλό χορτάρι.
- Η επαφή με συρματοπλέγματα, φράχτες, τοίχους από τούβλα, πεζοδρόμια ή ξύλο φθείρει τη πετονιά πιο γρήγορα και μπορεί και να τη σπάσει.
- Αποφύγετε την επαφή με δέντρα και δεντράκια. Ο φλοιός των δέντρων, τα ξύλινα διακοσμητικά, οι ξυλεπενδύσεις τοίχων και ο πάσσαλοι φραχτών μπορούν να υποστούν ζημιά από την πετονιά.

ΛΕΠΙΔΑ ΚΟΠΗΣ ΠΕΤΟΝΙΑΣ ΤΟΥ ΕΚΤΡΟΠΕΑ ΧΟΡΤΟΥ (Σχ. 9)

Η μηχανή σας φινιρίσματος χόρτου είναι εξοπλισμένη με μια λεπίδα κοπής πετονιάς που βρίσκεται επάνω στον εκτροπέα χόρτου. Για μέγιστη αποτελεσματικότητα της κεφαλής πετονιάς, ξετυλίξετε πετονιά μέχρι να είναι αρκετά μακριά ώστε να κοπεί από τη λεπίδα κοπής πετονιάς. Αυξήστε το μήκος των νημάτων μόλις διαπιστώσετε πως ο κινητήρας περιστρέφεται σε ταχύτητα ανώτερη από τη φυσιολογική. Αυτό θα κρατήσει το εργαλείο σε συνθήκες μέγιστης αποτελεσματικότητας και θα εξασφαλίσει τη διατήρηση της πετονιάς στο βέλτιστο μήκος.

ΧΡΗΣΗ ΤΟΥ ΟΔΗΓΟΥ ΜΗΧΑΝΗΣ ΦΙΝΙΡΙΣΜΑΤΟΣ ΧΟΡΤΟΥ (ΜΟΝΤΕΛΟ TRIM'N EDGE ΜΟΝΟ) (Σχ. 10 & 11)

- Ξεσφίξτε την πεταλούδα (13) και σπρώξτε τον οδηγό μηχανήματος φινιρίσματος χόρτου (11) στο επιθυμητό μήκος κοπής, έπειτα σφίξτε την πεταλούδα. Βλέπε το τμήμα " Οδηγός μηχανής φινιρίσματος χόρτου " παραπάνω στο εγχειρίδιο αυτό για περισσότερες πληροφορίες.
- Ο οδηγός αυτός σας επιτρέπει να χρησιμοποιείτε τη μηχανή φινιρίσματος χόρτου κατά μήκος των πεζοδρομίων, των αλέων, των παρτεριών με λουλούδια, κλπ. Εύκολος στη χρήση, συγκρατεί άριστα τη μηχανή φινιρίσματος χόρτου σε κεκλιμένη θέση.
- Φανείτε πολύ προσεκτικοί όταν γέρνετε τη μηχανή φινιρίσματος χόρτου για να χρησιμοποιήσετε τον οδηγό: η εξάτμιση και τα καυσαέρια είναι πολύ ζεστά κατά τη λειτουργία της μηχανής φινιρίσματος χόρτου. Προσέξτε να μην αγγίζετε ποτέ την εξάτμιση.

ΘΕΣΗ ΣΕ ΛΕΙΤΟΥΡΓΙΑ / ΔΙΑΚΟΠΗ (Σχ. 12 και 13)



ΠΡΟΕΙΔΟΠΟΙΗΣΗ

Μην ξεκινάτε ποτέ τον κινητήρα σε χώρο κλειστό ή κακώς αεριζόμενο, διότι τα καυσαέρια μπορούν να αποβούν μοιραία.

ΨΥΧΡΗ ΕΚΚΙΝΗΣΗ:

1. Τοποθετήστε τη μηχανή φινιρίσματος χόρτου επίπεδη σε μια μη φορτωμένη επιφάνεια. Βάλτε το διακόπτη στη θέση **ΛΕΙΤΟΥΡΓΙΑ "I"**.

ΠΑΡΑΤΗΡΗΣΗ: το εργαλείο αυτό είναι εξοπλισμένο με διακόπτη λειτουργίας/διακοπής. Πριν ξεκινήσετε τον κινητήρα, βεβαιωθείτε πως ο διακόπτης βρίσκεται στη θέση ΛΕΙΤΟΥΡΓΙΑ "I".

2. Ενεργοποιήστε **8 με 10 φορές** την αντλία εκκίνησης (26).
3. Σπρώξτε το μοχλό του στάρτερ στη θέση στραγγαλισμού (29) ().
4. Πατήστε το πλήκτρο απελευθέρωσης (25), πατήστε τη σκανδάλη (5) και τραβήξτε το σύρμα του εκκινήτη μέχρι να ξεκινήσει ο κινητήρας. (Μην τραβήξετε το σύρμα πάνω από 6 φορές).
5. Βάλτε το μοχλό του στάρτερ στη ημι-ανοικτή θέση (28) ().
6. Κρατήστε τη σκανδάλη πατημένη και τραβήξτε το σύρμα του εκκινήτη μέχρι να ξεκινήσει ο κινητήρας.
7. Αφήστε τον κινητήρα να γυρίσει στη μέγιστη ταχύτητα περιστροφής (σκανδάλη πατημένη τέρμα) για 30 με 45 δευτερόλεπτα, με το μοχλό του στάρτερ ημι-ανοικτό () για να ζεσταθεί. Βάλτε το μοχλό του στάρτερ στη θέση λειτουργίας (27) ().

F GB D E I P NL S DK N FIN **GR** H CZ RUS RO PL

Ελληνικά

ΛΕΙΤΟΥΡΓΙΑ

ΘΕΡΜΗ ΕΚΚΙΝΗΣΗ:

Βάλτε το μοχλό του στάρτερ στη θέση λειτουργίας (). Κρατήστε τη σκανδάλη πατημένη και τραβήξτε το σύρμα του εκκινήτη μέχρι να εκκινήσει ο κινητήρας.

ΔΙΑΚΟΠΗ ΤΟΥ ΚΙΝΗΤΗΡΑ:

Για να σταματήσετε τον κινητήρα, τοποθετήστε το διακόπτη στη θέση διακοπής "O".

ΠΑΡΑΤΗΡΗΣΗ: Μην ξεχάσετε να βάλετε το διακόπτη στη θέση λειτουργίας "I" πριν προσπαθήσετε να ξεκινήσετε τον κινητήρα.

ΣΥΝΤΗΡΗΣΗ



ΠΡΟΕΙΔΟΠΟΙΗΣΗ

Για τη συντήρηση, χρησιμοποιείτε μόνο γνήσια ανταλλακτικά, εξαρτήματα και εργαλεία. Η μη τήρηση της σύστασης αυτής θα μπορούσε να επιφέρει κίνδυνο κακής λειτουργίας του εργαλείου και τραυματισμού. Επιπλέον, θα ακύρωνε την εγγύησή σας.

Μην πραγματοποιείτε παρά μόνο τις ρυθμίσεις και επιδιορθώσεις που περιγράφονται στο παρόν εγχειρίδιο. Για οποιαδήποτε άλλη επέμβαση, αναθέστε τη μηχανή φινιρίσματος χόρτου σε κάποιο Εξουσιοδοτημένο Κέντρο Τεχνικής Εξυπηρέτησης Homelite.

ΑΝΤΙΚΑΤΑΣΤΑΣΗ ΤΟΥ ΚΑΡΟΥΛΙΟΥ

ΣΥΣΤΗΜΑ ΕΚΤΥΛΙΞΗΣ ΕΖ LINE™

ΚΑΙΝΟΥΡΙΟ ΚΑΡΟΥΛΙ (Σχ. 14 και 15)

Αν επιθυμείτε να αντικαταστήσετε μόνο την πετονιά, ανατρέξτε στο τμήμα "Αντικατάσταση της πετονιάς" παρακάτω.

Χρησιμοποιήστε αποκλειστικά μονόκλωνη πετονιά διαμέτρου 2,4 mm. Για βέλτιστη αποτελεσματικότητα, χρησιμοποιήστε το μοντέλο πετονιάς του κατασκευαστή.

1. Σταματήστε τον κινητήρα και αποσυνδέστε το καλώδιο ανάφλεξης. Κρατάτε την κεφαλή πετονιάς και ξεβιδώστε το κουμπί συγκράτησης του καρουλιού γυρίζοντάς το προς τα δεξιά.
2. Βγάλτε το άδειο καρούλι από την κεφαλή πετονιάς. Διατηρήστε το ελατήριο (32) συνδεδεμένο στο καρούλι.
3. Για να τοποθετήσετε το νέο καρούλι, βεβαιωθείτε πως τα δύο άκρα της πετονιάς περνάνε από τις δύο σχισμές που βρίσκονται από τις δύο πλευρές του νέου καρουλιού (34). Βεβαιωθείτε επίσης πως το κάθε άκρο της πετονιάς περισσεύει κατά περίπου 152 mm από τις σχισμές αυτές.

4. Περάστε τις άκρες της πετονιάς μέσα στις θηλιές (33) της κεφαλής πετονιάς. Σπρώξτε προσεκτικά το καρούλι μέσα στην κεφαλή πετονιάς (τραβώντας σιγά τις πετονιές προς τα έξω αν χρειάζεται). Αφού τοποθετηθεί το καρούλι μέσα στην κεφαλή πετονιάς, τραβήξτε απότομα τα άκρα της πετονιάς για να ελευθερώσετε τις σχισμές του καρουλιού.
5. Περιστρέψτε το καρούλι προς τα αριστερά μέχρι να μη γυρίζει πια. Διατηρήστε μια ελαφριά πίεση προς τα κάτω στο καρούλι και περιστρέψτε το ελαφρά προς τα δεξιά. Απελευθερώστε το καρούλι. Εκείνο πρέπει να είναι σταθερό μέσα στην κεφαλή πετονιάς. Σε αντίθετη περίπτωση, πιέστε το και περιστρέψτε το πάλι μέχρι να ακινητοποιηθεί.
6. Βεβαιωθείτε πως η κεφαλή πετονιάς και το κουμπί συγκράτησης καρουλιού είναι καλά στερεωμένα στον άξονα περιστρέφοντας το κουπί συγκράτησης προς τα αριστερά για να σφίξει.
7. Τραβήξτε πάλι τις άκρες της πετονιάς για να τοποθετήσετε το καρούλι σε θέση κοπής. Πιέστε το κουμπί συγκράτησης του καρουλιού τραβώντας τα άκρα της πετονιάς για να ξετυλίξετε χειροκίνητα επιπλέον πετονιά και να ελέγξετε πως η κεφαλή πετονιάς είναι σωστά συναρμολογημένη.

ΑΝΤΙΚΑΤΑΣΤΑΣΗ ΤΗΣ ΠΕΤΟΝΙΑΣ (Σχ. 16, 17, 18 και 19)

1. Σταματήστε τον κινητήρα και αποσυνδέστε το καλώδιο ανάφλεξης. Κρατάτε την κεφαλή πετονιάς και ξεβιδώστε το κουμπί συγκράτησης του καρουλιού γυρίζοντάς το προς τα δεξιά.
 2. Βγάλτε το καρούλι από την κεφαλή πετονιάς.
- ΠΑΡΑΤΗΡΗΣΗ:** Κρατήστε το ελατήριο συνδεδεμένο στο καρούλι. Αφαιρέστε την πετονιά που μπορεί να βρίσκεται ακόμη επάνω στο καρούλι.
3. Κόψτε δυο κομμάτια πετονιάς μήκους 2,7 m περίπου το καθένα.
 4. Τοποθετήστε την πρώτη πετονιά (37) στην οπή (36) αγκύρωσης που βρίσκεται στο άνω τμήμα του καρουλιού. Τυλίξτε την πρώτη αυτή πετονιά προς τα αριστερά γύρω από το άνω τμήμα του καρουλιού, ακολουθώντας τα τόξα που βρίσκονται επάνω στο καρούλι. Περάστε το άκρο της πετονιάς από τη σχισμή (31) της άνω φλάντζας του καρουλιού, αφήνοντάς το να περισσεύει κατά περίπου 152 mm. Μην τυλίξετε πολύ μεγάλο μήκος πετονιάς. Αφού τυλιχτεί η πετονιά πρέπει να μένει διάστημα τουλάχιστον 6 mm ανάμεσα στην τυλιγμένη πετονιά και το εξωτερικό άκρο του καρουλιού.
 5. Επαναλάβετε τα παραπάνω βήματα με τη δεύτερη πετονιά (38), χρησιμοποιώντας αυτή τη φορά το κάτω τμήμα του καρουλιού. Μην τυλίξετε πολύ μεγάλο μήκος πετονιάς.

F GB D E I P NL S DK N FIN **GR** H CZ RUS RO PL

Ελληνικά

ΣΥΝΤΗΡΗΣΗ

6. Επανατοποθετήστε το καρούλι και το κουμπί συγκράτησης του καρουλιού στη θέση τους. Γι αυτό ανατρέξτε στο παραπάνω τμήμα "Αντικατάσταση του καρουλιού".

ΚΑΘΑΡΙΣΜΑ ΤΟΥ ΚΑΝΑΛΙΟΥ ΕΞΑΓΩΓΗΣ

Ανάλογα με τον τύπο καυσίμου που χρησιμοποιείται, τον τύπο και την ποσότητα λαδιού που χρησιμοποιείται και τις συνθήκες χρήσης, το κανάλι εξαγωγής μπορεί να φράξει από συσσώρευση καλαμίνης. Αν διαπιστώσετε μια απώλεια ισχύος του εργαλείου σας, απευθυνθείτε σε ειδικευμένο τεχνικό για το καθάρισμά του.

ΠΡΟΣΤΑΤΕΥΤΙΚΟ ΚΑΤΑ ΤΩΝ ΣΠΙΝΘΗΡΩΝ

Το προστατευτικό κατά των σπινθήρων πρέπει να καθαρίζεται κάθε 25 ώρες χρήσης ή μια φορά το χρόνο ώστε να εξασφαλιστεί η σωστή λειτουργία του εργαλείου σας. Το προστατευτικό κατά των σπινθήρων μπορεί να βρίσκεται σε διάφορα σημεία ανάλογα με το μοντέλο του εργαλείου σας. Παρακαλείστε να επικοινωνήσετε με την κοντινότερή σας Υπηρεσία Τεχνικής Εξυπηρέτησης της Homelite για να εντοπίσετε το προστατευτικό κατά των σπινθήρων στο μοντέλο σας.

Οδηγίες καθαρίσματος:

- Αφαιρέστε το προστατευτικό κατά των σπινθήρων της εξάτμισης.
- Αν το προστατευτικό κατά των σπινθήρων είναι από ίνες γυαλιού πετάξτε το και αντικαταστήστε το.
- Αν το προστατευτικό κατά των σπινθήρων είναι μεταλλικό, ακολουθήστε τις παρακάτω οδηγίες:
 1. Ψεκάστε το προστατευτικό κατά των σπινθήρων με κάποιο προϊόν αφαίρεσης καλαμίνης καλής ποιότητας.
 2. Καθαρίστε το απαλά με μια μεταλλική βούρτσα.
 3. Τοποθετήστε το νέο προστατευτικό κατά των σπινθήρων ή επανατοποθετήστε το καθαρισμένο προστατευτικό κατά των σπινθήρων πριν τη χρήση.

ΑΝΤΙΚΑΤΑΣΤΑΣΗ ΚΑΙ ΚΑΘΑΡΙΣΜΑ ΤΟΥ ΦΙΛΤΡΟΥ ΑΕΡΑ (Σχ. 20 και 21)

Για βέλτιστη αποτελεσματικότητα και διάρκεια ζωής, φροντίστε να διατηρείτε το φίλτρο αέρα καθαρό.

1. Αφαιρέστε το καπάκι του φίλτρου αέρα (42) πιέζοντας το γλωσσίδι με τον αντίχειρα τραβώντας ταυτόχρονα το καπάκι.
2. Αφαιρέστε το στοιχείο φίλτρου (41) και καθαρίστε το σε ζεστό σαπουνόνερο. Ξεπλύνετε και αφήστε να στεγνώσει εντελώς. Για βέλτιστη αποτελεσματικότητα, αντικαταστήστε το μια φορά το χρόνο.

3. Επανατοποθετήστε το στοιχείο του φίλτρου αέρα.
4. Επανατοποθετήστε το κάλυμμα του φίλτρου αέρα στη θέση του τοποθετώντας τα γλωσσίδια στις σχισμές της βάσης του φίλτρου αέρα. Πιέστε το κάλυμμα μέχρι να εισέλθει σωστά.

ΠΩΜΑ ΤΟΥ ΡΕΖΕΡΒΟΥΑΡ ΚΑΥΣΙΜΟΥ



ΠΡΟΕΙΔΟΠΟΙΗΣΗ

Ένα μη ερμητικό πώμα ρεζερβουάρ επιφέρει κίνδυνο πυρκαγιάς και πρέπει να αντικατασταθεί αμέσως.

Το πώμα του ρεζερβουάρ συμπεριλαμβάνει ένα φίλτρο και μια βαλβίδα αντεπιστροφής που δεν επιδιορθώνονται. Ένα βρωμισμένο φίλτρο θα βλάψει τη σωστή λειτουργία του κινητήρα. Αν ο κινητήρας λειτουργεί καλύτερα όταν το πώμα του ρεζερβουάρ είναι ελαφρώς ξεβιδωμένο, είναι πιθανό η βαλβίδα αντεπιστροφής να είναι ελαττωματική ή το φίλτρο να έχει βρωμίσει. Αντικαταστήστε το πώμα του ρεζερβουάρ αν είναι απαραίτητο.

ΜΠΟΥΖΙ

Ο κινητήρας παίρνει μπουζί Champion RCJ-6Y με απόσταση ηλεκτροδίων 0,63 mm. Αντικαθιστάτε το μπουζί μια φορά το χρόνο με ένα ίδιο μπουζί.

ΤΑΚΤΟΠΟΙΗΣΗ (ΓΙΑ 1 ΜΗΝΑ Ή ΠΕΡΙΣΣΟΤΕΡΟ)

1. Ρίξτε όσο καύσιμο είχε μείνει στο ρεζερβουάρ σε κάποιο μπιτόνι κατάλληλο για την αποθήκευση βενζίνης. Κάντε τον κινητήρα να περιστραφεί μέχρι να σβήσει.
2. Καθαρίστε σχολαστικά το θαμνοκοπτικό. Τακτοποιήστε το σε μέρος ξηρό, καλά αεριζόμενο και μακριά από τα παιδιά. Μην το τακτοποιείτε κοντά σε καυστικούς παράγοντες όπως τα χημικά προϊόντα κηπουρικής ή άλατα τήξης.
3. Ανατρέξτε στα πρότυπα ISO και στους τοπικούς κανονισμούς σχετικά με την τακτοποίηση και τον χειρισμό καυσίμων. Μπορείτε να χρησιμοποιήσετε το εναπομένον καύσιμο με κάποιο άλλο εργαλείο με δίχρονο κινητήρα.

F GB D E I P NL S DK N FIN **GR** H CZ RUS RO PL

Ελληνικά

ΕΠΙΛΥΣΗ ΠΡΟΒΛΗΜΑΤΩΝ

ΑΝ ΟΙ ΠΑΡΑΚΑΤΩ ΛΥΣΕΙΣ ΔΕΝ ΣΑΣ ΕΠΙΤΡΕΠΟΥΝ ΝΑ ΞΕΠΕΡΑΣΕΤΕ ΤΟ ΠΡΟΒΛΗΜΑ ΠΟΥ ΠΡΟΕΚΥΨΕ, ΕΠΙΚΟΙΝΩΝΗΣΤΕ ΜΕ ΤΟ ΕΞΟΥΣΙΟΔΟΤΗΜΕΝΟ ΚΕΝΤΡΟ ΤΕΧΝΙΚΗΣ ΕΞΥΠΗΡΕΤΗΣΗΣ ΗΜΕΛΙΤΕ.

ΠΡΟΒΛΗΜΑ	ΠΙΘΑΝΗ ΑΙΤΙΑ	ΛΥΣΗ
Ο κινητήρας δεν ξεκινά.	<p>1. Δεν υπάρχει σπινθήρας</p> <p>2. Δεν υπάρχει καύσιμο</p> <p>3. Ο κινητήρας είναι "μπουκωμένος".</p> <p>4. Ο εκκινήτης τραβιέται πιο δύσκολα απ' ότι όταν το εργαλείο ήταν καινούριο.</p>	<p>1. Δοκιμάστε το μπουζί. Αφαιρέστε το μπουζί. Επανατοποθετήστε το κάλυμμα του μπουζί στη θέση του και τοποθετήστε το μπουζί επάνω στο μεταλλικό κύλινδρο. Τραβήξτε τον εκκινήτη και κοιτάξτε αν δημιουργείται σπινθήρας στο ηλεκτρόδιο του μπουζί. Αν δεν δημιουργείται σπινθήρας, επαναλάβετε τη δοκιμή με καινούριο μπουζί.</p> <p>2. Ενεργοποιήστε την αντλία εκκίνησης μέχρι να γεμίσει καύσιμο. Αν η αντλία εκκίνησης δεν γεμίζει, το σύστημα τροφοδοσίας σε καύσιμα είναι φραγμένο. Επικοινωνήστε με κάποιο κέντρο επιδιόρθωσης. Αν η αντλία εκκίνησης γεμίζει, ο κινητήρας μπορεί να "μπούκωσε" (βλέπε επόμενη παράγραφο).</p> <p>3. Αφαιρέστε το μπουζί και γυρίστε τη μηχανή φινιρίσματος χόρτου έτσι ώστε η σπη του μπουζί να είναι στραμμένη προς το έδαφος. Βάλτε το μοχλό του στάρτερ στη θέση λειτουργίας και τραβήξτε το σκοινί του εκκινήτη 10 έως 15 φορές. Αυτό πρέπει να απομακρύνει το περίσσιο καύσιμο από τον κινητήρα. Καθαρίστε και επανατοποθετήστε το μπουζί. Βάλτε το μοχλό του στάρτερ στη θέση λειτουργίας και τραβήξτε το σκοινί του εκκινήτη 3 φορές. Αν δεν ξεκινά ο κινητήρας, βάλτε το μοχλό του στάρτερ στη θέση στραγγαλισμού και ξαναρχίστε την κανονική διαδικασία. Αν πάλι δεν ξεκινά ο κινητήρας, επαναλάβετε τα διάφορα αυτά βήματα με ένα καινούριο μπουζί</p> <p>4. Επικοινωνήστε με κάποιο κέντρο επιδιόρθωσης.</p>
Ο κινητήρας ξεκινά αλλά δεν επιταχύνει.	Θέλει ρύθμιση το καρμπυρατέρ.	Γυρίστε τη βίδα χαμηλών στροφών (44) προς τα αριστερά κατά 1/16ο βόλτας. Αν η βίδα χαμηλών στροφών δεν μπορεί να στραφεί προς τα αριστερά, μη τη ζορίζετε. Επικοινωνήστε με κάποιο κέντρο επιδιόρθωσης (Σχ. 22).
Ο κινητήρας ξεκινά αλλά περιστρέφεται στις φουλ στροφές μόνο στην ημι-ανοικτή θέση.	Θέλει ρύθμιση το καρμπυρατέρ.	Γυρίστε τη βίδα υψηλών στροφών (45) προς τα αριστερά κατά 1/16ο βόλτας. Αν η βίδα χαμηλών στροφών δεν μπορεί να στραφεί προς τα αριστερά, μη τη ζορίζετε. Επικοινωνήστε με κάποιο κέντρο επιδιόρθωσης (Σχ. 22).

F GB D E I P NL S DK N FIN **GR** H CZ RUS RO PL

Ελληνικά

ΕΠΙΛΥΣΗ ΠΡΟΒΛΗΜΑΤΩΝ

ΠΡΟΒΛΗΜΑ	ΠΙΘΑΝΗ ΑΙΤΙΑ	ΛΥΣΗ
Ο κινητήρας δεν φτάνει στις φουλ στροφές του και εκπέμπει.	<ol style="list-style-type: none"> 1. Ελέγξτε το μείγμα καυσίμου. 2. Έχει βρωμίσει το φίλτρο αέρος. 3. Θέλει ρύθμιση το καρμπυρατέρ 	<ol style="list-style-type: none"> 1. Χρησιμοποιήστε καύσιμο που έχει αναμειχθεί πρόσφατα και περιέχει σωστή αναλογία υπερβολικό καπνό.λαδιού για δίχρονα. 2. Καθαρίστε το φίλτρο αέρα Ανατρέξτε στο τμήμα " Αντικατάσταση και καθαρισμός του φίλτρου αέρα ". 3. Γυρίστε τη βίδα υψηλών στροφών προς τα δεξιά κατά 1/16ο ή 1/8ο βόλτας (Σχ. 22).
Ο κινητήρας ξεκινά, περιστρέφεται,επιταχύνει αλλά δεν κρατάει ρελαντί.	Θέλει ρύθμιση το καρμπυρατέρ.	Γυρίστε τη βίδα του ρελαντί (43) προς τα δεξιά για να αυξήσετε την ταχύτητα του ρελαντί (Σχ. 22).
Η πετονιά δεν ξετυλιγεται.	<ol style="list-style-type: none"> 1. Η πετονιά είναι κολλημένη. 2. Δεν υπάρχει αρκετή πετονιά στο καρούλι. 3. Τα άκρα της πετονιάς είναι φθαρμένα και πολύ κοντά. 4. Η πετονιά είναι μπλεγμένη στο καρούλι. 5. Ο κινητήρας γυρίζει υπερβολικά αργά. 	<ol style="list-style-type: none"> 1. Λιπάνετε με κάποιο προϊόν με βάση τη σιλικόνη. 2. Τοποθετήστε καινούρια πετονιά. Ανατρέξτε στο τμήμα "Αντικατάσταση της πετονιάς". 3. Τραβήξτε τις άκρες της πετονιάς πιέζοντας το κουμπί συγκράτησης του καρουλιού και αφήνοντάς το. 4. Αφαιρέστε την πετονιά από το καρούλι και ξανατυλίξτε την. Ανατρέξτε στο τμήμα "Αντικατάσταση της πετονιάς". 5. Ξετυλίξτε πετονιά όταν ο κινητήρας γυρίζει σε υψηλές στροφές.
Το χορτάρι τυλιγεται γύρω από τον κάτω σωλήνα και την κεφαλή πετονιάς.	<ol style="list-style-type: none"> 1. Κόψτε ψηλό χορτάρι στο επίπεδο του εδάφους. 2. Χρησιμοποιείτε τη μηχανή φινιρίσματος σε μέσο αριθμό στροφών. 	<ol style="list-style-type: none"> 1. Κόψτε τα ψηλά χόρτα από επάνω προς α κάτω.προς α κάτω. 2. Χρησιμοποιήστε τη μηχανή φινιρίσματος στις φουλ στροφές.
Το κουμπί συγκράτησης καρουλιού γυρίζει δύσκολα.	Το σπείρωμα των βιδών έχει βρωμίσει ή χαλάσει.	Καθαρίστε τις βίδες και λιπάντέ τις. Αν δεν υπάρχει βελτίωση, αντικαταστήστε το κουμπί συγκράτησης του καρουλιού.
Υπάρχει διαρροή λαδιού από την εξάτμιση.	<ol style="list-style-type: none"> 1. Χρησιμοποιείτε τη μηχανή φινιρίσματος σε μέσο αριθμό στροφών. 2. Ελέγξτε το μείγμα καυσίμου. 3. Έχει βρωμίσει το φίλτρο αέρος. 4. Θέλει ρύθμιση το καρμπυρατέρ. 	<ol style="list-style-type: none"> 1. Χρησιμοποιήστε τη μηχανή φινιρίσματος στις φουλ στροφές. 2. Χρησιμοποιήστε καύσιμο που έχει αναμειχθεί πρόσφατα και περιέχει σωστή αναλογία λαδιού για δίχρονα. 3. Καθαρίστε το σιγαστήρα σύμφωνα με τις οδηγίες του τμήματος Συντήρηση. 4. Γυρίστε τη βίδα υψηλών στροφών προς τα δεξιά κατά 1/16ο ή 1/8ο βόλτας (Σχ. 22).

ΠΑΡΑΤΗΡΗΣΗ: Οι βίδες ρύθμισης του καρμπυρατέρ είναι εξοπλισμένες με πλαστικά πώματα που επιτρέπουν τη διατήρηση των εργοστασιακών ρυθμίσεων. Αν διαπιστώνετε δυσλειτουργίες για τις οποίες το τμήμα "Επίλυση των προβλημάτων" συνιστά το γύρισμα μιας βίδας ρύθμισης στροφών του καρμπυρατέρ, και δεν έχει πραγματοποιηθεί καμιά ρύθμιση από την αγορά του εργαλείου, απευθυνθείτε σε κέντρο επιδιορθώσεων. Στις περισσότερες περιπτώσεις, οι απαιτούμενες ρυθμίσεις αποτελούν εργασία ρουτίνας για τους ειδικευμένους τεχνικούς μας.

F GB D E I P NL S DK N FIN GR **H** CZ RUS RO PL

Magyar

Köszönjük, hogy Homelite terméket vásárolt.

Az Ön által vásárolt szegélyvágót a Homelite magas követelményszintje alapján terveztük és gyártottuk, ez biztosítja, hogy a szerszám működése megbízható, használata könnyű és biztonságos legyen. Ha a szerszám előírt karbantartási munkálatait mindig megfelelőképpen elvégzi, akkor hosszú éveken keresztül használhatja ezt az ellenálló és nagy teljesítményű eszközt.



FIGYELMEZTETÉS

A sérülésveszélyek elkerülése végett feltétlenül fontos, hogy olvassa el és alaposan tanulmányozza át a jelen használati útmutatót.



FIGYELMEZTETÉS

Ne vegye használatba a szerszámot egészen addig, amíg a jelen használati útmutatóban foglalt utasításokat és biztonsági előírásokat el nem olvasta és teljes egészében meg nem értette. Ezen előírások be nem tartása balesetet, tüzesetet, áramütést vagy más, súlyos testi sérüléssel járó balesetet vonhat maga után. A biztonságos munkavégzés érdekében őrizze meg a jelen használati útmutatót és a későbbiekben is lapozza fel újra, valamint tájékoztassa az itt leírtakról azokat is, akik esetlegesen szintén használni szeretnék a szerszámot.

OLVASSA EL AZ ÖSSZES UTASÍTÁST.

ÁLTALÁNOS BIZTONSÁGI ELŐÍRÁSOK

- A szegélyvágó használata előtt a maximális biztonság érdekében kérjük, hogy olvassa el és értse meg az összes utasítást. Tartsa be az összes biztonsági előírást a súlyos testi sérüléssel járó balesetek elkerülése végett.
- Ne hagyja, hogy gyermekek ill. olyan személyek használják a szerszámot, akik nem rendelkeznek megfelelő gyakorlattal.
- Soha ne indítsa be a motort zárt vagy rosszul szellőző helyiségben, mivel az összegyűlt kipufogógáz életveszélyes lehet.
- Minden használat előtt tisztítsa meg a munkaterületet. Gyűjtse össze a köveket, üvegdarabokat, szögeket, fémvezetékeket, kötélrészeket és általánosságban minden olyan tárgyat, amelyet a vágószerszám kidobhat vagy bekaphat.
- Használjon védőszemüveget és hallásvédő eszközt (füldugót) munkavégzés közben.
- Viseljen hosszú szárú, vastag anyagból készült nadrágot, csizmát és védőkesztyűt. Munka közben ne hordjon bő ruhát, sem ékszert és soha ne dolgozzon meztelán.
- Amennyiben hosszú a haja, gondoskodjon a védelméről, azaz töltsön fel a vállak vonala felett, hogy a szerszám mozgó részei ne kaphassák be.
- A gyermekeket, más személyeket és a háziállatokat tartsa legalább 15 m-es távolságban a munkavégzés helyétől.
- Ne használja a szerszámot, ha alkohol vagy kábítószer hatása alatt áll, illetve ha orvosságot szed.
- Ne használja ezt a szerszámot rosszul megvilágított területen.
- Ügyeljen arra, hogy munka közben mindig tartsa meg az egyensúlyt. Álljon fél-terpesz állásban és ne nyújtsa túl messze a karját. Ellenkező esetben eleshet és/vagy a szerszám forró részeihez érhet.
- Tartsa távol testétől a szerszám mozgó részeit.
- Ne közelítsen a kezével a szegélyvágó kipufogójához és hengeréhez, mivel ezek a részek használat közben felforrósodnak.
- Ügyeljen arra, hogy a motort mindig állítsa le, valamint a gyertya vezetékeit mindig húzza ki, mielőtt beállításokhoz vagy javításokhoz kezdene, kivéve a porlasztó beállítása esetén.
- Minden használat előtt vizsgálja át a szerszámot, ellenőrizze hogy egyetlen alkatrész sem lazult meg, nem folyik a benzin stb. Cseréljen ki bármilyen sérült alkatrészt, mielőtt elkezdené használni a szerszámot.
- Rendkívül óvatosan járjon el a porlasztó beállításakor, mivel a damilszál ill. vágótárcsa forog közben.
- Tartsa a szerszámot jó, működőképes állapotban: ellenőrizze, hogy az alkatrészek jól meg vannak-e szorítva és ha meghibásodtak, cseréltesse ki őket.
- Az üzemanyagot egy benzines marmonkában keverje ill. tárolja.
- Az üzemanyagot a szabadban, minden szikra- és gyújtóforrástól távol keverje és öntse. Amennyiben kiöntötte, gondosan törölje le. Mielőtt a motort beindítaná, legalább 9 m-re távolodjon el attól a helytől, ahol az üzemanyagtartály feltöltését végezte.
- Állítsa le a motort és várja meg hogy lehűljön, mielőtt feltöltené üzemanyaggal vagy elrakná a szerszámot.
- Mielőtt a szegélyvágót járműbe rakná, várjon hogy a motor lehűljön, ürítse ki az üzemanyagtartályt és rögzítse, hogy ne mozogjon szállítás közben.

F GB D E I P NL S DK N FIN GR **H** CZ RUS RO PL

Magyar

A SZEGÉLYVÁGÓKRA VONATKOZÓ SPECIÁLIS BIZTONSÁGI ELŐÍRÁSOK

- Cserélje ki a damilfejet ha megrepedt, berepedezett vagy bármilyen módon megsérült. Bizonyosodjon meg arról, hogy a damilfej ill. a vágótárcsa megfelelően van-e felszerelve és jól van-e rögzítve. Ennek az előírásnak a be nem tartása súlyos testi sérüléssel járó balesetet vonhat maga után.
- Ellenőrizze, hogy a védőelemek, gépszíjak, terelőlemezek és fogantyúk megfelelőképpen vannak-e felszerelve és jól rögzítve vannak-e.
- A vágószál cseréje esetén kizárólag a gyártó által előírt damilszálat használjon. Semmilyen más vágóeszközt nem szabad a szerszámmal használni.
- Soha ne használja a szerszámot, ha a fű terelőlemez nincs a helyén és nincs jó állapotban.
- Használat közben erősen fogja a kezében a szerszámot a két fogantyújánál tartva. Ügyeljen arra, hogy a vágófejet a derék vonala alatt tartsa. Soha ne kaszáljon, ha a damilfej 76 cm-nél magasabbra van a talajtól.

ŐRIZZE MEG A JELEN HASZNÁLATI ÚTMUTATÓT A KÉSŐBBI TÁJÉKOZÓDÁSRA.

MŰSZAKI ADATOK

Súly	
- üzemanyag és damilfej nélkül	4,78 kg
- üzemanyag damilfejjel	4,97 kg
Benzintartály űrtartalom	425 cm ³
Vágásszélesség	432 mm
Hengerűrtartalom	25 cm ³
Motor maximális teljesítménye (az ISO 8893 szabvány szerint)	0,75 kW
Tengely maximális fordulatszáma	9 000 fordulat / perc
Motor fordulatszáma a tengely maximális fordulatszámán	12 500 fordulat / perc
Motor fordulatszáma alapljáraton	2000-2500 fordulat/perc
Üzemanyag-fogyasztás (az ISO 8893-nek megfelelően) a motor csúcsteljesítményén	0,48 kg/h
Specifikus üzemanyag-fogyasztás (az ISO 8893-nek megfelelően) a motor csúcsteljesítményén	0,46 kg/h
Rezgésszint alapljáraton	
- Elűső fogantyú	2,8
- Hátsó fogantyú	2,5
Rezgésszint max. fordulatszámon	
- Elűső fogantyú	4,5
- Hátsó fogantyú	4,4

Hangnyomás

(az EN ISO 11806:1997, ISO 7917:1987 szabványoknak megfelelően)	99
Hangteljesítmény (az ISO 10884 szabványnak megfelelően)	113

A KÉSZÜLÉK RÉSZEI

1. KIPUFOGÓ VÉDŐELEM
2. INDÍTÓKAR
3. TELJESÍTMÉNYSZABÁLYOZÓ ÉS HÁTSÓ FOGANTYÚ
4. INDÍTÓZSINÓR FOGANTYÚJA
5. GYORSÍTÓ RAVASZ
6. KI- BEKAPCSOLÓ
7. CSŐ
8. ELŰSŐ FOGANTYÚ
9. FŰ TERELŐLEMEZ
10. DAMILFEJ
11. SZEGÉLYVÁGÓ VEZETŐ
12. CSAVAR
13. SZÁRNYAS ANYA
14. MOTORHÁZ (HÁTSÓ RÉSZ)
15. CSAVAR
16. KIPUFOGÓ VÉDŐELEM HAJLÍTOTT VÉGE
17. OLDALNYÍLÁS
18. SZEGÉLYVÁGÓ VEZETŐ ELEMELI
19. ZÁRÓ ALÁTÉT
20. ALÁTÉTGYŰRŰ
21. RÖVID CSAVAR
22. AZ ÖSSZESZERELT SZEGÉLYVÁGÓ VEZETŐ
23. NYELVEK
24. HOSSZÚ CSAVAR
25. RAVASZ KIRETESZELŐ GOMB
26. INDÍTÓ BEFECSKENDEZŐ GOMB
27. "BE" POZÍCIÓ
28. FÉLIG NYÍLT POZÍCIÓ
29. ZÁRT POZÍCIÓ
30. TEKERC SRÖGZÍTŐ GOMB
31. RÉSEK
32. RUGÓ
33. LYUKAK
34. PUOLA
35. NYILAK A TEKERCSEN
36. BEMENETI LYUK
37. ELSŐ DAMILSZÁL
38. MÁSODIK DAMILSZÁL
39. KARABINER
40. HÚZZA MEG A FEDELET A NYITÁSHOZ
41. SZŰRŐELEM
42. LÉGSZŰRŐ FEDELE
43. ALAPJÁRATI FORDULATSZÁM-SZABÁLYOZÓ CSAVAR
44. ALACSONY FORD. SZ. CSAVAR
45. MAGAS FORD. SZ. CSAVAR

F GB D E I P NL S DK N FIN GR H CZ RUS RO PL

Magyar

KICSOMAGOLÁS

UTASÍTÁSOK

- Óvatosan csomagolja ki a kartondobozból a szerszámot és a tartozékokat.
- Figyelmesen ellenőrizze, hogy a szállítás során egyetlen alkatrész vagy alkatétel sem sérült meg / tört el.
- Ne dobja ki a csomagolást, mielőtt gondosan le nem ellenőrizte a szerszámot és a tartozékokat, valamint hogy minden rendeltetésszerűen működik.

A TARTOZÉKOK LISTÁJA

- Fű terelőlemez (9)
- Elülső fogantyú (8)
- Trim'n Edge készlet
- Kipufogó védőelem (1), nyomatékulcs és csavarok (15)
- Rögzítőelemek
- Használati útmutató

ÖSSZESZERELÉS

ELÜLSŐ FOGANTYÚ (2. ábra)

1. Vegye elő a mellékelt készletből az elülső fogantyút (8), a csavart (12) és a szárnyas anyát (13).
2. Helyezze fel az elülső fogantyút a felső csőre (7) és állítsa be a kényelmes munkavégzéshez.
3. Fűzze át a csavart az elülső fogantyún a 3. ábrán látható módon és helyezze fel a szárnyas anyát.
4. Jól szorítsa meg a szárnyas anyát.

MEGJEGYZÉS: Ne próbálja a támasztócsapot levenni ill. módosítást végezni rajta. Ez az alkatrész a fogantyú legmagasabb állásának felel meg.

A KIPUFOGÓ VÉDŐELEM FELSZERELÉSE (3. ábra)

1. Válassza ki a kipufogó védőelemet (1) és két csavart a mellékelt alkatrészekből.
2. Rögzítse a kipufogó védőelemet a motorház hátuljára (14).

MEGJEGYZÉS: Bizonyosodjon meg arról, hogy a kipufogó védőelem hajlított vége (16) jól illeszkedik a ház hátsó részének oldalnyílásába (17).

3. Tegye a helyére a két csavart.
4. Szorítsa meg erősen a csavarokat.

A SZEGÉLYVÁGÓ VEZETŐ FELSZERELÉSE (4. ábra)

1. Erősítse egymáshoz a szegélyvágó vezető (18) két műanyag elemét a rövid csavar (21), az alátétgyűrű (20), a záró alátét (19) és a szárnyasanya segítségével.
2. Csúsztassa a szegélyvágó vezetőt a kívánt vágáshossz beállításához.
3. Szorítsa meg jól a szárnyasanyát.

A FŰ TERELŐLEMEZ ÉS A SZEGÉLYVÁGÓ VEZETŐ (5. és 6. ábrák)

1. Vegye ki a mellékelt tartozékok közül a szárnyasanyát, az alátétgyűrűt, a záró alátétet és a hosszú csavart.
2. Helyezze fel a fű terelőlemezt (9) a csőre a tartórész fölé.
3. Amint felszerelte, illessze be a vezetőt (22) a fű terelőlemez és a tartórész nyelveibe (23).
4. Dugja keresztül a hosszú csavart a fű terelőlemez és a szegélyvágó vezető lyukaiba.

MEGJEGYZÉS: Ellenőrizze, hogy a lyukak egybe esnek-e, mielőtt bedugná a csavart.

5. Helyezze fel az alátétgyűrűt, a záró alátétet és a szárnyasanyát.
6. Szorítsa meg jól a szárnyasanyát.

MŰKÖDÉS



Olvassa el a használati útmutatót és tartsa be az összes biztonsági előírást és figyelmeztetést.

Hordjon hallás- (füldugó) és szemvédő eszközt.

Tartsa távol a munkaterülettől legalább 15 m-re a többi személyt, különösen a gyermekeket és a háziállatokat.

ÜZEMANYAG, A TARTÁLY FELTÖLTÉSE

AZ ÜZEMANYAG BIZTONSÁGOS KEZELÉSE

- Az üzemanyag kezelése közben legyen rendkívül óvatos: a benzin nagyon gyúlékony.
- Az üzemanyagot a szabadban, minden szikra- és gyújtóforrástól távol keverje és öntse. Ne szívja be a benzingőzt.
- Kerülje az érintkezést a benzinnel és az olajjal.
- Leginkább arra ügyeljen, hogy a benzin és az olaj ne menjen a szemébe. Ha a benzin vagy olaj mégis a szemébe került, öblítse ki azonnal tiszta vízzel. Ha ezek után továbbra is irritáló marad, forduljon azonnal orvoshoz.
- Törölje fel a kiömlött üzemanyagot.

F GB D E I P NL S DK N FIN GR **H** CZ RUS RO PL

Magyar

MŰKÖDÉS

AZ ÜZEMANYAG KEVERÉSE

- A szerszámban kétütemű motor van, mely benzin és kétütemű olaj keverék üzemanyagával működik. A benzint és a kétütemű olajat egy olyan tiszta benzintartályban keverje össze, melyet erre a célra gyártottak és hagytak jóvá.
- A motor 87-es ([R + M] / 2) vagy magasabb oktánszámú ólmentes motorbenzinnel működik.
- Ne használjon semmiféle, a benzinkutakon kapható előkevert üzemanyagot, beleértve a motor-kerékpárokhoz, segédmotor-kerékpárokhoz stb. árusított benzint is.
- Használjon kétütemű, léghűtéses motorokhoz való, automatikusan keveredő olajat. Ne használjon gépkocsizhoz való motorolajat, se pedig csónakmotorhoz való kétütemű olajat.
- Keverjen 2% olajt a benzinhoz. Ily módon 50/1 arányú benzin-olaj keveréket kap.
- Alaposan keverje meg az üzemanyagot és tegyen így minden egyes tankolás előtt.
- A benzint kis mennyiségben keverje: ne keverjen üzemanyagot több, mint egy hónapra előre. Előírás szerint kétütemű motorolaj használata kötelező, mely üzemanyag-stabilizáló adalékot tartalmaz.



A TARTÁLY FELTÖLTÉSE

1. Törölje le a tartályt a benzinsapka körül, ily módon az üzemanyag nem szennyeződik be.
2. Lassan csavarja le az üzemanyag tartály sapkáját, hogy a nyomáskülönbség kiegyenlítődjön és ne folyjon benzin a sapka köré.
3. Óvatosan öntse a keverék üzemanyagot a tartályba, hogy ne folyjon mellé.
4. Mielőtt a sapkát visszacsavarná, törölje le a tömitést és bizonyosodjon meg arról, hogy jó állapotban van.
5. Azonnal helyezze vissza a tartályra a sapkát és jól szorítsa meg. Töröljön le minden kifolyt benzint. Mielőtt a motort beindítaná, legalább 9 m-re távolodjon el attól a helytől, ahol az üzemanyagtartály feltöltését végezte.

MEGJEGYZÉS: Amennyiben az első használat során (esetleg a későbbiekben is) füst távozik a motorból, ez normális jelenség.



FIGYELMEZTETÉS

Mindig állítsa le a motort, mielőtt újra feltöltené a tartályt. Soha ne töltsen fel a tartályt járó vagy még meleg motornál. Mielőtt a motort beindítaná, legalább 9 m-re távolodjon el attól a helytől, ahol az üzemanyagtartály feltöltését végezte. Tilos a dohányzás!



+



=



1 liter	+	20 ml	=	} 50:1
2 liter	+	40 ml	=	
3 liter	+	60 ml	=	
4 liter	+	80 ml	=	
5 liter	+	100 ml	=	

A SZEGÉLYVÁGÓ HASZNÁLATA (7. ábra.)

Fogja meg a szegélyvágót a jobb kezével a ravaszos fogantyúnál, a bal kezével pedig a bal fogantyúnál fogva. A használat során végig fogja a szerszámot erősen a két kezével. A szegélyvágót kényelmes pozícióban kell fogni úgy, hogy a hátsó fogantyú körülbelül a csípő magasságába essen.

A szegélyvágót mindig maximális fordulatszámon használja. A magas fűvet fentről lefelé kaszálja, hogy a fű ne csavarodjon az alsó csőrészre és a damilfejre (10), mivel ez lefogatja a motort és így túlmelegedést okozhat. Ha a fű mégis a damilfej köré csavarodna, állítsa le a motort, húzza ki a gyertya vezetékét és vegye ki a beszorult fűvet. Ha hosszabb időn keresztül használja a szerszámot közepes fordulatszámon, ez azt eredményezheti, hogy olaj folyik ki a kipufogón.

A DAMILSZÁL LECSÉVÉLÉSE

A DAMILSZÁL LECSÉVÉLÉSE AZ EZ LINE™ CSÉVÉLŐ RENDSZERREL

További új damilszál részt csévélhet le, ha a damilfejet a talajhoz ütögeti úgy, hogy a motort maximális fordulatszámon járattja.

1. Járássa a motort maximális fordulatszámon.
2. Ütögesse a damilfejet a talajhoz az új damilszál rész lecsévéléséhez. Minden egyes alkalommal amikor a damilfejet a talajhoz üti, új damilszál rész csévélődik le.
3. Lehet, hogy többször kell a damilfejet a talajhoz ütni ahhoz, hogy elegendő hosszúságú szál csévélődjön le ahhoz, hogy a vágóél el tudja vágni.
4. Kezdjen el újra kaszálni.

MEGJEGYZÉS: Amennyiben a kopott szál nagyon rövid, lehet hogy nem fog új szálrész lecsévélődni a damilfej ütögetésével. Ebben az esetben ÁLLÍTSA LE A MOTORT és kézzel csévéljen le damilszálát.

F GB D E I P NL S DK N FIN GR H CZ RUS RO PL

Magyar

MŰKÖDÉS

A SZÁL KÉZI LECSÉVÉLÉSE

Nyomja be az tekercs rögzítógombot (30) és húzza meg a szál végét új szálrészt lecsévélésehez.

TANÁCSOK KASZÁLÁSHOZ (8. ábra.)

- Tartsa a szegélyvágót ferdén a vágandó területre - lásd a legjobb vágási felületet (B).
- Ne vágjon a veszélyes zónában (A).
- A damilszál végei vágának, ne nyomja tehát a damilfejet a magas fűbe.
- A szögesdróttal, kerítéssel, téglafallal, járdával, fával való érintkezés gyorsabban koptatja, sőt el is szakíthatja a damilszálát.
- Kerülje a fákkal és cserjékkel való érintkezést. A fakéreg, szegélyléc, burkolat, kerítésléc stb. károsíthatják a szálát.

A FŰ TERELŐLEMEZ VÁGÓÉLE (9. ábra.)

A szegélyvágó vágóélel rendelkezik, amely a fű terelőlemezen található. A damilfej optimális hatékonyságának érdekében a szálát elég hosszan csévélje le ahhoz, hogy a vágóél el tudja vágni. Növelje a szál hosszát, amint észreveszi hogy a motor a normál fordulatszámánál nagyobb sebességgel forog. Ezáltal a maximális hatékonyság fenntartható és a szál optimális hossza garantált.

A SZEGÉLYVÁGÓ VEZETŐ (KIZÁRÓLAG TRIM'N EDGE MODELL) HASZNÁLATA (10. és 11. ábrák)

- Lazítsa meg a szárnyas anyát (13) és csúsztassa a szegélyvágó vezetőt (11) a kívánt vágáshossz beállításához, majd szorítsa meg a szárnyasanyát. Kiegészítő információkért lásd fentebb e kézikönyvben a "Szegélyvágó vezető" c. részt.
- Ez a vezető lehetővé teszi, hogy a szegélyvágót járdák, utak, virágos teraszok stb. közvetlen közelében használja. Használata könnyű, kitűnően megtartja a szegélyvágót döntött állásban.
- Rendkívül óvatosan járjon el, amikor a vezető használatához megdönti a szegélyvágót: a kipufogó és a kibocsátott gázok nagyon forróak használat közben. Vigyázzon, hogy soha ne érintse a kipufogórendszert.

BE - KI KAPCSOLÁS (12. és 13. ábrát.)



FIGYELMEZTETÉS

Soha ne indítsa be a motort zárt vagy rosszul szellőző helyiségben, mivel a felhalmozódott kipufogógáz életveszélyes lehet.

HIDEGINDÍTÁS:

1. Helyezze a szegélyvágót fektetve egy üres területre. Helyezze a kapcsolót **BE** ("I") pozícióba.

MEGJEGYZÉS: A szerszámon be / ki kapcsológomb van. Mielőtt beindítaná a motort, bizonyosodjon meg arról, hogy a kapcsológomb **BE** ("I") állásban van.



2. Nyomja meg **8 - 10-szer** az indító befecskendező gombot (26).

3. Nyomja az indítókart zárt pozícióba () (29).

4. Nyomja be a kireteszelő gombot (25), nyomja meg a ravaszt (5) és húzza meg az indítózsinórt, amíg a motor be nem indul (ne húzza meg a zsinórt 6-nál többször).

5. Helyezze az indítókart félig nyílt pozícióba () (28).

6. Tartsa benyomva a ravaszt és húzza meg az indítózsinórt, amíg a motor be nem indul.

7. Hagyja, hogy a motor teljes fordulatszám (ravasz teljesen lenyomva) működjön 30 - 45 másodpercen keresztül, az indítókart félig nyílt állásában (), hogy a motor felmelegedjen. Ezután helyezze az indítókart "be" állásba () (27).

MELEGINDÍTÁS:

1. Helyezze az indítókart "be" állásba ().

2. Tartsa benyomva a ravaszt és húzza meg az indítózsinórt, amíg a motor be nem indul.

A MOTOR LEÁLLÍTÁSA:

A motor leállításához helyezze a kapcsolót **KI** ("O") állásba.

MEGJEGYZÉS: Ne fedje a kapcsolót **BE** ("I") pozícióba helyezni, mielőtt a motort beindítaná.

KARBANTARTÁS



FIGYELMEZTETÉS

Kizárólag eredeti alkatrészeket, tartozékokat és szerszámokat használjon a karbantartási munkálatok során. Ezen előírás be nem tartása a szerszám helytelen működését válthatja ki, valamint sérülést okozhat. Ezentúl ebben az esetben a garancia is megszűnik.

Kizárólag a jelen használati útmutatóban leírt beállításokat és javítási műveleteket lehet elvégezni. Bármilyen más munkálat esetén vigye a szegélyvágót egy hivatalos Homelite Szerviz Központba.

F GB D E I P NL S DK N FIN GR H CZ RUS RO PL

Magyar

KARBANTARTÁS

A TEKERCS CSERÉJE

EZ LINE™ LECSÉVÉLŐ RENDSZER

ÚJ TEKERCS (14. és 15. ábrát.)

Amennyiben csak szálát szeretne cserélni, kérjük olvassa el a "Szálcsere" c. részt lentebb.

Kizárólag monofil, 2,4 mm átmérőjű damilt használjon. A maximális hatékonyság érdekében használja a gyártó szál típusát.

1. A motort állítsa le és a gyertya vezetéket húzza ki. Fogja meg a damilfejet és csavarja ki a tekercsrögzítő gombot jobbra hajtva.
2. Vegye ki az üres tekercsot a damilfejből. Őrizze meg a tekercshez kapcsolódó rugót (32).
3. Az új tekercs helyére tételéhez bizonyosodjon meg arról, hogy a szál két vége átmegy-e az új tekercs két oldalán található lyukakon. Arról is bizonyosodjon meg, hogy a szál mindkét vége körülbelül 152 mm-re túlmegy ezeken a lyukakon.
4. Fűzze be a szálak végeit a damilfej lyukaiba (33). Óvatosan nyomja be a tekercsot a damilfej belsejébe (úgy, hogy kissé húzza kifelé a szálakat, ha szükséges). Amint a tekercs a damilfejből a helyére került, határozottan húzza meg a két szál végét, hogy kijöjjen a tekercs lyukaiból.
5. Fordítsa a tekercsot balra addig, amíg már nem tud tovább menni. Enyhén lenyomva tartva fordítsa a tekercsot kissé jobbra. Engedje el a tekercsot. Ennek így rögzülnie kell a damilfejből. Ellenkező esetben nyomja meg és újra fordítsa addig, amíg meg nem áll.
6. Bizonyosodjon meg arról, hogy a damilfej és a tekercsrögzítő gomb jól rögzül a tengelyen, mindezt oly módon, hogy fordítsa a rögzítőgombot balra a szorításhoz.
7. Húzza meg újra a szál két végét, hogy a tekercs vágó pozícióba kerüljön. Nyomja meg a tekercs rögzítőgombot, miközben a szál végeit húzza az új szálrész kézzel való lecsévéléséhez és annak ellenőrzéséhez, hogy a damilfej jól lett-e felszerelve.

SZÁLCSERE (16, 17, 18. és 19. ábrát.)

1. A motort állítsa le és a gyertya vezetéket húzza ki. Fogja meg a damilfejet és csavarja ki a tekercsrögzítő gombot jobbra hajtva.
 2. Vegye ki a tekercsot a damilfejből.
- MEGJEGYZÉS:** Őrizze meg a tekercshez kapcsolódó rugót. Vegye ki a tekercsen esetlegesen lévő szálát.
3. Vágjon le két, körülbelül 2,7 m hosszúságú darabot a szálból.

4. Az első (37) szálát fűzze be a tekercs felső részén található rögzítő lyukba (36). Csévélje az első szálát balra a tekercs felső részére a tekercsen látható nyílak irányában. A szálát fűzze át a tekercs felső karimás alátét részén úgy, hogy egy körülbelül 152 mm-es rész túljenjen rajta. Ne csévéljen fel túl sokat a szálból. Amikor a szálát feltekerte, egy 6 mm-es résznek kell maradnia a feltekert szál és a tekercs külső pereme között.
5. Ismétlje meg a fenti műveleteket a második (38) szállal is, ebben az esetben a tekercs alsó részét használja. Ne csévéljen fel túl sokat a szálból.
6. Tegye vissza a tekercsot és a tekercsrögzítő gombot a helyére. Kérjük, ehhez olvassa el a "A tekercs cseréje" c. részt fentebb.

A KIPUFOGÓNYÍLÁS TISZTÍTÁSA

A használt üzemanyag típusától, az olaj mennyiségétől és típusától és a használati körülményektől függően a kipufogónyílást eltömítheti a lerakódott korom. Ha a szerszám teljesítménye csökken, tisztítsa meg a nyílást egy képzett szakemberrel.

SZIKRAFOGÓ

A szikrafogót minden 25 üzemóra után vagy évente egyszer meg kell tisztítani, ill. ki kell cserélni, hogy biztosított legyen a szerszám helyes működése. A szikrafogó készülék a szerszám típusától függően más és más helyen lehet. Kérjük, forduljon a legközelebbi Homelite Szerviz Központoz az adott típus szikrafogó helyének meghatározásához.

A tisztításra vonatkozó utasítások:

- Vegye ki a szikrafogót a kipufogó rendszerből.
- Ha a szikrafogó üvegszálás anyagból van, dobja el és cserélje ki.
- Ha a szikrafogó fémből van, kövesse a következő utasításokat:
 1. Permetezze be a szikrafogót jó minőségű koromtisztító szerrel.
 2. Finoman tisztítsa le egy drótkéfével.
 3. Tegye be az új, ill. helyezze vissza a régi, megtisztított szikrafogót használat előtt.

F GB D E I P NL S DK N FIN GR **H** CZ RUS RO PL

Magyar

KARBANTARTÁS

A LÉGSZŰRŐ CSERÉJE ÉS TISZTÍTÁSA (20. és 21. ábrát.)

Ügyeljen a légszűrő tisztántartására az optimális hatékonyság és élettartam érdekében.

1. Vegye le a légszűrő fedelét (42) úgy, hogy lenyomja a nyelvet az ujjával mialatt a fedelet kissé meghúzza.
2. Vegye ki a szűrőelemet (41) és tisztítsa meg meleg, mosogatószeres vízzel. Öblítse le és hagyja teljesen megszáradni. Az optimális hatékonyság érdekében cserélje évente egyszer.
3. Tegye vissza a légszűrő elemet a helyére.
4. Helyezze vissza a szűrő fedelét úgy, hogy a nyelveket a légszűrő alján található résekbe nyomja. Nyomja meg a fedelet, amíg megfelelő módon a helyére kerül.

ÜZEMANYAGTARTÁLY SAPKA



FIGYELMEZTETÉS

A nem hermetikusan záró üzemanyagtartály sapka tűzveszélyes, így azonnal ki kell cserélni.

Az üzemanyagtartály sapkája egy szűrőt és egy visszacsapó szelepet tartalmaz, ezek nem javíthatók. A kormos szűrő árt a motor megfelelő működésének. Ha a motor jobban működik abban az esetben, ha az üzemanyagtartály sapkája kissé le van csavarva, akkor lehetséges, hogy a visszacsapó szelep hibás vagy a szűrő el van kormozódva. Cserélje ki az üzemanyagtartály sapkáját, ha szükséges.

GYERTYA

A motorban egy Champion RCJ-6Y típusú gyertya van, melynek elektródtávolsága 0,63 mm. Gyertyacserét évente egyszer végezzen ugyanilyen típusú gyertyával.

TÁROLÁS (EGY HÓNAPNÁL HOSSZABB IDŐRE)

1. Öntse az üzemanyagtartályban található összes benzint egy benzines marmonkannába. Járassa a motort, amíg le nem fullad.
2. Alaposan tisztítsa meg a szegélyvágót. A szerszámot egy jól szellőző, biztonságos, a gyermekek számára nem hozzáférhető helyen kell tárolni. Ne tárolja olyan oxidálószeres közelében, mint pl. kerti munkáknál használatos vegyszerek vagy jégmentesítő sók.
3. Az üzemanyag tárolása és kezelése tekintetében lásd a megfelelő ISO szabványokat és a helyi rendeleteket. A megmaradt üzemanyagot egy másik, kétütemű motorral működő szerszámban felhasználhatja.

F GB D E I P NL S DK N FIN GR **H** CZ RUS RO PL

Magyar

PROBLÉMAMEGOLDÁS

AMENNYIBEN AZ ALÁBBI MEGOLDÁSOK NEM VEZETNEK A PROBLÉMA ELHÁRÍTÁSÁHOZ, FORDULJON EGY HOMELITE SZERVIZ KÖZPONTHOZ.

PROBLÉMA	LEHETSÉGES OK	MEGOLDÁS
A motor nem indul be.	<p>1. Nincs szikra.</p> <p>2. Nincs üzemanyag.</p> <p>3. A motor lefullad.</p> <p>4. Az indítószínórt nehezebb meghúzni, mint amikor a szerszám új volt.</p>	<p>1. Tesztelje le a gyújtógyertyát. Vegye ki a gyertyát. Tegye vissza a gyertyapipát a helyére és érintse a gyertyát a fém hengerhez. Húzza meg az indítószínórt és figyelje meg, hogy képződik-e szikra a gyertya elektródái között. Amennyiben nem képződik szikra, tesztelje le egy új gyertyával.</p> <p>2. Nyomja meg az indító befecskendező gombot, míg fel nem töltődik üzemanyaggal. Ha az indító befecskendező gomb nem töltődik fel, akkor az üzemanyag-ellátó rendszer elzáródott. Forduljon egy javító központhoz. Ha az indító befecskendező gomb teljesen feltöltődik, akkor a motor lefullad (lásd a következő pontot).</p> <p>3. Vegye ki a gyertyát és fordítsa meg a szegélyvágót úgy, hogy a gyertya nyílása a talaj felé nézzen. Helyezze az indítókart be pozícióba, és húzza meg az indítószínórt 10-15-ször. Ez ki kell, hogy ürítse a motorból a felesleges üzemanyagot. Tisztítsa meg a gyertyát, és tegye vissza a helyére. Helyezze az indítókart be pozícióba, majd húzza meg az indítószínórt 3-szor. Ha a motor nem indul be, helyezze az indítókart fojtás pozícióba, és kezdje el újra a normál indítási folyamatot. Ha a motor még így sem indul, ismételje meg ezeket a lépéseket egy új gyertyával.</p> <p>4. Forduljon egy javító központhoz.</p>
A motor beindul, de nem gyorsul fel.	Be kell állítani a porlasztót.	Fordítsa az alacsony fordulatszám csavart (44) balra 1/16-od fordulattal. Ha az alacsony fordulatszám csavart nem lehet balra fordítani, akkor ne erőltesse. Forduljon egy javító központhoz (22. ábra.).
A motor beindul, de teljes fordulatszámon csak félig nyílt pozícióban jár.	Be kell állítani a porlasztót.	Fordítsa a magas fordulatszám csavart (45) balra 1/16-od fordulattal. Ha a magas fordulatszám csavart nem lehet balra fordítani, akkor ne erőltesse. Forduljon egy javító központhoz (22. ábra.).
A motor nem éri el a teljes fordulatszámát és túlzottan füstöl.	<p>1. Ellenőrizni kell az üzemanyag keveréket.</p> <p>2. A légszűrő elszennyeződött.</p> <p>3. Be kell állítani a porlasztót.</p>	<p>1. Használjon frissen kevert üzemanyagot, melyben a megfelelő arányban van a kétütemű olaj.</p> <p>2. Tisztítsa meg a légszűrőt. Lásd "A légszűrő cseréje és tisztítása" c. részt.</p> <p>3. Fordítsa a magas fordulatszám csavart jobbra 1/16-od vagy 1/8-ad fordulattal (22. ábra.).</p>

F GB D E I P NL S DK N FIN GR **H** CZ RUS RO PL

Magyar

PROBLÉMAMEGOLDÁS

PROBLÉMA	LEHETSÉGES OK	MEGOLDÁS
A motor beindul, forog és gyorsul, de nem esik vissza a fordulatszám alapjára.	Be kell állítani a porlasztót.	Fordítsa az alapjáratú fordulatszám-szabályozó csavart (43) jobbra az alapjáratú fordulatszám növeléséhez (22. ábra.).
A damilszál nem csévélődik le.	<ol style="list-style-type: none"> 1. A szál összeragadt. 2. Nincs elég damil a tekercsen. 3. A szál végei elkoptak és túl rövidek. 4. A szál összegubancolódott a tekercsen. 5. A motor nagyon lassan forog. 	<ol style="list-style-type: none"> 1. Olajozza meg szilikon alapú kenőanyaggal. 2. Helyezzen be egy új szálát. Lásd a "Szálcsere" c. részt. 3. Húzza meg a szál két végét úgy, hogy benyomja a tekercsrögzőtő gombot, majd elengedi. 4. Vegye le a szálát a tekercsről, majd csévélje fel újra. Lásd a "Szálcsere" c. részt. 5. Csévélje le a szálát, amikor a motor teljes fordulatszámmal működik.
Fű csavarodik az alsó csőrészre és a damilfejre.	<ol style="list-style-type: none"> 1. Magas fűvet vág alacsonyan a talajhoz. 2. A szegélyvágót közepes fordulatszámon használja. 	<ol style="list-style-type: none"> 1. A magas fűvet fentről lefelé vágja. 2. Használja szegélyvágót teljes fordulatszámon.
A tekercsrögzőtő gombot nehéz elfordítani.	A csavar menete bekormozódott vagy megsérült.	Tisztítsa meg a csavart, majd kenje meg. Ha nem áll be javulás, cserélje le a tekercsrögzőtő gombot.
Olaj folyik a kipufogón.	<ol style="list-style-type: none"> 1. A szegélyvágót közepes 2. Ellenőrizni kell az üzemyag keveréket. 3. A légszűrő elszennyeződött. 4. Be kell állítani a porlasztót. 	<ol style="list-style-type: none"> 1. Használja szegélyvágót teljes fordulatszámon. 2. Használjon frissen kevert üzemyagot, melyben a megfelelő arányban van a kétütemű olaj. 3. Tisztítsa meg a hangtompítót a Karbantartás c. részben leírt utasításoknak megfelelően. 4. Fordítsa a magas fordulatszám csavart jobbra 1/16-od vagy 1/8-ad fordulattal (22. ábra.).

MEGJEGYZÉS: A porlasztó beállító csavarjai műanyag dugókkal vannak ellátva, melyek lehetővé teszik a gyári beállítások megőrzését. Amennyiben olyan működési zavar jelentkezik, amelyre a "Problémamegoldás" c. rész egy beállító csavar elfordítását írja elő a porlasztón és a vásárlás óta semmiféle beállítást nem végzett még, vigye el a szerszámot egy hivatalos szerviz központba. A legtöbb esetben a szükséges beállítások rutinmunkát jelentenek szakembereinknek.



Čeština

Děkujeme Vám, že jste si zakoupili výrobek značky Homelite.

Strunová sekačka je v souladu s nejnáročnějšími požadavky na spolehlivost, jednoduchost a bezpečnost nářadí. Pokud budete udržovat sekačku v dobrém stavu, budete mít po dlouhá léta odolné, výkonné a bezpečné zahradní nářadí.



UPOZORNĚNÍ

Abyste omezili riziko úrazu, je nezbytné nutně dobře si přečíst bezpečnostní pokyny uvedené v tomto návodu a uvědomit si jejich význam.



UPOZORNĚNÍ

Před použitím nářadí si pozorně přečtěte tento návod k obsluze a seznáme se všemi bezpečnostními a provozními pokyny uvedenými v tomto návodu. Nedodržení těchto pokynů může způsobit požár, úraz elektrickým proudem nebo jiné vážné zranění. Návod pečlivě uschovejte, abyste ho mohli při práci pravidelně konzultovat a informovat případné další uživatele nářadí.

PŘEČTĚTE SI NÁSLEDUJÍCÍ POKYNY!

OBEČNÉ BEZPEČNOSTNÍ POKYNY

- Než začnete strunovou sekačku používat, přečtěte si všechny bezpečnostní pokyny. To je nezbytným předpokladem bezpečné práce. Dodržujte všechny bezpečnostní pokyny, abyste si nezpůsobili těžký úraz.
- Nenechávejte děti a osoby, které nemají zkušenosti s používáním tohoto nářadí, pracovat s vyvětvovačkou.
- Nářadí neuvádějte do provozu v uzavřené nebo nedostatečně větrané místnosti: unikající výfukové plyny mohou být smrtelné.
- Před každým použitím nářadí, vyčistěte pracovní zónu. Odstraňte kameny, střeby, hřebíky, kovové kabely, šňůry a ostatní předměty, které by mohly uvíznout v sekací (žací) hlavě.
- Při práci s nářadím použijte ochranné brýle a sluchovou ochranu.
- Noste dlouhé a silné kalhoty, vysokou obuv a rukavice. Nenoste široký oděv ani šperky, nikdy nepracujte s bosýma nohama.
- Pokud máte dlouhé vlasy, vlasy stáhněte gumičkou nad úroveň ramen, aby se dlouhé prameny vlasů nemohly zachytit v pohyblivých částech nářadí.
- Děti, přihlížející osoby a zvířata musí zůstat ve vzdálenosti alespoň 15 m.
- Nepoužívejte nářadí, pokud jste unavení, nemocní, pod vlivem alkoholu, drog nebo užíváte-li léky, které snižují pozornost.

- Nepoužívejte nářadí, pokud není pracovní zóna dostatečně osvětlená.
- Vždy pracujte v rovnovážné a stabilní poloze. Stůjte pevně oběma nohama na stabilní ploše, ruce nenatahujte příliš daleko nebo vysoko. Jinak byste mohli upadnout a/nebo dotknout se žhavých dílů nářadí.
- Ponechte tělo v dostatečné vzdálenosti od pohybujících se dílů nářadí.
- Ruce nedávejte do blízkosti výfuku nebo válce strunové sekačky, neboť tyto díly nářadí dosahují velmi vysokých teplot.
- Vždy vypněte motor a odpojte kabel zapalovací svíčky před jakýmkoli seřizováním, opravami, s výjimkou seřizování karburátoru.
- Před každým použitím nářadí pečlivě prohlédněte a zkontrolujte, zda žádný díl není povolený, zda neuniká palivo apod. Pokud je některý díl vadný, je nutné jej před použitím nářadí vyměnit.
- Při práci buďte velmi opatrní, struna nebo řezný kotouč se při seřizování karburátoru otáčí.
- Nářadí udržujte v dobrém stavu, pravidelně kontrolujte, zda jsou všechny díly řádně utažené. Pokud dojde k poškození některého dílu nářadí, díl nechte okamžitě vyměnit.
- Benzín míchejte a skladujte v nádobě určené ke skladování benzínu (kanystr).
- Benzín míchejte a přelévajte na vzduchu, v bezpečné vzdálenosti od zdrojů jiskření a otevřeného ohně. Pokud benzín rozlijete, pečlivě ho utřete. Než spustíte motor, postavte se nejméně 9 metrů od místa, kde jste nalévali benzín do nádrže.
- Vypněte motor a počkejte, dokud motor nevychladne. Pak teprve doplňte nádrž benzinem nebo nářadí uklidte.
- Před transportem strunové sekačky v autě, počkejte, dokud motor nářadí nevychladne. Pak vyprázdněte benzinovou nádrž nářadí a nářadí pevně uchyťte, aby se při převozu nehýbalo.

BEZPEČNOSTNÍ POKYNY PRO PRÁCI SE STRUNOVOU SEKAČKOU

- Pokud je struna popraskaná nebo jinak poškozená, vyměňte ji za novou. Než uvedete nářadí do provozu, zkontrolujte, zda je struna nebo řezný kotouč správně upevněn. Nedodržení tohoto pokynu může způsobit vážné zranění.
- Zkontrolujte, zda jsou všechny bezpečnostní prvky nářadí (řemeny, příslušenství pro stranový výhoz trávy a rukojeti) správně instalovány a upevněny.

F GB D E I P NL S DK N FIN GR H **CZ** RUS RO PL

Čeština

BEZPEČNOSTNÍ POKYNY PRO PRÁCI SE STRUNOVOU SEKAČKOU

- Při výměně řezné struny používejte pouze originální řezné struny doporučené výrobcem. Nepoužívejte žádný jiný řezný nástroj.
- Nářadí nikdy nepoužívejte, pokud příslušenství pro stranový výhoz trávy není nasazeno nebo pokud není v dobrém provozním stavu.
- Nářadí držte při práci oběma rukama za obě dvě rukojeti. Při práci nedávejte řezací hlavu nad úroveň vašeho těla. Nesnažte se nikdy sekat, pokud je strunová hlava výš než 76 cm nad zemí.

USCHOVEJTE SI TENTO NÁVOD, ABYSTE SE K NĚMU MOHLI V BUDOUCNOSTI VRÁTIT.

TECHNICKÉ ÚDAJE

Hmotnost	
- bez paliva bez strunové hlavy	4,78 kg
- bez paliva včetně strunové hlavy	4,97 kg
Kapacita nádrže	425 cm ³
Pracovní záběr	432 mm
Obsah válce	25 cm ³
Maximální výkon motoru (v souladu s normou ISO 8893)	0,75 kW
Maximální otáčky vřetene	9 000 ot./min
Výkon motoru při maximálních otáčkách vřetene	12 500 ot./min
Volnoběžné otáčky	2 000-2 500 ot./min.
Spotřeba paliva (v souladu s ISO 8893) při maximálním výkonu motoru	0,48 kg/h
Specifická spotřeba paliva (v souladu s ISO 8893) při maximálním výkonu motoru	0,46 kg/h
Úroveň vibrací při volnoběhu	
- Přední rukojeť	2,8
- Zadní rukojeť	2,5
Úroveň vibrací při maximálních otáčkách	
- Přední rukojeť	4,5
- Zadní rukojeť	4,4
Úroveň akustického tlaku (v souladu s EN ISO 11806:1997, ISO 7917:1987)	99
Hladina akustického výkonu (podle ISO 10884)	113

POPIS

1. ŠROUB VÝFUKU
2. PÁČKA STARTÉRU
3. VÝKONOVÝ OVLÁDAČ A ZADNÍ RUKOJEŤ
4. RUKOJEŤ SPOUŠTĚČE
5. AKCELERAČNÍ TLAČÍTKO
6. SPÍNAČ
7. TRUBKA NÁHONU
8. PŘEDNÍ RUKOJEŤ
9. STRANOVÝ VÝHOZ TRÁVY
10. STRUNOVÁ HLAVA
11. VODÍTKO PRO STRUNOVOU SEKAČKU
12. ŠROUB
13. MATICE S MOTÝLOVOU HLAVOU
14. ZADNÍ KRYT
15. ŠROUB
16. OHNUTÁ ČÁST KRYTU VÝFUKU
17. BOČNÍ OTEVŘENÍ
18. JEDNOTLIVÉ PRVKY VODÍTKA STRUNOVÉ SEKAČKY
19. ARETAČNÍ PODLOŽKA
20. PLOCHÁ PODLOŽKA
21. KRÁTKÝ ŠROUB
22. NASAZENÉ VODÍTKO PRO STRUNOVOU SEKAČKU
23. ZARÁŽKY
24. DLOUHÝ ŠROUB
25. TLAČÍTKO PRO ODBLOKOVÁNÍ SPOUŠTĚČE (POJISTKA)
26. HRUŠKOVÝ BALÓNEK
27. PRACOVNÍ POLOHA
28. POLOOTEVŘENÁ POLOHA
29. POLOHA PŘIVŘENÍ
30. TLAČÍTKO PRO BLOKOVÁNÍ CÍVKY
31. DRÁŽKY
32. PRUŽINA
33. OČKA
34. CÍVKA
35. ŠÍPKY NA CÍVCE
36. OTVOR
37. PRVNÍ STRUNA
38. DRUHÁ STRUNA
39. KARABINKA
40. OTEVŘETE TAHEM ZA KRYT
41. FILTRAČNÍ ČLÁNEK
42. VÍKO VZDUCHOVÉHO FILTRU
43. ŠROUB PRO SEŘÍZENÍ VOLNOBĚHU
44. ŠROUB PRO SEŘÍZENÍ NÍZKÝCH OTÁČEK
45. ŠROUB PRO SEŘÍZENÍ VYSOKÝCH OTÁČEK

VYBALENÍ NÁŘADÍ

POKYNY

- Vyndejte z kartónového obalu zakoupené nářadí a veškeré dodané příslušenství.



Čeština

VYBALENÍ NÁŘADÍ

- Nářadí pečlivě zkontrolujte, abyste se ujistili, že žádný díl nářadí nebyl při transportu zlomen nebo poškozen.
- Originální obal nevyhazujte, dokud se nepřesvědčíte, že je dodávka kompletní a že je nářadí plně funkční.

SEZNAM DODÁVKY

- Stranový výhoz trávy (9)
- Přední rukojeť (8)
- Kit Trim'n Edge
- Kryt výfuku (1), utahovací klíč a šroub (15)
- Upevňovací systém
- Návod k obsluze

MONTÁŽ

PŘEDNÍ RUKOJEŤ (Obr. 2)

1. Připravte si přední rukojeť (8), šroub (12) a matici s motýlkovou hlavou (13), které byly dodány spolu s nářadím.
2. Nasadte přední rukojeť na horní trubku náhonu (7) a upravte její polohu tak, abyste pracovali pohodlně.
3. Zasuňte šroub do rukojeti podle obrázku č. 3 a nasadte upevňovací matici s motýlkovou hlavou.
4. Matici pečlivě dotáhněte.

POZNÁMKA: Nesnažte se vyndávat ani měnit rozpěrku. Tento prvek představuje horní krajní polohu rukojeti.

MONTÁŽ OCHRANY VÝFUKU (Obr. 3)

1. Uchopte ochranu výfuku (1) a dva šrouby dodané v příslušenství.
2. Přišroubujte ochranu na zadní kryt (14).

POZNÁMKA: Zkontrolujte, zda ohnutá část krytu výfuku (16) je řádně zasunutá do bočního otvoru zadního krytu (17).

3. Nasadte dva šrouby.
4. Šrouby pečlivě utáhněte.

JEDNOTLIVÉ PRVKY VODÍTKA STRUNOVÉ SEKAČKY (Obr. 4)

1. Spojte dohromady oba dva plastové díly vodítka strunové sekačky (18) pomocí krátkého šroubu (21), ploché podložky (20), aretační podložky (19) a matice s motýlkovou hlavou.
2. Zasuňte vodítko strunové sekačky podle požadované výšky sekání.
3. Matici pečlivě utáhněte.

STRANOVÝ VÝHOZ TRÁVY A VODÍTKO STRUNOVÉ SEKAČKY (Obr. 5 a 6)

1. Připravte si matici s motýlkovou hlavou, plochou podložku, aretační podložku a dlouhý šroub, které byly dodány spolu s příslušenstvím.
2. Nasadte stranový výhoz (9) na trubku náhonu nad držák.
3. Zkompletované vodítko nasadte do blokovacích pojistek (jazýčků) stranového výhozu a držáku.
4. Do otvorů bočního výhozu trávy a vodítka strunové sekačky zasuňte dlouhý šroub.

POZNÁMKA: Před zasunutím šrouby zkontrolujte, zda jsou oba díly v rovině.

5. Nasadte plochou podložku, aretační podložku a matici s motýlkovou hlavou.
6. Matici pečlivě dotáhněte.

PROVOZ NÁŘADÍ



Přečtěte si návod k obsluze a dodržujte veškeré bezpečnostní pokyny a upozornění.

Používejte a sluchovou ochranu ochranné brýle.

Přihlízející osoby, zejména děti, a zvířata, musí být ve vzdálenosti minimálně 15 metrů od pracovní zóny.

PALIVO A PLNĚNÍ NÁDRŽE

BEZPEČNÁ MANIPULACE S PALIVEM

- Při manipulaci s palivem buďte vždy opatrní: Jde o velmi zápalnou látku.
- Benzín míchejte a přelévajte vždy na vzduchu, v bezpečné vzdálenosti od zdrojů jiskření a otevřeného ohně. Nevdechujte benzínové výpary.
- Vyvarujte se přímého kontaktu s benzinem nebo olejem.
- Dávejte pozor, aby nedošlo k vystříknutí benzínu nebo oleje do očí. Při vniknutí benzínu nebo oleje do očí, oči okamžitě důkladně vypláchněte čistou vodou. Pokud je oční sliznice podrážděná, vyhledejte okamžitě lékaře.
- Pečlivě utřete vylitý benzín.

BENZÍNOVÁ SMĚS

- Toto zahradní nářadí je vybaveno dvoudobým motorem, který ke svému provozu potřebuje benzínovou směs a olej. Smíchejte benzín a olej pro dvoutaktní motory v čisté nádobě, která odpovídá bezpečnostním předpisům.
- Motor používá bezolovnatý benzín pro motorová vozidla s oktanovým číslem 87 (R + M] / 2) nebo více.

F GB D E I P NL S DK N FIN GR H **CZ** RUS RO PL

Čeština

PROVOZ NÁŘADÍ

- Nepoužívejte míchané benzínové směsi s olejem, které jsou k dostání v benzínových čerpacích stanicích. Tyto směsi jsou určeny pro motorky a motorová kola.
- Používejte samosměsné oleje pro dvoudobé motory se vzduchovým chlazením. Nepoužívejte motorové oleje pro automobily nebo motorové čluny s dvoudobým motorem.
- Přidejte do benzínu 2 % oleje. Směs benzínu a oleje by tedy měla být v poměru 50/1.
- Před doplněním paliva do nádrže palivovou směs dobře promíchejte.
- Připravte palivovou směs v malém množství: Nepřipravujte palivovou směs na delší období než 1 měsíc. Doporučuje se používat olej pro dvoudobé motory se stabilizační přísadou.



PLNĚNÍ NÁDRŽE

1. Vyčistěte nádrž kolem uzávěru, aby nedošlo ke kontaminaci paliva.
2. Pomalu odšroubujte uzávěr palivové nádrže, aby došlo k pomalému vyrovnání tlaku a aby se palivo nerozlilo kolem uzávěru.
3. Pomalu a opatrně nalijte palivo do nádrže, dávejte pozor, abyste palivo nerozlili.
4. Než uzávěr nádrže opět zašroubujete, vyčistěte těsnění a zkontrolujte, zda je v dobrém stavu.
5. Nasaďte uzávěr a pevně ho utáhněte. Pečlivě utřete vylitý benzín. Než spustíte motor, postavte se nejméně 9 metrů od místa, kde jste nalévali benzín do nádrže.

POZNÁMKA: Při prvním použití nářadí je zcela normální, že se z motoru kouří. Někdy se z motoru kouří i při dalším použití.



UPOZORNĚNÍ

Před doplňováním nádrže vždy vypněte motor nářadí. Nikdy nedolívajte palivo do nádrže, pokud je motor nářadí zapnutý nebo pokud je ještě horký. Než spustíte motor, postavte se nejméně 9 metrů od místa, kde jste nalévali benzín do nádrže. Nekuřte!



+



=



1 litr	+	20 ml	=	} 50:1
2 litry	+	40 ml	=	
3 litry	+	60 ml	=	
4 litry	+	80 ml	=	
5 litrů	+	100 ml	=	

POUŽÍVÁNÍ STRUNOVÉ SEKAČKY (Obr. 7)

Strunovou sekačku držte pravou rukou za rukojeť se spínačem, levou rukou uchopte levou rukojeť. Po celou dobu provozu držte nářadí pevně oběma rukama. Strunovou sekačku držte tak, abyste pracovali pohodlně. Zadní rukojeť by měla být zhruba na úrovni stehů.

Sekačku vždy používejte na plný pracovní režim. Vysokou trávu sekejte ze shora dolů, aby se tráva nemohla namotat kolem dolní trubky pohonu (dolní nosné tyče) nebo do strunové hlavy (10). To by narušilo pohyb sekačky a způsobilo přehřívání motoru. Pokud se tráva zamotá kolem strunové hlavy, vypněte motor, odpojte kabel svíčky zapalování a odstraňte všechnu trávu ze sekací hlavy. Při dlouhodobém používání sekačky na střední pracovní režim by docházelo k úniku oleje z výfuku.

ODVÍJENÍ ŘEZNÉ STRUNY

ODVÍJENÍ ŘEZNÉ STRUNY POMOCÍ SYSTÉMU "EZ LINE"™

Můžete odvinout další strunu fuknutím strunové hlavy o zem, motor přitom musí být zapnutý na plný pracovní režim.

1. Nechte motor běžet na plný pracovní režim.
2. Klepněte strunovou hlavou o zem, odvine se další struna. Při každém dalším klepnutí strunové hlavy o zem se odvine další kus struny.
3. Někdy bývá potřebné několikrát klepnout strunovou hlavou o zem, aby odvinutá struna byla dostatečně dlouhá, aby ji bylo možné přefříznout nožem na odříznutí struny.
4. Nyní můžete pokračovat v práci.

POZNÁMKA: Pokud je opotřebovaná struna příliš krátká, může se stát, že se nepodaří odvinout další strunu při klepnutí strunové hlavy o zem. V tom případě VYPNĚTE MOTOR a odvíňte potřebnou délku struny ručně.

RUČNÍ ODVÍJENÍ ŘEZNÉ STRUNY

Stiskněte aretační tlačítko odvíjecí cívky (30) a zatáhněte za konce struny, abyste odvinuli další kus struny.

F GB D E I P NL S DK N FIN GR H **CZ** RUS RO PL

Čeština

PROVOZ NÁŘADÍ

RADY PRO SEKÁNÍ (Obr. 8)

- Sekačku nakloňte směrem k místu, na kterém sekáte trávu - viz oblast sekání s maximální účinností (B).
- Nikdy nesekejte v nebezpečném terénu - nebezpečná místa (A).
- Vlastní sekání je prováděno na koncích řezné struny: neponořujte proto strunovou hlavu do vysoké trávy.
- Při kolizi s ostnatým drátem, plotem, cihlovými stěnami, chodníkem nebo dřevem dochází k rychlejšímu opotřebení řezné struny. Struna se může v některých případech i přetrhnout.
- Vyhýnejte se stromům a keřům. Stromová kůra, profilové dřevěné lišty, palubky, tyčkové ploty se mohou poškodit při nárazu na řeznou strunu.

NŮŽ NA ODŘÍZNUTÍ STRUNY STRANOVÉHO VÝHOZU TRÁVY (Obr. 9)

Strunová sekačka je vybavena nožem na odříznutí struny, který se nachází na stranovém výhozu trávy. Pro zajištění optimální účinnosti strunové hlavy, je nutné řeznou strunu odvíjet v takové délce, aby ji bylo možné odříznout nožem na stranovém výhozu trávy. Prodlužte strunu, jakmile máte pocit, že jsou otáčky motoru vyšší než je normální mez. Prodloužení struny na optimální délku přispěje k vytvoření podmínek maximální účinnosti nářadí.

POUŽÍVÁNÍ VODÍTKA STRUNOVÉ SEKAČKY (POUZE MODEL TRIM'N EDGE) (Obr.10 a 11)

- Povolte matici (13) a posuňte vodítko (11) na požadovanou výšku sekání, pak utáhněte matici s motýlkovou hlavou. Bližší informace jsou uvedeny v části "Vodítko strunové sekačky".
- Vodítko strunové sekačky umožňuje používat strunovou sekačku k vyžínání podél chodníků, cestíček, květinových záhonů apod. Používání vodítka při sekání je velmi snadné, neboť je dokonale slučitelné s používáním sekačky v nakloněné poloze.
- V každém případě buďte velmi opatrní, při naklápění strunové sekačky s vodítkem: výfuk a výfukové plyny unikající ze zapnuté strunové sekačky jsou velmi horké. Výfuku se nikdy nedotýkejte.

ZAPÍNÁNÍ A VYPÍNÁNÍ NÁŘADÍ (Obr. 12 a 13)



UPOZORNĚNÍ

Nářadí neuvádějte do provozu v uzavřené nebo nedostatečně větrané místnosti: unikající výfukové plyny mohou být smrtelné.

SPOUŠTĚNÍ NÁŘADÍ ZA STUDENA:

1. Položte strunovou sekačku na uklizenou plochu. Nastavte spínač do pozice **ZAPNUTO "I"**.

POZNÁMKA: nářadí je vybaveno dvoupolohovým spínačem, který slouží k zapnutí/vypnutí nářadí. Před spuštěním motoru zkontrolujte, zda je spínač v poloze ZAPNUTO "I".

2. Stiskněte **8krát až 10krát** hruškový balónek (26).
3. Přepněte páčku startéru do polohy přivření (I+II).
4. Zamáčkněte pojistku (25), stiskněte spouštěč a zatáhněte za startovací šňůru spouštěče a počkejte, dokud motor nenaskočí. (Netahejte za šňůru více než 6krát.)
5. Přepněte páčku startéru do polootevřené polohy (28) (I=I).
6. Přidržte spouštěč nářadí stisknutý a zatáhněte za startovací šňůru tolikrát, dokud motor nenaskočí.
7. Nechte motor běžet na plné otáčky (spouštěč přidržte zcela stisknutý) po dobu 30 až 45 sekund, páčku startéru nechte pootevřenou (I+I), aby se motor mohl zahřát. Přepněte páčku startéru do pracovní polohy (27) (I=I).

SPOUŠTĚNÍ NÁŘADÍ ZA TEPLA:

1. Přepněte páčku startéru do pracovní polohy (I=I).
2. Přidržte pojistku stisknutou a zatáhněte za startovací šňůru tolikrát, dokud motor nenaskočí.

VYPNUTÍ MOTORU:

Motor nářadí se vypíná nastavením vypínače do polohy "O".

POZNÁMKA: Nezapomeňte nastavit spínač do polohy "I", až budete chtít spustit motor.

ÚDRŽBA



UPOZORNĚNÍ

K údržbě nářadí používejte pouze originální díly, příslušenství a nástroje. Při nedodržení tohoto pokynu nemusí být nářadí plně funkční, navíc se vystavujete nebezpečí úrazu. Při použití jiných než originálních značkových dílů dodaných výrobcem zaniká záruka.

Kromě seřízení a oprav uvedených v tomto návodu neprovádějte žádné další seřizování a opravy. Provedení ostatních zásahů na nářadí svěřte nejbližšímu servisnímu středisku výrobců Homelite.

F GB D E I P NL S DK N FIN GR H **CZ** RUS RO PL

Čeština

ÚDRŽBA

VÝMĚNA CÍVKY

SYSTÉM ODVÍJENÍ STRUNY EZ LINE™

NOVÁ CÍVKA (Obr. 14 a 15)

Pokud chcete vyměnit pouze řeznou strunu, přečtěte si informace v části "Výměna řezné struny" (viz níže).

Používejte pouze strunu o průměru 2,4 mm s jedním vláknem. Pro optimální účinnost nářadí používejte pouze model struny doporučený výrobcem.

1. Vypněte motor a odpojte kabel zapalovací svíčky. Držte strunovou hlavu a odšroubujte aretační knoflík cívky otáčením doprava.
2. Vysuňte prázdnou cívku ze strunové hlavy. Ponechte si pružinu (32) cívky.
3. Při nasazování nové cívky dávejte pozor, aby oba dva konce struny prošly přes zářezy po obou stranách nové cívky (34). Každý konec struny musí přesahovat zářez zhruba o 152 mm.
4. Provlékněte oba dva konce struny očky (33) ve strunové hlavě. Opatrně zastrčte cívku do strunové hlavy (v případě nutnosti můžete mírně popotáhnout strunu směrem ven). Jakmile je cívka správně nasazena ve strunové hlavě, pak energeticky zatáhněte za oba dva konce struny, abyste je uvolnily ze zářezů v cívce.
5. Otáčejte cívku směrem doleva až na doraz, kdy už její další otáčení není možné. Mírně cívku přitlačujte směrem k zemi a pootočte ji směrem doleva. Pusťte cívku. Cívka musí nyní držet ve strunové hlavě. V opačném případě stiskněte cívku a ještě jednou s ní otáčejte doprava, dokud se nezablokuje.
6. Zkontrolujte, zda jsou strunová hlava a aretační knoflík cívky řádně upevněny na hřídeli: aretační knoflík utáhněte otočením doleva.
7. Znovu zatáhněte za konce struny a nastavte cívku do pozice sekání. Stiskněte aretační knoflík cívky a současně tahejte za konce struny, abyste ručně odvinuli další strunu a abyste zkontrolovali, zda je řezací hlava správně nasazená.

VÝMĚNA ŘEZNÉ STRUNY (Obr. 16, 17, 18 a 19)

1. Vypněte motor a odpojte kabel zapalovací svíčky. Držte strunovou hlavu a odšroubujte aretační knoflík cívky otáčením doprava.
 2. Vysuňte cívku ze strunové hlavy.
- POZNÁMKA:** Ponechte si pružinu cívky. Zatáhněte za strunu, která je ještě namotaná na cívce.
3. Odřízněte dva kusy struny, každý o délce cca 2,7 m.

4. Zasuňte první strunu (37) do upevňovacího otvoru (36) v horní části cívky. Naviňte první strunu doleva kolem horní části cívky podle šipek, které jsou na cívce znázorněny. Protáhněte konec struny otvorem v horní přírubě cívky a nechte ho přesahovat cca 152 mm. Není třeba navíjet delší část struny. Jakmile je struna navinutá na cívku, mezi navinutou strunou a vnějším okrajem cívky musí zůstat volný prostor alespoň 6 mm.
5. Stejný postup proveďte i při navíjení druhé struny (38). V tomto případě je třeba strunu navinout na dolní část cívky. Nenavíjejte na cívku příliš dlouhou strunu.
6. Nasaďte cívku a aretační knoflík cívky na místo. Přečtěte si informace uvedené v části "Výměna cívky" (viz výše).

ČIŠTĚNÍ VÝFUKOVÉHO OTVORU

V závislosti na použitém typu paliva, typu a množství použitého oleje a na provozních podmínkách může dojít k zanesení výfukového otvoru karbonem. Pokud dojde ke snížení pracovního výkonu nářadí, nechte nářadí vyčistit kvalifikovaným odborníkem.

OCHRANNÝ KRYT PROTI JISKŘENÍ

Ochranný kryt proti jiskření je třeba čistit nebo vyměňovat po každých 25 hodinách provozu nářadí nebo jednou za rok, aby byla zajištěna správná funkčnost nářadí. Umístění ochranného krytu proti jiskření se různí v závislosti na modelu nářadí. Obráťte se na některé ze servisních středisek Homelite, kde Vám rádi pomohou lokalizovat ochranný kryt proti jiskření.

Pokyny pro čištění:

- Sundejte ochranný kryt proti jiskření z výfuku.
- Pokud je ochranný kryt ze skleněných vláken, vyhoďte ho a nahraďte za nový.
- Je-li ochranný kryt kovový, postupujte podle následujících pokynů:
 1. Aplikujte na ochranný kryt některý z kvalitních přípravků k odstraňování karbonu v rozprašovači.
 2. Vyčistěte kryt kovovým kartáčem.
 3. Nasaďte buď nový nebo vyčištěný ochranný kryt proti jiskření. Pak můžete nářadí opět používat.

F GB D E I P NL S DK N FIN GR H **CZ** RUS RO PL

Čeština

ÚDRŽBA

VÝMĚNA A ČIŠTĚNÍ VZDUCHOVÉHO FILTRU (Obr. 20 a 21)

Vzduchový filtr je nutné udržovat čistý, jen tak je zaručena jeho účinnost a optimální životnost.

1. Sundejte víko vzduchového filtru (42) tak, že palcem zamáčknete jazýček a mírně za víko zatáhnete.
2. Vyndejte filtrační článek (41) a umyjte ho v teplé mýdlové vodě. Opláchněte ho a nechte zcela uschnout. Pro zvýšení účinnosti filtru, filtrový článek vyměňte jednou ročně.
3. Vraťte filtrační článek zpět na místo.
4. Nasaďte víko filtru zasunutím jazýčků do otvorů v základně vzduchového filtru. Stiskněte víko, aby správně zapadlo na filtr.

UZÁVĚR PALIVOVÉ NÁDRŽE



UPOZORNĚNÍ

Netěsnící uzávěr palivové nádrže může zapříčinit požár, a proto je třeba ho bez odkladu vyměnit.

Uzávěr palivové nádrže je složen z filtru a zpětné klapky. Ani jeden z těchto prvků nelze opravovat. Zanesený filtr brání správnému provozu nářadí. Pokud motor pracuje lépe, když je uzávěr palivové nádrže mírně povoleno, je možné, že je vratná klapka vadná nebo že je filtr znečištěný. V případě potřeby vyměňte uzávěr palivové nádrže.

ZAPALOVACÍ SVÍČKA

Motor používá zapalovací svíčku Champion RCJ-6Y se vzdáleností mezi elektrodami 0,63 mm. Zapalovací svíčku vyměňte jednou ročně za stejný model svíčky.

USKLADNĚNÍ NÁŘADÍ (NA OBDOBÍ DÉLE NEŽ 1 MĚSÍC)

1. Vylijte palivo z nádrže do kanystru nebo do jiné nádoby, ve které lze uchovávat benzín. Zapněte motor a nechte ho běžet, dokud se sám nevypne pro nedostatek paliva.
2. Strunovou sekačku pečlivě vyčistěte. Nářadí vždy uskladněte na suchém, dobře větraném místě, mimo dosah dětí. Nářadí neuskładňujte v blízkosti žíravých látek, jako například v blízkosti zahradkářských nebo zahradnických chemických přípravků nebo soli na zimní sypání komunikací.
3. Seznamte se s normami ISO a národními předpisy týkajícími se skladování a manipulace s palivem. Zbylé palivo můžete použít pro jiné nářadí vybavené dvoudobým motorem.

F GB D E I P NL S DK N FIN GR H **CZ** RUS RO PL

Čeština

PROBLÉMY A JEJICH ŘEŠENÍ

POKUD NABÍZENÁ ŘEŠENÍ NEUMOŽNÍ PROBLÉM ODSTRANIT, OBRAŤTE SE NA NĚKTERÉ Z AUTORIZOVANÝCH SERVISNÍCH STŘEDISEK HOMELITE.

PROBLÉM	MOŽNÁ PŘÍČINA	ŘEŠENÍ
Nelze spustit motor.	<p>1. Chybí jiskření.</p> <p>2. V nádrži není palivo.</p> <p>3. Motor je zaplaven palivem.</p> <p>4. Za hnací část spouštěče lze tahat jen obtížně, ve srovnání s novým nářadím.</p>	<p>1. Proveďte zkoušku zapalovací svíčky. Proveďte zkoušku zapalovací svíčky. Nasadte víko zapalovací svíčky a dejte svíčku na kovový válec. Zatáhněte za hnací část spouštěče a dívejte se, zda dojde k jiskření. Pokud k jiskření nedojde, proveďte test s jinou zapalovací svíčkou.</p> <p>2. Stiskněte hruškový balónek tolikrát, dokud se nenaplní palivem. Pokud se hruškový balónek nenaplní palivem, oběhový systém paliva je ucpaný. Obráťte se na servisní opravnu. Pokud se hruškový balónek naplní palivem, možná je zaplavený motor (viz následující odstavec).</p> <p>3. Demontujte zapalovací svíčku a obraťte křovinořez tak, aby otvor ve svíčce byl otočený směrem k zemi. Nastavte páčku startéru do startovací polohy a zatáhněte 10-15krát za startovací šňůru. Tento postup má odčerpát z motoru přebytečné palivo. Vyčistěte zapalovací svíčku a vraťte ji na místo. Nastavte páčku startéru do startovací polohy a zatáhněte třikrát za startovací šňůru. Pokud motor nenaskočí, přepněte páčku startéru do polohy přivření a nastartujte motor normálním způsobem. Pokud se i přes provedené úkony nepodaří motor nastartovat, proveďte celý postup ještě jednou s novou zapalovací svíčkou.</p> <p>4. Obráťte se na servisní opravnu.</p>
Motor nastartuje, ale nelze zvýšit otáčky.	Je třeba seřídit karburátor.	Otočte šroub nastavení pomalého režimu motoru (44) doleva o 1/16 závitů. Pokud šroubem nelze otočit doleva, nepoužívejte násilí. Obráťte se na servisní opravnu (obr. 22).
Motor se spustí, ale běží na plný výkon pouze v polootevřené poloze.	Je třeba seřídit karburátor.	Otočte šroub pro nastavení pomalého (maximálních) otáček (45) doleva o 1/16 závitů. Pokud šroubem nelze otočit doleva, nepoužívejte násilí. Obráťte se na servisní opravnu (obr. 22).
Motor nedosáhne svého plného režimu a kouří se z něho.	<p>1. Zkontrolujte palivovou směs.</p> <p>2. Je znečištěný vzduchový filtr.</p> <p>3. Je třeba seřídit karburátor.</p>	<p>1. Použijte čerstvě namíchanou palivovou směs obsahující správný poměr oleje pro dvoudobé motory.</p> <p>2. Vyčistěte vzduchový filtr. Přečtěte si informace uvedené v části "Výměna a čištění vzduchového filtru".</p> <p>3. Otočte šroub pro vysoké otáčky (rychlý chod) doprava o 1/16 nebo 1/8 závitů (obr. 22).</p>

F GB D E I P NL S DK N FIN GR H **CZ** RUS RO PL

Čeština

PROBLÉMY A JEJICH ŘEŠENÍ

PROBLÉM	MOŽNÁ PŘÍČINA	ŘEŠENÍ
Nastartování, chod a zrychlení motoru je normální, ale nelze udržet volnoběh.	Je třeba seřídit karburátor.	Otočte šroubem pro seřízení volnoběhu (43) doprava, tím snížíte rychlost motoru (obr. 22).
Nelze odvíjet řeznou strunu.	<ol style="list-style-type: none"> 1. Struna je spleená. 2. Na cívce už není dostatečně dlouhá struna. 3. Konce struny jsou opotřebované nebo příliš krátké, 4. Struna se zamotala na cívce. 5. Motor běží příliš pomalu. 	<ol style="list-style-type: none"> 1. Namažte strunu vhodným mazivem na bázi silikonu. 2. Nasadte novou strunu. Přečtěte si informace uvedené v části "Výměna řezné struny". 3. Zatáhněte za konce řezné struny a současně stiskněte aretační knoflík cívky a pak ho uvolněte. 4. Vytáhněte strunu z cívky a navíjte ji ještě jednou. Přečtěte si informace uvedené v části "Výměna řezné struny". 5. Odvíjejte strunu, když motor běží na plnou rychlost.
Tráva se namotává na dolní část trubky pohonu a na řezací hlavu.	<ol style="list-style-type: none"> 1. Sekáte vysokou travu příliš nízko od země. 2. Sekačku máte nastavenou na střední pracovní režim. 	<ol style="list-style-type: none"> 1. Při sekání vysoké trávy je nutné sekat ze shora dolů. 2. Sekačku používejte na plný pracovní režim.
Aretační knoflík cívky nelze otáčet.	Šroubové závity jsou zanesené nebo poškozené.	Vyčistěte šrouby a namazejte je. Pokud nedojde ke zlepšení, vyměňte aretační knoflík cívky.
Z výfuku vytéká olej.	<ol style="list-style-type: none"> 1. Sekačku máte nastavenou na střední pracovní režim. 2. Zkontrolujte palivovou směs. 3. Je znečištěný vzduchový filtr. 4. Je třeba seřídit karburátor. 	<ol style="list-style-type: none"> 1. Sekačku používejte na plný pracovní režim. 2. Použijte čerstvě namíchanou palivovou směs obsahující správný poměr oleje pro dvoudobé motory. 3. Vyčistěte filtrační článek v souladu s informacemi uvedenými v části "Údržba". 4. Otočte šroub pro vysoké otáčky (rychlý chod) doprava o 1/16 nebo 1/8 závitu (obr. 22).

POZNÁMKA: Seřizovací šrouby karburátoru jsou vybaveny plastovými krytkami, které chrání nastavení výrobcem. Pokud se objeví funkční problémy, pro jejichž vyřešení se v části "Problémy a jejich řešení" doporučuje změnit nastavení šroubu karburátoru a pokud jste karburátor od zakoupení nářadí neseřizovali, doporučujeme vám svěžit nářadí odborníkům v autorizované servisní opravě. Ve většině případů jde o rutinní seřízení, se kterým si naši odborníci poradí.

F GB D E I P NL S DK N FIN GR H CZ **RUS** RO PL

Русский

Благодарим за покупку!

Бензокоса разработана с учетом высоких критериев качества Homelite. Это надежный и простой в обращении инструмент. Заботливый уход за инструментом обеспечит его долгосрочную работу.



ПРЕДУПРЕЖДЕНИЕ

Во избежание несчастных случаев внимательно прочтите настоящее руководство.



ПРЕДУПРЕЖДЕНИЕ

Прежде чем пользоваться инструментом, прочтите и усвойте инструкции и правила техники безопасности из настоящего руководства. Несоблюдение правил техники безопасности может повлечь за собой несчастные случаи: пожар, удар током, а также тяжелые телесные ранения. Храните настоящее руководство и регулярно перечитывайте его, чтобы работать в полной безопасности и информировать других пользователей.

ВНИМАТЕЛЬНО ПРОЧИТЕ ВСЕ ИНСТРУКЦИИ.

ОБЩИЕ ИНСТРУКЦИИ ПО ТЕХНИКЕ БЕЗОПАСНОСТИ

- Для безопасной работы триммером внимательно прочтите и усвойте все инструкции прежде чем начинать работу. Во избежание тяжелых ранений соблюдайте правила техники безопасности.
- Не давайте детям и неопытным рабочим пользоваться инструментом.
- Не запускайте мотор в закрытом или плохо проветриваемом помещении: выхлопные газы несут смертельную опасность.
- Убирайте рабочее место перед началом работы. Убирайте камни, осколки стекла, гвозди, металлические провода, веревки и прочие предметы, способные помешать кошению.
- При работе пользуйтесь защитными очками и средствами защиты слуха.
- Надевайте длинные плотные брюки, сапоги и перчатки. Не работайте в широкой одежде, в бижутерии или босиком.
- Закальвайте длинные волосы выше плеч, чтобы они не попали в подвижные части инструмента.
- Не подпускайте к рабочему месту детей, посторонних и животных ближе 15 м.
- Не пользуйтесь инструментом в уставшем состоянии или в недуге, в состоянии алкогольного или наркотического опьянения, а также под воздействием медикаментов.

- Не работайте в плохо освещенных местах.
- Всегда держите равновесие. Крепко держитесь на ногах и не вытягивайте руки слишком далеко. Вы можете упасть или соприкоснуться с раскаленными предметами.
- Держите подвижные части подальше от себя.
- Не подносите руки к выхлопному отверстию или к цилиндру триммера: эти части накаляются во время работы.
- Перед регулировкой и ремонтом инструмента не забывайте останавливать мотор и снимать провод со свечи, если только Вы не настраиваете карбюратор.
- Осматривайте инструмент перед началом работы. Проверьте затяжку деталей, герметичность топливной системы, и т.д. При необходимости заменяйте поврежденные детали перед началом работы.
- Будьте очень внимательны: во время регулировки карбюратора леска (или нож) вращается.
- Держите инструмент в хорошем состоянии, проверяйте затяжку деталей и при необходимости меняйте их.
- Храните и смешивайте топливо в специальных канистрах для бензина.
- Смешивайте и переливайте горючее на воздухе, вдали от искр и огня. Если топливо пролилось на землю, тщательно вытрите его. После заправки бака инструмента удалитесь не менее чем на 9 метров от места заправки, прежде чем запускать мотор.
- Прежде чем заправлять или убирать инструмент остановите мотор и подождите, пока он остынет.
- Перед перевозкой в автомобиле дайте мотору бензокосы остыть, опорожните топливный бак и закрепите инструмент, чтобы он не двигался во время перевозки.

ПРАВИЛА ТЕХНИКИ БЕЗОПАСНОСТИ ПРИ РАБОТЕ ТРИММЕРОМ

- В случае раскола, растрескивания или любого другого повреждения триммерной головки – замените ее. Проверьте правильность установки триммерной головки или ножа. Несоблюдение этой инструкции может повлечь тяжелые телесные повреждения.
- Проверьте правильность установки и крепления средств безопасности, ремней, отражателей и ручек.
- При замене лески пользуйтесь только леской, рекомендованной изготовителем. Не пользуйтесь никакими другими режущими приспособлениями.
- Никогда не пользуйтесь инструментом, если отражатель травы не установлен или неисправен.

F GB D E I P NL S DK N FIN GR H CZ **RUS** RO PL

Русский

ПРАВИЛА ТЕХНИКИ БЕЗОПАСНОСТИ ПРИ РАБОТЕ ТРИММЕРОМ

- При работе крепко держите инструмент обеими руками. Не поднимайте триммерную головку выше уровня пояса. Никогда не пытайтесь работать, если триммерная головка находится выше 76 см от земли.

ХРАНИТЕ НАСТОЯЩЕЕ РУКОВОДСТВО ДЛЯ ПОСЛЕДУЮЩИХ КОНСУЛЬТАЦИЙ.

ХАРАКТЕРИСТИКИ

Вес	
– без горючего и головки	4,78 кг
– без горючего с головкой	4,97 кг
Вместимость бензобака	425 см ³
Ширина скоса	432 мм
Рабочий объем мотора	25 см ³
Максимальная мощность мотора (ISO 8893)	0,75 кВт
Максимальная скорость вращения вала	9 000 об/мин
Режим мотора при максимальной скорости вращения вала	12 500 об/мин
Режим мотора на малой скорости	2 000 – 2 500 об/мин
Расход топлива (ISO 8893) в максимальном режиме мотора	0,48 кг/ч
Номинальный расход топлива (ISO 8893) в максимальном режиме мотора	0,46 кг/ч
Уровень вибрации на малой скорости:	
– Передняя ручка	2,8
– Задняя ручка	2,5
Уровень вибрации на полной скорости:	
– Передняя ручка	4,5
– Задняя ручка	4,4
Акустическое давление (EN ISO 11806:1997, ISO 7917:1987)	99
Акустическая мощность (ISO 10884)	113

ОПИСАНИЕ

1. ЗАЩИТНАЯ СКОБА ВЫХЛОПНОГО ОТВЕРСТИЯ
2. РЫЧАГ СТАРТЕРА
3. РЕГУЛЯТОР МОЩНОСТИ И ЗАДНЯЯ РУЧКА
4. РУЧКА СТАРТЕРА
5. КУРОК АКСЕЛЕРАТОРА
6. ВЫКЛЮЧАТЕЛЬ
7. ТРУБКА
8. ПЕРЕДНЯЯ РУЧКА
9. ОТРАЖАТЕЛЬ ТРАВЫ
10. ТРИММЕРНАЯ ГОЛОВКА
11. НАПРАВЛЯЮЩАЯ ДЛЯ БОРДЮРОВ

12. ВИНТ
13. ГАЙКА–БАРАШЕК
14. ЗАДНИЙ КАРТЕР
15. ВИНТ
16. ВЫГНУТЫЙ КРАЙ ЗАЩИТНОЙ СКОБЫ ВЫХЛОПНОГО ОТВЕРСТИЯ
17. БОКОВОЕ ОТВЕРСТИЕ
18. ДЕТАЛИ НАПРАВЛЯЮЩЕЙ ДЛЯ БОРДЮРОВ
19. СТОПОРНАЯ ШАЙБА
20. ПЛОСКАЯ ШАЙБА
21. КОРОТКИЙ ВИНТ
22. НАПРАВЛЯЮЩАЯ ДЛЯ БОРДЮРОВ В СБОРЕ
23. ЯЗЫЧКИ
24. ДЛИННЫЙ ВИНТ
25. КНОПКА РАЗБЛОКИРОВКИ КУРКА
26. ГРУША СТАРТЕРА
27. ПОЛОЖЕНИЕ ВКЛ.
28. ПОЛУОТКРЫТОЕ ПОЛОЖЕНИЕ
29. ЗАКРЫТОЕ ПОЛОЖЕНИЕ
30. ДЕРЖАТЕЛЬ КАТУШКИ
31. ПРОРЕЗИ
32. ПРУЖИНА
33. УШКИ
34. КАТУШКА
35. СТРЕЛКИ НА КАТУШКЕ
36. ВЫХОДНЫЕ ОТВЕРСТИЯ
37. ПЕРВАЯ ЛЕСКА
38. ВТОРАЯ ЛЕСКА
39. КАРАБИН
40. ПОТЯНУТЬ ЗА КРЫШКУ И СНЯТЬ
41. ФИЛЬТР
42. КРЫШКА ВОЗДУШНОГО ФИЛЬТРА
43. ВИНТ СНИЖЕНИЯ РЕЖИМА
44. ВИНТ "L" (НИЗКИЙ РЕЖИМ)
45. ВИНТ "H" (ВЫСОКИЙ РЕЖИМ)

РАСПАКОВКА

ИНСТРУКЦИИ

- Аккуратно выньте инструмент и аксессуары из коробки.
- Внимательно проверьте рабочее состояние инструмента после доставки.
- Внимательно проверьте состояние и работу инструментов, прежде чем выбрасывать упаковку.

СПИСОК АКССЕСУАРОВ

- Отражатель травы (9)
- Передняя ручка (8)
- Набор Trim'n Edge
- Защитная скоба выхлопного отверстия (1), тарированный ключ и винт (15)
- Крепеж
- Руководство по эксплуатации

F GB D E I P NL S DK N FIN GR H CZ **RUS** RO PL

Русский

СБОРКА

ПЕРЕДНЯЯ РУЧКА (Рис. 2)

1. Возьмите переднюю ручку (8), винт (12) и гайку-барашек (13) (из комплекта).
2. Установите переднюю ручку на верхней трубке (7) в удобном рабочем положении.
3. Вставьте винт в переднюю ручку и наденьте на него гайку-барашек.
4. Затяните потуже гайку-барашек.

ПРИМЕЧАНИЕ: Не пытайтесь снимать или менять поперечину. Эта деталь – верхний ограничитель положения ручки.

УСТАНОВКА ЗАЩИТНОЙ СКОБЫ ВЫХЛОПНОГО ОТВЕРСТИЯ (Рис. 3)

1. Возьмите защитную скобу выхлопного отверстия (1) и два винта из комплекта.
2. Установите защитную скобу выхлопного отверстия на задний картер (14).

ПРИМЕЧАНИЕ: Проверьте, чтобы изогнутая часть защитной скобы (16) правильно вошла в боковое отверстие заднего картера (17).

3. Вставьте два винта в отверстия.
4. Крепко затяните их.

УСТАНОВКА НАПРАВЛЯЮЩЕЙ ДЛЯ БОРДЮРОВ (Рис. 4)

1. Скрепите вместе две пластмассовые детали направляющей для бордюров (18) с помощью короткого винта (21), плоской шайбы (20), стопорной шайбы (19) и гайки-барашка.
2. Подвиньте направляющую для бордюров, чтобы выставить ее на нужную длину кошения.
3. Затяните потуже гайку-барашек.

ОТРАЖАТЕЛЬ ТРАВЫ И НАПРАВЛЯЮЩАЯ ДЛЯ БОРДЮРОВ (Рис. 5 и 6)

1. Из приложенных аксессуаров возьмите гайку-барашек, плоскую шайбу, стопорную шайбу и длинный винт.
2. Установите отражатель травы (9) на трубку над суппортом.
3. Вставьте собранную направляющую (22) в язычки (23) отражателя травы и суппорта.
4. Вставьте длинный винт в отверстия отражателя травы и направляющей для бордюров.

ПРИМЕЧАНИЕ: Прежде чем вставлять винт проверьте, чтобы отверстия совпадали.

5. Наденьте плоскую шайбу, стопорную шайбу и гайку-барашек.
6. Затяните потуже гайку-барашек.

РАБОТА



Прочтите руководство по эксплуатации и соблюдайте все правила техники безопасности.

Пользуйтесь средствами защиты слуха и зрения.

Не подпускайте посторонних, особенно детей, ближе 15 метров к рабочему месту.

ТОПЛИВО И ЗАПРАВКА БАКА БЕЗОПАСНОЕ ОБРАЩЕНИЕ С ТОПЛИВОМ

- Будьте всегда осторожны с горючим: оно очень легко воспламеняется.
- Смешивайте и переливайте горючее на воздухе, вдали от искр и огня. Не дышите испарениями горючего.
- Избегайте контакта с бензином и маслом.
- Особенно остерегайтесь попадания бензина или масла в глаза. Если бензин или масло попали в глаза, немедленно промойте их чистой водой. Если раздражение после этого не прошло, немедленно обратитесь ко врачу.
- Вытирайте разлившееся горючее.

ТОПЛИВНАЯ СМЕСЬ

- Мотор инструмента – двухтактный, он работает на смеси бензина и масла для двухтактных двигателей. Смешивайте бензин с маслом в чистой стандартной емкости для бензина.
- Мотор работает на автомобильном неэтилированном бензине с октановым числом 87 или выше.
- Не пользуйтесь смесями бензина с маслом, которые продаются на заправочных станциях для мотоциклов, мопедов и т.д.
- Пользуйтесь быстро смешивающимся маслом для двухтактных двигателей с воздушным охлаждением. Не пользуйтесь автомобильным моторным маслом или маслом для лодочных моторов.
- Добавляйте в бензин 2% масла. Получится смесь 50:1.
- Хорошо смешивайте топливо перед каждой заправкой.
- Смешивайте топливо в небольших количествах: не более чем на месяц пользования. Также рекомендуется пользоваться маслом для двухтактных двигателей, содержащим стабилизатор бензина.





Русский

РАБОТА

ЗАПРАВКА БАКА

- Во избежание засорения топлива протрите бак вокруг крышки.
- Медленно отвинтите крышку, чтобы выпустить пары под давлением и чтобы горячее не вылилось наружу.
- Осторожно залейте горячее в бак. Старайтесь не проливать его.
- Прежде чем завинчивать крышку, проверьте состояние прокладки.
- Наденьте крышку на горловину и крепко завинтите ее. Вытирайте разлившееся горячее. После заправки бака инструмента удалитесь не менее чем на 9 метров от места заправки, прежде чем запускать мотор.

ПРИМЕЧАНИЕ: В первые разы из нового инструмента может идти дым. Это нормально.



ПРЕДУПРЕЖДЕНИЕ

Перед заправкой всегда останавливайте мотор. Никогда не управляйте инструмент с работающим или горячим мотором. После заправки бака инструмента удалитесь не менее чем на 9 метров от места заправки, прежде чем запускать мотор. Не курите!



+



=



1 л	+	20 мл	=	} 50 : 1
2 л	+	40 мл	=	
3 л	+	60 мл	=	
4 л	+	80 мл	=	
5 л	+	100 мл	=	

РАБОТА ТРИММЕРОМ (Рис. 7)

Держите триммер правой рукой за ручку с курком, а левой – за левую ручку. Во время работы крепко держите инструмент обеими руками. Держите триммер в удобном рабочем положении, чтобы задняя ручка была приблизительно на уровне бедра.

Работайте триммером в полном режиме мотора. Косите высокую траву, начиная сверху и опускаясь вниз, чтобы она не наматалась на нижнюю трубку или на триммерную головку (10). В противном случае она помешает работе и может вызвать перегрев мотора. Если трава наматалась на триммерную головку, остановите мотор, снимите провод со свечи и освободите триммерную головку от травы. При продолжительной работе в среднем режиме мотора из выхлопного отверстия может течь масло.

РАЗМОТКА ЛЕСКИ

РАЗМОТКА ЛЕСКИ С ПОМОЩЬЮ СИСТЕМЫ EZ LINE™

Дополнительную леску можно размотать, постукивая триммерной головкой по земле, при моторе, работающем в полном режиме.

- Разгоните мотор до полного режима.
- Постучите триммерной головкой по земле, чтобы леска размоталась. Леска разматывается от каждого удара триммерной головкой по земле.
- Может потребоваться ударить несколько раз триммерной головкой по земле, чтобы размоталось достаточно лески (до края резака).
- Продолжайте работу.

ПРИМЕЧАНИЕ: Если леска сильно изношена или очень короткая, размотка этим способом может не получиться. В этом случае **ОСТАНОВИТЕ МОТОР** и размотайте леску вручную.

РАЗМОТКА ЛЕСКИ ВРУЧНУЮ

Нажмите на держатель катушки (30) и потяните за конец лески, чтобы размотать ее.

СОВЕТЫ ПО РАБОТЕ С ТРИММЕРОМ

(Рис. 8)

- Держите триммер под наклоном к участку кошения (см. самую производительную зону кошения (B)).
- Не косите в опасных участках (A).
- Косят самые кончики лески, поэтому не толкайте триммер в высокой траве.
- Проволочные ограждения, ограды, стены и кирпичи, тротуары и деревья быстрее изнашивают леску и могут даже сломать ее.
- Избегайте контакта лески с деревьями и кустарником. Леска может повредить кору деревьев, деревянные украшения и изгороди палисадинов.

РЕЗАК ЛЕСКИ НА ОТРАЖАТЕЛЕ ТРАВЫ (Рис. 9)

Триммер оснащен резаком лески на отражателе травы. Для более производительной работы триммерной головки разматывайте леску чуть дальше резака. Увеличивайте длину лески, если чувствуете, что мотор работает быстрее своего обычного режима. Это обеспечит максимальную производительность инструмента и правильную длину лески.

F GB D E I P NL S DK N FIN GR H CZ **RUS** RO PL

Русский

РАБОТА

РАБОТА С НАПРАВЛЯЮЩЕЙ ДЛЯ БОРДЮРОВ (ТОЛЬКО МОДЕЛЬ TRIM'N EDGE) (Рис. 10 и 11)

- Отвинтите гайку-барашек (13) и подвиньте направляющую для бордюров (11) на нужную длину кошения. Затяните гайку-барашек. Дополнительную информацию можно найти в разделе "Направляющая для бордюров" выше в настоящей руководстве.
- Эта направляющая позволяет работать триммером вдоль тротуаров, клумб и т.д. Простая в обращении направляющая надежно удерживает триммер под наклоном.
- Будьте очень внимательны, когда наклоняете триммер и пользуетесь направляющей: при работе выхлопные газы сильно нагреваются. Никогда не трогайте выхлопное отверстие.

ЗАПУСК И ОСТАНОВКА (Рис. 12 и 13)



ПРЕДУПРЕЖДЕНИЕ

Не запускайте мотор в закрытом или плохо проветриваемом помещении: выхлопные газы несут смертельную опасность.

ЗАПУСК ХОЛОДНОГО МОТОРА:

1. Положите триммер на свободную поверхность. Поставьте выключатель в положение **ВКЛ. "I"**.

ПРИМЕЧАНИЕ: инструмент оснащен выключателем ВКЛ./ВЫКЛ. Прежде чем заводить мотор, поставьте выключатель в положение ВКЛ. "I".

2. Нажмите **8 – 10 раз** на грушу стартера (26).
3. Поставьте рычаг стартера в закрытое положение (I+) (29).
4. Нажмите на кнопку разблокировки (25), на курок (5) и дергайте за шнур стартера, пока мотор не заведется. (Не дергайте за шнур больше 6 раз).
5. Поставьте рычаг стартера в полуоткрытое положение (II=) (28).
6. Удерживайте курок нажатым и дергайте за шнур стартера, пока мотор не заведется.
7. Дайте мотору поработать на полной мощности (курок нажат до упора) в течение 30 – 45 секунд. Рычаг стартера остается полуоткрытым (II=) для разогрева. Поставьте рычаг стартера в положение ВКЛ (I) (27).

ЗАПУСК ГОРЯЧЕГО МОТОРА:

1. Поставьте рычаг стартера в положение ВКЛ. (I) (27).
2. Удерживайте курок нажатым и дергайте за шнур стартера, пока мотор не заведется.

ОСТАНОВКА МОТОРА:

Чтобы остановить мотор, поставьте выключатель в положение **ВЫКЛ. "O"**.

ПРИМЕЧАНИЕ: Прежде чем запускать мотор не забывайте поставить выключатель в положение ВКЛ. "I".

ОБСЛУЖИВАНИЕ



ПРЕДУПРЕЖДЕНИЕ

При обслуживании инструмента пользуйтесь только марочными запчастями и аксессуарами. Несоблюдение этой инструкции может повлечь за собой поломку инструмента и тяжелые ранения. Кроме того, это аннулирует гарантию.

Производите только те регулировки и операции по обслуживанию, которые описаны в настоящем руководстве. Для любых других операций обращайтесь в Центр Технического Обслуживания Homelite.

СМЕНА КАТУШКИ

СИСТЕМА РАЗМОТКИ ЛЕСКИ EZ LINE™

НОВАЯ КАТУШКА (Рис. 14 и 15)

Для смены лески руководствуйтесь инструкциями из раздела "Смена лески" ниже.

Пользуйтесь только одножильной леской диаметром 2,4 мм. Для большей продуктивности пользуйтесь леской, рекомендованной изготовителем инструмента.

1. Остановите мотор и снимите провод со свечи. Возьмитесь за триммерную головку и отвинтите держатель катушки, поворачивая его вправо.
2. Снимите пустую катушку с триммерной головки. Отложите пружину (32), прикрепленную к катушке.
3. При установке новой катушки проверьте, чтобы оба конца лески проходили через прорези с двух сторон катушки (34). Проверьте также, чтобы каждый край лески выходил не менее чем на 152 мм из этих прорезей.
4. Проденьте концы лески в ушки (33) триммерной головки. Аккуратно вставьте катушку в триммерную головку, при необходимости подтягивая концы лески наружу. Установив катушку в триммерную головку, дерните за окончания лески, чтобы они вышли из прорезей катушки.
5. Проворачивайте катушку влево до упора. Слегка нажмите на катушку вниз и слегка поверните ее вправо. Отпустите катушку. Она должна зафиксироваться в триммерной головке. Если она не зафиксировалась, нажмите на нее и снова поверните ее, пока она не зафиксируется.
6. Проверьте крепление триммерной головки и держателя катушки на оси, затягивая держатель влево.

F GB D E I P NL S DK N FIN GR H CZ **RUS** RO PL

Русский

ОБСЛУЖИВАНИЕ

7. Еще раз потяните на концы лески, чтобы катушка встала в рабочее положение. Нажмите на держатель катушки и потяните за концы лески, чтобы размотать ее вручную и проверить правильную установку триммерной головки.

СМЕНА ЛЕСКИ (Рис. 16, 17, 18 и 19)

1. Остановите мотор и снимите провод со свечи. Возьмитесь за триммерную головку и отвинтите держатель катушки, поворачивая его вправо.
2. Снимите катушку с триммерной головки.

ПРИМЕЧАНИЕ: Отложите пружину, прикрепленную к катушке. Выньте оставшуюся леску из катушки.

3. Отрежьте два куска лески по 2,7 м каждый.
4. Вставьте первый кусок (37) в гнездо (36) в верхней части катушки. Намотайте первую леску влево вокруг верхней части катушки, в направлении стрелок на катушке. Пропустите конец лески через отверстие (31) в верхней шайбе катушки и вытяните ее на 152 мм. Не сматывайте этот свободный отрезок лески. После намотки между намотанной леской и краем катушки должно оставаться не менее 6 мм.
5. Следуя выше описанным этапам, намотайте вторую леску (38) на нижнюю часть катушки. Не сматывайте свободный отрезок лески.
6. Установите катушку и ее держатель на место. Для этого следуйте инструкциям из раздела "Смена катушки" выше.

ЧИСТКА ВЫХЛОПНОГО ОТВЕРСТИЯ

В зависимости от используемого горючего, типа, количества масла и условий работы, в выхлопном отверстии может скопиться излишняя окалина. При снижении мощности инструмента отдавайте его в чистку квалифицированному технику.

ИСКРОГАСИТЕЛЬ

Для исправной работы инструмента искрогаситель необходимо чистить или менять каждые 25 часов работы или раз в год. Искрогаситель может быть расположен в разных частях инструмента, в зависимости от модели. Чтобы найти искрогаситель на инструменте обратитесь в ближайший Центр Технического Обслуживания Homelite.

Инструкции по чистке:

- Снимите искрогаситель с выхлопного отверстия.
- Если искрогаситель сделан из стекловолокна, выбросьте его и замените на новый.
- Если он сделан из металла:

1. Обрызгайте искрогаситель качественным средством для снятия окалины.
2. Аккуратно почистите его металлической щеткой.
3. Перед началом работы установите на место очищенный или новый искрогаситель.

ЧИСТКА И СМЕНА ВОЗДУШНОГО ФИЛЬТРА (Рис. 20 и 21)

Для большей производительности и продления срока службы инструмента следите за чистотой воздушного фильтра.

1. Нажмите на язычок большим пальцем и снимите крышку воздушного фильтра (42).
2. Снимите фильтр (41) и промойте его теплой мыльной водой. Прополощите его и дайте полностью высохнуть. Для большей продуктивности работы меняйте воздушный фильтр раз в год.
3. Установите воздушный фильтр на место.
4. Установите на место крышку фильтра, вставив язычки в отверстия в основании фильтра. Нажмите на крышку, чтобы она застегнулась.

КРЫШКА ТОПЛИВНОГО БАКА



ПРЕДУПРЕЖДЕНИЕ

Негерметичная крышка топливного бака может вызвать пожар. Ее следует немедленно заменить.

Крышка топливного бака оснащена фильтром и односторонним клапаном, не подлежащими ремонту. Поврежденный фильтр мешает правильной работе мотора. Если мотор работает лучше, когда крышка бака немного отвинчена, это свидетельствует о том, что односторонний клапан испортился или фильтр износился. При необходимости замените крышку бака.

СВЕЧА

Мотор работает на свече Champion RCJ-6Y с зазором электродов 0,63 мм. Заменяйте свечу раз в год.

ХРАНЕНИЕ (МЕСЯЦ И ДОЛЬШЕ)

1. Слейте все топливо из бака в канистру для бензина. Дайте мотору поработать, пока он сам не остановится.
2. Тщательно очистите триммер. Храните его в сухом, проветриваемом помещении, вне пределов досягаемости детей. Не держите его рядом с коррозионными веществами, такими как садовые химикаты или размораживающая соль.
3. Следуйте стандартам ISO и местным правилам хранения горючего. Слитое горючее можно использовать в других инструментах с двухтактным мотором.

F GB D E I P NL S DK N FIN GR H CZ **RUS** RO PL

Русский

САМОСТОЯТЕЛЬНОЕ УСТРАНЕНИЕ НЕПОЛАДОК

ЕСЛИ ПРЕДЛОЖЕННЫЕ НИЖЕ РЕШЕНИЯ НЕ УСТРАНЯЮТ СЛУЧИВШИЕСЯ НЕПОЛАДКИ, ОБРАЩАЙТЕСЬ В ЦЕНТР ТЕХНИЧЕСКОГО ОБСЛУЖИВАНИЯ HONDA.

НЕПОЛАДКА	ПРИЧИНА	РЕШЕНИЕ
Мотор не запускается.	<ol style="list-style-type: none"> Нет искры. Нет горючего. Мотор "захлебнулся". Стартер работает туже, чем когда он был новый. 	<ol style="list-style-type: none"> Проверьте свечу. Снимите свечу. Наденьте на свечу провод и прислоните ее к металлическому цилиндру. Потяните за стартер и посмотрите, есть ли между электродами свечи искра. Если искры нет, проделайте ту же операцию с новой свечой. Нажимайте на грушу стартера, пока она не наполнится горючим. Если груша не наполняется, значит система подачи горючего засорена. Обратитесь в Центр Технического Обслуживания. Если груша наполняется, может быть, мотор "захлебнулся" (см. дальше). Выверните свечу и переверните бензокосу свечным отверстием вниз. Откройте рычаг стартера и подкачайте его трос 10 – 15 раз. Эта операция позволит опорожнить мотор от излишков топлива. Прочистите свечу и ввинтите ее на место. Откройте рычаг стартера и подкачайте трос 3 раза. Если мотор не заводится, закройте рычаг стартера и попробуйте завести мотор обычным способом. Если мотор снова не заводится, попробуйте его завести одним или другим способом с новой свечой. Обратитесь в Центр Технического Обслуживания.
Мотор заводится но не разгоняется.	Необходимо отрегулировать карбюратор.	Поверните винт низкого режима (44) на 1/16 оборота влево. Если его нельзя повернуть, не форсируйте его. Обратитесь в Центр Технического Обслуживания (Рис. 22).
Мотор заводится, но работает на полной мощности только в полукрытом положении.	Необходимо отрегулировать карбюратор.	Поверните винт высокого режима (45) на 1/16 оборота влево. Если его нельзя повернуть, не форсируйте его. Обратитесь в Центр технического обслуживания (Рис. 22).
Мотор не разгоняется до полного режима, и из него идет много дыма.	<ol style="list-style-type: none"> Проверьте топливную смесь. Воздушный фильтр засорился. Необходимо отрегулировать карбюратор. 	<ol style="list-style-type: none"> Используйте новую смесь с правильной пропорцией масла для двухтактных двигателей. Прочистите воздушный фильтр. См раздел "Смена и чистка воздушного фильтра". Поверните винт высокого режима "Н" на 1/16 или на 1/8 поворота вправо (Рис. 22).
Мотор заводится и ускоряется, но не снижает режим работы.	Необходимо отрегулировать карбюратор.	Чтобы ускорить снижение режима (43), поверните винт замедления вправо (Рис. 22).

F GB D E I P NL S DK N FIN GR H CZ **RUS** RO PL

Русский

САМОСТОЯТЕЛЬНОЕ УСТРАНЕНИЕ НЕПОЛАДОК

НЕПОЛАДКА	ПРИЧИНА	РЕШЕНИЕ
Леска не разматывается.	<ol style="list-style-type: none"> 1. Леска слиплась. 2. На катушке недостаточно лески. 3. Концы лески изношены и слишком коротки. 4. Леска зажата в катушке. 5. Мотор работает слишком медленно. 	<ol style="list-style-type: none"> 1. Смажьте ее средством, содержащим силикон. 2. Установите новую леску. См. раздел "Смена лески". 3. Потяните за концы лески, одновременно нажимая и отпуская держатель катушки. 4. Снимите леску с катушки и намотайте ее снова. См. раздел "Смена лески". 5. Разматывайте леску, когда мотор работает в полном режиме.
Трава наматывается на нижнюю трубку и на триммерную головку.	<ol style="list-style-type: none"> 1. Вы косите высокую траву по самый корень. 2. Вы работаете триммером в среднем режиме мотора. 	<ol style="list-style-type: none"> 1. Косите высокую траву сверху, опускаясь ниже. 2. Работайте триммером в полном режиме мотора.
Держатель катушки поворачивается с трудом.	Резьба винтов забита или испорчена.	Очистите винты и смажьте их. Если это не помогло, замените держатель катушки.
Из выхлопного отверстия течет масло.	<ol style="list-style-type: none"> 1. Вы работаете триммером в среднем режиме мотора. 2. Проверьте топливную смесь. 3. Воздушный фильтр засорился. 4. Необходимо отрегулировать карбюратор. 	<ol style="list-style-type: none"> 1. Работайте триммером в полном режиме мотора. 2. Используйте новую смесь с правильной пропорцией масла для двухтактных двигателей. 3. Прочистите глушитель в соответствии с инструкциями из раздела "Обслуживание". 4. Поверните винт высокого режима "H" на 1/16 или на 1/8 поворота вправо (Рис. 22).

ПРИМЕЧАНИЕ: Винты регулировки карбюратора закрыты пластмассовыми пробками, позволяющими сохранить заводские регулировки. Если Вы меняете положение винтов регулировки карбюратора в соответствии с инструкциями из раздела "Устранение неполадок", при том что с момента покупки инструмента никаких регулировок не производилось, сдайте инструмент в Центр Технического Обслуживания. В большинстве случаев, необходимые регулировки ежедневно производятся квалифицированными техниками.

F GB D E I P NL S DK N FIN GR H CZ RUS **RO** PL

Română

Vă mulțumim că ați cumpărat un produs Homelite.

Trimmer-ul (aparat pentru tuns borduri vegetale) a fost proiectat și fabricat după criteriile de exigență ridicate ale companiei Homelite care fac din el un aparat fiabil, ușor de utilizat și sigur. Având grijă să îl întrețineți corect, veți profita de un aparat rezistent și performant timp de mulți ani.



AVERTISMENT

Pentru a reduce riscurile de rănire, este indispensabil să citiți cu atenție și să înțelegeți acest manual de utilizare.



AVERTISMENT

Nu utilizați aparatul înainte de a fi citit și de a fi înțeles bine toate instrucțiunile și regulile de siguranță conținute în acest manual. Nerespectarea acestor reguli poate provoca accidente grave cum ar fi incendii, electrocutare sau răni corporale grave. Păstrați acest manual de utilizare și consultați-l regulat pentru a lucra în deplină siguranță și pentru a-i informa pe alți utilizatori eventuali.

CITIȚI TOATE INSTRUCȚIUNILE.

MĂSURI DE SIGURANȚĂ GENERALE

- Pentru a lucra în deplină siguranță, citiți și înțelegeți toate instrucțiunile înainte de a utiliza trimmer-ul. Respectați toate măsurile de siguranță pentru a reduce riscurile de răni corporale grave.
- Nu lăsați copiii sau persoanele fără experiență să utilizeze acest aparat.
- Nu porniți niciodată motorul într-o încăpere închisă sau aerisită necorespunzător, deoarece gazele de eșapament pot fi mortale.
- Curățați zona de lucru înainte de fiecare utilizare. Îndepărtați pietrele, cioburile de sticlă, cuiele, cablurile metalice, firele și alte obiecte care ar putea fi proiectate sau care s-ar putea agăța în sistemul de tăiere.
- Purtați ochelari de protecție precum și protecții auditive în timp ce utilizați acest aparat.
- Purtați, de asemenea, un pantalon lung și gros, cizme și mănuși. Nu purtați haine largi sau bijuterii, și nu lucrați niciodată desculț.
- Dacă aveți părul lung, prindeți-l deasupra nivelului umerilor pentru a evita prinderea părului în elementele în mișcare.

- Țineți copiii, vizitatorii și animalele la o distanță de cel puțin 15 m.
- Nu utilizați aparatul dacă sunteți obosit, bolnav, ați băut alcool sau ați consumat droguri, sau dacă luați medicamente.
- Nu utilizați acest aparat într-o zonă iluminată slab.
- Aveți grijă să fiți tot timpul în poziție de echilibru. Țineți-vă bine pe picioare și nu întindeți brațul prea departe. În caz contrar, ați putea cădea și/sau atinge piesele fierbinți.
- Mențineți-vă corpul la distanță de elementele în mișcare.
- Nu atingeți zonele din jurul eșapamentului sau cilindrului trimmer-ului, deoarece aceste piese devin fierbinți în timpul utilizării.
- Opriti întotdeauna motorul și scoateți fișa bujiei înainte de a efectua reglaje sau reparații, cu excepția cazului când reglați carburatorul.
- Inspectați aparatul înainte de fiecare utilizare pentru a verifica dacă vreo piesă este slăbită, că nu există scurgeri de carburant etc. Înlocuiți orice piesă deteriorată înainte de a utiliza aparatul.
- Fiți foarte prudent, firul sau lama se învârtă în timpul reglării carburatorului.
- Mențineți aparatul în bună stare, verificând că piesele sunt bine strânse și înlocuind orice piesă deteriorată.
- Amestecați și păstrați carburantul într-o canistră concepută pentru păstrarea benzinei.
- Amestecați și turnați carburantul în aer liber, departe de orice scânteie sau flacără. Dacă ați vărsat carburant, ștergeți-l cu grijă. Îndepărtați-vă la cel puțin 9 m de locul în care ați umplut rezervorul înainte de a porni motorul.
- Opriti motorul și așteptați să se răcească înainte de a-l alimenta cu carburant sau de a depozita aparatul.
- Înainte de a transporta trimmer-ul într-un vehicul, așteptați ca motorul să se răcească, golți rezervorul și fixați aparatul pentru ca acesta să nu se miște în timpul transportului.

MĂSURI DE SIGURANȚĂ SPECIFICE TRIMMER-ULUI

- Înlocuiți capul de fir dacă acesta este crăpat, fisurat sau deteriorat într-un fel. Asigurați-vă că capul de fir sau lama este montat corect și bine fixat. Nerespectarea acestei măsuri poate provoca răni corporale grave.

F GB D E I P NL S DK N FIN GR H CZ RUS **RO** PL

Română

MĂSURI DE SIGURANȚĂ SPECIFICE TRIMMER-ULUI

- Asigurați-vă că dispozitivele de protecție, curelele, apărătorile și mânerul sunt instalate corect și bine fixate.
- În caz de înlocuire a firului de tăiere, utilizați numai firul de tăiere recomandat de producător. Nu utilizați nici un alt dispozitiv de tăiere.
- Nu utilizați niciodată aparatul dacă apărătoarea de iarbă nu este montată și în bună stare.
- Țineți solid aparatul de cele două mâneri atunci când îl utilizați. Mențineți capul de tăiere sub nivelul taliei dumneavoastră. Nu încercați niciodată să tăiați dacă capul de fir se găsește la mai mult de 76 cm de sol.

PĂSTRAȚI ACEST MANUAL PENTRU A-L PUTEA CONSULTA ULTERIOR.

CARACTERISTICILE PRODUSULUI

Greutate	
- fără carburant și capul de fir	4,78 Kg
- fără carburant și cu capul de fir	4,97 Kg
Capacitatea rezervorului	425 cm ³
Lățime de tăiere	432 mm
Cilindree	25 cm ³
Puterea maximă a motorului (conform standardului ISO 8893)	0,75 kW
Viteza maximă de rotație a axului	9.000 rot/min
Regimul motorului la viteza de rotație maximă a axului	12.500 rot/min
Regimul motorului la ralanti	2.000 -2.500 rot/min
Consumul de carburant (conform ISO 8893) la randamentul maxim al motorului	0,48 kg/h
Consumul specific de carburant (conform ISO 8893) la randamentul maxim al motorului	0,46 kg/h
Nivelul de vibrații la ralanti	
- Mâner auxiliar	2,8
- Mâner principal	2,5
Nivelul de vibrații în regim maxim	
- Mâner auxiliar	4,5
- Mâner principal	4,4
Presiunea acustică (conform EN ISO 11806:1997, ISO 7917:1987)	99
Puterea acustică (conform ISO 10884)	113

DESCRIERE

1. ȘURUB DE EȘAPAMENT
2. MÂNERUL DEMARORULUI
3. COMANDA ACCELERATORULUI ȘI MÂNERUL DIN SPATE
4. MÂNERUL DEMARORULUI
5. TRĂGACIUL ACCELERATORULUI
6. ÎNTRERUPĂTOR
7. TUB
8. MÂNER AUXILIAR
9. APĂRĂTOARE DE IARBĂ
10. CAP DE FIR
11. GHID PENTRU TUNS TUFIȘURI
12. ȘURUB
13. PIULIȚĂ FLUTURE
14. CARTER SPATE
15. ȘURUB
16. EXTREMITATE ÎNDOITĂ A APĂRĂTORII EȘAPAMENTULUI
17. DESCHIDERE LATERALĂ
18. ELEMENTELE GHIDULUI PENTRU TUNS TUFIȘURI
19. ȘAIBĂ GROWER
20. ȘAIBĂ PLATĂ
21. ȘURUB SCURT
22. GHID PENTRU TUNS TUFIȘURI MONTAT
23. TACHEȚI
24. ȘURUB LUNG
25. BUTON DE DEBLOCARE A TRĂGACIULUI
26. PARĂ DE AMORSARE
27. POZIȚIA PORNIȚ
28. POZIȚIA SEMI-DESCHISĂ
29. POZIȚIA DE ȘOC
30. BUTON DE REȚINERE A BOBINEI
31. FANTE
32. RESORT
33. OCHIURI
34. BOBINĂ
35. SĂGEȚI PE BOBINĂ
36. ORIFICIU DE TRECERE
37. PRIMUL FIR
38. AL DOILEA FIR
39. CARABINĂ
40. TRAGEȚI DE CAPAC PENTRU A-L DESCHIDE
41. ELEMENTUL FILTRULUI
42. CAPACUL FILTRULUI DE AER
43. ȘURUB DE RALANTI
44. ȘURUB DE REGIM REDUS
45. ȘURUB DE REGIM MAXIM

F GB D E I P NL S DK N FIN GR H CZ RUS **RO** PL

Română

DESPACHETAREA

INSTRUCȚIUNI

- Scoateți cu atenție mașina și accesoriile din cutia de ambalaj.
- Controlați cu atenție mașina pentru a vă asigura că nimic nu s-a deteriorat sau s-a rupt în timpul transportului.
- Nu aruncați ambalajul înainte de a fi controlat cu atenție mașina și toate accesoriile și de a fi verificat că acestea funcționează normal.

LISTA DE ACCESORII

- Apărătoare de iarbă (9)
- Mâner auxiliar (8)
- Kit Trim'n Edge
- Apărătoare de eşapament (1), cheie și șurub (15)
- Elemente de fixare
- Manual de utilizare

MONTARE

MÂNERUL DIN FAȚĂ (Fig. 2)

1. Scoateți mânerul din față (8), șurubul (12) și piulița fluture (13) dintre piesele furnizate.
2. Instalați mânerul din față pe tubul și așezați-l într-o poziție de lucru confortabilă.
3. Introduceți șurubul în mânerul din față așa și instalați piulița fluture.
4. Strângeți bine piulița fluture.

REMARCĂ: Nu încercați să scoateți sau să modificați distanțierul. Această piesă corespunde limitei superioare a poziției mânerului.

MONTAREA APĂRĂTORII DE EȘAPAMENT (Fig. 3)

1. Scoateți apărătoarea de eşapament (1) și două șuruburi dintre piesele furnizate.
2. Fixați apărătoarea de eşapament pe carterul din spate (14).

REMARCĂ: Asigurați-vă că extremitatea îndoită a apărătorii de eşapament (16) se inserează corect în deschiderea laterală a carterului din spate (17).

3. Instalați cele două șuruburi.
4. Strângeți bine șuruburile.

MONTAREA GHIDULUI PENTRU TUNS TUFIȘURI (Fig. 4)

1. Prindeți împreună celor două elemente de plastic ale ghidului pentru tuns tufișuri (18) cu ajutorul șurubului scurt (21), al șaibei plate (20), al șaibei Grower (19) și al piuliței fluture.
2. Culișați ghidul pentru tuns tufișuri pentru a ajusta lungimea de tăiere dorită.
3. Strângeți bine piulița fluture.

APĂRĂTOAREA DE IARBĂ ȘI GHIDUL PENTRU TUNS TUFIȘURI (Fig. 5 și 6)

1. Alegeți dintre accesoriile furnizate piulița fluture, șaiba plată, șaiba Grower și șurubul lung.
2. Așezați apărătoarea de iarbă (9) pe tub, deasupra suportului.
3. Introduceți ghidul montat (22) pe limbile (23) apărătorii de iarbă și ale suportului.
4. Introduceți șurubul lung în fantele apărătoarei de iarbă și ale ghidului pentru tuns tufișuri.

REMARCĂ: Verificați dacă fantele sunt aliniate înainte de a introduce șurubul.

5. Instalați șaiba plată, șaiba Grower și piulița fluture.
6. Strângeți bine piulița fluture.

FUNCȚIONARE



Citiți manualul de utilizare și respectați toate măsurile de siguranță și avertismentele.

Purtați protecții auditive și oculare.

Mențineți orice vizitator, în special copiii și animalele, la minim 15 m distanță de zona dumneavoastră de lucru.

CARBURANTUL ȘI UMLEREA REZERVORULUI

MANIPULAREA CARBURANTULUI ÎN DEPLINĂ SIGURANȚĂ

- Fiți întotdeauna prudent când manipulați carburant: acesta este o substanță foarte inflamabilă.
- Amestecați și turnați întotdeauna carburantul în aer liber, departe de orice scântee sau flacără. Nu inhalați vaporii de carburant.
- Evitați orice contact cu benzina sau cu uleiul.

F GB D E I P NL S DK N FIN GR H CZ RUS **RO** PL

Română

FUNCȚIONARE

- Evitați mai ales să vă proiectați benzina sau ulei în ochi. Dacă benzina sau ulei vă intră în ochi, clătiți-i imediat cu apă curată. Dacă ochii rămân iritați, consultați imediat un medic.
- Ștergeți carburantul vărsat.

AMESTECUL CARBURANTULUI

- Aparatul funcționează cu un motor în 2 timpi care necesită un amestec de benzină și de ulei în 2 timpi. Amestecați benzina și uleiul în 2 timpi într-un recipient curat omologat pentru a conține benzină.
- Motorul funcționează cu benzină fără plumb pentru vehicule cu o cifră octanică de 87 $([R + M] / 2)$ sau mai mare.
- Nu utilizați amestecurile de benzină/ulei vândute în benzinării, în special cele pentru motociclete, motorete etc.
- Utilizați un ulei în 2 timpi cu autoamestecare pentru motoarele cu răcire cu aer. Nu folosiți ulei de motor pentru automobile și nici ulei în 2 timpi pentru bărci cu motor.
- Amestecați 2% de ulei cu benzina. Trebuie să obțineți astfel un amestec de 50/1.
- Amestecați bine carburantul înainte de fiecare umplere a rezervorului.
- Amestecați carburantul în cantități mici: nu amestecați carburant pentru mai mult de o lună. Vă recomandăm, de asemenea, să utilizați un ulei în 2 timpi care conține un stabilizator de carburant.



UMPLEREA REZERVORULUI

- Curățați rezervorul în jurul bușonului pentru a evita orice contaminare a carburantului.
- Deșurubați încet bușonul rezervorului pentru a elibera presiunea și pentru a evita scurgerea carburantului pe lângă bușon.
- Turnați cu atenție amestecul de carburant în rezervor, evitând vărsarea acestuia.
- Înainte de a înșuruba bușonul, curățați garnitura și asigurați-vă că aceasta este în bună stare.

- Puneți imediat la loc bușonul rezervorului și strângeți-l bine. Ștergeți carburantul vărsat. Îndepărtați-vă la cel puțin 9 m de locul în care ați umplut rezervorul de carburant înainte de a porni motorul.

REMARCĂ: Este normal să iasă fum din motor în timpul primei utilizări, și apoi câteodată.



AVERTISMENT

Opriti întotdeauna motorul înainte de a umple din nou rezervorul. Nu umpleți niciodată rezervorul unui aparat atunci când motorul este pornit sau când motorul este încă cald. Îndepărtați-vă la cel puțin 9 m de locul în care ați umplut rezervorul de carburant înainte de a porni motorul. Nu fumați!



+



=



1 Litru
2 Litri
3 Litri
4 Litri
5 Litri

+
+
+
+
+

20 ml
40 ml
60 ml
80 ml
100 ml

=
=
=
=
=

} 50:1

UTILIZAREA TRIMMER-ULUI (Fig. 7)

Țineți trimmer-ul cu mâna dreaptă pe mânerul cu trăgaci și cu mâna stângă pe mânerul din stânga. Țineți bine aparatul cu ambele mâini pe toată durata utilizării. Trimmer-ul trebuie ținut într-o poziție de lucru confortabilă, cu mânerul din spate aproximativ la nivelul soldului.

Utilizați întotdeauna trimmer-ul la regim maxim. Tăiați ierburile înalte de sus în jos pentru a evita ca iarba să se răsucescă în jurul tubului inferior și a capului de fir (10), ceea ce ar împiedica mișcarea și ar risca să ducă la supraîncălzirea motorului. Dacă se înfășoară iarba în jurul capului de fir, opriți motorul, scoateți fișa bujei și îndepărtați iarba prinsă. O utilizare prelungită în regim mediu ar putea duce la o scurgere de ulei prin eșapament.

DERULAREA FIRULUI

DERULAREA FIRULUI CU AJUTORUL SISTEMULUI DE DERULARE EZ LINE™

Puteți să derulați fir suplimentar lovind capul de fir de sol în timp ce motorul merge la regim maxim.

- Porniți motorul în regim maxim.

F GB D E I P NL S DK N FIN GR H CZ RUS **RO** PL

Română

FUNCȚIONARE

- Loviți capul de fir de sol pentru a derula fir suplimentar. Firul suplimentar se derulează de fiecare dată când loviți capul de fir de sol.
- Poate fi nevoie să loviți de mai multe ori capul de fir de sol până când firul va fi suficient de lung pentru a fi tăiat de lama de tăiere a firului.
- Reluați-vă lucrul.

REMARCĂ: Dacă firul este uzat și prea scurt, nu veți reuși să derulați fir suplimentar lovind capul de fir de sol. În acest caz, **OPRIȚI MOTORUL** și derulați firul manual.

DERULAREA MANUALĂ A FIRULUI

Apăsăți butonul de prindere a bobinei (30) și trageți de capetele firului pentru a derula fir suplimentar.

SFATURI PENTRU TĂIERE (Fig. 8)

- Țineți trimmer-ul înclinat către zona de tuns - vezi zona de tăiere cu eficacitate maximă (B).
- Nu tăiați în zona care prezintă un pericol (A).
- Extremitățile firului sunt cele care taie; nu introduceți deci capul de fir în iarba înaltă.
- Contactul cu sârme, garduri, ziduri de cărămidă, trotuare sau lemn uzează firul mai repede, și poate chiar să-l rupă.
- Evitați contactul cu arbori și arbuști. Scoarța de copac, ornamentele din lemn, lambriurile și șipicile din garduri pot fi deteriorate de fir.

LAMA DE TĂIERE A FIRULUI A APĂRĂTORII DE IARBĂ (Fig. 9)

Trimmer-ul este echipat cu o lamă de tăiere a firului situată pe apărătoarea de iarbă. Pentru o eficacitate optimă a capului de fir, adaptați firul până când acesta este destul de lung pentru a fi tăiat de lama de tăiere a firului. Măriți lungimea firelor de îndată ce constatați că motorul se învârtă cu o viteză mai mare decât cea normală. Astfel veți menține aparatul în condiții de eficacitate maximă și veți avea garanția că firul rămâne la o lungime optimă.

UTILIZAREA GHIDULUI PENTRU TUNS TUFIȘURI (NUMAI MODELUL TRIM'N EDGE) (Fig. 10 și 11)

- Slăbiți piulița fluture (13) și culisați ghidul pentru tuns tufișuri (11) pentru a fixa lungimea de tăiere dorită, apoi strângeți din nou piulița fluture. Vezi secțiunea "Ghid pentru tuns tufișuri" mai sus în acest manual pentru informații suplimentare.

- Acest ghid vă permite să folosiți trimmer-ul pentru a tunde de-a lungul trotuarelor, aleilor, rondourilor de flori etc. Ghidul pentru tuns tufișuri este ușor de utilizat și susține perfect trimmer-ul în poziția înclinată.
- Fiți foarte atenți când înclinați trimmer-ul pentru a folosi ghidul pentru tuns tufișuri. Eșapamentul și gazele de eșapament sunt fierbinți în timpul funcționării trimmer-ului. Aveți grijă să nu atingeți niciodată eșapamentul.

PORNIREA ȘI OPRIREA (Fig. 12 și 13)



AVERTISMENT

Nu porniți niciodată motorul într-o încăpere închisă sau aerisită necorespunzător, deoarece gazele de eșapament pot fi mortale.

PORNIREA LA RECE:

- Așezați trimmer-ul întins pe o suprafață liberă. Puneți întrerupătorul în poziția **PORNIT "I"**.

REMARCĂ: Acest aparat este echipat cu un întrerupător pornit/oprit. Înainte de a porni motorul, asigurați-vă că întrerupătorul este în poziția **PORNIT "I"**.

- Pompați para de amorsare (26) de **8-10 ori**.
- Împingeți mânerul demarorului în poziția de șoc (29) (I=I).
- Apăsăți butonul de deblocare (25), apăsați pe trăgaci (5) și trageți cordonul demarorului până când motorul pornește. (Nu trageți de cordon mai mult de 6 ori).
- Puneți mânerul demarorului în poziția semi-deschisă (28) (I=I).
- Țineți apăsat trăgaciul apoi trageți de cordonul demarorului până când motorul pornește.
- Lăsați motorul să meargă la turație maximă (cu trăgaciul apăsat complet) timp de 30-45 de secunde, cu mânerul demarorului în poziția semi-deschisă (I=I) pentru a-l încălzi. Puneți mânerul demarorului în poziția pornit (27) (I=I).

PORNIREA LA CALD:

- Puneți mânerul demarorului în poziția pornit (I=I).
- Țineți apăsat trăgaciul apoi trageți de cordonul demarorului până când motorul pornește.

OPRIREA MOTORULUI:

Pentru a opri motorul, puneți întrerupătorul în poziția oprit **"O"**.

REMARCĂ: Nu uitați să puneți întrerupătorul în poziția pornit "I" înainte de a încerca să porniți motorul.

F GB D E I P NL S DK N FIN GR H CZ RUS **RO** PL

Română

ÎNȚREȚINERE



AVERTISMENT

Pentru întreținere folosiți numai piese, accesorii și unelte originale. Nerespectarea acestei măsuri, ar putea duce la o funcționare necorespunzătoare a utilajului și la răni. În plus, aceasta anulează garanția.

Nu efectuați decât reglajele și reparațiile descrise în acest manual. Pentru orice altă intervenție duceți trimmer-ul la un Centru Service Acreditat Homelite.

ÎNLOCUIREA BOBINEI

SISTEMUL DE DERULARE EZ LINE™

BOBINA NOUĂ (Fig. 14 și 15)

Dacă doriți să înlocuiți numai firul, consultați secțiunea "Înlocuirea firului" de mai jos.

Utilizați numai fir monofilament de 2,4 mm diametru. Pentru o eficacitate optimă, utilizați modelul de fir al producătorului.

1. Opriti motorul și scoateți fișa bujiei. Țineți capul de fir și deșurubați butonul de fixare a bobinei rotindu-l spre dreapta.
2. Scoateți bobina goală de pe capul de fir. Păstrați resortul (32) atașat la bobină.
3. Pentru a monta bobina nouă, asigurați-vă că cele două extremități ale firului trec prin cele două fante situate de o parte și de alta a noii bobine (34). Asigurați-vă și că fiecare extremitate a firului depășește cu circa 152 mm aceste fante.
4. Introduceți extremitățile firului în ochiurile (33) capului de fir. Împingeți cu grijă bobina în interiorul capului de fir (trăgând ușor de fire în exterior dacă este necesar). După ce bobina este introdusă în capul de fir, trageți scurt de extremitățile firului pentru a le elibera din fantele bobinei.
5. Rotiți bobina spre stânga până când acesta nu se mai poate roti. Mențineți o apăsare ușoară în jos pe bobină și rotiți-o puțin spre dreapta. Eliberați bobina. Aceasta trebuie acum să fie fixă în capul de fir. Dacă nu este fixă, apăsați-o și rotiți-o din nou până când se blochează.
6. Asigurați-vă că capul de fir și butonul de fixare a bobinei sunt bine prinse pe ax rotind butonul de fixare spre stânga pentru a-l strânge.
7. Trageți din nou de extremitățile firului pentru a așeza bobina în poziția de tăiere. Apăsați pe butonul de fixare a bobinei în timp ce trageți de capetele firului pentru a elibera manual firul suplimentar și pentru a verifica dacă capul de fir este bine montat.

ÎNLOCUIREA FIRULUI (Fig. 16, 17, 18 și 19)

1. Opriti motorul și scoateți fișa bujiei. Țineți capul de fir și deșurubați butonul de fixare a bobinei rotindu-l spre dreapta.
2. Scoateți bobina de pe capul de fir.

REMARCĂ: Păstrați resortul atașat la bobină. Scoateți firul care se mai găsește eventual pe bobină.

3. Tăiați două bucăți de fir de circa 2,7 m lungime fiecare.
4. Introduceți primul fir (37) în gaura de ancorare (36) situată în partea de sus a bobinei. Înfășurați acest prim fir spre stânga în jurul părții superioare a bobinei, urmând săgețile desenate pe bobină. Treceți capătul firului prin fanta (31) flanșei superioare a bobinei, lăsând firul să iasă în afară cu circa 152 mm. Nu înfășurați o lungime de fir excesivă. După ce firul este înfășurat trebuie să mai rămână un spațiu de cel puțin 6 mm între firul înfășurat și marginea exterioară a bobinei.
5. Repetați etapele de mai sus cu cel de-al doilea fir (38), utilizând de data aceasta partea inferioară a bobinei. Nu înfășurați o lungime de fir excesivă.
6. Remontați bobina și butonul de fixare a bobinei. Consultați pentru aceasta secțiunea "Înlocuirea bobinei" de mai sus.

CURĂȚAREA ORIFICIULUI DE EȘAPAMENT

În funcție de tipul de carburant utilizat, de tipul și de cantitatea de ulei utilizate și de condițiile de folosire, orificiul de eșapament poate fi colmatat de un exces de calamină. Dacă constatați o pierdere de putere a aparatului, chemați un tehnician calificat pentru a curăța orificiul de eșapament.

PARAVANUL PENTRU SCÂNTEI

Paravanul pentru scânteii trebuie curățat sau înlocuit la fiecare 25 de ore de utilizare sau o dată pe an pentru a garanta buna funcționare a aparatului. Paravanul pentru scânteii se poate afla în locuri diferite în funcție de modelul aparatului dumneavoastră. Contactați Centrul Service Homelite cel mai apropiat pentru a localiza paravanul pentru scânteii pe modelul dumneavoastră.

Instrucțiuni de curățare:

- Demontați paravanul pentru scânteii de pe eșapament.
- Dacă paravanul pentru scânteii este din fibră de sticlă, aruncați-l și înlocuiți-l.
- Dacă paravanul pentru scânteii este din metal, urmați instrucțiunile de mai jos:

F GB D E I P NL S DK N FIN GR H CZ RUS **RO** PL

Română

ÎNȚREȚINERE

1. Pulverizați pe paravanul pentru scânteii un produs de decalaminare de bună calitate.
2. Curățați-l ușor cu o perie metalică.
3. Instalați paravanul pentru scânteii nou sau paravanul curățat înainte de a utiliza aparatul.

ÎNLOCUIREA ȘI CURĂȚAREA FILTRULUI DE AER (Fig. 20 și 21)

Pentru o eficacitate și o durată de viață optime, păstrați curat filtrul de aer.

1. Scoateți capacul filtrului de aer (42) apăsând limba cu degetul mare în timp ce trageți ușor de capac.
2. Scoateți elementul filtrului (41) și curățați-l în apă caldă cu săpun. Clătiți-l și lăsați-l să se usuce complet. Pentru o eficacitate optimă, înlocuiți-l o dată pe an.
3. Montați la loc elementul filtrului de aer.
4. Puneți capacul filtrului la loc introducând limbile în fantele de la baza filtrului de aer. Apăsăți pe capac până când acesta este introdus corect.

BUȘONUL REZERVORULUI DE CARBURANT



AVERTISMENT

Un bușon al rezervorului care nu mai este ermetic provoacă riscuri de incendiu și trebuie înlocuit imediat.

Bușonul rezervorului conține un filtru și o supapă de reținere care nu pot fi reparate. Un filtru murdar dăunează bunei funcționări a motorului. Dacă motorul funcționează mai bine atunci când bușonul rezervorului este deșurubat puțin, este posibil ca supapa de reținere să fie defectă sau ca filtrul să fie murdar. Înlocuiți bușonul rezervorului dacă este nevoie.

BUJIA

Motorul folosește o bujie Champion RCJ-6Y cu o distanță disruptivă de 0,63 mm. Înlocuiți bujia o dată pe an cu o bujie identică.

DEPOZITAREA (PENTRU 1 LUNĂ SAU MAI MULT)

1. Turnați tot carburantul rămas în rezervor într-o canistră omologată pentru păstrarea benzinei. Porniți motorul până când acesta se oprește singur.
2. Curățați cu grijă trimmer-ul. Păstrați aparatul într-un loc bine aerisit unde nu este la îndemâna copiilor. Nu-l depozitați în apropiere de agenți corozivi cum ar fi produși chimici de grădinarit sau săruri antigel.
3. Consultați standardele ISO și reglementările locale privind depozitarea și manipularea carburantului. Puteți folosi carburantul rămas pentru un alt aparat echipat cu un motor în doi ti.

F GB D E I P NL S DK N FIN GR H CZ RUS **RO** PL

Română

REZOLVAREA UNOR PROBLEME

DACĂ ACESTE SOLUȚII NU PERMIT REZOLVAREA PROBLEMEI APĂRUTE, CONTACTAȚI UN CENTRU SERVICE AGREAT HOMELITE.

PROBLEMĂ	CAUZĂ POSIBILĂ	SOLUȚIE
Motorul nu pornește.	<p>1. Nu există scânteele la bujie.</p> <p>2. Nu mai este carburant.</p> <p>3. Motorul este înecat.</p> <p>4. Demarorul se trage mai greu decât atunci când aparatul era nou.</p>	<p>1. Testați bujia. Scoateți bujia. Montați din nou fișa bujiei și așezați bujia pe cilindrul metalic. Trageți de demaror și uitați-vă dacă se produce o scânteele la electrodul bujiei. Dacă nu se produce nici o scânteele, refaceți testul cu o bujie nouă.</p> <p>2. Acționați para de amorsare până când aceasta se umple cu carburant. Dacă para de amorsare nu se umple, sistemul de alimentare cu carburant este obturat. Contactați un centru de reparații. Dacă para de amorsare se umple, motorul poate fi înecat (vezi paragraful următor).</p> <p>3. Scoateți bujia și întoarceți trimmer-ul astfel încât orificiul bujiei să fie orientat spre sol. Mutați mânerul demarorului în poziția Pornit și trageți cordorul demarorului de 10 - 15 ori. Astfel motorul se curăță de excesul de carburant. Curățați bujia și montați-o la loc. Puneți mânerul demarorului în poziția Pornit apoi trageți cordorul demarorului de 3 ori. Dacă motorul nu pornește, puneți mânerul demarorului în poziția de șoc și reluați procedura normală de pornire. Dacă nici acum motorul nu pornește, repetați procedura cu o bujie nouă.</p> <p>4. Contactați un centru de reparații.</p>
Motorul pornește dar nu accelerează.	Trebuie să reglați carburatorul.	<p>Rotiți șurubul de regim redus (44) spre stânga cu 1/16 de rotație. Dacă șurubul de regim redus nu poate fi rotit spre stânga, nu forțați.</p> <p>Contactați un centru de reparații (Fig. 22).</p>
Motorul pornește dar nu merge la turație mare decât în poziția semi-deschisă.	Trebuie să reglați carburatorul.	<p>Rotiți șurubul de regim maxim (45) spre stânga cu 1/16 de rotație. Dacă șurubul de regim maxim nu poate fi rotit spre stânga, nu forțați.</p> <p>Contactați un centru de service (Fig. 22).</p>
Motorul nu atinge regimul maxim și degajă fum în exces.	<p>1. Trebuie să verificați amestecul de carburant</p> <p>2. Filtrul de aer este murdar.</p> <p>3. Trebuie să reglați carburatorul.</p>	<p>1. Utilizați un carburant amestecat recent conținând proporția corectă de ulei în 2 timp.</p> <p>2. Curățați filtrul de aer. Consultați secțiunea "Înlocuirea și curățarea filtrului de aer".</p> <p>3. Rotiți șurubul de regim maxim spre dreapta cu 1/16 sau 1/8 de rotație (Fig. 22).</p>

F GB D E I P NL S DK N FIN GR H CZ RUS **RO** PL

Română

REZOLVAREA UNOR PROBLEME

PROBLEMĂ	CAUZĂ POSIBILĂ	SOLUȚIE
Motorul pomeste, merge și accelerează dar se oprește în ralanti.	Trebuie să reglați carburatorul.	Rotiți șurubul de ralanti (43) spre dreapta pentru a mări viteza de ralanti (Fig. 22).
Firul nu se derulează.	<ol style="list-style-type: none"> 1. Firul s-a lipit de el însuși. 2. Nu mai există fir suficient pe bobină. 3. Extremitățile firului sunt uzate și prea scurte. 4. Firul s-a încâlcit pe bobină. 5. Motorul se învâрте prea încet. 	<ol style="list-style-type: none"> 1. Lubrifiați-l cu un produs pe bază de silicon. 2. Instalați un fir nou. Consultați secțiunea "Înlocuirea firului". 3. Trageți de extremitățile firului apăsând pe butonul de fixare a bobinei și eliberându-l. 4. Scoateți firul de pe bobină și înfășurați-l din nou. Consultați secțiunea "Înlocuirea firului". 5. Derulați firul atunci când motorul merge la regim maxim.
Larba se înfășoară în jurul tubului inferior și a capului de fir.	<ol style="list-style-type: none"> 1. Tăiați iarba înaltă foarte aproape de sol. 2. Utilizați trimmer-ul la un regim mediu. 	<ol style="list-style-type: none"> 1. Tăiați ierburile înalte de sus în jos. 2. Utilizați trimmer-ul la regim maxim.
Butonul de fixare a bobinei se rotește greu.	Filetul șuruburilor este murdar sau deteriorat.	Curățați șuruburile și lubrifiați-le. Dacă nu se observă nici o îmbunătățire, înlocuiți butonul de fixare a bobinei.
Se scurge ulei prin orificiul de eșapament.	<ol style="list-style-type: none"> 1. Utilizați trimmer-ul la un regim mediu. 2. Trebuie să verificați amestecul de carburant 3. Filtrul de aer este murdar. 4. Trebuie să reglați carburatorul. 	<ol style="list-style-type: none"> 1. Utilizați trimmer-ul la regim maxim. 2. Utilizați un carburant amestecat recent conținând proporția corectă de ulei în 2 timpi. 3. Curățați amortizorul conform instrucțiunilor din secțiunea Întreținere. 4. Rotiți șurubul de regim maxim spre dreapta cu 1/16 sau 1/8 de rotație (Fig. 22).

REMARCĂ: Șuruburile de reglare ale carburatorului sunt echipate cu bușoane de plastic care permit păstrarea reglajelor efectuate din fabrică. Dacă constatați disfuncționalități pentru care secțiunea "Rezolvarea unor probleme" recomandă să rotiți un șurub de regim al carburatorului și nici un reglaj nu a fost efectuat de la cumpărarea aparatului, duceți-l la un centru service agreat. În majoritatea cazurilor, reglajele necesare reprezintă o muncă de rutină pentru tehnicienii noștri calificați.

F GB D E I P NL S DK N FIN GR H CZ RUS RO PL

Polski

Dziękujemy państwu za zakup produktu Homelite.

Wasza podkaszarka do obrzeży została zaprojektowana według wysokich kryteriów wymogów Homelite, które czynią z niego narzędzie sprawne, łatwe w obsłudze i niezawodne. Jeżeli będziecie je odpowiednio konserwowali, będziecie mogli bezpiecznie korzystać z tego odpornego i wydajnego narzędzia przez wiele lat.



OSTRZEŻENIE

W celu zmniejszenia ryzyka urazów cielesnych, należy koniecznie przeczytać cały podręcznik obsługi i dobrze zrozumieć jego treść.



OSTRZEŻENIE

Nie próbujcie używać waszego narzędzia zanim nie przeczytacie i zrozumiecie wszystkich wskazówek i wymogów bezpieczeństwa zawartych w niniejszej instrukcji. Nie przestrzeganie tych zaleceń mogłoby pociągnąć za sobą wypadki takie jak pożary, porażenia prądem elektrycznym lub poważne obrażenia ciała. Przechowujcie ten podręcznik obsługi i zaglądajcie do niego regularnie, aby móc bezpiecznie pracować i poinformować innych ewentualnych użytkowników.

PRZECZYTAJcie WSZYSTKIE WSKAZÓWKI.

OGÓLNE WYMAGANIA BHP

- Aby móc bezpiecznie pracować, prosimy o przeczytanie i zrozumienie wszystkich zaleceń przed użyciem waszej podkaszarki do obrzeży. Należy przestrzegać wymogów BHP z myślą o zmniejszeniu ryzyka poważnych obrażeń ciała.
- Nie pozwalajcie dzieciom czy osobom niedoświadczonym używać tego narzędzia.
- Nigdy nie uruchamiajcie silnika w pomieszczeniu zamkniętym lub źle przewietrzonym, gdyż gazy spalinowe mogą być śmiertelne.
- Czyśćcie strefę roboczą po każdym użyciu. Wyjmijcie kamienie, odłamki szklane, gwoździe, kable metalowe, sznury i inne przedmioty, które mogłyby być odrzucone, lub pochwycone przez system tnący.
- Kiedy używacie tego narzędzia, zakładajcie okulary ochronne lub ochronniki słuchu.
- Noście również długie i grube spodnie, robocze obuwie i rękawice. Nie noście luźnych ubrań, czy też biżuterii i nigdy nie pracujcie na boso.
- Jeżeli macie długie włosy, pamiętajcie, aby je spiąć na poziomie ramion w celu uniknięcia ich pochwylenia przez ruchome części.
- Trzymajcie dzieci, osoby postronne i zwierzęta w odległości minimum 15 m.

- Nie należy używać waszego narzędzia, kiedy jesteście zmęczeni, chorzy, pod wpływem alkoholu, narkotyków czy leków.
 - Nie używajcie tego narzędzia w strefie źle oświetlonej.
 - Zawsze zachowujcie pozycję równowagi. Opierajcie się dobrze na waszych nogach i nie wyciągajcie ramion zbyt daleko. W przeciwnym wypadku, moglibyście upaść i /lub dotknąć parzących części.
 - Trzymajcie wasze ciało oddalone od poruszających się części.
 - Nie zbliżajcie rąk do tłumika czy do cylindra podkaszarki do obrzeży, gdyż te części stają się bardzo gorące w trakcie używania.
 - Pamiętajcie by zawsze przed przystąpieniem do regulowania lub napraw, zatrzymać silnik i odłączyć kabel ze świecy, za wyjątkiem kiedy regulujecie gaźnik.
 - Należy dokładnie skontrolować wasze narzędzie przed każdym użyciem, sprawdzając czy żadna część nie jest poluzniona, czy nie ma wycieku paliwa itd. Przed dalszym użytkowaniem narzędzia, wymieńcie wszelkie uszkodzone części.
 - Bądźcie wyjątkowo ostrożni, gdyż żyłka lub element tnący obraca się podczas ustawiania gaźnika.
 - Narzędzie należy utrzymywać w dobrym stanie, sprawdzając czy części są dobrze dokręcone i wymieniając wszelką uszkodzoną część.
 - Paliwo należy mieszać i przechowywać tylko w pojemniku zaprojektowanym do zawierania benzyny.
 - Paliwo mieszać i wlewać tylko na wolnym powietrzu, z dala od wszelkich iskier czy płomienia. Jeżeli rozchlapiecie paliwo, należy je dokładnie powycierać. Przed uruchomieniem silnika należy odsunąć się na odległość co najmniej 9 m od miejsca, w którym tankowaliście.
 - Przed tankowaniem paliwa lub składowaniem narzędzia należy zatrzymać silnik i zaczekać, aż ostygnie.
 - Przed transportem podkaszarki do obrzeży w samochodzie, należy zaczekać aż silnik ostygnie i opróżnić bak z paliwa, oraz przymocować narzędzie, tak by nie ruszało się w trakcie transportu.
- #### WYMOGI BEZPIECZEŃSTWA SPECYFICZNE DLA PODKASZAREK DO OBRZEŻY
- Należy wymienić głowicę żytkową jeżeli jest ona pęknięta, obłupana lub w inny sposób uszkodzona. Upewnić się, czy głowica żytkowa jest prawidłowo zamontowana i dobrze zamocowana. Nie zastosowanie się do tego wymogu może spowodować ciężkie obrażenia ciała.

F GB D E I P NL S DK N FIN GR H CZ RUS RO PL

Polski

WYMOGI BEZPIECZEŃSTWA SPECYFICZNE DLA PODKASZAREK DO OBRZEŻY

- Upewnić się, czy wszystkie osłony, pasy napędowe, odchylacze ścinków i uchwyty są prawidłowo i zainstalowane i dobrze zamocowane.
- W przypadku wymiany żyłki tnącej, należy stosować tylko żyłkę tnącą zalecaną przez producenta. Nie wolno stosować żadnych innych przystawek tnących.
- Nie używajcie waszego narzędzia, jeżeli odchylacz trawy w dobrym stanie nie jest założony na miejsce.
- Podczas używania należy trzymać mocno narzędzie za oba uchwyty. Głowicę tnącą należy trzymać poniżej poziomu pasa. Nie próbujecie wykonywać cięcia, jeżeli głowica żyłkowa znajdowałaby się wyżej niż 76 cm od ziemi.

ZACHOWAJCIE NINIEJSZY PODRĘCZNIK, BY MÓC DO NIEGO ZAJRZEĆ W PÓŹNIEJSZYM CZASIE.

CHARAKTERYSTYKA

Ciężar	
- bez paliwa oraz bez głowicy żyłkowej	4,78 kg
- bez paliwa i z głowicą żyłkową	4,97 kg
Pojemność zbiornika paliwa	425 cm ³
Szerokość cięcia	432 mm
Pojemność skokowa silnika	25 cm ³
Maksymalna moc silnika (zgodnie z normą ISO 8893)	0,75 kW
Maksymalne obroty wrzeciona	9 000 obrotów/min
Szybkość obrotowa silnika przy maks.obrotach wrzeciona	12 500 obrotów/min
Szybkość obrotowa silnika na biegu jałowym	2000-2500 obrotów/min
Zużycie paliwa (zgodnie z normą ISO 8893) przy maksymalnej mocy silnika	0,48 kg/h
Zużycie jednostkowe paliwa (zgodnie z normą ISO 8893) przy maksymalnej mocy silnika	0,46 kg/h
Poziom wibracji na biegu jałowym	
- Uchwyt z przodu	2,8
- Uchwyt z tyłu	2,5
Poziom wibracji przy pracy	
- Uchwyt z przodu	4,5
- Uchwyt z tyłu	4,4

Ciśnienie akustyczne

(zgodnie z normą EN ISO 11806:1997, ISO 7917:1987)

99

Moc akustyczna (zgodnie z normą z ISO 10884)

113

OPIS

1. ŚRUBA TŁUMIKA
2. DŹWIGNIA STARTERA
3. KONTROLA MOCY I UCHWYT TYLNY
4. UCHWYT ROZRUSZNIKA
5. SPUST PRZEPUSTNICY
6. WYŁĄCZNIK
7. RURKA
8. UCHWYT PRZEDNI
9. ODCHYLACZ TRAWY
10. GŁOWICA ŻYŁKOWA
11. PROWADNIK PODKASZARKI DO OBRZEŻY
12. WKRĘT
13. NAKRĘTKA MOTYLKOWA
14. OBUDOWA TYLNA
15. WKRĘT
16. ZGIĘTA KOŃCÓWKA OSŁONY TŁUMIKA
17. OTWÓR BOCZNY
18. ELEMENTY PROWADNIKA PODKASZARKI DO OBRZEŻY
19. PODKŁADKA OPOROWA
20. PODKŁADKA PŁASKA
21. KRÓTKI WKRĘT
22. PROWADNIK PODKASZARKI DO OBRZEŻY ZAMONTOWANY
23. ZDERZAKI
24. DŁUGI WKRĘT
25. PRZYCISK ODBLOKOWANIA SPUSTU
26. BANKA POMPY PALIWOWEJ
27. POZYCJA PRACY
28. POZYCJA PÓŁOTWARTA
29. POZYCJA DŁAWIENIA
30. USTALACZ SZPULI
31. SZCZELINY
32. SPRĘŻYNA
33. OCZKA ŻYŁKI
34. SZPULA
35. STRZAŁKI NA SZPULI
36. OTWÓR
37. PIERWSZA ŻYŁKA
38. DRUGA ŻYŁKA
39. KARABIŃCZYK
40. POCIĄGNIJ ZA POKRYWĘ, ABY OTWORZYĆ
41. ELEMENT FILTRA
42. POKRYWA FILTRA POWIETRZA
43. ŚRUBA WOLNYCH OBROTÓW
44. ŚRUBA NISKICH OBROTÓW
45. ŚRUBA WYSOKICH OBROTÓW

F GB D E I P NL S DK N FIN GR H CZ RUS RO PL

Polski

ROZPAKOWANIE

INSTRUKCJE

- Wyjmijcie ostrożnie z pudełka wasze narzędzie oraz akcesoria.
- Skontrolujcie uważnie wasze narzędzie, aby upewnić się czy podczas transportu nic nie zostało zepsute lub uszkodzone.
- Nie wyrzucajcie opakowania przed uprzednim ważnym skontrolowaniem narzędzia i sprawdzeniem czy ono sprawnie działa.

SPIS CZĘŚCI

- Odchylacz trawy (9)
- Uchwyt przedni (8)
- Zestaw Trim'n Edge
- Osłona tłumika (1), klucz i śruba (15)
- Element mocujący
- Instrukcja obsługi

MONTAŻ

UCHWYT Z PRZODU (Rys. 2)

1. Z dostarczonych części wyjmijcie uchwyt przedni (8), wkręt (12) i nakrętkę motylkową (13).
2. Zainstalujcie przedni uchwyt na górnej rurce (7) i umieście go w wygodnej pozycji roboczej.
3. Wprowadźcie wkręt do uchwytu przedniego, jak pokazano na rys.3 i zainstalujcie nakrętkę motylkową.
4. Dokręćcie solidnie nakrętkę motylkową.

OBJAŚNIENIE: Nie próbujcie wyjmować czy modyfikować rozpórki. Element ten odpowiada górnej granicy położenia uchwytu.

MONTAŻ OSŁONY TŁUMIKA (Rys. 3)

1. Złapcie osłonę tłumika (1) i dwie śruby będące na wyposażeniu.
2. Zamocujcie osłonę tłumika do tylnej obudowy (14).

OBJAŚNIENIE: Upewnijcie się, że zgięta końcówka osłony tłumika (16) należy wchodzić do otworu bocznego tylnej obudowy (17).

3. Załóżcie na miejsce obie śruby.
4. Dokręćcie mocno te śruby.

MONTAŻ PROWADNIKA PODKASZARKI DO OBRZEŻY (Rys.4)

1. Połączcie ze sobą obydwa elementy plastikowe prowadnika podkaszarki do obrzeży (18) przy pomocy krótkiego wkrętu (21), podkładki płaskiej (20), podkładki oporowej (19) i nakrętki motylkowej.

2. W celu dopasowania pożądanej długości cięcia, przesuniecie prowadnik podkaszarki do obrzeży.
3. Dokręćcie solidnie nakrętkę motylkową.

ODCHYLACZ TRAWY I PROWADNIK PODKASZARKI DO OBRZEŻY (Rys. 5 & 6)

1. Wyjmijcie z dostarczonych akcesoriów nakrętkę motylkową, podkładkę płaską, podkładkę oporową i długi wkręt.
2. Ustawcie odchylacz trawy (9) na rurce, powyżej wspornika.
3. Wprowadźcie zamontowany (22) prowadnik do występów mocujących odchylacza trawy i wspornika.
4. Wprowadźcie długi wkręt do szczeliny odchylacza trawy i prowadnika podkaszarki do obrzeży.

OBJAŚNIENIE : Przed wprowadzeniem wkrętu, sprawdźcie czy szczeliny są wyrównane.

4. Zainstalować płaską podkładkę, podkładkę oporową i nakrętkę motylkową.
5. Dokręćcie solidnie nakrętkę motylkową.

FUNKCJONOWANIE



Prosimy przeczytać ten podręcznik obsługi i zastosować się do wymogów bezpieczeństwa i ostrzeżeń.

Zakładajcie ochronniki słuchu i okulary ochronne.

Wszelkie osoby postronne, a szczególnie dzieci i zwierzęta, powinny pozostawać w odległości przynajmniej 15 m od waszej strefy roboczej.

PALIWO I TANKOWANIE

BEZPIECZEŃSTWO PRACY Z PALIWEM

- Bądźcie zawsze ostrożni kiedy obchodzicie się z paliwem: chodzi o substancję bardzo łatwopalną
- Paliwo należy mieszać i tankować tylko na wolnym powietrzu, z dala od wszelkich iskier czy płomienia. Nie wdychać oparów paliwa.
- Unikać wszelkiego kontaktu z benzyną lub olejem.
- Unikać przede wszystkim dostania się benzyny lub oleju do oczu. Jeżeli benzyna lub olej dostaną się do oczu, należy je natychmiast przemyć czystą wodą. Jeżeli po przemyciu oczy są nadal podrażnione, skonsultujcie się niezwłocznie z lekarzem.
- Wycierać natychmiast całe rozlane paliwo.

F GB D E I P NL S DK N FIN GR H CZ RUS RO PL

Polski

FUNKCJONOWANIE

SPORZĄDZANIE MIESZANKI PALIWOWEJ

- Urządzenie to jest napędzane silnikiem dwusuwowym i dlatego wymaga uprzedniego sporządzenia mieszanki benzyny z olejem do silników dwusuwowych. Mieszankę tą sporządzamy w czystym zbiorniku zatwierdzonym do przechowywania benzyny.
- Silnik ten działa na benzynę bezołowiową do pojazdów o liczbie oktanowej 87 ((R + M) / 2) lub wyższej.
- Nie używajcie żadnych gotowych mieszanek paliwowych oleju/ z benzyną sprzedawanych na stacjach benzynowych, przeznaczonych głównie do motocykli, motorowerów etc.
- Stosować tylko olej samomieszający się, przeznaczony do silników 2-suwowych chłodzonych powietrzem. Nie wolno stosować żadnego oleju odpadowego do silników samochodowych lub silników 2-suwowych.
- Do benzyny dodać 2% oleju i wymieszać. Daje to stosunek uzyskanej mieszanki paliwowej równy 50/1.
- Wymieszajcie dobrze paliwo przed każdym dolewaniem paliwa.
- Mieszankę należy sporządzać w małych ilościach, nie mieszać ilości większej niż do miesięcznego zużycia. Zalecane jest stosowanie oleju do silników 2-suwowych z dodatkiem stabilizatora paliwa.



NAPEŁNIANIE ZBIORNKA

1. Aby niedopuszczyć do zanieczyszczenia paliwa, należy oczyścić powierzchnię zbiornika wokół korka wlewu paliwa.
2. Korek wlewu paliwa należy luzować powoli w celu stopniowego wyrównania ciśnienia i niedopuszczenia do rozlania paliwa wokół korka.
3. Mieszankę paliwową należy wlewać ostrożnie do zbiornika, unikając rozlania jej.
4. Przed dokręceniem korka paliwa należy oczyścić i sprawdzić jego uszczelkę.
5. Natychmiast po tankowaniu należy założyć korek wlewu paliwa i dokręcić go mocno. Wycierać natychmiast całe rozchlapane paliwo. Przed uruchomieniem silnika należy odsunąć się na odległość co najmniej 9 m od miejsca, w którym tankowaliście.

OBJAŚNIENIE: Wydzielanie się dymu z silnika jest zjawiskiem normalnym w trakcie pierwszego użycia oraz przez pewien czas potem.



OSTRZEŻENIE

Przed ponownym tankowaniem należy zawsze wyłączyć silnik. Nigdy nie wolno dolewać paliwa do zbiornika narzędzia, kiedy silnik pracuje lub jest jeszcze gorący. Przed uruchomieniem silnika należy odsunąć się na odległość co najmniej 9 m od miejsca, w którym tankowaliście. Nie wolno palić tytoniu!



+



=



1 litr	+	20 ml	=	} 50:1
2 litry	+	40 ml	=	
3 litry	+	60 ml	=	
4 litry	+	80 ml	=	
5 litrów	+	100 ml	=	

UŻYWANIE PODKASZARKI DO OBRZEŻY (Rys. 7)

Trzymajcie podkaszarkę do obrzeży mając prawą rękę na uchwycie ze spustem i lewą rękę na lewym uchwycie. Przez cały czas używania, trzymajcie wasze narzędzie mocno dwoma rękami. Podkaszarkę do obrzeży należy trzymać w wygodnej pozycji, tak aby uchwyt tylny był mniej więcej na wysokości biodra.

Używajcie podkaszarki do obrzeży na pełnych obrotach (przy pełnym otwarciu przepustnicy). Wysoką trawę należy ciąć z góry w dół w celu zapobiegnięcia owijania trawy wokół rurki dolnej i głowicy żyłkowej (10), co może być przyczyną uszkodzenia maszyny i spowodować przegrzanie silnika. Jeżeli trawa owinie się wokół głowicy żyłkowej, należy zatrzymać silnik, odłączyć kabel od świecy zapłonowej i usunąć zaplątaną trawę. Używanie przez dłuższy czas przy niepełnym otwarciu przepustnicy (na pół gazu) spowoduje, że nie spalony olej będzie wyciekał z tłumika.

WYSUWANIE ŻYŁKI

WYSUWANIE ŻYŁKI ZA POMOCĄ SYSTEMU EZ LINE™

Możecie wysunąć dodatkową żyłkę tnącą poprzez lekkie stuknięcie głowicą żyłkową o ziemię, podczas pracy silnika na "pełnym gazie".

1. Dajcie pełny gaz (ustawcie przepustnicę na pełne otwarcie).
2. Stuknąć lekko głowicą żyłkową o ziemię, tak by żyłka się wysunęła. Żyłka wysuwa się za każdym razem, gdy stukniecie głowicą o ziemię.

F GB D E I P NL S DK N FIN GR H CZ RUS RO PL

Polski

FUNKCJONOWANIE

- Możliwe że będzie potrzebne kilkukrotne stuknięcie głowicą żyłkową o ziemię, zanim żyłka będzie wystarczająco długa, aby przecięto ją ostrze do przycinania żyłki.
- Podjąć ponownie waszą pracę.

OBJAŚNIENIE: Jeżeli żyłka jest za krótka, to stukanie nią o ziemię może nie spowodować jej dodatkowego wysunięcia. W takim przypadku należy ZATRZYMAĆ SILNIK i wysunąć żyłkę ręcznie.

RĘCZNE WYSUWANIE ŻYŁKI

Aby wysunąć dodatkową żyłkę ręcznie, należy wcisnąć ustalacz szpuli (30) i pociągnąć za końcówkę żyłki.

WSKAZÓWKI ODNOŚNIE CIĘCIA (Rys. 8)

- Trzymajcie waszą podkaszarkę nachyloną w kierunku ciętej powierzchni daje to najlepszy obszar cięcia (B).
- Nie wolno ciąć w obszarze niebezpiecznym (A).
- Cięcie należy wykonywać końcem żyłki; nie wypychać na siłę głowicy żyłkowej w wysoką trawę.
- Kontakt z drutem kolczastym, płotem, murem z cegły, chodnikiem lub drewnem spowoduje przedwczesne zużycie żyłki i nawet może ją złamać (zerwać).
- Należy unikać kontaktu z drzewami i krzakami. Żyłka może uszkodzić korę drzewa, listwy drewniane, lamperie czy ogrodzenie z pali (słupków).

OSTRZE ODCINANIA ŻYŁKI ODCHYLACZA TRAWY (Rys. 9)

Wasza podkaszarka do obrzeży wyposażona jest w ostrze do przycinania żyłki, które znajduje się na odchylaczu trawy. Dla uzyskania optymalnych efektów cięcia, żyłkę należy wysuwać dotąd, aż będzie ona wystarczająco długa by być odcięta przez to ostrze. Żyłkę należy wysuwać za każdym razem, gdy silnik zacznie pracować szybciej niż normalnie. Dzięki temu można pracować stale z najwyższą wydajnością cięcia oraz zapewnić prawidłowe wysuwanie się żyłki (jej optymalną długość).

UŻYWANIE PROWADNIKA PODKASZARKI DO OBRZEŻY (JEDYNY MODEL TRIM'N EDGE) (Rys. 10 & 11)

- Odkręćcie nakrętkę motylkową (13) i przesunąć prowadnik podkaszarki do obrzeży (11) na pożądaną długość cięcia a następnie dokręćcie nakrętkę motylkową. W celu uzyskania dalszych informacji, patrz rozdział "Prowadnik podkaszarki do obrzeży", znajdujący się powyżej w niniejszym podręczniku.

- Prowadnik ten umożliwia posługiwanie się podkaszarką do obrzeży wzdłuż chodników, alejek, klombów kwiatowych, etc. Łatwy w obsłudze, doskonale przytrzymuje podkaszarkę do obrzeży w pozycji nachylonej.
- Bądźcie ostrożni, kiedy nachylacie waszą podkaszarkę do obrzeży w celu użycia prowadnika: wylot spalin (tłumik) i wydzielające się gazy są bardzo gorące podczas funkcjonowania podkaszarki do obrzeży. Dopilnujcie by nigdy nie dotykać tłumika (wylotu spalin).

URUCHAMIANIE I ZATRZYMYWANIE (Rys. 12 i 13)



OSTRZEŻENIE

Nigdy nie uruchamiajcie silnika w pomieszczeniu zamkniętym lub źle przewietrzonym, gdyż gazy spalinowe mogą być śmiertelne.

URUCHAMIANIE ZIMNEGO SILNIKA :

- Położyć podkaszarkę na płaskiej, nie zarośniętej powierzchni. Umieścić wyłącznik jest w pozycji PRACY " I " .

OBJAŚNIENIE : to narzędzie wyposażone jest w wyłącznik włączenie/wyłączenie. Przed uruchomieniem silnika, upewnijcie się czy wyłącznik jest w pozycji PRACY " I " .

- Naciśnąć **8 do 10 razy** bańkę pompki paliwowej (26).
- Popchnijcie dźwignię startera na pozycję dławienia (29) (I-1).
- Wciśnijcie przycisk odblokowania (25) a następnie naciśnijcie na spust (5) i pociągnijcie za linkę rozrusznika aż silnik zastartuje. (Nie ciągnijcie za linkę więcej niż 6 razy).
- Ustawcie dźwignię startera na pozycje półotwarta (1/2 dławienia) (28) (I-1).
- Trzymając spust wciśnięty, pociągnijcie za linkę rozrusznika aż silnik zastartuje.
- Dajcie silnikowi pracować na "pełnym gazie" (spust całkiem wciśnięty) przez 30 do 45 sekund, dźwignia startera półotwarta (I-1) w celu zagrzania silnika. Ustawcie dźwignię startera na pozycję pracy (27) (I-1).

URUCHAMIANIE CIEPŁEGO SILNIKA :

- Ustawcie dźwignię startera na pozycję pracy (I-1).
- Trzymając spust wciśnięty, pociągnijcie za linkę rozrusznika aż silnik zastartuje.

ZATRZYMANIE SILNIKA :

Aby zatrzymać silnik, ustawcie wyłącznik w pozycji zatrzymane " O " .

OBJAŚNIENIE : Zanim spróbujecie ponownie uruchomić silnik, nie zapomnijcie ustawić wyłącznika w pozycji pracy " I " .

F GB D E I P NL S DK N FIN GR H CZ RUS RO PL

Polski

KONSERWACJA



OSTRZEŻENIE

W celu konserwacji, stosować tylko oryginalne części, akcesoria i wyposażenie. Nie przestrzeganie tego zalecenia, mogłoby pociągnąć za sobą ryzyko złego funkcjonowania narzędzia i spowodowania ran. Ponadto, spowodowałoby to anulację Państwa gwarancji.

Wykonujcie jedynie regulacje i naprawy opisane w niniejszym podręczniku. Wszelkie inne interwencje na waszej podkaszarce, powinny być powierzone Autoryzowanemu Punktowemu Serwisowemu Homelite.

WYMIANA SZPULI

SYSTEM WYSUWANIA ŻYŁKI EZ LINET™

NOWA SZPULA (Rys. 14 i 15)

Jeżeli zamierzacie jedynie wymienić żyłkę tnącą, prosimy odnieść się do rozdziału "Wymiana żyłki" w dalszej części tego podręcznika.

Do wymiany stosować tylko żyłkę z włókna pojedynczego o średnicy 2,4 mm. Najlepsze efekty pracy uzyskuje się, stosując żyłkę producenta narzędzia.

1. Zatrzymać silnik i odłączyć kabel od świecy zapłonowej. Trzymając głowicę żyłkową odkręcić ustalacz szpuli obracając go w prawą stronę.
2. Zdjąć pustą szpulę z głowicy żyłkowej. Sprężyna (32) musi zostać przymocowana do szpuli.
3. Aby można było założyć nową szpulę, należy najpierw upewnić się, czy obie końcówki żyłki przechodzą przez dwie przeciwległe szczeliny nowej szpuli (34). Upewnić się również czy każda końcówka żyłki jest wysunięta poza swoją szczelinę na odległość około 152 mm.
4. Wprowadźcie końcówki żyłek do oczek (33) w głowicy żyłkowej. Wepchnąć ostrożnie szpulę do głowicy żyłkowej (wyciągnąć delikatnie końcówki żyłek dalej na zewnątrz, jeśli to konieczne.) Gdy szpula jest już ustawiona w głowicy żyłkowej, wtedy należy uchwycić końce żyłek i pociągnąć je energicznie, aby uwolnić je ze szczelin szpuli.
5. Obracać szpulę w lewo, dotąd aż nie będzie nią można więcej obracać. Przytrzymując nadal szpulę w dół, przekręcić ją trochę w prawo. Zwolnić szpulę. Szpula powinna więc zostać zablokowana w głowicy żyłkowej. Jeżeli tak nie jest, to wcisnąć ją w dół i pokręcać dotąd aż blokada zaskoczy.
6. Upewnić się, że głowica żyłkowa i ustalacz szpuli są dobrze zamontowane na wałku napędowym, poprzez pokręcanie ustalaczem szpuli w lewo w celu dokręcenia.

7. Pociągnąć jeszcze raz za końce żyłek w celu ustawienia szpuli w pozycję cięcia. Nacisnąć na ustalacz szpuli ciągnąc za końcówki żyłki w celu ręcznego dodatkowego wysunięcia żyłek i sprawdzenia czy głowica żyłkowa została dobrze zamontowana.

WYMIANA ŻYŁKI (Rys. 16, 17, 18 i 19)

1. Zatrzymać silnik i odłączyć kabel od świecy zapłonowej. Trzymając głowicę żyłkową odkręcić ustalacz szpuli obracając go w prawą stronę.
2. Zdjąć szpulę z głowicy żyłkowej.

OBJAŚNIENIE: Sprężyna musi pozostać przymocowana do szpuli. Usunąć ewentualną pozostałość starej żyłki ze szpuli.

3. Uciąć dwa kawałki nowej żyłki każdy o długości około 2,7.
4. Wstawić pierwszą żyłkę (37) do otworu (36) kotwiczki znajdującej się w górnej części szpuli. Owinąć pierwszą żyłkę w lewo wokół górnej części szpuli, jak pokazują strzałki na szpuli. Umieścić tą końcówkę żyłki w szczelinie (31) na kołnierzu zewnętrzym szpuli, pozostawiając około 152 mm żyłki wysuniętej na zewnątrz szczeliny. Nie nawijać zbyt dużo żyłki. Po nawinięciu żyłki, powinno zostać jeszcze przynajmniej 6 mm wolnego miejsca pomiędzy warstwą nawiniętej żyłki a zewnętrznym brzegiem szpuli.
5. Powtórzyć powyższe etapy przy zakładaniu drugiej żyłki (38), używając tym razem dolnej części szpuli. Nie nawijać zbyt dużo żyłki.
6. Założyć na miejsce szpulę i ustalczyć szpuli. Odnieście się w tym celu do powyższego rozdziału "Wymiana szpuli"

CZYSZCZENIE OTWORU WYLOTU SPALIN

Otwór wylotowy spalin może być zatkany osadami węglowymi; wielkość tego zanieczyszczenia zależy od rodzaju stosowanego paliwa, gatunku i ilości oleju w mieszance i warunków używania. Jeżeli moc narzędzia zauważalnie spadnie, oddajcie je do czyszczenia wykwalifikowanemu technikowi.

ISKROCHWYT

Aby zapewnić sprawne używanie urządzenia należy regularnie, co 25 godzin używania lub raz na rok czyścić iskrochwył lub wymienić go na nowy. Iskrochwył może być zamontowany w różnych miejscach, zależnie od modelu urządzenia. Należy skontaktować się z najbliższym Punktem Serwisowym Homelite w celu zlokalizowania iskrochwyłu w tym konkretnym modelu.

F GB D E I P NL S DK N FIN GR H CZ RUS RO PL

Polski

KONSERWACJA

Instrukcje czyszczenia:

- Wymontować iskrochwyt z wylotu spalin.
- Jeżeli iskrochwyt jest wykonany z włókna szklanego, to należy go wyrzucić i wymienić na nowy.
- Jeżeli iskrochwyt jest wykonany z metalu, to należy go oczyścić w następujący sposób:
 1. Pokryć iskrochwyt dobrej jakości produktem do nagaru silnikowego (rozpuszczającym związki węgla).
 2. Wyczyścić go delikatnie szczotką drucianą.
 3. Przed użyciem, założyć nowy iskrochwyt lub ponownie zamontować na miejsce oczyszczony iskrochwyt.

WYMIANA I CZYSZCZENIE FILTRA POWIETRZA (Rys. 20 i 21)

Aby zapewnić dobrą wydajność i długą żywotność narzędzia, należy utrzymywać w czystości filtr powietrza.

1. Zdjąć pokrywę filtra powietrza (42) przez naciśnięcie kciukiem na jej zatrzask i jednoczesne delikatne pociągnięcie pokrywy.
2. Wyjąć element filtrujący (41) i oczyścić go w ciepłej wodzie z mydłem. Spłukać go i dokładnie osuszyć. Filtr ma najlepszą wydajność gdy jest wymieniany przynajmniej raz w roku.
3. Założyć z powrotem filtr.
4. Założyć ponownie na miejsce pokrywę filtra, wprowadzając zatrzaski do szczelin podstawy filtra powietrza. Nacisnąć na pokrywę aż zaskoczy jak należy.

KOREK WLEWU PALIWA



OSTRZEŻENIE

Ciekący korek wlewu paliwa stwarza zagrożenie pożarowe i musi być natychmiast wymieniony.

W korku wlewu paliwa znajduje się filtr oraz zwór zwrotny, których nie da się naprawić. Zatkany filtr przeszkadza sprawnemu działaniu silnika. Jeżeli po poluzowaniu korka wlewu paliwa praca silnika poprawi się, to będzie oznaczać, że zawór zwrotny jest uszkodzony lub filtr jest zatkany. Wymienić korek wlewu paliwa, jeżeli to konieczne.

ŚWIECA ZAPŁONOWA

W silniku tym należy stosować świece typu Champion RCJ-6Y ze szczeliną elektrody 0,63 mm. wiecę należy wymieniać na dokładnie taką samą raz w roku.

PRZECHOWYWANIE (DŁUŻEJ NIŻ 1 MIESIĄC)

1. Spuścić pozostałe paliwo ze zbiornika do pojemnika zatwierdzonego dla benzyny. Uruchomić silnik i odczekać aż sam zgaśnie z braku paliwa.
2. Oczyścić dokładnie całą podkaszarkę. Przechowujcie ją w dobrze przewietrzonym miejscu, poza zasięgiem dzieci. Nie chowajcie jej w pobliżu czynników żrących, jak ogrodowe produkty chemiczne czy sole odmrażające.
3. Należy odnieść się do norm ISO i lokalnych przepisów dotyczących przechowywania i manipulowania paliwem. Możecie użyć pozostałe paliwo do innego narzędzia z silnikiem dwusuwowym.

F GB D E I P NL S DK N FIN GR H CZ RUS RO PL

Polski

ROZWIĄZYWANIE PROBLEMÓW

JEŻELI TE ROZWIĄZANIA NIE POZWOLĄ ROZWIĄZAĆ NAPOTKANEGO PROBLEMU, TO NALEŻY ZWRÓCIĆ SIĘ DO AUTORYZOWANEGO PUNKTU SERWISOWEGO HOMELITE.

PROBLEM	MOŻLIWA PRZYCZYNA	ROZWIĄZANIE
Silnik nie startuje.	<ol style="list-style-type: none"> 1. Brak iskry. 2. Brak paliwa. 3. Silnik jest zalany. 4. Linkę rozrusznika trzeba ciągnąć mocniej niż wtedy, gdy była nowa. 	<ol style="list-style-type: none"> 1. Sprawdzić świecę zapłonową. Wykręcić świecę. Założyć ponownie kołpak świecy i położyć świecę na cylindrze metalowym. Pociągnąć linkę rozrusznika i obserwować czy elektroda świecy zaiskrzy. Jeżeli nie ma iskry, to powtórzyć ten sam test z nową świecą. 2. Nacisnąć bańkę pompki paliwowej aż do wypełnienia bańki paliwem. Jeżeli bańka nie wypełni się paliwem, to zablokowany jest układ dopływu paliwa do pompki. Skontaktujcie się z punktem naprawczym. Jeżeli bańka napelni się, oznacza to że silnik jest przypuszczalnie zalany paliwem (patrz następny punkt). 3. Wykręcić świecę zapłonową i przekręcić podkaszarkę tak, aby otwór świecy był skierowany do ziemi. Ustawcie dźwignię startera na pozycję praca i pociągnijcie 10 do 15 razy za linkę rozrusznika. Spowoduje to usunięcie nadmiaru paliwa z silnika. Wyczyścić i założyć na miejsce świecę zapłonową. Ustawcie dźwignię startera na pozycję praca a następnie pociągnijcie 3 razy za linkę rozrusznika. Jeżeli silnik nie startuje, przestawcie dźwignię startera na pozycję dławienia i dalej postępować zgodnie z normalną procedurą uruchamiania. Jeżeli mimo to silnik nie daje się uruchomić, to należy powtórzyć powyższą procedurę, lecz przy założonej nowej świecy. 4. Skontaktujcie się z punktem naprawczym.
Silnik się uruchamia lecz nie przyspiesza.	Gaźnik wymaga regulacji.	Przekręcić śrubę niskich obrotów (44) w lewo o 1/16 obrotu. Jeżeli śruba niskich obrotów nie daje się obrócić w lewo, to nie wolno forsować. Skontaktujcie się z punktem naprawczym (Rys. 22).
Silnik się uruchamia lecz na wysokich obrotach pracuje tylko w pozycji półotwartej.	Gaźnik wymaga regulacji.	Przekręcić śrubę wysokich obrotów (45) w lewo o 1/16 obrotu. Jeżeli śruba niskich obrotów nie daje się obrócić w lewo, to nie wolno forsować. Skontaktujcie się z punktem naprawczym (Rys. 22).
Silnik nie uzyskuje pełnych obrotów i wydziela zbyt dużo dymu.	<ol style="list-style-type: none"> 1. Sprawdzić mieszankę paliwową. 2. Brudny filtr powietrza. 3. Gaźnik wymaga regulacji. 	<ol style="list-style-type: none"> 1. Używać świeżego paliwa i poprawić stosunek mieszanki ilości oleju do silników 2-suwowych/iłości paliwa. 2. Wyczyścić filtr powietrza. Prosimy odnieść się do rozdziału "Wymiana i czyszczenie filtra powietrza" 3. Przekręcić śrubę wysokich obrotów w lewo o 1/16 lub 1/8 obrotu (Rys. 22).

F GB D E I P NL S DK N FIN GR H CZ RUS RO PL

Polski

ROZWIĄZYWANIE PROBLEMÓW

PROBLEM	MOŻLIWA PRZYCZYNA	ROZWIĄZANIE
Silnik zapala, pracuje i przyspiesza, ale nie przechodzi na wolne obroty (bieg jałowy).	Gaźnik wymaga regulacji.	Przekręcić śrubę wolnych obrotów (43) (biegu jałowego) w prawo, celem zwiększenia prędkości wolnych (Rys. 22).
Żyłka nie daje się wysunąć.	<ol style="list-style-type: none"> 1. Żyłka jest sklejoną (zgrzana razem). 2. Niewystarczająca długość żyłki na szpuli. 3. Końcówki żyłki są zużyte i zbyt krótkie. 4. Żyłka jest zaplątana na szpuli. 5. Zbyt niskie obroty silnika. 	<ol style="list-style-type: none"> 1. Nasmarować produktem na bazie silikonu. 2. Założyć nową żyłkę. Odnieść się do rozdziału "Wymiana żyłki". 3. Pociągnąć za końcówki żyłki naciskając jednocześnie i zwalniając ustalacz szpuli. 4. Zdjąć żyłkę ze szpuli i ponownie ją nawinąć. Odnieść się do rozdziału "Wymiana żyłki". 5. Wysuwać żyłkę dając pełny gaz (całkowite otwarcie przepustnicy).
Trawa owinęła się wokół dolnej rurki i głowicy żyłkowej.	<ol style="list-style-type: none"> 1. Cięcie długiej trawy tuż przy ziemi. 2. Używajcie podkaszarki na pół gazu (przy częściowym otwarciu przepustnicy). 	<ol style="list-style-type: none"> 1. Długą trawę należy ciąć od góry w dół. 2. Używajcie podkaszarki do obrzeży na pełnych obrotach (przy pełnym otwarciu przepustnicy).
Trudności z obróceniem ustalacza szpuli.	Gwinty śruby brudne lub uszkodzone.	Oczyścić śruby i nasmarować je. Jeżeli nadal brak poprawy, to wymienić ustalacz szpuli.
Wyciek oleju z tłumika.	<ol style="list-style-type: none"> 1. Używajcie podkaszarki na pół gazu (przy częściowym otwarciu przepustnicy). 2. Sprawdzić mieszankę paliwową. 3. Brudny filtr powietrza. 4. Gaźnik wymaga regulacji. 	<ol style="list-style-type: none"> 1. Używajcie podkaszarki do obrzeży na pełnych obrotach (przy pełnym otwarciu przepustnicy). 2. Używać świeżego paliwa i poprawić stosunek mieszanki ilości oleju do silników 2-suwowych /ilości paliwa). 3. Wyczyścić tłumik zgodnie z instrukcjami rozdziału dot. konserwacji. 4. Przekręcić śrubę wysokich obrotów w lewo o 1/16 lub 1/8 obrotu (Rys. 22).

OBJAŚNIENIE: Śruby regulacji gaźnika są wyposażone w plastikowe nasadki umożliwiające zachowanie oryginalnego ustawienia fabrycznego. Jeżeli stwierdzicie problemy, odnośnie których zalecenia rozdziału "Rozwiązywanie problemów" zlecają przekręcić śrubę gaźnika i gdy taka regulacja nie była jeszcze robiona od zakupu narzędzia, to należy zanieść urządzenie do autoryzowanego punktu naprawczego. W większości przypadków, regulacja ta jest rutynową czynnością dla wykwalifikowanego pracownika serwisu.

F GARANTIE - CONDITIONS

Ce produit Homelite est garanti contre les vices de fabrication et les pièces défectueuses pour une durée de vingt-quatre (24) mois, à compter de la date faisant foi sur l'original de la facture établie par le revendeur à l'utilisateur final.

Les détériorations provoquées par l'usage normale, par une utilisation ou un entretien anormal ou non autorisé, ou par une surcharge sont exclues de la présente garantie de même que les accessoires tels que batteries, ampoules, lames, embouts, sacs, etc.

En cas de mauvais fonctionnement au cours de la période de garantie, veuillez envoyer le produit **NON DÉMONTÉ** avec la preuve d'achat à votre fournisseur ou au Centre Service Agréé Homelite le plus proche de chez vous. Vos droits légaux se rapportant aux produits défectueux ne sont pas remis en cause par la présente garantie.

GB WARRANTY - STATEMENT

All Homelite products are guaranteed against manufacturing defects and defective parts for a period of twenty four (24) months from the date stated on the original invoice drawn up by the retailer and given to the end user. Deterioration caused by normal wear and tear, unauthorised or improper use or maintenance, or overload are excluded from this guarantee as are accessories such as battery packs, light bulbs, blades, fittings, bags, etc. In the event of malfunction during the warranty period, please take the **NON-DISMANTLED** product, along with the proof of purchase, to your retailer or nearest Authorised Homelite Service Centre.

This warranty in no way affects your legal rights concerning defective products.

D GARANTIE - BEDINGUNGEN

Für alle Homelite-Produkte gilt eine Garantie gegen Material- und Verarbeitungsfehler für einen Zeitraum von vierundzwanzig (24) Monaten ab dem Datum der vom Wiederverkäufer für den Endbenutzer ausgestellten Originalrechnung.

Fehler, die auf Grund einer normalen Abnutzung, einer unberechtigten oder falschen Wartung oder Handhabung oder durch eine Überbelastung auftreten, sind von der Garantie ausgeschlossen. Dies gilt auch für Zubehörteile wie Batterien, Glühbirnen, Sägeblätter, Ansatzstücke, Beutel usw.

Senden Sie das Produkt im Fall eines Defekts innerhalb des Garantiezeitraumes in **NICHT ZERLEGTEM** Zustand zusammen mit dem Kaufnachweis an Ihren Händler oder Ihr nächstes Homelite-Kundendienstzentrum zurück.

Diese Garantie hat keine Auswirkungen auf Ihre gesetzlichen Rechte in Bezug auf fehlerhafte Produkte.

E GARANTÍA - CONDICIONES

Este producto Homelite está garantizado contra los defectos de fabricación y las piezas defectuosas por un período de veinticuatro (24) meses, a partir de la fecha que figura en el original de la factura establecida por el distribuidor al usuario final.

Se excluyen de la presente garantía los deterioros provocados por un desgaste normal, una utilización o mantenimiento incorrecto o no autorizado, y una sobrecarga, así como los diversos accesorios: baterías, bombillas, hojas, puntas, bolsas, etc.

En caso de funcionamiento incorrecto durante el período de la garantía, envíe el producto **SIN DESMONTAR** con la prueba de compra a su proveedor o al Centro de Servicio Acreditado Homelite más cercano a su domicilio. Los derechos legales relacionados con los productos defectuosos no son cuestionados por la presente garantía.

I GARANZIA - CONDIZIONI

Questo prodotto Homelite è garantito contro tutti i difetti di fabbricazione e pezzi difettosi per una durata di ventiquattro (24) mesi, a partire dalla data indicata sull'originale della fattura compilata dal rivenditore e consegnata all'utente finale.

Il deterioramento provocato dall'usura normale, da un utilizzo o una manutenzione non conformi o non autorizzati, o da un sovraccarico, è escluso dalla presente garanzia. La garanzia è esclusa anche per gli accessori come batterie, lampadine, lame, punte, borse, ecc.

In caso di malfunzionamento nel corso del periodo di garanzia, riportare il prodotto **NON SMONTATO** corredato della prova d'acquisto al fornitore o al più vicino Centro di Assistenza Autorizzato Homelite.

Il diritti legali relativi ai prodotti difettosi non sono rimessi in causa dalla presente garanzia.

P GARANTIA - CONDIÇÕES

Este produto Homelite está garantido contra os vícios de fabrico e as peças defeituosas por um prazo de vinte e quatro (24) meses, a contar da data que faz fé no original da factura emitida pelo vendedor ao utilizador final. As deteriorações provocadas pelo desgaste normal, por uma utilização ou uma manutenção anormal ou não autorizada, ou por uma sobrecarga ficam excluídas da presente garantia assim como os acessórios tais como baterias, lâmpadas, lâminas, ponteiras, sacos, etc.

No caso de mau funcionamento durante o período de garantia, queira enviar o produto **NÃO DESMONTADO** com a prova de compra ao seu fornecedor ou ao Centro de Serviço Autorizado Homelite mais próximo. Os seus direitos legais relativos aos produtos defeituosos não são prejudicados pela presente garantia.

NL GARANTIEVOORWAARDEN

Dit Homelite product is gewaarborgd tegen fabricagefouten en defecte onderdelen gedurende een periode van vierentwintig (24) maanden, te rekenen vanaf de officiële datum op het origineel van de door de wederverkoper aan de eindgebruiker uitgeschreven rekening.

Beschadigingen veroorzaakt door normale slijtage, door abnormaal of ongeoorloofd gebruik of onderhoud, of door overbelasting vallen niet onder deze garantie, evenmin als accu's, lampen, bits, snijbladen, zakken enz.

In geval van slechte werking tijdens de garantieperiode, wordt u verzocht het **NIET GEDEMONTEERDE** product samen met de koopbon aan uw leverancier of aan het dichtstbijzijnde Homelite servicecentrum te sturen. Deze garantie doet niet af aan uw wettelijke rechten met betrekking tot defecte producten.

S GARANTI - VILLKOR

Homelite garanterar denna produkt mot fabriktionsfel och defekta delar under tjugofyra (24) månader, räknat från det datum som anges på originalfakturan fastställt av återförsäljaren och överlämnad till slutanvändaren.

Denna garanti täcker inte skador som förorsakas av normalt slitage, av onormal eller otillåten användning eller skötsel, eller av överbelastning. Den täcker inte heller tillbehör som batterier, glödlampor, blad, ändstycken, påsar, osv.

I händelse av felaktig funktion medan garantin är i kraft skall produkten sändas **UTAN ATT DEMONTERAS** tillsammans med inköpsbeviset till leverantören eller till närmaste servicecenter som auktoriserats av Homelite. De rättigheter som lagen ger i förhållande till defekta produkter ifrågasätts inte av denna garanti.

DK**GARANTI - REKLAMATIONSRET**

Der er reklamationsret på dette Homelite produkt for fabrikationsfejl og defekte dele i fireogtyve (24) måneder fra gyldighedsdatoen på originalfakturaen udstedt af forhandleren til slutbrugeren.

Skader opstået på grund af almindeligt slid, unormal eller ikke tilladt anvendelse, forkert vedligeholdelse eller overbelastning er ikke dækket af denne reklamationsret, det samme gælder tilbehør som batterier, pærer, klinger, indsatsler, poser osv.

I tilfælde af driftsfejl i garantiperioden skal produktet afleveres **IKKE DEMONTERET** med købebevis til forhandleren eller nærmeste autoriserede Homelite serviceværksted.

De lovbestemte rettigheder i forbindelse med defekte produkter forringes ikke af denne reklamationsret.

N**GARANTI - VILKÅR**

Dette Homelite produktet er garantert mot fabrikasjonsfeil og defekte deler tjuogfire (24) måneder fra datoen som står på fakturaen utstedt av forhandleren til sluttbrukeren.

Garantien bortfaller dersom skadene er forårsaket av normal slitasje, unormal eller uautorisert bruk, eller overbelastning, og gjelder ikke tilbehør som batterier, lyspærer, blad, bits, poser, osv.

I tilfelle funksjonsfeil under garantiperioden, skal produktet leveres i **UDEMONTERT** tilstand sammen med kjøpsbeviset til forhandler eller til nærmeste autoriserte Homelite servicecenter.

Dine lovmessige rettigheter med hensyn til defekte produkter er ikke påvirket av denne garantien.

FIN**TAKUUEHDOT**

Tällä Homelite-tuotteella on valmistusvial tai vialliset osat kattava vuoden (24 kk) takuu alkuperäiseen ostokuittiin tai laskuun merkitystä ostopäivästä lukien.

Takuu ei kata normaalisti kulumisesta, epänormaalisti tai kielletystä käytöstä tai ylikuormituksesta aiheutuneita vahinkoja eikä lisävarusteita kuten akkuja, polttimoita, teriä, pusseja jne.

Mikäli takuuajana ilmaantuu toimintahäiriöitä, vie **PURKAMATON** tuote ostotodistuksineen myyjäliikkeeseen tai lähimpään Homelite-keskushuoltamoon.

Tämä takuu ei vaikuta viallisia tuotteita koskeviin lakiperusteisiin oikeuksiin.

GR**ΟΡΟΙ ΕΓΓΥΗΣΗΣ**

Αυτό το προϊόν Homelite φέρει εγγύηση κατά των κατασκευαστικών ελαττωμάτων και των ελαττωματικών τμημάτων για μια διάρκεια εικοσιτεσσάρων (24) μηνών, από την ημερομηνία που αναφέρεται στο πρωτότυπο του τιμολογίου που καταρτίστηκε από τον μεταπωλητή για τον τελικό χρήστη.

Οι φυσιολογικές φθορές ή εκείνες που θα προκληθούν από μη φυσιολογική ή μη επιτρεπτή χρήση ή συντήρηση, ή από υπερφόρτιση δεν καλύπτονται από την παρούσα εγγύηση καθώς και τα εξαρτήματα όπως μπαταρίες, λάμπες, μύτες, σακούλες κλπ.

Σε περίπτωση κακής λειτουργίας κατά την περίοδο εγγύησης, παρακαλείστε να απευθύνετε το προϊόν **ΧΩΡΙΣ ΝΑ ΤΟ ΑΝΟΙΞΕΤΕ**, με την απόδειξη αγοράς, στον προμηθευτή σας ή στο κοντινότερο Κέντρο Τεχνικής Εξυπηρέτησης Homelite.

Τα νόμιμα δικαιώματά σας που αφορούν στα ελαττωματικά προϊόντα δεν αμβλυώνονται από την παρούσα εγγύηση.

H**A GARANCIA FELTÉTELEI**

Ezt a Homelite terméket huszonnégy (24) hónapig garantáljuk a gyártáshibák, valamint a készülékben található alkatrészek miatt jelentkező meghibásodás ellen. A garancia az eladó által, a vásárló számára készített, eredeti adás-vételi szerződésen feltüntetett dátumtól érvényes.

A normális igénybevételből fakadó elhasználódás, a nem rendeltetésnek megfelelő használat vagy karbantartási művelet miatt fellépő, túlterhelés által okozott meghibásodásra nem terjed ki a garancia. A tartozékokra, mint például az akkumulátorra, izzókra, fűrófejekre, táskára, stb., a garancia szintén nem vonatkozik.

A garancia periódus alatt fellépő meghibásodás esetén, juttassa el **NEM SZÉTSZERELT ÁLLAPOTBAN** a Homelite terméket a vásárlást és annak dátumát igazoló dokumentum kíséretében az eladóhoz vagy az Önhöz legközelebbi Ryobi Szerviz Központba.

A jelen garancia nem zárja ki a fogyasztási eszközökre vonatkozó jogszabályok által elrendelteteket.

CZ**ZÁRUKA - ZÁRUČNÍ PODMÍNKY**

Na tento výrobek značky Homelite se poskytuje záruka po dobu 24 (dvacetí čtyř) měsíců od data uvedeného na faktuře nebo pokladním bloku, který koncový uživatel obdržel v prodejně při nákupu výrobku. Záruka se vztahuje na výrobní vady a vadné díly.

Záruka se nevztahuje na poškození výrobku způsobené jeho běžným opotřebením, nesprávným nebo neschváleným používáním, nesprávnou údržbou nebo přetížením. Uvedené záruční podmínky se plně vztahují i na příslušenství, jako akumulátory, žárovky, pilové listy, nástavce, vaky apod. V případě provozních problémů u výrobku v záruce kontaktuje nejbližší autorizovanou servisní opravnu výrobků Homelite. K opravě je nutné předložit **NEDEMONTOVANÝ** výrobek spolu s fakturou nebo pokladním blokem.

Tato záruka nevylučuje případná další Vaše spotřebitelská práva týkající se výrobních závad, v souladu s platnými legislativními předpisy.

RU**ГАРАНТИЯ – УСЛОВИЯ**

Настоящая продукция Homelite гарантирована от дефектов производства и дефектов изделий на 2 года со дня официального оформления покупки, указанного на оригинале счета, выписанного продавцом покупателю.

Повреждения, полученные в результате обычного износа, ненормального или запрещенного использования или обслуживания, а также перегрузки – не покрываются настоящей гарантией, также как и аксессуары, такие как батареи, лампочки, цокли, патроны, мешки и т.д.

В случае поломки или неисправности в гарантийный период отшлите продукцию **НЕРАЗОБРАННОЙ** с подтверждением покупки Вашему продавцу или в ближайший Центр Технического Обслуживания Homelite. Настоящая гарантия не влияет на Ваши законные права, по отношению к дефектной продукции.

RO**GARANȚIE - CONDIȚII**

Acest produs Homelite este garantat în cazul viciilor de fabricație și pieselor cu defecte pentru o durată de douăzecișipatru (24) de luni, începând cu data facturii originale emisă de către comerciant utilizatorului final.

Deteriorările provocate prin uzură normală, printre-o utilizare sau întreținere anormală sau neautorizată, sau prin forțarea utilizării sunt excluse din prezenta garanție acestea aplicându-se și accesoriile ca baterii, becuri, lame, capete, saci, etc.

În caz de funcționare defectuoasă în perioada de garanție, vă rugăm să trimiteți produsul **NEDEMONTAT** împreună cu factura de cumpărare furnizorului dumneavoastră sau la Centrul Service Agreat Homelite cel mai apropiat de dumneavoastră.

Drepturile dumneavoastră legale privind produsele defectuoase nu sunt alterate prin prezenta garanție.

PL**WARUNKI GWARANCJI**

Na niniejszy produkt Homelite udzielona jest dwuletnia gwarancja na ukryte wady fabryczne oraz na zdefektowane części. Okres gwarancji dwudziestu czterech (24) miesięcy, zaczyna się od wiążącej daty widniejącej na oryginalnej faktury wystawionej przez sprzedawcę dla ostatecznego nabywcy.

Gwarancja ta nie obejmuje zniszczenia wynikającego z normalnego zużycia, czy też uszkodzeń spowodowanych nadmierną eksploatacją, lub niewłaściwą konserwacją, czy nieodpowiednim użytkowaniem niezgodnym z przeznaczeniem. Wyłączone są z niej również akcesoria tj. akumulatory, żarówki, ostrza, końcówki, worki, itd.

W wypadku stwierdzenia ztego funkcjonowania podczas okresu gwarancyjnego, prosimy o skierowanie **NIE ZDEMONTOWANEGO** produktu, wraz z dowodem zakupu do waszego dostawcy lub do najbliższego Autoryzowanego Punktu Serwisowego Homelite.

Niniejsza gwarancja nie podważa przysługujących Państwu uprawnień dotyczących wadliwych produktów.

(F)	Niveau de pression acoustique Niveau de puissance acoustique Valeur d'accélération de la moyenne quadratique pondérée	99 dB(A) 113 dB(A) 4,5 m/s ²	(FIN)	Äänenpainetaso Äänen tehotaso Painotettu kiihdytyksen tehollisarvo	99 dB(A) 113 dB(A) 4,5 m/s ²
(GB)	Sound pressure level Sound power level Weighted root mean square acceleration value	99 dB(A) 113 dB(A) 4,5 m/s ²	(GR)	Επίπεδο ακουστικής πίεσης Επίπεδο ακουστικής ισχύος Τιμή επιτάχυνσης της σταθμισμένης μέσης τετραγωνικής τιμής	99 dB(A) 113 dB(A) 4,5 m/max.
(D)	Schalldruckpegel Schalleistungspegel Beschleunigung des quadratischen gewogenen Mittelwerts	99 dB(A) 113 dB(A) 4,5 m/s ²	(H)	Hangnyomás szint Hangerő szint A gyorsítás négyzetes súlyozott átlag értéke	99 dB(A) 113 dB(A) 4,5 m/s ²
(E)	Nivel de presión acústica Nivel de potencia acústica Valor de aceleración de la media cuadrática ponderada	99 dB(A) 113 dB(A) 4,5 m/s ²	(CZ)	Hladina akustického tlaku Hladina akustického výkonu Vážená efektivní hodnota zrychlení	99 dB(A) 113 dB(A) 4,5 m/s ²
(I)	Livello di pressione acustica Livello di potenza acustica Valore d'accelerazione della media quadratica ponderata	99 dB(A) 113 dB(A) 4,5 m/s ²	(RU)	Уровень акустического давления Уровень акустической мощности Величина ускорения средней умеренной квадратической	99 дБ(А) 113 дБ(А) 4,5 м/сек ²
(P)	Nível de pressão acústica Nível de potência acústica Valor da aceleração da média quadrática ponderada	99 dB(A) 113 dB(A) 4,5 m/s ²	(RO)	Nivel de presiune acustică Nivel de putere acustică Valoarea accelerației medii ponderată	99 dB(A) 113 dB(A) 4,5 m/s ²
(NL)	Geluidsdrukniveau Geluidsvermogensniveau Versnellingswaarde van de gewogen effectieve waarde	99 dB(A) 113 dB(A) 4,5 m/s ²	(PL)	Poziom ciśnienia akustycznego Poziom mocy akustycznej Wartość skuteczna przyspieszenia średnia kwadratowa ważona	99 dB(A) 113 dB(A) 4,5 m/s ²
(S)	Ljudtrycksnivå Ljudeffektnivå Accelerationsvärde för viktat kvadratisk medeltal	99 dB(A) 113 dB(A) 4,5 m/s ²			
(DK)	Lydtryksniveau Lydstyrkeniveau Accelerationsværdi for vægтет kvadratmiddeltal	99 dB(A) 113 dB(A) 4,5 m/s ²			
(N)	Lydtrykknivå Lydstyrkenivå Veid kvadratisk middelverdi av akselerasjonsverdien	99 dB(A) 113 dB(A) 4,5 m/s ²			

F DÉCLARATION DE CONFORMITÉ

Nous déclarons sous notre propre responsabilité que ce produit est en conformité avec les normes ou documents normalisés suivants:
89/336/EEC, 98/37/EC, 2000/14/EC.
EN ISO 14982: 1998, ISO 7916 & 7917, EN ISO 11806:1997, ISO 7918-1995, ISO 8380-1993, ISO 8893-1989, ISO 10884-1995; EN 292-1.1991, EN 292-2-1991, EN 292-2: 1991/A1; 1995, EN 563-1994, EN 27917-1991, ISO 7112-1982, ISO 7113-1991

GB DECLARATION OF CONFORMITY

We declare under our sole responsibility that this product is in conformity with the following standards or standardized documents.
89/336/EEC, 98/37/EC, 2000/14/EC.
EN ISO 14982: 1998, ISO 7916 & 7917, EN ISO 11806:1997, ISO 7918-1995, ISO 8380-1993, ISO 8893-1989, ISO 10884-1995; EN 292-1.1991, EN 292-2-1991, EN 292-2: 1991/A1; 1995, EN 563-1994, EN 27917-1991, ISO 7112-1982, ISO 7113-1991

D KONFORMITÄTSEKKLÄRUNG

Wir erklären in alleiniger Verantwortung, dass dieses Produkt mit den folgenden Normen oder normativen Dokumenten übereinstimmt:
89/336/EEC, 98/37/EC, 2000/14/EC.
EN ISO 14982: 1998, ISO 7916 & 7917, EN ISO 11806:1997, ISO 7918-1995, ISO 8380-1993, ISO 8893-1989, ISO 10884-1995; EN 292-1.1991, EN 292-2-1991, EN 292-2: 1991/A1; 1995, EN 563-1994, EN 27917-1991, ISO 7112-1982, ISO 7113-1991

E DECLARACIÓN DE CONFORMIDAD

Declaramos bajo nuestra exclusiva responsabilidad que este producto es conforme a las siguientes normas o documentos normalizados:
89/336/EEC, 98/37/EC, 2000/14/EC.
EN ISO 14982: 1998, ISO 7916 & 7917, EN ISO 11806:1997, ISO 7918-1995, ISO 8380-1993, ISO 8893-1989, ISO 10884-1995; EN 292-1.1991, EN 292-2-1991, EN 292-2: 1991/A1; 1995, EN 563-1994, EN 27917-1991, ISO 7112-1982, ISO 7113-1991

I DICHIARAZIONE DI CONFORMITÀ

Dichiariamo, assumendo la piena responsabilità di tale dichiarazione, che il prodotto è conforme alla seguenti normative e ai relativi documenti.
89/336/EEC, 98/37/EC, 2000/14/EC.
EN ISO 14982: 1998, ISO 7916 & 7917, EN ISO 11806:1997, ISO 7918-1995, ISO 8380-1993, ISO 8893-1989, ISO 10884-1995; EN 292-1.1991, EN 292-2-1991, EN 292-2: 1991/A1; 1995, EN 563-1994, EN 27917-1991, ISO 7112-1982, ISO 7113-1991

P DECLARAÇÃO DE CONFORMIDADE

Declaramos, sob nossa exclusiva responsabilidade, que este produto cumpre as seguintes normas ou documentos normativos.
89/336/EEC, 98/37/EC, 2000/14/EC.
EN ISO 14982: 1998, ISO 7916 & 7917, EN ISO 11806:1997, ISO 7918-1995, ISO 8380-1993, ISO 8893-1989, ISO 10884-1995; EN 292-1.1991, EN 292-2-1991, EN 292-2: 1991/A1; 1995, EN 563-1994, EN 27917-1991, ISO 7112-1982, ISO 7113-1991

H SZABVÁNY RENDELKEZÉSEK

Felelősségünk teljes tudatában kijelentjük, hogy a jelen termék megfelel a következő szabványoknak és előírásoknak:
89/336/EEC, 98/37/EC, 2000/14/EC.
EN ISO 14982: 1998, ISO 7916 & 7917, EN ISO 11806:1997, ISO 7918-1995, ISO 8380-1993, ISO 8893-1989, ISO 10884-1995; EN 292-1.1991, EN 292-2-1991, EN 292-2: 1991/A1; 1995, EN 563-1994, EN 27917-1991, ISO 7112-1982, ISO 7113-1991

CZ PROHLÁŠENÍ O SHODĚ

Prohlašujeme na svou zodpovědnost, že tento výrobek splňuje požadavky níže uvedených norem a závazných předpisů:
89/336/EEC, 98/37/EC, 2000/14/EC.
EN ISO 14982: 1998, ISO 7916 & 7917, EN ISO 11806:1997, ISO 7918-1995, ISO 8380-1993, ISO 8893-1989, ISO 10884-1995; EN 292-1.1991, EN 292-2-1991, EN 292-2: 1991/A1; 1995, EN 563-1994, EN 27917-1991, ISO 7112-1982, ISO 7113-1991

NL CONFORMITEITSVERKLARING

Vi verklaeren op onze eigen verantwoordelijkheid dat dit product voldoet aan de volgende normen of normatieve documenten.
89/336/EEC, 98/37/EC, 2000/14/EC.
EN ISO 14982: 1998, ISO 7916 & 7917, EN ISO 11806:1997, ISO 7918-1995, ISO 8380-1993, ISO 8893-1989, ISO 10884-1995; EN 292-1.1991, EN 292-2-1991, EN 292-2: 1991/A1; 1995, EN 563-1994, EN 27917-1991, ISO 7112-1982, ISO 7113-1991

S FÖRSÄKRAN

Vi intygar och ansvarar för, att denna produkt överensstämmer med följande normer och dokument:
89/336/EEC, 98/37/EC, 2000/14/EC.
EN ISO 14982: 1998, ISO 7916 & 7917, EN ISO 11806:1997, ISO 7918-1995, ISO 8380-1993, ISO 8893-1989, ISO 10884-1995; EN 292-1.1991, EN 292-2-1991, EN 292-2: 1991/A1; 1995, EN 563-1994, EN 27917-1991, ISO 7112-1982, ISO 7113-1991

DK KONFORMITETSEKKLÆRING

Vi erklærer på eget ansvar, at dette produkt er i overensstemmelse med følgende standarder eller standardiseringsdokumenter:
89/336/EEC, 98/37/EC, 2000/14/EC.
EN ISO 14982: 1998, ISO 7916 & 7917, EN ISO 11806:1997, ISO 7918-1995, ISO 8380-1993, ISO 8893-1989, ISO 10884-1995; EN 292-1.1991, EN 292-2-1991, EN 292-2: 1991/A1; 1995, EN 563-1994, EN 27917-1991, ISO 7112-1982, ISO 7113-1991

N SAMSVARSEKKLÆRING

Vi erklærer på eget ansvar at dette produktet er i samsvar med følgende standarder og normative dokumenter:
89/336/EEC, 98/37/EC, 2000/14/EC.
EN ISO 14982: 1998, ISO 7916 & 7917, EN ISO 11806:1997, ISO 7918-1995, ISO 8380-1993, ISO 8893-1989, ISO 10884-1995; EN 292-1.1991, EN 292-2-1991, EN 292-2: 1991/A1; 1995, EN 563-1994, EN 27917-1991, ISO 7112-1982, ISO 7113-1991

FIN TODISTUS STANDARDIN-MUKAISUDESTA

Todistamme täten ja vastaamme yksin siitä, että nämä tuote on alla luetteltujen standardien ja standardoimis-asiakirjojen vaatimusten mukainen:
89/336/EEC, 98/37/EC, 2000/14/EC.
EN ISO 14982: 1998, ISO 7916 & 7917, EN ISO 11806:1997, ISO 7918-1995, ISO 8380-1993, ISO 8893-1989, ISO 10884-1995; EN 292-1.1991, EN 292-2-1991, EN 292-2: 1991/A1; 1995, EN 563-1994, EN 27917-1991, ISO 7112-1982, ISO 7113-1991

GR ΔΗΛΩΣΗ ΣΥΜΜΟΡΦΩΣΗΣ

Δηλώνουμε υπευθύνως ότι το προϊόν αυτό συμμορφούται προς τα ακόλουθα πρότυπα ή τυποποιημένα έγγραφα:
89/336/EEC, 98/37/EC, 2000/14/EC.
EN ISO 14982: 1998, ISO 7916 & 7917, EN ISO 11806:1997, ISO 7918-1995, ISO 8380-1993, ISO 8893-1989, ISO 10884-1995; EN 292-1.1991, EN 292-2-1991, EN 292-2: 1991/A1; 1995, EN 563-1994, EN 27917-1991, ISO 7112-1982, ISO 7113-1991

RU **АВЛЕНИЕ О СООТВЕТСТВИИ СТАНДАРТАМ**

Мы со всей ответственностью заявляем, что настоящая продукция соответствует ниже следующим нормам и документам:
89/336/EEC, 98/37/EC, 2000/14/EC.
EN ISO 14982: 1998, ISO 7916 & 7917, EN ISO 11806:1997,
ISO 7918-1995, ISO 8380-1993, ISO 8893-1989, ISO 10884-1995;
EN 292-1:1991, EN 292-2-1991, EN 292-2: 1991/A1; 1995,
EN 563-1994, EN 27917-1991, ISO 7112-1982, ISO 7113-1991

RO **DECLARAȚIE DE CONFORMITATE**

Declarăm, cu toată responsabilitatea că acest produs este conform cu normele sau documentele următoare:
89/336/EEC, 98/37/EC, 2000/14/EC.
EN ISO 14982: 1998, ISO 7916 & 7917, EN ISO 11806:1997,
ISO 7918-1995, ISO 8380-1993, ISO 8893-1989, ISO 10884-1995;
EN 292-1:1991, EN 292-2-1991, EN 292-2: 1991/A1; 1995,
EN 563-1994, EN 27917-1991, ISO 7112-1982, ISO 7113-1991

PL **DEKLARACJA ZGODNOŚCI**

Z całą odpowiedzialnością oświadczamy, że niniejszy produkt jest zgodny z normami czy też znormalizowanymi dokumentami wymienionymi poniżej:
89/336/EEC, 98/37/EC, 2000/14/EC.
EN ISO 14982: 1998, ISO 7916 & 7917, EN ISO 11806:1997,
ISO 7918-1995, ISO 8380-1993, ISO 8893-1989, ISO 10884-1995;
EN 292-1:1991, EN 292-2-1991, EN 292-2: 1991/A1; 1995,
EN 563-1994, EN 27917-1991, ISO 7112-1982, ISO 7113-1991

Machine: TRIMMER

Name of company: Homelite c/o Ryobi Technologies France S.A.
Address: Z.I. PARIS NORD II
209, RUE DE LA BELLE ÉTOILE
95 700 ROISSY EN FRANCE
FRANCE
Tel: +33-1-49 90 14 14 Fax: +33-1-49 90 14 29

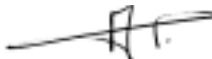
Name/Title: Michel Violleau
Président/Directeur Général
Signature: 

Name of company: Homelite c/o Ryobi Technologies (UK) Limited.
Address: ANVIL HOUSE, TUNS LANE,
HENLEY-ON-THAMES,
OXFORDSHIRE, RG9 1SA
UNITED KINGDOM
Tel: +44-1491-848700 Fax: +44-1491-848701

Name/Title: Mark Pearson
Managing Director
Signature: 

Name of company: Homelite c/o Ryobi Technologies GmbH
Address: ITTERPARK 7
D-40724 HILDEN
GERMANY
Tel: +49-2103-29580 Fax: +49-2103-295829

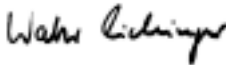
Name/Title: Walter Martin Eichinger
Managing Director
Signature: 

Name of company: Homelite c/o Ryobi Technologies AUSTRALIA
PTY. LTD
Address: A.B.N. 98 002 277 509
SYDNEY: 359-361 Horsley Road
Milperra, N.S.W. 2214
Tel: (02) 9792 9888 Fax: 1800 807 993

Name of company: Homelite c/o Ryobi Technologies
New Zealand PTY. Ltd
Address: AUCKLAND: 503 Mt Wellington Highway
Mt Wellington, N.Z.
Tel: (09) 573 0230 Free Call: 0800 279 624
Fax: (09) 573 0231