

INTRODUCTION

Madame, Monsieur,

Vous venez de faire l'acquisition d'une mini-rotoculteur Honda et nous vous remercions de votre confiance.

Ce manuel traite de l'utilisation et de l'entretien des rotoculteur Honda FG110.

Ce manuel, conçu pour vous aider, contient toutes les informations pour vous permettre d'utiliser votre rotoculteur dans les meilleures conditions et en toute sécurité. Dans ce but, lisez-le attentivement.

Ce manuel est une partie intégrante de la rotoculteur et, en cas de revente, doit l'accompagner.

En cas de problème ou encore pour toute question relative à la rotoculteur, adressez-vous à votre concessionnaire Honda ou revendeur.

Honda Power Equipment Mfg., Inc. se réserve le droit d'apporter des modifications à tout moment, sans préavis et sans aucune obligation de sa part.

Cette publication ne peut être reproduite en totalité ou en partie sans autorisation écrite.

MESSAGES DE SÉCURITÉ

Votre sécurité et celle des autres sont primordiales. L'utilisation de ce rotoculteur représente une responsabilité qu'il ne faut pas négliger.

Pour vous aider à prendre des décisions avisées sur la sécurité, nous avons fourni des procédures opérationnelles et des informations sur des étiquettes dans ce manuel. Ces informations vous signalent les dangers potentiels qui pourraient vous blesser ou blesser d'autres personnes.

Il est bien entendu impossible de vous avertir de tous les dangers connexes à l'utilisation et la maintenance d'un rotoculteur. Vous devez faire preuve d'un jugement sûr

Il convient de prêter une grande attention aux rubriques précédées des mots suivants :

DANGER

DANGER ABSOLU de MORT ou de BLESSURE GRAVE si les instructions ne sont pas respectées.

AVERTISSEMENT

Vous POUVEZ être TUE ou GRAVEMENT BLESSE si vous ne suivez pas les instructions.

ATTENTION

Vous POUVEZ être BLESSE si vous ne suivez pas les instructions.

Chaque message vous indique de quel danger il s'agit, ce qui peut arriver et ce que vous pouvez faire pour éviter toute blessure ou en diminuer le risque.

MESSAGES DE PREVENTION DES DOMMAGES

Vous apercevrez aussi d'autres messages importants précédés du mot suivant :

AVIS

Votre rotoculteur ou autres biens peuvent être endommagés si vous ne suivez pas les instructions.

Le but de ces messages est de vous aider à préserver votre rotoculteur, vos biens ou ceux d'autrui, ainsi que l'environnement, de tout dommage possible.

HONDA

MANUEL DE L'UTILISATEUR FG110



FRANÇAIS



ATTENTION:



L'échappement du moteur contient des substances chimiques déclarées responsables de cancers, de malformations congénitales ou d'autres anomalies de la reproduction par l'Etat de Californie.

TABLE DES MATIÈRES

INTRODUCTION	1	FONCTIONNEMENT DU ROTOCULTEUR	7
MESSAGES DE SÉCURITÉ	1	ENTRETIEN DE VOTRE ROTOCULTEUR	7
SÉCURITÉ RELATIVE AU ROTOCULTEUR	2	SÉCURITÉ DE MAINTENANCE	8
IMPORTANTES CONSIGNES DE SECURITE	2	CALENDRIER D'ENTRETIEN	8
ACCESSOIRES ET MODIFICATIONS	2	MOTEUR	8
MESSAGES IMPORTANTS AUX EMPLOYEURS	2	REPLISSAGE DU RÉSERVOIR	11
MESSAGES IMPORTANTS AUX PARENTS	2	LUBRIFICATION DE LA BOITE DE VITESSES	12
EMPLACEMENTS DE L'ÉTIQUETTE DE SÉCURITÉ	3	ENTREPOSAGE	13
COMMANDES ET CARACTÉRISTIQUES	3	GESTION DES PROBLÈMES INATTENDUS	14
MONTAGE	4	TECHNIQUES INFORMATIONS ...	15
AVANT UTILISATION	4	EMPLACEMENTS DES NUMÉROS DE SÉRIE	15
ÊTES-VOUS PRÊT A UTILISER CE ROTOCULTEUR ?	4	MODIFICATIONS DU CARBURATEUR POUR UN FONCTIONNEMENT EN HAUTE ALTITUDE	15
VOTRE ZONE DE TRAVAIL EST PRÊTE?	4	INFORMATIONS RELATIVES AU SYSTÈME DE CONTRÔLE DES ÉMISSIONS	15
VOTRE ROTOCULTEUR EST PRÊT?	4	SPÉCIFICATIONS	16
FONCTIONNEMENT	5	INFORMATIONS POUR LA CLIENTÈLE	16
PRÉCAUTIONS POUR UN FONCTIONNEMENT SÉCURITAIRE	5	INFORMATIONS RELATIVES AU SERVICE CLIENTÈLE	16
DÉMARRAGE DU MOTEUR	6	LOCALISEZ UN CONCESSIONNAIRE AGRÉÉ HONDA DANS VOTRE RÉGION	DEMIÈRE PAGE
ARRÊT DU MOTEUR	6		

SÉCURITÉ RELATIVE AU ROTOCULTEUR

IMPORTANTES CONSIGNES DE SECURITE

Vous pouvez éviter la plupart des accidents si vous suivez toutes les instructions stipulées dans ce manuel et sur le rotoculteur. Les dangers les plus communs, d'après les statistiques sur les accidents, sont expliqués ci-dessous avec la meilleure méthode de vous protéger et de protéger les autres.

Mode d'emploi du rotoculteur Honda

Les rotoculteurs Honda ont été fabriqués pour garantir sécurité et service fiable s'ils sont utilisés selon les instructions et les opérations pour lesquelles ils ont été conçus.

Les rotoculteurs Honda doivent être utilisés par un utilisateur formé et expérimenté qui connaît bien les équipements motorisés. Ne pas laisser d'enfant ou d'utilisateur inexpérimenté, non-formé se servir de ce rotoculteur. Pour faire fonctionner cet équipement, vous devez prendre des précautions particulières pour garantir votre propre sécurité et celle des personnes autour. Lisez soigneusement ce manuel de l'utilisateur et comprenez bien les instructions.

Se tenir à l'écart des dents rotatives

Les dents rotatives peuvent entraîner de graves blessures. Tenez-vous à l'écart du bouclier des dents lorsque le moteur est en marche. Si vous avez besoin de régler les dents ou travailler autour des dents pour une raison quelconque, arrêtez toujours le moteur. Enlevez le capuchon de bougie pour nettoyer ou manipuler les dents.

Nettoyer la zone de travail du rotoculteur

Les dents du rotoculteur peuvent projeter des pierres et autres objets avec une force suffisamment forte pour entraîner des blessures. Avant de travailler le sol avec le rotoculteur, inspectez soigneusement la zone de travail et enlevez les gros débris.

Maintenir les boucliers en place

Les dispositifs de protection et les boucliers ont été conçus pour vous protéger des objets projetés qui pourraient vous heurter. Ils aident également à vous protéger des pièces chaudes du moteur et des composants mobiles. Pour votre propre sécurité et celle des personnes autour, maintenez tous les dispositifs de sécurité et les boucliers installés lorsque vous utilisez le rotoculteur.

Faire le plein en prenant des précautions

L'essence est extrêmement inflammable et les vapeurs d'essence peuvent exploser. Ne faire le plein qu'à l'extérieur dans un endroit bien aéré après avoir arrêté le moteur. Ne fumez jamais près de l'essence et maintenez les autres flammes et étincelles à l'écart. Utilisez toujours un conteneur approuvé pour l'essence.

Vêtements de protection obligatoires

Les vêtements de protection permettent de réduire les risques de blessure. Les pantalons longs et une protection oculaire réduisent les blessures infligées par les objets projetés. Des chaussures solides avec des semelles renforcées vous aideront à protéger les pieds et vous offriront une meilleure traction sur les pentes ou les sols irréguliers. L'utilisateur doit porter des vêtements prêts du corps. Les vêtements lâches risquent de se prendre dans les pièces en mouvement. Attachez les cheveux longs.

Couper le moteur lorsque le rotoculteur n'est pas utilisé

Si vous devez laisser le rotoculteur pour une raison quelconque, coupez toujours le moteur.

ACCESSOIRES ET MODIFICATIONS

N'apportez aucune modification à votre rotoculteur. Toute modification apportée à votre rotoculteur ou l'installation d'accessoires non-Honda, peuvent affecter votre rotoculteur.

Si vous avez besoin d'ajouter des accessoires à votre rotoculteur, vous devez utiliser des pièces Honda. Ces produits ont été spécialement conçus pour votre rotoculteur.

Les accessoires non-Honda sont généralement conçus pour des applications universelles. Bien que les accessoires non-Honda puissent être installés sur votre rotoculteur, ils peuvent ne pas satisfaire les spécifications de l'usine et risquent d'affecter l'emploi sécuritaire de votre rotoculteur.

MESSAGES IMPORTANTS AUX EMPLOYEURS

En tant qu'employeur, il vous incombe la responsabilité du personnel qui travaille pour vous.

Avant de demander à quiconque d'utiliser ce rotoculteur, vous devez déterminer l'âge de la personne et sa force physique sont appropriées à la manipulation et au contrôle du rotoculteur. Après avoir pris une décision, assurez-vous que l'employé lit et comprend toutes les instructions et les avertissements stipulés dans ce manuel et sur les étiquettes avant d'utiliser le rotoculteur.

Demandez à un instructeur qualifié d'offrir une formation pratique dans des délais raisonnables et surveillez personnellement les sessions pratiques jusqu'à ce que vous ayez la conviction que l'employé est effectivement capable d'utiliser le rotoculteur.

Assurez-vous également que les employés portent les vêtements appropriés et la protection oculaire ainsi que tout autre dispositif de protection qui serait requis par les ordonnances locales ou votre compagnie d'assurance.

Vous êtes responsable de la maintenance appropriée du rotoculteur et de son état de fonctionnement sécuritaire.

Votre engagement à la sécurité sur le lieu de travail permet d'éviter les accidents et de garantir des années de services plus longues et plus productives.

MESSAGES IMPORTANTS AUX PARENTS

Chez Honda, nous accordons beaucoup d'importance à la sécurité de votre enfant. Lisez ce message si vous avez l'intention de laisser votre enfant utiliser ce rotoculteur. Les rotoculteurs sont des outils et non des jouets. Comme avec n'importe quel type d'équipement, un mauvais jugement peut entraîner de sérieuses blessures. Vous pouvez éviter les accidents en prenant des décisions avisées sur des questions telles que si, quand et comment votre enfant peut utiliser cet équipement.

La première question que vous devez vous poser consiste à savoir si votre enfant est capable d'utiliser ce rotoculteur en toute sécurité. La capacité des jeunes personnes varie et L'AGE N'EST PAS LE SEUL FACTEUR DONT VOUS DEVEZ TENIR COMPTE. Un enfant doit être SUFFISAMMENT GRAND ET FORT pour mettre le rotoculteur en marche et en contrôler la direction. L'enfant doit être suffisamment grand, fort et coordonné pour atteindre les commandes et les utiliser sciemment.

Vous devez ensuite vous demander si votre enfant est suffisamment MUR ET RESPONSABLE pour utiliser ce rotoculteur en toute sécurité. Cette jeune personne est-elle en mesure de penser aux problèmes et d'aboutir à des solutions logiques? Toute personne qui aime prendre des risques inutiles et n'obéit pas aux règles, ne doit pas utiliser ce rotoculteur.

Si vous décidez que votre enfant est capable d'utiliser ce rotoculteur en toute sécurité, lisez le manuel de l'utilisateur avec lui. Assurez-vous que les instructions et les consignes de sécurité sont bien comprises. Assurez-vous également que votre enfant porte des chaussures solides et des vêtements de protection lorsqu'il utilise ou manipule le rotoculteur.

Il est très important que votre enfant soit toujours SOUS SURVEILLANCE. Marchez avec votre enfant pendant les premières minutes du travail avec le rotoculteur. Même lorsque votre enfant semble confiant avec le rotoculteur, ne le laissez pas utiliser le rotoculteur sans supervision adulte. Un adulte doit également être présent pendant le plein et la maintenance. Il incombe au propriétaire adulte la responsabilité de garantir que le rotoculteur est correctement maintenu et dans un état de fonctionnement sécuritaire.

Lorsque la sécurité représente votre premier objectif, vous permettez à votre enfant d'acquérir des connaissances utiles et un sentiment de réussite. Vous obtiendrez, vous et votre enfant, de meilleurs résultats avec votre rotoculteur.

EMPLACEMENTS DE L'ÉTIQUETTE DE SÉCURITÉ

Les étiquettes illustrées ici contiennent d'importantes consignes de sécurité. Veuillez les lire attentivement. Ces étiquettes sont considérées comme parties intégrales et permanentes de votre rotoculteur Honda. Si une étiquette venait à se détacher ou devenait illisible, contactez un concessionnaire agréé Honda pour obtenir une étiquette de remplacement.

Lettre	Marquage	Signification
A		
		Lisez attentivement le manuel du propriétaire et familiarisez-vous avec toutes les commandes de la tondeuse avant de l'utiliser.
		Les gaz d'échappement du moteur contiennent du monoxyde de carbone. Evitez d'utiliser le rotoculteur lorsque des personnes, surtout des enfants ou animaux, se trouvent dans la zone de travail.
		Tout contact avec les dents rotatives peut entraîner de graves blessures. Tenez les mains, les pieds et les vêtements à l'écart du rotoculteur pendant que le moteur est en marche.

PLAQUE D'IMMATRICULATION DU PRODUIT

- Niveau sonore permissible conformément à la Directive 2000/14/EC
- Marque de conformité selon la directive modifiée EEC/89/392
- Puissance nominale en kilowatt
- Année de fabrication
- Poids en kg
- Numéro de série
- Modèle
- Nom et adresse du fabricant

B		<p>Honda Power Equipment Mfg., Inc. P.O.Box 37, Honda Drive, NC Hwy. 119, Swepsonville, NC 27359 U.S.A.</p> <p>8 7 6 5 4</p>
---	--	--

COMMANDES ET CARACTÉRISTIQUES

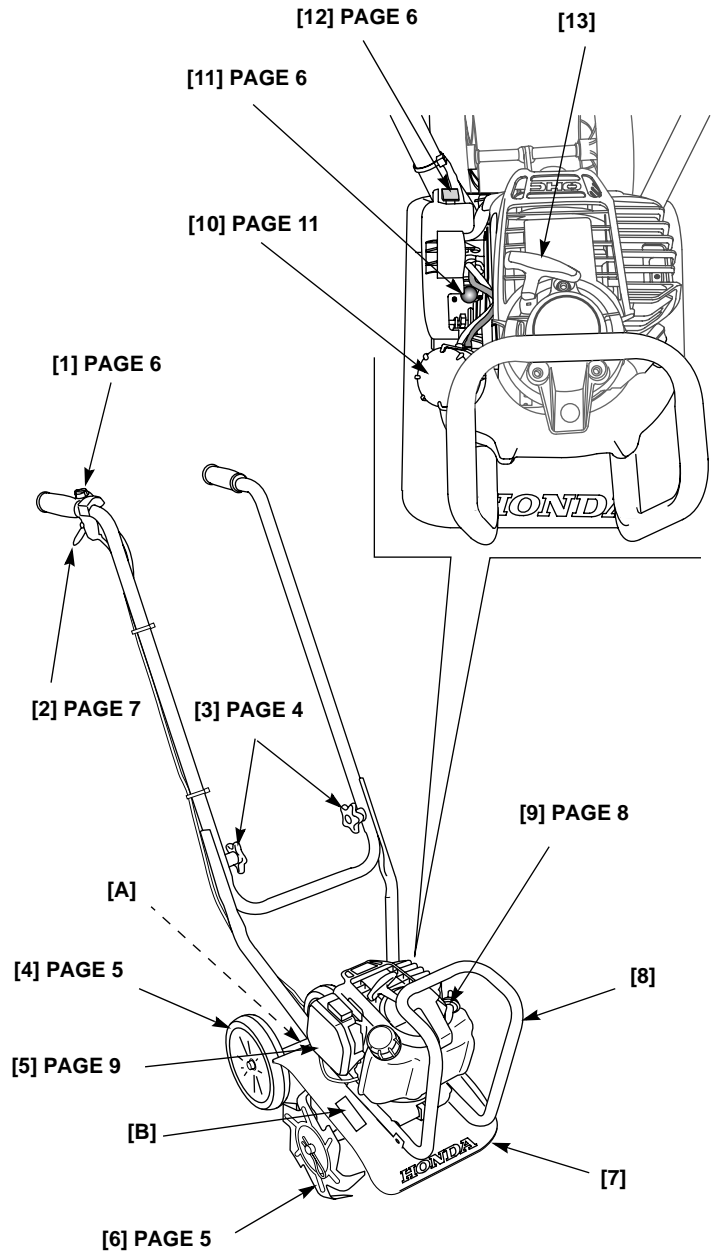

A	Étiquette de sécurité	B	Plaque d'identification
1	Interrupteur du moteur	7	Bouclier de dent
2	Levier des commandes de gaz	8	Poignée de transport
3	Boutons du guidon	9	Capuchon du remplissage d'huile moteur/vidange huile moteur
4	Roues de transport (barre de recouvrement non illustrée)	10	Bouchon d'essence
5	Filtre à air	11	Boule d'amorçage
6	Dents du rotoculteur	12	Levier de l'étrangleur
		13	Poignée du lanceur à rappel

MONTAGE

DÉBALLAGE

1. Retirez soigneusement le rotoculteur ainsi que le sac de pièces détachées du carton.
2. Dépliez le guidon supérieur du rotoculteur (voir illustration). Prenez soin de ne pas plier ou pincer les fils de l'interrupteur du moteur et le câble de la commande des gaz.
3. Resserrer les boutons du guidon [1] pour fixer le guidon dans la position correcte au fonctionnement.

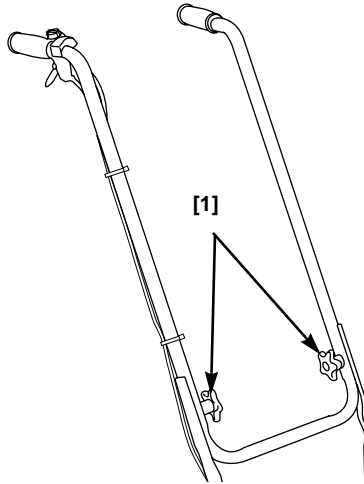

AJOUT D'HUILE

La rotoculteur est expédiée **SANS HUILE** dans le moteur.

Ajoutez de l'huile dans le rotoculteur avant de mettre le moteur en marche. (voir page 9 recommandations d'huiles de moteur).

1. Sur une surface plane, inclinez le rotoculteur sur son guidon de transport [2] (voir illustration).
2. Retirez le capuchon de l'orifice de remplissage/jauge d'huile [4].
3. Ajoutez lentement l'huile recommandée (page 9) jusqu'au bord inférieur de l'orifice de remplissage d'huile [3]. Ne remplissez pas avec excès. La capacité du réservoir d'huile du moteur est faible.

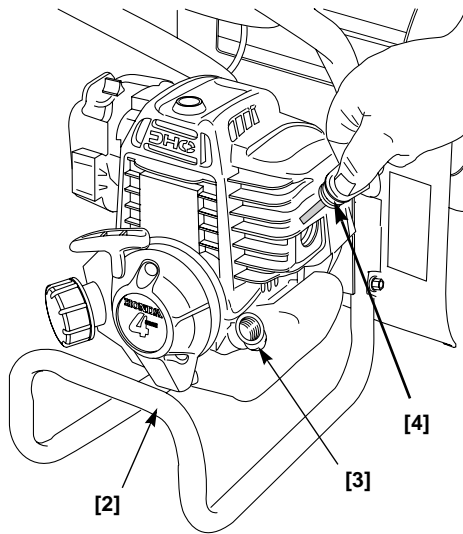

AVIS

Un moteur qui tournerait avec un niveau d'huile bas ou excessif risque de subir des dommages.

4. Revissez bien le bouchon de l'orifice de remplissage/jauge d'huile.

CARBURANT

Voir page 11.

VÉRIFICATION AVANT LA MISE EN MARCHÉ

Avant d'utiliser le rotoculteur, tous les utilisateurs doivent lire les chapitres et sections suivants:

- **SÉCURITÉ RELATIVE AU ROTOCULTEUR** (voir page 2).
- **COMMANDES ET CARACTÉRISTIQUES**(voir page 3).
- **AVANT L'UTILISATION** (voir page 4).
- **FONCTIONNEMENT** (voir page 5).
- **CALENDRIER DE MAINTENANCE** (voir page 8).

AVANT UTILISATION

ÊTES-VOUS PRÊT A UTILISER CE ROTOCULTEUR ?

Il vous incombe la responsabilité de votre sécurité. Le peu de temps que vous passerez à la préparation permettra de réduire considérablement les risques de blessure.

Lisez attentivement ce manuel et comprenez bien les instructions. Familiarisez-vous avec les commandes et leur fonctionnement. Familiarisez-vous avec le rotoculteur et ses fonctions avant de l'utiliser. Familiarisez-vous avec les mesures à prendre en cas d'urgence médicale.

Vous devez toujours être en alerte et en bonne santé physique pour utiliser le rotoculteur. N'utilisez pas le rotoculteur si vous êtes fatigué, malade ou sous l'influence de l'alcool, de médicament ou de toute autre substance qui pourrait affecter votre vision, dextérité ou jugement.

Si vous souffrez de problèmes physiques qui pourraient s'aggraver suite à des travaux intenses, consultez un médecin avant d'utiliser le rotoculteur.

Les vêtements de protection permettent de réduire les risques de blessure. Ne portez pas de vêtements larges, de bijoux, de pantalons courts, de sandales. Ne soyez pas pieds nus. Attachez vos cheveux de manière à ce qu'ils soient au-dessus du niveau des épaules.

Portez des gants, des chemises à manches longues et des pantalons longs fabriqués en tissus lourds. Les vêtements doivent être près du corps tout en permettant suffisamment de liberté. Ils ne doivent pas comporter de ficelles, sangles, etc.. qui pourraient être happés par la brosse ou le rotoculteur. Les vêtements doivent être fermés près du corps.

Portez des chaussures de travail solides ayant une bonne protection pour les orteils avec des semelles non glissantes.

VOTRE ZONE DE TRAVAIL EST PRÊTE?

Les objets projetés peuvent entraîner de graves blessures. Avant de mettre le rotoculteur en marche, inspectez soigneusement la zone et enlevez tous les objets qui pourraient être projetés par le rotoculteur ou se coincer dans un accessoire, tels que pierres, verres cassés, clous, fils électriques ou fil.

N'utilisez jamais le rotoculteur si la visibilité ou la lumière ne sont pas bonnes.

Dégagez la zone des enfants, des spectateurs et des animaux domestiques. Ils doivent se trouver à au moins 15 m du lieu où le rotoculteur est utilisé.

Si quelqu'un s'approche pendant que vous travaillez avec le rotoculteur, relâchez la commande des gaz et arrêtez le moteur.

VOTRE ROTOCULTEUR EST PRÊT?

Pour votre sécurité et pour optimiser la vie utile de votre équipement, il est très important de prendre le temps d'effectuer quelques vérifications du rotoculteur avant de le mettre en marche.

Assurez-vous de régler tout problème détecté ou de demander au centre de services agréé de le rectifier avant la mise en marche du rotoculteur.

⚠ AVERTISSEMENT

Un rotoculteur qui ne serait pas correctement entretenu ou tout problème qui n'aurait pas été rectifié avant de l'utiliser, pourrait entraîner un mauvais fonctionnement et par conséquent de sérieuses blessures.

Effectuez toujours une inspection avant d'utiliser le rotoculteur et rectifier les problèmes

Inspection pour la sécurité

- Inspectez autour du rotoculteur fin de détecter toute fuite d'huile ou d'essence. Nettoyez tout déversement avant de mettre le moteur en marche.
- Remplacez toutes les pièces endommagées.
- Vérifiez que tous les fixations sont en place et qu'elles sont bien serrées. Resserrez si besoin.

Inspection des dents du rotoculteur

- Inspectez en recherchant tout signe de dommage de dents du rotoculteur (ou des accessoires installés). Remplacez les dents et les pièces du rotoculteur qui sont usées, tordues, fendues ou endommagées d'une manière quelconque.
- Lors de l'utilisation d'un accessoire, s'assurer qu'il est correctement monté et solidement fixé. (voir les instructions d'installation des accessoires).
- Vérifiez que le bouclier des débris est bien installé et en bon état.

Inspection de maintenance

- Vérifiez le niveau de l'huile (voir page 8). Un moteur qui tournerait avec un bas niveau d'huile risque de subir des dommages.
- Vérifiez le filtre à air (voir page 9). Un filtre à air sale limite l'arrivée d'air au carburateur, réduisant ainsi la performance du rotoculteur.
- Vérifiez le fonctionnement de la commande des gaz (voir page 10). La commande des gaz doit fonctionner librement sans gripper et permettre une bonne commande des gaz.
- Vérifiez le niveau de l'essence (voir page 11). Lorsque le réservoir est plein, vous éliminez (ou réduisez) les interruptions pour le remplissage du réservoir.

FONCTIONNEMENT

PRÉCAUTIONS POUR UN FONCTIONNEMENT SÉCURITAIRE

Avant d'utiliser le rotoculteur pour la première fois, veuillez lire les chapitres portant sur *SECURITE RELATIVE AU ROTOCULTEUR* (page 2) et *AVANT D'UTILISER LE ROTOCULTEUR* (page 4).

Prenez le temps de vous familiariser avec les commandes et la manipulation de ce rotoculteur et cela même si vous avez déjà utilisé d'autres rotoculteurs avant.

Pour votre sécurité, ne faites pas fonctionner le moteur dans un endroit clos tel qu'un garage. Les gaz d'échappement de votre moteur contiennent du monoxyde de carbone, un gaz toxique qui peut s'accumuler rapidement dans un endroit clos et peut s'avérer nocif pour la santé, voire mortel

Si le rotoculteur se met à trembler ou vibrer, arrêtez immédiatement le moteur. Une fois que les dents du rotoculteur sont totalement arrêtées, inspectez-les afin de déterminer l'origine des vibrations. Les vibrations soudaines sont un signe de problèmes dangereux, tels que des dents (ou accessoire du rotoculteur) desserrées ou endommagées, des objets cachés dans le sol ou un sol qui est trop dur pour le travail. N'utilisez pas le rotoculteur tant que le problème n'a pas été corrigé.

Une exposition prolongées aux vibrations peut entraîner ce qui s'appelle la HAVS (syndrome des vibrations). Les symptômes incluent perte de la couleur de la peau sur les mains et engourdissement ou sensations de picotement douloureux dans les doigts, les mains et les bras. Les utilisateurs qui se servent régulièrement d'équipement motorisé peuvent ressentir un engourdissement ou des douleurs spontanées, à n'importe quel moment, pas uniquement après avoir utilisé l'équipement. Si l'un de ces symptômes se produisait, consultez immédiatement un médecin.

Installation des dents

Assurez-vous que les dents sont installées correctement avec les lames inclinées vers l'intérieur et les entretoises de dent [1] l'une en face de l'autre. Le bord d'attaque de la lame est incliné.

Vue de l'avant.

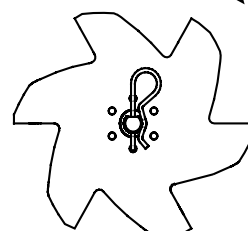
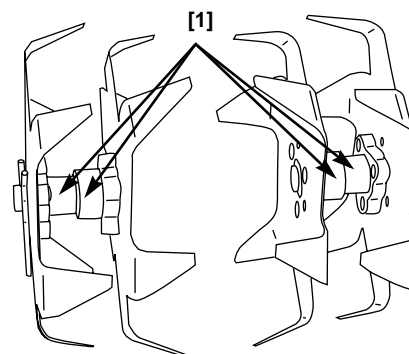

VERS L'AVANT

Installation de la barre de recouvrement

1. Vérifiez que le moteur est à l'ARRÊT (OFF) avant d'installer la barre de recouvrement.
2. Retirez la goupille de sécurité [1] et l'axe de chape [2].
3. Poser la béquille [3] en angle par rapport à l'arrière. Régler la hauteur sur l'une des 4 positions et introduire l'axe à épaulement de 6 x 25 mm [2]. Fixer l'axe avec la goupille de sécurité [1].

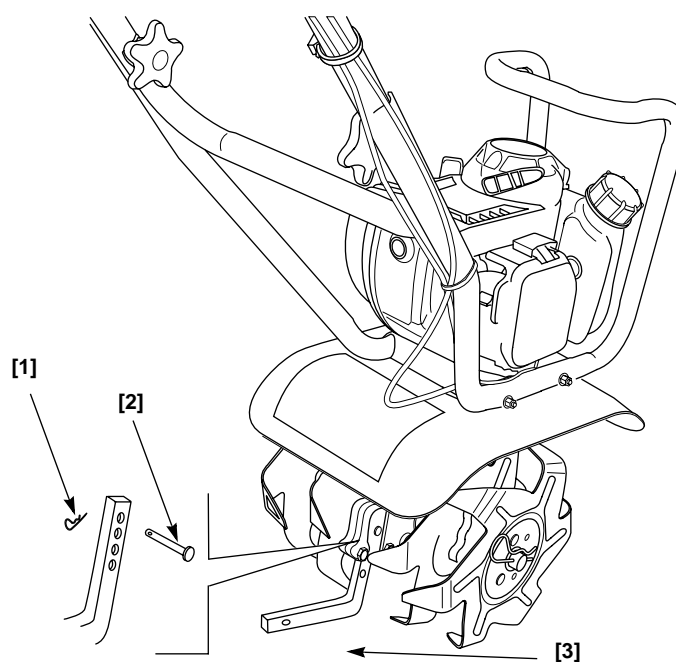

Une fois le travail du sol terminé, remettre les roues de transport en place sur la béquille.

Déplacement du rotoculteur

Ne déplacez pas le rotoculteur tandis que le moteur tourne.

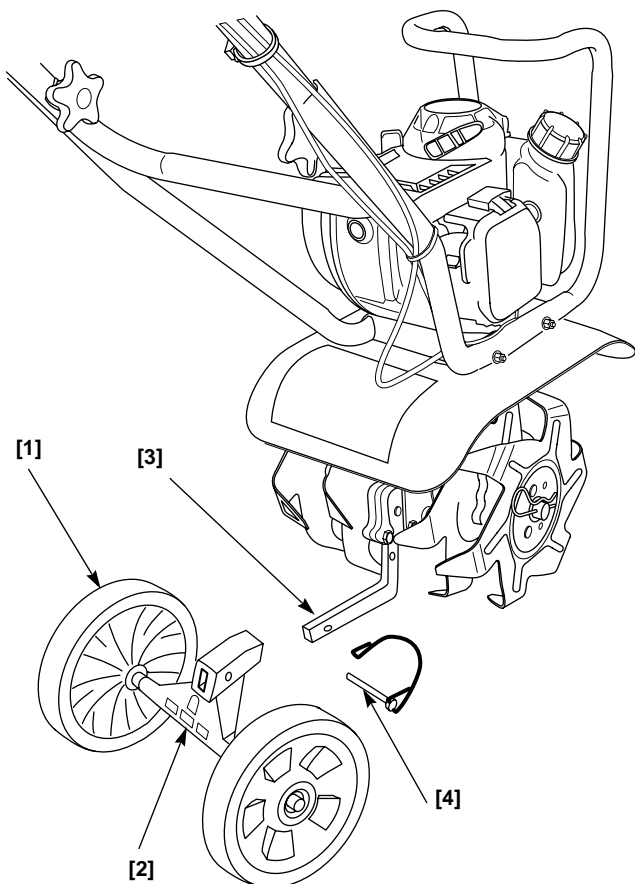

Grâce à ses roues de transport, la motobineuse se déplace facilement d'un chantier à l'autre. Installer les roues de transport [1] en introduisant le support de roues [2] sur la béquille [3]. Fixer le support avec l'axe de blocage [4].

Consulter le chapitre *FONCTIONNEMENT DU ROTOCULTEUR* pour en savoir plus (page 7).

Avant de commencer à travailler, retirer les roues de transport de la béquille.

Démarrage du moteur

1. Placez l'interrupteur du moteur [1] en position OUVERTE (ON).

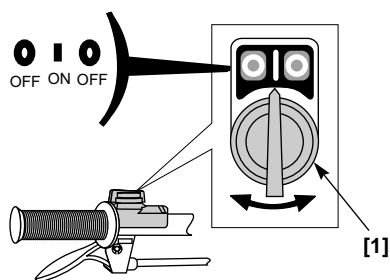

2. Pour faire démarrer un moteur à froid, déplacez le levier de l'étrangleur [2] en position FERMÉE (N).

Pour redémarrer un moteur chaud, laissez le levier de l'étrangleur en bas en position OUVERTE.

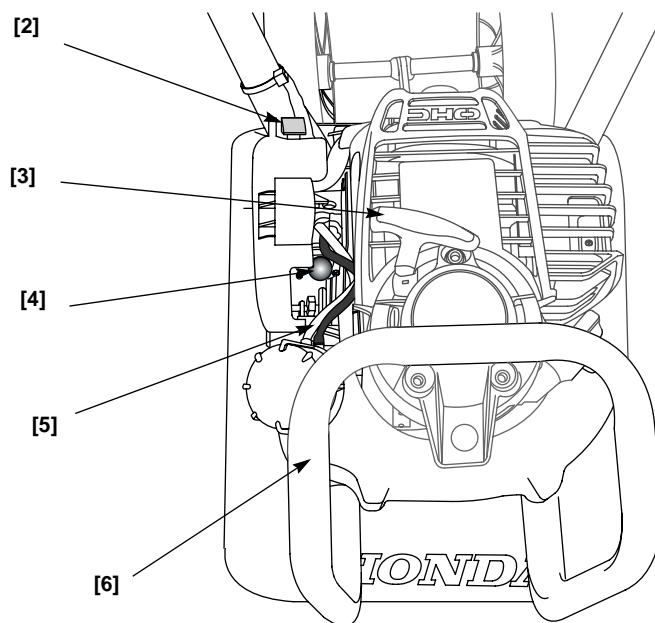

3. Pour faire démarrer un moteur froid ou après avoir fait le plein parce qu'il n'y avait plus d'essence, appuyez sur la boule d'amorçage [4] plusieurs fois jusqu'à ce que l'essence soit visible dans le tube en plastique transparent du retour d'essence [5]. Pour redémarrer un moteur chaud, vous n'êtes obligé d'appuyer sur la boule d'amorçage.
4. Placez votre main gauche sur la poignée de transport [6] et tenez-la fermement. Vérifiez que vos pieds sont à l'écart des dents du rotoculteur. Avec votre main droite, tirez légèrement sur la poignée du démarreur [3] jusqu'à ce que vous ressentiez une résistance puis tirez brusquement. Ramenez doucement la poignée du démarreur à sa position.
5. Si le levier de l'étrangleur a été déplacé en position FERMÉE (N), déplacez-le graduellement en position OUVERTE pendant que le moteur se réchauffe.

Attendez que le moteur se réchauffe pendant quelques instants lorsque le démarrage a été effectué avec un moteur à froid.

Les dents du rotoculteur ne tourne pas lorsque le moteur est au ralenti. Si la rotation est observée au ralenti, réglez la vitesse du ralenti avant d'utiliser le rotoculteur.

Arrêt du moteur

1. Relâchez le levier des commandes de gaz [2].
2. Placez l'interrupteur du moteur [1] en position d'ARRÊT OFF.

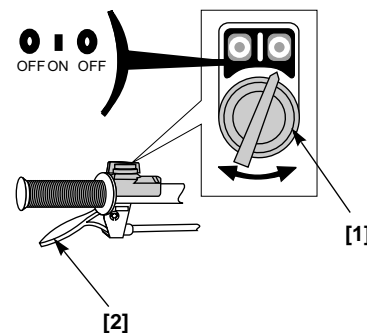

FONCTIONNEMENT DU ROTOCULTEUR

La motobineuse est conçue pour fonctionner soit avec la béquille installée pour le contrôle de profondeur en marche avant, soit avec la béquille retirée pour le travail du sol.

Travail du sol sans la béquille

Il est possible de travailler le sol sans la béquille en avançant et en reculant la motobineuse de manière répétitive. Les dents peuvent ainsi pénétrer dans les deux directions.

Restez vigilant : la motobineuse peut être difficile à contrôler lorsque la béquille n'est pas en place.

Zone de travail étroite

Les deux dents externes peuvent être enlevées pour réduire la largeur de travail. Cette largeur est d'environ 12,5 cm. Cette fonction permet de passer entre les plantes peu espacés.

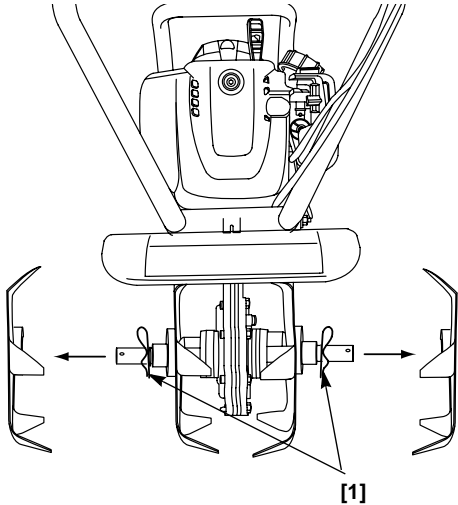

Pour retirer les deux dents externes, retirez sur les goupilles de sécurité [1] des trous situés à l'extrémité de l'arbre des dents. Sortez l'ensemble externe des dents hors de l'arbre à dent. Sécurisez l'ensemble interne des dents sur l'arbre à dent en plaçant les goupilles de sécurité [1] dans l'ensemble interne des trous de goupille de sécurité.

Travail du sol avec la béquille en place

1. Poser la béquille et régler la profondeur de travail en la relevant ou en l'abaissant dans l'une des 4 positions de réglage de hauteur (voir page 5).

La hauteur idéale de la barre de recouvrement dépend du type de sol travaillé et de son état. En principe, toutefois, la barre de recouvrement doit être réglée de manière à ce que le rotoculteur soit légèrement incliné vers l'arrière.

2. Mettez le moteur en marche (voir page 6).

3. Inclinez le rotoculteur vers l'arrière jusqu'à ce que les dents ne touchent plus le sol. Appuyez sur la commande des gaz [1] en position pleine vitesse (le levier contre la poignée).

4. Abaissez la partie avant du rotoculteur jusqu'à ce que les dents commencent à s'enfoncer dans le sol.

5. Abaissez légèrement le guidon [2] de manière à ce que la partie frontale du rotoculteur soit élevée à un angle entre 6 et 8°. Pour

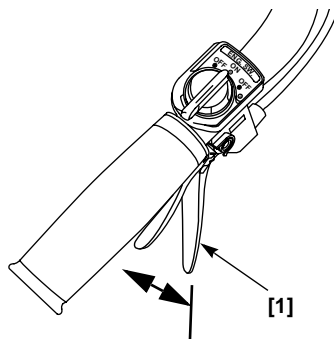

tirer meilleur parti du rotoculteur, tenez-le à cet angle pendant que vous travaillez le sol.

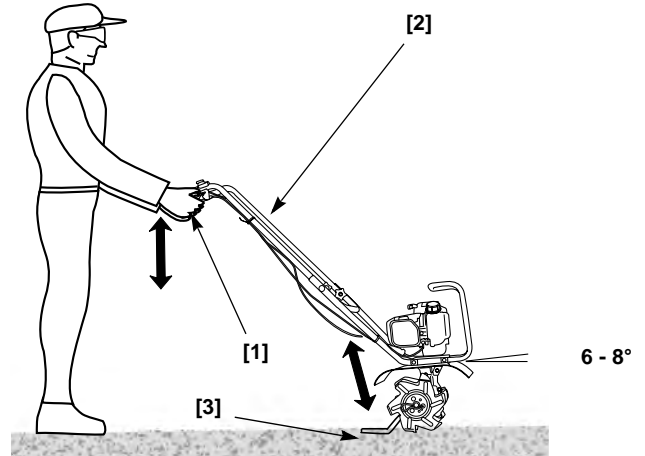

Conseils

- Si le rotoculteur a tendance à se déplacer rapidement vers l'avant, appuyez sur le guidon [2] pour permettre à la barre de recouvrement [3] de pénétrer le sol et ralentir le mouvement du rotoculteur vers l'avant. Continuez d'appuyer jusqu'à ce que les dents du rotoculteur aient creusé à une profondeur souhaitée qui faciliterait la manipulation du rotoculteur.
- Si les dents s'enfoncent dans le sol mais que le rotoculteur n'avance pas, relâchez le guidon et déplacez-le de droite à gauche. Si le rotoculteur n'avance toujours pas, levez la barre de recouvrement d'un cran.
- Pour tourner, appuyez sur le guidon pour ramener le poids du rotoculteur vers l'arrière ; vous pourrez ainsi tourner plus facilement.

ENTRETIEN DE VOTRE ROTOCULTEUR

Une bonne maintenance est primordiale à un fonctionnement sécuritaire et sans problème. Elle contribue également à la réduction de la pollution atmosphérique.

⚠ AVERTISSEMENT

Toute maintenance inappropriée du rotoculteur ou tout problème qui ne serait pas rectifié avant la mise en marche peut entraîner un dysfonctionnement ce qui pourrait vous blesser voire même vous tuer.

Respecter toujours les recommandations d'inspection et de maintenance ainsi que les calendriers stipulés dans le manuel de l'utilisateur.

Afin de vous aider à entretenir votre rotoculteur, les pages suivantes comprennent un calendrier de maintenance, des procédures d'inspection de routine et de simples procédures d'entretien utilisant des outils de base. Les tâches plus compliquées ou celles qui requièrent des outils spéciaux doivent être exécutées par des professionnels qui sont en principe des techniciens Honda ou autres techniciens qualifiés.

Le calendrier de maintenance s'applique aux conditions normales de fonctionnement. Si le rotoculteur est utilisé dans des conditions spéciales, telles que un fonctionnement soutenu avec de lourdes charges ou à des températures excessives, dans des conditions humides ou poussiéreuses, consulter un concessionnaire Honda pour les recommandations appropriées à vos besoins.

Votre concessionnaire Honda connaît parfaitement votre rotoculteur et est équipé pour les réparations et la maintenance.

Afin de maintenir une meilleure qualité et fiabilité, n'utiliser que des pièces Honda ou leur équivalent en cas de réparation ou remplacement.

SÉCURITÉ DE MAINTENANCE

Les précautions de sécurité les plus importantes sont stipulées ci-dessous. Toutefois, nous ne pouvons vous avertir de tous les dangers concevables pouvant survenir pendant l'exécution de maintenance. Vous êtes le seul à pouvoir décider si oui ou non une tâche donnée peut être exécutée.

⚠ AVERTISSEMENT

Si vous ne respectez ni les instructions ni les précautions de maintenance, vous risquez de vous blesser sérieusement voire mourir.

Toujours suivre les instructions et les consignes stipulées dans ce manuel de l'utilisateur.

Consignes de sécurité

- S'assurer que le moteur est à l'arrêt avant d'entreprendre toute opération de maintenance ou de réparation. Cette mesure de précaution permet d'éliminer tout danger potentiel :
 - ❑ **Empoisonnement par oxyde de carbone émanant de l'échappement.** S'assurer que la ventilation est adéquate chaque fois que le moteur en marche est mis en marche.
 - ❑ **Brûlures au contact de pièces brûlantes.** Laisser le moteur et le système d'échappement refroidir avant de les toucher.
 - ❑ **Blessures au contact de pièces mobiles.** Ne pas démarrer le moteur sauf si l'instruction est stipulée dans ce manuel.
- Lire les instructions avant de commencer et s'assurer de disposer des outils et des capacités requis.
- Pour réduire toute éventualité d'incendie ou d'explosion, prendre toutes précautions nécessaires lorsque vous travaillez autour de l'essence. Utiliser uniquement un solvant ininflammable, et non de l'essence, pour nettoyer les pièces. Eloigner les cigarettes, les étincelles et les flammes de toute pièce en contact avec l'essence.

CALENDRIER D'ENTRETIEN

Interval ¹	ÉLÉMENT
Avant chaque utilisation	Huile du moteur : Vérifier (page 8) Filtre à air : Vérifier (page 9) Câble de commande des gaz : Vérifier (page 11) Ecrus et boulons : Vérifier
Premier mois ou 10 hrs	Huile du moteur : Changer (page 9)
Tous les mois ou 10 hrs	Filtre à air : Nettoyer ² (page 10)
Tous les 3 mois ou 25 hrs	Graisse de la boîte de vitesses : Vérifier (page 12)
Tous les 6 mois ou 50 hrs	Huile du moteur : Changer (page 8) Ailettes de refroidissement : Vérifier (page 10) Patins d'embrayage : Vérifier ³

Interval ¹	ÉLÉMENT
Tous les ans ou 100 hrs	Huile du moteur : Changer (page 8) Bougie d'allumage : Vérifier (page 10) Filtre à essence : Nettoyer (page 12) Réservoir d'essence : Nettoyer (page 12)
Tous les 2 ans after each 300 hours	Bougie d'allumage : Remplacer (page 10) RégiRégime au ralenti : Vérifier-Régler ³ Jeu des soupapes : Vérifier-Régler ³ Chambre de combustion : Nettoyer ³ Tubes d'essence : Vérifier (page 11)

1. Inscrire les heures de fonctionnement afin de déterminer les intervalles de maintenance appropriés.
2. Entretien plus fréquent dans les zones plus poussiéreuses.
3. L'entretien de ces pièces doit être confié à un concessionnaire Honda agréé, à moins que l'utilisateur ne soit suffisamment équipé en outillage et qu'il soit compétent. Se reporter au manuel de l'atelier Honda pour les procédures d'entretien/réparation.

Ne pas suivre le calendrier de maintenance risque d'entraîner des pannes qui ne sont pas couvertes par la garantie.

MOTEUR

Vérification du niveau d'huile du moteur

Vérifier le niveau d'huile moteur avant toute utilisation ou toutes les 10 heures après une utilisation continue. Placer le rotoculteur sur une surface nivelée avec le moteur à l'arrêt et à la verticale.

1. Incliner le rotoculteur sur son guidon de transport [1] (voir illustration).
2. Enlever le bouchon de l'orifice de remplissage/jauge d'huile [2] et nettoyer.

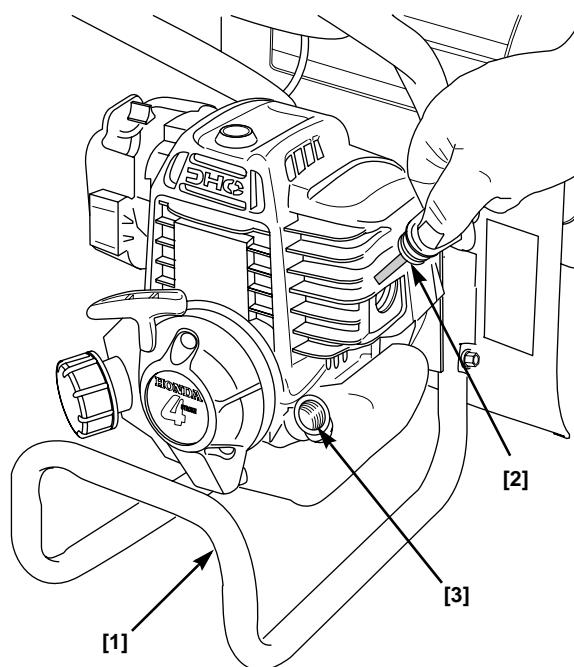

3. Insérer et retirer le bouchon de remplissage/le jauge **sans les revisser dans le col de remplissage**. Vérifier le niveau d'huile mesuré sur la jauge.

- Si le niveau de l'huile est bas, remplir au rabord de l'orifice de remplissage d'huile [3] avec l'huile recommandée. Éviter de remplir de façon excessive ou insuffisante car la capacité en huile est réduite. Vérifier que le moteur est à niveau (voir illustration).

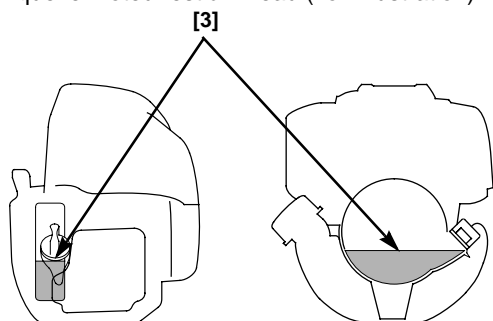

AVIS

Un moteur qui tournerait avec un niveau d'huile bas ou excessif risque de subir des dommages.

- Bien revisser le bouchon de l'orifice de remplissage/jauge d'huile.

Changement de l'huile moteur

Vidanger l'huile pendant que le moteur est encore chaud. L'huile chaude se vidange rapidement et complètement.

- Placer un conteneur approprié sous le moteur pour récupérer l'huile usagée.
- Retirer le capuchon de l'orifice de remplissage/jauge d'huile.
- Incliner le rotoculteur pour que l'huile usée puisse s'écouler par l'ouverture de remplissage d'huile. Attendre que toute l'huile usée se soit écoulée.

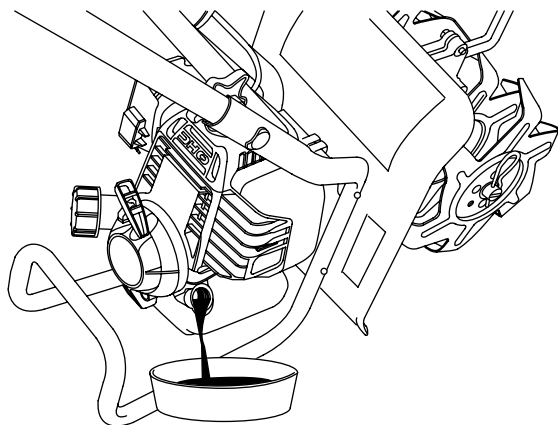

Jeter l'huile moteur usagée de manière qui soit sans danger pour l'environnement. Nous recommandons d'emporter l'huile usagée dans un conteneur scellé à un centre de recyclage local ou une station de service pour qu'ils en disposent. Ne pas jeter l'huile usagée dans une poubelle, ne pas la renverser sur le sol ni dans un drain.

- Avec le moteur posé sur le guidon de transport sur une surface à niveau, remplir au rabord de l'orifice de remplissage d'huile avec l'huile recommandée. Voir les recommandations ci-dessous [1]. Ne pas remplir avec excès.

- Revisser le bouchon/jauge à fond.

Recommandations d'huiles de moteur

L'huile est un élément essentiel qui influence le rendement et la durée utile d'un moteur. Utilisez une huile détergente pour moteur à 4 temps.

Utilisez une huile moteur 4 temps qui remplit les conditions du service de classification SJ ou équivalent de l'API. Veuillez vérifier chaque

fois que les lettres SJ ou équivalents sont bien sur l'étiquette SERVICE API du bidon d'huile.

SAE 10W-30 est recommandé pour un usage général (voir tableau).

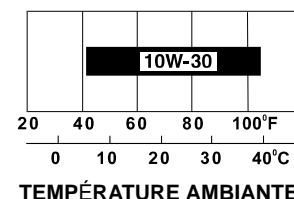

AVIS

Le fonctionnement d'un moteur présentant un faible niveau d'huile peut causer des dommages.

L'utilisation d'huile non-détergente risque de raccourcir la durée de vie du moteur et l'utilisation d'une huile deux-temps risque d'endommager le moteur.

Vérification du filtre d'air

- Déplacer le levier de l'étrangleur [1] en position FERMÉE (N) pour éviter que les impuretés ne pénètrent le moteur.

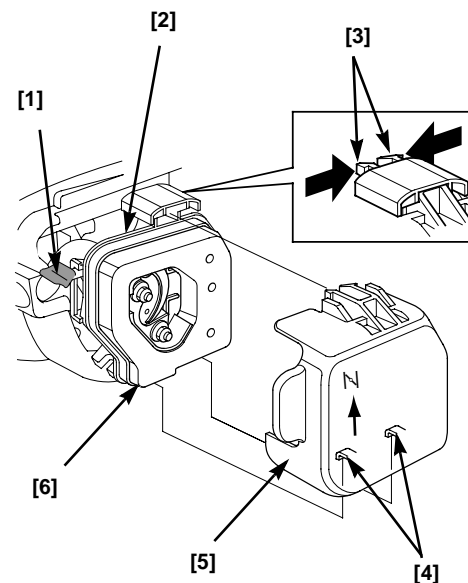

- Serrer la languette supérieure du filtre à air [3] en haut du couvercle de filtre à air [5] pour le dégager de sa prise, retourner ensuite le couvercle pour l'enlever.
- Vérifier que le filtre à air [6] est propre, correctement lubrifié et en bon état.
- Si le filtre à air est sale, le nettoyer selon les instructions stipulées dans *Nettoyage du filtre à air*. Remplacer le filtre à air s'il est endommagé.

AVIS

Si vous faites tourner le moteur sans filtre à air ou avec un filtre à air endommagé, des impuretés pourront pénétrer le moteur, ce qui résultera en une usure prématurée de celui-ci. Ce type de dommage n'est pas couvert par la Garantie.

- Aligner le filtre à air [6] avec la base [2] (voir illustration). Réinstaller le filtre à air en repérant les trois chevilles de la base du filtre à air dans les trois orifices [7] du filtre à air. Faire glisser le filtre à air [6] sur les chevilles jusqu'à ce qu'il s'aligne avec la base.

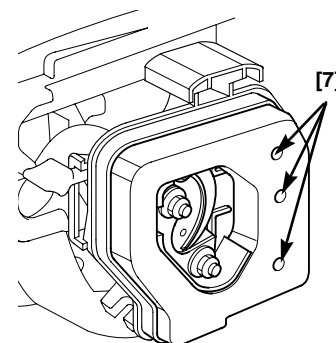

AVIS

Toute installation incorrecte du filtre à air laissera les impuretés pénétrer le moteur et entraînera une usure rapide du moteur. S'assurer que le filtre à air est correctement installé et aligné avec la base du filtre à air avant de réinstaller le couvercle du filtre.

- Réinstaller le couvercle du filtre à air [5] en attachant les deux languettes inférieure [4] sur la partie inférieure du couvercle [5] enclenchant ainsi la languette supérieure [3].

Nettoyage du filtre à air

Un filtre à air sale limite l'arrivée d'air au carburateur, réduisant ainsi la performance du moteur. Si le moteur est utilisé dans un environnement très poussiéreux, nettoyer le filtre plus souvent que prévu dans le *CALENDRIER D'ENTRETIEN* (page 8).

- Retirer le filtre à air.

- Laver le filtre à air dans de l'eau chaude et savonneuse [1]. Rincer et laisser complètement séché [2]. Vous pouvez également nettoyer dans un détergent ininflammable et laisser sécher.

- Tremper le filtre à air dans une huile moteur propre [3], presser ensuite pour dégager tout excès d'huile [4]. Le moteur se mettra difficilement en marche ou dégagera de la fumée au moment du démarrage si trop d'huile est laissée dans le filtre à air.

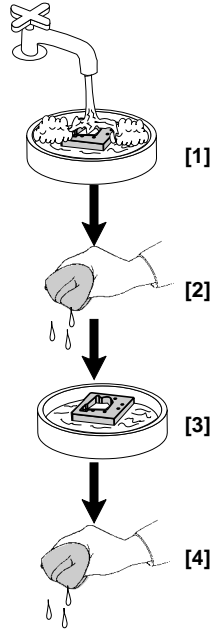

AVIS

Si vous utilisez le moteur avec un filtre à air sec, vous laisserez la poussière pénétrer et endommager le moteur. Le filtre à air doit être huilé après le nettoyage.

- Nettoyer les impuretés de la base du filtre d'air et le couvercle avec un chiffon humide. Prendre toutes les précautions nécessaires afin d'éviter que la poussière ne pénètre dans le carburateur.
- Réinstaller le filtre à air et le couvercle du filtre à air.

Entretien des bougies d'allumage

Bougies recommandées: NGK - CMR5H

AVIS

Des bougies d'allumage incorrectes peuvent endommager le moteur.

- Desserrer le boulon hexagonal imperdable de 5 mm [1] à l'aide d'une clé Allen de 4 mm et enlever ensuite le couvercle du ventilateur [2].
- Enlever le capuchon de la bougie d'allumage [3] puis toute impureté autour de la zone de la bougie d'allumage.
- Enlever la bougie [4] avec une clé à bougie de 5/8 po.

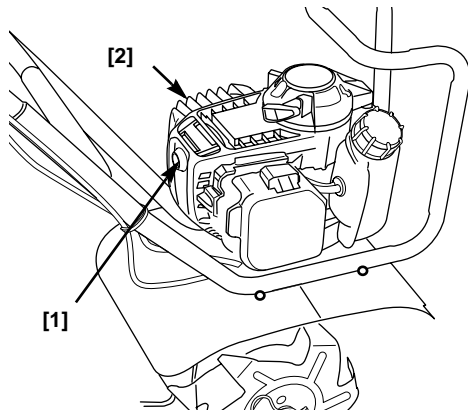

- Inspecter la bougie d'allumage. Remplacer la bougie si les électrodes sont usées ou si l'isolant est fissuré ou cassé.
- Mesurer l'écartement entre l'électrode et la bougie à l'aide d'une jauge appropriée.

Ecartement bougie: 0,60 à 0,70 mm

Rectifier l'écartement, si besoin, en pliant avec soin l'électrode sur le côté.

- S'assurer que la rondelle de scellement est en place et installer la bougie d'allumage avec précaution à la main, pour éviter de fausser le filetage.
- Après avoir logé la bougie, resserrer avec une clé de bougie de 5/8 po pour comprimer la rondelle [5].

Dans le cas d'une réinstallation de bougie usée, resserrer d'un 1/8 au 1/4 de tour après avoir logé la bougie.

Lors de l'installation d'une nouvelle bougie d'allumage, resserrer 1/2 tour une fois la bougie logée.

AVIS

Une bougie mal installée peut surchauffer et endommager le moteur. Si vous serrez la bougie avec excès, vous endommagerez les filets de la culasse.

- Fixer le capuchon de bougie [3].
- Installer le couvercle du ventilateur [2] et resserrer bien le boulon hexagonal de 5 mm [1].

Inspection des ailettes de refroidissement

Inspecter les ailettes de refroidissement du moteur [1]. Vous devez nettoyer toutes les impuretés et les débris si le flux d'air est bloqué lorsqu'il essaie de passer à travers les ailettes de refroidissement.

- Desserrer le boulon hexagonal de 5 mm et enlever le couvercle du ventilateur.
- Nettoyer toutes les impuretés et les débris des ailettes de refroidissement.
- Installer le couvercle du ventilateur et resserrer bien le boulon hexagonal de 5 mm.

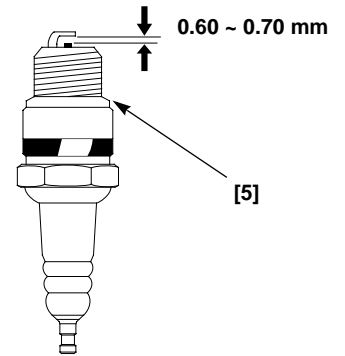
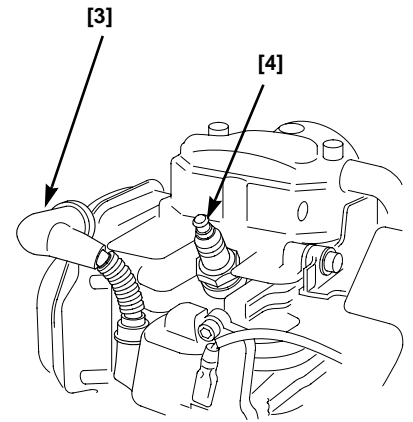
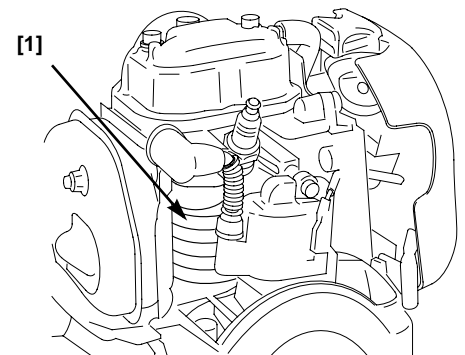

Inspection du câble de la commande des gaz

Vérifier que le déclencheur de la commande des gaz [1] fonctionne sans gripper, se relâche facilement et le câble n'est pas endommagé. En cas de dommage visible ou si le levier de la commande des gaz ne fonctionne pas correctement ou se relâche difficilement, amener le rotoculteur à un concessionnaire de réparation agréé Honda.

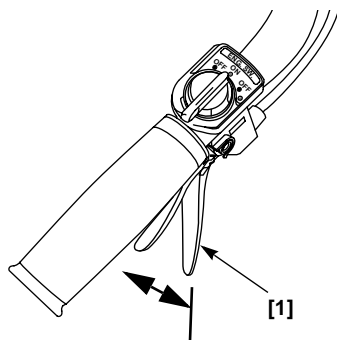

Réglages du carburateur

Vous devez utiliser un tachymètre pour régler le ralenti. Si vous ne disposez pas de tachymètre, amener le rotoculteur chez un concessionnaire de service agréé Honda pour qu'il se charge de régler le ralenti.

1. Démarrer le moteur à l'extérieur et le laisser tourner jusqu'à ce qu'il atteigne sa température de fonctionnement normal.
2. Tourner la vis d'arrêt de la commande des gaz [2] pour obtenir un ralenti stable sous la vitesse à laquelle les dents du rotoculteur commencent à tourner.

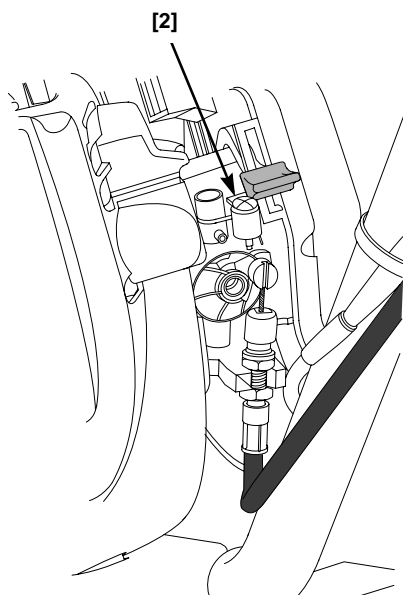

Vitesse de ralenti standard : 3,100 ± 200 tr/min

REPLISSAGE DU RÉSERVOIR

Ce moteur est certifié pour fonctionner à l'essence sans plomb avec un indice d'octane recherche minimal de 91.

Faites le plein dans un endroit bien aéré avant de démarrer le moteur. Si le moteur était en service, laissez-le refroidir.

N'utilisez jamais d'essence usée ou contaminée ni de mélange d'huile et d'essence dans le réservoir d'essence.

Ne faites jamais le plein à l'intérieur d'un bâtiment là où les vapeurs d'essence pourraient être en contact avec des flammes ou des étincelles.

Vous pouvez utiliser de l'essence sans plomb contenant 10% d'éthanol maximum (E10) ou 5% de méthanol par volume. En outre, le méthanol doit contenir des cosolvants ainsi que des inhibiteurs de corrosion. Si vous utilisez du carburant dont la teneur en éthanol ou méthanol est supérieure aux spécifications stipulées ci-dessus, le démarrage et/ou la performance risquent d'être affectés. En outre, les pièces métalliques, en caoutchouc et en plastique du circuit de carburant pourraient subir des dommages. Les dommages au moteur ou problèmes de performance provenant d'un carburant aux pourcentages d'éthanol ou de méthanol supérieurs à ceux stipulés ci-dessus ne sont pas couverts par la garantie.

Si votre matériel est destiné à être utilisé peu fréquemment ou par périodes, merci de consulter le paragraphe sur le carburant du chapitre STOCKAGE (page 13) pour en savoir plus sur le risque de dégradation du carburant.

⚠ AVERTISSEMENT

L'essence est extrêmement inflammable et explosive.

La manipulation de l'essence comporte des risques de brûlures et de blessures très élevés.

- Arrêter le moteur et se tenir à bonne distance des sources de chaleur, des étincelles et des flammes.
- Toujours manipuler l'essence à l'extérieur.
- Essuyer immédiatement les déversements d'essence.

Ne jamais utiliser une essence éventée ou contaminée ou encore un mélange essence/huile. Éviter d'introduire des impuretés ou de l'eau dans le réservoir d'essence.

1. Pour mettre de l'essence, placer le rotoculteur sur un sol à niveau.
2. Enlever le bouchon d'essence [1] et remplir le réservoir jusqu'au col de remplissage.

Faites le plein en prenant soin de ne pas renverser d'essence. Ne pas remplir avec excès.

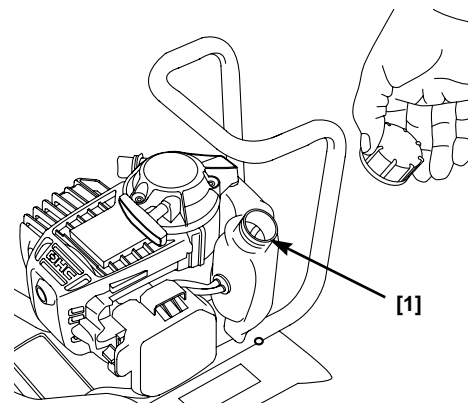

3. Après avoir fait le plein, resserrer bien le bouchon du réservoir [1].

S'éloigner d'au moins 3 m de toute source d'essence avant de mettre le moteur en marche.

AVIS

L'essence peut endommager la peinture et le plastique. Prendre soin de pas renverser d'essence pendant le remplissage du réservoir. Les dommages résultant de l'essence renversée ne sont pas couverts par la Garantie limitée du distributeur.

Inspection du tube d'essence

Inspecter le tube de retour d'essence transparent [1] ainsi que les tubes d'alimentation noirs [2].

Remplacer les tubes qui sont endommagés, fissurés ou qui fuient.

Se reporter au manuel de l'atelier Honda pour les instructions de remplacement de tube ou amener le rotoculteur chez un concessionnaire agréé Honda.

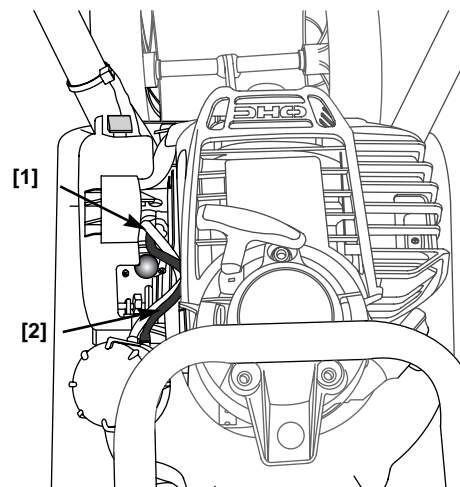

Nettoyage du filtre d'essence et du réservoir d'essence

1. Enlever le bouchon du réservoir d'essence.
2. Incliner le rotoculteur (voir illustration) et vider le réservoir d'essence dans un conteneur d'essence dans un conteneur d'essence approuvé. Utiliser un entonnoir pour éviter de renverser de l'essence.

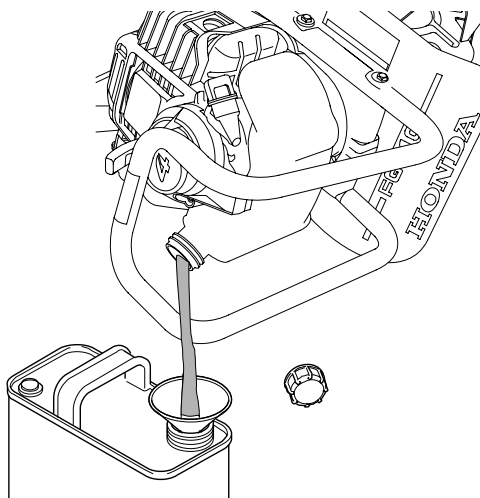

3. Passer le filtre d'essence par le col de l'orifice de remplissage d'essence [3] en accrochant le tube noir d'alimentation d'essence [1] avec un fil de fer [2], tel qu'un trombone que vous étendez.

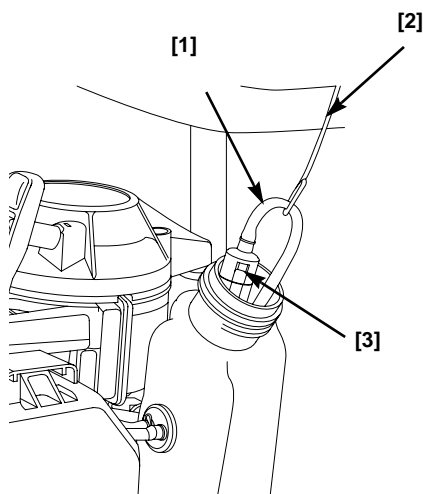

4. Inspecter le filtre d'essence [3]. S'il est sale, le laver avec un détergent ininflammable. Prendre soin de ne pas endommager le filtre.
5. Remplacer le filtre s'il est endommagé ou particulièrement sale.
6. Rincer les dépôts du réservoir d'essence avec un solvant ininflammable.
7. Placer le filtre d'essence [3] dans le réservoir d'essence et remettre le bouchon du réservoir d'essence.

LUBRIFICATION DE LA BOÎTE DE VITESSES

La boîte de vitesses a été prélubrifiée à l'usine.

Au début de chaque saison de travail avec le rotoculteur ou après 25 heures d'utilisation pendant la saison, graisser la boîte de vitesses.

La graisse utilisée doit être à usage universel de qualité supérieure à base de pétrole, NLGI #2 disponible dans des tubes jetables et vendue dans la plupart des quincailleries ou magasins de pièces de véhicules automobiles.

1. Placer le rotoculteur sur le côté gauche (voir illustration).
2. Enlever la goupille de sécurité de l'arbre à dent du côté droit en le tournant vers le HAUT [a] et en tirant pour le DEGAGER [b] (voir illustration). Porter des gants lourds pour retirer la dent externe du côté droit et la dent interne.
3. Enlever la vis du trou de remplissage et la vis du trou d'évent des ports [4] et [5] de la boîte de vitesses.
4. Remplir la boîte de vitesses à l'aide d'un graisseur [1] ou d'un applicateur de graisse au niveau de l'ouverture de la vis du trou de remplissage. Pousser le graisseur ou l'applicateur contre l'ouverture de manière à sceller la buse du graisseur ou de

l'applicateur contre le renforcement moulé. Appliquer la graisse jusqu'à ce qu'elle ressorte du trou d'évent d'air supérieur [5].

5. Réinstaller la vis du trou de remplissage et la vis du trou d'évent dans les ports.
6. Nettoyer l'arbre des dents et placer quelques gouttes d'huile sur l'arbre avant d'installer les dents.
7. Porter des gants lourds et réinstaller les dents dans le sens inverse du démontage.
8. Installer la goupille de sécurité [c] par le côté rond du trou de l'arbre des dents et tourner pour la bloquer [d].

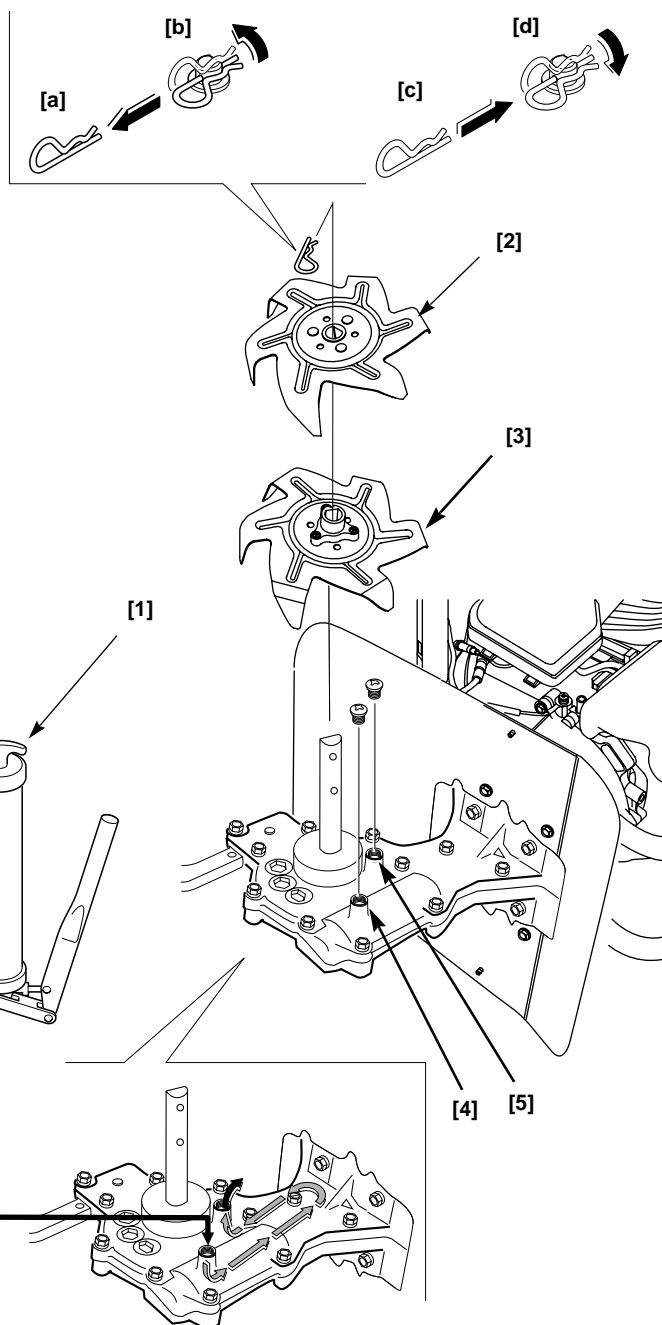

TRANSPORT

AVANT LE CHARGEMENT

Si le moteur est chaud, attendez qu'il refroidisse pendant 15 minutes au moins avant de charger le rotoculteur sur le véhicule. Un moteur et système d'échappement chauds peuvent vous brûler et mettre le feu à différents matériaux.

1. Placez l'interrupteur du moteur en position d'ARRET (OFF).
2. Assurez-vous de bien reboucher le bouchon de remplissage de l'essence.
3. Poser les roues en position de transport pour disposer d'une plus grande garde au sol et d'une facilité de mouvement accrue.

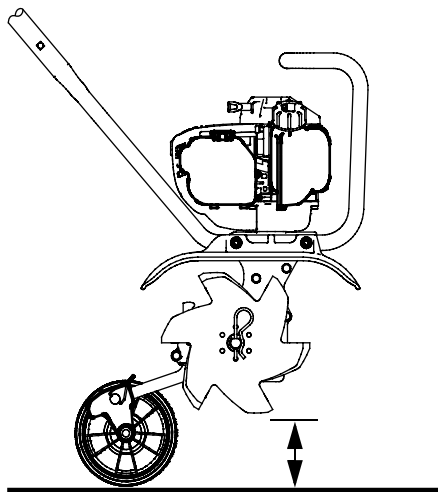

CHARGEMENT

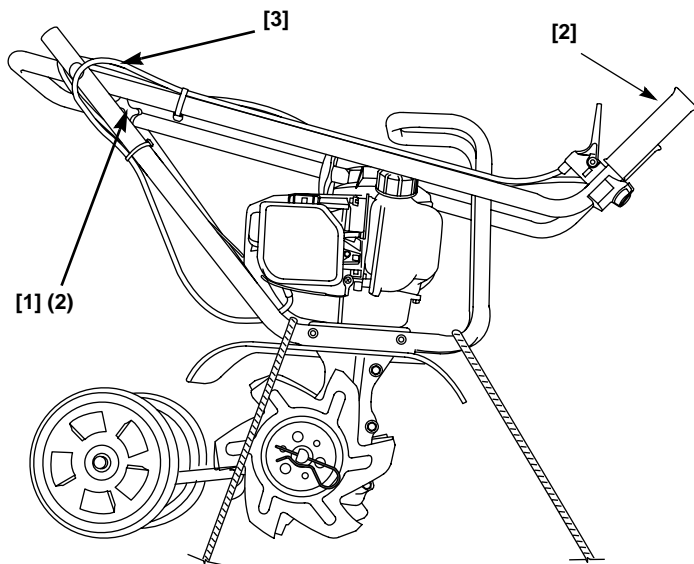

Si besoin, desserrez les boutons du guidon [1] de manière à ce que le guidon supérieur du rotoculteur [2] puisse se plier par dessus le moteur. Faites bien attention de ne pas coincer ni tordre le câble de la commande de gaz et le fil de l'interrupteur du moteur [3] lorsque vous pliez le guidon supérieur.

Sécurisez le rotoculteur en attachant le guidon inférieur devant et derrière le moteur (voir illustration).

ENTREPOSAGE

PREPARATION POUR L'ENTREPOSAGE

Une préparation adéquate pour l'entreposage est essentiel pour maintenir le rotoculteur en bon état. Les étapes suivantes vous aideront à protéger le rotoculteur contre la rouille et la corrosion qui affectent non seulement l'apparence du rotoculteur mais également son fonctionnement. En outre, vous aurez moins de difficulté à le remettre en marche.

Poser les roues en position de rangement pour pouvoir remettre la motobineuse en position verticale.

Nettoyage

1. Lavez le rotoculteur y compris la zone autour des dents du rotoculteur.
2. Lavez le moteur à la main en prenant bien garde de ne pas mouiller le filtre à air.

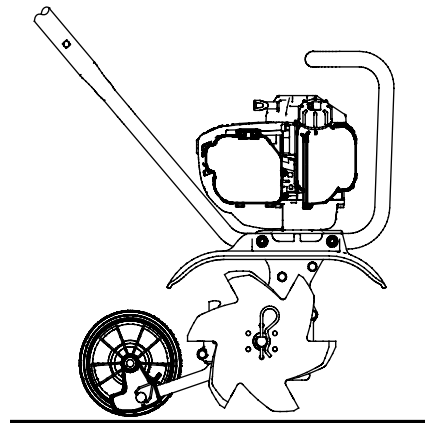

AVIS

Un tuyau d'arrosage ou un appareil de nettoyage à forte pression, peut faire pénétrer de l'eau dans le filtre à air. L'eau dans l'arrivée d'air peut mouiller les filtres et pénétrer dans le carburateur ou les cylindres du moteur, entraînant de sérieux dommages.

3. De l'eau en contact avec un moteur chaud peut provoquer des dégâts. Laissez le moteur refroidir au moins une demi-heure avant de le laver.
4. Si vous utilisez un tuyau d'arrosage ou un appareil de nettoyage à pression pour nettoyer le rotoculteur, assurez-vous que l'eau n'atteint pas l'intérieur des commandes et des fils, ni le filtre à air, ni l'ouverture du pot d'échappement.
5. Après avoir lavé le rotoculteur, essuyez toutes les surfaces accessibles.
6. Démarrez le moteur à l'extérieur et laissez-le atteindre sa température normale de fonctionnement afin que l'eau stagnante sur le moteur puisse s'évaporer.
7. Arrêtez le moteur et laissez-le refroidir.
8. Une fois le rotoculteur propre et sèche, retouchez la peinture si nécessaire et enduisez les pièces qui pourraient rouiller d'une légère couche d'huile. Lubrifiez l'intérieur des câbles de commande des gaz avec un lubrifiant silicone en aérosol.

Essence

AVIS

Selon la région d'utilisation de votre matériel, certaines formules de carburant peuvent se dégrader et s'oxyder rapidement. Le carburant peut se dégrader et s'oxyder en seulement 30 jours et peut endommager le carburateur ou le circuit d'alimentation. Merci de prendre connaissance des recommandations locales de stockage auprès de votre concessionnaire réparateur.

L'essence s'oxyde et se détériore pendant le stockage. L'essence éventée entraîne des démarrages difficiles et des dépôts qui encrassent le circuit d'alimentation. L'essence contenue dans le rotoculteur se détériore pendant l'entreposage, vous pouvez avoir à réparer le carburateur et d'autres éléments du circuit d'alimentation.

La durée pendant laquelle l'essence peut rester dans le réservoir et le carburateur sans entraîner de problèmes fonctionnelles varie en fonction de facteurs tels que le mélange d'essence, vos températures de stockage et si le réservoir est partiellement ou entièrement rempli. L'air dans un réservoir à moitié rempli favorise la détérioration de l'essence. Des températures chaudes de stockage accélèrent la détérioration de l'essence. Cette détérioration peut se produire en quelques mois ou même moins si l'essence utilisée pour le plein n'était pas fraîche.

La *Garantie limitée du distributeur* ne couvre pas les dommages au circuit d'alimentation ou les problèmes de performances du moteur entraînés par une mauvaise préparation à l'entreposage.

Vous pouvez prolonger la vie utile en entreposage de l'essence en ajoutant un stabilisateur dont la formule est spécifique à cet objectif ou vous pouvez éviter tout problème de détérioration de l'essence en vidangeant le réservoir et le carburateur.

Ajout d'un stabilisateur à l'essence pour prolonger la durée de conservation de l'essence

Lorsque vous ajoutez un stabilisateur à l'essence, remplissez le réservoir avec de l'essence fraîche. Si le réservoir est rempli à moitié, l'air favorisera la détérioration de l'essence pendant le stockage. Si vous disposez d'un conteneur d'essence pour le remplissage, assurez-vous qu'il contient uniquement de l'essence fraîche.

Ajoutez un stabilisateur d'essence en respectant les instructions du fabricant.

Une fois le stabilisateur ajouté, faites tourner le moteur à l'extérieur pendant dix minutes pour être certain que l'essence traitée remplace l'essence non traitée dans le carburateur.

Vidange du réservoir et du carburateur

1. Videz l'essence du réservoir dans un conteneur approprié .
2. Mettez le moteur en marche et le laisser tourner jusqu'à ce qu'il s'arrête.

⚠ AVERTISSEMENT

L'essence est une substance hautement inflammable et explosive.

En manipulant de l'essence, vous pouvez être brûlé ou sérieusement blessé.

- Arrêtez le moteur et éloignez-le de la chaleur, des flammes et des étincelles.
- Manipulez l'essence à l'extérieur seulement.
- Nettoyez immédiatement toute essence renversée.

Huile moteur

Vidangez l'huile moteur (voir page 8).

Carburateur et filtre à air

Nettoyez le filtre à air (voir page 10) et déplacez le levier de l'étrangleur en position FERMÉE (N).

Cylindre du moteur

Enlevez la bougie d'allumage (voir page 10). Versez 1 à 3 cc d'huile propre dans le cylindre. Tirez sur le démarreur plusieurs fois pour bien répartir l'huile dans le cylindre. Remettez la bougie d'allumage en place. Tirez doucement sur le démarreur jusqu'à ce que vous sentiez une résistance et remplacez la poignée. Les valves se ferment de manière à ne pas laisser pénétrer l'humidité.

PRECAUTIONS A PRENDRE POUR LE RANGEMENT

Si le rotoculteur entreposé contient de l'essence dans le réservoir et dans le carburateur, il est important de réduire le risque potentiel d'incendies provoqués par l'allumage des vapeurs d'essence. Choisissez un endroit bien ventilé pour le stockage à l'écart de tout appareil fonctionnant avec une flamme, tel qu'un four, un chauffe-eau ou sèche linge. Évitez également tout endroit où se trouve un moteur électrique produisant des étincelles ou les outils motorisés.

Dans la mesure du possible, évitez toutes zones de stockage avec une humidité élevée puisqu'elles favorisent la rouille et la corrosion.

Le moteur et le tuyau d'échappement du moteur étant froids, recouvrez le rotoculteur pour la protéger de la poussière. Un moteur et un circuit d'échappement chauds peuvent enflammer ou faire fondre certains matériaux. N'utilisez pas de bâche en plastique comme protection contre la poussière. Une bâche non-poreuse emprisonne l'humidité et favorise la formation de rouille et de corrosion.

REUTILISATION APRES ENTREPOSAGE

Inspectez le rotoculteur selon les instructions de la section *AVANT UTILISATION* dans ce manuel (voir page 4). Si le réservoir avait été vidangé pendant la préparation pour stockage, remplissez-le d'essence fraîche. Si vous disposez d'un conteneur d'essence pour le remplissage, assurez-vous qu'il contient uniquement de l'essence fraîche. L'essence s'oxyde et se détériore au fil du temps rendant les démarrages difficiles.

Si le cylindre a été enduit d'huile pendant la préparation pour stockage, le moteur risque de fumer un peu au démarrage. Ceci est normal.

GESTION DES PROBLÈMES INATTENDUS

Le moteur ne démarre pas

Cause possible	Correction
Commutateur d'allumage OFF	Mettez l'interrupteur du moteur sur ON (page 6).
Levier de l'étrangleur pas en position FERMÉE (N) (moteur froid)	Déplacez le levier de l'étrangleur pas en position FERMÉE (N) (page 6).
Pas d'essence	Ajoutez de l'essence et appuyez sur la boule d'amorçage pour remplir le carburateur (page 6).
Mauvaise essence ; rotoculteur entreposé sans vidange ou avec essence non traitée ou plein fait avec essence éventée	Vidangez le réservoir d'essence. Remplissez avec de l'essence fraîche (page 14).
Bougie d'allumage défectueuse, encrassée ou écartement incorrect	Vérifiez l'écartement ou changez la bougie (page 10).
Filtre de carburant bouché, problème avec le carburateur, problème avec l'allumage, robinets bloqués, etc.	Demandez à un concessionnaire agréé Honda de remplacer ou de réparer les composants défectueux.

Puissance faible ou la vitesse du moteur n'augmente pas

Cause possible	Correction
Filtre à air sale ou obstrué	Vérifiez, nettoyez ou remplacez le filtre à air (page 9).
Filtre à essence sale ou obstrué	Vérifiez, nettoyez ou remplacez le filtre à essence (page 12).
Câble de commande des gaz mal aligné, cassé ou plié	Réglez ou remplacez le câble si besoin (page 10).

Les dents du rotoculueur (ou un accessoire) ne s'arrêtent pas de tourner alors que la commande des gaz est en position SLOW (Lente)

Cause possible	Correction
Commande ou câble des gaz défectueux ; câble de la commande des gaz mal aligné ou plié	Vérifiez les pièces de la commande des gaz, réglez ou remplacez le câble si besoin (page 10).
Le ralenti est trop élevé	Demandez à un concessionnaire agréé Honda de régler le ralenti.
Ressorts de l'embrayage usés ou système de l'embrayage défectueux	Demandez à un concessionnaire agréé Honda de remplacer les ressorts de l'embrayage ou de remplacer/réparer les composants défectueux du système de l'embrayage.

TECHNIQUES INFORMATIONS

EMPLACEMENTS DES NUMÉROS DE SÉRIE

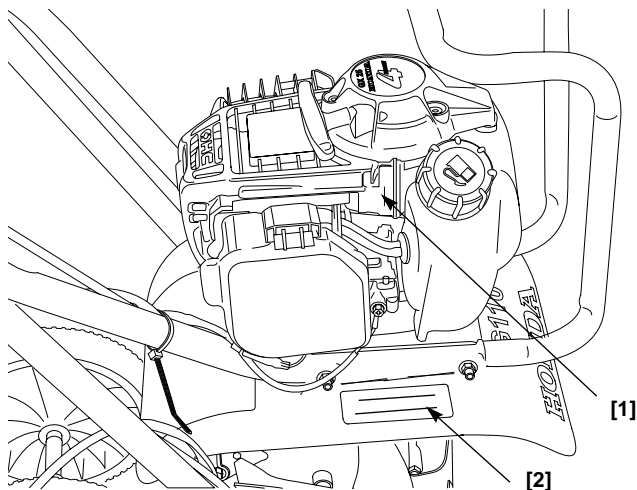

Inscrivez le numéro de série du moteur [1] et celui du cadre [2] avec la date de l'achat dans l'espace ci-dessous. Cette information sera utile lors de la commande de pièces ou de questions techniques ou sur la garantie que vous auriez à poser.

Numéro de série du moteur : _____

Numéro de série du cadre : _____

Date de l'achat : _____

MODIFICATIONS DU CARBURATEUR POUR UN FONCTIONNEMENT EN HAUTE ALTITUDE

En haute altitude, le mélange standard air-essence du carburateur peut être trop riche. La performance s'appauvrit et la consommation d'essence augmente. Un mélange très riche encrassera également la bougie d'allumage et rendra le démarrage difficile. Tout fonctionnement en haute altitude qui différerait de celui pour lequel ce moteur est certifié peut à la longue augmenter les émissions.

Vous pouvez améliorer la performance du carburateur en haute altitude. Si vous faites fonctionner votre rotoculueur à une altitude supérieure à 1500 mètres, faites exécuter ces modifications par votre concessionnaire Honda. Ce moteur, s'il est utilisé en haute altitude avec les modifications effectuées au carburateur, satisfait toutes les normes d'émission pendant sa vie utile.

Même avec une modification du carburateur, la puissance du moteur sera réduite de 3,5 % tous les 300 m d'augmentation en altitude. L'effet de l'altitude sur la puissance sera supérieur si aucune modification n'a été apportée au carburateur.

AVIS

Après avoir modifié le carburateur pour qu'il fonctionne en haute altitude, le mélange air-essence sera trop pauvre en basse altitude. Tout fonctionnement à des altitudes inférieures à 1 500 m avec un carburateur modifié peut entraîner une surchauffe du moteur ce qui endommagerait sérieusement le moteur. Pour toute utilisation en basses altitudes, demandez au centre de services de restaurer les spécifications d'origine au carburateur.

INFORMATIONS RELATIVES AU SYSTÈME DE CONTRÔLE DES ÉMISSIONS

Source des émissions

Le processus de combustion produit du monoxyde de carbone, des oxydes d'azote et des hydrocarbures. Le contrôle des hydrocarbures et des oxydes d'azote est très important dans la mesure où ils réagissent pour former un brouillard photochimique à la lumière du jour. Le monoxyde de carbone ne réagit pas de la même façon mais il est toxique.

Honda utilise les bons rapports air/carburant et autres systèmes antipollution pour réduire les émissions du monoxyde de carbone, des oxydes d'azote et des hydrocarbures. En outre, les circuits d'alimentation en carburant Honda font appel à des composants et à des technologies de régulation visant à réduire les émissions de vapeur.

Pièces de rechange

Nous recommandons l'utilisation de pièces Honda d'origine lorsque vous effectuez des opérations de maintenance. Ces pièces de rechange sont fabriquées selon les mêmes normes que les pièces d'origine ce qui en garantit la performance. L'utilisation de pièces de rechange qui ne sont pas fabriquées selon les mêmes normes que les pièces d'origine peut affecter la performance de votre système de contrôle d'émission.

Le fabricant d'une pièce du marché des pièces de rechange assume la responsabilité que cette pièce n'affectera pas la performance antipollution. Le fabricant ou le constructeur de la pièce doit certifier que l'utilisation de cette pièce n'empêchera pas le moteur de se conformer à la réglementation sur la pollution.

Entretien

Consultez le **CALENDRIER D'ENTRETIEN** page 8. Rappelez-vous que ce calendrier est basé sur le fait que votre machine est utilisée dans l'objectif pour lequel elle a été conçue. Tout fonctionnement soutenu avec charge lourde ou dans des températures élevées ou toute utilisation dans des conditions particulièrement humides ou poussiéreuses requiert un service plus fréquent.

SPÉCIFICATIONS

MOTEUR	
Modèle	GX25T
Type	4 temps, came en tête, monocylindre
Code de description	GCAPT--
Déplacement	25 cm ³
Alésage et course	35 x 26 mm
Taux de compression	8,0:1
Système de refroidissement	Air forcé
Système d'allumage	Allumage à décharge capacitive
Bougie d'allumage	CMR5H (NGK)
Carburateur	Type de membrane
Filtre à air	Type demi-sec
Système de lubrification	Buée d'huile
Contenances d'huile	80 cm ³
Température ambiante recommandée pour le fonctionnement	5°C à 40°C
Système de démarrage	Lanceur à rappel
Système d'arrêt	Mise à la terre principale du circuit d'allumage
Essence utilisée	Essence sans plomb avec une teneur en octane de 91 ou plus.
Capacité du réservoir d'essence	0,57 ℓ
Rotation de l'arbre de la prise de force	Sens anti-horaire (du côté de l'arbre de la prise de force)

ROTOCULTEUR			
Modèle		FG110K1DET	
Code de description		FAAA	
Longueur x Largeur x Hauteur		1 175 x 365 x 958 mm	
Poids	Sec	Avec la barre de recouvrement	12,9 kg
		B/ avec roulettes	13,6 kg
	Humide	Avec la barre de recouvrement	13,4 kg
		B/ avec roulettes	14,1 kg
Changement de vitesse		Mécanique centrifuge	
Vitesse d'engagement de l'embrayage		4 200 ± 200 tr/min	
Largeur de la zone de travail		230 mm	
Profondeur d'enfoncement		203 mm	
Boîte de vitesses		Vis sans fin	
Nombre de dents		4 (6 dents par rangée)	
Niveau de pression acoustique au poste de conduite (LPA) à 6 550 tr/min (selon EN709)		70.5 dB(A)	
Niveau de puissance acoustique garanti (LWA) à 6 550 tr/min (selon directive 2000/14/EC)		93.0 dB(A)	
Vibration test (In accordance with EN709)		9.2 m/s ²	

Maintenance

Essence	Teneur d'octane : 91 ou plus (sans plomb de préférence)	voir page 11
Moteur huile	SAE 10W-30, API SJ ou équivalent	voir page 9
Bougie	NGK- CMR5H	voir page 10
Vitesse au ralenti	3,300 ~ 2,900 rpm	Shop manual

MISE AU POINT

Écartement des bougies	0,60 à 0,70 mm	Voir page 10
Hauteur de soupape (froide)	Admission : 0,08 ± 0,02 mm Échappement : 0,11 ± 0,02 mm	Reportez-vous au manuel d'atelier
Autres spécifications	Aucun autre réglage n'est requis.	

INFORMATIONS POUR LA CLIENTÈLE

Informations relatives au service clientèle

Le personnel des concessionnaires de Honda Power Equipment est composé de professionnels qualifiés. Il doit pouvoir répondre à toutes les questions que vous pourriez vous poser. Si vous rencontrez un problème que votre concessionnaire ne pourrait pas résoudre à votre satisfaction, contactez la direction du concessionnaire. Le directeur du centre de services ou le directeur général peuvent vous aider. Pratiquement tous les problèmes peuvent être résolus de cette manière.

Si vous n'êtes pas satisfait de la décision prise par la direction du concessionnaire, contactez le distributeur de Honda Power Equipment dans votre pays.

Lorsque vous appelez ou écrivez, veuillez fournir les informations suivantes :

- Numéro du modèle et numéro de série (rotoculteur et moteur)
- Nom du concessionnaire qui vous a vendu le rotoculteur
- Nom et adresse du concessionnaire qui a réparé votre rotoculteur
- Date d'achat
- Votre nom, adresse et numéro de téléphone
- Une description détaillée du problème

Publications Honda

Ces publications vous confèrent des informations supplémentaires sur l'entretien et la réparation de votre rotoculteur. Vous pouvez les commander auprès de votre concessionnaire Honda. Le manuel de l'atelier couvre les procédures de maintenance et de révision complètes. Il est destiné à un technicien qualifié. Le catalogue des pièces fournit une liste complète des pièces illustrées.

MAJOR Honda DISTRIBUTOR ADDRESSES

AUSTRIA

Honda Motor Europe (North)

Hondastraße 1
2351 Wiener Neudorf
Tel. : +43 (0)2236 690 0
Fax : +43 (0)2236 690 480
<http://www.honda.at>

BELGIUM

Honda Motor Europe (North)

Doornveld 180-184
1731 Zellik
Tel. : +32 2620 10 00
Fax : +32 2620 10 01
<http://www.honda.be>
BH_PE@HONDA-EU.COM

BULGARIA

Kirov Ltd.

49 Tsaritsa Yoana blvd
1324 Sofia
Tel. : +359 2 93 30 892
Fax : +359 2 93 30 814
<http://www.kirov.net>
E-mail : honda@kirov.net

CANARY ISLANDS

Automocion Canarias S.A.

Carretera General del Sur, KM. 8,8
38107 Santa Cruz de Tenerife
Tel. : + 34 (922) 620 617
Fax : +34 (922) 618 042
<http://www.aucasa.com>
e-mail: ventas@aucasa.com
e-mail: taller@aucasa.com

CROATIA

Hongoldonia d.o.o.

Jelkovecka Cesta 5
10360 Sesvete – Zagreb
Tel. : +385 1 2002053
Fax : +385 1 2020754
<http://www.hongoldonia.hr>

CYPRUS

Alexander Dimitriou & Sons Ltd.

162, Yiannos Kranidiotis Avenue
2235 Latsia, Nicosia
Tel. : + 357 22 715 300
Fax : + 357 22 715 400

CZECH REPUBLIC

BG Technik cs, a.s.

U Zavodiste 251/8
15900 Prague 5 - Velka Chuchle
Tel. : +420 2 838 70 850
Fax : +420 2 667 11 45
<http://www.honda-stroje.cz>

DENMARK

Tima Products A/S

Tårnfalkevej 16 - Postboks 511
2650 Hvidovre
Tel. : +45 36 34 25 50
Fax : +45 36 77 16 30
<http://www.tima.dk>

FINLAND

OY Brandt AB.

Tuupakantie 7B
01740 Vantaa
Tel. : +358 207757200
Fax : +358 9 878 5276
<http://www.brandt.fi>

FRANCE

Honda Relations Clientèle

TSA 80627
45146 St Jean de la Ruelle cedex
Tel. : +33 02 38 81 33 90
Fax : +33 02 38 81 33 91
<http://www.honda.fr>
relationsclientele.produits-
equipement@honda-eu.com

GERMANY

Honda Motor Europe (North) GmbH

Sprendlinger Landstraße 166
63069 Offenbach am Main
Tel. : +49 69 8300 60
Fax : +49 69 8300 65100
<http://www.honda.de>
info@post.honda.de

GREECE

General Automotive Co S.A.

71 Leoforos Athinon
10173 Athens
Tel. : +30 210 3497809
Fax : +30 210 3467329
<http://www.honda.gr>
info@saracakis.gr

HUNGARY

Mo.Tor.Pedo Co Ltd.

Kamaraerdei ut 3.
2040 Budaors
Tel. : +36 23 444 971
Fax : +36 23 444 972
<http://www.hondakisgepek.hu>
info@hondakisgepek.hu

IRELAND

Honda Distributors (Two Wheels Ltd)

Crosslands Business Park -
Ballymount Road
Dublin 12
Tel. : +353 01 460 2111
Fax : +353 01 456 6539
<http://www.hondaireland.ie>
sales@hondaireland.ie

ITALY

Honda Italia Industriale S.p.A.

Via della Cecchignola, 5/7
00143 Roma
Tel. : +848 846 632
Fax : +39 065 4928 400
<http://www.hondaitalia.com>
info.power@honda-eu.com

LATVIA

Bensons Auto

Kr.Valdemara Street 21, 646 office
Riga, 1010
Tel. : +371 7 808 333
Fax : +371 7 808 332

LITHUANIA

JP Motors Ltd

Kubiliaus str. 6
08234 Vilnius
Tel. : +370 5 2765259
Fax: +370 5 2765250
<http://www.hondapower.lt>

MALTA

The Associated Motors Company Ltd.

New Street in San Gwakkın Road
Mriehel Bypass, Mriehel QRM17
Tel. : +356 21 498 561
Fax : +356 21 480 150

NETHERLANDS

Honda Motor Europe (North)

Afd. Power Equipment-Capronilaan 1
1119 NN Schiphol-Rijk
Tel. : +31 20 7070000
Fax : +31 20 7070001
<http://www.honda.nl>

NORWAY

Berema AS

P.O. Box 454
1401 Ski
Tel. : +47 64 86 05 00
Fax : +47 64 86 05 49
<http://www.berema.no>
berema@berema.no

POLAND

Aries Power Equipment Sp. z o.o.

ul. Wroclawska 25A
01-493 Warszawa
Tel. : +48 (22) 861 43 01
Fax : +48 (22) 861 43 02
<http://www.hondapower.pl>
info@hondapower.pl

PORTUGAL

Honda Portugal, S.A.

Abrunheira
2714-506 Sintra
Tel. : +351 21 915 53 33
Fax : +351 21 915 23 54
<http://www.honda.pt>
mail: honda.produtos@honda-eu.com

REPUBLIC OF BELARUS

Scanlink Ltd.

Kozlova Drive, 9
220037 Minsk
Tel. : +375 172 999090
Fax : +375 172 999900

ROMANIA

Hit Power Motor Srl

Calea Gulesti N° 6-8 - Sector 6
060274 Bucuresti
Tel. : +40 21 637 04 58
Fax : +40 21 637 04 78
<http://www.honda.ro>
hit_power@honda.ro

RUSSIA

Honda Motor Rus Llc

42/1-2, Bolshaya Yakimanka st.
117049, Moscow
Tel. : +74 95 745 20 80
Fax : +74 95 745 20 81
<http://www.honda.co.ru>

SERBIA & MONTEGEGRO

Bazis Grupa d.o.o.

Grcica Milenka 39
11000 Belgrade
Tel. : +381 11 3820 300
Fax : +381 11 3820 301
<http://www.hondasrbija.co.yu>

SLOVAK REPUBLIC (SLOVAKIA)

Honda Slovakia, spol. s r.o.

Prievozska 6 - 821 09 Bratislava
Slovak Republic
Tel. : +421 2 32131112
Fax : +421 2 32131111
<http://www.honda.sk>

SLOVENIA

AS Domzale Moto Center D.O.O.

Blatnica 3A
1236 Trzin
Tel. : +386 1 562 22 42
Fax : +386 1 562 37 05
<http://www.as-domzale-motoc.si>

SPAIN

Greens Power Products, S.L.

Avda. Ramon Ciurans, 2
08530 La Garriga - Barcelona
Tel. : +34 3 860 50 25
Fax : +34 3 871 81 80
<http://www.hondaencasa.com>

SWEDEN

Honda Nordic AB

Box 50583 - Väst kustvägen 17
120215 Malmö
Tel. : +46 (0)40 600 23 00
Fax : +46 (0)40 600 23 19
<http://www.honda.se>
hpesinfo@honda-eu.com

SWITZERLAND

Honda Suisse S.A.

10, Route des Moulrières
1214 Vernier - Genève
Tel. : +41 (0)22 939 09 09
Fax : +41 (0)22 939 09 97
<http://www.honda.ch>

TURKEY

Anadolu Motor Uretim ve

Pazarlama AS

Esentepe mah. Anadolu cad. No:5
Kartal 34870 Istanbul
Tel.: +90 216 389 59 60
Fax.: +90 216 353 31 98
www.anadolumotor.com.tr
antor@antor.com.tr

UKRAINE

Honda Ukraine LLC

101 Volodymyrska Str. - Build. 2
Kiev 01033
Tel. : +380 44 390 14 14
Fax : +380 44 390 14 10
<http://www.honda.ua>

UNITED KINGDOM

Honda (UK) Power Equipment

470 London Road
Slough - Berkshire, SL3 8QY
Tel. : +44 (0)845 200 8000
Fax : +44 (0)1 753 590 732
Website : www.honda.co.uk
email :
customer.servicepe@honda-eu.com

HONDA

The Power of Dreams



Printed on
Recycled Paper