



NOTICE D'UTILISATION

COMBINE **HCF 4586**



PARTIE GENERALE

1) Lire attentivement les instructions contenues dans ce livret car elles vous donnent d'importantes indications au sujet de la sécurité, de l'emploi, de l'entretien et de l'installation.

Conserver soigneusement ce livret qui pourra vous aider par la suite.

2) Après avoir déballé l'appareil, vérifiez son bon état. Signalez toute anomalie à votre revendeur.

Cet appareil ne doit être destiné qu'à l'emploi pour lequel il a été prévu, c'est-à-dire pour la conservation des aliments.

Tout autre emploi est abusif, donc dangereux.

Le constructeur ne peut être retenu responsable de dommages éventuellement causés par un emploi abusif, erroné et déraisonnable.

Déclaration de conformité: cet appareil est, dans ses parties destinées à entrer en contact avec des substances alimentaires, conforme à la prescription de la Dir. EEC 89/109.

CE Cet appareil est conforme aux directives 89/336/EEC, 73/23/EEC et modifications successives.

UTILISATION DU REFRIGERATEUR

Branchement électrique

Ce réfrigérateur est conçu pour fonctionner selon la tension nominale de courant indiquée sur la plaquette à l'intérieur de l'appareil. Les écarts de tension ne doivent pas dépasser, en plus ou en moins, 10% de la tension nominale.

Avant de brancher l'appareil, vérifiez que les données techniques de la plaquette, se trouvant à l'intérieur de l'appareil correspondent à celles du réseau de distribution électrique.

En cas d'incompatibilité entre la prise et la fiche de l'appareil, faire remplacer la prise par un technicien qualifié qui contrôlera également que la section des câbles de la prise corresponde à la puissance absorbée par l'appareil.

Nous déconseillons vivement l'emploi d'adaptateur de prises à fiches multiples et/ou de rallonges. La prise d'alimentation du réfrigérateur doit avoir une excellente mise à la terre. Il faut absolument vérifier ce dispositif de sécurité et, en cas de doute, faire contrôler l'installation par un technicien qualifié.

Le constructeur n'est absolument pas responsable des dommages éventuels causés par l'absence de mise à la terre.

INSTALLATION

Dans les modèles où les pieds réglables ne sont pas montés, visser ces derniers dans les trous filetés situés en-dessous du réfrigérateur. Les deux pieds avant doivent être légèrement dévissés afin de laisser au réfrigérateur une faible inclinaison en arrière.

Fig. 4) Dans les modèles où il existe, enlever le bouchon de support de la porte (ne sert que pour le transport) situé sur la charnière inférieure gauche.

Le cas échéant, appliquer les entretoises (fig. 1) pour obtenir une circulation parfaite de l'air sur la paroi arrière: faire attention à ne pas boucher les fentes de ventilation en laissant un espace d'au moins 5 cm.

Eviter d'installer le réfrigérateur près d'une source de chaleur. Eviter également l'installation dans une pièce où la température reste longtemps inférieure à +16°C et supérieure à +38÷43 °C.

Pour le réfrigérateur à deux portes vérifier que le tuyau de vidange de l'eau de dégivrage

aboutisse dans la cuvette d'évaporation placée à l'arrière du réfrigérateur, au-dessus du compresseur.

Le réfrigérateur peut-être aussi installé sous les éléments de cuisine; dans ce cas la libre circulation de l'air doit être garantie, laissant un espace libre d'environ 5 centimètres entre le meuble et l'appareil ou dans la partie postérieure du meuble.

Une mauvaise installation peut causer des dommages aux personnes, aux animaux et aux choses et le constructeur ne peut en être retenu responsable.

CONSEILS POUR LE CONTRÔLE DE LA TEMPÉRATURE ET POUR LE RESPECT DES RÈGLES D'HYGIÈNE ALIMENTAIRE

Une bonne utilisation du réfrigérateur et le respect des règles hygiéniques alimentaires contribuent de façon significative à une meilleure conservation des aliments.

Contrôle de la température

Placer les aliments les plus délicats dans la zone la plus froide de l'appareil: en général, la basse au-dessus des tiroirs à fruits et à légumes.

Les aliments cuits doivent être mis dans des récipients hermétiques, laisser refroidir puis placer dans la zone centrale du réfrigérateur.

Les fruits et les légumes doivent être placés dans les récipients prévus à cet effet dans la partie basse du réfrigérateur.

Respect des règles d'hygiène alimentaire

Éliminer les enveloppes d'emballage avant de mettre les aliments à l'intérieur du réfrigérateur.

Emballer les aliments frais: de cette façon, ils se conservent plus longtemps et on évite qu'ils se contaminent mutuellement.

Disposer les aliments frais de façon que l'air puisse circuler librement à l'intérieur du réfrigérateur.

Nettoyer fréquemment l'intérieur du réfrigérateur en utilisant des détergents délicats mais qui ont un pouvoir bactéricide certain.

INFORMATIONS POUR L'ENVIRONNEMENT

Emballage, traitement des déchets

Après avoir déballé l'appareil, ne pas jeter l'emballage à la poubelle mais trier les différents matériaux (comme le polystyrène, le carton, etc. ...) selon les prescriptions locales pour l'élimination des ordures et selon les normes en vigueur.

Attention

Cet appareil est produit sans utiliser de CFC; le circuit réfrigérant contient un fluide HFC R 134a ou, alternativement, du gaz isobutane R 600 a. Pour plus de détails, voir la plaque signalétique.

Pour les opérations de nettoyage, n'utiliser aucun outil ou méthode autre que ce qui est décrit dans le chapitre s'y rapportant pour éviter d'endommager l'appareil.

Pour les appareils à l'isobutane (R 600 a)

L'isobutane est un gaz naturel qui n'a aucun effet sur l'environnement mais qui est inflammable. Il est donc indispensable de s'assurer que:

- l'installation de l'appareil se fait dans locaux ayant un volume libre de plus de 3 mètres cube;

- les ouvertures de ventilation de l'appareil sont maintenues libres et propres;
- le circuit réfrigérant de l'appareil n'est pas endommagé, que ce soit intérieurement (en utilisant des objets coupants ou pointus de façon incorrecte) ou extérieurement (opérations incorrectes en cours de nettoyage du circuit condensateur).

Au terme de la durée de vie de l'appareil, celui-ci devra être mis en condition de sécurité avant de l'envoyer à la décharge. Pour cela, s'adresser à votre revendeur ou à l'administration locale chargée de cela.

UTILISATION DU COMPARTIMENT RÉFRIGÉRATEUR

Pour conserver au mieux l'arôme, substance et fraîcheur de tous les aliments à disposer, nous vous recommandons de les emballer préalablement dans des feuilles d'aluminium ou de plastique ou de les placer dans les bacs appropriés avec couvercle.

Il est ainsi évité toute superposition d'arômes.

Nous conseillons de disposer les aliments comme suit:

Oeufs et boîtes de lait: dans la contreporte de l'appareil.

Fruits et légumes: dans le bac prévu à cet effet, s'ils sont emballés dans un sachet "plastique"; il est préférable de le percer pour une meilleure conservation.

Produits et conserves: une fois la boîte ouverte, retirer la nourriture restante et la conserver dans un autre récipient qui ne soit pas en métal.

Important: S'assurer d'une circulation de l'air entre les différents conditionnements.

Remettre les aliments cuits uniquement refroidis ainsi que les liquides dans des bacs avec couvercle.

EXPLICATION DES SYMBOLES

Réfrigérateur

Le compartiment à basse température est idéal pour la conservation des aliments surgelés pendant une période limitée (une semaine environ).

Réfrigérateur

Le compartiment à basse température est idéal pour la conservation des aliments surgelés pendant une période moyenne (un mois environ).

Réfrigérateur

Le compartiment à basse température est idéal pour la conservation des aliments surgelés pendant une période prolongée (trois mois environ), pour la conservation des crèmes glacées et des produits similaires.

Réfrigérateur Réfrigérateur/Congélateur

Le symbole  indique la possibilité de conserver des aliments surgelés pour une longue période, et aussi de congeler des aliments frais.

REGLAGE DE LA TEMPERATURE (Voir fig. 2 - 2a)

La température ambiante, la charge et la fréquence d'ouverture de la porte de l'appareil électro-ménager, influencent la température interne. Quand on modifie le réglage, l'appareil peut ne pas démarrer immédiatement car il est en pause. Le réglage de la température se fait en agissant sur la manette du thermostat qui se trouve à l'extérieur du réfrigérateur.

Sur le tableau de bord, l'index de la manette sur la position 0 indique que l'appareil ne fonctionne pas et le voyant vert "1" s'éteint. Le symbole 0/1 signifie *marche/arrêt*.

En faisant tourner la manette du thermostat dans le sens des aiguilles d'une montre, on obtient une température de plus en plus basse.

On conseille de laisser la manette du thermostat dans le sens des aiguilles d'une position intermédiaire et augmenter de quelques numéros si le réfrigérateur est souvent ouvert ou si l'on introduit beaucoup de denrées à réfrigérer.

Pour maintenir une température idéale pendant la conservation, on recommande de régler le thermostat sur une position proche de 3.

LES AVANTAGES DU FROID AVEC UN COMPARTIMENT CONGÉLATEUR "NO FROST" (VENTILÉ)

L'avantage le plus important du "froid ventilé" est l'absence de givre et de formation de glace sur les parois du **compartiment congélateur**.

L'air froid de l'évaporateur est distribué à l'intérieur du congélateur par une turbine.

L'évaporateur récupère l'humidité de l'air, lequel est ensuite automatiquement rejeté à l'extérieur de l'appareil.

La technologie du "froid ventilé" réduit l'humidité, ainsi:

- a) plus besoin de dégivrage
- b) la température à l'intérieur du congélateur est distribuée régulièrement et une réfrigération plus rapide aide à conserver les aliments dans de meilleures conditions
- c) grâce à l'absence de givre, les emballages des aliments ne se collent pas entre eux, ce qui permet de mieux les manipuler
- d) les glaçons sont facilement accessibles; il est également possible d'en garder de grandes quantités, en les versant dans des petits bacs à l'intérieur de récipients fermés.

A l'intérieur du **réfrigérateur**, la conservation des aliments est garantie par la **technologie traditionnelle**. En effet, dans ce compartiment, l'humidité est gardée à un niveau élevé de façon à mieux conserver les fruits et les légumes.

COMPARTIMENT CONGELATEUR ❄️❄️❄️

Le compartiment marqué par le symbole ❄️❄️❄️ permet de congeler une certaine quantité d'aliments frais à une température ambiante atteignant +32°C.

Le poids des aliments pouvant être congelés en 24 heures à une température ambiante de 25°C est indiqué sur la plaquette des données techniques.

Le compartiment congélateur permet également de produire des glaçons.

Quelques modèles possèdent le compartiment principal et deux compartiments latéraux avec portillons escamotables. Dans les deux compartiments latéraux, il est possible de loger les bacs à glaçons et de petits paquets. Dans les modèles combinés, dans la zone inférieure du compartiment de congélateur est présent une section 2 étoiles.

Modèles avec fabrique de glace

La fabrique de glaçons se place dans la partie haute et à gauche, accessible en ouvrant le portillon basculant escamotable. Les cubes de glace se déposent dans un récipient placé en dessous, escamotable, pour prélever les glaçons. Lorsque le récipient est plein, la fabrique de glace s'arrête automatiquement.

Pour le fonctionnement, voir le livret d'instructions spécial de la fabrique de glace.

Conseils pour une bonne congélation

6 heures avant de déposer les aliments à congeler procéder de la manière suivante:

- Modèles avec compartiments congélateur en haut: Déplacer dans la partie inférieure ou dans les 2 compartiments latéraux avec porte les aliments déjà congelés; la partie supé-

rieure servira pour de nouvelles congélations.

- Modèle avec compartiment freezer dans la partie du bas: La zone qui servira pour la nouvelle congélation, marqué par le symbole ❄️, devra être libérée en déplaçant les aliments déjà congelés dans le compartiment conservation.

Pour activer la fonction super congélation

- Bandeau de contrôle en haut de la porte (fig.2 – Bandeau de contrôle avec bouton de super congélation): appuyez sur le bouton de super congélation "3" pendant environ 4 secondes, le voyant jaune "2" s'allume pour indiquer que la phase de congélation rapide a démarré. Après 26 heures, le processus de congélation rapide s'arrête automatiquement et les fonctions initialement sélectionnées sont restaurées (le voyant jaune "s'éteint")

- Bandeau de contrôle en haut de la porte (fig.2a – Bandeau de contrôle le bouton de super congélation) : pour activer la fonction de super congélation

tournez la manette sur la position "Super". Sur le bandeau de contrôle, le voyant jaune "2" s'allume pour indiquer que le processus de congélation rapide est démarré. Après 26 heures, le processus de congélation rapide s'arrête automatiquement et les fonctions initialement sélectionnées sont restaurées (le voyant jaune "2" s'éteint), tournez la manette de thermostat sur la position normale de fonctionnement.

COMPARTIMENT REFRIGERATEUR

L'espace à votre disposition est vaste et organisé pour permettre une utilisation optimale.

DEGIVRAGE

Le compartiment frigorifique est équipé d'un système de dégivrage automatique qui s'effectue pendant les temps de pause du compresseur. Au cours de ce cycle, les gouttes d'eau qui se forment par suite du givre qui fond, se déposent dans le bac placé au-dessus du compresseur qui, par la chaleur, en provoque l'évaporation.

Ne pas placer de denrées ou de récipients en contact avec la paroi arrière.

Modèles avec distributeur de liquide:

Certains sont dotés d'un distributeur de liquide composé d'un distributeur et d'un égouttoir; l'ensemble s'applique à la contre-porte.

Instructions pour l'application et l'utilisation

- 1) Fig. 6A - Tirer vers l'avant la petite grille "K" jusqu'à sentir l'arrêt et disposer le conteneur "H" de la contre-porte en soulevant vers le haut.
- 2) Fig. 6B - Positionner le distributeur "Z" du conteneur "H" en le vissant sur la bouteille et l'introduire dans le conteneur.
- 3) Fig. 6A - Monter le conteneur "H" dans la contre-porte en l'insérant dans les crochets par un mouvement vertical du haut vers le bas et en le bloquant à la contre-porte en appuyant à fond la petite grille "K".
- 4) Fig. 6A - Le distributeur est prêt à l'utilisation; pour obtenir la boisson, appuyer le bord du verre sur les trois doigts du distributeur et appuyer vers le haut.
- 5) Fig. 6A - Pour nettoyer la partie égouttoir, tirer vers l'avant la petite grille "K" jusqu'à la sortir, nettoyer les dépôts de liquide et réinsérer la petite grille .

N.B.: Après une utilisation fréquente du distributeur avec des boissons sucrées, nettoyer avec de l'eau.

ENTRETIEN

Afin d'éviter la formation de mauvaises odeurs, nous conseillons de nettoyer périodiquement l'intérieur du réfrigérateur au moins deux ou trois fois par mois.

- a) Avant de procéder aux opérations de nettoyage ou d'entretien, débrancher l'appareil du réseau d'alimentation électrique en enlevant la fiche (il ne suffit pas de placer la manette du thermostat sur "0").
- b) Vider le réfrigérateur et enlever les cubes de glace.
- c) Nettoyer l'intérieur du réfrigérateur en utilisant une solution d'eau tiède et de bicarbonate de soude; rincer et sécher. ATTENTION ne jamais utiliser de produits détergents, abrasifs ou solvants.
- d) Remettre le réfrigérateur en fonctionnement au moins une heure avant d'y placer les aliments.
- e) Nettoyer l'orifice de vidange d'eau de temps en temps en insérant l'accessoire approprié (Fig.5) dans l'orifice.

Lorsque l'appareil ne doit pas être utilisé pendant un certain temps, effectuer un nettoyage à fond et laisser l'appareil débranché avec sa porte entr'ouverte.

ASSISTANCE TECHNIQUE

En cas de réparation adressez-vous à votre revendeur et exigez le montage de pièces d'origine, garantie d'un fonctionnement correct de votre appareil.

Si le réfrigérateur ne fonctionne pas, ou si le fonctionnement est anormal, effectuer les contrôles suivants avant d'appeler le technicien:

DEFAUT	CAUSE	INTERVENT
a) Le compresseur ne fonctionne pas	<ul style="list-style-type: none"> - Prise débranchée - Fil de la prise débranchée - Absence de courant 	<ul style="list-style-type: none"> - Brancher la prise - Contrôler la prise - Attendre le retour de courant
b) Le compresseur fonctionne mais ne produit pas de froid	<ul style="list-style-type: none"> - Divers 	<ul style="list-style-type: none"> - Appeler le technicien
c) Le compresseur fonctionne trop peu de temps	<ul style="list-style-type: none"> - Divers 	<ul style="list-style-type: none"> - Appeler le technicien
d) Le compresseur fonctionne trop longtemps ou continuellement	<ul style="list-style-type: none"> - Température ambiante trop chaude - Thermostat sur "max" 	<ul style="list-style-type: none"> - Tourner le thermostat dans le sens contraire aux aiguilles d'une montre
e) Compartiment à basse temp. insuffisamment froid	<ul style="list-style-type: none"> - Emploi excessif du comp. à basse temp. - Température ambiante trop basse ou trop haute - Autres causes 	<ul style="list-style-type: none"> - Suivre les recommandations du constructeur - Fonct. garanti pour temp. amb. +10°C et +38÷43°C. - Appeler le technicien.

Si le défaut persiste adressez-vous à votre revendeur en indiquant le type du modèle que vous trouverez sur la plaque signalétique placée à l'intérieur du réfrigérateur (ou sur le feuillet de garantie).

A l'aide de ces informations vous obtiendrez une intervention plus appropriée.

N.B.:Après avoir inséré la prise de courant à la prise murale, il se peut que l'appareil ne fonctionne pas même si le voyant vert est allumé (voir Fig.2); dans ce cas, il se trouve

que l'appareil est en phase de dégivrage. A la fin du cycle de dégivrage, l'appareil reprendra sa fonction normalement.

REVERSIBILITE DU SENS D'OUVERTURE DES PORTES (fig 3)

- 1) Basculer le réfrigérateur, ou l'incliner de 45° car il faudra agir sur la partie inférieure de l'appareil pour enlever la charnière inférieure.
- 2) Le cas échéant démonter le socle.
- 3) En dévissant les vis A (voir dessin), enlever la charnière inférieure et ses rondelles.
- 4) Enlever la porte inférieure.
- 5) Enlever la charnière centrale et les rondelles en agissant sur les vis B (voir dessin 3). Modèles avec porte supérieure haute (fig 3c - l'intérieur de la partie supérieure de la porte haute). Tout d'abord, retirez les vis qui fixent la charnière centrale (entre le réfrigérateur et la porte du congélateur) ; ouvrir la porte supérieure et retirer le cache M et l'embout plastique L. Les portes doivent être soutenues pendant toute la durée de l'opération.
- 6) Enlever la porte supérieure. Retirez la vis N de la charnière basse droite (fig 3d – partie inférieure de l'appareil plinthe retirée). Prenez la charnière basse gauche dans le sachet plastique et fixez-la en bas de l'appareil avec la vis retirée de la charnière basse droite.
- 7) Enlever la membrane de plastique qui couvre la charnière supérieure gauche.
- 8) Dévisser le pivot C de la charnière supérieure droite et le remonter à gauche. Modèles avec porte supérieure haute (fig 3b l'intérieur de la partie supérieure de la porte haute). Retirez le cache F-G, le pivot D et la charnière supérieure droite et enlever la vis. Prenez la charnière supérieure gauche (H) dans le sachet plastique et la fixer avec la vis retirée. Fixez le pivot D avec la rondelle à la charnière supérieure gauche. Après avoir transféré la charnière à gauche, l'embout plastique L qui couvre ce mécanisme doit être changé, la membrane du cache G doit être cassée de manière à se remettre en place.
- 9) Remonter la porte en agissant en sens inverse (6-5-4-3-2); ne pas oublier de remonter également les rondelles servant d'entretoise entre la porte et la charnière.
- 10) Déplacer les poignées verticales, si elles ont été fournies avec l'appareil, du côté gauche au côté droit en ajustant les vis appropriées. Pour les modèles équipés de poignées marquées «M», déplacer simplement les poignées en de la gauche vers la droite (fig. 7b). Enlever la marque adhésive de la poignée gauche et replacer la sur la poignée droite.
- 11) Remettre l'appareil en position verticale.

N.B. Pour obtenir un alignement correct des portes, agir sur la charnière centrale.

INVERSION DU SENS D'OUVERTURE DES PORTES (voir fig. 7)

Pour les modèles à charnière inférieure montée aussi bien à droite qu'à gauche.

- 1) Il est conseillé d'incliner le réfrigérateur d'environ 45°.
- 2) Enlever les vis (A) qui fixent la charnière centrale
- 3) Enlever la porte supérieure
- 4) Enlever la charnière centrale.
- 5) Enlever la porte inférieure
- 6) Dévisser le pivot (B) de la charnière inférieure droite puis le remonter à gauche.
- 7) Enlever du panneau de commande la membrane de plastique qui recouvre la charnière supérieure gauche.
- 8) Dévisse le pivot (C) de la charnière supérieure droite puis le remonter à gauche.
- 9) Remonter les portes en opérant en sens inverse (5-4-3-2) sans oublier de remonter aussi les rondelles s'il y en a.

10) Déplacer les poignées verticales, si elles ont été fournies avec l'appareil, du côté gauche au côté droit en ajustant les vis appropriées. Pour les modèles équipés de poignées marquées «M», déplacer simplement les poignées de la gauche vers la droite (fig. 7b). Enlever la marque adhésive de la poignée gauche et replacer la sur la poignée droite.

11) Remettre l'appareil en position verticale.

SI L'ÉCLAIRAGE INTÉRIEUR DU RÉFRIGÉRATEUR NE FONCTIONNE PLUS, PROCÉDER DE LA FAÇON SUIVANTE:

- Débrancher l'appareil en retirant la prise.
 - Retirer le couvercle de protection en le déboîtant des supports qui le maintiennent en place:
 - dans les modèles avec plafonniers, tirer vers l'avant et vers le bas,
 - dans les modèles avec porte-lampe appliqué sur la paroi latérale, appuyer sur la partie inférieure et tirer vers le haut.
 - Dévisser l'ampoule défectueuse et la remplacer par une du même type.
 - Replacer le couvercle de protection.
 - Rebrancher l'appareil électriquement.
-

Fig. 1

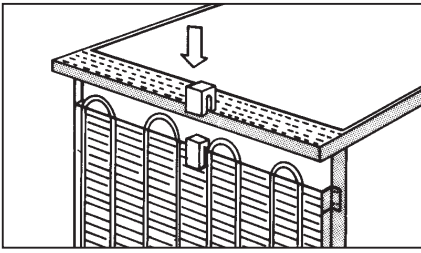

Fig. 2

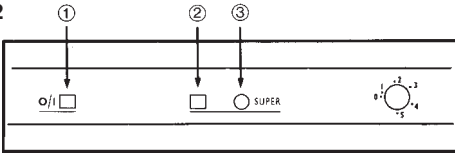

Fig. 2a

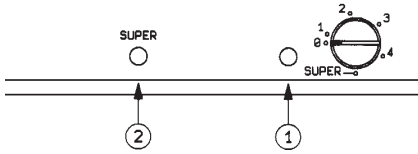

Fig. 3b

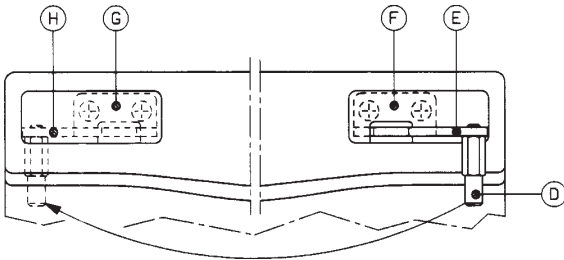

Fig. 3c

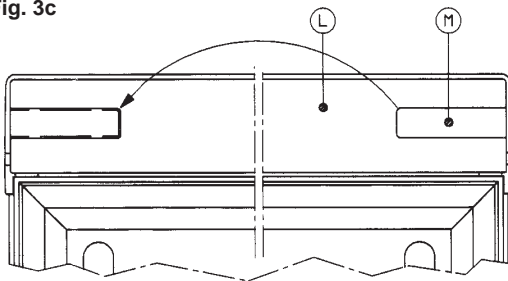

Fig. 3

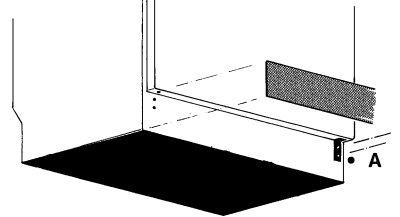
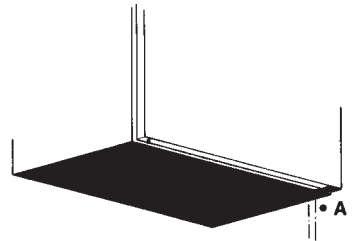
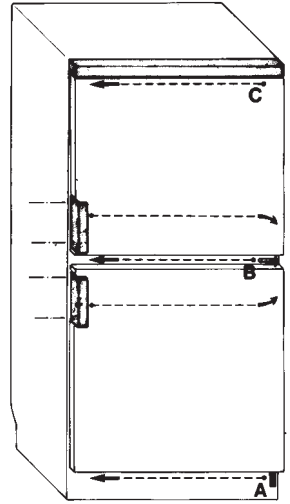

Fig. 3d

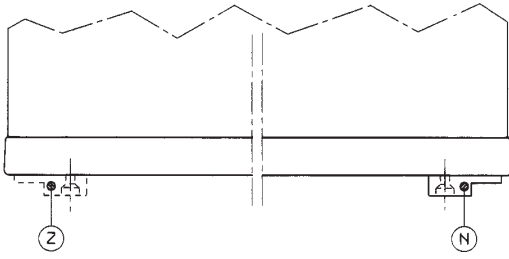

Fig. 4

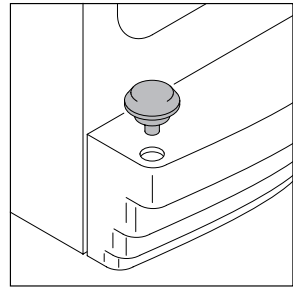

Fig. 5

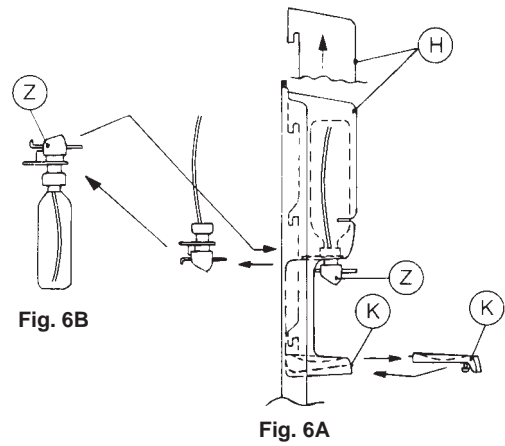
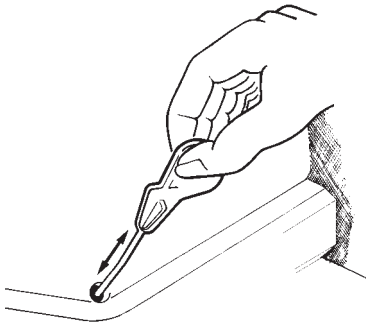

Fig. 7

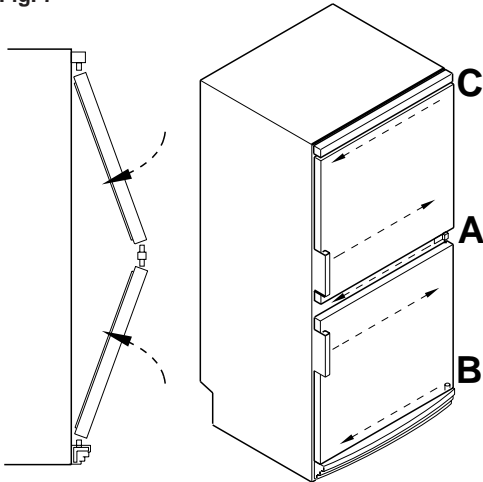

Fig. 7b

