

HOOVER

SteamJet

INSTRUCTION MANUAL

FRANÇAIS

FR



GENERATION FUTURE

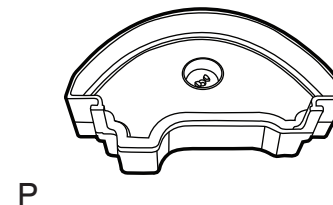
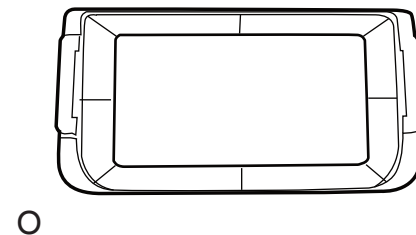
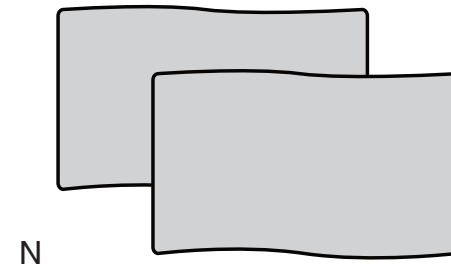
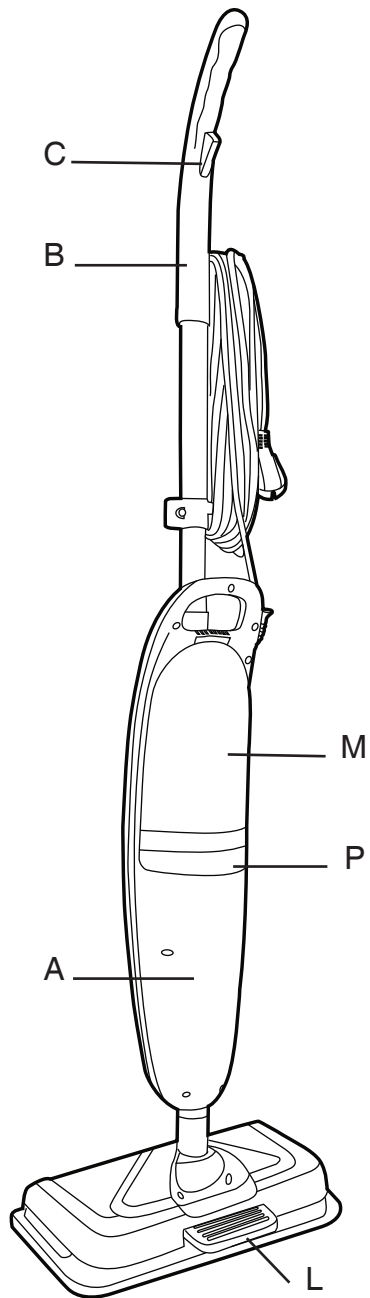
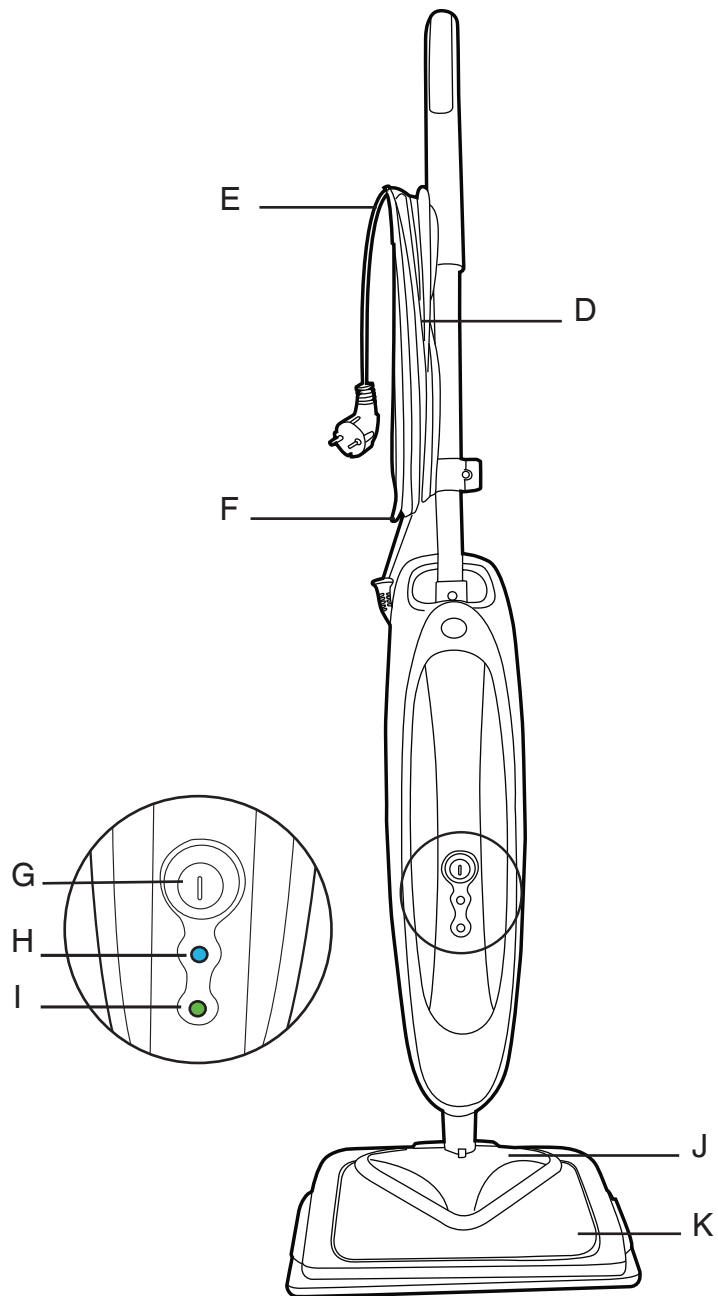

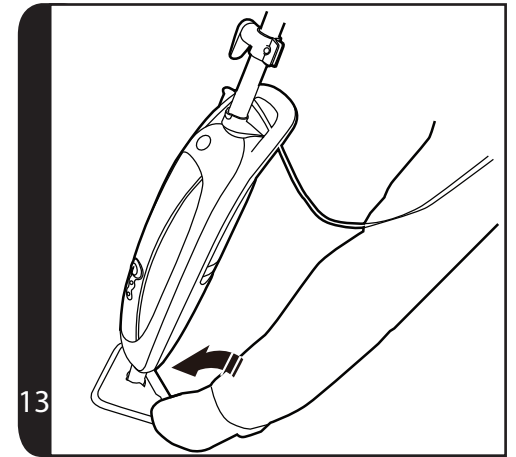
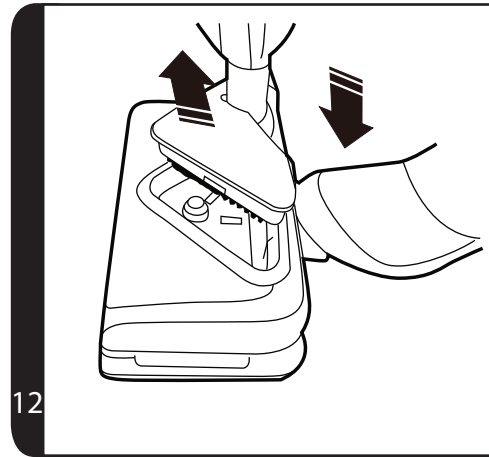
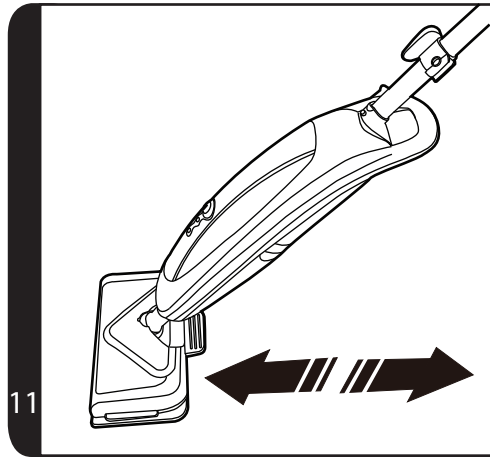
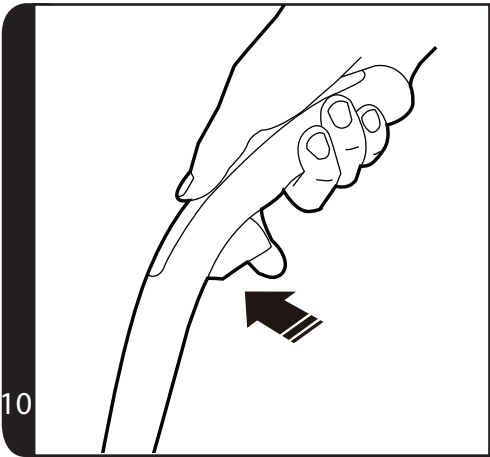
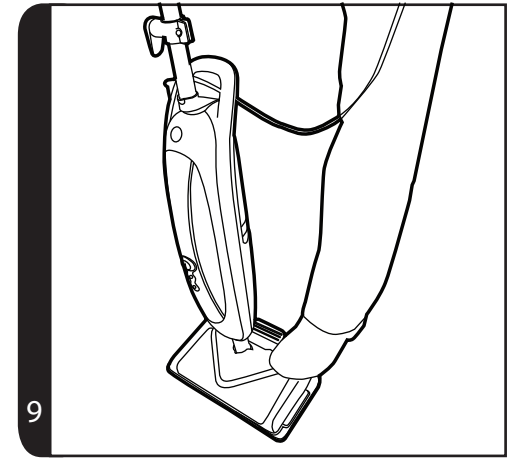
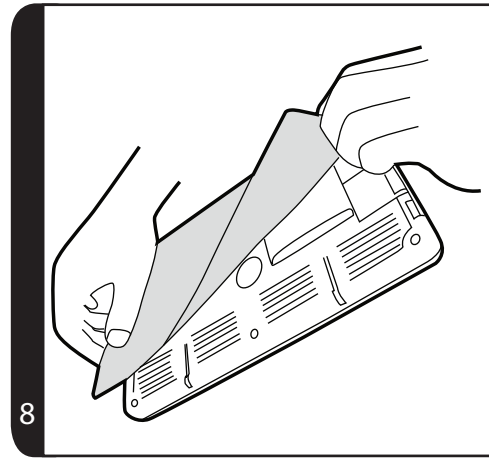
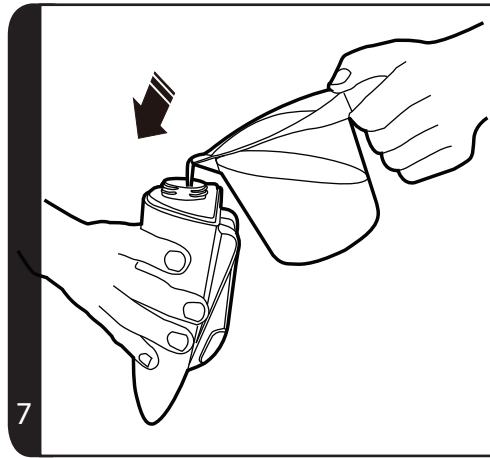
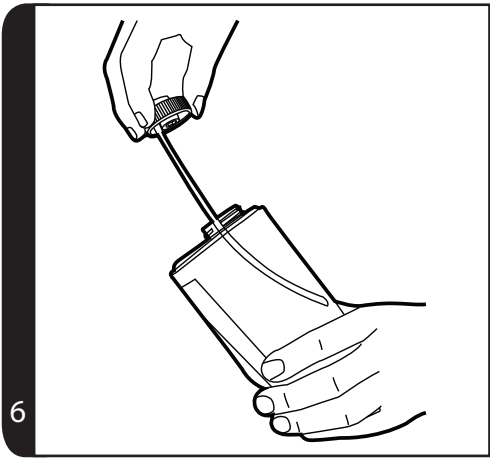
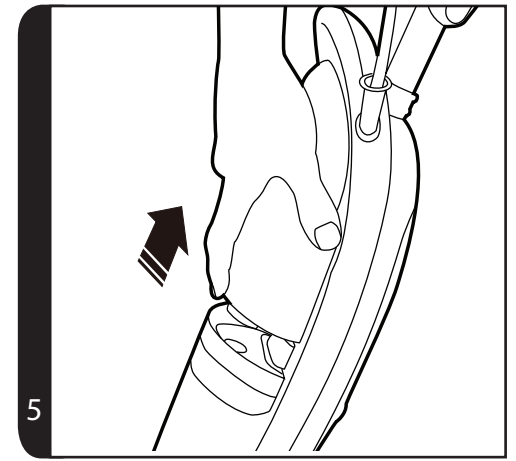
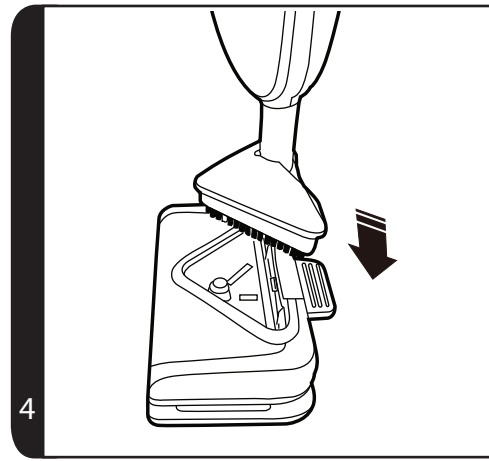
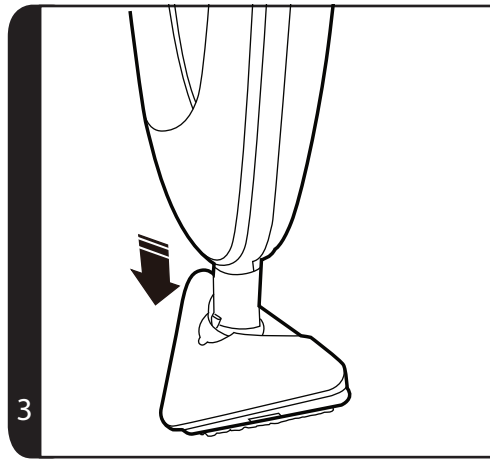
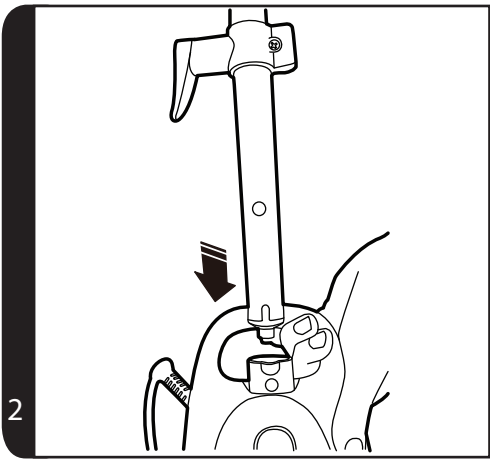

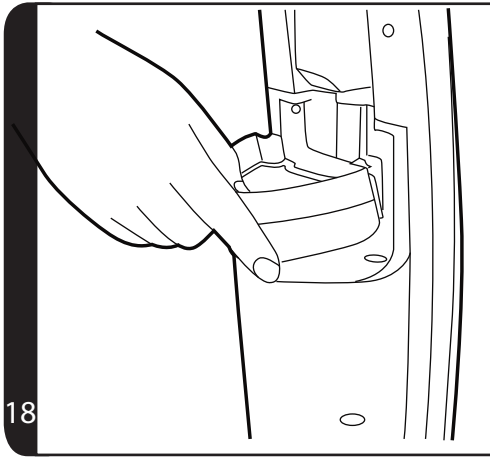
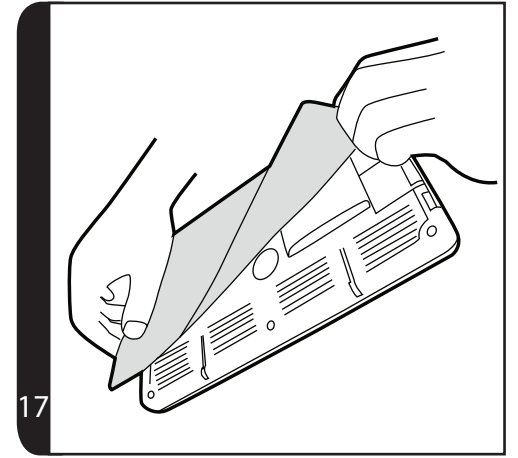
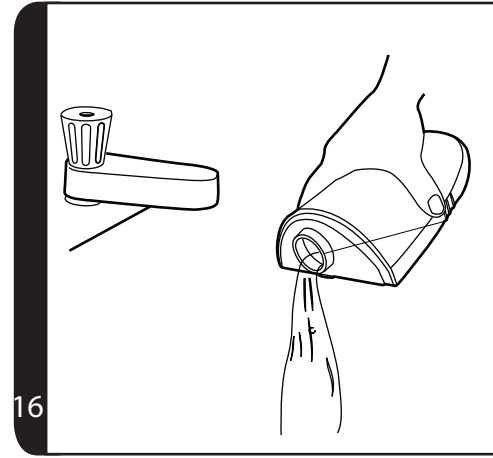
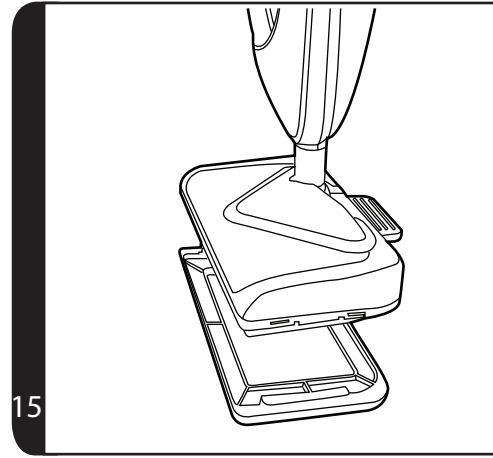
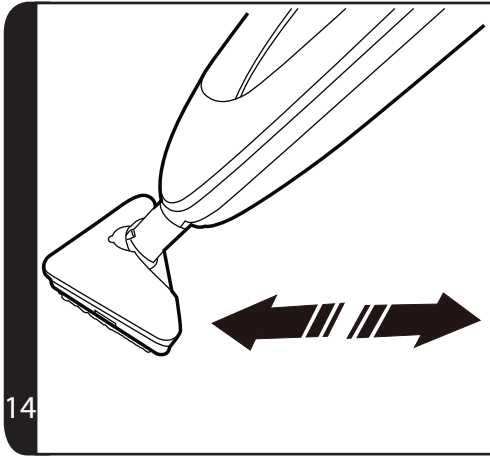

IMPORTANTS RAPPELS DE SÉCURITÉ

Ce nettoyeur ne doit être utilisé que pour un nettoyage domestique, conformément au guide d'utilisation. Veiller à ce que ce guide soit bien compris avant toute utilisation de l'appareil. Utiliser uniquement les accessoires recommandés ou fournis par Hoover.

Lors de l'utilisation des accessoires de nettoyage, veiller à toujours bien maintenir l'appareil avec l'autre main.

Cela évitera à l'appareil de tomber pendant son utilisation.

MISE EN GARDE : Risque de brûlures. Lors de son utilisation, ce produit est très chaud. Éviter tout contact avec la vapeur.

MISE EN GARDE : L'électricité peut être extrêmement dangereuse. Cet appareil doit être mis à la terre. Cette prise est équipée d'un fusible 13 ampères (R.U. uniquement).

IMPORTANT : Les fils du cordon d'alimentation sont colorés selon le code suivant : **Bleu – Neutre Marron – Phase**

APRÈS L'UTILISATION : Éteindre le nettoyeur et débrancher la prise.

Veiller à toujours éteindre et débrancher la prise avant de nettoyer l'appareil ou de procéder à tout entretien.

SÉCURITÉ DES ENFANTS, DES PERSONNES ÂGÉES ET/OU NON APTES À SE SERVIR DE L'APPAREIL : Cet appareil n'est pas destiné à être utilisé par des personnes (y compris les enfants) ayant des capacités physiques, sensorielles ou mentales réduites ou ayant trop peu d'expérience ou de connaissances concernant l'appareil, à moins qu'elles n'aient été formées ou qu'elles ne soient surveillées par une personne responsable de leur sécurité pour l'utilisation de l'appareil. Surveillez que les enfants ne jouent pas avec l'appareil.

SERVICE HOOVER : Pour assurer le fonctionnement continu et efficace de cet appareil, nous recommandons de n'en confier l'entretien et les réparations qu'à un réparateur Hoover agréé.

IL EST IMPORTANT DE NE PAS :

- Laisser le balai vapeur sans surveillance lorsqu'il est allumé.
- Débrancher en tirant sur le fil.
- Manipuler la prise ou le produit avec les mains mouillées.
- Utiliser des détergents ou des liquides autres que de l'eau à l'intérieur du produit.
- Vaporiser des équipements contenant des composants électriques, comme à l'intérieur des fours.
- Plonger le balai vapeur dans l'eau ou dans d'autres liquides.
- Placer l'aspirateur plus haut que vous lorsque vous nettoyez des escaliers.
- Utiliser votre balai vapeur en extérieur.
- Pulvériser ou aspirer des liquides inflammables, des produits d'entretien liquides, des aérosols ou leurs vapeurs car cela comporte des risques d'incendie ou d'explosion.
- Marcher sur le cordon d'alimentation ou l'enrouler autour de vos bras ou vos jambes quand vous utilisez l'aspirateur.
- Utiliser votre appareil pour nettoyer ou vaporiser des personnes, des animaux ou des plantes.
- Continuer à utiliser votre aspirateur s'il semble défectueux. Si le cordon d'alimentation est abîmé, cesser IMMÉDIATEMENT d'utiliser le nettoyeur. Pour éviter les risques d'accident, un réparateur Hoover agréé doit remplacer le cordon d'alimentation.

APPRENDRE À CONNAÎTRE VOTRE NETTOYEUR

- A. Corps de l'aspirateur
- B. Poignée
- C. Gâchette vapeur
- D. Cordon d'alimentation
- E. Clip cordon supérieur
- F. Clip cordon inférieur
- G. Commutateur Marche/Arrêt
- H. Voyant lumineux d'allumage (Bleu)
- I. Voyant lumineux vapeur prête (Vert)
- J. Support à balai
- K. Tête de balai
- L. Pédale de dégagement du support à balai
- M. Réservoir d'eau propre
- N. Lingettes (2)
- O. Support tapis et moquettes
- P. Filtre à eau dure

MONTAGE DU NETTOYEUR

Sortez tous les composants de l'emballage.

1. Insérer la poignée dans le corps principal du balai vapeur jusqu'à ce qu'elle se bloque en position. **[2]**
2. Monter le corps principal du balai vapeur sur le support à balai. **[3]**
3. Monter le balai vapeur avec le support à balai sur la tête de balai. **[4]**

UTILISATION DE L'ASPIRATEUR

AVANT DE COMMENCER À NETTOYER

1. Retirer le réservoir d'eau propre en le soulevant et le tirant du corps principal de l'appareil. **[5]**
2. Tourner le bouchon dans le sens contraire des aiguilles d'une montre et le retirer. **[6]**
3. Remplir le réservoir d'eau propre avec de l'eau froide du robinet. Remettre le bouchon. **[7]** N'ajouter aucuns produits d'entretiens, détergents, ou parfums dans le réservoir d'eau propre.
4. Replacer le réservoir d'eau propre sur le balai vapeur en s'assurant que le filtre à eau dure est bien en place.
5. Fixer une lingette à la base de la tête de balai. **[8]**

IMPORTANT : Toujours débrancher le balai vapeur pour ajouter de l'eau ou changer la lingette.

REMARQUE : Laver la lingette en tissu avant utilisation afin de retirer toute les peluches.

Nettoyage à la vapeur des sols durs

REMARQUE : Toujours balayer ou passer l'aspirateur avant utilisation afin d'éliminer toute trace de saleté ou de débris.

IMPORTANT : Ne pas utiliser le balai vapeur sans lingette fixée sur la tête de balai.

REMARQUE : Ne pas utiliser le support tapis et moquettes pour nettoyer les sols durs.

1. Brancher le balai vapeur à la prise de courant. Le voyant bleu ON s'allume.
2. Après quelques secondes, le voyant vert vapeur prête s'allume pour indiquer que le balai vapeur est prêt à l'emploi.
3. Incliner le balai vapeur en plaçant un pied sur la tête de balai et en baissant le corps principal vers le sol. [9]
4. Pour générer de la vapeur, appuyer sur la gâchette vapeur. [10]
5. Passer le balai vapeur lentement en avant et en arrière en faisant particulièrement attention aux zones encombrées. [11]

Nettoyage à la vapeur des sols durs - nettoyage intensif

Utiliser la brosse triangulaire sur les sols durs nécessitant un nettoyage en profondeur. Il est à noter qu'aucun balai ne permet une orientation directe de la vapeur vers la surface pour un nettoyage plus en profondeur. La zone devra être nettoyée séparément.

REMARQUE : Toujours balayer ou passer l'aspirateur avant utilisation afin d'éliminer toute trace de saleté ou de débris.

1. Retirer le support à balai de la tête de balai en appuyant sur la pédale de dégagement à l'arrière. Dégager le balai vapeur avec le support à balai de la tête de balai. [12]
2. Brancher le balai vapeur à la prise de courant. Le voyant bleu ON s'allume. Après quelques secondes, le voyant vert vapeur prête s'allume pour indiquer que le balai vapeur est prêt à l'emploi.
3. Incliner le balai vapeur en plaçant un pied sur le support à balai et en baissant le corps principal vers le sol. [13]
4. Pour générer de la vapeur, appuyer sur la gâchette vapeur. [10]
5. Passer le balai vapeur lentement en avant et en arrière en faisant particulièrement attention aux zones encombrées. [14]

Rafraîchir tapis et moquettes

REMARQUE : Toujours balayer ou passer l'aspirateur avant utilisation afin d'éliminer toute trace de saleté ou de débris.

IMPORTANT : Ne pas utiliser le balai vapeur sans lingette fixée sur la tête de balai.

1. Fixer le support tapis et moquettes sur la tête de balai. [15]
2. Brancher le balai vapeur à la prise de courant. Le voyant bleu ON s'allume.
3. Après quelques secondes, le voyant vert vapeur prête s'allume pour indiquer que le balai vapeur est prêt à l'emploi.

4. Incliner le balai vapeur en plaçant un pied sur la tête de balai et en baissant le corps principal vers le sol. [9]
5. Pour générer de la vapeur, appuyer sur la gâchette vapeur. [10]
6. Passer le balai vapeur lentement en avant et en arrière en faisant particulièrement attention aux zones encombrées. [11]

ENTRETIEN DE L'ASPIRATEUR

IMPORTANT : TOUJOURS S'ASSURER QUE LE BALAI VAPEUR SOIT TOTALEMENT REFROIDI AVANT TOUT TRAVAUX D'ENTRETIEN.

Vider le réservoir d'eau

1. Débrancher le balai vapeur de la prise de courant et s'assurer que l'appareil a refroidi.
2. Retirer le réservoir d'eau propre du corps principal du balai vapeur. [5]
3. Tourner le bouchon dans le sens contraire des aiguilles d'une montre et le retirer. [6]
4. Vider l'excès d'eau du réservoir. [16] Remettre le bouchon et retourner au balai vapeur.

Retirer et laver les lingettes

1. Débrancher le balai vapeur de la prise de courant et s'assurer que l'appareil a refroidi.
2. Au besoin, retirer le support tapis et moquettes, puis enlever la lingette de la base. [17]
3. Laver les lingettes en machine à laver avec un détergent doux à une température de 40°C max.

IMPORTANT : Ne pas utiliser d'eau de javel ou d'assouplissant pour le lavage des lingettes.

Remplacer le filtre à eau dure

Le balai vapeur est équipé d'un filtre à eau dure. Si vous habitez dans une région où l'eau est dure, le filtre changera de couleur au fil du temps. En fonction de la dureté de l'eau et de la fréquence d'utilisation, le filtre devrait être changé tous les 6 mois.

1. Débrancher le balai vapeur de la prise de courant et s'assurer que l'appareil a refroidi.
2. Retirer le réservoir d'eau propre du corps principal du balai vapeur. [5]
3. Retirer le filtre à eau dure du balai vapeur. [18] Le remplacer par un nouveau filtre.
4. Remonter le réservoir d'eau propre sur le balai vapeur.

Note : La performance du balai vapeur dépend de la condition du filtre.

RÉSOLUTION DES PROBLÈMES

En cas de problème avec l'appareil, consulter cette liste de vérifications à l'intention des utilisateurs avant d'appeler le service après-vente Hoover.

Le balai vapeur ne s'allume pas.

- Vérifier que l'appareil est bien branché.
- Vérifier le cordon d'alimentation.

Le balai vapeur ne génère pas de vapeur.

- Il se peut qu'il n'y ait pas d'eau dans le réservoir d'eau propre.
- Le réservoir peut être mal mis en place.

La lingette ne ramasse pas la saleté.

- Il se peut que la lingette soit trop sale et qu'elle ait besoin d'être lavée. Il faut se référer au chapitre Entretien.

FAQ RELATIF AU NETTOYAGE

Quand est-ce que steamjet est prêt ? En 30 secondes environ.

Puis-je utiliser steamjet sur tous les sols ? Sur tous les sols durs comme le marbre, la céramique, la pierre, le linoléum, les planchers en bois franc scellé et le parquet.

Est-ce que steamjet émet de la vapeur automatiquement ? Non, pour produire de la vapeur vous devez appuyer sur le bouton de déclenchement de vapeur/nettoyage situé sous la poignée.

Puis-je l'utiliser verticalement ? Non, steamjet peut être utilisé uniquement sur des surfaces de sols horizontales.

Puis-je rajouter du détergeant ou des produits chimiques dans le réservoir ? Non, vous endommageriez l'appareil.

Que faire si l'eau de la région où j'habite est très dure ? Vous pouvez utiliser de l'eau filtrée ou vous aurez à remplacer plus fréquemment la cassette du filtre. Si la vapeur est très faible, vérifiez l'orifice de vapeur, si nécessaire, vous pouvez le débarrasser en insérant de petits outils dans l'orifice.

Quand est-ce qu'il faut remplacer la cassette du filtre ? Comment s'en rendre compte ? Cela dépend de la dureté de l'eau. Normalement, la période est de 6 mois. Vous remarquerez que la couleur de la résine jaune à l'intérieur de la cassette du filtre devient un peu terne.

Combien de temps dure un réservoir plein avant d'avoir à le remplir à nouveau ? 20 minutes environ si vous actionnez la vapeur en continue.

Est-ce que la lingette est lavable ? Oui, elle peut être lavée à la main ou en machine avec un détergent doux à une température maximale de 40 °c. Ne pas utiliser de javel ou d'adoucissant

Quelle est la fréquence de remplacement du balai ? Cela dépend de plusieurs facteurs, notamment, la dureté du sol. La meilleure méthode consiste à remplacer la lingette lorsqu'elle est encore sale après l'avoir lavé ou si vous remarquez qu'elle ne nettoie pas comme avant.

INFORMATIONS IMPORTANTES

Pièces détachées et consommables Hoover

Remplacer toujours les pièces par des pièces détachées originales de la marque Hoover. Celles-ci sont disponibles auprès de votre revendeur Hoover. Lors de la commande de pièces, prendre soin de toujours préciser le numéro du modèle.

Consommables

Lingette en textile :	35601330
Filtre :	35601335

Service Hoover

Pour toute intervention à tout moment, veuillez contacter le service après-vente Hoover le plus proche.

Qualité

Le contrôle qualité des usines Hoover a été effectué par un organisme indépendant. Nos produits sont fabriqués selon un système de qualité conforme à la norme ISO 9001.

Environnement :

Cet appareil porte des marques conformément à la directive européenne 2002/96/CE relative aux déchets d'équipements électriques et électroniques (WEEE). S'assurer que ce produit est éliminé de façon appropriée permet d'éviter des conséquences potentiellement néfastes pour l'environnement et pour la santé et qui, en revanche, pourraient être provoquées si ce produit était jeté de façon inappropriée.

Le symbole figurant sur le produit indique qu'il ne peut pas être mis à la poubelle avec les ordures ménagères. Il doit être déposé dans un centre de recyclage des déchets électriques et électroniques. La mise au rebut doit être effectuée conformément à la réglementation locale en matière d'élimination des déchets. Pour obtenir des compléments d'information sur le traitement, la récupération et le recyclage de ce produit, merci de contacter votre municipalité, le service local des ordures ménagères ou le revendeur du produit.



Votre garantie

Les conditions de garantie de cet appareil sont définies par notre représentant dans le pays où il est vendu. Pour tout renseignement concernant ces conditions, contacter le revendeur de l'appareil. Toute réclamation concernant les conditions de cette garantie doit être accompagnée par la facture d'achat ou le reçu.

Ces conditions peuvent être modifiées sans préavis.



®

GENERATION FUTURE

MODEL:SSN1700
220-240V~50Hz 1500-1700W

PRINTED IN P.R.C.
48005776/03