

Korman

REF. 216100

FR NETTOYEUR HAUTE PRESSION ÉLECTRIQUE

ES HIDROLIMPIADORA ELÉCTRICA DE ALTA PRESIÓN

IT IDROPULITRICE ELETTRICA AD ALTA PRESSIONE

1800 W - 140 bar max.

Pour tout problème,
contactez l'assistance technique:

Para cualquier problema,
contacte la asistencia técnica:

Per qualsiasi problema,
contattare l'assistenza tecnica:

sav@unifirst.fr

+33 (0)4 71 61 13 91



MISE EN GARDE : Ne pas utiliser l'appareil sans avoir lu la notice d'instructions.

PRECAUCIÓN: No utilizar el equipo sin leer el manual de instrucciones.

ATTENZIONE: Non utilizzare l'apparecchio senza aver letto il manuale d'istruzioni.



La référence 216100 correspond au nettoyeur haute pression électrique 1800W 140 bar KORMAN.
La referencia 216100 corresponde a la hidrolimpiadora eléctrica de alta presión 1800W 140 bar KORMAN.
Il riferimento 216100 corrisponde all'idropulitrice elettrica ad alta pressione 1800W 140 bar KORMAN.

Importé par / Importado por / Importato da Unifirst
ZI La Borie - 43120 Monistrol sur Loire - FRANCE

Notice originale / Manual original / Istruzioni originali (V01)

Fabriqué en / Fabricado en / Fabbricato nella RPC
Photos non contractuelles / Fotos no contractuales / Foto non contrattuali

UTILISATION PRÉVUE

UTILISATION PRÉVUE

Le nettoyeur haute pression est un appareil qui est uniquement destiné à nettoyer des surfaces en pompant l'eau à haute pression à des températures entre 5°C et 40°C. Il est recommandé de travailler à des températures entre 5°C et 40°C, avec une humidité inférieure à 50%.

L'appareil utilise un moteur électrique comme source de puissance.

Cet appareil est exclusivement conçu pour nettoyer les machines, les véhicules, les bâtiments, les terrasses, les façades et les équipements de jardin avec de l'eau propre. Il peut également vous servir pour enlever les saletés tenaces sur les dalles ou les gouttières, par exemple.

L'opérateur doit porter des équipements de protection adéquats lors de l'utilisation, conformément aux instructions et aux avertissements sur l'appareil et dans ce manuel.

Toute autre utilisation du nettoyeur haute pression est considérée comme non conforme. Par conséquent, l'opérateur ou l'utilisateur, et non le fabricant, est responsable de la mauvaise utilisation et des risques encourus par les autres personnes ou par leurs biens.

Utilisez uniquement des pièces de rechange d'origine approuvées par le fabricant.

Toute modification non autorisée ou l'utilisation d'autres accessoires non recommandés par le fabricant annule la garantie et exclut toute responsabilité du fabricant.

Cet appareil est conçu pour une utilisation domestique seulement.

UTILISATION NON PRÉVUE

Cet appareil ne peut pas servir pour nettoyer des chaussures, des vêtements et des textiles en général. Le jet ne doit jamais être dirigé vers une personne, un animal, des équipements électriques sous tension, ni vers l'appareil lui-même. Ne l'utilisez pas pour laver des objets contenant des matériaux dangereux pour la santé (ex: de l'amiante). Ne l'utilisez pas avec des liquides inflammables, explosifs ou toxiques.

RISQUES RÉSIDUELS

Même lorsque l'appareil est utilisé dans les conditions décrites dans ce manuel, il est impossible d'éliminer tout risque résiduel. Les risques suivants sont liés à la conception et au design de l'outil :

- Perte d'audition en l'absence de protections appropriées
- Fortes vibrations pouvant être nuisibles à la santé si l'outil est utilisé pendant une durée trop

longue, ou si l'outil n'est pas utilisé et entretenu conformément aux instructions.

- Dommages aux biens et aux personnes résultant de la projection d'objets.
- Choc électrique dû au contact avec des composants électriques non isolés.

CONSIGNES DE SÉCURITÉ

ATTENTION : Lors de l'utilisation de l'outil, les règles de sécurité doivent être observées. Pour votre propre sécurité et celle d'autres personnes, lisez ces instructions avant d'utiliser l'appareil. Conservez ces instructions en bon état pour une utilisation ultérieure. Toujours remettre le manuel d'instructions lors du prêt ou de la vente de l'appareil.

1. Utilisation correcte et sans danger d'un appareil électrique

- a) Ne jamais permettre à des enfants ou des personnes non familiarisées avec ces instructions d'utiliser la machine.
- b) N'utiliser la machine qu'à la lumière du jour ou sous un bon éclairage artificiel, et dans une zone de travail rangée.
- c) Avant d'utiliser la machine et après tout choc contrôler les signes d'usure ou d'endommagement et si nécessaire faire effectuer les réparations nécessaires.
- d) Ne jamais faire fonctionner la machine si elle est dotée de protecteurs endommagés ou s'ils ne sont pas en place.
- e) Utiliser la machine seulement en bonne condition physique. Ne jamais l'utiliser sous l'emprise d'alcool, de drogues, de médicaments ou en état de fatigue.
- f) Ne jamais utiliser des pièces de rechange ou d'accessoires non fournis ou non recommandés par le constructeur.
- g) Arrêter l'appareil et retirer la prise du secteur avant d'effectuer des vérifications d'entretien ou des travaux sur l'appareil et lorsqu'il n'est pas utilisé.
- h) S'assurer toujours que les ouvertures d'aération sont exemptes de débris.
- i) Vérifiez que la tension secteur coïncide avec les indications sur la plaque signalétique de l'appareil. Branchez l'appareil uniquement à une prise d'alimentation secteur pourvue d'un dispositif différentiel résiduel (DDR) dont le courant de coupure est inférieur ou égal à 30 mA.
- j) Ne pas faire fonctionner la machine à proximité de matières, liquides ou gaz explosifs ou inflammables.
- k) Ne pas forcer sur le cordon. Ne jamais porter

l'outil par le cordon ou tirer dessus pour le débrancher. Maintenir le cordon à l'abri de la chaleur, de l'huile et des bords tranchants ou parties mobiles. Un cordon endommagé augmente les risques de chocs électriques.

2. Conseils pratiques pour l'utilisation d'un nettoyeur haute pression

a) Portez des vêtements de travail appropriés. Veillez à toujours porter des lunettes de protection ou une autre protection des yeux, une protection acoustique (**IMPERATIF lorsque la pression acoustique est supérieure à 80 dB(A)**), des bottes ou des chaussures à semelles antidérapantes, des pantalons longs et robustes ainsi que des gants de travail.

b) Avant de mettre en marche votre nettoyeur haute pression, vérifiez bien que l'arrivée d'eau est correcte. Vérifier le bon fonctionnement de la gâchette avant la mise en marche.

c) Avant de débrancher le tuyau flexible du nettoyeur, laissez impérativement échapper la pression résiduelle en appuyant plusieurs fois sur la gâchette du pistolet.

d) Le jet d'eau sortant de la buse haute-pression provoque une force de recul sur la poignée-pistolet. Pour cette raison, veiller à adopter une position stable et à tenir la poignée et la lance fermement.

e) Cet appareil ne doit pas être utilisé par les enfants. Il convient de surveiller les enfants pour s'assurer qu'ils ne jouent pas avec l'appareil.

f) Cet appareil peut être utilisé par les personnes ayant des capacités physiques, sensorielles ou mentales réduites ou dénuées d'expérience ou

de connaissance, si elles sont correctement surveillées ou si des instructions relatives à l'utilisation de l'appareil en toute sécurité leur ont été données et si les risques encourus ont été appréhendés.

g) Les enfants ne doivent pas jouer avec l'appareil. Le nettoyage et l'entretien par l'utilisateur ne doivent pas être effectués par des enfants sans surveillance.

h) Le raccordement au réseau électrique doit être effectué par un électricien qualifié et être conforme aux normes CEI 60364-1 et NF C 15-100.

i) L'alimentation électrique de l'appareil doit inclure un dispositif de courant résiduel qui interrompra l'alimentation si une fuite à la terre de plus de 30 mA pour 30ms est détectée.

j) Si le câble d'alimentation est endommagé, il doit être impérativement remplacé par le fabricant, son Service Après Vente ou par une personne de qualification similaire afin d'éviter tout danger.

k) MISE EN GARDE : Des câbles d'extension non appropriés peuvent être dangereux. Si un câble d'extension est utilisé, il devra convenir pour une utilisation en extérieur, et le raccordement doit être gardé au sec et ne doit pas reposer à terre. Il est recommandé d'utiliser d'un câble d'extension sur enrouleur afin que la prise se trouve toujours au moins à 60 mm au-dessus du niveau du sol.

l) MISE EN GARDE : Cet appareil a été conçu pour l'utilisation avec l'agent nettoyant fourni ou recommandé par le fabricant. L'utilisation

d'autres agents nettoyants ou produits chimiques peut affecter la sécurité de l'appareil.

m) MISE EN GARDE : Les jets à haute pression peuvent être dangereux s'ils sont mal utilisés. Ne dirigez pas le jet vers des personnes, des appareils électriques sous tension ou vers le nettoyeur lui-même.

n) MISE EN GARDE : Ne pas utiliser l'appareil à proximité d'autres personnes à moins qu'elles ne portent des vêtements de protection.

o) MISE EN GARDE : Ne pas diriger le jet contre vous-même ou d'autres personnes pour nettoyer des vêtements ou des chaussures.

p) MISE EN GARDE : Risque d'explosion - Ne pas utiliser le nettoyeur avec des liquides inflammables.

q) MISE EN GARDE : Les appareils de nettoyage à haute pression ne doivent pas être utilisés par des enfants ou du personnel non formé.

r) MISE EN GARDE : Les flexibles, accessoires et raccords de haute pression sont importants pour la sécurité de l'appareil. N'utiliser que des flexibles, accessoires et raccords recommandés par le fabricant.

s) MISE EN GARDE : Pour assurer la sécurité de l'appareil, n'utiliser que les pièces de rechange provenant du fabricant ou approuvées par lui.

t) Lorsque vous branchez l'appareil au réseau d'alimentation d'eau (et non le réseau public d'alimentation d'eau potable), veuillez respecter les réglementations locales des conseils ou fournisseur locaux. Pour assurer qu'il n'y ait pas de réaction de conta-

minant dans l'alimentation en eau, l'appareil ne doit pas être connecté directement au réseau public d'alimentation en eau potable. Si l'appareil est connecté au réseau d'eau potable, des dispositifs anti-refoulement doivent être incorporés ou fixes au système d'alimentation en eau. L'installation doit être acceptée par les conseils locaux ou le distributeur d'eau et doit être menée par un personnel techniquement qualifié. Les dispositifs anti-refoulement doivent être adaptées à des catégories de fluides et se conformer aux exigences pour éviter le siphonage de retour selon la norme EN 60335-2-79:2012.

u) MISE EN GARDE : L'eau qui a circulé à travers des clapets anti-retour est considérée comme non-potable.

v) Pour le raccordement en eau, utiliser toujours des ensembles de raccordement neufs, ne jamais réutiliser des ensembles de raccordement usagés.

w) MISE EN GARDE : Ne pas utiliser l'appareil si le câble d'alimentation ou des parties importantes de l'appareil sont endommagées, par exemple les dispositifs de sécurité, les flexibles de haute pression, le pistolet.

x) MISE EN GARDE : Eteignez toujours le nettoyeur haute pression et débranchez la prise de l'alimentation avant de laisser l'appareil sans surveillance.

y) Ne faites jamais tourner le nettoyeur haute pression à sec au risque d'endommager les joints.

3. Rangement et maintenance

a) Si l'appareil n'est pas utilisé, avant tout travail d'entretien, de nettoyage ou de remplacement d'accessoires, il est indispensable que vous débranchez la prise de courant. Veillez à ce que l'appareil soit hors circuit (interrupteur sur Arrêt) lorsque vous branchez la prise de courant. Rangez l'appareil non utilisé dans un endroit sec et hors de la portée des enfants.

b) Utilisez exclusivement des pièces de rechange et des accessoires fournis ou préconisés par le constructeur. Ne tentez jamais de réparer l'appareil vous-même. En effet, tous les travaux qui ne sont pas stipulés dans ce manuel doivent être exclusivement confiés à des ateliers de service après-vente autorisés par nos soins.

c) Protégez l'appareil contre l'humidité. L'appareil ne doit être ni humide ni utilisé dans un environnement humide.

4. Câble

a) Avant utilisation, vérifiez si le câble d'alimentation et la rallonge de câble présentent des signes de dommage ou de vieillissement.

b) Si le câble se détériore au cours de l'utilisation, déconnecter immédiatement la prise de l'alimentation. **NE PAS TOUCHER LE CÂBLE AVANT LA DÉCONNEXION DE L'ALIMENTATION.**

c) Ne pas utiliser le nettoyeur haute pression si les câbles sont endommagés ou usés.

Si vous utilisez un câble prolongateur, celui-ci doit être entièrement déroulé avant utilisation.

Les sections des conducteurs des câbles sont proportionnelles à la puissance et à sa longueur. Pour choisir le prolongateur adéquat, reportez-vous au tableau suivant :

Puissance de la machine (W)	Longueur du câble (m)			Correspondance Courant/Section
	<15m	<25m	<50m	
	Courant minimal admissible par le câble (A)			
750	6	6	6	6A=>0.75mm ²
1100	6	6	10	10A=>1.00 mm ²
1600	10	10	15	15A=>1.50 mm ²
2700	15	15	20	20A=>2.50 mm ²

Si le câble d'alimentation est endommagé, il doit être impérativement remplacé par le fabricant, son service après vente ou par une personne de qualification similaire afin d'éviter tout danger.

EXPLICATION DES SYMBOLES



Avertissement



Porter des protections auditives



Porter des lunettes de sécurité



Porter des bottes anti-dérapantes

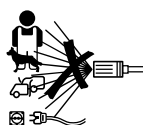

Ne pas diriger le jet vers des personnes, des animaux ou des équipements électriques



Ne pas raccorder directement au circuit de distribution d'eau potable.

Selon les normes en vigueur, l'eau qui passe par le nettoyeur haute pression n'est plus considérée comme potable. C'est la raison pour laquelle un nettoyeur haute pression ne peut pas être raccordé directement au système de distribution de l'eau potable sans avoir préalablement installé un clapet anti-retour sur le robinet.



Niveau de puissance acoustique garanti



Lire le manuel avant utilisation



Double isolation



Conforme aux exigences essentielles de la ou des directives européennes applicables au produit



Ne jetez pas les produits en fin de vie avec les ordures ménagères. Déposez-les dans un point de collecte pour recyclage. Demandez conseil auprès de vos autorités locales ou de votre revendeur.

CARACTÉRISTIQUES TECHNIQUES

Tension nominale	230V~50Hz
Puissance nominale	1800W
Débit nominal	6.67 L/min
Débit max.	7.2 L/min
Température de l'eau	40°C max.
Pression de travail (P)	100 bar (10 MPa)
Pression max. (Pmax)	140 bar (14 MPa)
Pression max. d'entrée d'eau	7 bar (0.7 MPa)
Longueur du tuyau haute pression	5 m
Poids	8.5 kg
Indice de protection	IPX5
Niveau de pression acoustique (L _{pA})	79 dB(A)
Incertitude K _{pA}	3 dB(A)
Niveau de puissance acoustique garanti	92 dB(A)
Niveau de vibrations max.	1.8 m/s ²
Incertitude K	0.05 m/s ²
Protection	Classe II (Double isolation)

Information

- La valeur totale des vibrations déclarées a été mesurée à partir d'une méthode d'essai normalisée et peut être utilisée pour comparer un outil par rapport à un autre.

- La valeur totale des vibrations déclarées peut être également utilisée en tant qu'évaluation préliminaire du degré d'exposition.

Avertissement

- L'émission de vibrations émises par l'outil en usage normal peut différer de la valeur déclarée en fonction de la façon dont celui-ci est utilisé.

- Les mesures adéquates doivent être prises pour protéger l'utilisateur en se basant sur une estimation du degré d'exposition en usage normal de l'outil (en prenant en compte toutes les étapes du cycle d'utilisation: mise à l'arrêt, fonctionnement à vide, outil fonctionnant en utilisation).

- Si vous ressentez un engourdissement ou des picotements, ou si une décoloration de la peau apparaît sur vos mains lors de l'utilisation de la machine, arrêtez immédiatement le travail. Faites des pauses fréquentes. Si vous ne faites pas suffisamment de pauses, les effets peuvent se transformer en syndrome des vibrations du système main-bras, également appelé syndrome de Raynaud.

- L'exposition au bruit émis par l'appareil peut être évité. Réservez les travaux bruyants pour des moments précis. Vous devez prendre des temps de repos et limiter la durée du travail. Pour votre protection et celle des personnes à proximité, des protections auditives adéquates doivent être portées.

Accessoires fournis :

- 1 tuyau haute pression
- 1 pistolet de pulvérisation
- 1 lance à jet réglable
- 1 extension pour laveur de sols
- 1 laveur de sols

DESCRIPTION

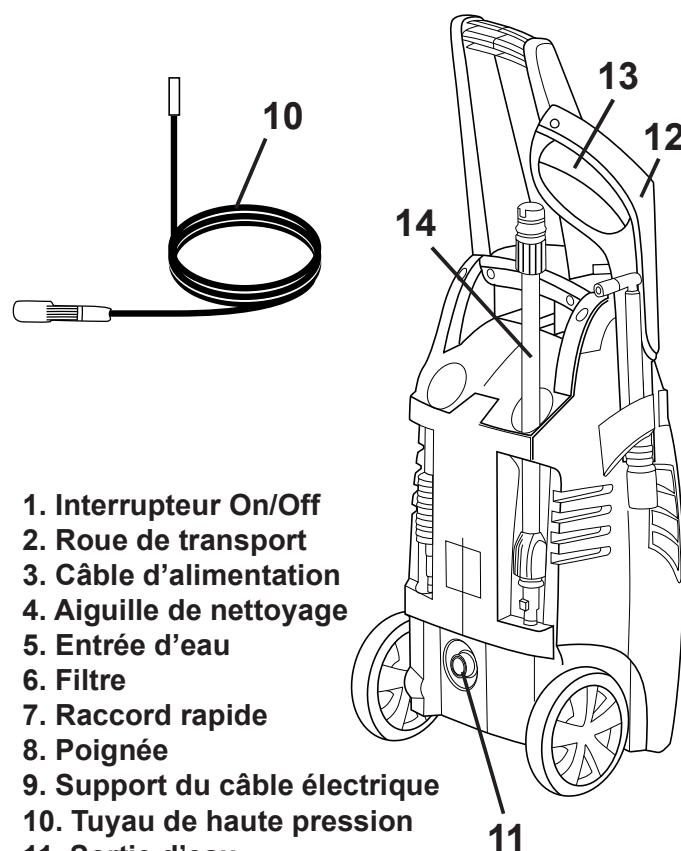
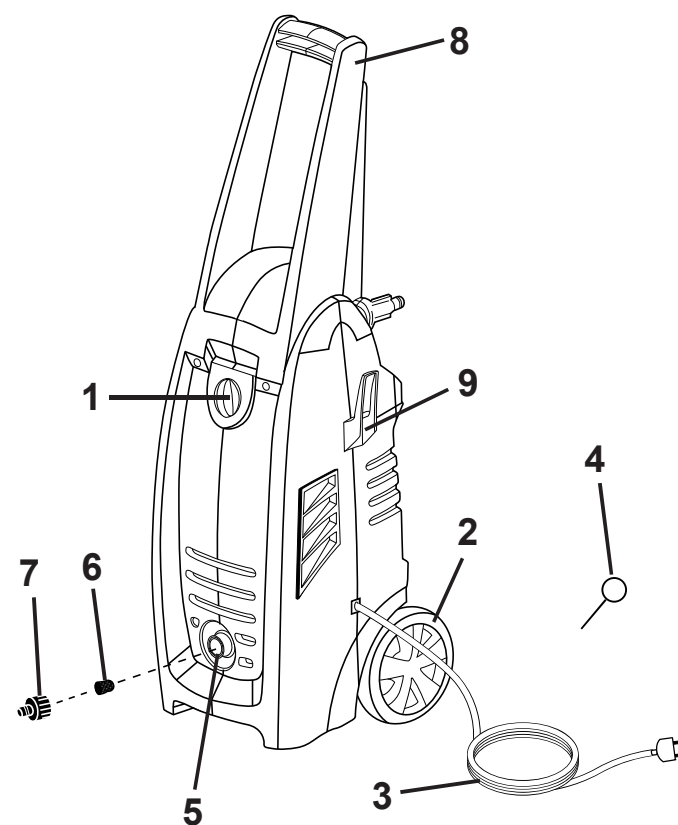

1. Interrupteur On/Off
2. Roue de transport
3. Câble d'alimentation
4. Aiguille de nettoyage
5. Entrée d'eau
6. Filtre
7. Raccord rapide
8. Poignée
9. Support du câble électrique
10. Tuyau de haute pression
11. Sortie d'eau
12. Pistolet de pulvérisation
13. Gâchette
14. Lance à jet réglable

MONTAGE

L'appareil doit être entièrement monté avant d'être utilisé.

1. Emboîtez la poignée sur la partie supérieure de l'appareil et fixez-la avec quatre vis. Serrez les vis à l'aide d'un tournevis cruciforme.

Note : avant de fixer la poignée, vous devrez perforez au préalable les trous pré-perçés sur le carter à l'aide du tournevis cruciforme.

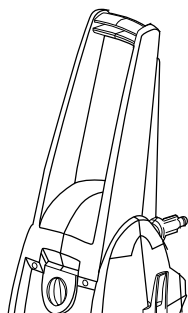

2. Assemblez le support du câble électrique sur le côté droit de l'appareil.

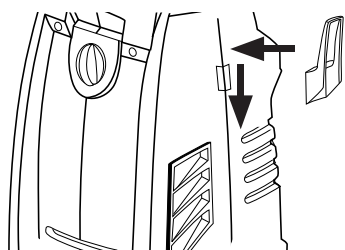

3. Retirez les capuchons de protection de l'arrivée et de la sortie d'eau, et vissez le raccord de tuyau fourni sur l'arrivée d'eau.

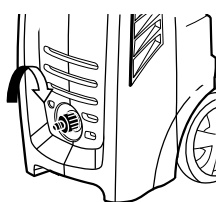

 **Assurez-vous, avant de visser le raccord rapide, que le filtre (6) soit mis en place. Ce filtre est essentiel pour éviter que des impuretés s'introduisent dans la pompe et puissent l'abîmer.**

4. Assemblez le tuyau haute pression sur le pistolet en vissant fermement l'écrou du raccord.

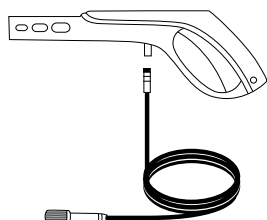

5. Montez la lance à jet réglable sur le pistolet. Pour cela, alignez les languettes de la lance avec les encoches du pistolet et emboîtez-la en poussant fermement. Tournez la lance dans le sens contraire des aiguilles d'une montre pour la verrouiller. Tirez sur le pistolet et sur la lance dans des directions opposées pour vérifier qu'ils ne se séparent pas. Pour démonter la lance à jet réglable, pressez-la contre le pistolet et tournez-la dans le sens des aiguilles d'une montre.

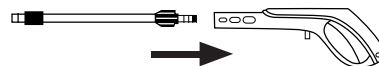

6. Connectez le tuyau d'arrivée d'eau avec un raccord rapide à l'entrée d'eau de la machine et au clapet fixé sur le robinet d'arrivée d'eau.

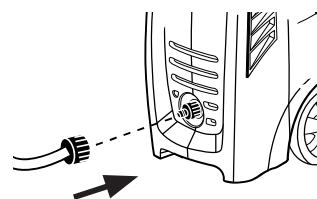

7. Vissez le tuyau haute pression sur la sortie d'eau de la machine.

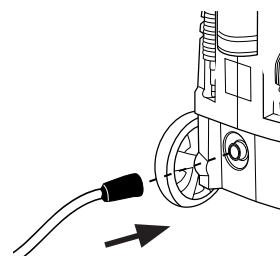

UTILISATION

1. Points à vérifier avant la mise en marche



Vérifiez que la tension d'alimentation correspond aux indications de la plaque signalétique. Avant de commencer le travail, vérifiez que la machine fonctionne correctement et en toute sécurité.

Vérifiez la machine et cherchez si des pièces sont desserrées (écrous, vis, couvercles, etc.) et des éventuels dommages. Serrez, réparez ou faites remplacer les pièces endommagées. N'utilisez pas la machine si elle est endommagée ou si elle ne fonctionne pas correctement.

2. Vérification de la connexion électrique

Vérifiez que la prise d'alimentation et le câble prolongateur sont en parfait état et qu'ils respectent et

correspondent à la norme et aux exigences nécessaires pour cette machine.

Vérifiez que le câble et le prolongateur sont derrière la machine et à l'écart de la zone à nettoyer.

3. Vérification de la connexion d'arrivée d'eau

Ouvrez le robinet d'arrivée d'eau et vérifiez qu'il n'existe pas des fuites d'eau au niveau du tuyau et/ou des connexions. S'il y a des fuites, remplacez le tuyau et/ou resserrez les connexions.

4. Installation de la machine

Assurez-vous d'installer la machine dans une position stable et verticale.

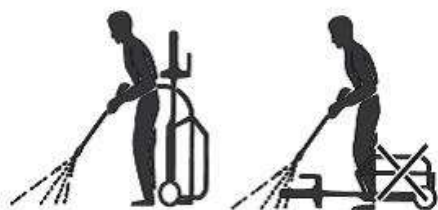

5. Mise en marche et arrêt

Le pistolet comporte un système de verrouillage permettant d'éviter que la gâchette ne soit appuyée accidentellement.

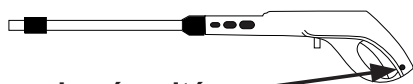

Blocage de sécurité

Avant de démarrer la machine, il est nécessaire de remplir d'eau le circuit interne de la machine. Pour cela, avec la machine arrêtée (interrupteur en position "0"), pressez la gâchette du pistolet pour que l'eau circule dans la machine jusqu'à ce que l'eau à basse pression sorte par la buse de la lance à jet réglable. Si la pompe fonctionne sans eau dans le circuit interne (fonctionnement à sec), il peut se produire des dommages ou la pompe peut se gripper.

Note importante :

Avant le travail, la pompe nécessite d'être amorcée. De ce fait, la pression maximale ne sera obtenue qu'après 1 à 2 minutes de fonctionnement en appuyant sur la gâchette du pistolet.

Mise en marche :

Placez l'interrupteur sur la position "1".

Débloquez le bouton de sécurité du pistolet et actionnez la gâchette.

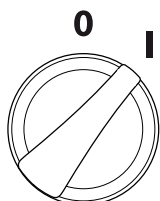

Arrêt :

Placez l'interrupteur sur la position "0". Le moteur de la machine s'arrêtera.

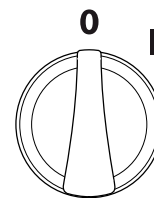

Le système 'auto-stop' fait que le moteur s'arrête automatiquement lorsque vous arrêtez d'actionner la gâchette du pistolet. Pour un bon fonctionnement, après avoir relâché la gâchette, vous devez attendre 4 ou 5 secondes avant de l'actionner à nouveau.



Si vous n'utilisez pas la machine après 2 minutes, placez l'interrupteur On/Off dans la position d'arrêt "0".

NOTE : Lorsque vous pressez la gâchette du pistolet, la force de poussée de l'eau à haute pression exercera une force de recul sur vous. Tenez toujours le pistolet fermement avec les deux mains, avec une main placée sur la poignée et l'autre sur la lance à jet réglable. Maintenez une position sûre pour éviter de vous déstabiliser ou de mouiller des zones non prévues.

6. Points de vérification après la mise en marche

Vérifiez que, lorsque vous relâchez la gâchette du pistolet, la machine arrête de projeter de l'eau et qu'il n'y a pas de fuites d'eau au niveau du tuyau haute pression, des connexions entre le tuyau haute pression et la machine ou la connexion entre le tuyau haute pression et le pistolet.

Si vous observez des fuites d'eau, revérifiez les connexions et/ou remplacez les pièces défectueuses.

7. Utilisation de la machine

Utilisez cette machine que pour les utilisations pour lesquelles elle a été conçue. L'utilisation de ce nettoyeur pour d'autres fins est dangereuse et peut provoquer des dommages à l'utilisateur et/ou à la machine.

N'utilisez pas cette machine si vous êtes fatigué, malade, sous les effets de médicaments, drogues ou alcool.

Prenez garde si vous utilisez cette machine à l'extérieur ou après la pluie car le sol sera glissant et vous pourriez glisser.

N'utilisez pas la machine pendant la nuit, avec du brouillard ou avec une visibilité réduite qui ne vous permet pas de voir avec clarté la zone de travail.

Le manque de repos et la fatigue peuvent provoquer des accidents ou des dommages importants.

Limitez le temps d'utilisation de cette machine à 10 minutes et reposez-vous entre 10 et 20 minutes entre chaque session.

Ne laissez jamais cette machine sans surveillance.

Ne laissez personne entrer dans la zone de travail. Cette zone de travail doit être de 15 mètres autour de cette zone dangereuse.

Si vous tenez fermement le pistolet par les poignées, cela réduira le risque de rebond et augmentera votre contrôle sur la machine.

N'utilisez que des accessoires recommandés par le fabricant. Le non respect de cette consigne peut provoquer de sérieux dommages à l'utilisateur, aux personnes à proximité de la machine et à la machine.

Lorsque vous travaillez, tenez toujours le pistolet fermement avec les deux mains.

Si vous allez faire une pause pendant le travail de nettoyage d'une durée supérieure à 2 minutes, arrêtez le moteur de votre nettoyeur haute pression en plaçant l'interrupteur sur la position "0".

NOTE : Cette machine est équipée d'un disjoncteur thermique qui protège le moteur en cas d'une éventuelle surcharge. Si le disjoncteur thermique se déclenche, la machine s'arrêtera et redémarrera après quelques minutes.

Nettoyage :

Pour effectuer des travaux de nettoyage, tenez le pistolet avec les deux mains et dirigez la buse de la lance à jet réglable vers les objets à nettoyer.

N'approchez pas la buse trop près de la zone à nettoyer car vous pourriez abîmer la surface. Nous vous recommandons de conserver une distance d'au moins 30 cm entre la surface à nettoyer et la buse de la lance à jet réglable.

Ajustement du jet de pulvérisation :

L'angle du jet de pulvérisation peut-être ajusté de 0° (jet droit à fort impact) à 60° (jet large à impact réduit). L'ajustement du jet de pulvérisation se fait

en tournant l'embout de la lance de pulvérisation haute pression. Le jet de pulvérisation peut être droit ou large.

Un jet de pulvérisation droit a un impact plus important, mais sur une largeur réduite. Ce type de jet est idéal pour désincruster les surfaces. Il doit cependant être utilisé avec précaution car il peut endommager certaines surfaces.

Un jet de pulvérisation large a un impact moins important sur la surface à nettoyer mais permet un nettoyage sur une surface plus large.

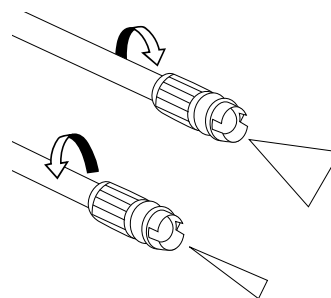

Instructions d'assemblage du laveur de sols :

Le laveur de sols est livré non monté. Avant toute utilisation, assemblez l'accessoire selon les instructions suivantes :

- Connecteur (fig. 1)
- Tête de lavage (fig. 2)
- Buses rotatives (fig. 3)

1. Placer le connecteur (1) sur la tête de lavage (2) (fig. 4). Deux orifices sont présents, un petit et un grand.

2. Placer l'axe fileté du connecteur (1) (fig. 1) à travers le plus grand orifice (fig. 5).

3. Insérer l'embout des buses rotatives (3) (fig. 6) dans l'orifice du connecteur (1) (fig. 5).

4. Serrer fermement la molette (fig. 6) dans le sens des aiguilles d'une montre. Ne pas trop serrer. Voir la fig. 7 pour l'assemblage terminé

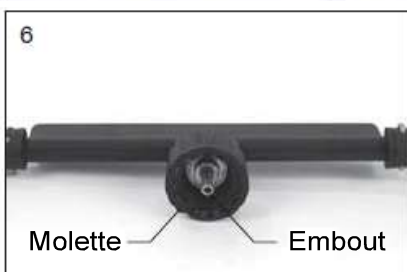
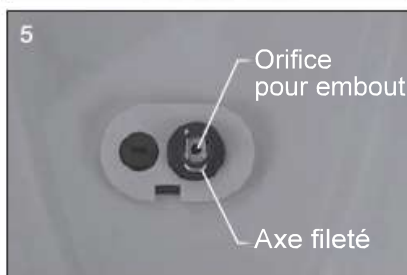
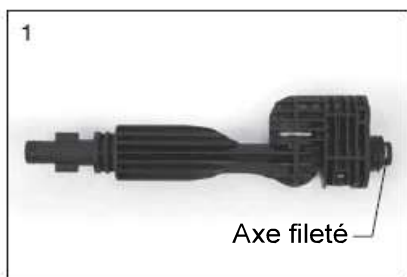

Nettoyage des sols :

Pour nettoyer les sols, utilisez toujours le laveur de sol en combinaison avec l'extension.



Attention : l'extension doit être utilisée uniquement avec le laveur de sols. Elle ne doit en aucun cas être assemblée entre la lance à jet réglable et le pistolet !

Assemblez l'extension sur le pistolet, puis connectez le laveur de sol à l'extension, comme indiqué ci-dessous.

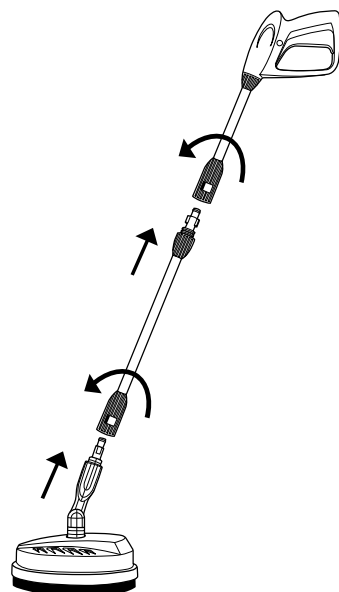

Le laveur de sol est idéal pour nettoyer rapidement des surfaces larges sans pulvérisation excessive.

Note : La brosse du laveur de sol n'est pas destinée à frotter les surfaces. Elle permet d'éviter que l'eau et les salissures ne soient projetées partout. Utilisez uniquement le laveur de sol pour nettoyer des sols qui ne sont pas susceptibles d'être endommagés par le jet haute pression.

Avant utilisation, faites toujours un essai sur une surface discrète afin de s'assurer qu'il n'y a pas de dommages.

Maintenez le laveur juste au-dessus de la surface à nettoyer et faites des mouvements de va-et-vient.



Attention : le laveur de sol est conçu pour nettoyer les sols plats uniquement ! N'essayez pas de l'utiliser sur des marches d'escalier ou sur des murs, et n'essayez pas de toucher les buses rotatives au cours du travail.

8. Fin de l'utilisation

Ne dévissez pas le tuyau haute pression juste après avoir arrêté la machine. Quand vous relâchez la gâchette du pistolet, toute l'eau qui est entrée dans la pompe et le pistolet sera comprimée et vous ne pourrez pas dévisser les connexions du tuyau haute pression de la machine ou du pistolet. Si vous arrivez à le faire, vous pourriez vous blesser sérieusement.

Quand vous arrêtez d'utiliser la machine :

1. Arrêtez la machine en plaçant l'interrupteur sur la position "0".
2. Fermez le robinet d'eau.
3. Pressez la gâchette du pistolet du nettoyeur jusqu'à que l'eau arrête de couler par la buse de la lance à jet réglable. De cette façon vous éliminerez la pression résiduelle dans les tuyaux.
4. Déconnectez le tuyau d'arrivée d'eau de la machine.
5. Mettez à nouveau la machine en marche en plaçant l'interrupteur sur "1".
6. Pressez la gâchette du pistolet à nouveau pour que le nettoyeur haute pression laisse sortir toute l'eau qui reste à l'intérieur. **ATTENTION : Cette opération ne doit durer que quelques secondes. Ne pressez pas la gâchette trop longtemps car vous pourriez abîmer la pompe de la machine.**
7. Eteignez la machine en plaçant l'interrupteur sur la position "0".
8. Débranchez le câble de la prise d'alimentation.
9. Rangez le câble, le tuyau haute pression et le pistolet dans leur support pour éviter des accidents.

ENTRETIEN

Le retrait des dispositifs de sécurité, un mauvais entretien, le remplacement des pièces détachées non d'origine peuvent provoquer des dommages personnels très graves.



Assurez-vous toujours que la machine soit débranchée de la prise d'alimentation lors des opérations d'entretien.

Réalisez les opérations suivantes d'entretien quand vous avez terminé de travailler avec la machine.

Vous garantirez le bon fonctionnement de cette machine :

- Nettoyez les raccords en éliminant toute la saleté existante.
- Nettoyez la buse du tuyau avec l'aiguille de nettoyage fournie avec la machine.

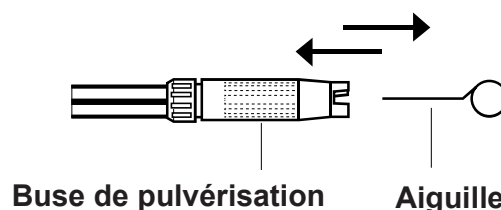

- Nettoyez le filtre d'entrée d'eau (6) placé entre le connecteur du tuyau d'eau et la machine.

TRANSPORT

Avant de transporter la machine, débranchez-la de la prise et déconnectez la machine de l'arrivée d'eau. Transportez toujours la machine avec le moteur arrêté.

Prenez en compte le poids de la machine si vous devez la lever. Regardez le poids dans les caractéristiques techniques. Pour lever l'appareil, faites-le par la poignée.

Si vous allez transporter la machine à l'horizontal, rappelez-vous de vider complètement l'eau qui pourrait rester à l'intérieur des circuits.

Pour transporter l'appareil, utilisez les roues. Prenez la machine par la poignée et tirez.

Si vous allez transporter la machine dans un véhicule, fixez-la fermement pour éviter qu'elle glisse et se retourne.

STOCKAGE

Stockez les outils électriques non utilisés dans un lieu hors de portée des enfants et sûr de façon à éviter tout danger. La machine doit être stockée sur une surface plane. Stockez la machine dans un lieu où la température n'est pas inférieure à 5°C ni supérieure à 45°C.

Débranchez la prise de courant avant de stocker la machine, videz complètement l'eau des circuits internes de la machine, stockez dans un lieu sec et sûr. Videz l'eau des tuyaux et du pistolet.

DÉPANNAGE

Problème	Cause probable	Solution
L'appareil ne démarre pas	<ol style="list-style-type: none"> 1. Il n'est pas branché 2. La prise d'alimentation est défectueuse. 3. Autre dysfonctionnement électrique de l'appareil 4. Le verrouillage de la gâchette n'a pas été désactivé 5. Disjoncteur thermique activé. 	<ol style="list-style-type: none"> 1. Branchez-le à la prise 2. Essayez dans une autre prise. Si le moteur ne démarre pas, contactez le SAV. 3. Contactez le SAV 4. Déverrouillez la gâchette 5. Attendez quelques minutes et essayez à nouveau. Si la machine ne démarre pas, contactez le SAV.
L'appareil ne fonctionne pas à pleine puissance	<ol style="list-style-type: none"> 1. La rallonge électrique ne convient pas à l'appareil 2. La tension de l'alimentation (ex: générateur) est trop faible 3. Les ouvertures de ventilation sont bloquées 4. Présence d'air dans le circuit 	<ol style="list-style-type: none"> 1. Utilisez une rallonge électrique adéquate 2. Essayez une autre source d'alimentation 3. Nettoyez les ouvertures de ventilation 4. Assurez-vous que les connexions sont bien serrées. Appuyez sur la gâchette du pistolet jusqu'à ce que l'air s'évacue complètement.
Pas de jet d'eau	<ol style="list-style-type: none"> 1. La gâchette n'est pas enfoncée 2. Le verrouillage de la gâchette est activé 	<ol style="list-style-type: none"> 1. Appuyez sur la gâchette 2. Déverrouillez la gâchette
Fortes fluctuations de pression	<ol style="list-style-type: none"> 1. La buse est bloquée 2. Le débit d'arrivée d'eau est trop réduit 3. Le tuyau haute pression fuit 4. Le filtre est sale. 5. Présence d'air dans le circuit 	<ol style="list-style-type: none"> 1. Nettoyez la buse 2. Augmentez le débit d'arrivée d'eau 3. Resserrez les connexions ou remplacez le tuyau haute pression 4. Vérifiez le filtre et assurez-vous qu'il soit propre. 5. Assurez-vous que les connexions sont bien serrées. Appuyez sur la gâchette du pistolet jusqu'à ce que l'air s'évacue complètement.
L'appareil s'arrête	<ol style="list-style-type: none"> 1. Disjoncteur thermique activé. 2. La buse est bloquée 	<ol style="list-style-type: none"> 1. Attendez quelques minutes et essayez à nouveau. Si la machine ne démarre pas, contactez le SAV. 2. Nettoyez la buse
Bruit/vibrations excessives	<ol style="list-style-type: none"> 1. Vis et écrous desserrés 2. Problèmes du moteur 	<ol style="list-style-type: none"> 1. Vérifiez que les vis et les écrous sont bien serrés et resserrez-les si nécessaire 2. Faites examiner l'appareil par le service après-vente.
L'appareil démarre mais l'eau ne sort pas	<ol style="list-style-type: none"> 1. L'eau est gelée. 2. Le robinet est fermé. 3. La buse est sale. 	<ol style="list-style-type: none"> 1. N'utilisez pas en dessous de 5°C. 2. Ouvrir le robinet. 3. Nettoyer la buse.

GARANTIE

Malgré tout le soin apporté à notre produit et pour le cas où vous rencontreriez un problème quelconque, nous vous demandons de bien vouloir vous adresser au magasin où vous avez acheté le produit.

Ce produit dispose d'une garantie contractuelle du vendeur de **24 mois** à partir de la date d'achat, certifiée par ledit vendeur, en garantie totale des pièces et main-d'oeuvre, dans le cadre d'une utilisation conforme à la destination du produit et aux instructions du manuel d'utilisation. Cette garantie ne s'applique pas à toute mauvaise utilisation, tout mauvais entretien, toute erreur de branchement, survoltage, prise de courant défectueuse, bris de boîtier, aux pièces d'usure normale, réparation tentée par vos soins, démontage ou modification du produit ou de son alimentation, chutes ou chocs.

Les frais de port et d'emballage sont à la charge de l'acheteur et, en aucun cas, la garantie contractuelle ne peut donner droit à des dommages et intérêts. En cas de retour, veillez à la solidité de l'emballage contenant l'appareil. Nous ne répondons pas d'un appareil abîmé pendant le transport. Le produit doit être retourné complet avec tous les accessoires livrés d'origine et avec la copie du justificatif d'achat (facture et/ou ticket de caisse).

De fausses indications de la date ou des ratures nous déchargent de toute obligation. Très important : Pour tout retour SAV pendant la durée de garantie, la facture et/ou le ticket de caisse, seuls justificatifs admis, est impératif.

Service après-vente : UNIPRO
ZA LAVÉE
43200 YSSINGEAUX
Tel : 04 71 61 13 91
Fax : 04 71 61 06 29
Email : sav@unifirst.fr
Internet : www.unifirst-sav.fr

Indépendamment de la garantie contractuelle ainsi consentie, le vendeur reste tenu des défauts de conformité du bien au contrat et des vices rédhibitoires dans les conditions prévues aux articles 1641 à 1649 du code civil.

Articles relatifs à la garantie légale

Code de la consommation :

• **Article L211-4**

Le vendeur est tenu de livrer un bien conforme au contrat et répond des défauts de conformité existant lors de la délivrance. Il répond également des défauts de conformité résultant de l'emballage, des instructions de montage ou de l'installation lorsque celle-ci a été mise à sa charge par le contrat ou a été réalisée sous sa responsabilité.

• **Article L211-5**

Pour être conforme au contrat, le bien doit :

1° Être propre à l'usage habituellement attendu d'un bien semblable et, le cas échéant :

- correspondre à la description donnée par le vendeur et posséder les qualités que celui-ci a présentées à l'acheteur sous forme d'échantillon ou de modèle ;

- présenter les qualités qu'un acheteur peut légitimement attendre eu égard aux déclarations publiques faites par le vendeur, par le producteur ou par son représentant, notamment dans la publicité ou l'étiquetage ;

2° Ou présenter les caractéristiques définies d'un commun accord par les parties ou être propre à tout usage spécial recherché par l'acheteur, porté à la connaissance du vendeur et que ce dernier a accepté.

• **Article L211-12**

L'action résultant du défaut de conformité se prescrit par deux ans à compter de la délivrance du bien.

Code civil :

• **Article 1641**

Le vendeur est tenu de la garantie à raison des défauts cachés de la chose vendue qui la rendent impropre à l'usage auquel on la destine, ou qui diminuent tellement cet usage que l'acheteur ne l'aurait pas acquise, ou n'en aurait donné qu'un moindre prix, s'il les avait connus.

• **Article 1648**

L'action résultant des vices rédhibitoires doit être intentée par l'acquéreur dans un délai de deux ans à compter de la découverte du vice.

• **Article 1641 à 1649**

UNIFIRST

ZI LA BORIE
43120 MONISTROL/LOIRE - FRANCE
Tel : +33.(0)4.71.75.66.10
Fax : +33.(0)4.71.75.66.11



EXTRAIT DE LA DÉCLARATION DE CONFORMITÉ

Nous déclarons, sous notre propre responsabilité, que le produit :

Type de machine : NETTOYEUR HAUTE PRESSION ÉLECTRIQUE 1800W 140 bar KORMAN
Référence : 216100

Est conforme aux dispositions des directives européennes suivantes :

2004/108/CE	- Directive Compatibilité Electromagnétique
2006/95/CE	- Directive Basse Tension
2006/42/CE	- Directive Machine
2000/14/CE, 2005/88/CE	- Directive Emission de bruit
2011/65/UE	- Directive RoHS

Suivant les normes harmonisées :

EN 60335-1:2012, EN 60335-2-79:2012, EN 62233:2008, EN 55014-1:2006/+A1:2009/+A2:2011,
EN 55014-2:1997/+A1:2001/+A2:2008, EN 61000-3-2:2006/+A1:2009/+A2:2009, EN 61000-3-3:2008

Evaluation de la conformité selon l'Annexe V, concernant la directive 2000/14/CE, modifiée par 2005/88/CE.

Niveau de puissance acoustique garanti : **92 dB(A)**

Organisme : DEKRA Testing and Certification (Shanghai) Ltd., 10 F, 250 Jiangchangsan Road, Building 16, Headquarter Economy Park Shibe Hi-Tech Park, Zhabei District, Shanghai, 200436 - Chine

Dossier technique constitué par :
Vincent SAUZARET, Directeur Qualité

Fait à Monistrol sur Loire, le 5 janvier 2015,

Vincent SAUZARET

VUE ÉCLATÉE ET PIÈCES DÉTACHÉES

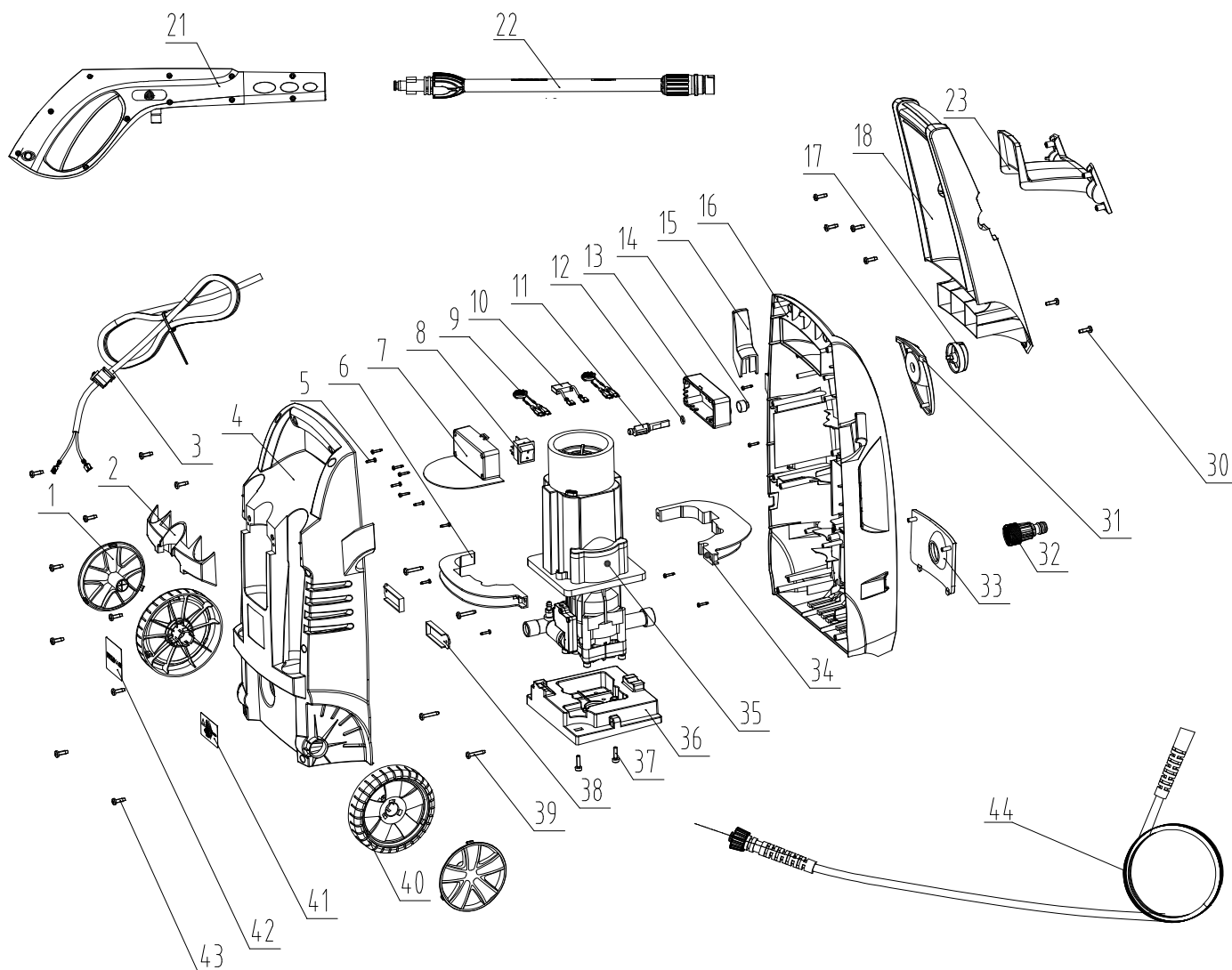

N°	Description	N°	Description	N°	Description
1	Cache roue	15	Support de câble	37	Vis
2	Support des accessoires	16	Carter avant	38	Obturateur
3	Câble d'alimentation	17	Bouton interrupteur	39	Vis
4	Carter arrière	18	Poignée	40	Roue
5	Vis	21	Pistolet de pulvérisation	41	Étiquette signalétique
6	Bride moteur arrière	22	Lance à jet réglable	42	Étiquette
7	Boîtier interrupteur arrière	23	Support de tuyau flexible	43	Vis
8	Interrupteur	30	Vis	44	Tuyau haute pression
9	Inductance	31	Cache		
10	Condensateur	32	Raccord		
11	Axe	33	Cache		
12	Joint torique	34	Bride moteur avant		
13	Boîtier interrupteur avant	35	Ensemble moteur / pompe		
14	Bague étanche	36	Support moteur		

SCHÉMA ÉLECTRIQUE

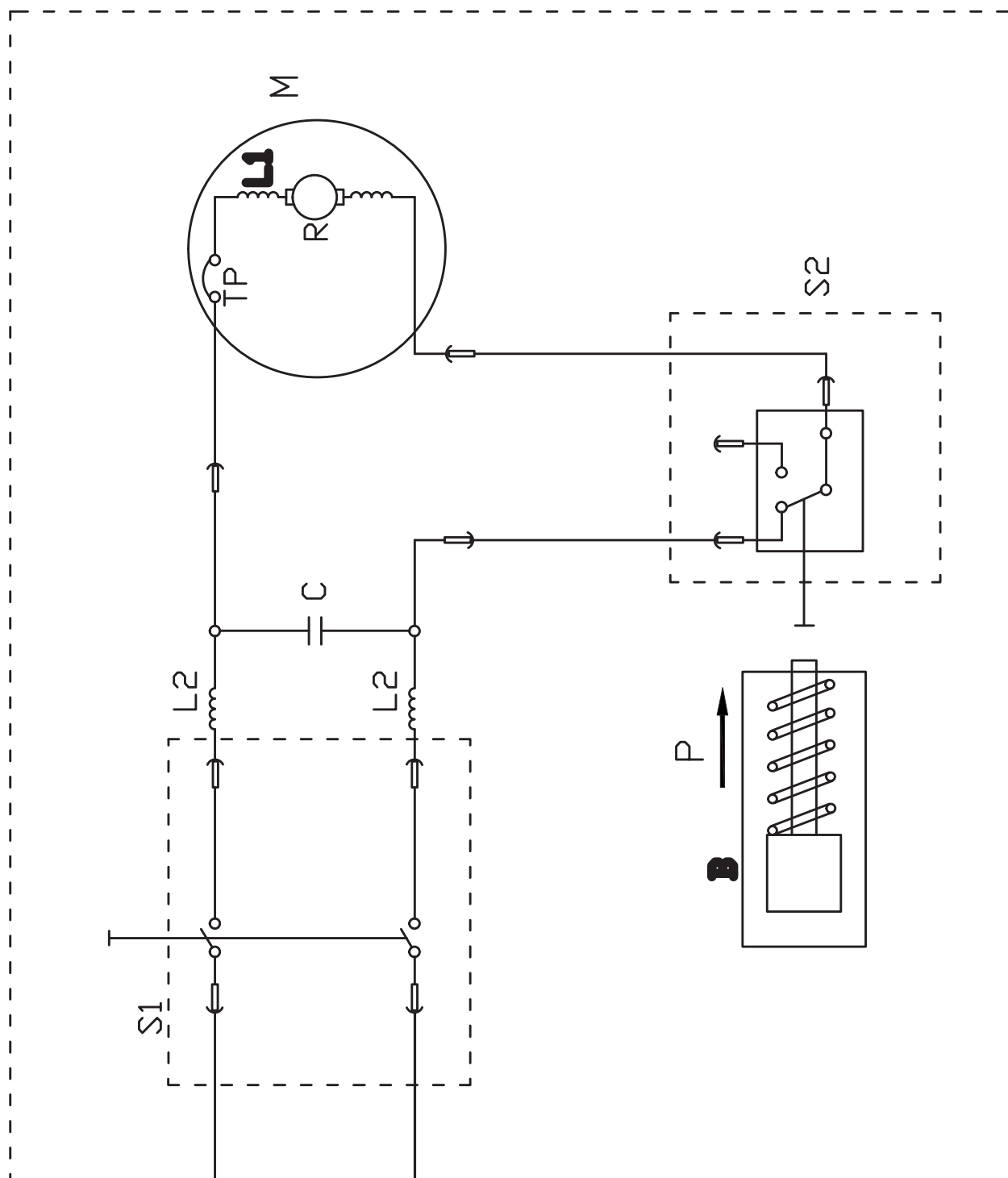

- S1 : Interrupteur principal
- S2 : Pressostat
- C : Condensateur
- TP : Protecteur thermique
- M : Moteur
- L1 : Bobinage
- L2 : Bobine
- B : Valve de sécurité
- R : Rotor
- P : Pression