

Traduction de la version originale du mode d'emploi
TRONÇONNEUSE À ESSENCE
CS938N

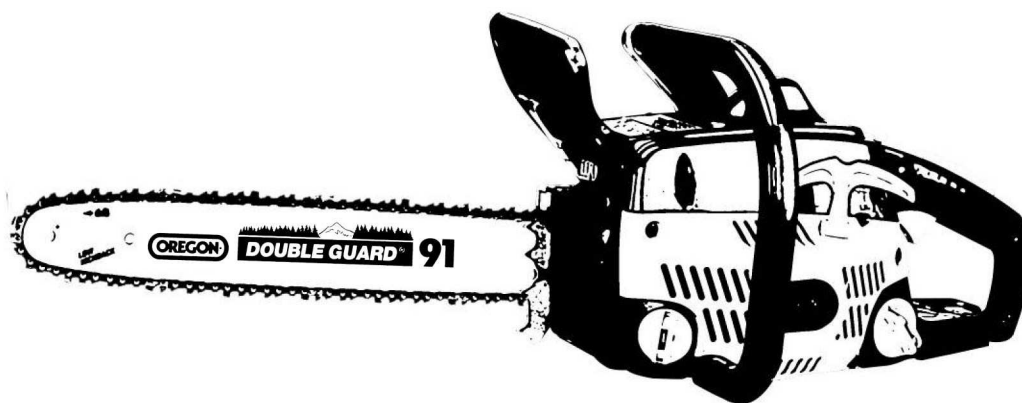

ADEO SERVICES
Rue Sadi Carnot-CS 00001
59790 RONCHIN-FRANCE

Made in P.R.C. 2014

TABLE DES MATIÈRES

Contenu de l'emballage	2
Symboles.....	3
Spécifications techniques.....	4
Consignes de sécurité	5-8
Composants de la tronçonneuse.....	9
Assemblage.....	10-12
Carburant et ajout de carburant	12-14
Huile de lubrification de la chaîne	14
Démarrer le moteur.....	14-16
Éteindre le moteur	16
Régler la tension de la chaîne.....	17
Vérifier la tension de la chaîne	17
Sécurité contre les rebonds.....	17-18
Fonctionnement du frein de chaîne.....	18
Instructions de sciage	19-21
Maintenance.....	21-24
Dépannage.....	25
Vue éclatée et pièces.....	26
Déclaration de conformité CE.....	27

Le produit que vous avez acheté a été préassemblé en usine pour votre confort. À cause de restrictions dues à l'emballage, il vous est néanmoins nécessaire d'assembler le guide-chaîne et la chaîne. Après ouverture du carton d'emballage, vérifiez qu'aucune pièce n'est endommagée, ni manquante. Vérifiez avec la liste ci-dessous qu'il ne manque aucun élément.

CONTENU DE L'EMBALLAGE

- (1)- Bloc moteur
- (1)- Guide-chaîne
- (1)- Chaîne
- (1)- Clé en T
- (1)- Petit tournevis
- (1)- Tige
- (1)- Protège-guide
- (1)- Bidon de mélange du carburant
- (1)- Manuel d'Utilisation

SYMBOLES



Attention !
Lisez le manuel d'utilisation !



AVERTISSEMENT : Portez des protections adaptées de la tête, des yeux et des oreilles.



Les surfaces très chaudes brûlent les doigts et les paumes des mains.

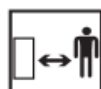

L'utilisateur doit rester à distance de sécurité de l'appareil.



Pas de flamme nue !



Ne pas fumer !



Gants de protection anti-coupures



Chaussures montantes avec protection anti-coupures, bouts renforcés en acier et semelles antidérapantes



Saisissez toujours l'appareil à deux mains.



Rebond : Ne sciez jamais avec la pointe de la tronçonneuse.



Engager : Poussez vers l'avant.



Désengager : Tirez vers l'arrière dans la position de verrouillage.



Bouchon du réservoir de carburant ouverture



Bouchon du réservoir d'huile

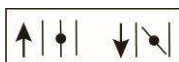

Position du volet de depart ON/OFF



Appuyez sur la poire d'amorçage 7 fois

SPÉCIFICATIONS TECHNIQUES

Modèle N° :	CS938N
Type de Moteur	GT1E39.7F (refroidissement par air, 2 temps)
Mobilité de l'équipement	Portatif
Cylindrée du moteur	38.5cm ³
Puissance maximale du moteur	1.4kW
Vitesse du moteur	11000 min ⁻¹
Régime de Ralenti	Max.3400 min ⁻¹
La vitesse maximale de la chaîne	21m/s
Utilisable profondeur de coupe	33cm (14")
Pas de la chaîne	9.525 mm (3/8")
Jauge de la chaîne	1.27mm (0,050")
Pignon	6 dents x 9.525 mm
Capacité du réservoir de carburant	540 ml
Capacité du carter d'huile	330 ml
Consommation à la puissance maximale du moteur	658g/kWh
Type de chaîne et de guide de chaîne	OREGON:91PJ052X/140SDEA041
Modèle de bougie	BM6A (TORCH)
Modèle de carburateur	Sunseeker-SK-C46/SS
Masse (sans guide et Chaîne et with the réservoir vide)	5.2 kg
La pression acoustique / électrique levier (Selon ISO22868)	LpA : 95.9dB(A)/ LwA :107.3dB(A) KpA=2.5 dB(A)
Niveau de puissance acoustique garanti, L _{WA} (2000/14/EC)	LwA : 116 dB(A)
Les niveaux d'émission de vibrations m/s ² , (Selon la norme ISO 22867)	Front handle 9.29m/s Rear handle 9.21m/s K=1.5 m/s ²



CONSIGNES DE SÉCURITÉ

AVERTISSEMENT - LIRE AVANT UTILISATION

Une tronçonneuse est un outil électrique de coupe rapide dont la vitesse de fonctionnement est élevée. Par suite, des précautions de sécurité doivent être respectées afin de réduire les risques de blessures corporelles.

CONSIGNES DE SÉCURITÉ

Lisez ce manuel attentivement avant de faire fonctionner la tronçonneuse. Il contient d'importantes informations de sécurité, de maintenance et d'utilisation. Lisez ces instructions consciencieusement, même si vous êtes déjà familiarisé avec l'utilisation d'une tronçonneuse. Cet outil ne doit pas être utilisé à une autre finalité que celle décrite. Les réglementations nationales peuvent restreindre l'utilisation de l'outil.

SÉCURITÉ DE L'UTILISATEUR

- Ne faites jamais fonctionner la tronçonneuse quand vous êtes fatigué, malade, sous l'influence de l'alcool, de médicaments ou de drogues. N'utilisez pas la tronçonneuse quand vous êtes fatigué.
- Portez toujours des lunettes et un masque facial de sécurité.
- Portez toujours des équipements de sécurité tels que des vêtements proches du corps (veste, pantalons), des gants, des chaussures montantes avec bouts renforcés en acier et semelles antidérapantes. Des jambières pour tronçonneuse améliorent la sécurité. Ne portez pas de vêtements amples, d'écharpe, de bijoux, de shorts, de sandales. Ne soyez pas nus pieds. Les vêtements amples peuvent se prendre dans des branches ou dans la tronçonneuse.
- Portez des protections auditives. Vos capacités auditives peuvent être endommagées par des expositions répétées.
- Portez des gants pour gros travaux et antidérapants pour avoir une meilleure prise sur les poignées de la tronçonneuse. Veillez à ce que les poignées de la tronçonneuse restent exemptes d'huile et de carburant.
- Ne laissez jamais un mineur ou une personne inexpérimentée faire fonctionner la tronçonneuse. Veillez à ce que les autres personnes, notamment les enfants et les animaux, restent hors de la zone où la tronçonneuse est utilisée.
- Ne démarrez jamais et ne faites jamais fonctionner la tronçonneuse dans un endroit fermé. Les fumées d'échappement sont nocives.
- Veillez à maintenir vos mains éloignées des gouges de la tronçonneuse. Ne saisissez pas et ne tenez pas la tronçonneuse par sa chaîne.
- Quand la tronçonneuse est éteinte, assurez-vous que son moteur s'est arrêté avant de la poser.
- Faites une pause après avoir utilisé la tronçonneuse pendant une période prolongée. L'exposition prolongée à des vibrations peut provoquer la maladie de Raynaud, une insensibilisation des mains et l'incapacité de ressentir et réguler la température.
- Respectez toutes les réglementations locales de la région ou la municipalité où la tronçonneuse est utilisée.

SÉCURITÉ DE L'UNITÉ/OUTIL

- Inspectez la tronçonneuse minutieusement avant chaque utilisation. Remplacez toute pièce endommagée avant utilisation. Vérifiez qu'il n'y a pas de fuite de carburant et qu'aucune fixation n'est desserrée.
- Ne modifiez jamais la tronçonneuse et veillez à ce que la tronçonneuse soit uniquement réparée avec des pièces de rechange homologuées.
- Vérifiez la tension de la chaîne avant chaque utilisation et à chaque fois que vous remettez du carburant dans le réservoir. La chaîne s'allonge lors de son utilisation, notamment lors de sa période de rodage. Une chaîne dont la tension est insuffisante est dangereuse.
- Veillez à ce que la chaîne ne percute jamais aucun objet. Si la chaîne entre en contact avec un objet, arrêtez la tronçonneuse et vérifiez qu'aucune de ses pièces n'est endommagée. Remplacez toute pièce endommagée avant utilisation.
- Assurez-vous que le système de lubrification automatique fonctionne. Veillez à ce qu'il y ait toujours suffisamment d'huile propre pour guide-chaîne dans le carter d'huile. Ne laissez jamais la chaîne non lubrifiée tourner sur le guide-chaîne.
- Toutes les opérations de maintenance concernant la chaîne autres que celles décrites dans ce manuel doivent être effectuées par des personnels qualifiés pour la maintenance des tronçonneuses.

SÉCURITÉ D'UTILISATION DE LA TRONÇONNEUSE

- Ne transportez jamais la tronçonneuse quand sa chaîne est en mouvement, et ce, même pour quelques pas. Embrayez le frein de chaîne. Si vous devez transporter la tronçonneuse sur une longue distance, couper le moteur, recouvrez sa chaîne avec le protège-guide et portez la tronçonneuse en la maintenant à l'horizontale, en maintenant son silencieux brûlant éloigné de vous et en veillant à ce que sa chaîne soit dirigée vers l'arrière.
- N'utilisez pas la tronçonneuse pour scier un matériau autre que du bois ou des objets en bois.
- Lorsque vous sciez du bois traité avec un insecticide, utilisez un masque avec filtre homologué NIOSH afin de protéger votre système respiratoire.
- Éteignez immédiatement le moteur de la tronçonneuse si des enfants, des animaux, d'autres personnes ou des assistants entrent dans la zone de danger où la tronçonneuse est utilisée.
- Tenez fermement la tronçonneuse à deux mains en plaçant votre pouce par-dessus la poignée avant pour avoir une prise ferme. Tenez toujours la tronçonneuse avec votre main droite tenant la poignée arrière et votre main gauche tenant la poignée avant.
- Ne sciez jamais en tenant la tronçonneuse d'une seule main.
- Lors de la coupe, veillez à toujours avoir des appuis solides et à garder un bon équilibre. Gardez toujours votre équilibre. N'essayez jamais d'atteindre un endroit difficile à atteindre.

-
- Maintenez le silencieux et la chaîne éloignés de toutes les parties de votre corps quand le moteur de la tronçonneuse est en marche. Maintenez le guide-chaîne et la chaîne plus bas que votre taille.
 - Tenez-vous sur le côté de la tronçonneuse pendant la coupe. Ne vous placez jamais directement derrière la tronçonneuse.
 - Prévoyez une voie d'issue sûre lorsque vous abattez un arbre avant de commencer à le scier.
 - Prenez garde aux rebonds. Ne sciez jamais avec la pointe du guide de chaîne.
 - Utilisez exclusivement les accessoires de coupe listés dans le chapitre Spécifications techniques de ce manuel d'utilisation. L'utilisation de tout autre accessoire peut engendrer des dangers débouchant sur des blessures corporelles et des dommages matériels.

SÉCURITÉ LORS DE L'AJOUT DE CARBURANT

- Mélangez le carburant et faites le plein à l'extérieur dans un endroit ne comportant aucune étincelle, ni aucune flamme. Utilisez un bidon conçu pour contenir du carburant.
- Ne fumez pas et n'autorisez personne à fumer près du carburant ou de la tronçonneuse quand elle est utilisée.
- Essuyez toutes les coulures de carburant avant de démarrer la tronçonneuse.
- Déplacez-vous d'au moins 3 m de l'endroit où vous avez rempli le réservoir avant de démarrer la tronçonneuse.
- Arrêtez le moteur avant de retirer le bouchon du réservoir de carburant.
- Videz le réservoir de carburant avant de ranger la tronçonneuse. Rangez la tronçonneuse et le carburant dans un endroit où les vapeurs de carburant ne risquent pas d'atteindre un moteur/interrupteur électrique ou un appareil comportant une flamme nue ou produisant des étincelles.

SÉCURITÉ LORS DE LA MAINTENANCE

- Entretenez la tronçonneuse en respectant l'échéancier préconisé dans ce manuel.
- Débranchez la bougie avant de procéder à la maintenance de la tronçonneuse sauf pour si vous voulez régler le carburateur.
- Veillez à ce que les autres personnes restent éloignées de la tronçonneuse lors du réglage de son carburateur.
- Veillez à ce que la tronçonneuse soit entretenue et réparée exclusivement avec des pièces de rechange autorisées pour la tronçonneuse.

-
- Inspectez l'outil avant chaque utilisation, s'il est tombé ou s'il a subi un choc afin d'identifier d'éventuelles détériorations.
 - Immobilisez solidement l'outil pendant son transport pour éviter des fuites de carburant, des détériorations et des blessures.
 - Avant de ranger cet outil, effectuez toutes les opérations d'entretien (nettoyage et autres) décrites dans ce manuel d'utilisation. Rangez toujours l'outil avec ses protections de chaîne/lame.
 - Attachez le fourreau de protection de l'outil avant de transporter ou de ranger ce dernier.

SÉCURITÉ DU TRANSPORT ET DU STOCKAGE

- Portez toujours la tronçonneuse quand son moteur est éteint, en veillant à ce que son silencieux reste éloigné de votre corps et sa chaîne dirigée vers l'arrière.
- Attendez que le moteur ait refroidi, videz le réservoir, recouvrez la chaîne avec le protège-guide et immobilisez la tronçonneuse avant de la stocker ou de la transporter dans un véhicule.
- Videz le réservoir de carburant avant de ranger la tronçonneuse. Nous vous recommandons de vider le réservoir de carburant après chaque utilisation.
- S'il reste du carburant dans le réservoir, rangez la tronçonneuse dans une position à même d'empêcher les fuites de carburant.
- Utilisez toujours le protège-guide lors du transport et du stockage de la tronçonneuse.
- Nettoyez la tronçonneuse avant de la ranger et de l'entretenir. Rangez l'appareil hors de portée des enfants et après avoir recouvert sa chaîne.

**CONSERVEZ CE MANUEL DANS UN ENDROIT FACILE D'ACCÈS ET
CONSULTEZ-LE AVANT CHAQUE UTILISATION.**

COMPOSANTS DE LA TRONÇONNEUSE

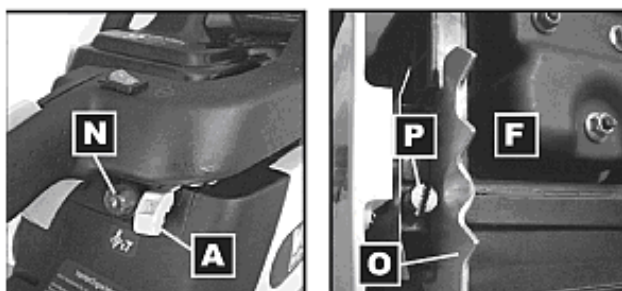
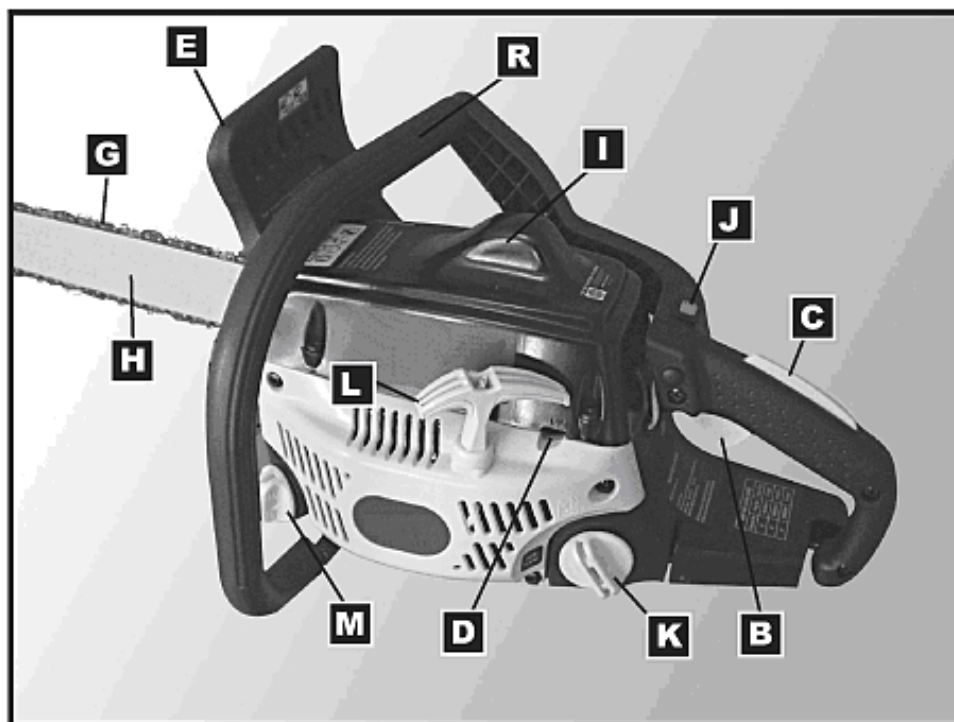

- | | |
|---------------------------------------------------------|----------------------------------------------|
| A. Levier du starter | I. Cache du Filtre à Air |
| B. Manette de Commande du Régime | J. Contact d'allumage |
| C. Verrou de la Manette du Régime | K. Bouchon du Réservoir de Carburant |
| D. Vis de Réglage du Carburateur | L. Poignée du Starter |
| E. Levier du Frein de Chaîne / Protection de Main Avant | M. Bouchon du Carter d'Huile |
| F. Silencieux avec Pare-étincelles | N. Poire d'amorçage |
| G. Chaîne | O. Griffes d'abattage |
| H. Guide-chaîne | P. Vis de Réglage de la Tension de la Chaîne |

ASSEMBLAGE



AVERTISSEMENT - Contrôlez la tension de la chaîne avant chaque utilisation. Portez toujours des gants de protection.

INSTALLATION DU GUIDE-CHAÎNE ET DE LA CHAÎNE

Avertissement -Portez toujours des gants quand vous travaillez avec la tronçonneuse

1. Ramenez complètement le levier de frein de chaîne (E) vers l'arrière (vers la poignée avant) pour le déverrouiller. Vous devez entendre un déclic indiquant qu'il est déverrouillé. (Image 1)

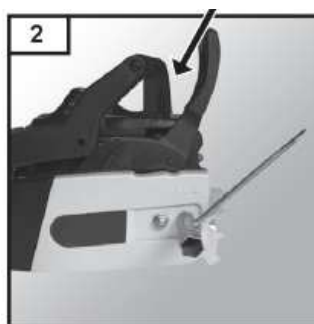
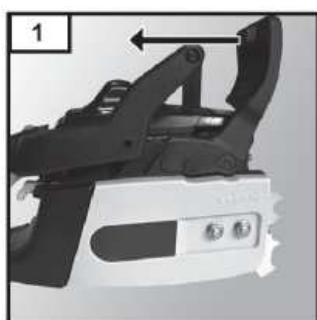

2. Démontez les écrous du guide-chaîne et le capot du mécanisme d'entraînement (Image 2). Si le guide-chaîne et la chaîne sont déjà installés, tournez la vis de réglage de la tension (P) de 2 à 3 tours dans le sens contraire des aiguilles d'une montre.

IMPORTANT : Desserrez toujours les deux écrous du guide-chaîne avant de tourner la vis de réglage, sinon le capot du mécanisme d'entraînement et le mécanisme de réglage de la tension seront endommagés.

3. Tournez la vis de réglage de la tension pour amener le boulon de tension de la chaîne (Image 3) complètement en arrière vers le pignon d'entraînement. (dans le sens de la flèche)
4. Placez le guide-chaîne sur les goujons de guide en sorte que le boulon de tension de la chaîne s'insère en premier dans le trou du guide-chaîne. (Image 4)

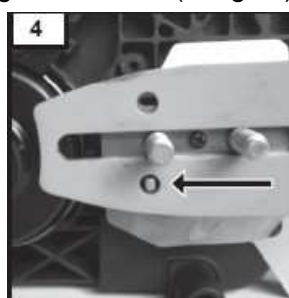
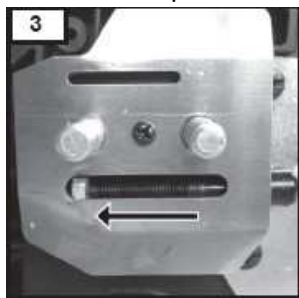

5. Positionnez la chaîne au-dessus le mécanisme d'entraînement, autour du pignon et du guide-chaîne. (Image 5)
6. Assurez-vous que les gouges de la chaîne situées sur la partie supérieure du guide sont dirigées vers l'avant et vers la pointe du guide. (Image 6)

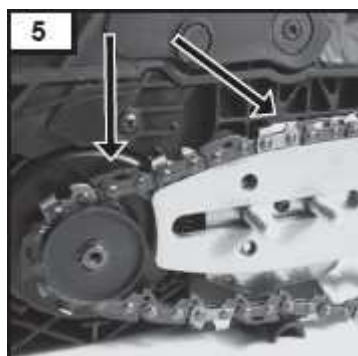

7. Puis, assemblez correctement la plaque métallique externe. (Image M)

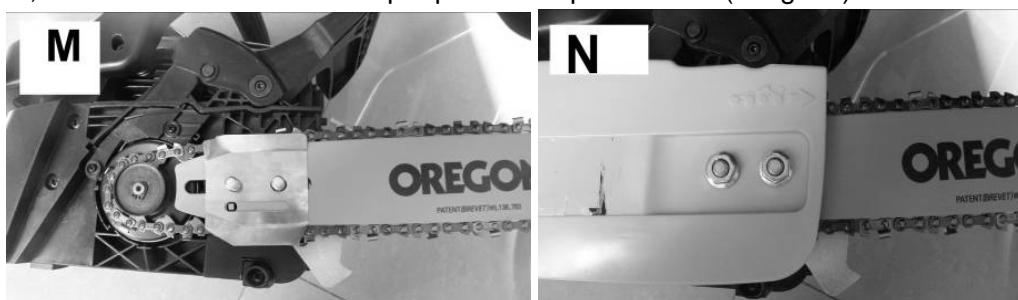

8. Positionnez le capot du mécanisme d'entraînement au-dessus des goujons de guide. Assemblez le capot et les griffes d'abattage, puis appuyez sur l'arrière du capot et maintenez-le complètement en position. Serrez les écrous de guide-chaîne à la main. (Image N)

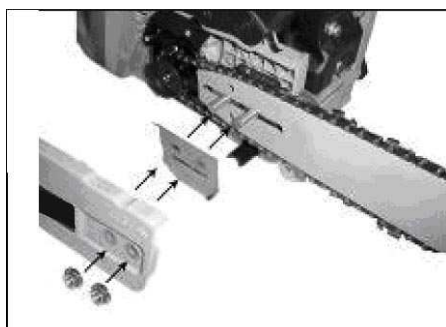

9. Réglez la tension de la chaîne. Pour cela, tout en maintenant la pointe du guide-chaîne relevée, tournez la vis de réglage de la tension (D) dans le sens des aiguilles d'une montre pour accroître la tension jusqu'à ce que la chaîne touche le bas du guide. Tournez la vis dans le sens contraire des aiguilles d'une montre pour réduire la tension de la chaîne.

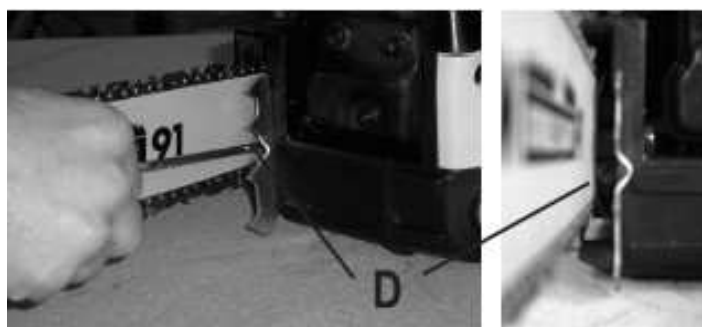

10. Tout en maintenant la pointe du guide relevée, serrez les écrous de guide avec la clé en T fournie. (Image 7)

11. Tirez la chaîne tout autour du guide à la main pour contrôler sa tension. La chaîne doit pouvoir se déplacer librement, mais sans s'affaisser. Si la chaîne est trop serrée, desserrez les écrous de guide, puis réglez la vis de réglage de la tension. (image 8)

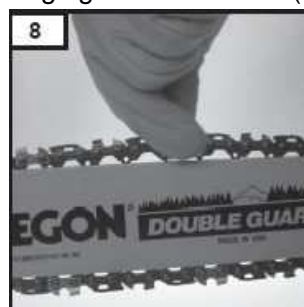

Avertissement : N'essayez jamais de démarrer le moteur si le capot du mécanisme d'entraînement n'est pas solidement fixé.

Attention : Il est extrêmement important de correctement régler la tension de la chaîne. Si la chaîne est trop tendue, le guide et la chaîne seront rapidement endommagés. Si la chaîne n'est pas assez tendue, elle peut sortir de la rainure du guide et provoquer des blessures.

Remarque : Une chaîne neuve s'allonge, vous devez donc régler sa tension après quelques coupes. Observez attentivement la tension de la chaîne lors de la première demi-heure de coupe.

Avertissement : Desserrez toujours les écrous du guide-chaîne avant de tourner la vis de réglage, sinon le capot du mécanisme d'entraînement et le mécanisme de réglage de la tension seront endommagés. Ne serrez pas excessivement les écrous de guide.

CARBURANT ET AJOUT DE CARBURANT



AVERTISSEMENT - Éteignez toujours le moteur avant de rajouter du carburant dans le réservoir. Ne rajoutez jamais de carburant dans un appareil dont le moteur est en fonctionnement ou encore chaud. Avant de démarrer le moteur, éloignez-vous d'au moins 3 mètres de l'endroit où vous avez fait le plein. NE FUMEZ PAS ! Ne pas respecter ces mises en garde peut provoquer des blessures graves.

Remarque : La tronçonneuse est équipée d'un moteur deux-temps qui doit toujours être utilisé avec un mélange d'essence et d'huile pour moteur deux-temps. Il est important de mesurer précisément la quantité d'huile mélangée à l'essence afin d'obtenir un mélange adapté. Lorsque le mélange servant de carburant est préparé en petites quantités, une erreur minime peut grandement modifier le rapport du mélange.

Avertissement : Veillez à ce qu'il y ait toujours une aération adéquate quand vous rajoutez du carburant dans le réservoir.



DANGER - Le carburant est extrêmement inflammable. Soyez extrêmement prudent quand vous mélangez, stockez et manipulez le carburant, sinon cela peut provoquer des blessures corporelles graves.

- Utilisez exclusivement un bidon homologué pour contenir du carburant.
- Veillez à ce qu'il n'y ait pas de flamme nue, ni d'étincelle près du carburant. Veillez à ce que personne ne fume à proximité du carburant.
- Les bidons/réservoirs de carburant peuvent se retrouver sous pression en fonction de la température. Dévissez leur bouchon lentement pour permettre à la pression de s'équilibrer.
- Ne rajoutez jamais de carburant quand le moteur est en fonctionnement ou encore chaud.
- Refermez fermement le bouchon du réservoir après y avoir versé du carburant.
- Vérifiez qu'il n'y a pas de fuite de carburant. En cas de fuite, ne démarrez pas le moteur tant qu'elle n'est pas réparée.
- Déplacez-vous d'au moins 3 m de l'endroit où vous avez fait le plein avant de démarrer la tronçonneuse.
- Il doit y avoir un extincteur facilement accessible depuis l'endroit où vous rajoutez du carburant.

PRÉPARER LE MÉLANGE DE CARBURANT

- Essence – utilisez une essence d'indice d'octane 89 [(R+M)/2] ou supérieur, ou du gasohol contenant jusqu'à 10% d'éthanol.
- Huile pour moteur deux-temps – vous devez utiliser une huile pour moteur deux-temps conforme aux normes ISO-L-EGD (ISO/CD 13738) et JASO FC.
- N'utilisez aucun type de mélange d'essence/huile fourni dans les stations-service. Cela comprend les mélanges essence/huile conçus pour les motos, vélomoteurs, etc.

INSTRUCTIONS CONCERNANT LE MÉLANGE

- 1 Le rapport de mélange d'essence et d'huile pour moteur deux-temps doit être de 40 pour 1.
- 2 Versez la moitié du volume d'essence requis dans un bidon homologué.
- 3 Ajoutez à l'essence la quantité nécessaire d'huile pour moteur deux-temps.
- 4 Refermez le bidon, puis secouez-le pour mélanger l'huile et l'essence.
- 5 Ajoutez l'essence restante dans le bidon, puis refermez-le et secouez-le à nouveau.
- 6 Mélangez de petites quantités de carburant. Ne mélangez pas une quantité de carburant supérieure à vos besoins pour les 30 prochains jours ou 90 jours si vous rajoutez un stabilisateur de carburant au mélange.

VERSER DU CARBURANT DANS LE RÉSERVOIR

- 1 Nettoyez la surface autour du bouchon du réservoir de carburant afin d'éviter que des contaminants ne rentrent dans le réservoir.
- 2 Dévissez lentement le bouchon du réservoir pour permettre à la pression de s'équilibrer.
- 3 Versez précautionneusement le mélange dans le réservoir. Ne remplissez pas trop le réservoir, laissez un espace pour la dilatation du carburant. Veillez à ne pas renverser de carburant.
- 4 Réfermez le bouchon du réservoir à la main.
- 5 Essuyez les coulures de carburant s'il y en a.

Remarque : Il est normal que le moteur émette de la fumée pendant et après la première utilisation.



AVERTISSEMENT - Vérifiez qu'il n'y a pas de fuite de carburant. S'il y a une fuite, veillez à la réparer avant d'utiliser la tronçonneuse afin de vous prémunir contre les incendies et brûlures.

HUILE DE LUBRIFICATION DE LA CHAÎNE

Utilisez une huile de lubrification pour chaîne de qualité afin de minimiser l'usure entre la chaîne et le guide lors de l'utilisation de la tronçonneuse. (Image 9)

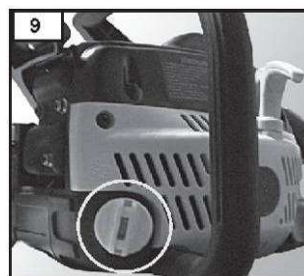

Nous vous recommandons d'utiliser une huile SAE N°30 en été et SAE N°10 en hivers ou lorsque vous sciez du bois résineux. Remplissez le carter d'huile chaque fois que vous ajoutez du carburant dans le réservoir de carburant.



Avertissement - N'utilisez jamais d'huile usagée ou recyclée. Cela peut provoquer la détérioration de la pompe à huile, de la chaîne et du guide.

DÉMARRER LE MOTEUR



Avertissement - Afin de réduire les risques d'incendie et de brûlures, démarrez le moteur dans un endroit éloigné d'au moins 3 m de l'endroit où vous avez fait le plein. Pour réduire les risques de blessures provoquées par un contact avec la chaîne, démarrez toujours la tronçonneuse quand elle est posée au sol sur une surface plane et ferme. Ne démarrez pas la tronçonneuse en la tenant en l'air d'une main et en tirant sur sa poignée de lancement de l'autre. Cette méthode est très dangereuse, car vous risquez de perdre le contrôle de la tronçonneuse.

DÉMARRER LE MOTEUR À FROID

1. Posez la tronçonneuse dont le réservoir contient suffisamment de carburant sur sa partie inférieure (Image 10). Veillez à ce que le guide et la chaîne soient éloignés de tout obstacle.
2. Désengagez le frein de chaîne en tirant son levier vers l'arrière vers la poignée avant jusqu'à ce que vous entendiez un déclic. Le frein de chaîne est désengagé.



3. Positionnez le contact d'allumage sur la position « ON » (marche) (-). (Image 11)
4. Tirez le levier de starter au maximum (volet fermé). (Image 12b)
5. Appuyez complètement sur la poire d'amorçage 7 fois. (Image 2a)

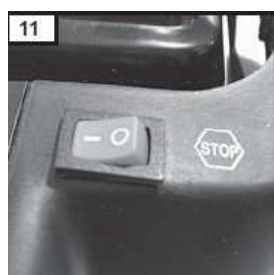

6. Tenez fermement la poignée avant avec la main gauche et placez votre pied droit sur la poignée arrière. Conservez un bon équilibre. (Image 10)
7. Pour démarrer la tronçonneuse, tirez la poignée de lancement plusieurs fois jusqu'à entendre le premier bruit d'allumage.
8. Repoussez complètement le levier de starter.
9. Tirez la poignée de lancement jusqu'à ce que le moteur démarre.
10. Actionnez, puis relâchez la manette de la commande du régime pour laisser le moteur tourner au ralenti.
11. Laissez le moteur monter en température pendant 30 secondes avant de commencer à travailler.



Avertissement - Si la chaîne entre en rotation quand le moteur tourne au ralenti, le régime de ralenti doit être réglé. L'outil doit être apporté dans un centre de réparation et de maintenance professionnel. L'utilisateur n'est pas habilité à régler lui-même la vis du régime de ralenti.

DÉMARRER UN MOTEUR CHAUD

1. Poussez complètement le frein de chaîne en arrière vers la poignée avant pour le désengager avant de démarrer le moteur.
2. Vérifiez qu'il y a du carburant dans le réservoir de carburant et de l'huile dans le carter d'huile.
3. Posez la tronçonneuse sur un sol plat. (Image 10) Veillez à ce que le guide et la chaîne soient éloignés de tout obstacle.
4. Positionnez le contact d'allumage sur la position « ON » (marche) (-). (Image 11)

5. Immobilisez la tronçonneuse en tenant sa poignée avant avec la main gauche et en appuyant avec votre pied droit sur sa poignée arrière. Conservez un bon équilibre. (Image 10)
6. Tirez la poignée de lancement pour démarrer le moteur.
7. Actionnez, puis relâchez la manette de la commande du régime pour laisser le moteur tourner au ralenti.
8. Une fois que le moteur a démarré, laissez-le fonctionner au ralenti pendant une minute environ avant de commencer à travailler.

Remarque : Si le moteur ne démarre pas après que vous ayez tiré la poignée de lancement 5 fois, effectuez la procédure de démarrage à froid.

UTILISER LE MOTEUR UNE FOIS DÉMARRÉ

1. Laissez le moteur tourner au ralenti quelques minutes pour qu'il monte en température.
2. Veillez à ce que le frein de chaîne soit dans sa position de déverrouillage, c'est-à-dire que son levier est complètement ramené en arrière vers l'utilisateur.
3. Tirez lentement sur la manette de la commande du régime pour augmenter la vitesse de rotation du moteur.
4. La chaîne commence à tourner autour du guide à 4000 tr/minute environ.
5. Vérifiez que les accélérations et la lubrification de la chaîne sont normales.
6. Ne faites pas fonctionner la tronçonneuse à pleine vitesse sauf quand vous êtes en train de scier.
7. Vérifiez que la chaîne s'arrête quand vous relâchez la manette de commande du régime.

ÉTEINDRE LE MOTEUR

1. Relâchez la manette de commande du régime et laissez le moteur reprendre son régime de ralenti.
2. Positionnez le contact d'allumage sur la position « OFF » (arrêt) (O).
3. Réengagez le frein de chaîne en poussant son levier complètement en avant vers la pointe du guide-chaîne. Si après avoir mis le contact d'allumage sur la position « OFF » le moteur ne s'éteint pas, tirez le levier de starter au maximum (VOLET FERMÉ), puis engagez le frein de chaîne pour arrêter le moteur. N'utilisez pas la tronçonneuse tant que son contact d'allumage n'a pas été réparé.

Remarque : Quand vous avez fini d'utiliser la tronçonneuse, libérez toujours la pression présente dans son réservoir et son carter en desserrant, puis en resserrant leur bouchon respectif. Laissez le moteur refroidir avant de nettoyer la tronçonneuse et de la ranger.

Attention - Ne faites pas fonctionner la tronçonneuse avec une chaîne insuffisamment tendue.

RÉGLER LA TENSION DE LA CHAÎNE



Avertissement - Desserrez toujours les écrous du guide-chaîne avant de tourner la vis de réglage, sinon le capot du mécanisme d'entraînement et le mécanisme de réglage de la tension de la chaîne seront endommagés. Ne serrez pas excessivement les écrous de guide, car cela peut endommager la tronçonneuse.

1. Desserrez les écrous de guide-chaîne.
2. Mettez des gants, puis, tout en maintenant la pointe du guide relevée, tournez la vis de réglage de la tension de la chaîne dans le sens des aiguilles d'une montre jusqu'à ce que la chaîne touche le bas du guide.
3. Serrez les deux écrous de guide tout en maintenant la pointe du guide relevée.
4. Testez la tension de la chaîne en tirant sur la chaîne tout autour du guide (vous devez porter des gants). Réduisez la tension de la chaîne si vous détectez des endroits où elle est trop tendue.
5. Veillez à ce que la chaîne soit toujours correctement tendue.



Avertissement - Ne touchez jamais la chaîne quand le moteur est en marche. Éteignez le moteur avant de régler la tension de la chaîne. Ne pas respecter cette exigence peut provoquer des blessures graves ou la mort.

VÉRIFIER LA LUBRIFICATION DE LA CHAÎNE

Pour vérifier que l'huile de lubrification de la chaîne est correctement distribuée sur le guide-chaîne, positionnez le guide-chaîne au-dessus d'une surface sèche, puis actionnez la manette de commande du régime sur 50% de la puissance maximale pendant 30 secondes. Vous devez normalement voir une ligne étroite d'huile projetée sur la surface sèche. Ne faites jamais fonctionner la tronçonneuse sans huile de lubrification de chaîne, car cela peut endommager irrémédiablement l'ensemble des pièces de coupe.

SÉCURITÉ CONTRE LES REBONDS

« Rebond » est un terme décrivant un mouvement brusque et rapide vers le haut du mécanisme de coupe de la tronçonneuse selon un arc ascendant dirigé vers l'opérateur. Les rebonds se produisent quand le quart-de-cercle supérieur de la pointe du guide entre en contact avec un objet solide ou quand il est pincé. La force de rotation de la tronçonneuse peut la projeter dans la direction opposée au sens du mouvement de la chaîne. Cela peut projeter le guide vers le haut et l'arrière selon un arc ascendant dirigé vers l'opérateur. Le contact avec la chaîne en mouvement et l'opérateur peut provoquer des blessures graves ou la mort.

La meilleure protection contre les blessures dues aux rebonds est d'éviter les situations pouvant provoquer un rebond :

- Tenez fermement la tronçonneuse à deux mains et maintenez une prise forte.
- Soyez constamment attentif à la position de la pointe du guide pendant que vous sciez.
- Ne mettez jamais la pointe du guide en contact avec un objet. Ne sciez jamais des branches avec la pointe du guide. Faites particulièrement attention quand vous sciez des broussailles, de petites branches de bois dur ou de jeunes arbres, car ceux-ci peuvent facilement provoquer le pincement de la chaîne.

- Ne sciez jamais plus haut que vos épaules. N'essayez pas d'atteindre des endroits difficiles à atteindre. N'utilisez jamais la tronçonneuse en vous tenant sur une échelle ou dans un arbre.
- N'utilisez jamais la tronçonneuse en la tenant d'une seule main.
- Commencez et continuez de scier à vitesse maximale.
- Soyez extrêmement prudent quand vous entrez dans une ligne de coupe antérieure.
- N'essayez pas d'effectuer des coupes plongeantes si vous n'êtes pas familiarisé avec cette technique de coupe.
- Tenez-vous en décalage latéral de l'axe de la ligne de coupe de la tronçonneuse.
- Sciez systématiquement avec une chaîne correctement tendue et aiguisée.

FONCTIONNEMENT DU FREIN DE CHÂÎNE

Le frein de chaîne arrête la rotation de la chaîne si un rebond se produit. Le frein de chaîne ne permet pas d'empêcher un rebond de se produire. Un frein de chaîne efficace stoppe la chaîne en un dixième de seconde au maximum en appliquant une bande de freinage autour du tambour d'embrayage. Le frein de chaîne est conçu pour stopper uniquement la chaîne, s'il est actionné, dans certaines situations où un rebond se produit. Le mécanisme du frein de chaîne doit être correctement entretenu et rester en bon état de fonctionnement pour pouvoir stopper la rotation de la chaîne.

- Pour désengager le frein de chaîne, tirez la poignée de protection en arrière vers l'opérateur jusqu'à ce que vous entendiez un déclic. (Image 13)



- Vous pouvez également ressentir le désengagement du frein de chaîne quand il est ramené sur la position « OFF ».

Tester le fonctionnement du frein de chaîne :

1. Posez la tronçonneuse sur une surface ferme, puis démarrez son moteur et laissez-le tourner au ralenti jusqu'à ce qu'il soit monté en température.
2. Tenez fermement la tronçonneuse à deux mains, puis accélérez son moteur sur son régime de ralenti accéléré. La chaîne doit normalement se mettre en rotation à cette vitesse.
3. Poussez le frein de chaîne vers l'avant jusqu'à ce qu'il soit engagé, tout en maintenant fermement la tronçonneuse sur le sol. La chaîne doit s'arrêter immédiatement.
4. Relâchez immédiatement la manette de la commande du régime pour que le moteur reprenne son régime de ralenti.

INSTRUCTIONS DE SCIAGE

Avant utilisation : Vérifiez que le frein de chaîne fonctionne normalement et qu'il n'est pas endommagé. Inspectez visuellement et entièrement la tronçonneuse pour vous assurer que tous ses composants fonctionnent normalement et qu'aucun n'est endommagé. Vérifiez que le silencieux est solidement fixé et qu'il n'est pas détérioré. Contrôlez la tension de la chaîne et réglez-la si nécessaire.



Avertissement - Respectez toujours les procédures de sécurité. Utilisez la tronçonneuse uniquement pour scier du bois. Ne l'utilisez pas pour scier un autre type de matériau. Ne vous servez pas de la tronçonneuse comme d'un levier pour soulever, déplacer ou fendre un objet. Ne sciez jamais s'il y a un vent violent, par mauvais temps, si la visibilité est mauvaise ou si les températures sont extrêmes. Faites toujours attention aux branches mortes qui peuvent tomber lors de la coupe.

INSTRUCTIONS DE SCIAGE (Suite)

Quelle que soit la situation, l'utilisation de la tronçonneuse est le travail d'une seule personne. Veillez à ce qu'aucune personne ne s'approche de la zone où la tronçonneuse est utilisée. Il est suffisamment difficile de veiller à votre propre sécurité pour ne pas assumer la responsabilité de la sécurité d'autres personnes.

- Avant d'abattre un arbre, étudiez la zone environnante pour déterminer où vous voulez que l'arbre s'abatte. Planifiez une voie d'issue. Cette voie d'issue être comprise dans un cône de 45° dont l'axe est la ligne de chute de l'arbre et qui se trouve du côté opposé à celui de la chute de l'arbre. (Image 14)

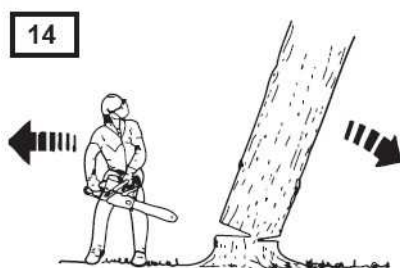

- Nettoyez l'aire de travail avant de commencer le processus d'abattage. Retirez les broussailles de la base de l'arbre et vérifiez qu'il n'y a pas d'obstacle dans la zone de coupe afin de vous assurer qu'il y a une voie d'issue dégagée.
- Commencez par couper toutes les branches du sol jusqu'à la hauteur de vos épaules. Ne coupez pas plus haut que vos épaules et tenez toujours la tronçonneuse à deux mains. N'utilisez jamais la tronçonneuse en la tenant d'une seule main.
- Effectuez la première entaille du côté de l'arbre où il doit s'abattre. Coupez une entaille d'une profondeur de 1/3 du diamètre de l'arbre environ. La position de cette entaille est importante, car l'arbre aura tendance à « s'abattre » dedans. (Image 15)

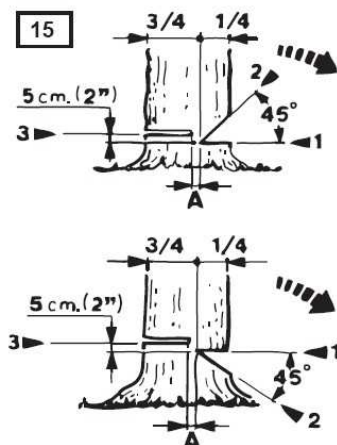

- La coupe d'abattage est réalisée du côté opposé à l'entaille, environ 5 cm plus haut que la pointe intérieure de l'entaille. Lorsque vous réalisez la coupe d'abattage, veillez à ne pas scier jusqu'à l'entaille. Le bois situé entre l'entaille et la coupe d'abattage agit comme une charnière quand l'arbre s'abat, en le guidant dans la direction de chute désirée. (Image 15)
- Quand l'arbre commence à s'abattre, positionnez le contact d'allumage de la tronçonneuse sur la position « OFF » (arrêt), puis posez la tronçonneuse sur le sol et éloignez-vous d'au moins 3 m du tronc de l'arbre dans un endroit non dangereux.
- Abattre de grands arbres dont le diamètre est deux fois plus grand que la longueur du guide-chaîne requière un savoir-faire spécialisé et ne doit pas être tenté à moins d'avoir reçu une formation adéquate.

Avertissement - La majorité des accidents provoqués par des rebonds se produisent lors de travaux d'ébranchage.



Avertissement - N'essayez jamais de scier des troncs empilés ou se trouvant en désordre sur le sol. Ce type de situations augmente en effet considérablement le risque de rebonds qui peuvent provoquer des blessures graves ou la mort. Lors de travaux d'ébranchage, ne vous tenez jamais sur les troncs. Veillez à ce que les troncs ne puissent pas rouler vers le bas de la pente. Si vous ébranchez un tronc situé sur une pente, positionnez-vous sur la pente en amont du tronc.

ÉBRANCHAGE - Couper les branches d'un arbre abattu. (Image 16)

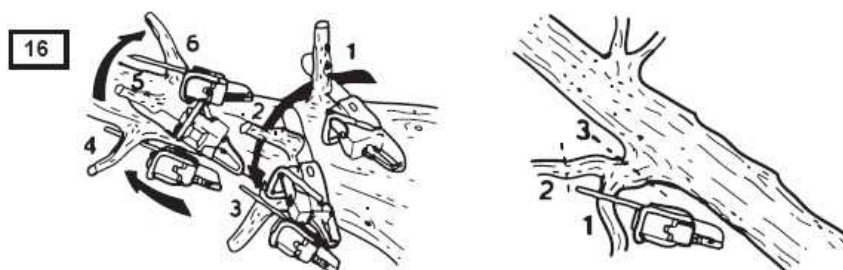

N'utilisez pas la pointe du guide-chaîne. Faites attention, soyez prudent et évitez tout contact de la pointe du guide avec le tronc, les autres branches ou tout autre objet. Faites extrêmement attention aux branches sous tension. À cause de l'effet ressort, ces branches peuvent être projetées vers l'opérateur et provoquer une perte de contrôle, ce qui peut engendrer des blessures. Tenez-vous toujours sur la gauche du tronc et conservez des appuis fermes. Utilisez toujours vos deux mains lorsque vous sciez.

TRONÇONNAGE - Scier un tronc ou un arbre abattu en plusieurs blocs. (Images 17-18)

Quand vous tronçonnez un tronc, vérifiez qu'il est fermement soutenu et analysez la manière dont ses deux moitiés vont tomber. Si le tronc est sous tension, commencez toujours par une coupe d'allègement (1) du côté comprimé. Ensuite, effectuez une coupe de tronçonnage (2) du côté sous tension. Si la chaîne et le guide se retrouvent pincés, arrêtez le moteur et sortez la tronçonneuse du tronc.

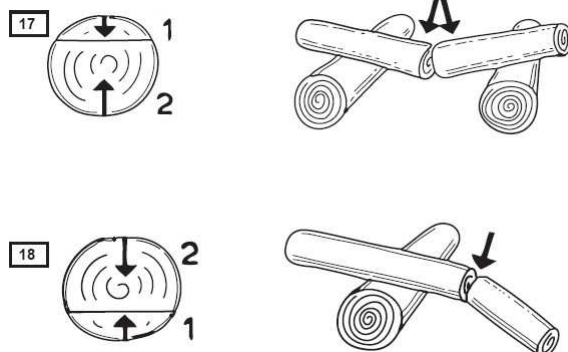

MAINTENANCE



Avertissement - Portez toujours des gants de protection lorsque vous effectuez des opérations de maintenance. N'effectuez aucune opération de maintenance quand le moteur est en fonctionnement ou encore chaud.

La maintenance, le remplacement et la réparation des systèmes et dispositifs de contrôle des émissions peuvent être effectués par n'importe quelle personne ou établissement de réparation mécanique.

RÉGLAGE DU CARBURATEUR & RÉGLAGE DU RALENTI

Avertissement - L'outil doit être apporté dans un centre de réparation et de maintenance professionnel. L'utilisateur n'est pas habilité à régler lui-même la vis du régime de ralenti.



Avertissement - Ne démarrez jamais le moteur sans que le capot du mécanisme d'entraînement soit solidement fixé, sinon le mécanisme peut se détacher et provoquer des blessures corporelles.



La chaîne ne doit pas bouger quand la tronçonneuse fonctionne au ralenti.

FILTRE À AIR

Le filtre à air doit être nettoyé pour en retirer les poussières et saletés. Si le filtre à air est encrassé, cela peut provoquer un mauvais fonctionnement du carburant, des problèmes de démarrage, réduire la puissance du moteur, provoquer l'usure des pièces du moteur et engendrer une consommation de carburant anormale.

- Dévissez les 3 vis fixant le cache du filtre à air, puis retirez le capot. (Image 20)
- Tirez complètement le levier de starter pour le refermer. Cela permet d'éviter que des saletés ne pénètrent dans le carburateur quand le filtre à air est démonté.
- Brossez les saletés et la poussière accumulées autour du filtre à air avant de le retirer.
- Retirez le filtre à air et lavez-le avec un détergent ininflammable, tel que de l'eau chaude savonneuse, puis laissez-le sécher. (Image 21)
- Vérifiez que le filtre à air n'est pas endommagé, ni déformé. Changez le filtre à air s'il est détérioré.
- Remettez le filtre à air en place, puis réassemblez son cache avec les 3 vis.



Avertissement - Lors de l'installation du filtre à air, assurez-vous qu'il est sécurisé avant de remettre le couvercle.

BOUGIE

L'état de la bougie est impacté négativement si le carburateur est mal réglé, si le mélange de carburant contient trop d'huile, si le filtre à air est encrassé et si les conditions d'utilisation sont difficiles, par exemple par temps froid. Ces différents facteurs peuvent provoquer l'accumulation de dépôts sur les électrodes de la bougie, ce qui peut rendre les démarrages difficiles et perturber le régime de ralenti du moteur. Vérifiez toujours l'état de la bougie en premier.

Pour contrôler l'état de la bougie et l'écartement de ses électrodes, démontez le cache du filtre à air, retirez le connecteur du câble d'allumage, puis dévissez la bougie avec la clé en T (Image 22). Nettoyez les électrodes avec une brosse à poils fins. Contrôlez et corrigez l'écartement de ses électrodes avec un jeu de cales. **L'écartement doit être de 0,6 mm.** Changez la bougie si l'une de ses électrodes est usée. **Remplacez la bougie par une bougie TORCH#BM6A.** Revissez la bougie avec un couple compris entre 15 et 19 Nm. Repositionnez le connecteur du câble d'allumage, puis remontez le cache du filtre à air.

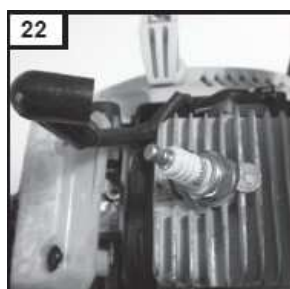

GUIDE-CHAÎNE ET ORIFICES DE LUBRIFICATION

Nettoyez le guide-chaîne avant d'utiliser la tronçonneuse. Respectez les instructions de démontage et de réassemblage du guide et de la chaîne. Démontez le guide, puis nettoyez sa rainure avec un petit tournevis. Nettoyez les orifices de lubrification avec un fil de fer (Image 23). Contrôlez le pignon et le mécanisme d'entraînement. Nettoyez toute la zone d'assemblage du guide avant de le réassembler. Les guides à pignon de renvoi doivent être lubrifiés avec de la graisse à l'aide d'une seringue de graisse. Le guide est symétrique, inversez-le toutes les 8 heures d'utilisation ou à chaque fois que vous retirez la chaîne, afin que son usure soit uniforme. Nettoyez et rectifiez les rails avec une lime plate pour qu'ils soient bien carrés. Nettoyez l'orifice de lubrification chaque fois que la chaîne et le guide sont démontés.

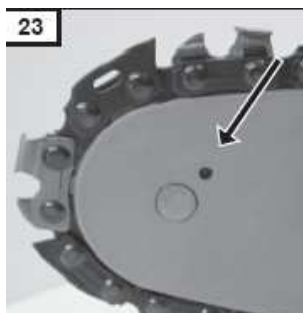

Avertissement - Ne manipulez jamais la chaîne sans porter de gants.

PIGNON

Si le pignon d'entraînement est détérioré, cela provoquera l'usure prématurée ou la détérioration de la tronçonneuse.

Contrôlez l'état du pignon lors de l'installation d'une chaîne neuve. Quand l'usure sur le pourtour du pignon est égale ou supérieure à 0,5 mm, changez-le. Nettoyez toujours le pignon, le mécanisme d'entraînement et la zone d'assemblage du guide avant d'assembler le guide.

MOTEUR

Inspectez régulièrement les ailettes du cylindre pour détecter les saletés, poussières et copeaux de bois, lesquels peuvent gêner le refroidissement.

Si les ailettes sont encrassées, cela peut provoquer une surchauffe et, par suite, réduire la puissance délivrée. Éliminez les débris présents entre les ailettes avec une brosse ou de l'air comprimé.

LANCEUR À RAPPEL

Nettoyez les ouïes de refroidissement du lanceur à rappel avec une brosse ou de l'air comprimé, afin de les maintenir exemptes de débris. (Image 24)



PARE-ÉTINCELLES DE SILENCIEUX

Contrôlez régulièrement l'état du pare-étincelles de silencieux. Les dépôts charbonneux réduisent la puissance du moteur et provoquent sa surchauffe. Contrôlez régulièrement le pare-étincelles pour détecter d'éventuels dépôts charbonneux et vérifier son intégrité. Pour contrôler l'état du pare-étincelles, défaites les 4 fixations présentes sur le devant du silencieux, puis démontez le bouclier thermique. Vous pouvez alors voir le pare-étincelles. Contrôlez visuellement son intégrité. S'il est troué, changez-le. S'il y a des dépôts charbonneux, éliminez-les avec une petite brosse. Réassemblez le bouclier thermique.

FREIN DE CHAÎNE

Veillez à ce que le frein de chaîne reste propre et exempt de saleté, d'huile et de débris. Contrôlez toujours le fonctionnement du frein de chaîne avant d'utiliser la tronçonneuse. Si le frein de chaîne ne fonctionne pas correctement, n'utilisez pas la tronçonneuse tant qu'il n'a pas été réparé.

AFFÛTAGE DE LA CHAÎNE

Il est recommandé de faire affûter les chaînes de tronçonneuse par des professionnels. Aiguiser une chaîne de tronçonneuse dépasse généralement les compétences des utilisateurs privés. Une chaîne de tronçonneuse incorrectement aiguisée ne peut pas scier efficacement, demande un effort physique accru, provoque d'importantes vibrations et accroît l'usure.

DÉPANNAGE

PROBLÈME	CAUSE	SOLUTION
Le moteur ne démarre pas.	Le contact du moteur est positionné sur STOP (O).	Positionnez-le sur « ON (-) ».
	Il n'y a plus de carburant.	Rajoutez du carburant (rapport de mélange de 40 pour 1).
	Le moteur est rempli avec un carburant impur ou ancien.	Changez le carburant contenu dans le réservoir de carburant.
	La bougie est sale.	Nettoyez la bougie et réglez l'écartement de ses électrodes.
	La bougie est cassée.	Changez la bougie.
Le moteur marche, mais la tronçonneuse ne fonctionne pas correctement.	Le carburant n'est pas adapté ou le rapport de mélange du carburant est incorrect.	Utilisez un carburant approprié ou un rapport de mélange approprié de 40 pour 1.
	La bougie est défectueuse (usée).	Changez la bougie.
	Le filtre à air est encrassé.	Nettoyez-le ou changez-le si nécessaire.
	La tension de la chaîne est incorrecte.	Modifiez le réglage.
	Il n'y a pas d'huile dans le carter d'huile.	Rajoutez de l'huile.
	L'huile est contaminée par des poussières.	Nettoyez la bougie et réglez l'écartement de ses électrodes.
	La chaîne est mal installée.	Enlevez-la, puis réinstallez-la en veillant à ce que ses gouges soient positionnées dans la bonne direction.

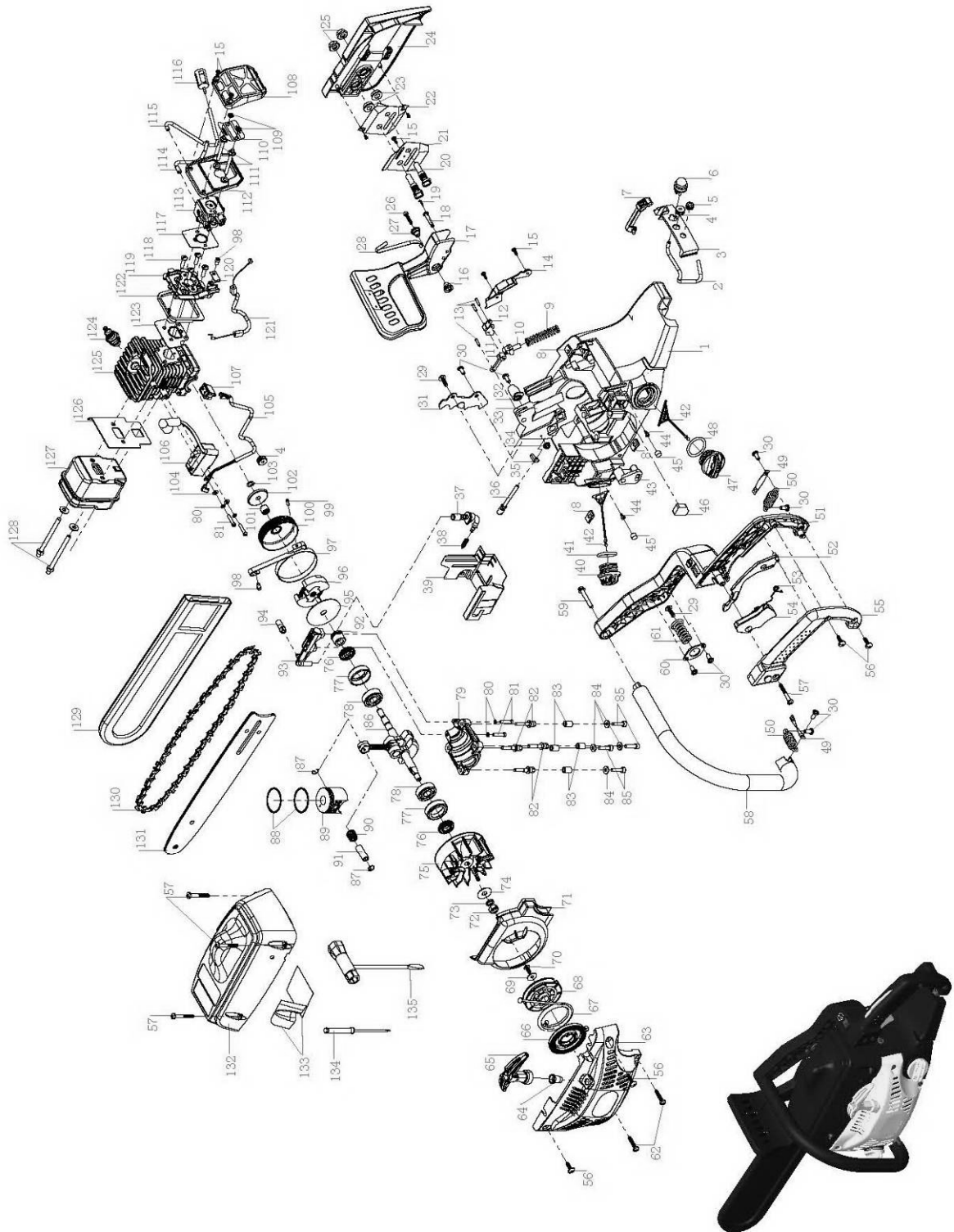

Déclaration de Conformité CE

Nous, soussignés :

ADEO SERVICES

Rue Sadi Carnot-CS 00001

59790 RONCHIN

FRANCE

Déclarons que le produit désigné ci-dessous :

TRONÇONNEUSE À ESSENCE

Modèle : CS938N

Satisfait aux exigences des Directives du Conseil :

Directive Machines 2006/42/CE

Directive Compatibilité électromagnétique 2004/108/CE

Directive Bruit 2000/14/CE (Niveau sonore mesuré: 107.3dB (A), niveau de puissance acoustique garanti: 116dB(A))

Directive Émissions 97/68/CE

Organisme notifié : TÜV Rheinland LGA Products GmbH
Tillystraße 2 D - 90431 Nürnberg, Germany

Numéro d'organisme notifié : 0197

Lot N° : 206634260414

et est conforme aux normes :

EN ISO 11681-1:2011

EN ISO 14982: 2009

Fonction du signataire :

Directeur des Achats Internationaux ADEO SERVICES

Date : 03-03-2014

Bruno POTTIE



Deux derniers chiffres d'apposition du marquage CE: 14