

SOMMAIRE

CONSIGNES DE SECURITE	2
Installation et réparation.....	2
Consignes générales	2
Utilisation du lave-vaisselle.....	2
Vaisselle inadéquate.....	3
Branchement électrique.....	3
Sécurité des enfants	3
Mise au rebus	3
DESCRIPTION DE L'APPAREIL.....	4
CARACTERISTIQUES TECHNIQUES	5
INSTALLATION.....	5
BRANCHEMENT ELECTRIQUE.....	5
Mise à la terre	5
RACCORDEMENTS	6
AVANT LA PREMIERE UTILISATION	7
A. Remplissage du réservoir de sel régénérant	7
B. Remplissage du distributeur de liquide de rinçage.....	8
C. Régler le dosage du liquide de rinçage	9
D. Remplissage du distributeur de produit de lavage	9
CONSEILS POUR LE CHARGEMENT ET LE DECHARGEMENT DE LA VAISSELLE	10
UTILISATION	13
Fonctionnement du lave-vaisselle.....	13
Comment annuler un programme de lavage	13
Comment modifier le programme de lavage.....	14
Tableau des programmes de lavage	14
NETTOYAGE ET ENTRETIEN.....	15
Nettoyage et entretien des filtres.....	15
Nettoyage des bras d'aspersion.....	16
Nettoyage du lave-vaisselle.....	16
GUIDE DE DEPANNAGE.....	17

CONSIGNES DE SECURITE

LISEZ ATTENTIVEMENT CES INSTRUCTIONS AVANT D'UTILISER L'APPAREIL ET CONSERVEZ-LES POUR POUVOIR LES CONSULTER LORSQUE VOUS EN AUREZ BESOIN.

Installation et réparation

L'INSTALLATION DU LAVE-VAISSELLE (branchement électrique et raccordement à l'arrivée d'eau) DOIT ETRE EFFECTUEE PAR UN PERSONNEL QUALIFIE CONFORMEMENT AUX NORMES EN VIGUEUR.

EN CAS DE PANNE, N'ESSAYEZ PAS DE REPARER L'APPAREIL VOUS-MEME. CONFIEZ LES REPARATIONS EXCLUSIVEMENT A UN PERSONNEL QUALIFIE.

Les réparations effectuées par une personne non qualifiée peuvent constituer un danger pour l'utilisateur et entraînent l'annulation de la garantie.

Il est dangereux de modifier ou d'essayer de modifier les caractéristiques de cet appareil.

Consignes générales

- Cet appareil est destiné à un usage domestique uniquement. Il est destiné au lavage et au séchage de la vaisselle. Toute autre utilisation est à proscrire.
- Contrôlez que le lave-vaisselle n'a subi aucun dommage durant le transport. N'utilisez pas l'appareil :
 - s'il a été endommagé de quelque façon que ce soit,
 - si la prise ou le câble d'alimentation est endommagé(e),
 - en cas de mauvais fonctionnement.

Présentez-le à un centre de service après-vente où il sera inspecté et réparé. Aucune réparation ne peut être effectuée par l'utilisateur.

- **Si le câble d'alimentation est endommagé, il doit être remplacé par votre revendeur, son service après-vente ou une personne de qualification similaire afin d'éviter un danger.**

Utilisation du lave-vaisselle

- Ne buvez pas l'eau résiduelle éventuellement présente dans la vaisselle ou dans le lave-vaisselle en fin de cycle : des résidus de produits de lavage peuvent subsister.
- **N'utilisez que des produits (produit de lavage, liquide de rinçage et sel régénérant) spécifiques pour lave-vaisselle.**
- **ATTENTION ! Les couteaux et autres ustensiles de cuisine ayant des pointes tranchantes doivent être placés dans le panier avec les pointes tournées vers le bas ou en position horizontale dans le panier supérieur.**
- Faites attention de ne pas vous blesser avec les pointes des couteaux et veillez à ce qu'elles ne dépassent pas du panier.
- Ne pas introduire de solvants comme l'alcool ou la térébenthine car ils pourraient provoquer une explosion.
- Evitez d'ouvrir la porte du lave-vaisselle lors de son fonctionnement car des vapeurs brûlantes peuvent s'en échapper ou de l'eau chaude pourrait vous éclabousser.
- Après le chargement ou le déchargement de la vaisselle, veillez à ce que la porte du lave-vaisselle soit toujours fermée. Vous éviterez ainsi que quelqu'un ne trébuche sur la porte ouverte et ne se blesse. Une porte ouverte représente toujours un danger (risque de basculement).
- La porte de votre lave-vaisselle a été conçue pour supporter le poids d'un panier rempli lorsque le panier inférieur est totalement extrait. Ne placez jamais sur la porte une autre charge car l'appareil pourrait se renverser.

Vaisselle inadéquate

- Ne lavez pas de la vaisselle tachée de cendres, de cire, de peinture ou de vernis, etc. car elle pourrait endommager votre appareil.
- N'introduisez pas dans votre lave-vaisselle des fourchettes, des couteaux et des cuillères avec des manches en bois, des récipients collés ensemble avec des adhésifs, des articles en plastique ne résistant pas aux hautes températures ni des récipients en étain. Comme pour le lavage à la main, certains articles en porcelaine émaillée, en aluminium ou en argent ont tendance à se décolorer. De même, certains types de cristal et de verre peuvent ternir et devenir opaques après un certain temps.
- Assurez-vous que la vaisselle que vous introduisez dans le lave-vaisselle supporte un lavage en machine.
- Ne surchargez pas votre lave-vaisselle et n'introduisez pas de récipients autres que ceux mentionnés dans ce manuel.



Branchement électrique

- Avant de brancher votre appareil, assurez-vous que la tension électrique de votre domicile corresponde à celle indiquée sur la plaque signalétique de l'appareil.
- Cet appareil est muni d'une prise de terre. Il doit être branché sur une prise murale équipée d'une prise de terre, correctement installée et reliée au réseau électrique conformément aux normes en vigueur.
- En cas d'anomalie de fonctionnement, débranchez le lave-vaisselle de la prise de courant et fermez le robinet d'arrivée d'eau.

Sécurité des enfants

- Tenez les matériaux d'emballage hors de portée des enfants (risques d'asphyxie).
- Cet appareil n'est pas destiné à être utilisé par des personnes (notamment des enfants) dont les capacités physiques, sensorielles ou intellectuelles sont réduites, ou par des personnes manquant d'expérience ou de connaissances, à moins que celles-ci ne soient sous surveillance ou qu'elles aient reçu des instructions quant à l'utilisation de l'appareil par une personne responsable de leur sécurité.
- Veillez à ce que les enfants ne puissent pas jouer avec l'appareil.
- Ne pas laisser les produits de lavage à la portée des enfants. Ils peuvent occasionner des brûlures chimiques graves au niveau des yeux, de la bouche et de la gorge. Respectez strictement les instructions des fabricants de ces produits.

Mise au rebut

- Mettez hors d'usage les appareils inutilisables en les débranchant de la prise de courant et en sectionnant le cordon d'alimentation.
- Condamnez les parties pouvant être dangereuses pour les enfants (portes, serrure, etc.).

DESCRIPTION DE L'APPAREIL

Description de l'appareil

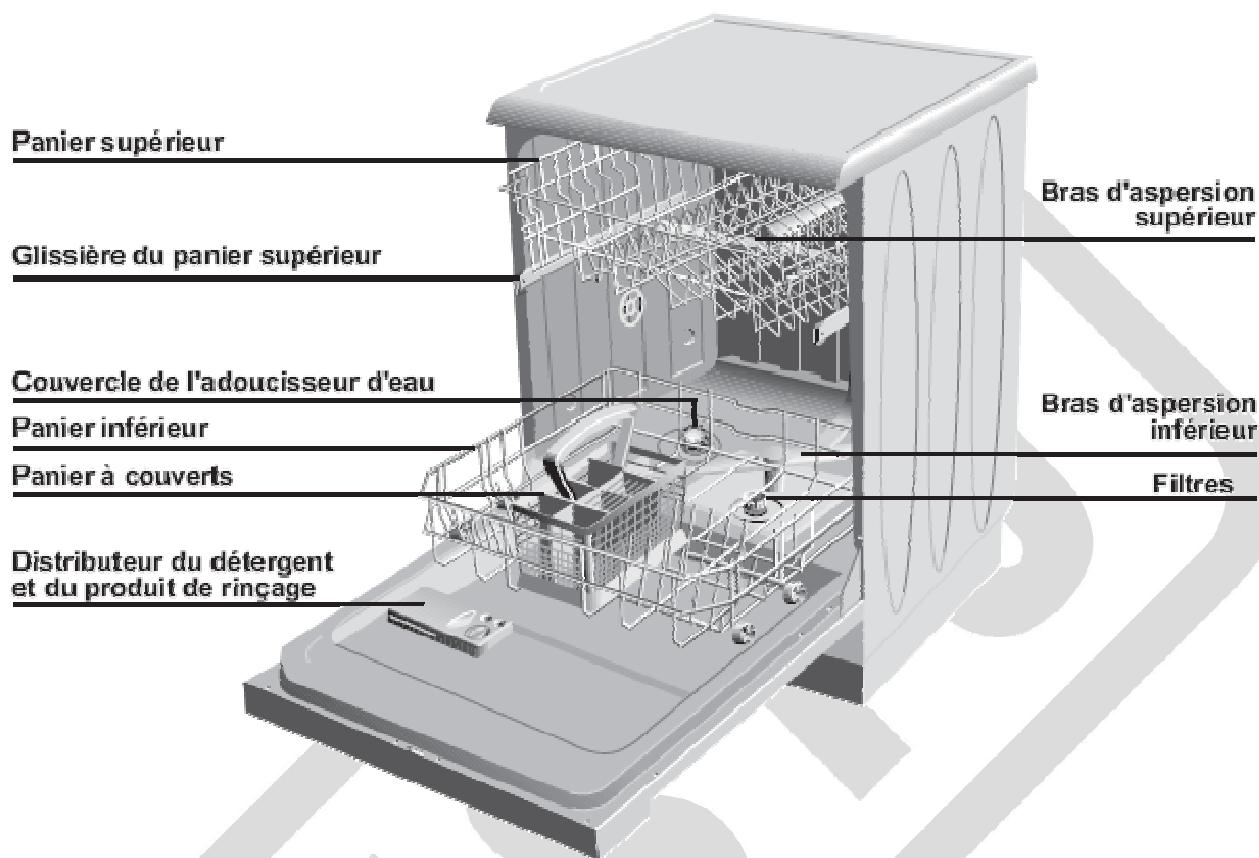

Description du panneau de commandes



1. Bouton de sélection des programmes :

- 1) Prélavage
- 2) Rapide 30 min à 35°C
- 3) Eco 50°C
- 4) Intensif 65°C

2. Touche Départ/Pause

3. Témoins lumineux « Lavage » et « Fin »

4. Touche Marche/Arrêt

CARACTERISTIQUES TECHNIQUES

Alimentation : 220-240 V~ 50 Hz
Puissance : 2200 W
Niveau sonore : 49 dB
4 programmes de lavage
Capacité : 12 couverts
Pression d'eau mini/maxi : 0,3 bar (0,03MPa) /10 bar (1Mpa)
Hauteur (avec top) : 845 mm
Largeur : 596 mm
Profondeur : 598 mm
Poids net : 46 kg

INSTALLATION

Emplacement

- Choisissez un emplacement approprié pour le lave-vaisselle. Veillez à ce que l'appareil repose à plat et qu'il soit stable.
- Si vous encastrez cet appareil, veillez à ce que les tuyaux d'arrivée d'eau ou de vidange ne soient pas pliés ou écrasés.
- Veillez à laisser un espace suffisant autour de l'appareil afin de garantir une bonne ventilation.
- L'appareil ne doit pas être raccordé dans des pièces où la température est inférieure à 0° Celsius.

Mise à niveau

Une bonne mise à niveau est indispensable pour une parfaite fermeture et étanchéité de la porte. Pour cela, réglez les pieds en les vissant ou les dévissant. Contrôlez la bonne mise à niveau de l'appareil à l'aide d'un niveau à bulle.

Les pieds ne doivent jamais être retirés. Veillez à ne pas limiter la circulation de l'air au sol par des tapis.

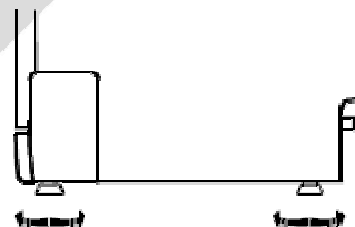

BRANCHEMENT ELECTRIQUE

Votre appareil ne peut être branché que sur une prise murale alimentée en 220-240 V~ monophasé.

Avant de brancher votre lave-vaisselle, assurez-vous que la tension électrique de votre domicile corresponde à celle indiquée sur la plaque signalétique de l'appareil et que la fiche du câble est adaptée à la prise de courant.



Mise à la terre

- Cet appareil est équipé d'une prise électrique de terre.
- **Il doit être branché sur une prise murale correctement installée selon les normes en vigueur et équipée d'une prise de terre pouvant supporter 10 ampères.**
- Cette prise doit impérativement restée accessible.

- **ATTENTION** : Une mauvaise utilisation de la prise de terre peut entraîner le risque de choc électrique.



En cas de court-circuit, la mise à la terre réduit le risque de choc électrique en permettant au courant d'être évacué par le fil de terre.

En cas de questions concernant la prise de terre ou le branchement électrique, veuillez consulter un personnel qualifié.

- Notre responsabilité ne saurait être engagée en cas d'accidents ou d'incidents provoqués par une mise à la terre inexistante ou défectueuse.

- **Si le câble d'alimentation est endommagé, il doit être remplacé par votre revendeur, son service après-vente ou une personne de qualification similaire afin d'éviter un danger.**

- N'utilisez pas de rallonge ou de multiprise pour raccorder l'appareil.

RACCORDEMENTS

Raccordement au tuyau d'arrivée d'eau

Ce lave-vaisselle peut être alimenté en eau froide ou eau chaude jusqu'à 60°C max.

Nous vous conseillons néanmoins le raccordement à une arrivée d'eau froide.

Pour le raccordement du lave-vaisselle à l'arrivée d'eau, utilisez exclusivement des tuyaux neufs ; de vieux tuyaux ou des tuyaux usés ne doivent pas être réutilisés.

Raccordement de l'eau froide

Raccordez le tuyau d'alimentation d'eau froide sur un raccord fileté et vérifiez qu'il est correctement serré.

Si l'appareil est branché à des conduites neuves ou n'ayant pas été utilisées depuis un certain temps, laissez couler l'eau pendant quelques minutes avant de brancher le tuyau d'arrivée d'eau.

Vous éviterez ainsi que des dépôts de sable ou de rouille puissent obstruer le petit filtre placé dans le tuyau d'arrivée.

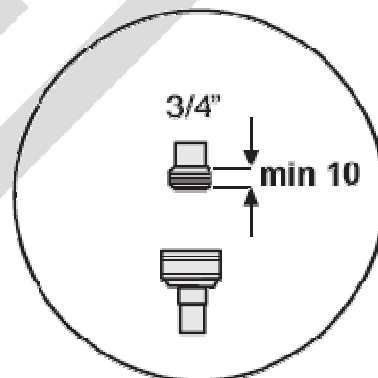

Raccordement de l'eau chaude

L'alimentation d'eau de l'appareil peut également se raccorder sur le tuyau d'eau chaude de votre habitation (système centralisé, système de chauffage) tant que la température ne dépasse pas 60°C. Dans ce cas, la durée du cycle de lavage sera plus court d'environ 15 minutes et l'efficacité du lavage légèrement réduite.

Le raccordement doit s'effectuer sur le tuyau d'eau chaude selon la même procédure que le raccordement de l'eau froide.

Raccordement du tuyau de vidange

Insérez le tuyau de vidange dans un tube de vidange d'un diamètre minimum de 40 mm en vous assurant que le tuyau ne soit pas plié ou coincé. Utilisez le coude pour le tuyau de vidange fourni avec l'appareil.

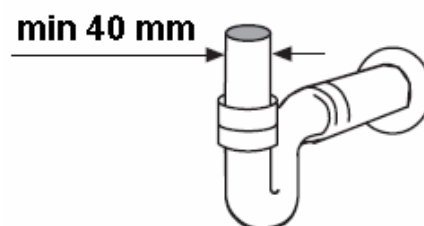

Sortie d'eau

Connectez le tuyau de vidange d'eau. Le tuyau de vidange doit être correctement attaché pour éviter toute fuite d'eau. Assurez-vous que le tuyau d'arrivée d'eau n'est pas écrasé ou tordu.

Raccordement au siphon

La hauteur de vidange doit être comprise entre 50 et 100 cm du sol. Utilisez des colliers de serrage pour fixer les tuyaux de vidange sur le siphon.

Prolonger le tuyau de vidange

S'il est nécessaire de prolonger le tuyau de vidange, utilisez un tuyau de vidange similaire. Il ne doit pas être plus long que 4 mètres, sinon l'efficacité du nettoyage du lave-vaisselle pourrait être diminuée.

Coude pour le tuyau de vidange

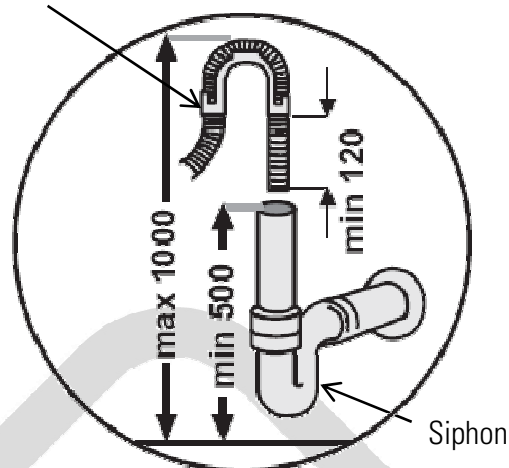

AVANT LA PREMIERE UTILISATION

Avant d'utiliser votre lave-vaisselle pour la première fois :

- Remplissez le réservoir de sel régénérant.
- Remplissez le distributeur de liquide de rinçage.
- Réglez le dosage de liquide de rinçage.
- Remplissez le distributeur de produit de lavage.

A. Remplissage du réservoir de sel régénérant

Attention !

Utilisez exclusivement du sel spécial régénérant conçu pour lave-vaisselle. Tout autre type de sel non spécifiquement conçu pour une utilisation en lave-vaisselle, comme le sel de table, endommagera l'adoucisseur. L'utilisation d'un sel non adapté annule la garantie.

- Retirez le panier inférieur de l'appareil.
- Ouvrez le capuchon du réservoir à sel en le tournant dans le sens inverse des aiguilles d'une montre (Fig. 1).

Pour 1 litre d'eau dans le réservoir à sel :

- Versez le sel dans le réservoir à l'aide de l'entonnoir fourni (Fig. 2).
- 3) Versez suffisamment de sel pour remplir le réservoir. Le réservoir peut contenir environ 2 kg de sel.
- 4) Refermez correctement le capuchon.

- **Versez uniquement le sel avant de démarrer un programme complet de lavage.** Cela évitera que des grains de sel ou de l'eau salée ne restent dans le fond de la machine durant une longue période, ce qui pourrait causer de la corrosion.

- Si vous renversez du sel dans le fond du lave-vaisselle, effectuez un programme de rinçage.

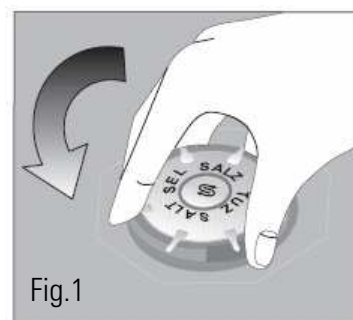

Fig.1

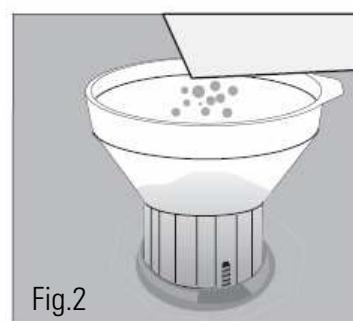
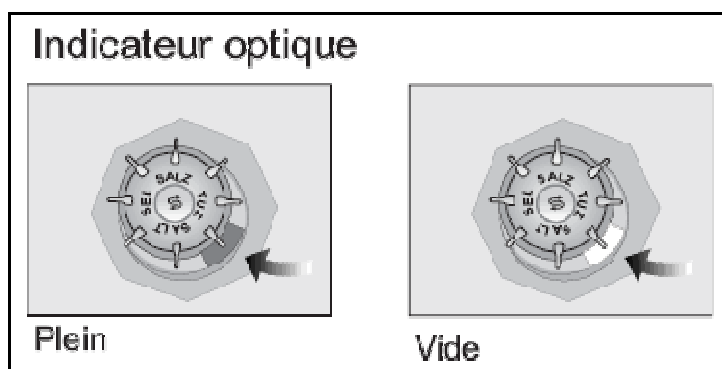

Fig.2

- Quand remplir le réservoir de sel



- Lorsque l'indicateur visuel de remplissage est sombre, cela signifie qu'il y a suffisamment de sel dans le réservoir.
- Lorsqu'il est clair, ouvrez le réservoir et rajoutez du sel. Pour cela, utilisez l'entonnoir fourni.

B. Remplissage du distributeur de liquide de rinçage

Les produits de rinçage permettent à l'eau de lavage de rincer plus proprement la vaisselle et de prévenir les tâches ou les traînées sur la vaisselle. **N'utilisez qu'un produit de rinçage prévu pour les lave-vaisselle.**

Le liquide de rinçage est ajouté automatiquement au moment du dernier rinçage.

Remarque : Si vous utilisez des détergents/tablettes "2 en 1" ou "3 en 1", vous n'avez pas besoin d'un produit de rinçage supplémentaire. Reportez-vous aux indications spécifiées sur l'emballage du produit lessiviel.

- 1) Ouvrez le distributeur de produit de rinçage en appuyant sur le levier de blocage (B).
- 2) Versez précautionneusement du produit de rinçage jusqu'à la marque MAX.
- 3) Refermez le couvercle jusqu'à ce que vous entendiez un déclic.
- 4) Essuyez soigneusement le produit de rinçage qui a coulé. Si vous avez versé trop de produit de rinçage, il en résulte la formation d'une mousse excessive qui peut entraver le nettoyage.

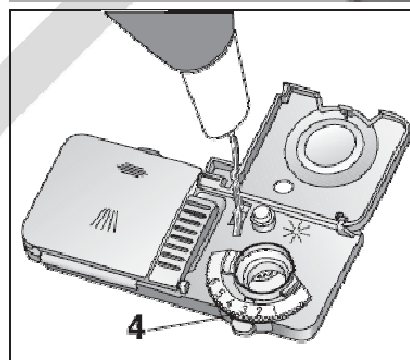
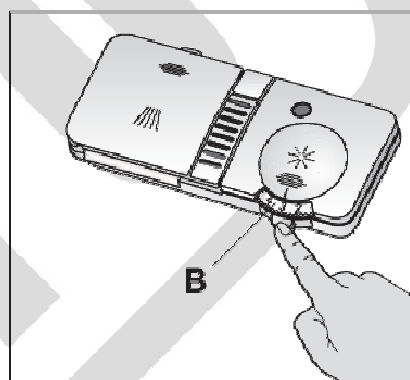

C. Régler le dosage du liquide de rinçage

Vous pouvez ajuster la quantité de produit de rinçage utilisé pendant le programme de lavage en tournant le régulateur du distributeur de produit de rinçage (4). Le régulateur du distributeur peut être positionné entre les niveaux 1 et 6 (Position 1 : dose minimum, Position 6 : dose maximum). Votre lave-vaisselle est préréglé en usine au niveau 3.

N'adaptez la dose que si vous êtes confronté aux problèmes suivants après le lavage :

- Des tâches sont visibles sur la vaisselle : augmentez la dose.
- Des traînées sont visibles sur la vaisselle : diminuez la dose.

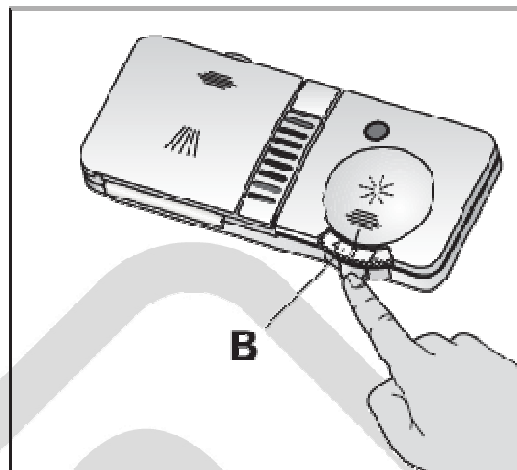

- **Quand remplir le réservoir de liquide de rinçage**

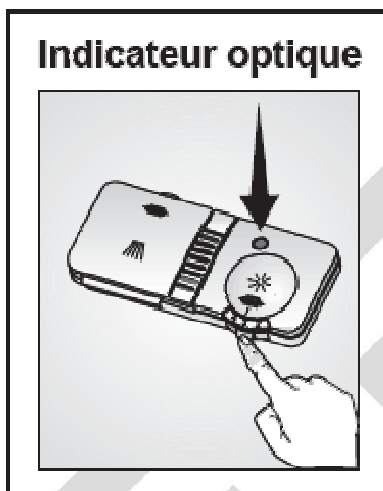

Il suffit de regarder le distributeur de liquide de rinçage pour savoir si vous devez rajouter du liquide de rinçage. Lorsque l'indicateur visuel de remplissage est sombre, cela signifie qu'il y a suffisamment de produit de rinçage dans le distributeur.

Lorsqu'il est clair, ouvrez le distributeur et ajoutez du produit de rinçage.

D. Remplissage du distributeur de produit de lavage

Utilisez exclusivement du produit de lavage spécifique pour lave-vaisselle.

1) Ouvrez le réservoir de détergent en poussant le levier de blocage vers la droite (A).

Les lignes à l'intérieur du réservoir de détergent permettent de verser la quantité de détergent appropriée.

Le réservoir de détergent peut contenir 40 cm³ maximum de produit de lavage (1).

- Lorsque le lave-vaisselle est plein et que la vaisselle est très sale, nous vous recommandons de remplir le réservoir de produit de lavage jusqu'à la ligne correspondant à 25 cm³.

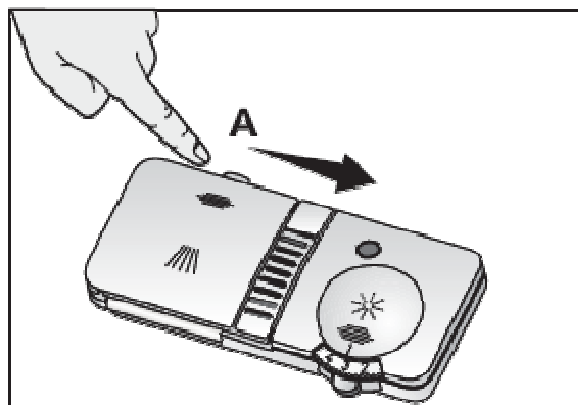

- Lorsque la vaisselle n'est pas très sale, il suffit généralement de verser du produit de lavage jusqu'à la ligne correspondant à 15 cm³.
- Si votre vaisselle n'est pas lavée immédiatement après son chargement dans le lave-vaisselle, vous pouvez également remplir le petit réservoir de produit de lavage jusqu'à la ligne (2).
- Le tableau de programmation présente les quantités de produit de lavage requises avec les différents programmes de lavage.
- Ces quantités peuvent varier en fonction du niveau de saleté de la vaisselle et de la dureté de l'eau sur votre commune. Veuillez respecter les recommandations de dosage conseillées par le fabricant et conservez les recommandations mentionnées sur les emballages des produits de lavage.

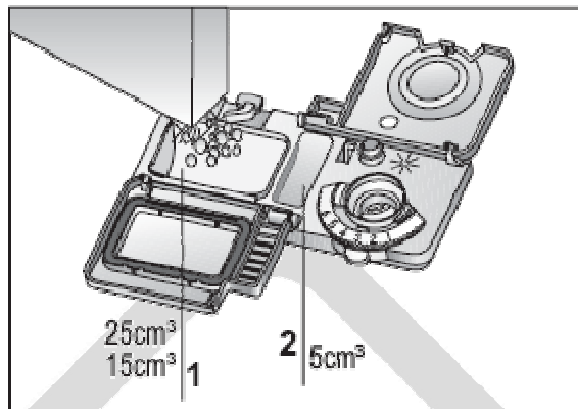

- Si vous utilisez un produit de lavage en tablettes, veuillez lire les recommandations du fabricant sur l'emballage du produit, afin de déterminer l'endroit où les tablettes devraient être placées à l'intérieur du lave-vaisselle (distributeur de produit de lavage, panier à couverts, etc.).
- Après avoir ajouté le produit de lavage, fermez le couvercle du distributeur jusqu'à ce que vous entendiez un déclic. Pendant le programme de lavage, le produit de lavage sera automatiquement distribué et le couvercle du distributeur restera ouvert lorsque le programme sera terminé.
- N'utilisez pas de produit de lavage lors du programme de prélavage.
- **Ajoutez toujours le produit de lavage juste avant de démarrer le lave-vaisselle.**

MISE EN GARDE !

Les produits de lavage pour lave-vaisselle sont corrosifs ! Veuillez à les conserver hors de portée des enfants.

CONSEILS POUR LE CHARGEMENT ET LE DECHARGEMENT DE LA VAISSELLE

• Recommandations pour le chargement du lave-vaisselle

Pour obtenir les meilleures performances de votre lave-vaisselle, veuillez suivre les indications de chargement suivantes :

- Jetez les restes de nourriture.
- Placez tous les ustensiles comme les tasses, les verres et les marmites dans l'appareil, l'ouverture tournée vers le bas (afin que l'eau n'y stagne pas).
- Ne placez pas la vaisselle et les services à couverts les uns dans les autres.
- Les verres ne doivent pas se toucher.
- **Veillez toujours à ce que les plats et autres ustensiles ne gênent pas la rotation des bras d'aspersion.**
- Placez tous les ustensiles longs et très sales dans le panier inférieur.
- Vous pouvez placer les ustensiles petits ou légers dans le panier supérieur.
- Les ustensiles longs et étroits vont au centre des paniers.

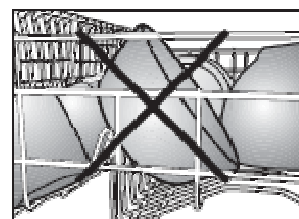

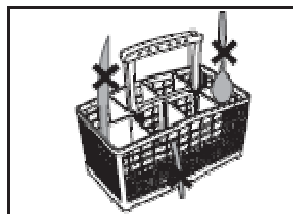

- **Attention ! Les longs couteaux de cuisine placés verticalement peuvent être dangereux ! Les longs éléments tranchants comme les couteaux à viande doivent être positionnés horizontalement dans le compartiment inférieur.**
- Ne surchargez pas le lave-vaisselle et consultez les remarques concernant la vaisselle lavable au lave-vaisselle.
- Ne pas introduire de la vaisselle tachée de cendres, de cire, de peinture ou de vernis. Si vous achetez de nouveaux plats, veuillez vous assurer qu'ils sont compatibles au lave-vaisselle.
- Ne placez pas de plats dont la taille ne convient pas au lave-vaisselle.

• **Recommandations pour le déchargement du lave-vaisselle**

- Nous vous recommandons de laisser refroidir la vaisselle environ 15 minutes après la fin du programme. La vaisselle refroidit plus rapidement si la porte est laissée légèrement ouverte.

- **Mise en garde : Soyez prudent si vous ouvrez la porte du lave-vaisselle immédiatement après la fin du programme. En effet, vous risqueriez d'être gêné par les vapeurs d'eau chaude.**

- Déchargez d'abord le panier inférieur, puis ensuite le panier supérieur. En effet, vous éviterez que des gouttes d'eau ne tombent du panier supérieur au panier inférieur.

• **Chargement du panier supérieur**

Le panier supérieur est destiné à recevoir la vaisselle plus délicate et plus légère telle que les verres, les tasses, les sous-tasses, les assiettes à dessert et les plats de service s'ils ne sont pas trop sales.

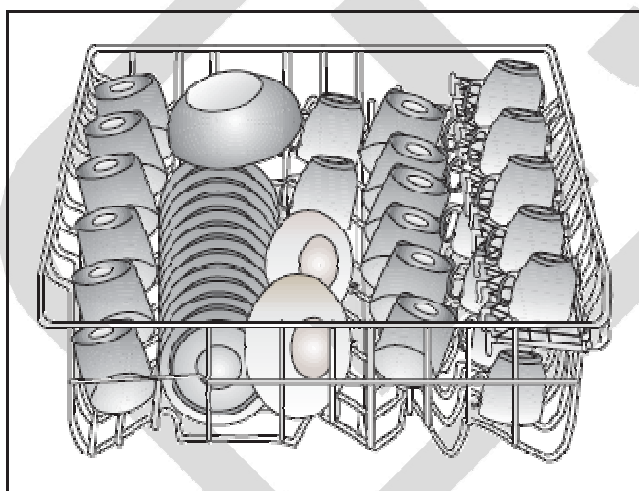

• **Réglage de la hauteur du panier supérieur**

Vous pouvez régler la hauteur du panier supérieur grâce aux roulettes montées à deux hauteurs différentes.

- 1) Ouvrez les loquets situés sur les rails gauche et droit du panier supérieur en les tournant vers l'extérieur (C).
- 2) Retirez complètement le panier (D).
- 3) Replacez le panier sur les rails à la hauteur souhaitée (E).
- 4) Remettez les loquets en place.

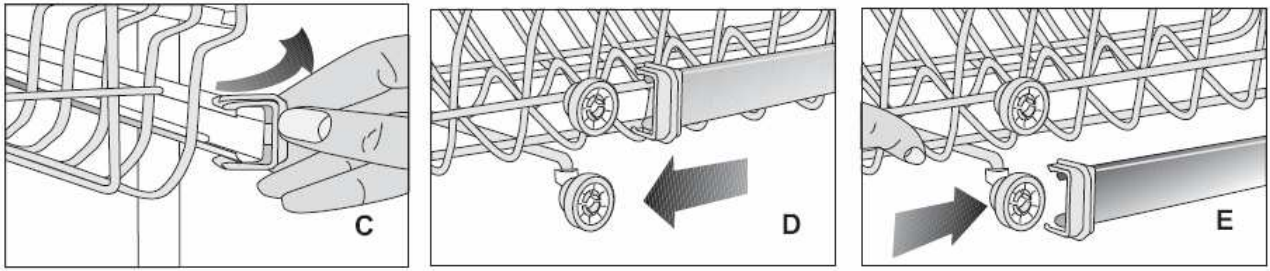

- **Réglage des étagères**

En fonction de la taille des verres et des tasses, vous pouvez ajuster la hauteur des étagères.

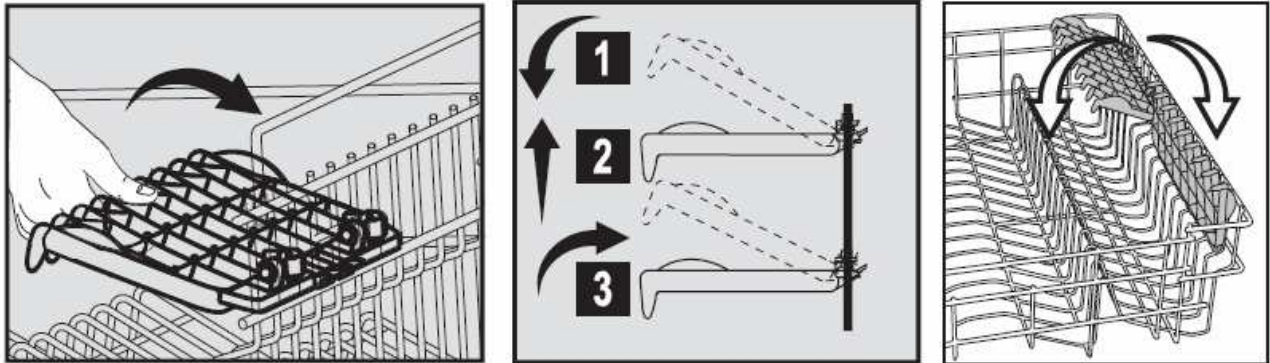

- **Chargement du panier inférieur**

Le panier inférieur est destiné à recevoir la vaisselle la plus difficile à nettoyer telle que les poêles, les couvercles, les plats de service, les assiettes, les casseroles, etc. ainsi que le panier à couverts, comme illustré ci-dessous.

Il est préférable de placer les plats de service et les couvercles sur les côtés du panier afin d'éviter de bloquer la rotation des bras d'aspersion supérieurs.

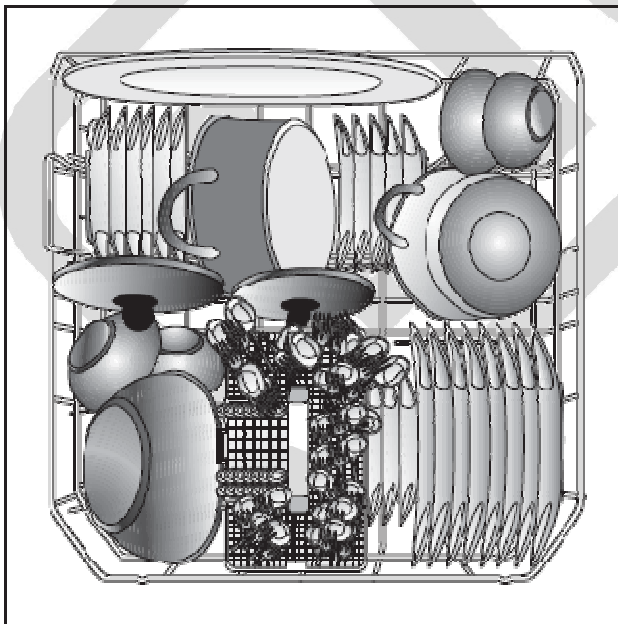

• Le panier à couverts

Les longs ustensiles, comme les louches ou les longs couteaux, doivent être placés horizontalement sur le dessus du panier à couverts ou sur les étagères, afin d'éviter les blessures accidentelles.

Placez les cuillères et les fourchettes poignées vers le bas et les couteaux poignées vers le haut dans le panier à couverts, afin de prévenir les blessures accidentelles.

Attention ! Ne laissez pas les couverts dépasser par le dessous, ceci afin de ne pas gêner la rotation du bras d'aspersion inférieur.

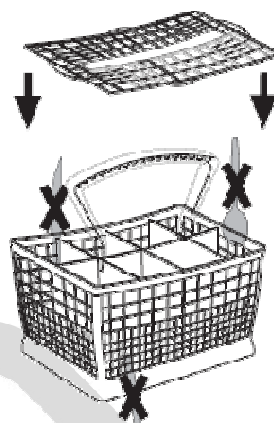

UTILISATION

• Fonctionnement du lave-vaisselle

- 1) Frottez les résidus alimentaires solides éventuels restés dans les plats.
- 2) Chargez le lave-vaisselle.
- 3) Ajoutez le produit de lavage dans le distributeur de produit de lavage puis, fermez le couvercle.
- 4) Vérifiez les indicateurs de niveau de sel et du produit de rinçage. Au besoin, ajoutez du sel et/ou du produit de rinçage.
- 5) Vérifiez que les 2 bras d'aspersion inférieur et supérieur peuvent tourner librement.
- 6) Fermez la porte.
- 7) Pour mettre en marche l'appareil, appuyez sur la touche Marche/Arrêt.
- 8) Sélectionnez un programme de lavage à l'aide du bouton de sélection des programmes.
- 9) Appuyez sur la touche Départ/Pause. Le programme de lavage démarre après quelques secondes. Le témoin lumineux « Lavage » s'allume.
- 10) Lorsque les cycles de lavage et de vidange sont entièrement terminés, le témoin de fin de programme « Fin » s'allume.
- 11) Appuyez sur la touche Marche/Arrêt pour éteindre l'appareil. Vous pouvez alors ouvrir la porte de l'appareil. **Attention car de la vapeur chaude s'échappe !**
- 12) Laissez la vaisselle refroidir pendant 15 minutes, la porte ouverte.
- 13) Déchargez la vaisselle. Commencez par le panier supérieur.
- 14) Après chaque lavage, contrôlez si les filtres doivent être nettoyés.

NOTE : L'ouverture de la porte du lave-vaisselle en cours de programme n'est pas recommandée. Cependant, si la porte est ouverte lors du fonctionnement, un mécanisme de sécurité assure l'arrêt immédiat de l'appareil. Il se peut que l'eau soit très chaude, soyez donc prudent. Le programme continue à la fermeture de la porte.

• Comment annuler un programme de lavage

Pour annuler un programme lorsque l'appareil est en fonctionnement :

- Appuyez sur la touche Départ / Pause durant 3 secondes. La machine évacuera l'eau qu'elle contient pendant encore 45 secondes. Le programme est annulé lorsque l'indicateur de lavage est éteint. Vous pouvez alors choisir un nouveau programme et le lancer.

Note : Selon le cycle du programme que vous avez annulé, il pourrait y avoir des résidus de produit de lavage ou de produit de rinçage à l'intérieur de l'appareil et sur la vaisselle. Assurez-vous que les articles placés dans le lave-vaisselle ne sont pas utilisés avant d'être lavés correctement.

- **Comment modifier le programme de lavage**

Pour modifier un programme lorsque l'appareil est en fonctionnement :

- Appuyez sur la touche Départ / Pause. Le témoin lumineux de lavage s'éteindra.
- Sélectionnez le nouveau programme désiré.
- Appuyez sur la touche Départ / Pause. L'indicateur de lavage s'allumera et le nouveau programme débutera.

Note : Le nouveau programme ne démarrera pas depuis le début. Il démarrera à partir du dernier cycle exécuté par le programme sélectionné précédemment.

- **Tableau des programmes de lavage**

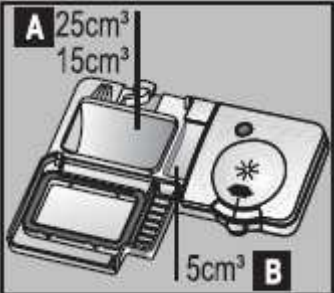
Programmes	1 - Prélavage	2 – Rapide 30 minutes	3 – Eco	4 – Intensif
	Adapté pour éliminer les restes de vaisselle sale qui sera laissée dans l'appareil pour quelques jours, évitant ainsi la formation de mauvaises odeurs.	Adapté à la vaisselle quotidienne peu sale qui a été pré-nettoyée.	Le programme de lavage le plus économique pour les plats moyennement sales qui sont conservés en attente.	Adapté aux plats très sales et aux casseroles et poêles.
Températures de lavage		35°C	50°C	65°C
 <p>A = 25 cm³ / 15 cm³ B = 5 cm³</p>	-	A	A+B	A+B
Description du programme	Prélavage Fin	Lavage Rinçage à l'eau froide Rinçage Fin	Prélavage Lavage Rinçage à l'eau froide Rinçage Séchage Fin	Prélavage Lavage Rinçage à l'eau froide Rinçage Séchage Fin
Durée du programme (min)	14	30	136	115
Consommation d'eau (l)	4,2	11,8	15	17,5
Energie (kWh)	-	0,79	1,05	1,67

NETTOYAGE ET ENTRETIEN

• Nettoyage et entretien des filtres

Nettoyez les filtres et les bras d'aspersion régulièrement. Un appareil sale aura un effet négatif sur les résultats du lavage.

Votre lave-vaisselle dispose de 3 filtres différents :

1. un filtre principal
2. un filtre à déchets
3. un micro - filtre

1. Retirez le panier inférieur de l'appareil.
2. Tournez le filtre à déchets vers la droite et retirez-le en le tirant vers le haut (A).
3. Retirez le filtre principal (B).
4. Appuyez sur les deux languettes du filtre et retirez le micro-filtre (C).
5. Nettoyez complètement les filtres à l'eau courante. Utilisez une brosse de nettoyage souple si nécessaire.
6. Remettez le filtre principal en place.
7. Remettez le micro-filtre et le filtre à déchets dans le filtre principal. Tournez-le dans le sens des aiguilles d'une montre jusqu'à ce que vous entendiez un déclic.

- **Veillez toujours à ce que les filtres soient propres.** Contrôlez les filtres **après chaque utilisation** pour éviter toute obstruction.

- **Passez-les sous l'eau courante pour les nettoyer.**

- Pour nettoyer le gros filtre et le filtre fin, vous pouvez utiliser une brosse de nettoyage souple.

- Veillez à ne pas plier le filtre fin.

Attention ! N'utilisez jamais le lave-vaisselle sans les 3 filtres cités ci-dessus.

- **Veillez à bien repositionner les filtres après le nettoyage pour obtenir des résultats de lavage satisfaisants.**

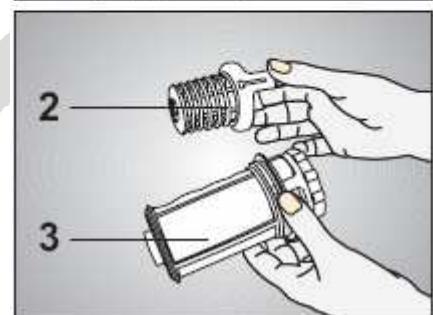
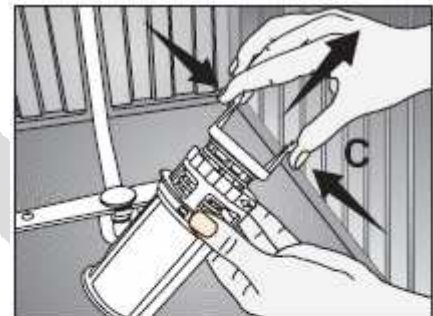
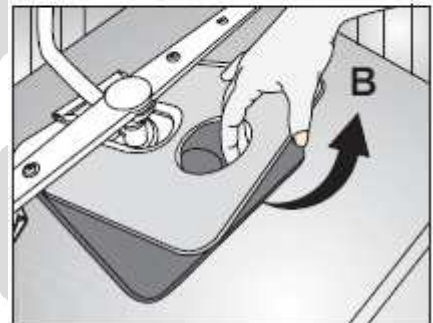
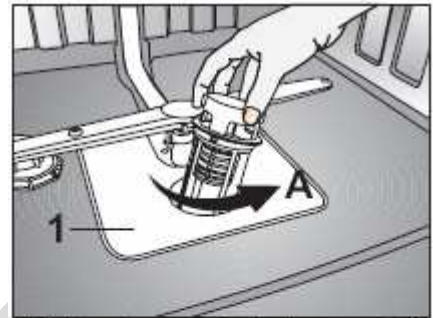

- **Nettoyage des bras d'aspersion**

Il est important que les orifices des bras d'aspersion ne soient pas obstrués, ceci afin de conserver une bonne qualité de lavage.

Pour retirer le bras d'aspersion supérieur :

Tournez l'écrou cranté dans le sens des aiguilles d'une montre. Puis, dégagez le bras en le tirant vers le bas.

Pour retirer le bras d'aspersion inférieur :

Soulevez le bras d'aspersion inférieur pour le déboîter.

- Lavez les bras dans de l'eau savonneuse et tiède et utilisez une brosse souple pour nettoyer les orifices. Remplacez les bras de la manière inverse que décrit précédemment après les avoir rincés soigneusement.

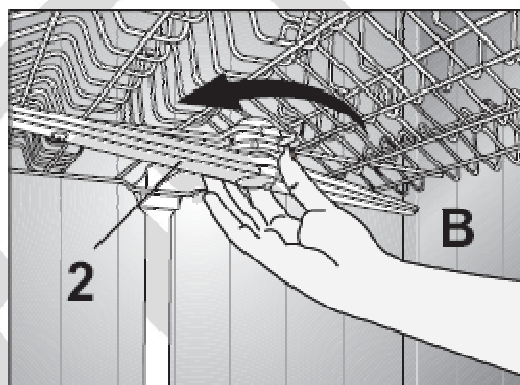
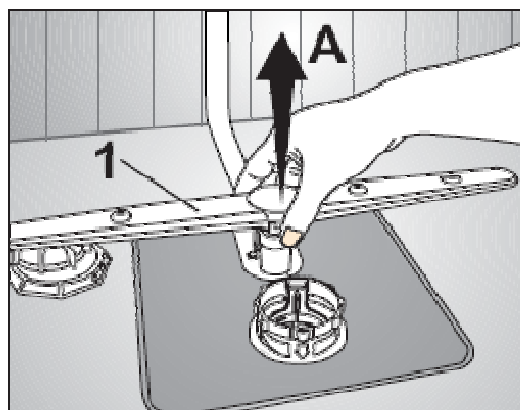

- **Nettoyage du lave-vaisselle**

Surfaces extérieures :

- Pour nettoyer les surfaces extérieures de l'appareil, utilisez un chiffon doux légèrement humide et imprégné d'un produit nettoyant doux (non abrasif), puis séchez soigneusement.
- Ne nettoyez le panneau de commande qu'avec un chiffon humide et de l'eau claire.
- N'utilisez jamais de produits nettoyants abrasifs ou de solvants pour le nettoyage.

Surfaces intérieures :

Nettoyez régulièrement les joints (afin d'éviter la formation d'odeurs à l'intérieur du lave-vaisselle) et l'intérieur de la porte avec un chiffon humide pour ôter tout résidu d'aliment éventuel.

GUIDE DE DEPANNAGE

Avant de contacter le service après-vente de votre magasin, contrôlez les points suivants :



Le lave-vaisselle est-il branché ?



Le fusible de la ligne électrique sur laquelle est branché l'appareil a-t-il sauté ?



Le robinet d'eau est-il totalement ouvert ?



Le lave-vaisselle est-il allumé ?



La porte du lave-vaisselle est-elle bien fermée ?



Les filtres sont-ils sales ?



Le produit de lavage et/ou le produit de rinçage sont-ils suffisants ? Y-a-t-il suffisamment de sel dans l'adoucisseur d'eau ?

Si les informations ci-dessus ne vous sont d'aucune aide pour votre problème spécifique, n'effectuez aucune réparation vous-même sur l'appareil. Veuillez contacter le service après-vente de votre magasin revendeur.