

F

GB

D

NL

I

E

P

DK

N

S

FIN

TR

GR

MAL

ARA

IR

THA

VI

ZH

ID

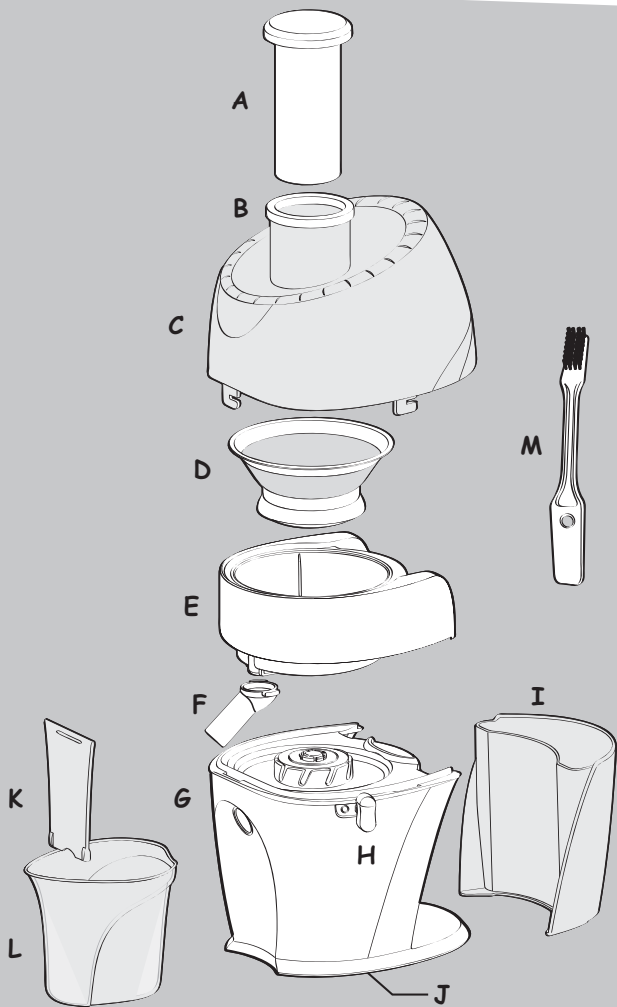

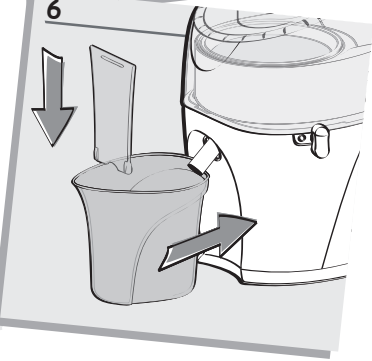
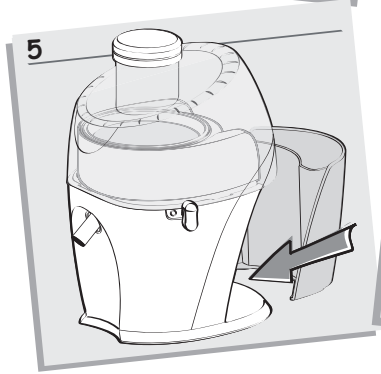
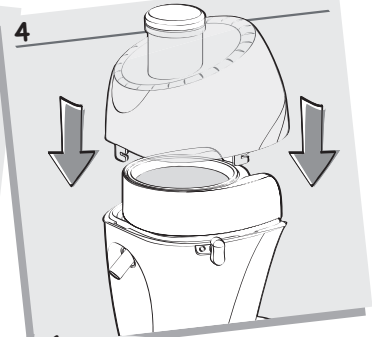
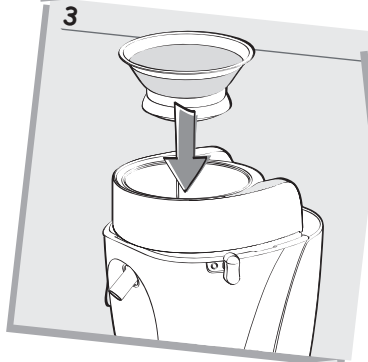
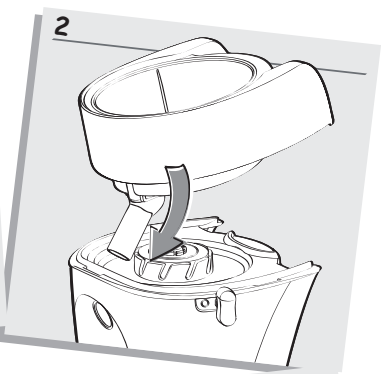
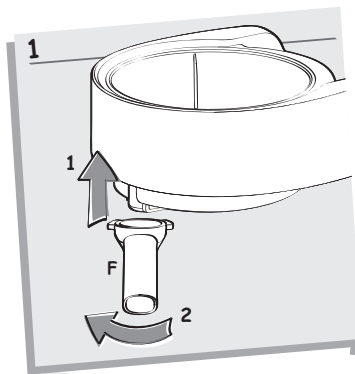

1. CONSIGNES DE SÉCURITÉ

- **Vérifiez toujours le panier râpe (D) avant utilisation.**
- N'utilisez jamais la centrifugeuse si le panier est cassé, s'il est défectueux, si vous voyez des craquelures, fêlures ou si le panier est déchiré. Si c'est le cas, contactez un Centre Service Agréé ou votre revendeur. Manipuler le panier avec précaution (risque de coupure).
- Manipulez le panier râpe **(D)** avec précaution, les dents et la lame centrales sont très coupantes. Pour nettoyer le panier râpe, utiliser la brosse fournie avec le produit
- Pour votre sécurité, cet appareil est conforme aux normes et réglementations applicables.
- Vérifier que la tension d'alimentation indiquée sur l'étiquette signalétique sous l'appareil correspond bien à celle de votre installation électrique. Toute erreur de branchement annule la garantie.
- Ne pas poser, ni utiliser cet appareil sur une plaque chaude ou à proximité d'une flamme (cuisinière à gaz).
- Ne pas immerger le bloc moteur, ne pas le passer sous l'eau.
- Si le câble d'alimentation est endommagé, il doit être remplacé par le fabricant, son service après-vente ou une personne de qualification similaire afin d'éviter un danger.
- N'utilisez ce produit que sur un plan de travail stable à l'abri des projections d'eau. Ne le retournez pas.
- Ne démontez jamais l'appareil. Vous n'avez pas d'intervention autre que le nettoyage à effectuer.
- La centrifugeuse doit être débranchée:
 - s'il y a une anomalie pendant son fonctionnement,
 - avant chaque montage, démontage ou nettoyage.
- Ne jamais débrancher l'appareil en tirant sur le cordon.
- N'utilisez un prolongateur qu'après avoir vérifié que celui-ci est en parfait état.
- Un appareil électroménager ne doit pas être utilisé :
 - s'il est tombé par terre,
 - s'il est détérioré ou incomplet.
- Dans ces cas ou pour toutes autres réparations IL EST NECESSAIRE de vous adresser à un Centre Service Agréé.
- Le produit a été conçu pour un usage domestique, il ne doit en aucun cas être l'objet d'une utilisation professionnelle pour laquelle nous n'engageons ni notre garantie ni notre responsabilité.
- Cet appareil n'est pas prévu pour être utilisé par des personnes (y compris des enfants) dont les capacités physiques, sensorielles ou mentales sont réduites, ou des personnes dénuées d'expérience ou de connaissance, sauf si elles ont pu bénéficier, par l'intermédiaire d'une personne responsable de leur sécurité, d'une surveillance ou d'instructions préalables concernant l'utilisation de l'appareil.
- Il convient de surveiller les enfants pour s'assurer qu'ils ne jouent pas avec l'appareil.
- N'utilisez jamais des accessoires ou des composants autres que ceux d'origine. Nous déclinons toute responsabilité si ce n'était pas le cas.
- Ne mettez jamais vos doigts ou tout autre objet dans la cheminée de remplissage pendant le fonctionnement de l'appareil. Utilisez toujours le poussoir prévu à cet effet.
- N'ouvrez jamais le couvercle **(C)** avant l'arrêt complet du panier râpe **(D)**.
- Ne retirez pas le collecteur de pulpe **(I)** pendant le fonctionnement de l'appareil.
- Débranchez toujours l'appareil après utilisation.

2. DESCRIPTION DE L'APPAREIL

- A. Poussoir
- B. Cheminée de remplissage
- C. Couvercle
- D. Filtre râpe (ou panier)
- E. Collecteur de jus
- F. Bec verseur
- G. Bloc moteur
- H. Bouton de mise en marche et verrouillage
- I. Réservoir à pulpe
- J. Range-cordon
- K. Séparateur de mousse
- L. Pichet
- M. Brosse de nettoyage

3. SYSTEME DE SECURITE

Cet appareil est équipé d'un système de sécurité exclusif. Pour pouvoir mettre en marche la centrifugeuse, le couvercle (C) doit être correctement positionné (fig. 4).

En fin de cycle, positionnez l'interrupteur (H) sur « 0 » et attendez l'arrêt complet du panier râpe (D) avant de retirer le couvercle (C). L'arrêt de l'appareil permet le retrait du couvercle (C).

4. AVANT LA PREMIERE UTILISATION

- Nous vous recommandons de laver les pièces **démontables** (pièces A, C, D, E, F, I, K, L) avant la première utilisation (voir chap. 7).
- Déballez l'appareil de son emballage puis posez-le sur un plan de travail stable, enlevez le couvercle (C), retirez le carton de protection qui se trouve sur le panier râpe (D).

5. MISE EN MARCHÉ

- Placez le bec verseur (F) sur le collecteur de jus (E) (fig. 1).
- Placez le collecteur de jus (E) sur le bloc moteur (G) en l'inclinant légèrement vers l'avant et en introduisant le bec verseur (F) dans le trou prévu à cet effet (fig. 2).
- Mettez le filtre râpe (D) dans le collecteur de jus (E). Assurez-vous que le panier râpe est correctement positionné sur l'axe d'entraînement (fig. 3).
- Positionnez le couvercle (C) sur le bloc moteur (G) (fig. 4).
- Placez le réservoir à pulpe (I) à l'arrière de l'appareil (fig. 5).
- Positionnez le pichet (L) ou un verre sous le bec verseur (F) à l'avant de l'appareil. Si vous souhaitez isoler la mousse du jus, placez le séparateur (K) dans le réceptacle à jus (L) (fig. 6). Ce séparateur permet de retenir la mousse dans le réceptacle à jus quand vous versez le jus dans un verre.
- Coupez les fruits ou légumes en morceaux si nécessaire en retirant les noyaux.
- Branchez l'appareil. Le range cordon (J) vous permet d'adapter la longueur du cordon.
- Mettez l'appareil en marche en actionnant l'interrupteur (H).
- Introduisez les fruits ou les légumes par la cheminée (B).
- Utilisez le poussoir (A) sans forcer pour pousser les aliments. N'utilisez aucun autre ustensile.
Les fruits et les légumes doivent être introduits moteur en marche. N'exercez pas une pression trop forte sur le poussoir (A). Ne poussez SURTOUT PAS avec vos doigts.
- Lorsque vous avez terminé, arrêtez l'appareil en actionnant l'interrupteur (H) et attendez l'arrêt complet du filtre râpe (D).
- Lorsque le réservoir à pulpe (I) est plein ou que le débit de jus ralentit, videz le réservoir et nettoyez le filtre râpe (D).

Ingrédients	Poids approximatif (en kg)	Quantité de jus obtenue en cl (*) - 1 verre = 20 cl (approximativement)
Pommes	1	65
Poires	1	60
Carottes	1	60
Concombres	1 (environ 2 concombres)	60
Ananas	1	30
Raisins	1	45
Tomates	1	60
Céleri	1	60

(*) La qualité et la quantité des jus varient beaucoup selon la date de récolte et la variété de chaque légume ou fruit. Les quantités de jus indiquées ci-dessus sont donc approximatives.

6. CONSEILS PRATIQUES

- Lavez soigneusement les fruits avant d'en retirer les noyaux.
- Vous n'êtes pas obligé d'enlever les peaux ou les pelures. Vous devez éplucher seulement les fruits à peau épaisse (amertume) : agrumes, ananas (ôtez la partie centrale).
- Il est difficile d'extraire du jus de bananes, avocats, mûres, figues, aubergines, framboises...
- Il est déconseillé d'utiliser la centrifugeuse pour la canne à sucre et des fruits trop durs, ou fibreux.
- Choisissez des fruits et des légumes mûrs et frais, ils vous donneront plus de jus. Cet appareil est approprié pour les fruits comme les pommes, poires,

oranges, raisins, grenades, ananas, etc.... et les légumes comme les carottes, concombres, tomates, betteraves, cèleri, etc...

- Si vous centrifugez des fruits trop mûrs le panier risque de s'obstruer plus rapidement.

Important : Tous les jus doivent être consommés immédiatement. En effet, au contact de l'air, ils s'oxydent très rapidement, ce qui peut altérer leur goût, leur couleur et leur valeur nutritive. Les jus de pommes ou de poires prennent rapidement une couleur brune, ajoutez quelques gouttes de citron ils bruniront moins vite.

7. NETTOYAGE ET ENTRETIEN

- Toutes les pièces démontables peuvent être lavées au lave-vaisselle.
- **Cet appareil est plus facile à nettoyer si vous le faites immédiatement après son utilisation.**
- N'utilisez pas de tampons à récurer, d'acétone, d'alcool, etc. pour nettoyer l'appareil.

- Le panier râpe (**D**) doit être traité avec soin. Évitez toute mauvaise manipulation pouvant l'endommager. Changez votre panier râpe dès les premiers signes d'usure ou de détérioration.
- Nettoyez le bloc moteur à l'aide d'un chiffon humide.

8. SI VOTRE APPAREIL NE FONCTIONNE PAS, QUE FAIRE ?

PROBLEMES	CAUSES	SOLUTIONS
Le produit ne fonctionne pas.	La prise n'est pas branchée, l'interrupteur n'est pas sur "1".	Branchez l'appareil sur une prise de même voltage, actionnez l'interrupteur.
	Le couvercle (C) n'est pas bien verrouillé.	Vérifiez le bon positionnement du couvercle (C).
Le produit dégage une odeur ou est très chaud au toucher, s'il émane de la fumée ou fait un bruit anormal.	Le filtre râpe (D) n'est pas correctement positionné.	Vérifiez le bon positionnement du filtre râpe (D).
	Les quantités d'aliments traitées sont trop importantes.	Laissez refroidir l'appareil puis diminuez les quantités traitées.
Le jus ne s'écoule pas convenablement.	Le collecteur de jus (E) n'est pas correctement positionné.	Vérifiez le bon positionnement du collecteur de jus (E).
	Le bec verseur (F) est absent ou mal positionné sur le collecteur de jus (E).	Vérifiez la présence et le bon positionnement du bec verseur (F).
	Le filtre râpe (D) est saturé.	Nettoyez le filtre râpe (D).
Pour tout autre problème ou anomalie, contactez le service après vente le plus proche.		

9. PRODUIT ELECTRIQUE OU ELECTRONIQUE EN FIN DE VIE

Participons à la protection de l'environnement !



Votre appareil contient de nombreux matériaux valorisables ou recyclables.



Confiez celui-ci dans un point de collecte ou à défaut dans un centre service agréé pour que son traitement soit effectué.