

MANUEL UTILISATEUR (FR)

Tondeuse Thermique T51T-163BMLE Tondeuse 0383-0005

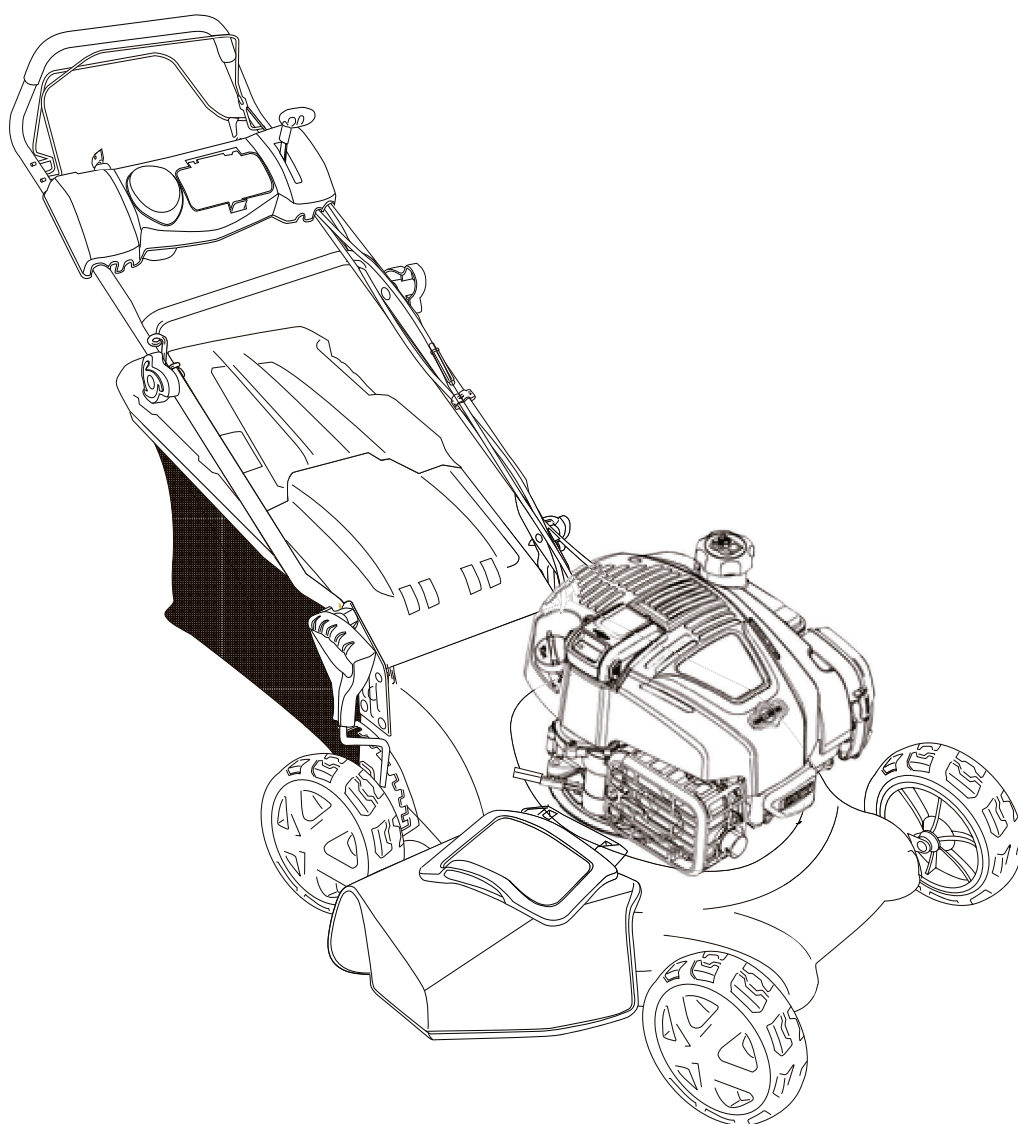

Consulter ce manuel avant utilisation. A conserver pour tout besoin ultérieur.

DECLARATION DE CONFORMITE

DECLARATION UE DE CONFORMITE



Nous, OOGarden – 15B rue de la Résistance, 01 500 Ambérieu en Bugey – France, certifions par la présente que la machine spécifiée ci-après répond de par sa conception et son type de construction ainsi que de par la version que nous avons mis sur le marché aux prescriptions fondamentales stipulées en matière de sécurité et d'hygiène par les directives européennes en vigueur.

Toute modification apportée à la machine sans notre accord rend cette déclaration invalide.

Désignation Produit : Tondeuse à gazon à essence T51T-163BMLE

Type : WR65326ABKD

Référence OOGarden : 0383-0005

N° de série : WR65326ABKD 2016.0001-xxxx

Directives européennes en vigueur :

2006/42/CEE – 2004/108/CEE – 2006/95/CEE

2000/14/CEE Modifiée par 2005/88/CEE

2010/26/CEE

Normes harmonisées appliquées :

EN ISO 5395-1 : 2013

EN ISO 5395-2 : 2013

EN ISO 14982 : 2009

EN ISO 13857 : 2008

EN 60335-1 : 2013

EN 60335-2 : 2011

Caractéristiques techniques (dossier technique auprès de sav@oogardencom) :

Puissance nominale	2,59 kW
Largeur de coupe	50,6 cm
LpA (pression acoustique)	83,7 dB (A)
Incertitude de mesurage (K)	3 dB (A)
LWA (puissance acoustique garantie)	98 dB (A)
Vibrations main-bras	4,68 m/s ²
Incertitude des valeurs déclarées (K)	1,5 m/s ²

Fait à : Ambérieu en Bugey, le 06/01/2016

Signataire et responsable de la documentation technique autorisé :

Olivier COURTY – Responsable Qualité Produits SAV

OOGarden, 15B rue de la résistance 01 500 Ambérieu en Bugey - FRANCE

Numéro de série

Reporter le n° de Série dans la cadre ci-dessous :

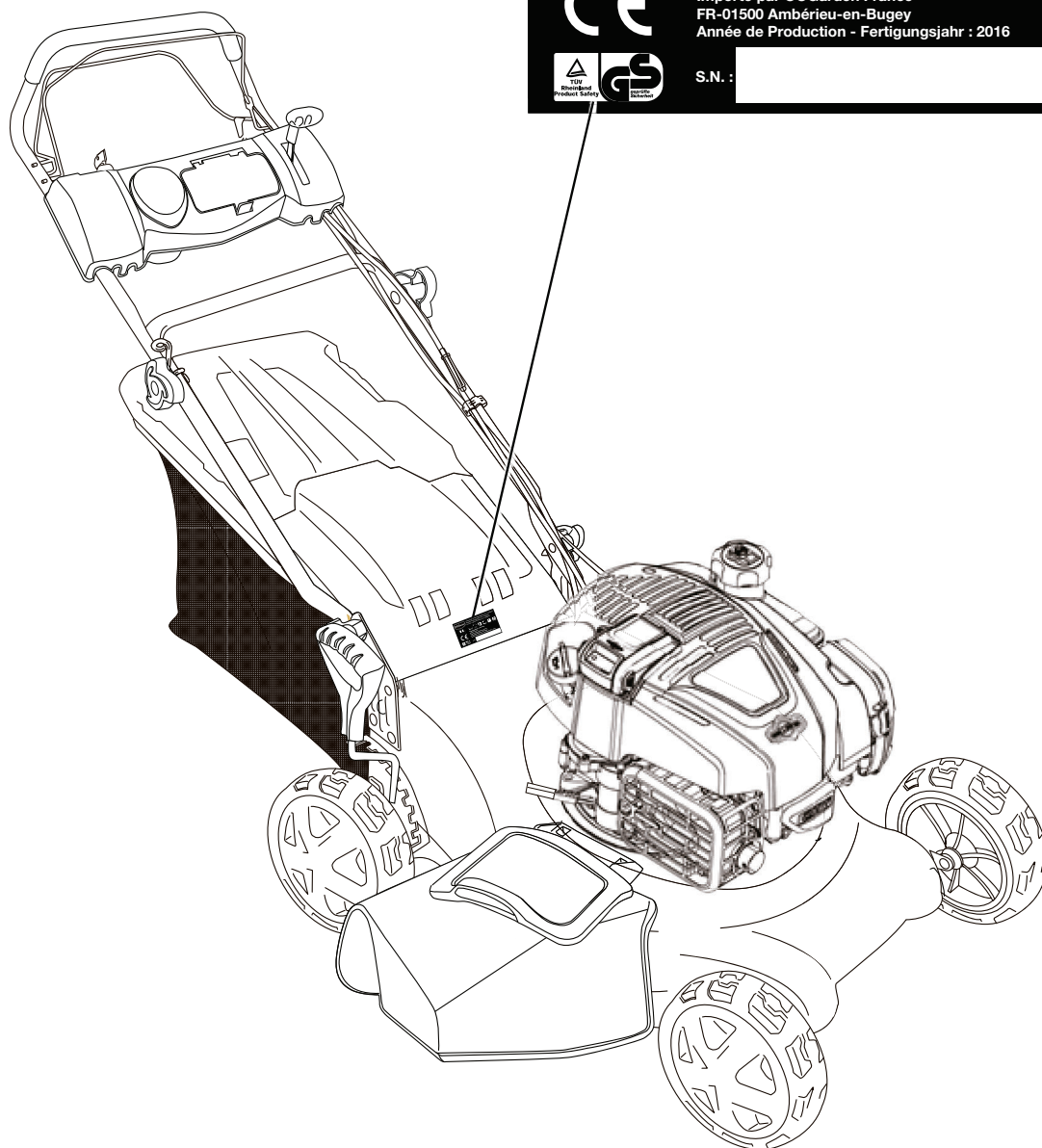

OOGarden TONDEUSE À GAZON ESSENCE T51T-163BMLE
BENZIN-RASENMÄHER T51T-163BMLE
PETROL LAWN MOWER T51T-163BMLE

  0.97/1.65cc
2.29 kW  50,6 cm  30-80 mm  60 L  1 L  32,6 kg

WR65326ABKD / 0383-0005
Made in China
Importé par OOGarden France
FR-01500 Ambérieu-en-Bugey
Année de Production - Fertigungsjahr : 2016

S.N. :

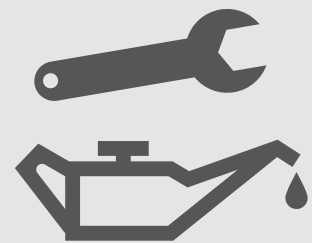

Table des Matières

INTRODUCTION	2
--------------------	---



I. PRISE EN MAIN	3
1. Consignes de sécurité et environnement	3
2. Descriptif du produit	8
3. Guide de montage	9



II. NOTICE D'UTILISATION ET DE MAINTENANCE	13
1. Consignes d'utilisation	13
2. Entretien et maintenance	17



III. SUPPORT TECHNIQUE	21
1. Problèmes et Solutions	21
2. Service Après-Vente et Garanties	22
3. Caractéristiques techniques	23

INTRODUCTION

Cet appareil, appelé tondeuse à gazon à essence à conducteur à pied, est conçu pour couper et ramasser le gazon dans le cadre d'une utilisation sur terrains privés. **Cet appareil n'est pas conçu pour une utilisation professionnelle.**

La coupe est assurée par une lame rotative horizontale actionnée par un moteur thermique à essence. Le fonctionnement de cette tondeuse est assuré par la présence d'un conducteur à pied se trouvant derrière la machine par rapport au sens de déplacement. Le conducteur dispose de commandes, sur le guidon de préhension de la machine, lui permettant de mettre en route et d'arrêter l'appareil. Cette position, éloignée de l'organe de coupe et du moteur, place le conducteur à distance de sécurité des principaux risques de blessures. La rotation de la lame se coupe dans les quelques secondes qui suivent la commande d'arrêt par le conducteur, ainsi cette machine ne peut pas fonctionner sans la présence du conducteur à pied.

Cette tondeuse vous permet de couper l'herbe de 4 façons :

1. Avec bac de ramassage, sans obturateur mulching et sans déflecteur d'éjection latérale : l'herbe coupée est récupérée dans le bac de ramassage à l'arrière de la machine,

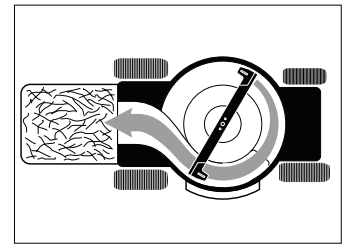

2. Sans bac de ramassage, sans obturateur mulching et sans déflecteur d'éjection latérale : l'herbe coupée est laissée à l'arrière de la machine,

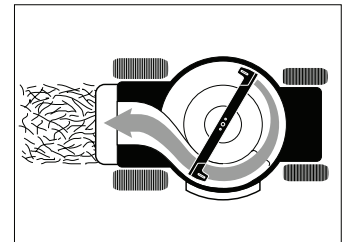

3. Sans bac de ramassage, avec obturateur mulching et sans déflecteur d'éjection latérale : l'herbe finement coupée nourrit le gazon.

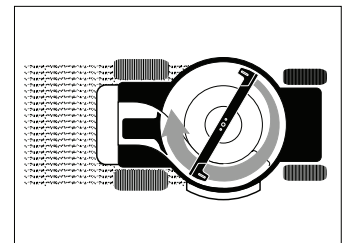

4. Sans bac de ramassage, sans obturateur mulching et avec déflecteur d'éjection latérale : l'herbe coupée est éjectée sur le côté de la machine

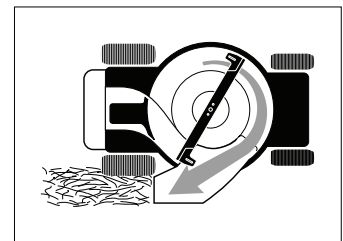

Cette tondeuse ne doit pas être utilisée :

- Dans le cadre d'un usage professionnel,
- Pour un usage agricole,
- Pour effectuer des travaux de débroussaillage,
- Pour ramasser des feuilles ou des détritux,
- Pour couper d'autres types de végétaux hors herbe et gazon,
- Pour tailler une haie,
- Sur des terrains non herbeux,
- Pour transporter des personnes (notamment des enfants) ou des animaux,
- A plusieurs,
- Pour remorquer ou pousser d'autres objets.



PRISE EN MAIN



UTILISATION ET
MAINTENANCE



SUPPORT
TECHNIQUE



I. PRISE EN MAIN

1. CONSIGNES DE SÉCURITÉ ET ENVIRONNEMENT

LE NON-RESPECT DES AVERTISSEMENTS DE CE MANUEL PEUT ENGENDRER DES BLESSURES TRES GRAVES ET/OU ENDOMMAGER L'APPAREIL.

Pour faciliter la compréhension des consignes de sécurité, les symboles suivants sont utilisés dans ce manuel :



Ce symbole 'AVERTISSEMENTS' indique les actions ou comportement pouvant conduire à une situation dangereuse ou à être en contact d'organes dangereux qui peuvent engendrer des blessures très graves,



Ce symbole 'ATTENTION' indique les points importants pouvant conduire à la détérioration de votre appareil si vous ne les respectez pas.

Description des symboles présents sur la machine :

	Lire le manuel d'instructions
	Ne laisser personne d'autre à proximité de la machine, risque de projection
	Attention aux mains et aux pieds de l'opérateur pour éviter toute blessure
	Fumées toxiques, ne pas utiliser à l'intérieur
	Le carburant est inflammable, tenir éloigné des flammes Ne pas ajouter de carburant lors du fonctionnement de la machine
	Pour toute opération sur le moteur ou la lame, arrêter le moteur et débrancher le câble de la bougie, puis se reporter au manuel d'instructions



Attention, certains composants de la machine sont très chauds



Pour une sécurité optimale, porter un casque anti-bruit, des lunettes et un masque



Attention ! Ajouter de l'essence avant la première utilisation
Toujours vérifier le niveau de carburant sur un terrain plat



Attention ! Ajouter de l'huile 4 temps avant la première utilisation
Toujours vérifier le niveau d'huile sur terrain plat

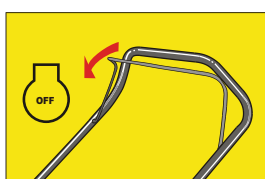

Relâcher la barre d'actionnement-frein moteur pour arrêter la rotation de la lame



Tirer la barre de traction du moteur pour faire avancer la tondeuse



Allumage électrique : Lancement moteur



Régime de fonctionnement du moteur de la machine du plus lent au plus rapide



Zone de Danger. Conserver les mains et pieds à distance de cette zone



En fonctionnement continu, cette machine émet un niveau sonore. Le niveau de puissance acoustique garanti est de 98 dB



CONSIGNES AVANT TOUTE UTILISATION



- Lire attentivement le manuel d'instructions avant toute utilisation,
- Ne laisser personne utiliser la tondeuse sans avoir lu au préalable le manuel d'instructions,
- Ne laisser jamais des enfants utiliser votre tondeuse,
- Mémoriser la signification de tous les symboles présents sur la tondeuse,
- Ne pas utiliser la tondeuse en cas de fatigue, en cas de consommation de médicaments pouvant rendre somnolent ou pouvant engendrer des malaises, en cas de consommation de drogues, d'alcool ou de substances dangereuses pouvant altérer les réflexes et la capacité de décision,
- Le conducteur de la machine est responsable des accidents et imprévus qui pourraient arriver. Il faut donc être particulièrement vigilant à l'entourage lors d'une utilisation de la tondeuse ou de la réalisation des opérations de maintenance ou de nettoyage sur celle-ci.



Manipulation de l'essence

- Cet appareil fonctionne avec de l'essence sans plomb 95. Conserver l'essence dans un récipient adapté à cet usage,
- Lors d'un plein d'essence de la tondeuse, il faut impérativement se trouver à l'extérieur et éloigné de toute source d'inflammation (notamment, il est strictement interdit de fumer à proximité lors de la manipulation de l'essence),
- Ne jamais effectuer le plein de la tondeuse ou un appoint d'essence lorsque le moteur est allumé ou encore chaud,
- Ne jamais enlever le bouchon du réservoir d'essence lorsque le moteur est en marche ou encore chaud,
- Utiliser un entonnoir pour verser l'essence dans le réservoir de la tondeuse. Si de l'essence coule en dehors du réservoir, déplacer la tondeuse avant de la mettre en route,
- Remplir le réservoir à carburant en laissant un espace d'au moins 1 cm sous la base du col du goulot,
- Veiller à bien refermer le réservoir à essence et votre récipient avant de démarrer votre tondeuse.

AVANT DE DÉMARRER VOTRE TONDEUSE



- Tout d'abord, s'assurer du bon état de la lame de coupe et de la fixation sur le bloc moteur. Si la vis de serrage de la lame est endommagée, procéder à son changement avant l'utilisation de la tondeuse.
- Puis s'assurer que les leviers de commande de la tondeuse ne sont pas bloqués et reviennent bien dans leur position initiale lorsqu'ils sont relâchés, notamment le levier d'actionnement-frein moteur de la machine (arrêt de la rotation de la lame de coupe),
- Veiller à ce que tous les systèmes de protection soient bien montés et fixés sur la tondeuse (bac de ramassage, protection d'éjection latérale et/ou arrière),
- Porter des chaussures fermées et des pantalons longs. Ne jamais tondre pieds nus



ou avec des chaussures ouvertes,

- Eviter de porter des bijoux qui peuvent s'accrocher dans la machine, s'attacher les cheveux et ne pas porter de vêtements amples ou des cravates,
- Pour se protéger du bruit de l'appareil, porter un casque anti-bruit ou des bouchons anti-bruit,
- Inspecter le terrain à tondre pour s'assurer qu'il n'y a pas de risque de projection pendant la tonte (cailloux, branches, objets, os, fils et ficelles, ...)

PENDANT LA TONTE



- Il est impératif de démarrer la tondeuse dans un espace aéré et non confiné, l'accumulation des gaz d'échappement et notamment du monoxyde de carbone est très dangereuse dans un local fermé,
- Démarrer la tondeuse sur une surface plane dégagée de hautes herbes, ne jamais incliner la tondeuse au moment du démarrage de celle-ci,
- Ne jamais utiliser la tondeuse lorsque de jeunes enfants ou des animaux domestiques se trouvent à proximité,
- Tondre uniquement à la lumière du jour ou avec une lumière artificielle de bonne qualité et dans tous les cas avec une parfaite visibilité,
- Ne jamais approcher les mains ou les pieds du carter de tonte lorsque le moteur est en marche,
- Eviter de tondre de l'herbe mouillée. Ne pas tondre sous la pluie ou par temps orageux. En cas de risque de foudre, arrêter immédiatement la tondeuse et se mettre à l'abri avec votre appareil,
- Porter une attention importante à la nature du terrain et notamment à la présence de trous et d'objets cachant la visibilité,
- Anticiper la présence de talus et fossés pour éviter de glisser ou de se laisser entraîner par la tondeuse,
- S'assurer dans les pentes et faire attention de ne pas glisser,
- Dans les pentes, tondre dans le sens transversal, ne jamais tondre en montant ou en descendant. Etre particulièrement vigilant lors des changements de direction en cas de tonte en pente,
- Ne pas tondre dans les pentes trop raides (pentes supérieures à 15° ou 27%)
- Etre très prudent lors d'une marche arrière ou lorsque la machine est tirée vers le conducteur ; notamment, s'assurer qu'il n'y a pas d'obstacles ou de trous derrière le conducteur,
- Se déplacer avec la tondeuse en veillant à respecter la vitesse de l'appareil. Ne pas se déplacer plus rapidement, ne pas courir,
- Pour traverser des zones sans herbe ou franchir des obstacles, il faut impérativement couper la rotation de la lame en relâchant la commande,
- Ne jamais soulever ou porter une tondeuse dont le moteur est en marche,
- Pour intervenir sous le carter de coupe, impérativement arrêter le moteur et débrancher la bougie avant d'incliner la tondeuse,
- Ne pas toucher pas les parties du moteur pendant la tonte, même une fois que le



moteur est arrêté, sous peine de brûlures. Attendre que le moteur ait refroidi.

- Si les organes de protection sont endommagés (bac de ramassage, protection des éjections latérales ou arrières, carter de la lame de coupe), impérativement arrêter le moteur et changer les pièces endommagées avant de reprendre la tonte,
- Arrêter la rotation de la lame avant de régler la hauteur de coupe ou enlever le bac de ramassage pour le vider,
- Ne pas modifier les réglages du moteur de la tondeuse, ne pas utiliser l'appareil en surrégime et ne pas forcer le moteur en cas d'obstacle,
- Il est strictement interdit de modifier la tondeuse et notamment de supprimer ou rendre inopérantes les sécurités,
- En cas d'obstacle, couper le moteur et s'assurer que tous les organes de protection sont intacts et qu'aucun objet n'empêche la lame de tourner,
- Dans le cas où la tondeuse est utilisée en bordure de route, tenir compte de la circulation et du trafic et être extrêmement prudent avant de traverser une voie empruntée par des automobilistes,
- ATTENTION, le niveau de bruit et de vibrations indiqués sur ce manuel sont des valeurs maximales dans la cadre de l'utilisation de la tondeuse. L'absence d'entretien ou l'utilisation de composants non approuvés par le fabricant (exemple d'une lame de coupe mal équilibrée) peut entraîner des vibrations supplémentaires, un niveau sonore dépassant la valeur indiquée et une détérioration prématurée de l'équipement,
- Réduire le régime du moteur avant son arrêt.

PROTECTION DE L'ENVIRONNEMENT

- Cette tondeuse a été livrée dans un emballage garantissant sa non-détérioration pendant le transport. Ne pas jeter l'emballage sans s'assurer du bon fonctionnement de votre appareil et qu'aucun accessoire n'a été oublié dans ce dernier. Recycler cet emballage ou le déposer dans un centre de recyclage ou de tri de déchets,
- L'huile de vidange ne doit pas être jetée dans la nature ou avec les ordures ménagères. L'huile, l'essence et tous les chiffons souillés par ces produits doivent être apportés dans un centre de recyclage ou de tri des déchets,
- En fin de vie du produit, ne pas le jeter n'importe où. Confier cet appareil à un centre de récupération agréé.

2. DESCRIPTIF DU PRODUIT



- | | |
|---|----------------------------------|
| 1. Moteur | 9. Démarrage électrique |
| 2. Poignée de réglage centralisé de la hauteur de coupe | 10. Filtre à air |
| 3. Guidon inférieur | 11. Bouchon remplissage huile |
| 4. Barre actionnement-frein moteur | 12. Bouchon remplissage essence |
| 5. Barre actionnement traction | 13. Branchement bougie |
| 6. Guidon supérieur | 14. Déflecteur éjection latérale |
| 7. Bac de ramassage | 15. Levier du régime moteur |
| 8. Carter lame de coupe | 16. Batterie moteur |



PRISE EN MAIN



UTILISATION ET
MAINTENANCE



SUPPORT
TECHNIQUE



3. GUIDE DE MONTAGE

Lire ces instructions et ce manuel dans leur intégralité avant d'essayer d'assembler ou de mettre en marche cette tondeuse.



ATTENTION : La tondeuse est vendue **sans huile et essence dans le moteur**. Cette tondeuse a été assemblée et testée à l'usine de production.

Attention de ne pas plier les câbles lorsque la poignée est dépliée.

ENLEVER LA TONDEUSE DU CARTON

Faire rouler la tondeuse hors du carton et vérifier le carton consciencieusement pour ne pas perdre d'éventuelles pièces détachées supplémentaires.

Cette tondeuse à gazon a été livrée prête à l'emploi.

MONTER LA TONDEUSE

IMPORTANT : Déplier les poignées avec précaution afin de ne pas pincer ou de ne pas abimer les câbles de contrôle.

1. Dévisser la vis papillon du support du guidon sur le carter de la tondeuse,

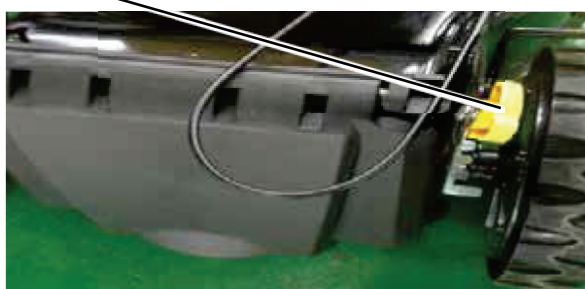

2. Assembler le guidon inférieur sur le support du carter et fixer la vis sur le point de fixation inférieur,



3. Assembler la vis papillon sur le point de fixation supérieur,

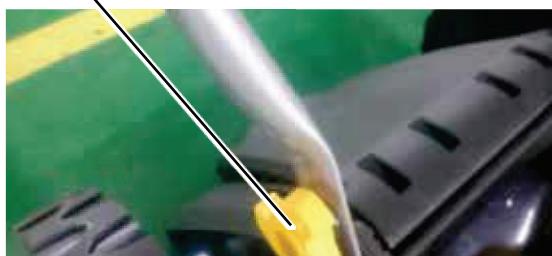

4. Déplier le guidon supérieur dans l'axe du guidon inférieur et visser la vis papillon pour solidariser les 2 guidons,

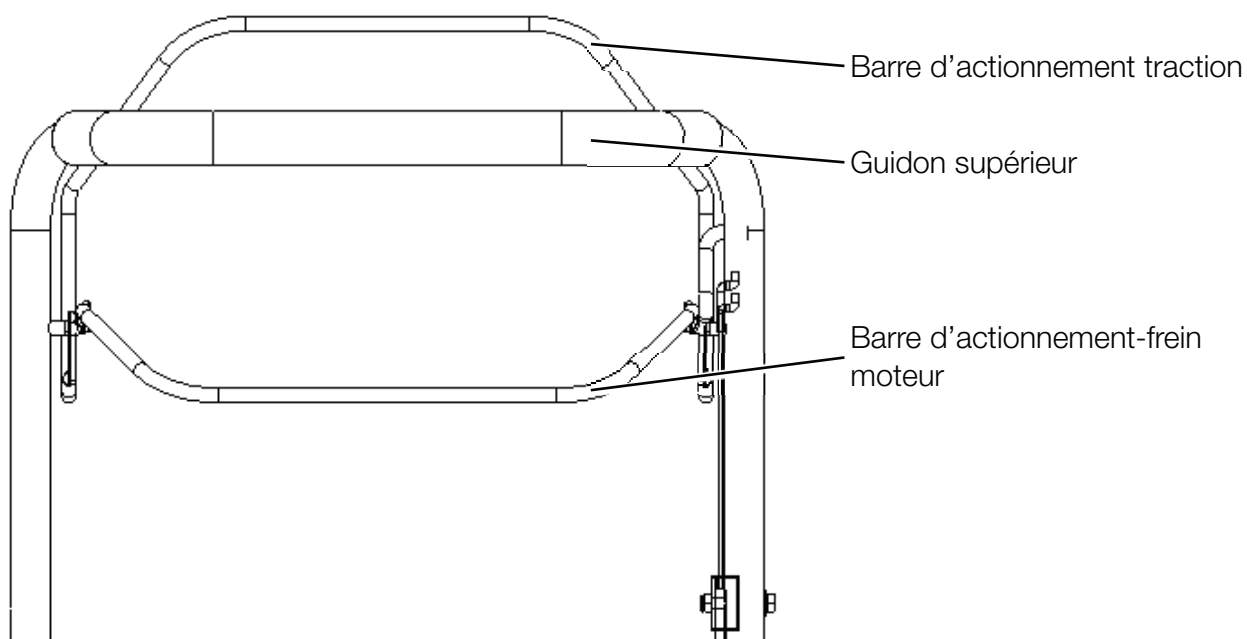
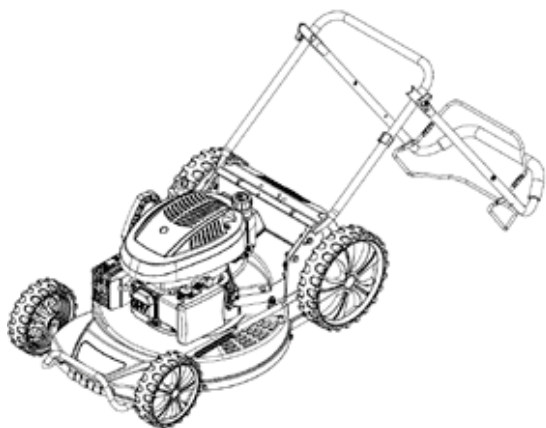

POSITIONNEMENT DU BAC DE RAMASSAGE



AVERTISSEMENT ! Bien s'assurer que le moteur ne fonctionne pas.

1. Lever le capot de protection arrière,



PRISE EN MAIN



UTILISATION ET
MAINTENANCE



SUPPORT
TECHNIQUE

2. Localiser les deux crochets prévus pour recevoir la partie supérieure du bac de ramassage,

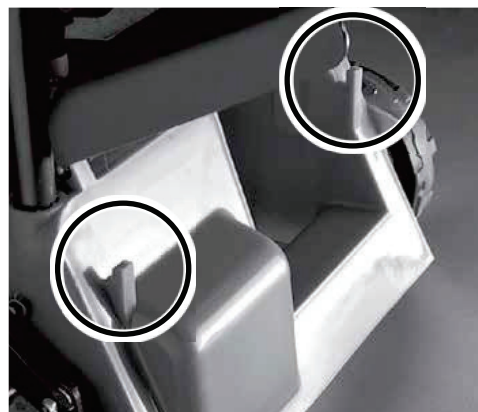

3. Positionner le bac de ramassage pour que la partie supérieure s'insère dans les deux crochets et que la partie inférieure repose sur le carter de la tondeuse,



4. Refermer le capot de protection arrière,



5. Pour retirer le bac de ramassage, bien s'assurer que le moteur est coupé, soulever le capot de protection arrière et soulever le bac de ramassage pour que celui-ci se dégage des crochets de fixation.

POSITIONNEMENT DE L'OBTURATEUR MULCHING



AVERTISSEMENT ! Bien s'assurer que le moteur ne fonctionne pas

Lever le panneau de protection arrière et insérer l'obturateur mulching fourni.

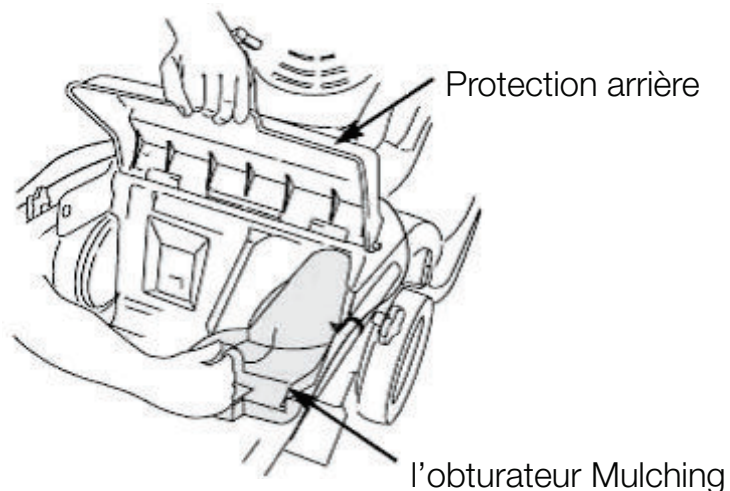

POSITIONNEMENT DU DÉFLECTEUR D'ÉJECTION LATÉRALE



AVERTISSEMENT ! Bien s'assurer que le moteur ne fonctionne pas

Pour utiliser le déflecteur d'éjection latérale, monter au préalable l'obturateur mulching
Soulever la protection latérale et insérer le déflecteur d'éjection latérale



FONCTIONNEMENT DU MOTEUR

Pour démarrer votre tondeuse, maintenir la barre d'actionnement-frein moteur contre le guidon et tourner la clé dans le sens des aiguilles d'une montre vers la position START.

Presser la barre de contrôle d'avancement pour enclencher la marche avant de la tondeuse.





II. NOTICE D'UTILISATION ET DE MAINTENANCE

1. CONSIGNES D'UTILISATION

FONCTIONNEMENT DU MOTEUR

Pour faire démarrer la tondeuse, maintenir la barre d'actionnement-frein moteur contre le guidon et tourner la clé dans le sens des aiguilles d'une montre vers la position START.

Presser la barre de contrôle d'avancement pour enclencher la marche avant de la tondeuse.

REGIME DU MOTEUR

Le régime du moteur peut être ajusté par l'intermédiaire du levier sur le guidon supérieur.

Pour une meilleure qualité de coupe, toujours tondre avec le levier des gaz en position «MAX» (↗). Lorsque la lame tourne à la vitesse maximale prédéfinie, elle crée une forte action de ventilateur qui soulève et coupe l'herbe plus efficacement.

Pour arrêter le moteur, positionner le levier de régime moteur sur la position «MIN» (↖) puis relâcher la barre d'actionnement-frein moteur.



REGLAGE DE LA HAUTEUR DE COUPE

Possibilité de régler la hauteur de coupe en actionnant la commande centralisée.

Augmenter la hauteur de coupe en tirant le levier vers le guidon.

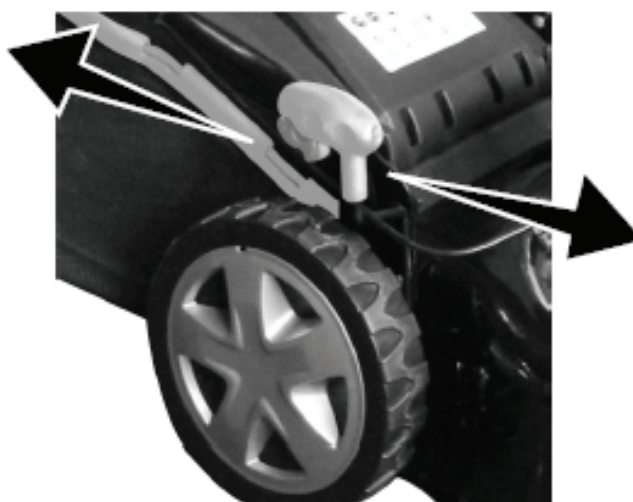

Abaisser la hauteur de coupe en poussant le levier vers l'avant de la tondeuse.

La position moyenne est la position recommandée pour la plupart des pelouses.



CHARGEMENT DE LA BATTERIE

Pour la première utilisation, recharger la batterie complètement. Pour toute recharge ultérieure, retirer la batterie de la tondeuse et la brancher au chargeur fourni.



AJOUTER L'HUILE AVANT DE METTRE LE MOTEUR EN MARCHÉ

Se reporter au manuel d'instructions du moteur.

Avant chaque utilisation, le niveau d'huile doit être contrôlé et si nécessaire il doit être remis à niveau avec de l'huile de moteur 4 temps, spéciale motoculture de type SAE 10W/30. Capacité maxi 470 ml.



ATTENTION : Cette tondeuse est livrée sans huile de moteur.



ATTENTION : Ne jamais remplir l'huile au-delà de la limite sinon le silencieux fumera fortement au démarrage

1. S'assurer que la tondeuse est à plat,
2. Enlever la jauge d'huile et faire le remplissage (470 ml),
3. Remettre la jauge et vérifier le niveau.



ATTENTION :

- Vérifier le niveau d'huile avant chaque utilisation. Ajouter de l'huile si nécessaire. Ne jamais dépasser la limite maxi,
- Changer l'huile toutes les 25 heures d'utilisation ou à chaque saison. Changer l'huile plus souvent si utilisation dans des conditions poussiéreuses.



PRISE EN MAIN



UTILISATION ET
MAINTENANCE



SUPPORT
TECHNIQUE



ESSENCE

Se reporter au manuel d'instructions du moteur.

- Ne jamais dépasser la limite maxi d'essence. Utiliser de l'essence sans plomb (95 + additif). Ne pas mélanger d'huile à l'essence. Ne pas stocker votre carburant plus de 6 mois, au-delà il sera inutilisable,
- Ne pas utiliser d'essence contenant du méthanol



ATTENTION : toujours nettoyer si du carburant a été renversé,



ATTENTION : Toujours vider le réservoir d'essence avant de stocker la machine plus de 6 mois sans utilisation afin d'éviter tout problème.



Vider le réservoir d'essence en faisant tourner le moteur jusqu'à ce qu'il soit vide de carburant. Utiliser du carburant frais pour la prochaine saison.



ATTENTION : Ne jamais utiliser de produits d'entretien pour moteur ou pour carburateur dans le réservoir d'essence sinon des dommages permanents pourraient apparaître.

DÉMARRAGE DU MOTEUR

Pour mettre en marche le moteur, tout d'abord s'assurer que la bougie est bien en place, et qu'il y a suffisamment de carburant et d'huile.

NOTE : En raison d'un revêtement de protection sur le moteur, il se peut qu'il y ait un peu de fumée durant les premières utilisations de la machine. Ce phénomène est normal.

Tirez et maintenez la barre d'actionnement-frein moteur tout en tournant la clé du démarreur électrique.

ARRET DU MOTEUR

- Pour arrêter le moteur, ramener le levier du régime moteur sur la position «MIN» (↶↷) et relâcher la barre d'actionnement-frein moteur.



AVERTISSEMENT ! La lame continuera à tourner quelques secondes après l'arrêt du moteur. Déconnecter la bougie si la tondeuse doit rester sans surveillance.

CONSEILS POUR ASSURER UNE BONNE QUALITE DE TONTE

- Sous certaines conditions, par exemple quand l'herbe est très haute, il sera nécessaire d'augmenter la hauteur de coupe afin de réduire l'effort et d'éviter de faire chauffer le moteur. Il sera peut-être nécessaire de faire un second passage sur l'herbe à couper.
- Pour une coupe extrêmement dense, réduire la hauteur de coupe.
- Les pores du bac de ramassage en tissu peuvent se remplir de saletés et de poussière au fil des utilisations. Le bac de ramassage récupèrera moins d'herbe. Afin d'éviter cela, nettoyer régulièrement le bac de ramassage avec de l'eau claire et laisser sécher à l'air avant utilisation.
- Enlever tout résidu d'herbe ou de poussière déposés sur le capot de la tondeuse. Ceci facilitera la circulation d'air du moteur et prolongera sa durée de vie.
- Ne tondre l'herbe que sur 1/3 de sa hauteur à chaque fois. Une coupe trop courte entraîne des arrachements et des éclaircissements,
- Par temps chaud, ne pas hésiter à relever la hauteur de coupe pour que la pelouse ne s'assèche pas trop vite,
- Tondre en ligne droite, chaque ligne recoupant légèrement la précédente et entrelacer les passages pour obtenir une coupe homogène,
- D'une tonte à une autre, ne pas tondre de la même façon et changer les sens de coupe.



PRISE EN MAIN



UTILISATION ET
MAINTENANCE



SUPPORT
TECHNIQUE

2. ENTRETIEN ET MAINTENANCE

APRES LA TONTE - NETTOYAGE



- Avant toute opération de nettoyage ou de maintenance, couper le moteur et débrancher le câble de la bougie,
- Ne pas utiliser d'appareil haute pression pour nettoyer la tondeuse,
- Nettoyer soigneusement la machine après chaque coupe. Enlever les débris d'herbe et la boue accumulés à l'intérieur du châssis pour éviter qu'ils sèchent, ce qui rendrait le prochain démarrage plus difficile.
- Si la peinture venait à partir à l'intérieur du châssis, en raison de l'action abrasive de l'herbe, utiliser rapidement une peinture antirouille pour éviter la corrosion du métal.
- Nettoyer une à deux fois par an l'intérieur de la machine (transmission, courroies, etc.) avec une soufflette ou une brosse.
- Une fois par an, nettoyer l'intérieur des roues. Retirer l'herbe et les saletés des roues d'engrenage et des jantes avec une soufflette ou une brosse.

APRES LA TONTE - MAINTENANCE ET STOCKAGE



- Avant toute opération de nettoyage ou de maintenance, couper le moteur et débrancher le câble de la bougie,
- Laisser le moteur refroidir avant de ranger la tondeuse,
- Stocker la tondeuse dans un endroit inaccessible aux enfants,
- Ne pas stocker la tondeuse avec de l'essence dans le réservoir dans un lieu où les vapeurs d'essence pourraient atteindre une flamme ou un étincelle,
- Nettoyer la tondeuse avant stockage pour limiter les risques d'incendie, notamment débarrasser le moteur, le silencieux d'échappement, le compartiment de la batterie et la zone d'entreposage de l'essence des résidus d'herbe, des feuilles et excès de graisse,
- Ne pas stocker le bac de ramassage avec de l'herbe à l'intérieur,
- Contrôler qu'il n'y a pas de fuite d'essence ou d'huile avant stockage,
- Effectuer toutes les opérations de vidange d'essence à l'extérieur des locaux et lorsque le moteur est froid,
- Utiliser uniquement les équipements et les composants approuvés par le fabricant de la machine.
- Porter des vêtements appropriés et des gants pour éviter de vous blesser lors des opérations de nettoyage et d'entretien de votre tondeuse,
- Ne jamais utiliser une tondeuse si certaines pièces sont usées ou endommagées. Les pièces endommagées ne doivent pas être réparées. S'adresser au service après-vente OOGarden pour obtenir les pièces de rechange d'origine vous garantissant une conformité et une sécurité absolue,
- Pour toute opération de réglage et d'entretien non décrites dans ce manuel, s'adresser au service après-vente OOGarden,
- Vérifier que tous les écrous sont bien serrés et notamment s'assurer que les écrous de maintien de la lame de coupe ne sont pas endommagés et sont correctement vissés,

- Pour manipuler la lame de coupe, porter des gants pour éviter de vous couper,
- L'affûtage de la lame de coupe et son équilibrage doivent être réalisés par un professionnel,
- Vérifier entre chaque tonte que les éléments de protection d'éjection (bac de ramassage, protection d'éjection latérale et arrière) ne sont pas endommagés. Si c'est le cas, les changer avant la prochaine utilisation.



Débrancher la bougie avant d'effectuer toute opération d'entretien et de maintenance.

Utiliser des gants pour manipuler la lame de coupe.

CHANGEMENT DES LAMES

Vider le réservoir de carburant avant d'enlever la lame.

Utiliser une clé de douille de 17.

Vous pouvez commander une nouvelle lame auprès du service après-vente OOGarden sous la référence : 0383-0007

1. Pour remplacer la lame, défaire la vis centrale,
2. Retirer les écrous entre la lame et le support de lame,
3. Retirer la lame et le support de lame en veillant de ne pas déloger la pièce métallique insérée dans l'axe du moteur,
4. Nettoyer l'axe de la lame,
5. Insérer le support de lame et la nouvelle lame, visser les écrous entre la lame et le support de lame,
6. Visser l'écrou central de la lame en assurant un couple de serrage compris entre 50 et 59 Nm.

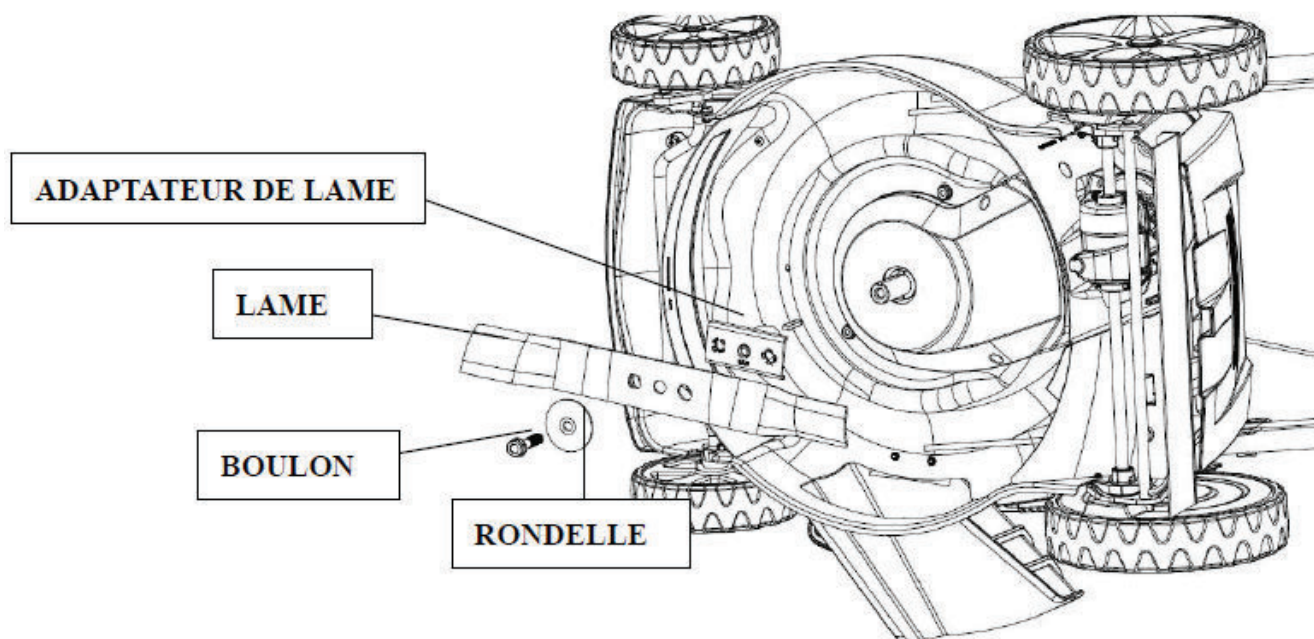



CHANGEMENT DE L'HUILE

Réaliser le changement d'huile sur un sol plat et horizontal en s'assurant, au préalable, que le réservoir à essence est pratiquement vide.

1. Démarrer la tondeuse et laisser tourner le moteur quelques instants afin que l'huile soit moins visqueuse au moment de la vidange,
2. Arrêter le moteur de la tondeuse et débrancher le câble de la bougie et le tenir à l'écart de la bougie,
3. Enlever le bouchon de remplissage d'huile et incliner la tondeuse pour que l'huile s'écoule par le conduit de remplissage. Utiliser un récipient pour récupérer l'huile usagée,
4. Une fois l'huile usagée écoulee, redresser la tondeuse et remplir avec de l'huile neuve de type SAE 10W/30 (environ 0.5 L) en veillant à ne pas dépasser la limite supérieure (maxi),
5. Revisser la jauge.

LA BOUGIE

Se reporter au manuel d'instructions du moteur pour l'entretien de la bougie.

Une fois que le moteur a refroidi, enlever la bougie avec la clé fournie et la nettoyer avec une brosse métallique.

En utilisant une jauge d'épaisseur, assurer un espace de 0,75 mm entre les électrodes.

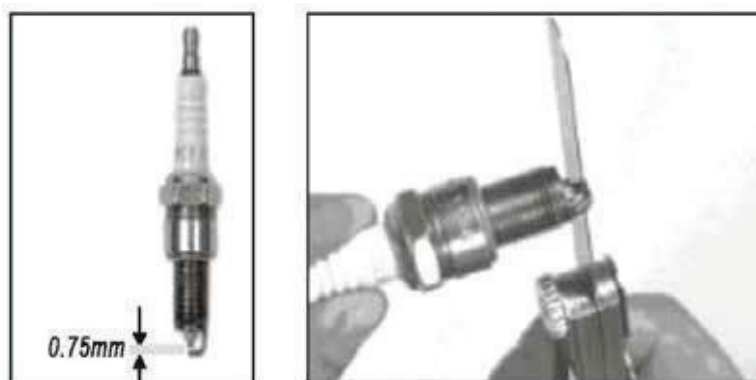

Remettre la bougie en faisant attention de ne pas trop serrer.

LE FILTRE À AIR

Se reporter au manuel d'instructions du moteur pour l'entretien du filtre à air.

Enlever le couvercle du filtre à air en appuyant sur les clips supérieurs et retirer l'élément de filtre éponge.

Pour éviter que les objets tombent dans l'entrée d'air, replacer le couvercle du filtre à air.

TABLEAU DE SYNTHÈSE DES OPÉRATIONS DE MAINTENANCE

Cycle de maintenance régulière		Avant chaque utilisation	1er mois ou après les 5 premières heures d'utilisation	Tous les ans ou après 25 h	Tous les 2 ans ou 250 h
A exécuter à chaque intervalle de mois ou d'heure					
Huile moteur	Vérification	X			
	Remplacement		X	X	
Filtre à air	Vérification	X			
	Remplacement			X	
Bougie	Vérification / Ajustement			X	
	Remplacement				X
Garniture frein moteur	Vérification			X	
Carter de coupe	Nettoyage	X			
Réservoir carburant et filtre à air	Nettoyage			X	

APRES LA TONTE - TRANSPORT



- Porter des gants lors de la manipulation de la tondeuse pour le transport,
- S'assurer que le transport n'engendre pas de fuite d'essence ou d'huile,
- Se faire aider pour porter la tondeuse,
- Fixer correctement la tondeuse pour éviter qu'elle ne bouge pendant le transport.



PRISE EN MAIN



UTILISATION ET MAINTENANCE



SUPPORT TECHNIQUE



III. SUPPORT TECHNIQUE

1. PROBLÈMES ET SOLUTIONS

LE MOTEUR NE DEMARRE PAS	CAUSES POSSIBLES	SOLUTIONS
1. Vérifier le carburant	Manque de carburant	Ajouter du carburant
	Mauvais carburant, machine stockée non vidangée, réapprovisionnement avec du mauvais carburant	Vidanger le réservoir et le carburateur, et remettre du carburant frais
2. Enlever et inspecter la bougie d'allumage	Bougie défectueuse, encrassée, ou entraxe électrode insuffisant	Remplacer la bougie d'allumage
	Bougie d'allumage humide avec du carburant (moteur noyé)	Sécher et réinstaller la bougie
3. Actionner le bouton d'amorçage.	Moteur froid	Appuyer sur le bouton d'amorçage
4. Prendre contact avec un mécanicien spécialiste	Filtre à essence obstrué, défaut de fonctionnement du carburateur, défaut de fonctionnement d'allumage, valve coincée...	Remplacer ou réparer.

LE MOTEUR MANQUE DE PUISSANCE	CAUSES POSSIBLES	SOLUTIONS
1. Vérifier le filtre à air	Éléments de filtre à air obstrués	Nettoyer ou remplacer les éléments du filtre
2. Vérifier le carburant	Mauvais carburant, machine stockée non vidangée, réapprovisionnement avec du mauvais carburant	Vidanger le réservoir de carburant et le carburateur, remettre du carburant frais
3. Prendre contact avec un mécanicien spécialiste	Filtre à air obstrué, défaut de fonctionnement du carburateur, défaut de fonctionnement d'allumage, valve coincée...	Remplacer ou réparer.

2. SERVICE APRÈS-VENTE ET GARANTIES

Pour tout problème technique et pour obtenir des pièces détachées, contacter le Service Après-Vente aux coordonnées suivantes :

SAV OOGarden :

- Par mail : sav@oogarden.com ou via le formulaire sur notre site www.oogarden.com,
- Par courrier : SAV OOGarden, 924 rue de la Outarde, ZA en Beauvoir, 01500 Château Gaillard.

Avant toute demande de pièces détachées, se munir de cette notice pour indiquer le numéro de la pièce concernée (voir schéma p.23).



ATTENTION : Ne pas modifier l'appareil. Toute modification de l'appareil entraîne la suppression de la garantie.

La garantie ne couvre pas :

- Les cas de non-respect des conditions d'utilisation, d'entretien, de maintenance et de stockage décrites dans ce manuel d'instructions,
- Une utilisation anormale de la machine,
- Des dommages induits par des chocs reçus par la machine,
- L'usure normale des pièces détachées (lame de coupe, support de lame, câbles, protecteurs, filtre à air, ...),
- L'utilisation de pièces détachées non fournies par le service après-vente OOGarden,
- Un dysfonctionnement à la suite d'une modification de l'appareil.



PRISE EN MAIN



UTILISATION ET
MAINTENANCE



SUPPORT
TECHNIQUE



3. CARACTÉRISTIQUES TECHNIQUES

Vue éclatée du produit et numérotation des pièces

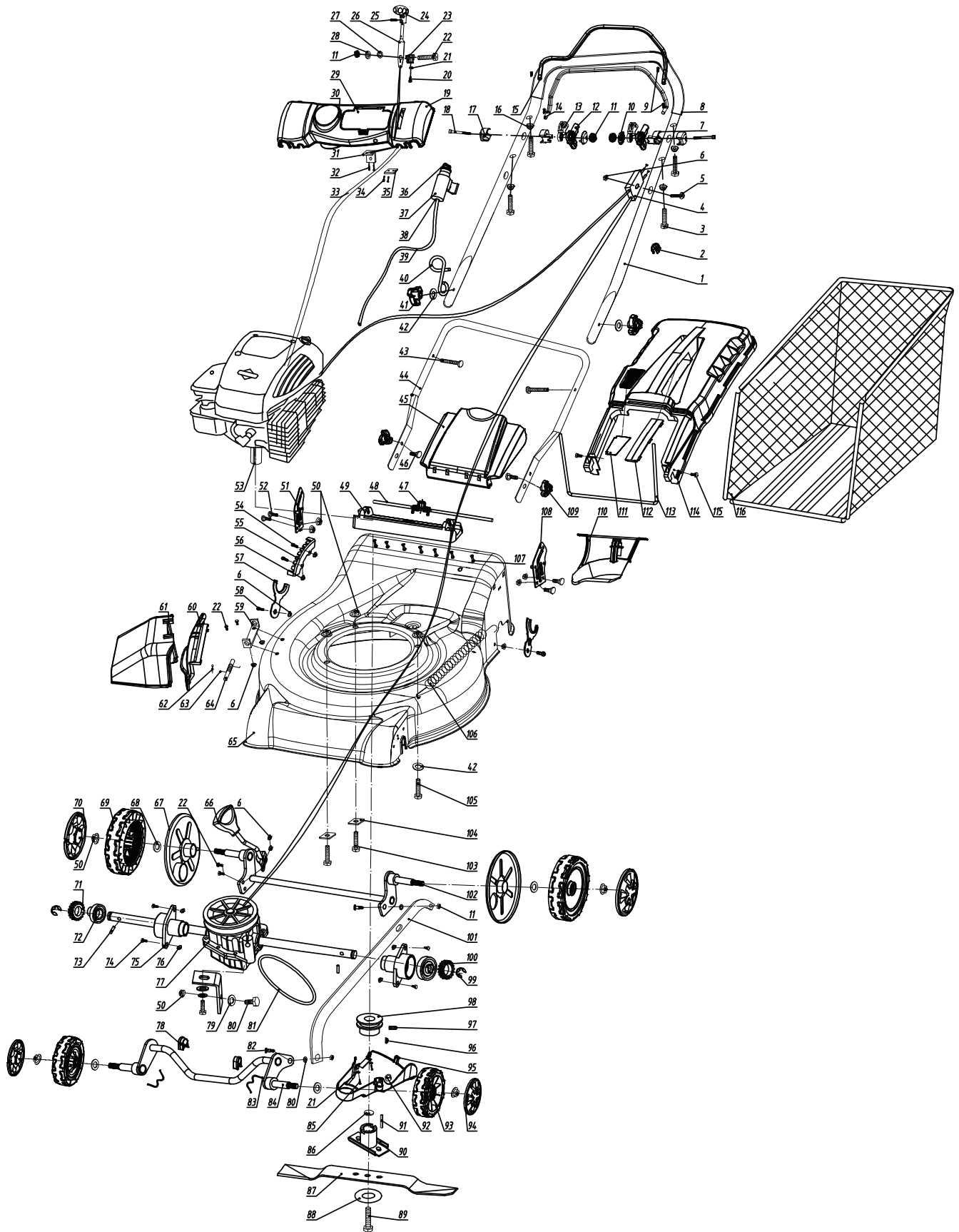

PRISE EN MAIN

UTILISATION ET MAINTENANCE

SUPPORT TECHNIQUE

DONNÉES TECHNIQUES

Puissance nominale moteur	2,59 kW
Vitesse moteur au régime maximal d'utilisation (fréquence de rotation)	2800 tr/min
Masse de la machine, réservoirs vides et configuration normale de fonctionnement	32,5 kg
Largeur de coupe	50,6 cm
Niveau de pression acoustique d'émission pondéré A ou équivalent au poste de l'opérateur, déterminé conformément à l'ISO 5395-1 :2013, annexe F	83,7 dB (A)
Avec incertitude de mesurage	3 dB (A)
Niveau de puissance acoustique pondéré A, déterminé conformément à l'ISO 5395-1 : 2013, Annexe F	96 dB (A)
Avec l'incertitude de mesurage	1,81 dB (A)
Niveau de puissance acoustique garanti	98 dB (A)
Pour les vibrations main-bras, valeur totale équivalente la plus élevée des vibrations pour chaque mancheron ou position de la main, déterminée conformément à l'ISO 5395-1 : 2013, Annexe G	4,68 m/s ²
Avec l'incertitude des valeurs déclarées	1,5 m/s ²
Type Huile	SAE 10W/30
Hauteur Lame de coupe ajustable (7 positions)	30 – 80 mm
Capacité Bac de ramassage	60 L
Capacité Réservoir Essence	1 L
Capacité Réservoir Huile	0,47 L



PRISE EN MAIN



UTILISATION ET
MAINTENANCE



SUPPORT
TECHNIQUE

Tondeuse thermique T51T-163BMLE
*N° de modèle : **WR65326ABKD***
Référence OOGarden : 0383-0005

Publication N°MU-FR.0383-0005 Révision A, date : 08 janvier 2016

Mode d'emploi d'origine

N° de série : WR65326ABKD 2016.0001-xxxx



Déclaration CE conforme à la directive européenne 2006/42/EC et aux normes EN ISO 5395-1 et 5395-2

Produit importé par OOGARDEN FRANCE

FR - 01 500 AMBERIEU EN BUGEY