



[www.lidl-service.com](http://www.lidl-service.com)



## **PONCEUSE TRIANGULAIRE PDS 290 A1**

**FR**

### **PONCEUSE TRIANGULAIRE**

Instructions d'utilisation et consignes de sécurité  
Traduction du mode d'emploi d'origine

**DE AT CH**

### **DREIECKSCHLEIFER**

Bedienungs- und Sicherheitshinweise  
Originalbetriebsanleitung

**GB**

### **DELTA SANDER**

Operation and Safety Notes  
Translation of original operation manual

**IAN 47123**

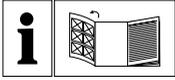

FR

Avant de lire le mode d'emploi, ouvrez la page contenant les illustrations et familiarisez-vous ensuite avec toutes les fonctions de l'appareil.

---

DE AT CH

Klappen Sie vor dem Lesen die Seite mit den Abbildungen aus und machen Sie sich anschließend mit allen Funktionen des Gerätes vertraut.

---

GB

Before reading, unfold the page containing the illustrations and familiarise yourself with all functions of the device.

FR	Instructions d'utilisation et consignes de sécurité	Page	5
DE / AT / CH	Bedienungs- und Sicherheitshinweise	Seite	13
GB	Operation and Safety Notes	Page	21

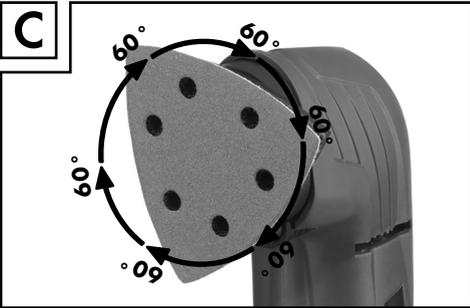
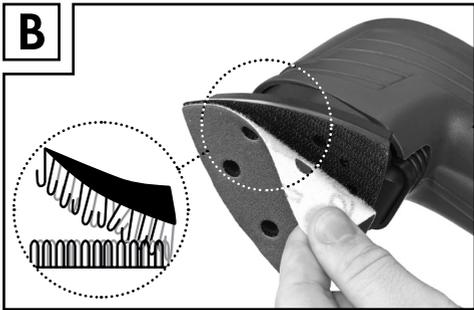
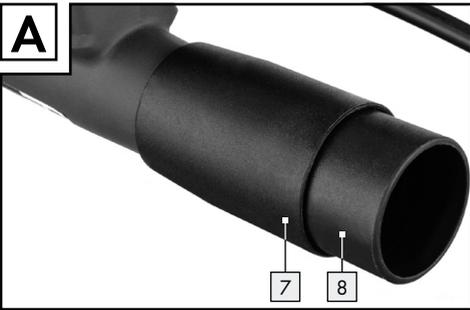



## Introduction

Utilisation conforme.....	Page 6
Équipement.....	Page 6
Fourniture.....	Page 6
Caractéristiques.....	Page 6

## Avertissements de sécurité généraux pour l'outil

1. Sécurité de la zone de travail.....	Page 7
2. Sécurité électrique.....	Page 7
3. Sécurité des personnes.....	Page 7
4. Utilisation et entretien de l'outil.....	Page 8
5. Maintenance et entretien.....	Page 8
Instructions de sécurité spécifiques pour les ponceuses triangulaires.....	Page 9
Tout est clair ?.....	Page 9

## Mise en service

Aspiration des poussières.....	Page 9
Adaptateur d'aspiration externe (avec réducteur).....	Page 10
Fixer/enlever la feuille abrasive.....	Page 10
Rotation du plateau de ponçage par crans de 60°.....	Page 10
Instructions de travail.....	Page 11

## Entretien et nettoyage..... Page 11

## Service..... Page 11

## Garantie..... Page 11

## Mise au rebut..... Page 12

## Déclaration de conformité / Fabricant..... Page 12

## Ponceuse triangulaire PDS 290 A1

### ● Introduction

Félicitations pour l'acquisition de votre nouvel appareil ! Vous avez opté pour un produit de grande qualité. Le mode d'emploi fait partie intégrante de ce produit. Il contient des indications importantes pour la sécurité, l'utilisation et la mise au rebut. Veuillez lire consciencieusement toutes les indications d'utilisation et de sécurité du produit. Ce produit doit uniquement être utilisé conformément aux instructions et dans les domaines d'application spécifiés. Lors d'une cession à tiers, veuillez également remettre tous les documents.

### ● Utilisation conforme

Selon le papier abrasif utilisé, l'appareil se destine au ponçage à sec de bois, de matières plastiques, de métal, d'enduit ainsi que des surfaces vernies. L'appareil convient particulièrement pour travailler dans les coins, les rainures ou les zones difficiles d'accès. Toute autre utilisation ou modification de l'appareil est considérée comme non conforme et peut être source de graves dangers. Nous déclinons toute responsabilité pour les dégâts issus d'une utilisation non conforme. Non conçu pour une utilisation commerciale.

### ● Équipement

- 1 Interrupteur MARCHÉ/ARRÊT
- 2 Molette de sélection de la vitesse d'oscillation
- 3 Câble secteur
- 4 Manchon d'aspiration
- 5 Orifices de ventilation
- 6 Plateau de ponçage (orientable 360°)
- 7 Adaptateur d'aspiration externe
- 8 Réducteur

### ● Fourniture

- 1 Ponceuse triangulaire PDS 290 A1
- 3 Feuilles abrasives
- 1 Adaptateur d'aspiration externe
- 1 Réducteur
- 1 Mode d'emploi

### ● Caractéristiques

- Puissance nominale : 290 W
- Tension nominale : 230 V~ 50 Hz
- Vitesse nominale :  $n_0$  6000-11000 osc/min
- Oscillations nominales :  $n_0$  12000-22000 osc/min
- Plateau de ponçage : orientable 360°
- Classe de protection : II/□

### Bruit et vibrations :

Valeurs de mesure des bruits calculées selon la norme EN 60745:

- Niveau de pression acoustique : 78 dB(A)
- Niveau de puissance acoustique : 89 dB(A)
- Incertitude K : 3 dB

### Porter un casque auditif !

### Accélération évaluée typique :

- Vibration de l'avant-bras  $a_h = 6,7 \text{ m/s}^2$
- Incertitude K = 1,5  $\text{m/s}^2$

**▲ AVERTISSEMENT !** Le niveau de vibrations indiqué dans ces instructions a été mesuré conformément aux méthodes de mesure décrites dans la norme EN 60745 et peut être utilisé pour la comparaison d'outils. Le niveau de vibrations indiqué peut être également utilisé pour évaluer l'exposition. L'indication du fait que la valeur totale de vibrations déclarée peut également être utilisée pour une évaluation préliminaire de l'exposition.

Le niveau de vibrations varie en fonction de l'usage de l'outil électrique et peut, dans certains cas, excéder les valeurs indiquées dans ces instructions. La charge due aux vibrations pourrait être sous-estimée si l'outil électrique est utilisé régulièrement de cette manière.

**Remarque :** Afin d'obtenir une estimation précise de la sollicitation vibratoire pendant un certain temps de travail, il faut aussi tenir compte des périodes pendant lesquelles l'appareil est éteint ou allumé, mais n'est pas effectivement utilisé. Ceci peut réduire considérablement la sollicitation vibratoire pendant toute la durée du travail.

## ● Avertissements de sécurité généraux pour l'outil

**⚠ AVERTISSEMENT !** Lire tous les avertissements de sécurité et toutes les instructions. Ne pas suivre les avertissements et instructions peut donner lieu à un choc électrique, un incendie et/ou une blessure sérieuse.

**Conserver tous les avertissements et toutes les instructions pour pouvoir s'y reporter ultérieurement.**

Le terme «outil» dans les avertissements fait référence à votre outil électrique alimenté par le secteur (avec cordon d'alimentation) ou votre outil fonctionnant sur batterie (sans cordon d'alimentation).

### 1. Sécurité de la zone de travail

- Conserver la zone de travail propre et bien éclairée.** Les zones en désordre ou sombres sont propices aux accidents.
- Ne pas faire fonctionner les outils électriques en atmosphère explosive, par exemple en présence de liquides inflammables, de gaz ou de poussières.** Les outils électriques produisent des étincelles qui peuvent enflammer les poussières ou les fumées.
- Maintenir les enfants et les personnes présentes à l'écart pendant l'utilisation de l'outil.** Les distractions peuvent vous faire perdre le contrôle de l'outil.

### 2. Sécurité électrique

- Il faut que les fiches de l'outil électrique soient adaptées au socle. Ne jamais modifier la fiche de quelque façon que ce soit. Ne pas utiliser d'adaptateurs avec des outils à branchement de terre.** Des fiches non modifiées et des socles adaptés réduiront le risque de choc électrique.
- Eviter tout contact du corps avec des surfaces reliées à la terre telles que les tuyaux, les radiateurs, les cuisinières et les réfrigérateurs.** Il existe un risque accru de choc électrique si votre corps est relié à la terre.
- Ne pas exposer les outils à la pluie ou à des conditions humides.** La pénétration d'eau à l'intérieur d'un outil augmentera le risque de choc électrique.
- Ne pas maltraiter le cordon. Ne jamais utiliser le cordon pour porter, tirer ou débrancher l'outil. Maintenir le cordon à l'écart de la chaleur, du lubrifiant, des arêtes ou des parties en mouvement.** Des cordons endommagés ou emmêlés augmentent le risque de choc électrique.
- Lorsqu'on utilise un outil à l'extérieur, utiliser un prolongateur adapté à l'utilisation extérieure.** L'utilisation d'un cordon adapté à l'utilisation extérieure réduit le risque de choc électrique.
- Si l'usage d'un outil dans un emplacement humide est inévitable, utiliser une alimentation protégée par un dispositif à courant différentiel résiduel (RCD).** L'usage d'un RCD réduit le risque de choc électrique.

### 3. Sécurité des personnes

- Rester vigilant, regarder ce que vous êtes en train de faire et faire preuve de bon sens dans votre utilisation de l'outil. Ne pas utiliser un outil lorsque vous êtes fatigué ou sous l'emprise de drogues, d'alcool ou de médicaments.** Un moment d'inattention en cours d'utilisation

- d'un outil peut entraîner des blessures graves des personnes.
- b) **Utiliser un équipement de sécurité. Toujours porter une protection pour les yeux.** Les équipements de sécurité tels que les masques contre les poussières, les chaussures de sécurité antidérapantes, les casques ou les protections acoustiques utilisés pour les conditions appropriées réduiront les blessures de personnes.
  - c) **Éviter tout démarrage intempestif. S'assurer que l'interrupteur est en position arrêt avant de brancher l'outil au secteur et / ou au bloc de batteries, de le ramasser ou de le porter.** Porter les outils en ayant le doigt sur l'interrupteur ou brancher des outils dont l'interrupteur est en position marche est source d'accidents.
  - d) **Retirer toute clé de réglage avant de mettre l'outil en marche.** Une clé laissée fixée sur une partie tournante de l'outil peut donner lieu à des blessures de personnes.
  - e) **Ne pas se précipiter. Garder une position et un équilibre adaptés à tout moment.** Cela permet un meilleur contrôle de l'outil dans des situations inattendues.
  - f) **S'habiller de manière adaptée. Ne pas porter de vêtements amples ou de bijoux. Garder les cheveux, les vêtements et les gants à distance des parties en mouvement.** Des vêtements amples, des bijoux ou les cheveux longs peuvent être pris dans des parties en mouvement.
  - g) **Si des dispositifs sont fournis pour le raccordement d'équipements pour l'extraction et la récupération des poussières, s'assurer qu'ils sont connectés et correctement utilisés.** Utiliser des collecteurs de poussière peut réduire les risques dus aux poussières.
- b) **Ne pas utiliser l'outil si l'interrupteur ne permet pas de passer de l'état de marche à arrêt et vice versa.** Tout outil qui ne peut pas être commandé par l'interrupteur est dangereux et il faut le réparer.
  - c) **Débrancher la fiche de la source d'alimentation en courant et / ou le bloc de batteries de l'outil avant tout réglage, changement d'accessoires ou avant de ranger l'outil.** De telles mesures de sécurité préventives réduisent le risque de démarrage accidentel de l'outil.
  - d) **Conserver les outils à l'arrêt hors de la portée des enfants et ne pas permettre à des personnes ne connaissant pas l'outil ou les présentes instructions de le faire fonctionner.** Les outils sont dangereux entre les mains d'utilisateurs novices.
  - e) **Observer la maintenance de l'outil. Vérifier qu'il n'y a pas de mauvais alignement ou de blocage des parties mobiles, des pièces cassées ou toute autre condition pouvant affecter le fonctionnement de l'outil. En cas de dommages, faire réparer l'outil avant de l'utiliser.** De nombreux accidents sont dus à des outils mal entretenus.
  - f) **Garder affûtés et propres les outils permettant de couper.** Des outils destinés à couper correctement entretenus avec des pièces coupantes tranchantes sont moins susceptibles de bloquer et sont plus faciles à contrôler.
  - g) **Utiliser l'outil, les accessoires et les lames etc., conformément à ces instructions, en tenant compte des conditions de travail et du travail à réaliser.** L'utilisation de l'outil pour des opérations différentes de celles prévues pourrait donner lieu à des situations dangereuses.

### 4. Utilisation et entretien de l'outil

- a) **Ne pas forcer l'outil. Utiliser l'outil adapté à votre application.** L'outil adapté réalisera mieux le travail et de manière plus sûre au régime pour lequel il a été construit.
- a) **Faire entretenir l'outil par un réparateur qualifié utilisant uniquement des pièces de rechange identiques.** Cela assurera que la sécurité de l'outil est maintenue.



## ● Instructions de sécurité spécifiques pour les ponceuses triangulaires

- Fixer la pièce usinée. Utiliser des dispositifs de serrage / étau pour fixer la pièce usinée. La pièce est ainsi plus sûrement fixée qu'à la main.
- Ne jamais poser les mains à côté ou devant l'outil sur la surface à poncer pour prévenir tous risques de blessures en cas de dérapage.
- Immédiatement débrancher la fiche secteur de la prise de courant en cas de danger.
- Toujours faire dégager le cordon secteur vers l'arrière de l'appareil.
- **RISQUE D'INCENDIE PAR PROJECTION D'ÉTINCELLES !** Les projections d'étincelles se produisent lorsque vous ponchez des métaux. Il faut donc absolument veiller à ne mettre personne en danger et tenir toutes les matières inflammables à l'écart de la zone de travail.
- **⚠ AVERTISSEMENT ! VAPEURS TOXIQUES !** Les poussières nocives / toxiques produites lors de ponçage sont dangereuses pour la santé de l'utilisateur et des personnes séjournant à proximité.  
Porter des lunettes protectrices et un masque antipoussières !
- En cas d'usinage prolongé de bois et plus spécialement de matériaux dégagant des poussières nocives, vous devez raccorder l'appareil à un dispositif externe d'aspiration des poussières adéquat.
- Assurer une ventilation convenable du local lors du ponçage de plastiques, peintures, vernis, etc.
- Ne pas imbiber les matériaux ou surfaces à poncer avec des liquides à base de solvants.
- Ne travaillez pas sur des matériaux humidifiés ou sur des surfaces humides.
- Éviter de poncer des peintures contenant du plomb ou d'autres matériaux toxiques.
- Ne pas poncer des matériaux à base d'amiante. L'amiante est considérée cancérigène.
- Éviter tout contact avec la feuille abrasive oscillante.
- Uniquement utiliser l'appareil avec une feuille abrasive fixée.
- Ne jamais utiliser l'appareil de manière non-conforme et exclusivement avec des pièces / accessoires d'origine. L'usage de pièces ou

d'accessoires autres que ceux recommandés dans le mode d'emploi peut représenter un risque de blessure de l'utilisateur.

- Après l'extinction de l'appareil, attendre l'arrêt complet avant de le poser.
- L'appareil doit toujours rester propre, sec et exempt d'huiles ou de graisses.

## ● Tout est clair ?

- Avant de commencer le travail, vous devez vous familiariser avec les instructions, les fonctions et la manipulation de l'appareil. Afin d'assurer un travail en toute sécurité il convient de respecter toutes les indications et instructions du fabricant.

## ● Mise en service

**⚠ PRUDENCE !** Vérifier que l'appareil est éteint avant de le brancher à l'alimentation électrique.

**Avis :** Mettez toujours la ponceuse triangulaire en marche avant de la mettre en contact avec le matériau, ne posez qu'ensuite l'appareil sur la pièce à traiter.

### Allumer l'appareil :

- Pousser l'interrupteur MARCHÉ / ARRÊT  vers l'avant en position « 1 ».

### Éteindre l'appareil :

- Pousser l'interrupteur MARCHÉ / ARRÊT  vers l'arrière en position « 0 ».

### Sélection de la vitesse d'oscillation :

La vitesse d'oscillation désirée peut être réglée selon les besoins avec la molette de présélection de la vitesse . Ce réglage peut également être modifié durant le travail. Déterminer la vitesse d'oscillation optimale pour votre travail par un essai pratique. Réglage 1 = vitesse minimale / Réglage max. = vitesse maximale

## ● Aspiration des poussières

**⚠ AVERTISSEMENT ! RISQUE D'INCENDIE !**  
Il existe un risque d'incendie lors de travaux avec

des outils électriques disposant d'un bac de récupération de poussières ou pouvant être raccordés à un aspirateur par un dispositif d'aspiration des poussières ! Sous des conditions défavorables, par exemple projection d'étincelles, ponçage de métaux ou restes de métal dans du bois, la poussière de bois peut s'enflammer dans le bac de récupération de poussières (ou dans le sachet à poussières de l'aspirateur). Ceci peut plus spécialement se produire lorsque la poussière de bois est mélangée avec des restes de peinture ou d'autres produits chimiques et que les copeaux sont chauds après un travail prolongé. Il faut donc absolument éviter d'échauffer les matières usinées et l'outil, ainsi que toujours vider le bac de récupération de poussières ou le sachet à poussières de l'aspirateur lors des pauses de travail.

### Porter un masque anti-poussières !

**AVERTISSEMENT !** Toujours débrancher la fiche secteur de la prise de courant avant d'effectuer des travaux sur l'appareil.

### ● Adaptateur d'aspiration externe (avec réducteur)

#### Raccordement :

- Enfoncer l'adaptateur d'aspiration externe [7] dans le manchon d'aspiration [4]. Utiliser pour cela les éléments de guidage sur l'appareil et sur l'adaptateur. Pour verrouiller, tournez les tubulures d'aspiration dans le sens horaire.
- Le cas échéant, utiliser le réducteur [8] en l'insérant dans l'adaptateur [7].
- Raccorder le tuyau d'un dispositif d'aspiration des poussières homologué (par ex. d'un aspirateur de poussières d'atelier) dans l'adaptateur d'aspiration externe [7] ou le réducteur [8].

#### Démontage :

- Démontez le tuyau du dispositif d'aspiration des poussières de l'adaptateur d'aspiration externe [7]. Pour le déverrouillage, tournez le manchon d'aspiration [4] dans le sens contraire des aiguilles d'une montre.

- Démontez l'adaptateur d'aspiration externe [7], le cas échéant avec le réducteur [8].

### ● Fixer / enlever la feuille abrasive

**AVERTISSEMENT !** Toujours débrancher la fiche secteur de la prise de courant avant d'effectuer des travaux sur l'appareil.

#### Fixer :

- La feuille abrasive se fixe aisément par velcro sur le plateau de ponçage [6].

#### Enlever :

- Tirer sur la feuille abrasive pour l'enlever du plateau de ponçage [6] (voir ill. B).

#### Matériaux :

Bois (feuilles abrasives incluse dans la fourniture), peinture\*, pierre\*

\*selon la feuille abrasive

### ● Rotation du plateau de ponçage par crans de 60°

**AVERTISSEMENT !** Toujours débrancher la fiche secteur de la prise de courant avant d'effectuer des travaux sur l'appareil.

- Tournez la plaque de ponçage [6] de la ponceuse triangulaire par étapes de 60° jusqu'à ce qu'elle s'encliquette dans la position voulue (voir ill. C).

#### Enlèvement et surface :

La forme de la ponceuse triangulaire vous permet de travailler également à des endroits difficilement accessibles, angles et bords (voir ill. D).

Le rendement d'enlèvement et la qualité de surface dépendent du grain de la feuille abrasive et de la vitesse d'oscillation sélectionnés.

- Veuillez tenir compte que pour l'usinage des différents matériaux, il convient d'utiliser des feuilles abrasives adéquates avec différents grains et aussi, d'ajuster la vitesse d'oscillation au matériau.

## ● Instructions de travail

- Amener l'appareil en marche contre la pièce usinée.
- Travailler avec une faible pression de contact.
- Travailler avec une avance régulière.
- Changer les feuilles abrasives à temps.
- Ne jamais poncer différents matériaux avec la même feuille abrasive (par ex. du bois et ensuite du métal). Le meilleur ponçage ne peut être réalisé qu'avec des feuilles abrasive en parfait état.
- Nettoyer régulièrement la feuille abrasive avec l'aspirateur.

## ● Entretien et nettoyage

**⚠ AVERTISSEMENT !** Toujours débrancher la fiche secteur de la prise de courant avant d'effectuer des travaux sur l'appareil.

La ponceuse triangulaire ne nécessite pas de maintenance.

- Nettoyer l'outil régulièrement, directement après avoir terminé le travail.
- Utiliser un chiffon sec pour essuyer le boîtier.
- Nettoyer les poussières de ponçage adhérant au boîtier avec un pinceau.
- Ne jamais utiliser d'objets pointus, d'essence, de solvant ou détergent attaquant le plastique. Éviter toute infiltration de liquides dans le boîtier de l'appareil.
- Les orifices d'aération 5 doivent toujours rester propres.

## ● Service

- **⚠ AVERTISSEMENT ! Uniquement confier la réparation de vos appareils à des techniciens qualifiés et avec des pièces de rechange d'origine.** Ceci permet d'assurer la sécurité de fonctionnement de l'appareil.
- **⚠ AVERTISSEMENT ! Afin d'éviter tout danger, toujours confier le remplacement de la fiche ou du cordon secteur au fabricant de l'appareil ou à**

**son S.A.V.** Ceci permet d'assurer la sécurité de fonctionnement de l'appareil.

## ● Garantie

Indépendamment de la garantie commerciale souscrite, le vendeur reste tenu des défauts de conformité du bien et des vices rédhibitoires dans les conditions prévues aux articles L211-4 et suivants du Code de la consommation et aux articles 1641 et suivants du Code Civil.

**Cet appareil bénéficie de 3 ans de garantie à compter de la date d'achat. L'appareil a été fabriqué avec soin et consciencieusement contrôlé avant sa distribution. Veuillez conserver le ticket de caisse en guise de preuve d'achat. Si la garantie devait s'appliquer, contactez par téléphone votre interlocuteur du service après-vente. Cette condition doit être respectée pour assurer l'expédition gratuite de votre marchandise.**

La prestation de garantie s'applique uniquement pour les erreurs de matériaux et de fabrication, pas pour les dommages de transport, les pièces d'usure ou les dommages subis par les pièces fragiles, comme par ex. les interrupteurs ou les batteries. Le produit est exclusivement destiné à un usage privé et non commercial.

La garantie est annulée en cas de manipulation incorrecte et inappropriée, d'utilisation brutale et en cas d'intervention qui n'aurait pas été réalisée par notre centre de service après-vente agréé. Cette garantie ne constitue pas une restriction de vos droits légaux.

La durée de la garantie n'est pas prolongée par la garantie du fabricant. Ceci vaut également pour les pièces remplacées et réparées. Tous dommages et défauts présents dès l'achat doivent être notifiés dès que le produit est déballé, et au plus tard deux jours après la date d'achat. Toutes réparations survenant après la période sous garantie ne seront pas prises en charge.

FR

Service France

Tel.: 0800 919270

e-mail: [kompernass@lidl.fr](mailto:kompernass@lidl.fr)

**IAN 47123**

## ● Mise au rebut



L'emballage se compose exclusivement de matières recyclables qui peuvent être mises au rebut dans les déchetteries locales.



**Ne pas jeter les appareils électriques dans les ordures ménagères !**

Conformément à la directive européenne 2002/96/EC relative aux appareils électriques et électroniques usés, et à son application dans les législations nationales, les outils électriques usés doivent être collectés séparément et faire l'objet d'un recyclage écophil.

Renseignez-vous auprès de votre mairie ou de l'administration municipale concernant les possibilités de mise au rebut des appareils usés.

## ● Déclaration de conformité / Fabricant CE

Nous soussignés, KOMPERNASS HANDELS GMBH, responsable du document : Monsieur Semi Uguzlu, BURGSTRASSE 21, 44867 BOCHUM, GERMANY, déclarons par la présente que ce produit est en conformité avec les normes, documents normatifs et référentiels, et directives CE suivants :

**Directive Machines  
(2006 / 42 / EC)**

**Directive CE Basse tension  
(2006 / 95 / EC)**

**Compatibilité électromagnétique  
(2004 / 108 / EC)**

**RoHS Directive  
(2011 / 65 / EU)**

**Normes harmonisées appliquées**

EN 60745-1/A11:2010

EN 60745-2-4/A11:2011

EN 62233:2008

EN 55014-1/A1:2009

EN 55014-2/A2:2008

EN 61000-3-2/A2:2009, EN 61000-3-3:2008

**Type / Désignation de l'appareil :**

Ponceuse triangulaire PDS 290 A1

**Date of manufacture (DOM) : 09-2013**

**Numéro de série : IAN 47123**

Bochum, 30.09.2013

A handwritten signature in black ink, appearing to read 'Semi Uguzlu'.

Semi Uguzlu

- Responsable qualité -

Tous droits de modifications techniques à fins d'amélioration réservés.

**Einleitung**

Bestimmungsgemäßer Gebrauch.....	Seite 14
Ausstattung.....	Seite 14
Lieferumfang .....	Seite 14
Technische Daten.....	Seite 14

**Allgemeine Sicherheitshinweise für Elektrowerkzeuge**

1. Arbeitsplatz-Sicherheit.....	Seite 15
2. Elektrische Sicherheit .....	Seite 15
3. Sicherheit von Personen.....	Seite 15
4. Verwendung und Behandlung des Elektrowerkzeugs .....	Seite 16
5. Service .....	Seite 16
Gerätespezifische Sicherheitshinweise für Dreieckschleifer .....	Seite 17
Alles verstanden?.....	Seite 17

**Inbetriebnahme** ..... Seite 17

Staubabsaugung .....	Seite 18
Adapter zur Fremdabsaugung (mit Reduzierstück) .....	Seite 18
Schleifblatt anbringen / abziehen.....	Seite 18
Schleifplatte in 60°-Schritten drehen.....	Seite 18
Arbeitshinweise.....	Seite 19

**Wartung und Reinigung**..... Seite 19**Service**..... Seite 19**Garantie**..... Seite 19**Entsorgung**..... Seite 20**Konformitätserklärung / Hersteller**..... Seite 20

## Dreieckschleifer PDS 290 A1

### ● Einleitung

Wir beglückwünschen Sie zum Kauf Ihres neuen Gerätes. Sie haben sich damit für ein hochwertiges Produkt entschieden. Die Bedienungsanleitung ist Teil dieses Produkts. Sie enthält wichtige Hinweise für Sicherheit, Gebrauch und Entsorgung. Machen Sie sich vor der Benutzung des Produkts mit allen Bedien- und Sicherheitshinweisen vertraut. Benutzen Sie das Produkt nur wie beschrieben und für die angegebenen Einsatzbereiche. Händigen Sie alle Unterlagen bei Weitergabe des Produkts an Dritte mit aus.

### ● Bestimmungsgemäßer Gebrauch

Das Gerät ist – je nach Schleifpapier – zum trockenen Schleifen von Holz, Kunststoff, Metall, Spachtelmasse sowie lackierten Oberflächen bestimmt. Das Gerät ist besonders geeignet für Ecken, Profile oder schwer zugängliche Stellen. Jede andere Verwendung oder Veränderung des Gerätes gilt als nicht bestimmungsgemäß und birgt erhebliche Unfallgefahren. Für aus bestimmungswidriger Verwendung entstandene Schäden übernehmen wir keine Haftung. Nicht für den gewerblichen Gebrauch bestimmt.

### ● Ausstattung

- |   |                              |
|---|------------------------------|
| 1 | EIN-/ AUS-Schalter           |
| 2 | Stellrad Schwingzahlvorwahl  |
| 3 | Netzleitung                  |
| 4 | Absaugstutzen                |
| 5 | Lüftungsöffnungen            |
| 6 | Schleifplatte (360° drehbar) |
| 7 | Adapter zur Fremdabsaugung   |
| 8 | Reduzierstück                |

### ● Lieferumfang

- 1 Dreieckschleifer PDS 290 A1
- 3 Schleifblätter
- 1 Adapter zur Fremdabsaugung

- 1 Reduzierstück
- 1 Bedienungsanleitung

### ● Technische Daten

Nennaufnahme:	290 W
Nennspannung:	230 V~ 50 Hz
Nenn Drehzahl:	$n_0$ 6000 – 11 000 min <sup>-1</sup>
Nennschwingzahl:	$n_0$ 12000 – 22000 min <sup>-1</sup>
Schleifplatte:	360° drehbar
Schutzklasse:	II/□

### **Geräusch- und Vibrationsinformationen:**

Messwert für Geräusch ermittelt entsprechend EN 60745. Der A-bewertete Geräuschpegel des Elektrowerkzeugs beträgt typischerweise:  
Schalldruckpegel: 78 dB(A)  
Schalleistungspegel: 89 dB(A)  
Unsicherheit K: 3 dB

### **Gehörschutz tragen!**

### **Bewertete Beschleunigung, typischerweise:**

Hand-/ Armvibration  $a_h = 6,7 \text{ m/s}^2$   
Unsicherheit K = 1,5 m/s<sup>2</sup>

**⚠️ WARNUNG!** Der in diesen Anweisungen angegebene Schwingungspegel ist entsprechend einem in EN 60745 genormten Messverfahren gemessen worden und kann für den Gerätevergleich verwendet werden. Der angegebene Schwingungsemissionswert kann auch zu einer einleitenden Einschätzung der Aussetzung verwendet werden. Der Schwingungspegel wird sich entsprechend dem Einsatz des Elektrowerkzeugs verändern und kann in manchen Fällen über dem in diesen Anweisungen angegebenen Wert liegen. Die Schwingungsbelastung könnte unterschätzt werden, wenn das Elektrowerkzeug regelmäßig in solcher Weise verwendet wird.

**Hinweis:** Für eine genaue Abschätzung der Schwingungsbelastung während eines bestimmten Arbeitszeitraumes sollten auch die Zeiten berücksichtigt werden, in denen das Gerät abgeschaltet ist oder zwar läuft, aber nicht tatsächlich im Einsatz ist. Dies kann die Schwingungsbelastung über den gesamten Arbeitszeitraum deutlich reduzieren.

## ● Allgemeine Sicherheitshinweise für Elektrowerkzeuge

**⚠️ WARNUNG!** Lesen Sie alle Sicherheitshinweise und Anweisungen. Versäumnisse bei der Einhaltung der Sicherheitshinweise und Anweisungen können elektrischen Schlag, Brand und/oder schwere Verletzungen verursachen.

**Bewahren Sie alle Sicherheitshinweise und Anweisungen für die Zukunft auf!**

Der in den Sicherheitshinweisen verwendete Begriff „Elektrowerkzeug“ bezieht sich auf netzbetriebene Elektrowerkzeuge (mit Netzkabel) und auf akkubetriebene Elektrowerkzeuge (ohne Netzkabel).

### 1. Arbeitsplatz-Sicherheit

- Halten Sie Ihren Arbeitsbereich sauber und gut beleuchtet.** Unordnung und unbeluchtete Arbeitsbereiche können zu Unfällen führen.
- Arbeiten Sie mit dem Elektrowerkzeug nicht in explosionsgefährdeter Umgebung, in der sich brennbare Flüssigkeiten, Gase oder Stäube befinden.** Elektrowerkzeuge erzeugen Funken, die den Staub oder die Dämpfe entzünden können.
- Halten Sie Kinder und andere Personen während der Benutzung des Elektrowerkzeugs fern.** Bei Ablenkung können Sie die Kontrolle über das Gerät verlieren.

### 2. Elektrische Sicherheit

- Der Anschlussstecker des Elektrowerkzeugs muss in die Steckdose passen. Der Stecker darf in keiner Weise verändert werden. Verwenden Sie keine Adapterstecker gemeinsam mit schutzgeerdeten Elektrowerkzeugen.** Unveränderte Stecker und passende Steckdosen verringern das Risiko eines elektrischen Schlages.
- Vermeiden Sie Körperkontakt mit geerdeten Oberflächen, wie von Rohren, Heizungen, Herden und Kühlschränken.**

Es besteht ein erhöhtes Risiko durch elektrischen Schlag, wenn Ihr Körper geerdet ist.

- Halten Sie Elektrowerkzeuge von Regen oder Nässe fern.** Das Eindringen von Wasser in ein Elektrogerät erhöht das Risiko eines elektrischen Schlages.
- Zweckentfremden Sie das Kabel nicht, um das Elektrowerkzeug zu tragen, aufzuhängen oder um den Stecker aus der Steckdose zu ziehen. Halten Sie das Kabel fern von Hitze, Öl, scharfen Kanten oder sich bewegenden Geräteteilen.** Beschädigte oder verwickelte Kabel erhöhen das Risiko eines elektrischen Schlages.
- Wenn Sie mit einem Elektrowerkzeug im Freien arbeiten, verwenden Sie nur Verlängerungskabel, die auch für den Außenbereich zugelassen sind.** Die Anwendung eines für den Außenbereich geeigneten Verlängerungskabels verringert das Risiko eines elektrischen Schlages.
- Wenn der Betrieb des Elektrowerkzeugs in feuchter Umgebung nicht vermeidbar ist, verwenden Sie einen Fehlerstromschutzschalter.** Der Einsatz eines Fehlerstromschutzschalters vermindert das Risiko eines elektrischen Schlages.

### 3. Sicherheit von Personen

- Seien Sie stets aufmerksam, achten Sie darauf, was Sie tun und gehen Sie mit Vernunft an die Arbeit mit einem Elektrowerkzeug. Benutzen Sie kein Elektrowerkzeug, wenn Sie müde sind oder unter dem Einfluss von Drogen, Alkohol oder Medikamenten stehen.** Ein Moment der Unachtsamkeit beim Gebrauch des Elektrowerkzeuges kann zu ernsthaften Verletzungen führen.
- Tragen Sie persönliche Schutzausrüstung und immer eine Schutzbrille.** Das Tragen persönlicher Schutzausrüstung wie Staubmaske, rutschfeste Sicherheitsschuhe, Schutzhelm oder Gehörschutz, je nach Art und Einsatz des Elektrowerkzeuges, verringert das Risiko von Verletzungen.

- c) **Vermeiden Sie eine unbeabsichtigte Inbetriebnahme. Vergewissern Sie sich, dass das Elektrowerkzeug ausgeschaltet ist, bevor Sie es an die Stromversorgung anschließen, es aufnehmen oder tragen.** Wenn Sie beim Tragen des Elektrowerkzeuges den Finger am Schalter haben oder das Gerät bereits eingeschaltet an die Stromversorgung anschließen, kann dies zu Unfällen führen.
  - d) **Entfernen Sie Einstellwerkzeuge oder Schraubenschlüssel, bevor Sie das Elektrowerkzeug einschalten.** Ein Werkzeug oder Schlüssel, der sich in einem drehenden Geräteteil befindet, kann zu Verletzungen führen.
  - e) **Vermeiden Sie eine abnormale Körperhaltung. Sorgen Sie für einen sicheren Stand und halten Sie jederzeit das Gleichgewicht.** Dadurch können Sie das Elektrowerkzeug in unerwarteten Situationen besser kontrollieren.
  - f) **Tragen Sie geeignete Kleidung. Tragen Sie keine weite Kleidung oder Schmuck. Halten Sie Haare, Kleidung und Handschuhe fern von sich bewegenden Teilen.** Lockere Kleidung, Schmuck oder lange Haare können von sich bewegenden Teilen erfasst werden.
  - g) **Wenn Staubabsaug- und -auffangeinrichtungen montiert werden können, vergewissern Sie sich, dass diese angeschlossen sind und richtig verwendet werden.** Die Verwendung einer Staubabsaugung kann Gefährdungen durch Staub verringern.
- zeug, das sich nicht mehr ein- oder ausschalten lässt, ist gefährlich und muss repariert werden.
  - c) **Ziehen Sie den Stecker aus der Steckdose, bevor Sie Geräteeinstellungen vornehmen, Zubehörteile wechseln oder das Gerät weglegen.** Diese Vorsichtsmaßnahme verhindert den unbeabsichtigten Start des Elektrowerkzeuges.
  - d) **Bewahren Sie unbenutzte Elektrowerkzeuge außerhalb der Reichweite von Kindern auf. Lassen Sie Personen das Gerät nicht benutzen, die mit diesem nicht vertraut sind oder diese Anweisungen nicht gelesen haben.** Elektrowerkzeuge sind gefährlich, wenn sie von unerfahrenen Personen benutzt werden.
  - e) **Pflegen Sie Elektrowerkzeuge mit Sorgfalt. Kontrollieren Sie, ob bewegliche Teile einwandfrei funktionieren und nicht klemmen, ob Teile gebrochen oder so beschädigt sind, dass die Funktion des Elektrowerkzeuges beeinträchtigt ist. Lassen Sie beschädigte Teile vor dem Einsatz des Gerätes reparieren.** Viele Unfälle haben ihre Ursache in schlecht gewarteten Elektrowerkzeugen.
  - f) **Halten Sie Schneidwerkzeuge scharf und sauber.** Sorgfältig gepflegte Schneidwerkzeuge mit scharfen Schneidkanten verkleben sich weniger und sind leichter zu führen.
  - g) **Verwenden Sie Elektrowerkzeug, Zubehör, Einsatzwerkzeuge usw. entsprechend diesen Anweisungen. Berücksichtigen Sie dabei die Arbeitsbedingungen und die auszuführende Tätigkeit.** Der Gebrauch von Elektrowerkzeugen für andere als die vorgesehenen Anwendungen kann zu gefährlichen Situationen führen.

## 4. Verwendung und Behandlung des Elektrowerkzeugs

- a) **Überlasten Sie das Gerät nicht. Verwenden Sie für Ihre Arbeit das dafür bestimmte Elektrowerkzeug.** Mit dem passenden Elektrowerkzeug arbeiten Sie besser und sicherer im angegebenen Leistungsbereich.
- b) **Benutzen Sie kein Elektrowerkzeug, dessen Schalter defekt ist.** Ein Elektrowerk-

## 5. Service

- a) **Lassen Sie Ihr Elektrowerkzeug nur von qualifiziertem Fachpersonal und nur mit Original-Ersatzteilen reparieren.** Damit wird sichergestellt, dass die Sicherheit des Elektrowerkzeugs erhalten bleibt.



## ● Gerätespezifische Sicherheitshinweise für Dreieckschleifer

- Sichern Sie das Werkstück. Benutzen Sie Spannvorrichtungen / Schraubstock, um das Werkstück festzuhalten. Es ist damit sicherer gehalten, als mit Ihrer Hand.
- Stützen Sie auf keinen Fall die Hände neben oder vor dem Gerät und der zu bearbeitenden Fläche ab, da bei einem Abrutschen Verletzungsgefahr besteht.
- Ziehen Sie bei Gefahr sofort den Netzstecker aus der Steckdose.
- Führen Sie das Netzkabel immer nach hinten vom Gerät weg.
- **BRANDGEFAHR DURCH FUNKENFLUG!**  
Wenn Sie Metalle schleifen, entsteht Funkenflug. Achten Sie deshalb unbedingt darauf, dass keine Personen gefährdet werden und sich keine brennbaren Materialien in der Nähe des Arbeitsbereiches befinden.
- **⚠️ WARNUNG! GIFTIGE DÄMPFE!**  
Die durch die Bearbeitung entstehenden schädlichen / giftigen Stäube stellen eine Gesundheitsgefährdung für die Bedienperson oder in der Nähe befindliche Personen dar. Tragen Sie Schutzbrille und Staubschutzmaske!
- Schließen Sie bei längerem Bearbeiten von Holz und insbesondere wenn Materialien bearbeitet werden, bei denen gesundheitsgefährdende Stäube entstehen, das Gerät an eine geeignete externe Staubabsaugvorrichtung an.
- Sorgen Sie bei der Bearbeitung von Kunststoffen, Farben, Lacken, etc. für ausreichende Belüftung.
- Tränken Sie Materialien oder zu bearbeitende Flächen nicht mit lösungsmittelhaltigen Flüssigkeiten.
- Bearbeiten Sie keine angefeuchteten Materialien oder feuchte Flächen.
- Vermeiden Sie das Schleifen von bleihaltigen Farben oder anderen gesundheitsschädlichen Materialien.
- Asbesthaltiges Material darf nicht bearbeitet werden. Asbest gilt als krebserregend.
- Vermeiden Sie den Kontakt mit dem laufenden Schleifblatt.
- Verwenden Sie das Gerät nur mit angebrachtem Schleifblatt.

- Verwenden Sie das Gerät niemals zweckentfremdet und nur mit Originalteilen / -zubehör. Der Gebrauch anderer als in der Bedienungsanleitung empfohlener Teile oder anderen Zubehörs kann eine Verletzungsgefahr für Sie bedeuten.
- Lassen Sie das ausgeschaltete Gerät zum Stillstand kommen, bevor Sie es ablegen.
- Das Gerät muss stets sauber, trocken und frei von Öl oder Schmierfetten sein.

## ● Alles verstanden?

- Wenn Sie sich mit den Hinweisen, Funktionen und Handhabungen Ihres Gerätes vertraut gemacht haben, können Sie mit der Arbeit beginnen. Unter Berücksichtigung aller Angaben und Hinweise des Herstellers arbeiten Sie am sichersten.

## ● Inbetriebnahme

**⚠️ VORSICHT!** Stellen Sie sicher, dass das Gerät vor dem Anschließen an die Stromversorgung ausgeschaltet ist.

**Hinweis:** Schalten Sie den Dreieckschleifer immer vor Materialkontakt ein und führen Sie das Gerät erst dann auf das Werkstück.

### Gerät einschalten:

- Schieben Sie den EIN- / AUS-Schalter **1** nach vorne, Position „I“.

### Gerät ausschalten:

- Schieben Sie den EIN- / AUS-Schalter **1** nach hinten, Position „0“.

### Schwingzahl vorwählen:

Die gewünschte Schwingzahl können Sie mit dem Stellrad Schwingzahlvorwahl **2** je nach Bedarf vorwählen. Die Einstellung können Sie auch während des Arbeitsvorganges verändern. Die für Ihre Arbeiten optimale Schwingzahl ermitteln Sie durch einen praktischen Test.

Einstellung 1 = niedrigste Schwingzahl /  
Einstellung max. = höchste Schwingzahl

## ● Staubabsaugung

**⚠️ WARNUNG! BRANDGEFAHR!** Beim Arbeiten mit Elektrogeräten, die über eine Staubfangbox verfügen oder durch eine Staubabsaugvorrichtung mit dem Staubsauger verbunden werden können, besteht Brandgefahr! Unter ungünstigen Bedingungen kann sich Holzstaub im Staubsack (oder im Staubbeutel des Staubsaugers) selbst entzünden. Dies kann z.B. bei Funkenflug, beim Schleifen von Metall oder Metallresten in Holz geschehen. Insbesondere ist dies möglich, wenn der Holzstaub mit Lackresten oder anderen chemischen Stoffen vermischt ist und das Schleifgut nach langem Arbeiten heiß ist. Vermeiden Sie deshalb unbedingt eine Überhitzung des Schleifguts und des Gerätes. Entleeren Sie vor Arbeitspausen stets die Staubfangbox bzw. den Staubbeutel des Staubsaugers.

### Tragen Sie eine Staubschutzmaske!

**⚠️ WARNUNG!** Bevor Sie Arbeiten am Gerät durchführen, ziehen Sie immer den Netzstecker aus der Steckdose.

## ● Adapter zur Fremdotsaugung (mit Reduzierstück)

### Anschließen:

- Schieben Sie den Adapter zur Fremdotsaugung **7** in den Absaugstutzen **4**. Beachten Sie dazu die Führungshilfen am Gerät und am Adapter. Zur Verriegelung drehen Sie den Absaugstutzen im Uhrzeigersinn.
- Verwenden Sie falls nötig das Reduzierstück **8**, indem Sie es in den Adapter **7** schieben.
- Schieben Sie den Schlauch einer zulässigen Staubsaugvorrichtung (z.B. eines Werkstattstaubsaugers) auf den Adapter zur Fremdotsaugung **7** bzw. das Reduzierstück **8**.

### Entnehmen:

- Ziehen Sie den Schlauch der Staubsaugvorrichtung vom Adapter zur Fremdotsaugung **7** ab. Drehen Sie zum Entriegeln den Absaugstutzen **4** gegen den Uhrzeigersinn.

- Ziehen Sie den Adapter zur Fremdotsaugung **7** ggf. mit dem Reduzierstück **8** ab.

## ● Schleifblatt anbringen/abziehen

**⚠️ WARNUNG!** Bevor Sie Arbeiten am Gerät durchführen, ziehen Sie immer den Netzstecker aus der Steckdose.

### Anbringen:

- Sie können das Schleifblatt mittels Klettverschluss an der Schleifplatte **6** anbringen.

### Abziehen:

- Ziehen Sie das Schleifblatt einfach von der Schleifplatte **6** ab (siehe Abb. B).

### Werkstoffe:

Holz (Schleifblätter im Lieferumfang enthalten), Farbe\*, Gestein\*

\*abhängig vom Schleifblatt

## ● Schleifplatte in 60° - Schritten drehen

**⚠️ WARNUNG!** Bevor Sie Arbeiten am Gerät durchführen, ziehen Sie immer den Netzstecker aus der Steckdose.

- Drehen Sie die Schleifplatte **6** des Dreieckschleifers in 60°-Schritten, bis sie in der gewünschten Position einrastet (siehe Abb. C).

### Abtrag und Oberfläche:

Die Form des Dreieckschleifers ermöglicht Ihnen das Schleifen auch an schwer zugänglichen Stellen, Ecken und Kanten (siehe Abb. D).

Die Abtragsleistung und die Oberflächengüte werden von der Kornstärke des Schleifblattes und der eingestellten Schwingzahl bestimmt.

- Beachten Sie bitte, dass Sie zur Bearbeitung der verschiedenen Materialien entsprechende Schleifblätter mit unterschiedlicher Körnung einsetzen. Passen Sie die Schwingzahl ebenfalls dem Material an.

## ● Arbeitshinweise

- Führen Sie das Gerät eingeschaltet an das Werkstück.
- Arbeiten Sie mit geringem Anpressdruck.
- Arbeiten Sie mit gleichmäßigem Vorschub.
- Wechseln Sie die Schleifblätter rechtzeitig aus.
- Schleifen Sie nie mit dem gleichen Schleifblatt unterschiedliche Materialien (z.B. Holz und anschließend Metall). Nur mit einwandfreien Schleifblättern erreichen Sie gute Schleifleistungen.
- Reinigen Sie hin und wieder das Schleifblatt mit dem Staubsauger.

## ● Wartung und Reinigung

**⚠ WARNUNG!** Bevor Sie Arbeiten am Gerät durchführen, ziehen Sie immer den Netzstecker aus der Steckdose.

Der Dreieckschleifer ist wartungsfrei.

- Reinigen Sie das Gerät regelmäßig, direkt nach Abschluss der Arbeit.
- Verwenden Sie zur Reinigung des Gehäuses ein trockenes Tuch.
- Entfernen Sie anhaftenden Schleifstaub mit einem Pinsel.
- Verwenden Sie keinesfalls scharfe Gegenstände, Benzin, Lösungsmittel oder Reiniger, die Kunststoff angreifen. Vermeiden Sie, dass Flüssigkeiten in das Innere des Gerätes gelangen.
- Halten Sie die Lüftungsöffnungen 5 immer frei.

## ● Service

- **⚠ WARNUNG!** Lassen Sie Ihr Gerät nur von qualifiziertem Fachpersonal und nur mit Originalersatzteilen reparieren. Damit wird sichergestellt, dass die Sicherheit des Gerätes erhalten bleibt.
- **⚠ WARNUNG!** Lassen Sie den Austausch des Steckers oder der Anschlussleitung immer vom Hersteller des Elektrowerkzeugs oder seinem Kundendienst ausführen. Damit wird

sichergestellt, dass die Sicherheit des Gerätes erhalten bleibt.

## ● Garantie

**Sie erhalten auf dieses Gerät 3 Jahre Garantie ab Kaufdatum. Das Gerät wurde sorgfältig produziert und vor Anlieferung gewissenhaft geprüft. Bitte bewahren Sie den Kassenbon als Nachweis für den Kauf auf. Bitte setzen Sie sich im Garantiefall mit Ihrer Servicestelle telefonisch in Verbindung. Nur so kann eine kostenlose Einsendung Ihrer Ware gewährleistet werden.**

Die Garantieleistung gilt nur für Material- oder Fabrikationsfehler, nicht aber für Transportschäden, Verschleißteile oder für Beschädigungen an zerbrechlichen Teilen, z. B. Schalter oder Akkus. Das Produkt ist lediglich für den privaten und nicht für den gewerblichen Gebrauch bestimmt.

Bei missbräuchlicher und unsachgemäßer Behandlung, Gewaltanwendung und bei Eingriffen, die nicht von unserer autorisierten Service-Niederlassung vorgenommen wurden, erlischt die Garantie. Ihre gesetzlichen Rechte werden durch diese Garantie nicht eingeschränkt.

Die Garantiezeit wird durch die Gewährleistung nicht verlängert. Dies gilt auch für ersetzte und reparierte Teile. Eventuell schon beim Kauf vorhandene Schäden und Mängel müssen sofort nach dem Auspacken gemeldet werden, spätestens aber zwei Tage nach Kaufdatum. Nach Ablauf der Garantiezeit anfallende Reparaturen sind kostenpflichtig.

**DE**

**Service Deutschland**

**Tel.: 0800 5435 111**

**E-mail: [kompennass@lidl.de](mailto:kompennass@lidl.de)**

**IAN 47123**

## AT

### Service Österreich

Tel.: 0820 201 222  
(0,15 EUR/Min.)

E-mail: [kompernass@lidl.at](mailto:kompernass@lidl.at)

**IAN 47123**

## CH

### Service Schweiz

Tel.: 0842 665566  
(0,08 CHF/Min., Mobilfunk  
max. 0,40 CHF/Min.)

E-mail: [kompernass@lidl.ch](mailto:kompernass@lidl.ch)

**IAN 47123**

## ● Entsorgung



Die Verpackung besteht aus umweltfreundlichen Materialien, die Sie über die örtlichen Recyclingstellen entsorgen können.



**Werfen Sie Elektrowerkzeuge nicht in den Hausmüll!**

Gemäß Europäischer Richtlinie 2002/96/EC über Elektro- und Elektronik-Altgeräte und Umsetzung in nationales Recht müssen verbrauchte Elektrowerkzeuge getrennt gesammelt und einer umweltgerechten Wiederverwertung zugeführt werden.

Möglichkeiten zur Entsorgung des ausgedienten Gerätes erfahren Sie bei Ihrer Gemeinde- oder Stadtverwaltung.

## ● Konformitätserklärung / Hersteller C E

Wir, KOMPERNASS HANDELS GMBH, Dokumentenverantwortlicher: Herr Semi Uguzlu, BURGSTRASSE 21, 44867 BOCHUM, DEUTSCHLAND, erklären hiermit, dass dieses Produkt mit den folgenden Normen, normativen Dokumenten und EG-Richtlinien übereinstimmt:

**Maschinenrichtlinie (2006 / 42 / EC)**

**EG-Niederspannungsrichtlinie (2006 / 95 / EC)**

**Elektromagnetische Verträglichkeit (2004 / 108 / EC)**

**RoHS Richtlinie (2011 / 65 / EU)**

### angewandte harmonisierte Normen

EN 60745-1/A11:2010  
EN 60745-2-4/A11:2011  
EN 62233:2008  
EN 55014-1/A1:2009  
EN 55014-2/A2:2008  
EN 61000-3-2/A2:2009  
EN 61000-3-3:2008

### Typ / Gerätebezeichnung:

Dreieckschleifer PDS 290 A1

**Herstellungsjahr: 09–2013**

**Seriennummer: IAN 47123**

Bochum, 30.09.2013

Semi Uguzlu  
- Qualitätsmanager -

Technische Änderungen im Sinne der Weiterentwicklung sind vorbehalten.

## Introduction

Proper use .....	Page 22
Features and equipment.....	Page 22
Included items.....	Page 22
Technical information .....	Page 22

## General safety advice for electrical power tools

1. Workplace safety.....	Page 23
2. Electrical safety .....	Page 23
3. Personal safety .....	Page 23
4. Careful handling and use of electrical power tools.....	Page 24
5. Service .....	Page 24
Safety advice relating specifically to delta sanders.....	Page 24
Have you understood everything?.....	Page 25

## Preparing for use

Vacuum dust extraction .....	Page 25
Adapter for external vacuum extraction (with reducer piece).....	Page 26
Attaching / detaching sanding sheets.....	Page 26
Turn the backing plate in 60° steps .....	Page 26
Advice on use .....	Page 26

## Maintenance and cleaning .....

Page 26

## Service centre .....

Page 27

## Warranty .....

Page 27

## Disposal.....

Page 27

## Declaration of Conformity / Manufacturer.....

Page 28

## **Delta sander PDS 290 A1**

### ● **Introduction**

We congratulate you on the purchase of your new device. You have chosen a high quality product. The instructions for use are part of the product. They contain important information concerning safety, use and disposal. Before using the product, please familiarise yourself with all of the safety information and instructions for use. Only use the unit as described and for the specified applications. If you pass the product on to anyone else, please ensure that you also pass on all the documentation with it.

### ● **Proper use**

This device - when combined with the appropriate sandpaper - is suitable for dry-sanding wood, plastic, metal, filler and painted surfaces. The device is particularly suitable for corners, profiles or difficult to access places. Any other use or modification to the device shall be considered as improper use and could give rise to considerable dangers. We will not accept liability for loss or damage arising from improper use. Not suitable for commercial use.

### ● **Features and equipment**

- 1 ON / OFF switch
- 2 Oscillation speed setting wheel
- 3 Mains lead
- 4 Dust extraction spout
- 5 Ventilation openings
- 6 Backing plate (360° rotatable)
- 7 Adapter for external vacuum extraction
- 8 Reducer piece

### ● **Included items**

- 1 Delta sander PDS 290 A1
- 3 Sanding sheets
- 1 Adapter for external vacuum extraction

- 1 Reducer piece
- 1 Operating instructions

### ● **Technical information**

Nom. power input:	290 W
Rated voltage:	230 V~ 50 Hz
Nominal speed:	$n_0$ 6000 - 11000 min <sup>-1</sup>
Nom. oscillation speed:	$n_0$ 12000 - 22000 min <sup>-1</sup>
Backing plate:	360° rotatable
Protection class:	II / □

### **Noise and vibration data:**

Measured values for noise are determined in accordance with EN 60745. The A-weighted noise level of the electrical power tool are typically:

Sound pressure level:	78 dB(A)
Sound power level:	89 dB(A)
Uncertainty K:	3 dB

### **Wear ear protection!**

### **Evaluated acceleration, typical:**

Hand / arm vibration  $a_h = 6.7 \text{ m/s}^2$   
Uncertainty K = 1.5 m/s<sup>2</sup>

**⚠ WARNING!** The vibration level specified in these instructions was measured in accordance with an EN 60745 standardised measurement process and can be used to compare equipment. The vibration emission value specified can also serve as a preliminary assessment of the exposure.

The vibration level will change according to the application of the electrical tool and in some cases may exceed the value specified in these instructions. Regularly using the electric tool in such a way may make it easy to underestimate the vibration.

**Note:** If you wish to make an accurate assessment of the vibration loads experienced during a particular period of working, you should also take into account the intervening periods of time when the device is switched off or is running but is not actually in use. This can result in a much lower vibration load over the whole of the period of working.

## ● **General safety advice for electrical power tools**

**⚠ WARNING!** Read all the safety advice and instructions! Failure to observe the safety advice and instructions may result in electric shock, fire and /or serious injury.

**Keep all the safety advice and instructions in a safe place for future reference!**

The term "electrical tool" used in the safety advice refers to electrical tools powered by mains electricity (by means of a mains lead) and electrical tools powered by rechargeable batteries (without a mains lead).

### 1. Workplace safety

- a) **Keep your working area clean and well lit.** Untidy or poorly lit working areas can lead to accidents.
- b) **Do not work with the device in potentially explosive environments in which there are inflammable liquids, gases or dusts.** Electrical power tools create sparks, which can ignite dusts or fumes.
- c) **Keep children and other people away while you are operating the electrical tool.** Distractions can cause you to lose control of the device.

### 2. Electrical safety

- a) **The mains plug on the device must match the mains socket. The plug must not be modified in any way. Do not use an adapter plug with devices fitted with a protective earth.** Unmodified plugs and matching sockets reduce the risk of electric shock.
- b) **Avoid touching earthed surfaces such as pipes, radiators, ovens and refrigerators with any part of your body.** There is an increased risk of electric shock if your body is earthed.

- c) **Keep the device away from rain or moisture.** Water entering an electrical device increases the risk of electric shock.
- d) **Do not use the mains lead for any purpose for which it was not intended, e.g. to carry the device, to hang up the device or to pull the mains plug out of the mains socket. Keep the mains lead away from heat, oil, sharp edges or moving parts of the device.** Damaged or tangled mains leads increase the risk of electric shock.
- e) **When working outdoors with an electrical power tool always use extension cables that are also approved for use outdoors.** The use of an extension cable suitable for outdoor use reduces the risk of electric shock.
- f) **Use a residual current device (RCD) for protection if operating the electrical power tool in a moist environment is unavoidable.** The use of an RCD reduces the risk of electric shock.

### 3. Personal safety

- a) **Remain alert at all times, watch what you are doing and always proceed with caution. Do not use the device if you are tired or under the influence of drugs, alcohol or medication.** One moment of carelessness when using the device can lead to serious injury.
- b) **Wear personal protective equipment and always wear safety glasses.** The wearing of personal protective equipment such as dust masks, non-slip safety shoes, safety helmets or ear protectors, appropriate to the type of electrical power tool used and work undertaken, reduces the risk of injury.
- c) **Avoid unintentional operation of the device. Check that the electrical power tool is switched off before you connect it to the mains, pick it up or carry it.** Accidents can happen if you carry the device with your finger on the ON/OFF switch or with the device switched on.

- d) **Remove any setting tools or spanners before you switch the device on.** *A tool or spanner left attached to a rotating part of a device can lead to injury.*
- e) **Avoid placing your body in an unnatural position. Keep proper footing and balance at all times.** *By doing this you will be in a better position to control the device in unforeseen circumstances.*
- f) **Wear suitable clothing. Do not wear loose clothing or jewellery. Keep your hair, clothing and gloves clear of moving parts.** *Loose clothing, jewellery or long hair can become trapped in moving parts.*
- g) **If vacuum dust extraction and collection devices are fitted do not forget to check that they are properly connected and correctly used.** *The use of these devices reduces the hazard presented by dust.*
- e) **Look after the device carefully. Check that moving parts are working properly and move freely. Check for any parts that are broken or damaged enough to detrimentally affect the functioning of the device. Have damaged parts repaired before you use the device.** *Many accidents have their origins in poorly maintained electrical power tools.*
- f) **Keep cutting tools clean and sharp.** *Carefully maintained cutting tools with sharp cutting edges are less likely to jam and are easier to control.*
- g) **Use the electrical power tool, accessories, inserted tools etc. in accordance with these instructions and advice, and the stipulations drawn up for this particular type of device. In doing this, take into account the working conditions and the task in hand.** *The use of electrical power tools for purposes other than those intended can lead to dangerous situations.*

### 4. Careful handling and use of electrical power tools

- a) **Do not overload the device. Always use an electrical power tool that is intended for the task you are undertaking.** *By using the right electrical power tool for the job you will work more safely and achieve a better result.*
- b) **Do not use an electrical power tool if its switch is defective.** *An electrical power tool that can no longer be switched on and off is dangerous and must be repaired.*
- c) **Pull the mains plug from the socket before you make any adjustments to the device, change accessories or when the device is put away.** *This precaution is intended to prevent you from unintentionally starting the device.*
- d) **When not in use always ensure that electrical power tools are kept out of reach of children. Do not let anyone use the device if he or she is not familiar with it or has not read the instructions and advice.** *Electrical power tools are dangerous when they are used by inexperienced people.*

### 5. Service

- a) **Have your device repaired at the service centre or by qualified specialist personnel using original manufacturer parts only.** *This will ensure that your device remains safe to use.*

#### ● Safety advice relating specifically to delta sanders

- Securely support the workpiece. Use clamps or a vice to grip the workpiece firmly. This is much safer than holding it in your hand.
- Never support yourself by placing your hands near or in front of the device or the workpiece surface. A slip can result in injury.
- If a dangerous situation arises, pull the mains plug immediately out of the mains socket.
- Always work with the mains lead leading away from the rear of the device.
- **DANGER OF FIRE FROM FLYING SPARKS!** *Abrasing metal creates flying sparks. For this*



reason, always make sure that nobody is placed in any danger and that there are no inflammable materials near the working area.

- **⚠ WARNING! NOXIOUS FUMES!**  
Any harmful / noxious dusts generated from sanding represent a risk to the health of the person operating the device and to anyone near the work area.  
Wear protective glasses and a dust mask!
- When sanding wood and in particular when working on materials that give rise to dusts that are hazardous to health, the sander must be connected to a suitable external dust extraction device.
- Ensure that there is adequate ventilation when working on plastic, paint, varnish etc.
- Do not soak the materials or the surface you are about to work on with liquids containing solvents.
- Do not abrade moistened materials or damp surfaces.
- Avoid sanding paints containing lead or other substances hazardous to health.
- Do not work on materials containing asbestos. Asbestos is a known carcinogen.
- Avoid contact with the moving sanding sheet.
- Operate the device only with an attached sanding sheet.
- Never use the device for a purpose for which it was not intended nor with non-original parts / accessories. The use of tools or accessories other than those recommended in the operating instructions could lead to you suffering an injury.
- Switch the device off and allow it to come to a standstill before you put it down.
- Always keep the device clean, dry and free of oil or grease.

## ● Have you understood everything?

- Once you have made yourself familiar with the instructions and advice, the functioning and handling of your device, you are finally in a position to start work. Observing the manufacturer's instructions and advice will maximise your safety while working with the device.

## ● Preparing for use

**⚠ CAUTION!** Make sure that the device is switched off before you connect it to the mains supply.

**Note:** Always switch on the delta sander before bringing it into contact with the workpiece material.

### Switching on the device:

- Move the ON / OFF switch **1** forwards into setting "1".

### Switching off the device:

- Move the ON / OFF switch **1** backwards into setting "0".

### Selecting the oscillation speed:

You can preselect the oscillation speed you require using the oscillation speed setting wheel **2**. You can also change the speed whilst you are working. The way to determine the optimum oscillation speed for your task is to carry out a practical test. Setting 1 = lowest oscillation speed / Setting max. = highest oscillation speed

## ● Vacuum dust extraction

**⚠ WARNING! DANGER OF FIRE!** There is the danger of fire when working with electrical devices that have a dust box or can be connected to a vacuum cleaner. Under certain conditions the wood dust in the dust extraction bag (or in the vacuum's dust bag) may ignite, e.g. as a result of flying sparks generated when abrading metals or metal objects left in wood. This can happen particularly if the wood dust is mixed with paint residue or other chemicals and the abraded particles are hot from prolonged abrasion. Therefore you must empty the device's dust collection box and the vacuum cleaner's dust bag before taking a break or stopping work and always avoid overheating of the abraded particles and the device.

### Wear a dust mask!

**⚠ WARNING!** Always pull the mains plug is out of the socket before doing any work on the device.

## ● Adapter for external vacuum extraction (with reducer piece)

### Connection:

- Push the adapter for external vacuum extraction **7** into the dust extraction spout **4**. When doing this observe the guide markings on the device and adapter. Turn the suction nozzles clockwise to lock.
- If it is necessary to use the reducer piece **8**, push the reducer piece into the adapter for external vacuum extraction **7**.
- Push the hose of a suitable dust extraction device approved for that purpose (e.g. a workshop vacuum cleaner) on to the adapter for external vacuum extraction **7** or the reducer piece **8**.

### Removal:

- Pull the hose of the dust extraction device off the adapter for external vacuum extraction **7**. Turn anticlockwise to unlock the dust extraction port **4**.
- Pull off the adapter for external vacuum extraction **7** (with the reducer piece **8** if used).

## ● Attaching / detaching sanding sheets

**⚠ WARNING!** Always pull the mains plug is out of the socket before doing any work on the device.

### Attaching:

- Sanding sheets are attached to the backing plate **6** by means of the hook and pile fastening.

### Detaching:

- Simply pull the sanding sheet off the backing plate **6** (see Fig. B).

### Materials:

Wood (sanding sheets included), paint\*, stone\*  
\*depending on the sanding sheet

## ● Turn the backing plate in 60° steps

**⚠ WARNING!** Always pull the mains plug out of the socket before doing any work on the device.

- Turn the backing plate **6** of the delta sander in 60° steps until it engages in the desired position (see Fig. C).

### Sanding output and surfaces:

The shape of the delta sander allows you to sand workpieces even in their difficult to access places, corners and edges (see Fig. D).

Sanding performance and surface quality depend on the grade of sanding sheet and the oscillation speed setting.

- Always use sanding sheets with grades that are suitable for the particular surface you are sanding. The speed selected should also be appropriate to the task undertaken.

## ● Advice on use

- Switch the device on before placing it against the workpiece.
- Apply light sanding pressure only.
- Advance the device at an even rate.
- Change sanding sheets at the appropriate time.
- Do not work on different types of material using the same sanding sheet (e.g. wood and then metal). To achieve the best sanding results you should use unworn, undamaged sanding sheets.
- Clean the sanding sheet from time to time with a vacuum cleaner.

## ● Maintenance and cleaning

**⚠ WARNING!** Always pull the mains plug out of the socket before doing any work on the device.

The delta sander is maintenance-free.

- Clean the device frequently. This should be done immediately after you have finished using it.
- For cleaning the housing use a dry cloth only.
- Remove any adhering sanding dust with a narrow paint brush.

- Never any kind of sharp object or petrol, solvents or cleaning agents that might attack plastic. Do not allow any liquids to enter the inside of the device.
- Always keep the ventilation slots  clear.

## ● Service centre

-  **WARNING!** Have your device repaired only by qualified specialist personnel using original manufacturer parts only. This will ensure that your device remains safe to use.
-  **WARNING!** If the plug or mains lead needs to be replaced, always have the replacement carried out by the manufacturer or its service centre. This will ensure that your device remains safe to use.

## ● Warranty

**The warranty for this appliance is for 3 years from the date of purchase. The appliance has been manufactured with care and meticulously examined before delivery. Please retain your receipt as proof of purchase. In the event of a warranty claim, please make contact by telephone with our Service Department. Only in this way can a post-free despatch for your goods be assured.**

The warranty covers only claims for material and manufacturing defects, but not for transport damage, for wearing parts or for damage to fragile components, e.g. buttons or batteries. This product is for private use only and is not intended for commercial use.

The warranty is void in the case of abusive and improper handling, use of force and internal tampering not carried out by our authorized service branch. Your statutory rights are not restricted in any way by this warranty.

The warranty period will not be extended by repairs made under warranty. This applies also to replaced and repaired parts. Any damage and defects extant on purchase must be reported immediately after unpacking the appliance, at the latest, two days after the purchase date. Repairs made after the expiration of the warranty period are subject to payment.

### GB

#### Service Great Britain

Tel.: **0871 5000 720**

**(0,10 GBP/Min.)**

e-mail: **kompernass@lidl.co.uk**

**IAN 47123**

## ● Disposal



The packaging is wholly composed of environmentally-friendly materials that can be disposed of at a local recycling centre.



**Do not dispose of electrical power tools with the household rubbish!**

In accordance with European Directive 2002/96/EC (covering waste electrical and electronic equipment) and its transposition into national legislation, worn out electrical power tools must be collected separately and taken for environmentally compatible recycling.

Contact your local refuse disposal authority for more details of how to dispose of your worn out electrical devices.

● **Declaration of Conformity /  
Manufacturer CE**

We, KOMPERNASS HANDELS GMBH, the person responsible for documents: Mr Semi Uguzlu, BURGSTRASSE 21, 44867 BOCHUM, GERMANY, hereby declare that this product complies with the following standards, normative documents and EU directives:

**Machinery Directive  
(2006 / 42 / EC)**

**EU Low Voltage Directive  
(2006 / 95 / EC)**

**Electromagnetic Compatibility  
(2004 / 108 / EC)**

**RoHS Directive  
(2011 / 65 / EU)**

**Applicable harmonized standards**

EN 60745-1/A11:2010  
EN 60745-2-4/A11:2011  
EN 62233:2008  
EN 55014-1/A1:2009  
EN 55014-2/A2:2008  
EN 61000-3-2/A2:2009  
EN 61000-3-3:2008

**Type / Device description:**

Delta sander PDS 290 A1

**Date of manufacture (DOM): 09-2013**

**Serial number: IAN 47123**

Bochum, 30.09.2013



Semi Uguzlu  
- Quality Manager -

We reserve the right to make technical modifications in the course of further development.

**KOMPERNASS HANDELS GMBH**

BURGSTRASSE 21  
44867 BOCHUM  
GERMANY

Version des informations - Stand der Informationen

Last Information Update: 09 / 2013

Ident.-No.: PDS290A1092013-FR

---

IAN 47123