

# RABOT ÉLECTRIQUE PEH 30 A1



FR BE

## RABOT ÉLECTRIQUE

Instructions d'utilisation et consignes de sécurité  
Traduction du mode d'emploi d'origine

DE AT CH

## ELEKTROHOBEL

Bedienungs- und Sicherheitshinweise  
Originalbetriebsanleitung

NL BE

## ELEKTRISCHE SCHAAF

Bedienings- en veiligheidsinstructies  
Vertaling van de originele gebruiksaanwijzing

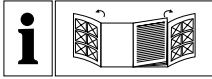

FR BE

Avant de lire le mode d'emploi, ouvrez les deux pages contenant les illustrations et familiarisez-vous ensuite avec toutes les fonctions de l'appareil.

---

NL BE

Vouw vóór het lezen de beide pagina's met de afbeeldingen open en maak u vertrouwd met alle functies van het apparaat.

---

DE AT CH

Klappen Sie vor dem Lesen die beiden Seiten mit den Abbildungen aus und machen Sie sich anschließend mit allen Funktionen des Gerätes vertraut.

FR/BE	Instructions d'utilisation et consignes de sécurité	Page	5
NL/BE	Bedienings- en veiligheidsinstructies	Pagina	15
DE/AT/CH	Bedienungs- und Sicherheitshinweise	Seite	25

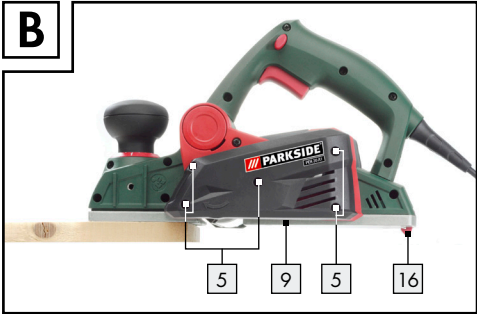
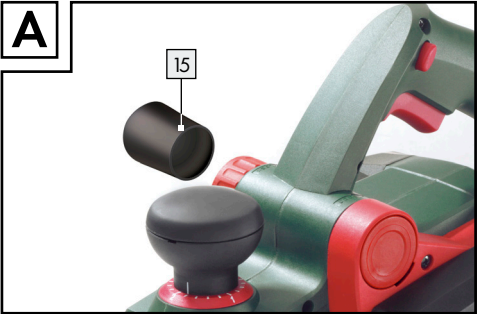
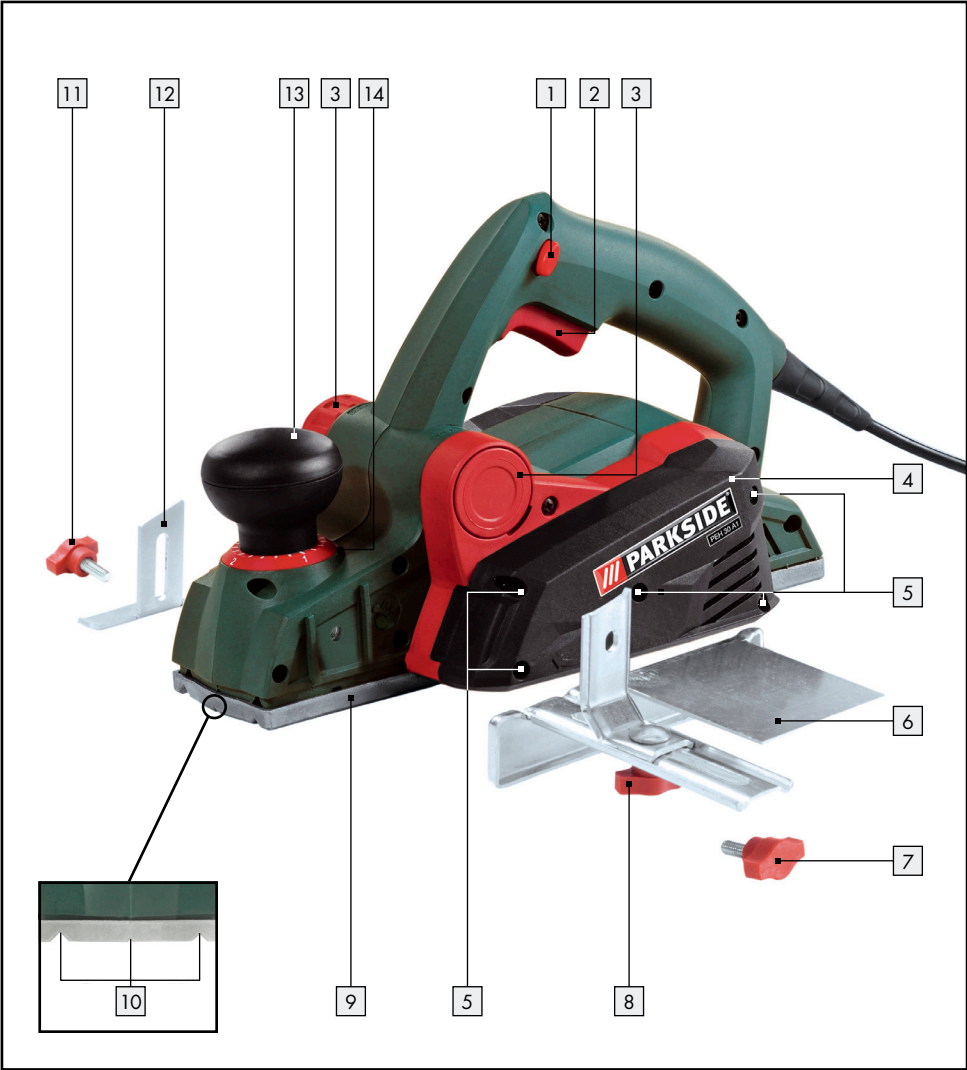

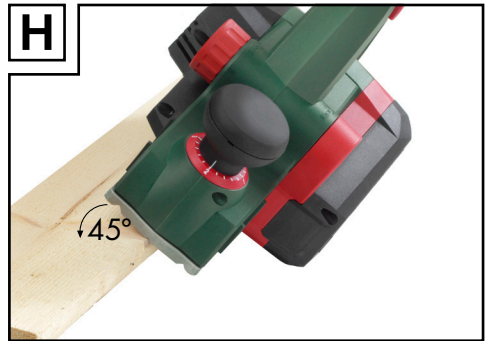
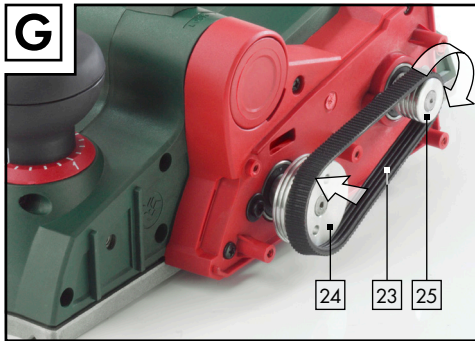
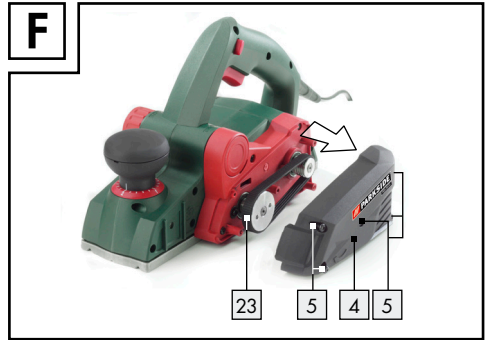
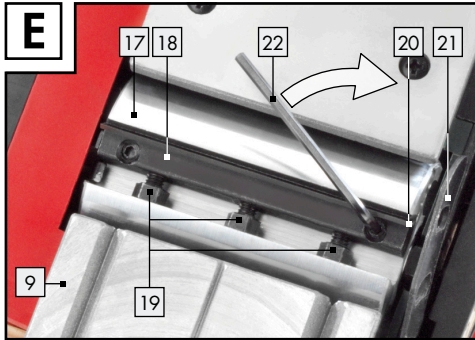
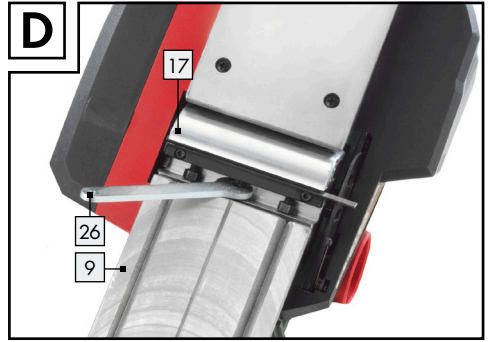

## Introduction

Utilisation conforme .....	Page 6
Équipement.....	Page 6
Fourniture.....	Page 7
Caractéristiques.....	Page 7

## Instructions de sécurité générales pour les outils électriques

1. Sécurité du poste de travail .....	Page 7
2. Sécurité électrique .....	Page 8
3. Sécurité personnelle .....	Page 8
4. Manipulation prudente et usage d'outils électriques .....	Page 9
Consignes de sécurité spécifiques pour raboteuse électrique .....	Page 9
Accessoires / équipements d'origine.....	Page 10

## Mise en service

Mise en marche / arrêt .....	Page 10
Réglage de la profondeur de coupe.....	Page 10
Aspiration des poussières / copeaux (voir ill. A).....	Page 10
Patin de repos (voir ill. B / C) .....	Page 11
Rabotage.....	Page 11
Biseauter des chants (voir ill. H).....	Page 11
Utiliser la butée parallèle (voir ill. I).....	Page 11
Utiliser la butée de profondeur de feuillure (voir ill. J).....	Page 11
Démonter / monter le fer de rabot (voir ill. D).....	Page 11
Remplacer la courroie d'entraînement (voir ill. F + G) .....	Page 12

## Entretien et nettoyage..... Page 12









## Service..... Page 12

## Garantie..... Page 13

## Mise au rebut..... Page 13

## Déclaration de conformité / Fabricant..... Page 14

**Les pictogrammes suivants sont utilisés dans ce mode d'emploi/appliqués sur l'appareil :**

	Lire le mode d'emploi !	<b>n<sub>0</sub></b>	Régime à vide mesuré
	Respecter les avertissements et les consignes de sécurité !		Classe de protection II
	Risque d'électrocution ! Danger de mort !		Porter des lunettes protectrices, un masque antipoussières, un casque auditif et des gants de protection.
	Risque d'explosion !		Tenir les enfants à l'écart des outils électriques !
<b>V</b> ~	Volt (Tension alternative)		Contrôler l'état irréprochable de l'appareil, du cordon secteur et de la fiche secteur !
<b>W</b>	Watt (Puissance appliquée)		Mettez l'emballage et l'appareil au rebut dans le respect de l'environnement.

## Rabot électrique PEH 30 A1

### ● Introduction



Avant la première utilisation, veuillez vous informer des fonctions de l'appareil et de la manipulation correcte des outils électriques. Veuillez lire pour cela le mode d'emploi ci-dessous. Soigneusement conserver ces instructions. Remettez les documents aux utilisateurs lorsque vous prêtez l'appareil.

### ● Utilisation conforme

Cet appareil est conçu pour raboter des pièces de bois correctement fixées telles que poutres ou planches. Il convient en outre pour chanfreiner des arêtes et faire des feuillures. Toute autre utilisation ou modification de l'appareil est considérée comme non conforme et peut être source de graves dangers. Le fabricant décline toute responsabilité pour les dégâts issus d'une utilisation non conforme. Non conçu pour une utilisation commerciale.

### ● Équipement

- 1 Verrouillage de sécurité
- 2 Interrupteur MARCHE / ARRÊT
- 3 Éjection des copeaux (au choix droite / gauche)
- 4 Carter de courroie
- 5 Vis pour carter de courroie
- 6 Butée parallèle
- 7 Vis de fixation pour la butée parallèle
- 8 Écrou de fixation pour le réglage de la largeur de feuillure
- 9 Semelle de rabotage
- 10 Rainures en V
- 11 Vis de fixation pour la butée de profondeur de feuillure
- 12 Butée de profondeur de feuillure
- 13 Bouton de réglage pour la profondeur de coupe
- 14 Graduation de la profondeur de coupe
- 15 Réducteur
- 16 Patin de repos
- 17 Porte-fers
- 18 Élément de fixation
- 19 Vis de fixation pour fer de rabot
- 20 Fer de rabot
- 21 Protection latérale du cylindre porte-fers
- 22 Clé à vis à six pans creux
- 23 Courroie d'entraînement

- 24 Grande poulie de courroie
- 25 Petite poulie de courroie
- 26 Clé à fourche

## ● Fourniture

- 1 Robot électrique PEH 30 A1
- 1 Butée parallèle
- 1 Butée de profondeur de feuillure
- 1 Clé à vis à six pans creux
- 1 Clé à fourche
- 1 Réducteur
- 1 Mode d'emploi

## ● Caractéristiques

Tension nominale :	230–240V~ 50 Hz
Puissance nominale :	750 W
Vitesse de rotation	
marche à vide :	$n_0$ 13000 t/min
Profondeur de coupe :	0–3,0 mm
Largeur de coupe :	82 mm
Classe de protection :	II/□

### Bruit et vibrations :

Valeur de mesure du bruit déterminée conf. à la norme EN 60745. Le niveau de bruit A pondéré typique de l'outil électrique est de :

Niveau de pression acoustique :	89 dB(A)
Niveau de puissance acoustique :	100 dB(A)
Incertitude K:	3 dB



### Porter un casque auditif !

### Accélération évaluée typique:

Vibration de l'avant-bras  $a_{hv} = 5,644 \text{ m/s}^2$   
Incertitude K =  $1,5 \text{ m/s}^2$

**AVERTISSEMENT !** Le niveau de vibrations indiqué dans ces instructions a été mesuré conformément aux méthodes de mesure décrites dans la norme EN 60745 et peut être utilisé pour la comparaison d'outils. Le niveau des vibrations varie en

fonction de l'usage de l'outil électrique et peut, dans certains cas, excéder les valeurs indiquées dans ces instructions. La charge due aux vibrations pourrait être sous-estimée si l'outil électrique est utilisé régulièrement de cette manière.

**Remarque :** Afin d'obtenir une estimation précise de la sollicitation vibratoire pendant un certain temps de travail, il faut aussi tenir compte des périodes pendant lesquelles l'appareil est éteint ou allumé, mais n'est pas effectivement utilisé. Ceci peut réduire considérablement la sollicitation vibratoire pendant toute la durée du travail.



## Instructions de sécurité générales pour les outils électriques

### **AVERTISSEMENT !** Lire toutes les consignes de sécurité et instructions !

Tout manquement aux consignes de sécurité et instructions peut causer une électrocution, un incendie et de graves blessures.

### Conservé toutes les consignes de sécurité et instruction pour pouvoir vous y reporter ultérieurement !

Le terme «outil électrique» utilise dans les consignes de sécurité se réfère aux outils électriques qui fonctionnent sur secteur (avec cordon secteur) et aux outils électriques qui fonctionnent sur piles (sans cordon secteur).

## 1. Sécurité du poste de travail

a) **Veillez à ce que votre zone de travail soit propre et bien éclairée.** Le désordre et un éclairage insuffisant peuvent être à l'origine d'accidents.

b)  **Ne pas utiliser l'appareil dans une atmosphère explosive contenant des liquides, des gaz ou des poussières inflammables.** Les étincelles produites par les outils électriques peuvent faire exploser la poussière ou les gaz.

- c)  **Tenir les enfants et les autres personnes à l'écart lors de l'utilisation de cet outil électrique.** Toute distraction peut vous faire perdre le contrôle de l'appareil.

## 2. Sécurité électrique

- a) **La fiche de branchement secteur de l'appareil doit s'enficher aisément dans la prise de courant. La fiche ne doit jamais être modifiée. Ne pas utiliser d'adaptateur avec des appareils reliés à la terre.** Une fiche intacte et une prise de courant adéquate permettent de réduire les risques d'électrocution.
- b) **Éviter tout contact physique avec les surfaces reliées à la terre, par ex. conduites, chauffages, fours et réfrigérateurs.** Risque élevé d'électrocution lorsque vous êtes relié à la terre.
- c) **Ne pas exposer cet appareil à la pluie, ni à l'humidité.** L'infiltration d'eau dans un appareil électrique augmente les risques d'électrocution.
- d)  **Ne jamais utiliser le câble de manière non conforme, pour porter l'appareil ou le suspendre, voire pour débrancher la fiche secteur de la prise de courant. Tenir le câble à l'écart de toute source de chaleur, d'arêtes coupantes ou de parties mobiles de l'appareil.** Un câble tordu ou enchevêtré augmente les risques d'électrocution.
- e) **Lorsque vous utilisez un outil électrique en plein air, uniquement utiliser un câble de rallonge homologué pour l'usage à l'extérieur.** L'utilisation d'un câble de rallonge homologué pour l'usage en plein-air réduit les risques d'électrocution.
- f) **Si l'utilisation de l'outil électrique dans une ambiance humide est incontournable, il faut utiliser un disjoncteur différentiel.** L'usage d'un disjoncteur différentiel réduit les risques de décharge électrique.

## 3. Sécurité personnelle

- a) **Soyez toujours attentif et vigilant quelle que soit la tâche exécutée et procédez toujours avec prudence lors du travail avec un outil électrique. Ne pas utiliser l'appareil si vous n'êtes pas concentré ou fatigué ou sous l'influence de drogues, d'alcool ou de médicaments.** Le moindre instant de distraction lors de l'usage de l'appareil peut causer de sérieuses blessures.
- b)  **Portez une tenue de protection personnelle et toujours des lunettes de protection.**  
Le port d'équipement personnel de protection tel que masque antipoussières, chaussures de sécurité antidérapantes, casque ou protection auditive, selon le type et l'utilisation de l'appareil électrique, diminue les risques de blessures.
- c) **Éviter toute mise en marche involontaire. Vérifier que l'outil électrique est éteint avant de le raccorder à l'alimentation électrique, le déplacer ou le transporter.** Lors du transport de l'appareil, si le doigt est sur l'interrupteur MARCHÉ/ARRÊT ou si l'appareil est allumé, vous risquez de provoquer des accidents.
- d) **Avant de mettre en marche l'appareil, il faut retirer les outils de réglage ou les clés à vis.** Un outil ou une clé pris dans un élément en rotation peut provoquer des blessures.
- e) **Ne pas se précipiter. Éviter toute position anormale. Veiller à avoir des appuis fermes et à contrôler votre équilibre à tout moment.** Ceci vous permet de mieux contrôler l'appareil, surtout en cas de situations inattendues.
- f) **Porter des vêtements adéquats. Ne pas porter de vêtements ou bijoux amples. Tenir les cheveux, vêtements et gants à l'écart des pièces mobiles.** Les cheveux longs dénoués, les bijoux et vêtements amples peuvent être happés par les parties mobiles.
- g) **Si les dispositifs d'aspiration et de récupération des poussières sont montés, il faut veiller à ce qu'ils soient**



**correctement raccordés et utilisés.** L'utilisation de ces dispositifs réduit les dangers causés par les poussières.

#### 4. Manipulation prudente et usage d'outils électriques

- a) **Nepas surcharger l'appareil. Utiliser l'outil électrique adéquat pour réaliser votre travail.** L'outil adéquat vous permet de mieux travailler et en toute sécurité dans la plage de puissance prescrite.
- b) **Ne pas utiliser un outil électrique si son interrupteur est défectueux.** Un outil électrique dont l'allumage et l'extinction ne fonctionnent plus correctement est dangereux et doit être réparé.
- c) **Débrancher la fiche électrique de la prise de courant avant d'ajuster l'outil, de changer des accessoires ou de ranger l'appareil.** Cette mesure de précaution empêche toute remise en marche involontaire de l'appareil.
- d) **Ranger les outils électriques inutilisés hors de portée des enfants. Ne jamais laisser des personnes sans expérience ou qui n'ont pas lu ces instructions utiliser l'appareil.** Les outils électriques sont dangereux dans les mains de personnes sans expérience.
- e) **Entretenir l'appareil avec soin. Contrôler si les parties mobiles fonctionnent irréprochablement et ne coinent pas, si des pièces sont cassées ou endommagées, ainsi que le bon fonctionnement de l'appareil. Faire réparer les pièces endommagées avant de réutiliser l'appareil.** Les outils électriques mal entretenus sont à l'origine de nombreux accidents.
- f) **Toujours conserver les outils de coupe tranchants et propres.** Un outil de coupe tranchant et bien entretenu se coince moins et est plus facile à guider.
- g) **Utiliser l'outil électrique, les accessoires, les outils d'usinage, etc. conformément à ces instructions et aux spécifications de l'outil. Tenir**

**compte des conditions de travail et de la tâche à exécuter.** L'usage d'outils électriques dans un but différent de celui prescrit peut être à l'origine de situations dangereuses.



#### Consignes de sécurité spécifiques pour raboteuse électrique

- **Attendre l'arrêt complet du porte-fers [17] avant de poser l'appareil.** Le porte-fers à nu peut se coincer dans la surface usinée et faire perdre le contrôle de l'outil ainsi que causer de graves blessures.
- **Ne pas mettre les doigts dans l'orifice d'éjection des copeaux [3].** Risque de blessures par les pièces en rotation.
- **Toujours amener l'appareil en marche contre la pièce usinée.** Autrement, vous risquez un contrecoup si le fer de rabot se prend dans la pièce usinée.
- **La semelle de rabotage [9] doit être posée à plat lors de l'usinage.** Autrement il existe un risque de blessures par coincement du rabot.
- **Ne jamais raboter des pièces en métal.** Autrement, vous risquez d'endommager le fer de rabot / porte-fers [17].
- **Fixer la pièce usinée.** Utiliser des dispositifs de serrage / un étau pour fixer la pièce usinée. La pièce est ainsi plus sûrement fixée qu'à la main.
- **Ne pas usiner des matériaux à base d'amiante.** L'amiante est considérée cancérigène.
-  **Les poussières formées lors du travail peuvent être nocives, inflammables ou explosives.**  
Porter un masque respiratoire et utiliser un dispositif d'aspiration des poussières / copeaux adéquat : certaines poussières sont considérées cancérigènes.
- **En cas d'usinage prolongé de bois et plus spécialement de matériaux dégageant des poussières nocives, vous devez raccorder l'appareil à un dispositif externe d'aspiration des poussières adéquat.**

- **Ne pas utiliser la raboteuse électrique si le câble est endommagé.** Un câble endommagé augmente les risques d'électrocution.
- **Ne jamais poser les mains à côté de l'outil, devant l'outil, ni sur la surface usinée.** Risque de blessures par dérapage.
- **Immédiatement débrancher la fiche électrique de la prise de courant en cas de danger.**
- **Débrancher la fiche secteur de la prise de courant en cas de danger, lors des pauses, en cas d'inutilisation, ainsi qu'avant d'effectuer tout travail sur l'appareil (par ex. remplacement du fer de rabot).**
- **Toujours faire dégager le câble secteur vers l'arrière de l'appareil.**
- **Uniquement utiliser un fer de rabot tranchant.**
- **Ne pas imbiber les matériaux ou surfaces à usiner avec des liquides à base de solvants.**
- **Éviter tout contact avec les pièces en rotation.**
- **Ne jamais utiliser l'appareil de manière non-conforme et exclusivement avec des pièces / accessoires d'origine.**
- **Maintenir l'appareil fermement lors du travail.** Travailler dans une position stable.
- **L'appareil doit toujours rester propre, sec et exempt d'huiles ou de graisses.**

## ● Accessoires / équipements d'origine

- **Uniquement utiliser les accessoires et équipements indiqués dans le mode d'emploi.** L'usage d'équipements ou d'accessoires autres que ceux recommandés peut signifier un risque de blessure pour l'utilisateur.

## ● Mise en service

### ● Mise en marche / arrêt

#### Mise en marche :

- Appuyer d'abord sur le verrouillage de sécurité [1].
- Enfoncer ensuite l'interrupteur MARCHE / ARRÊT [2].

#### Arrêt :

- Relâcher l'interrupteur MARCHE / ARRÊT [2].

**Remarque :** pour motifs de sécurité, l'interrupteur MARCHE / ARRÊT [2] ne peut pas être bloqué.

### ● Réglage de la profondeur de coupe

Le bouton [13] permet de régler la profondeur de coupe progressivement entre 0 et 3,0 mm à l'aide de la graduation de profondeur de coupe [14].

### ● Aspiration des poussières / copeaux (voir ill. A)

**⚠ AVERTISSEMENT ! RISQUE DE BLESSURE !** Toujours débrancher la fiche secteur de la prise de courant avant d'effectuer des travaux sur l'appareil.

### Éjection des copeaux réglable (droite / gauche) :

- Déverrouiller l'éjection des copeaux [3] en le tournant dans le sens contraire indiqué par la flèche (à partir de la position «LOCK»).
- Démonter l'éjection des copeaux [3] de l'appareil.
- L'éjection des copeaux [3] peut au choix être montée à droite ou à gauche sur la raboteuse.
- Insérer l'éjection des copeaux [3] dans l'appareil.
- Bloquer l'éjection des copeaux [3] en tournant en position «LOCK».

### Aspiration externe :

En cas d'usage de systèmes d'aspiration des poussières, par ex. un aspirateur d'atelier, il faut au besoin utiliser le réducteur [15].

L'aspirateur doit être adapté au matériau usiné.

### Raccorder :

- Au besoin, insérer fermement le réducteur [15] dans l'orifice d'éjection des copeaux [3].
- Enfoncer le flexible d'un dispositif d'aspiration des poussières, par ex. d'un aspirateur d'atelier, dans l'orifice d'éjection des copeaux [3] ou le cas échéant dans le réducteur [15].

### Démonter :

- Retirer le flexible du dispositif d'aspiration des poussières de l'orifice d'éjection des copeaux [3] ou du réducteur [15].
- Le cas échéant, démonter le réducteur [15].

### ● Patin de repos (voir ill. B / C)

Le patin de repos [16] permet de poser l'appareil sans risquer d'endommager la pièce usinée. Pendant le travail, le patin de repos [16] est remonté, libérant ainsi la partie arrière de la semelle de rabotage [9].

### ● Rabotage

#### ■ **ATTENTION ! RISQUE DE CONTRECOUP !**

Toujours amener l'appareil en marche contre la pièce usinée.

- Régler la profondeur de coupe adéquate.
- Allumer l'appareil.
- Ne pas poser l'appareil avec la partie avant de la semelle de rabotage [9] sur la pièce usinée.
- Guider l'appareil en avançant régulièrement sur la surface à usiner.
- Uniquement travailler avec une avance modérée et exercer la pression au centre de la semelle de rabotage [9].

Une avance trop rapide diminue la qualité de surface et peut colmater l'éjection des copeaux.

### ● Biseauter des chants (voir ill. H)

Les rainures en V [10] de la partie avant de la semelle de rabotage [9] facilitent le chanfreinage des chants de la pièce usinée.

- Utiliser la rainure en V adéquate selon la largeur de chanfreinage désirée.
- Positionner la raboteuse avec la rainure en V [10] sur le chant de la pièce usinée et le déplacer le long de celui-ci.

### ● Utiliser la butée parallèle (voir ill. I)

- Monter la butée parallèle [6] avec la vis de fixation [7] sur l'appareil.
- Dévisser l'écrou de blocage [8] et régler la largeur désirée.
- Resserrer ensuite la l'écrou de blocage [8].
- Veiller à guider la raboteuse en exerçant une pression latérale.

### ● Utiliser la butée de profondeur de feuillure (voir ill. J)

- Monter la butée de profondeur de feuillure [12] avec la vis de fixation [11] sur l'appareil.
- Régler la profondeur de feuillure désirée avec la butée de profondeur de feuillure [12].
- Passer plusieurs fois la raboteuse jusqu'à ce que la profondeur de feuillure désirée soit atteinte.

### ● Démontez / montez le fer de rabot [20] (voir ill. D)

#### **▲ AVERTISSEMENT ! RISQUE DE**

**BLESSURE !** Toujours débrancher la fiche secteur de la prise de courant avant d'effectuer des travaux sur l'appareil.

- **PRUDENCE !** Il existe un risque de blessure par les arêtes de coupe tranchantes du fer de rabot [20] ! Ne pas saisir le fer de rabot [20] par les arêtes de coupe.

Le fer de rabot [20] possède deux lames et peut être inversé.

- Remplacer le fer de rabot [20] lorsque les deux arêtes de coupe sont émoussées.
- Ne pas affûter le fer de rabot [20].

## Inverser ou remplacer le fer de rabot [20]

### REMARQUE IMPORTANTE :

ne pas dévisser les deux vis à six pans creux.

Celles-ci servent à ajuster la hauteur du porte-fers. L'ajustement est uniquement requis si vous désirez utiliser un autre type de fer de rabot, par ex. une lame rustique.

Lors du remplacement des fers, il faut toujours remplacer les deux lames pour prévenir un déséquilibre.

**REMARQUE :** Commencer par démonter uniquement une lame, vous pouvez ensuite vous servir de la deuxième lame montée d'usine pour la remonter.

1. Utiliser la clé à fourche [26] fournie pour desserrer les 3 vis de l'élément de fixation [18].
- Enfoncer la protection latérale [21] mobile dans la fente du boîtier.
2. Dégager latéralement l'élément de fixation [18] du porte-fers [17].
3. Dégager latéralement le fer à rabot [20] de l'élément de fixation [18].
4. Remonter le fer à rabot inversé ou le fer neuf en procédant dans l'ordre inverse.
5. Contacter l'adresse indiquée plus bas pour acheter un fer à rabot [20] (voir chapitre "Garantie").

## ● Remplacer la courroie d'entraînement (voir ill. F + G)

### ⚠ AVERTISSEMENT ! RISQUE DE

**BLESSURE !** Toujours débrancher la fiche secteur de la prise de courant avant d'effectuer des travaux sur l'appareil.

- Desserre les vis [5] et démonter le carter de la courroie [4].
- Démonter la courroie d'entraînement usée [23].

- Passer la courroie d'entraînement neuve [23] d'abord autour de la petite poulie [25] et tirer ensuite sur la courroie d'entraînement [23] pour la passer autour de la grande poulie [24].
- Remonter le carter de courroie [4] et le fixer à l'aide des vis [5].

## ● Entretien et nettoyage

### ⚠ AVERTISSEMENT ! RISQUE DE BLES-

**SURE !** Toujours débrancher la fiche secteur de la prise de courant avant d'effectuer des travaux sur l'appareil.

- Veiller à ce que l'appareil et les fentes de ventilation restent propres afin de travailler correctement et en toute sécurité.
- Nettoyer régulièrement l'orifice d'éjection des copeaux [3].
- Pour nettoyer un orifice d'éjection des copeaux colmaté, utiliser un outil adéquat (par ex. bout de bois, air comprimé, etc.).
- Utiliser un chiffon sec pour essuyer le boîtier.
- Essuyer ensuite les poussières de ponçage adhérentes avec un pinceau.
- Ne jamais utiliser d'objets pointus, d'essence, de solvant ou détergent attaquant le plastique. Éviter toute infiltration de liquides dans le boîtier de l'appareil.

## ● Service

⚠ **AVERTISSEMENT ! Uniquement confier la réparation de vos appareils à des techniciens qualifiés et avec des pièces de rechange d'origine.** Ceci permet d'assurer la sécurité de fonctionnement de l'appareil.

⚠ **AVERTISSEMENT ! Afin d'éviter tout danger, toujours confier le remplacement de la fiche ou du cordon secteur au fabricant de l'appareil ou à son S.A.V.** Ceci permet d'assurer la sécurité de fonctionnement de l'appareil.

## ● Garantie

**Cet appareil bénéficie de 3 ans de garantie à compter de la date d'achat. L'appareil a été fabriqué avec soin et consciencieusement contrôlé avant sa distribution. Veuillez conserver le ticket de caisse en guise de preuve d'achat. Si la garantie devait s'appliquer, contactez par téléphone votre interlocuteur du service après-vente. Cette condition doit être respectée pour assurer l'expédition gratuite de votre marchandise.**

La prestation de garantie s'applique uniquement pour les erreurs de matériaux et de fabrication, pas pour les dommages de transport, les pièces d'usure ou les dommages subis par les pièces fragiles, comme par ex. les interrupteurs ou les batteries. Le produit est exclusivement destiné à un usage privé et non commercial.

La garantie est annulée en cas de manipulation incorrecte et inappropriée, d'utilisation brutale et en cas d'intervention qui n'aurait pas été réalisée par notre centre de service après-vente agréé. Cette garantie ne constitue pas une restriction de vos droits légaux.

La durée de la garantie n'est pas prolongée par la garantie du fabricant. Ceci vaut également pour les pièces remplacées et réparées. Tous dommages et défauts présents dès l'achat doivent être notifiés dès que le produit est déballé, et au plus tard deux jours après la date d'achat. Toutes réparations survenant après la période sous garantie ne seront pas prises en charge.

**FR**

**Service France**

**Tel.: 0800 919270**

**e-mail: [kompennass@lidl.fr](mailto:kompennass@lidl.fr)**

**IAN 68728**

**BE**

**Service Belgique**

**Tel.: 070 270 171**

**(0,15 EUR/Min.)**

**e-mail: [kompennass@lidl.be](mailto:kompennass@lidl.be)**

**IAN 68728**

## ● Mise au rebut



L'emballage se compose exclusivement de matières recyclables qui peuvent être mises au rebut dans les déchetteries locales.



**Ne pas jeter les appareils électriques dans les ordures ménagères !**

Conformément à la directive européenne 2002/96/EC relative aux appareils électriques et électroniques usés, et à son application dans les législations nationales, les outils électriques usés doivent être collectés séparément et faire l'objet d'un recyclage écopihile.

Renseignez-vous auprès de votre mairie ou de l'administration municipale concernant les possibilités de mise au rebut des appareils usés.

● **Déclaration de conformité /  
Fabricant CE**

Nous soussignés, Kompernaß GmbH, responsable du document : Monsieur Semi Uguzlu, Burgstr. 21, D-44867 Bochum, Allemagne, déclarons par la présente que ce produit est en conformité avec les normes, documents normatifs et référentiels, et directives CE suivants :

**Directive Machines  
(2006 / 42 / EC)**

**Directive CE Basse tension  
(2006 / 95 / EC)**

**Compatibilité électromagnétique  
(2004 / 108 / EC)**

**Normes harmonisées appliquées**

EN 60745-1:2009

EN 60745-2-14:2009

EN 55014-1/A1:2009

EN 55014-2/A2:2008

EN 61000-3-2/A2:2009

EN 61000-3-3:2008

**Type / Désignation de l'appareil :**

Rabot électrique PEH 30 A1

**Date of manufacture (DOM) : 11-2011**

**Numéro de série : IAN 68728**

Bochum, 30.11.2011



Semi Uguzlu

- Responsable qualité -

Tous droits de modifications techniques à fins d'amélioration réservés.

**Inleiding**

Doelmatig gebruik.....	Pagina 16
Uitvoering .....	Pagina 16
Leveringsomvang .....	Pagina 17
Technische gegevens .....	Pagina 17

**Algemene veiligheidsinstructies voor elektrische gereedschappen**

1. Veiligheid op de werkplek .....	Pagina 17
2. Elektrische veiligheid.....	Pagina 18
3. Veiligheid van personen .....	Pagina 18
4. Zorgvuldige omgang met en gebruik van elektrische apparaten .....	Pagina 19
Apparaatspecifieke veiligheidsinstructies voor elektrische schaaaf.....	Pagina 19
Origineel toebehoren / originele extra apparaten .....	Pagina 20

**Inbedrijfstelling**

In- / uitschakelen.....	Pagina 20
Spaandiepte instellen .....	Pagina 20
Stof/ spaanders afzuigen (zie afb. A) .....	Pagina 20
Parkeerschoen (zie afb. B/C) .....	Pagina 21
Schaaafproces .....	Pagina 21
Randen afschuiven (zie afb. H) .....	Pagina 21
Parallelaanslag gebruiken (zie afb. I) .....	Pagina 21
Sponningdiepteanslag gebruiken (zie afb. J) .....	Pagina 21
Schaafmes demonteren/monteren (zie afb. D) .....	Pagina 21
Aandrijfriem vervangen (zie afb. F + G) .....	Pagina 22

**Onderhoud en reiniging.....** Pagina 22**Service.....** Pagina 22**Garantie.....** Pagina 22**Afvoer.....** Pagina 23**Conformiteitsverklaring / Producent.....** Pagina 24

## In deze gebruiksaanwijzing / aan het apparaat wordt gebruik gemaakt van de volgende pictogrammen:

	Lees de gebruiksaanwijzing!	<b>n<sub>0</sub></b>	Gemeten nullastoerental
	Waarschuwings- en veiligheidsinstructies in acht nemen!		Beschermingsklasse II
	Let op voor elektrische schokken! Levensgevaar!		Draag een veiligheidsbril, gehoorbescherming, stofmasker en veiligheids handschoenen.
	Explosiegevaar!		Houd kinderen van het elektrische gereedschap verwijderd!
<b>V</b> ~	Volt (Wisselspanning)		Levensgevaar door elektrische schokken in geval van een beschadigde netkabel of -steker!
<b>W</b>	Watt (werkvermogen)		Dank de verpakking en het apparaat op een milieuvriendelijke manier af!

## Elektrische schaaaf PEH 30 A1

### ● Inleiding



Maak uzelf vóór de eerste ingebruikname vertrouwd met de functies van het apparaat en de juiste omgang met elektrische gereedschappen. Lees daarvoor deze handleiding zorgvuldig door. Bewaar deze handleiding goed. Wanneer u het apparaat doorgeeft aan derden, geef dan ook alle documenten door.

### ● Doelmatig gebruik

Het apparaat is bij goed ondersteunde werkstukken geschikt voor het schaven van houten materialen zoals balken of planken. Bovendien is het apparaat geschikt voor het afschuiven van randen en het schaven van sponningen. Iedere wijziging of ieder verderstrekkend gebruik van het product is niet doelmatig en houdt een aanzienlijk ongevalrisico in. De fabrikant is niet aansprakelijk voor schade die terug te voeren is op ondoelmatig gebruik. Niet geschikt voor commercieel gebruik.

### ● Uitvoering

- 1 Inschakelblokkering
- 2 AAN-/UIT-Schakelaar
- 3 Spaanderuitworp (naar wens rechts / links)
- 4 Riemafdekking
- 5 Schroeven voor de riemafdekking
- 6 Parallelaanslag
- 7 Bevestigingsschroef voor de parallelaanslag
- 8 Vastzetmoer voor de instelling van de sponningbreedte
- 9 Schaaftzool
- 10 V-gleuven
- 11 Bevestigingsschroef voor sponningdiepte aanslag
- 12 Sponningdiepte aanslag
- 13 Draairegelaar voor spaandiepte-instelling
- 14 Schaal voor spaandiepte
- 15 Verloopstuk
- 16 Parkeerschoen
- 17 Messenas
- 18 Spanelement
- 19 Bevestigingsschroeven voor schaaftmes
- 20 Schaaftmes
- 21 Messenbescherming opzij
- 22 Binnenzekantsleutel
- 23 Aandrijfriem
- 24 Grote riempoele



25 Kleine riempoele

26 Beksleutel

## ● Leveringsomvang

- 1 elektrische schaar PEH 30 A1
- 1 paralleelaanslag
- 1 sponningdiepteaanslag
- 1 binnenzeskantsleutel
- 1 beksleutel
- 1 verloopstuk
- 1 gebruiksaanwijzing

## ● Technische gegevens

Nominale spanning:	230–240 V~ 50 Hz
Nominaal vermogen:	750 W
Gemeten nullasttoerental:	$n_0$ 13000 min <sup>-1</sup>
Schaafdiepte:	0–3,0 mm
Schaafbreedte:	82 mm
Beschermingsklasse:	II/□

## Informatie over geluid en trillingen

Meetwaarden voor geluid, bepaald volgens EN 60745. Het A-geluidsniveau van het elektrische gereedschap bedraagt karakteristiek:

Geluidsdrukniveau:	89 dB(A)
Geluidsvermogen:	100 dB(A)
Onzekerheid K:	3 dB



## Gehoorgeschermbescherming dragen!

## Gemeten versnelling, karakteristiek:

Hand-/armvibratie  $a_h = 5,644 \text{ m/s}^2$   
Onzekerheid K = 1,5 m/s<sup>2</sup>

**WAARSCHUWING!** Het in deze aanwijzingen vermelde trillingsniveau werd gemeten conform een in EN 60745 genormeerde meetprocedure en kan voor de vergelijking met andere apparaten worden gebruikt. Het trillingsniveau zal overeenkomstig het gebruik van het elektrische gereedschap veranderen en kan in sommige gevallen boven de in deze aanwijzingen vermelde waarden liggen. De trillingsbelasting zou kunnen worden

onderschat wanneer het elektrische gereedschap regelmatig op een dergelijke wijze wordt gebruikt.

**Opmerking:** Voor een nauwkeurige inschatting van de trillingsdruk tijdens een bepaalde werkperiode moet ook rekening worden gehouden met de tijd waarin het apparaat uitgeschakeld is of wel loopt, maar niet werkelijk gebruikt wordt. Dit kan de trillingsdruk over de hele werkperiode aanzienlijk verminderen.



## Algemene veiligheidsinstructies voor elektrische gereedschappen

### **WAARSCHUWING!** Lees alle veiligheidsinstructies en aanwijzingen!

Nalatigheden bij de naleving van de veiligheidsinstructies en aanwijzingen kunnen elektrische schokken, brand en/of ernstig letsel tot gevolg hebben.

### Bewaar alle veiligheidstechnische instructies en aanwijzingen om deze eventueel later te kunnen raadplegen!

Het in de veiligheidsinstructies toegepaste begrip “elektrische gereedschappen” heeft betrekking op elektrische gereedschappen op netvoeding (met netkabel) en op elektrische gereedschappen op accuvoeding (zonder netkabel).

## 1. Veiligheid op de werkplek

a) **Houd het werkbereik schoon en goed verlicht.** Door wanorde en onverlichte werkbereiken kunnen ongevallen ontstaan.

b) **Werk met het apparaat niet in een explosiegevaarlijke omgeving met brandbare vloeistoffen, gassen of stof.** Elektrische gereedschappen veroorzaken vonken die stof of dampen zouden kunnen ontsteken.

c) **Houd kinderen en andere personen tijdens het gebruik weg van het elektrische gereedschap.** In geval van afleiding zou u de controle over het apparaat kunnen verliezen.



## 2. Elektrische veiligheid

- a) **De netstekker van het apparaat moet in de contactdoos passen. De stekker mag op geen enkele wijze worden veranderd. Gebruik géén adapterstekker in combinatie met geaarde apparaten.**

Ongewijzigde stekkers en passende contactdozen verminderen het risico van elektrische schokken.

- b) **Vermijd lichaamscontact met geaarde oppervlakken zoals buizen, verwarmingen, fornuizen en koelkasten.**

Er bestaat een verhoogd risico voor elektrische schokken wanneer uw lichaam geaard is.

- c) **Stel het apparaat niet bloot aan regen en vocht.** Het binnendringen van water in een elektrisch apparaat verhoogt het risico van elektrische schokken.

- d)  **Gebruik de kabel nooit ondoelmatig, bijv. om het apparaat te dragen, op te hangen of om de stekker uit de contactdoos te trekken. Houd de kabel verwijderd van hitte, olie, scherpe randen of bewegende apparaatonderdelen.**

Verwarde of beschadigde kabels verhogen het risico van elektrische schokken.

- e) **Gebruik alléén verlengkabels die ook voor het buitenbereik geschikt zijn wanneer u met een elektrisch gereedschap in de openlucht werkt.**

Het gebruik van een voor het buitenbereik geschikte kabel vermindert het risico van elektrische schokken.

- f) **Wanneer u met een elektrisch gereedschap in een vochtige omgeving moet werken, dient u een foutsroom-veiligheidsschakelaar te gebruiken.** Het gebruik van een foutsroom-veiligheidsschakelaar vermindert het risico van elektrische schokken.

## 3. Veiligheid van personen

- a) **Wees steeds opmerkzaam, let op wat u doet en ga met overleg te werk met een elektrisch gereedschap. Gebruik**

**het apparaat niet wanneer u moebent of onder de invloed van drugs, alcohol of medicijnen staat.** Een moment van onachtzaamheid tijdens het gebruik van het apparaat kan tot ernstig letsel leiden.

- b)  **Draag naast de persoonlijke veiligheidsuitrusting altijd een veiligheidsbril.** Het dragen

van een persoonlijke veiligheidsuitrusting zoals stofmasker, slipvaste veiligheidsschoenen, -helm of gehoorbescherming helpt, al naargelang het soort en de toepassing van het elektrische gereedschap, het risico voor letsel te verminderen.

- c) **Vermijd een ongewenste ingebruikname van het apparaat. Waarborg dat het elektrische gereedschap uitgeschakeld is voordat u het op de stroomvoorziening aansluit, in de hand neemt of draagt.** Wanneer u tijdens het dragen van het apparaat de vinger aan de AAN-/UIT-Schakelaar hebt of het apparaat ingeschakeld is, kan dit tot ongevallen leiden.

- d) **Verwijder de instelgereedschappen of schroefleutel voordat u het apparaat inschakelt.** Een gereedschap of sleutel dat/die zich in een draaiend onderdeel van het apparaat bevindt, kan letsel veroorzaken.

- e) **Vermijd een abnormale lichaamshouding. Zorg altijd voor een veilige stand en houd te allen tijde het evenwicht.** Op deze wijze kunt u het apparaat vooral in onverwachte situaties beter controleren.

- f) **Draag geschikte werkkleding. Draag géén wijde kleding of sieraden. Houd haren, kleding en handschoenen van bewegende onderdelen verwijderd.** Vlotte kleding, sieraden of haren kunnen door bewegende onderdelen wordt ingetrokken.

- g) **Wanneer stofafzuigingsinrichtingen en -opvanginrichtingen gemonteerd worden, dient u te waarborgen dat deze zijn aangesloten en correct worden gebruikt.** Het gebruik van deze inrichtingen vermindert het gevaar door stof.

#### 4. Zorgvuldige omgang met en gebruik van elektrische apparaten

a) **Belast het apparaat nooit te zwaar. Gebruik voor uw werkzaamheden het daarvoor bestemde gereedschap.**

Met het geschikte elektrische gereedschap werkt u beter en veiliger in het voorgeschreven vermogensbereik.

b) **Gebruik géén elektrisch gereedschap met een defecte schakelaar.** Een elektrisch gereedschap dat niet meer in- of uitgeschakeld kan worden, is gevaarlijk en moet worden gerepareerd.

c) **Trek de steker uit de contactdoos voordat u apparaatinstellingen uitvoert, toebehoren vervangt of het apparaat weglegt.** Hierdoor voorkomt u dat het apparaat abusievelijk ingeschakeld wordt.

d) **Bewaar niet-gebruikte elektrische gereedschappen buiten het bereik van kinderen. Laat géén personen met het apparaat werken die niet vertrouwd zijn met het apparaat of die deze aanwijzingen niet hebben gelezen.** Elektrische gereedschappen zijn gevaarlijk wanneer ze door onervaren personen worden gebruikt.

e) **Onderhoud het apparaat zorgvuldig. Controleer of bewegende apparaatonderdelen optimaal functioneren en niet klemmen en of onderdelen gebroken of zodanig beschadigd zijn dat de functie van het apparaat belemmerd wordt. Laat beschadigde onderdelen vóór het gebruik van het apparaat repareren.** Veel ongelukken zijn terug te voeren op slecht onderhouden elektrische apparaten.

f) **Houd snijgereedschappen scherp en schoon.** Zorgvuldig gereinigde snijgereedschappen met scherpe snijranden gaan minder vaak klemmen en kunnen eenvoudiger worden geleid.

g) **Gebruik elektrisch gereedschap, toebehoren, hulpgereedschap enz. overeenkomstig deze aanwijzingen en zoals het voor dit apparaattype**

**voorgeschreven is. Houd daarbij rekening met de werkomstandigheden en de uit te voeren werkzaamheden.**

Het gebruik van elektrische gereedschappen voor andere dan de bestemde toepassingen kan tot gevaarlijke situaties leiden.



#### Apparaatspecifieke veiligheidsinstructies voor elektrische schaaaf

- **Wacht totdat de messenas <sup>17</sup> volledig tot stilstand is gekomen voordat u het apparaat aan de kant legt.** Een onbeschermde messenas kan aan het oppervlak blijven haken en tot controleverlies en ernstig letsel leiden.
- **Grijp nooit met de vingers in de spaanderuitworp <sup>3</sup>.** Gevaar voor letsel aan roterende onderdelen.
- **Plaats het apparaat alléén ingeschakeld tegen het werkstuk.** In het andere geval bestaat gevaar voor terugslag wanneer het schaaftmes in het werkstuk blijft haken.
- **Tijdens het werken moet de schaaftzool <sup>9</sup> vlak op het werkstuk liggen.** In het andere geval bestaat gevaar voor letsel door kantelen van de schaaaf.
- **Schaaaf nooit over metalen voorwerpen.** Hierdoor beschadigt u het schaaftmes / de messenas <sup>17</sup>.
- **Beveilig het gereedschap.** Gebruik de spaninrichting / bankschroef om het werkstuk vast te zetten. Het wordt daarin veiliger gehouden dan in uw hand.
- **Asbesthoudend materiaal mag niet worden bewerkt.** Asbest geldt als kanker- verwekkend.
-  **Tijdens het werken ontstane stoffen kunnen schadelijk voor de gezondheid, brandbaar of explosief zijn.** Draag een stofmasker en gebruik een geschikte stof- / spaanderafzuiging. Sommige stoffen gelden als kankerwekkend.
- **Sluit het apparaat aan op een geschikte afzuiginstallatie wanneer u langdurige houtbewerkingen uitvoert en vooral**

wanneer materialen worden bewerkt waarbij gezondheidsschadelijke stoffen ontstaan.

- **Gebruik de elektrische schaar niet wanneer de kabel beschadigd is.**  
Beschadigde kabels verhogen het risico voor elektrische schokken.
- **Steun uw handen in géén geval naast of vóór het apparaat en het te bewerken oppervlak.** Hier dreigt gevaar voor letsel door wegglijden.
- **Trek in geval van gevaar de steker uit de contactdoos.**
- **Trek in geval van gevaar, in werkpauzes, bij niet-gebruik en voor alle werkzaamheden aan het apparaat (bijv. vervangen van het schaafmes) de netsteker uit de contactdoos.**
- **Leid de kabel altijd naar achteren van het apparaat weg.**
- **Gebruik alléén scherpe schaafmessen.**
- **Drenk materialen of te bewerken oppervlakken niet met oplosmiddelhoudende vloeistoffen.**
- **Vermijd contact met de roterende onderdelen.**
- **Gebruik het apparaat nooit ondoelmatig en steeds alléén met originele onderdelen / toebehoren.**
- **Houd het apparaat tijdens het werken vast.** Zorg voor een veilige stand.
- **Het apparaat moet steeds schoon, droog en vrij van olie of andere smeermiddelen zijn.**

## ● Origineel toebehoren / originele extra apparaten

- **Gebruik alléén toebehoren en hulp-gereedschappen / -apparaten die in deze handleiding vermeld staan.**  
Het gebruik van andere dan hier aanbevolen onderdelen of ander toebehoren kan gevaar voor letsel vormen.

## ● Inbedrijfstelling

### ● In- / uitschakelen

**Inschakelen:**

- Druk eerst op de inschakelblokkering 1.
- Druk vervolgens op de AAN-/UIT-Schakelaar 2 en houd deze ingedrukt.

**Uitschakelen:**

- Laat de AAN-/UIT-Schakelaar 2 los.

**Opmerking:** De AAN-/UIT-Schakelaar 2 kan om veiligheidsredenen niet worden vastgezet.

### ● Spaandiepte instellen

Met de draairegelaar 13 kunt u de spaandiepte aan de schaal voor de spaandiepte 14 trapsgewijs instellen van 0-3,0 mm.

### ● Stof / spaanders afzuigen (zie afb. A)

#### **⚠ WAARSCHUWING! GEVAAR VOOR**

**LETSEL!** Trek altijd eerst de steker uit de contactdoos voordat u werkzaamheden aan het apparaat uitvoert.

**Variabele spaanderuitworp (rechts/links):**

- Ontgrendel de spaanderuitworp 3 door hem tegen de pijlrichting in (uit de positie "LOCK") te draaien.
- Trek de spaanderuitworp 3 uit het apparaat.
- De spaanderuitworp 3 kan rechts of links in de schaar worden geplaatst.
- Schuif de spaanderuitworp 3 in het apparaat.
- Vergrendel de spaanderuitworp 3 door hem in de positie "LOCK" te draaien.

**Externe spaanderafzuiging:**

Bij gebruik van een afzuigstelsel, bijv. werkplaatsstofzuiger, hebt u eventueel het verloopstuk 15 nodig. De stofzuiger moet geschikt zijn voor het te bewerken materiaal.

**Aansluiten:**

- Steek indien nodig het verloopstuk **15** vast op de spaanderuitworp **3**.
- Schuif de slang van een geschikte afzuiginstallatie, bijv. van een werkplaatsstofzuiger op de spaanderuitworp **3** resp. het verloopstuk **15**.

**Verwijderen:**

- Trek de slang van de afzuigrichting los van de spaanderuitworp **3** of het verloopstuk **15**.
- Verwijder ook het verloopstuk **15** wanneer u het hebt gebruikt.

● **Parkeerschoen (zie afb. B/C)**

Dankzij de parkeerschoen **16** kunt u het apparaat neerzetten zonder het gevaar, het werkstuk te beschadigen. Tijdens het werken wordt de parkeerschoen **16** omhoog geklapt en het achterste gedeelte van de schaaftzool **9** vrijgegeven.

● **Schaafproces**

■ **VOORZICHTIG! GEVAAR VOOR TERUGSLAG!** Plaats het apparaat alléén ingeschakeld tegen het werkstuk.

- Stel de gewenste spaandiepte in.
- Schakel het apparaat in.
- Plaats het apparaat met het voorste gedeelte van de schaaftzool **9** op het werkstuk.
- Beweeg het apparaat met gelijkmatige snelheid over het te bewerken oppervlak.
- Werk alléén met een geringe snelheid en oefen de druk uit op het midden van de schaaftzool **9**. Een te hoge snelheid vermindert de oppervlaktekwaliteit en kan tot verstopping van de spaanderuitworp leiden.

● **Randen afschuinen (zie afb. H)**

De in de voorste schaaftzool **9** voorhanden V-gleuven **10** vereenvoudigen het afschuinen van werkstukranden.

- Gebruik al naargelang de gewenste breedte van de afschuining de dienovereenkomstige V-gleuf.
- Plaats daarvoor de schaaft met V-gleuf **10** tegen de rand van het werkstuk en beweeg de schaaft langs de rand.

● **Parallelaanslag gebruiken (zie afb. I)**

- Monteer de parallelaanslag **6** met de bevestigingsschroef **7** aan het apparaat.
- Draai de vastzetmoer **8** los en stel de gewenste breedte in.
- Draai de vastzetmoer **8** weer vast.
- Let op dat u de schaaft met zijdelingse aanpersdruk beweegt.

● **Sponningdiepteanslag gebruiken (zie afb. J)**

- Monteer de sponningdiepteanslag **12** met de bevestigingsschroef **11** aan het apparaat.
- Stel de gewenste sponningdiepte in met behulp van de sponningdiepteanslag **12**.
- Voer het schaaftproces meerdere keren uit tot dat de gewenste sponningdiepte bereikt is.

● **Schaafmes **20** demonteren/monteren (zie afb. D)**

**⚠ WAARSCHUWING! GEVAAR VOOR LETSEL!** Trek altijd eerst de steker uit de contactdoos voordat u werkzaamheden aan het apparaat uitvoert.

- **VOORZICHTIG!** Er bestaat gevaar voor letsel door de scherpe snijranden van het schaaftmes **20**! Pak het schaaftmes **20** niet vast aan de snijranden.

Het schaaftmes **20** heeft twee sneden en kan worden omgedraaid.

- Vervang het schaaftmes **20** wanneer beide sneden bot zijn.

- Het is niet toegestaan, het schaafmes **20** aan te scherpen.

## Schaafmes **20** omdraaien of vervangen

### BELANGRIJKE OPMERKING:

Draai de beide binnenzeskantschroeven niet los. Deze zijn bedoeld voor de hoogteafstelling van de messenas. Een afstelling is alleen vereist wanneer u een ander type schaafmes, bijv. een mes met golf-sneede, wilt gebruiken.

Vervang altijd beide messen om een onbalans te vermijden.

**OPMERKING:** Draai eerst slechts één mes los, dan kunt u zich bij de montage aan het in de fabriek gemonteerde tweede mes oriënteren.

1. Draai met de bijgeleverde beksleutel **26** de 3 schroeven van het panelement **18** los.
- Druk de beweeglijke zijbescherming **21** in de spleet van de behuizing.
2. Schuif het panelement **18** aan de zijkant uit de messenas **17**.
3. Schuif het schaafmes **20** aan de zijkant uit het panelement **18**.
4. Voer de montage van een omgedraaid of nieuw schaafmes uit in omgekeerde volgorde.
5. Het schaafmes **20** is verkrijgbaar via het vermelde serviceadres (zie hoofdstuk "Garantie").

## ● Aandrijfriem vervangen (zie afb. F + G)

**⚠ WAARSCHUWING! GEVAAR VOOR LETSEL!** Trek altijd eerst de stekker uit de contactdoos voordat u werkzaamheden aan het apparaat uitvoert.

- Draai de schroeven **5** los en verwijder de riemafdekking **4**.
- Verwijder de versleten aandrijfriemen **23**.
- Plaats de nieuwe aandrijfriem **23** eerst op de kleine riempoele **25** en trek de aandrijfriem **23** vervolgens door draaien op de grote riempoele **24**.
- Plaats de riemafdekking **4** en bevestig het deksel met de schroeven **5**.

## ● Onderhoud en reiniging

**⚠ WAARSCHUWING! GEVAAR VOOR LETSEL!** Trek altijd eerst de stekker uit de contactdoos voordat u werkzaamheden aan het apparaat uitvoert.

- Houd het apparaat en de ventilatiegleuven steeds schoon om goed en veilig te kunnen werken.
- Reinig de spaanderuitworp **3** regelmatig.
- Gebruik een geschikt gereedschap (bijv. houtstuk, perslucht, enz.) om een verstopte spaanderuitworp te reinigen.
- Gebruik een droge doek voor de reiniging van de behuizing.
- Verwijder het aanhechtende schaaftstof met een kwast.
- Gebruik nooit scherpe voorwerpen, benzine, oplosmiddelen of reinigingsmiddelen die de kunststof aantasten. Voorkom dat vloeistoffen in het artikel dringen.

## ● Service

**⚠ WAARSCHUWING!** Laat uw apparaten **alleén door gekwalificeerd vakpersoneel en alleén met originele onderdelen repareren.** Op deze wijze wordt gewaarborgd dat de veiligheid van het apparaat behouden blijft.

**⚠ WAARSCHUWING!** Laat de stekker of de aansluitleiding altijd door de fabrikant van het apparaat of door zijn technische dienst repareren. Op deze wijze wordt gewaarborgd dat de veiligheid van het apparaat behouden blijft.

## ● Garantie

**U heeft op dit apparaat 3 jaar garantie vanaf de aankoopdatum. Het apparaat is met de grootst mogelijke zorg vervaardigd en voorafgaand aan de levering nauwkeurig gecontroleerd. Bewaar a.u.b. de kassabon als aankoopbewijs. Als u aanspraak wilt maken op garantie, neem**

**dan a.u.b. telefonisch contact op met uw servicefiliaal. Alleen op die manier is een kostenloze verzending van uw product gegarandeerd.**

De garantie geldt alleen voor materiaal- of fabricagefouten, echter niet voor transportschade, of voor onderdelen die aan slijtage onderhevig zijn, of voor beschadigingen aan breekbare delen, bijv. schakelaars of accu's. Het product is uitsluitend bestemd voor privé-gebruik en niet voor bedrijfsmatige doeleinden.

Bij verkeerd gebruik en ondeskundige behandeling, bij gebruik van geweld en bij reparaties die niet door ons geautoriseerd servicefiliaal zijn uitgevoerd, vervalt de garantie. Uw wettelijke rechten worden door deze garantie niet beperkt.

De garantieperiode wordt niet verlengd door de aansprakelijkheid. Dit geldt eveneens voor vervangen en gerepareerde onderdelen. Schade en gebreken die mogelijk reeds bij de aankoop aanwezig zijn, moeten direct na het uitpakken worden gemeld, uiterlijk echter twee dagen na de dag van aankoop. Na verstrijken van de garantieperiode moeten alle voorkomende reparaties vergoed worden.

## NL

### Service Nederland

**Tel.: 0900 0400223**

**(0,10 EUR/Min.)**

**e-mail: [kompernass@lidl.nl](mailto:kompernass@lidl.nl)**

**IAN 68728**

## BE

### Service België

**Tel.: 070 270 171**

**(0,15 EUR/Min.)**

**e-mail: [kompernass@lidl.be](mailto:kompernass@lidl.be)**

**IAN 68728**

## ● Afvoer



De verpakking bestaat uit milieuvriendelijke materialen die u via de plaatselijke recyclingdiensten kunt afvoeren.



**Voer elektronische gereedschappen niet af via het huisafval!**

Conform de Europese richtlijn 2002/96/EC betreffende afgedankte elektrische en elektronische apparatuur en de omzetting daarvan naar nationaal recht moeten oude elektrische gereedschappen separaat worden ingezameld en op milieuvriendelijke wijze worden gerecycled.

Uw gemeentelijke milieudienst kan u informatie geven over de afvalverwijdering van uitgediende apparaten.

● **Conformiteitsverklaring /  
Producent C€**

Wij, Kompernaß GmbH, documentverantwoordelijke  
persoon: de heer Semi Uguzlu, Burgstr. 21, D-44867  
Bochum, Duitsland, verklaren hiermee dat dit product  
voldoet aan de volgende normen, normatieve do-  
cumenten en EG-richtlijnen:

**Machinerichtlijn  
(2006 / 42 / EC)**

**EG-laagspanningsrichtlijn  
(2006 / 95 / EC)**

**Elektromagnetische verdraagzaamheid  
(2004 / 108 / EC)**

**Toegepaste, geharmoniseerde normen**

EN 60745-1:2009

EN 60745-2-14:2009

EN 55014-1/A1:2009

EN 55014-2/A2:2008

EN 61000-3-2/A2:2009

EN 61000-3-3:2008

**Type / Benaming:**

Elektrische schaaaf PEH 30 A1

**Date of manufacture (DOM): 11-2011**

**Serienummer: IAN 68728**

Bochum, 30.11.2011



Semi Uguzlu

- Kwaliteitsmanager -

Technische wijzigingen binnen het kader van de  
verderontwikkeling zijn voorbehouden.



**Einleitung**

Bestimmungsgemäßer Gebrauch.....	Seite 26
Ausstattung .....	Seite 26
Lieferumfang.....	Seite 27
Technische Daten .....	Seite 27

**Allgemeine Sicherheitshinweise für Elektrowerkzeuge**

1. Arbeitsplatz-Sicherheit.....	Seite 27
2. Elektrische Sicherheit.....	Seite 28
3. Sicherheit von Personen .....	Seite 28
4. Verwendung und Behandlung des Elektrowerkzeugs.....	Seite 29
Gerätespezifische Sicherheitshinweise für Elektrohobel.....	Seite 29
Originalzubehör/-zusatzgeräte.....	Seite 30

**Inbetriebnahme**

Ein-/ Ausschalten.....	Seite 30
Spantiefe einstellen .....	Seite 30
Staub/ Späne absaugen (siehe Abb. A) .....	Seite 30
Parkschuh (siehe Abb. B/C).....	Seite 31
Hobelvorgang.....	Seite 31
Kanten anfasen (siehe Abb. H).....	Seite 31
Parallelanschlag verwenden (siehe Abb. I).....	Seite 31
Falztiefenschlag verwenden (siehe Abb. J).....	Seite 31
Hobelmesser ausbauen/ einbauen (siehe Abb. D).....	Seite 31
Antriebsriemen wechseln (siehe Abb. F + G).....	Seite 32

**Wartung und Reinigung** ..... Seite 32**Service** ..... Seite 32**Garantie** ..... Seite 32**Entsorgung**..... Seite 33**Konformitätserklärung/ Hersteller** ..... Seite 34

In dieser Bedienungsanleitung / am Gerät werden folgende Piktogramme verwendet:			
	Bedienungsanleitung lesen!	<b>n<sub>0</sub></b>	Bemessungs-Leerlaufdrehzahl
	Warn- und Sicherheitshinweise beachten!		Schutzklasse II
	Vorsicht vor elektrischem Schlag! Lebensgefahr!		Tragen Sie einen Gehörschutz, eine Atem-/ Staubschutzmaske, Schutzhandschuhe und eine Schutzbrille.
	Explosionsgefahr!		Kinder vom Elektrowerkzeug fernhalten!
<b>V</b> ~	Volt (Wechselspannung)		Auf Unversehrtheit von Gerät, Netzkabel und Netzstecker achten!
<b>W</b>	Watt (Wirkleistung)		Entsorgen Sie Verpackung und Gerät umweltgerecht!

## Elektrohobel PEH 30 A1

### ● Einleitung

 Machen Sie sich vor der ersten Inbetriebnahme mit den Funktionen des Gerätes vertraut und informieren Sie sich über den richtigen Umgang mit Elektrowerkzeugen. Lesen Sie hierzu die nachfolgende Bedienungsanleitung. Bewahren Sie diese Anleitung gut auf. Händigen Sie alle Unterlagen bei Weitergabe des Gerätes an Dritte ebenfalls aus.

### ● Bestimmungsgemäßer Gebrauch

Das Gerät ist bei fester Auflage der Werkstücke zum Hobeln von Holzwerkstoffen wie Balken oder Brettern geeignet. Ferner eignet sich das Gerät zum Abschrägen von Kanten und zum Falzen. Jede andere Verwendung oder Veränderung der Maschine gilt als nicht bestimmungsgemäß und birgt erhebliche Unfallgefahren. Für aus bestimmungswidriger Verwendung entstandene Schäden übernimmt der Hersteller keine Haftung. Nicht für den gewerblichen Einsatz bestimmt.

### ● Ausstattung

- 1 Einschaltsperr
- 2 EIN-/ AUS-Schalter
- 3 Spanauswurf (wahlweise rechts / links)
- 4 Riemen-Abdeckung
- 5 Schrauben für Riemen-Abdeckung
- 6 Parallelanschlag
- 7 Befestigungsschraube für Parallelanschlag
- 8 Feststellmutter für Einstellung Falzbreite
- 9 Hobelsohle
- 10 V-Nuten
- 11 Befestigungsschraube für Falztiefenanschlag
- 12 Falztiefenanschlag
- 13 Drehregler für Spantiefeneinstellung
- 14 Spantiefenskala
- 15 Reduzierstück
- 16 Parkschuh
- 17 Messerwelle
- 18 Spannelement
- 19 Befestigungsschrauben für Hobelmesser
- 20 Hobelmesser
- 21 Seitlicher Messerwellenschutz
- 22 Innensechskantschlüssel
- 23 Antriebsriemen
- 24 Großes Riemenrad
- 25 Kleines Riemenrad
- 26 Maulschlüssel

## ● Lieferumfang

- 1 Elektrohobel PEH 30 A1
- 1 Parallelanschlag
- 1 Falztiefenschlag
- 1 Innensechskantschlüssel
- 1 Maulschlüssel
- 1 Reduzierstück
- 1 Bedienungsanleitung

## ● Technische Daten

Nennspannung:	230–240V~ 50 Hz
Nennleistung:	750 W
Bemessungs-Leerlauf:	
Drehzahl:	$n_0$ 13000 min <sup>-1</sup>
Hobeltiefe:	0–3,0 mm
Hobelbreite:	82 mm
Schutzklasse:	II/□

### Geräusch- und Vibrationsinformationen:

Messwert für Geräusch ermittelt entsprechend EN 60745. Der A-bewertete Geräuschpegel des Elektrowerkzeugs beträgt typischerweise:

Schalldruckpegel:	89 dB(A)
Schallleistungspegel:	100 dB(A)
Unsicherheit K:	3 dB



### Gehörschutz tragen!

### Bewertete Beschleunigung, typischerweise:

Hand-/Arm vibration $a_{Hv}$	$= 5,644 \text{ m/s}^2$
Unsicherheit K	$= 1,5 \text{ m/s}^2$

**⚠️ WARNUNG!** Der in diesen Anweisungen angegebene Schwingungspegel ist entsprechend einem in EN 60745 genormten Messverfahren gemessen worden und kann für den Gerätevergleich verwendet werden. Der Schwingungspegel wird sich entsprechend dem Einsatz des Elektrowerkzeugs verändern und kann in manchen Fällen über dem in diesen Anweisungen angegebenen Wert liegen. Die Schwingungsbelastung könnte unterschätzt werden, wenn das Elektrowerkzeug regelmäßig in solcher Weise verwendet wird.

**Hinweis:** Für eine genaue Abschätzung der Schwingungsbelastung während eines bestimmten Arbeitszeitraumes sollten auch die Zeiten berücksichtigt werden, in denen das Gerät abgeschaltet ist oder zwar läuft, aber nicht tatsächlich im Einsatz ist. Dies kann die Schwingungsbelastung über den gesamten Arbeitszeitraum deutlich reduzieren.





## Allgemeine Sicherheitshinweise für Elektrowerkzeuge

**⚠️ WARNUNG!** Lesen Sie alle Sicherheitshinweise und Anweisungen. Versäumnisse bei der Einhaltung der Sicherheitshinweise und Anweisungen können elektrischen Schlag, Brand und/oder schwere Verletzungen verursachen.

### Bewahren Sie alle Sicherheitshinweise und Anweisungen für die Zukunft auf.

Der in den Sicherheitshinweisen verwendete Begriff „Elektrowerkzeug“ bezieht sich auf netzbetriebene Elektrowerkzeuge (mit Netzkabel) und auf akkubetriebene Elektrowerkzeuge (ohne Netzkabel).

## 1. Arbeitsplatz-Sicherheit

- a) **Halten Sie Ihren Arbeitsbereich sauber und gut beleuchtet.** Unordnung und unbeleuchtete Arbeitsbereiche können zu Unfällen führen.
- b)  **Arbeiten Sie mit dem Elektrowerkzeug nicht in explosionsgefährdeter Umgebung, in der sich brennbare Flüssigkeiten, Gase oder Stäube befinden.** Elektrowerkzeuge erzeugen Funken, die den Staub oder die Dämpfe entzünden können.
- c)  **Halten Sie Kinder und andere Personen während der Benutzung des Elektrowerkzeugs fern.** Bei Ablenkung können Sie die Kontrolle über das Gerät verlieren.

## 2. Elektrische Sicherheit

- a) **Der Anschlussstecker des Elektrowerkzeuges muss in die Steckdose passen. Der Stecker darf in keiner Weise verändert werden. Verwenden Sie keine Adapterstecker gemeinsam mit schutzgeerdeten Elektrowerkzeugen.**

*Unveränderte Stecker und passende Steckdosen verringern das Risiko eines elektrischen Schlages.*

- b) **Vermeiden Sie Körperkontakt mit geerdeten Oberflächen, wie von Rohren, Heizungen, Herden und Kühlschränken.**

*Es besteht ein erhöhtes Risiko durch elektrischen Schlag, wenn Ihr Körper geerdet ist.*

- c) **Halten Sie Elektrowerkzeuge von Regen oder Nässe fern. Das Eindringen von Wasser in ein Elektrogerät erhöht das Risiko eines elektrischen Schlages.**

- d)  **Zweckentfremden Sie das Kabel nicht, um das Elektrowerkzeug zu tragen, aufzuhängen oder um den Stecker aus der Steckdose zu ziehen. Halten Sie das Kabel fern von Hitze, Öl, scharfen Kanten oder sich bewegenden Geräteteilen. Beschädigte oder verwickelte Kabel erhöhen das Risiko eines elektrischen Schlages.**

*Beschädigte oder verwickelte Kabel erhöhen das Risiko eines elektrischen Schlages.*

- e) **Wenn Sie mit einem Elektrowerkzeug im Freien arbeiten, verwenden Sie nur Verlängerungskabel, die auch für den Außenbereich zugelassen sind. Die Anwendung eines für den Außenbereich geeigneten Verlängerungskabels verringert das Risiko eines elektrischen Schlages.**

- f) **Wenn der Betrieb des Elektrowerkzeuges in feuchter Umgebung nicht vermeidbar ist, verwenden Sie einen Fehlerstromschutzschalter. Der Einsatz eines Fehlerstromschutzschalters vermindert das Risiko eines elektrischen Schlages.**

## 3. Sicherheit von Personen

- a) **Seien Sie stets aufmerksam, achten Sie darauf, was Sie tun und gehen Sie mit Vernunft an die Arbeit mit einem Elek-**

**trowerkzeug. Benutzen Sie kein Elektrowerkzeug, wenn Sie müde sind oder unter dem Einfluss von Drogen, Alkohol oder Medikamenten stehen. Ein Moment der Unachtsamkeit beim Gebrauch des Elektrowerkzeuges kann zu ernsthaften Verletzungen führen.**

- b)  **Tragen Sie persönliche Schutzausrüstung und immer eine Schutzbrille. Das Tragen persönlicher Schutzausrüstung wie Staubmaske, rutschfeste Sicherheitsschuhe, Schutzhelm oder Gehörschutz, je nach Art und Einsatz des Elektrowerkzeuges, verringert das Risiko von Verletzungen.**

*Das Tragen persönlicher Schutzausrüstung wie Staubmaske, rutschfeste Sicherheitsschuhe, Schutzhelm oder Gehörschutz, je nach Art und Einsatz des Elektrowerkzeuges, verringert das Risiko von Verletzungen.*

- c) **Vermeiden Sie eine unbeabsichtigte Inbetriebnahme. Vergewissern Sie sich, dass das Elektrowerkzeug ausgeschaltet ist, bevor Sie es an die Stromversorgung anschließen, es aufnehmen oder tragen. Wenn Sie beim Tragen des Elektrowerkzeuges den Finger am Schalter haben oder das Gerät bereits eingeschaltet an die Stromversorgung anschließen, kann dies zu Unfällen führen.**

- d) **Entfernen Sie Einstellwerkzeuge oder Schraubenschlüssel, bevor Sie das Elektrowerkzeug einschalten. Ein Werkzeug oder Schlüssel, der sich in einem drehenden Geräteteil befindet, kann zu Verletzungen führen.**

- e) **Vermeiden Sie eine abnormale Körperhaltung. Sorgen Sie für einen sicheren Stand und halten Sie jederzeit das Gleichgewicht. Dadurch können Sie das Elektrowerkzeug in unerwarteten Situationen besser kontrollieren.**

- f) **Tragen Sie geeignete Kleidung. Tragen Sie keine weite Kleidung oder Schmuck. Halten Sie Haare, Kleidung und Handschuhe fern von sich bewegenden Teilen. Lockere Kleidung, Schmuck oder lange Haare können von sich bewegenden Teilen erfasst werden.**

- g) **Wenn Staubabsaug- und -auffangeinrichtungen montiert werden können, vergewissern Sie sich, dass diese angeschlossen sind und richtig verwendet werden. Die Verwendung einer Staubabsaugung kann Gefährdungen durch Staub verringern.**

#### 4. Verwendung und Behandlung des Elektrowerkzeugs

- a) **Überlasten Sie das Gerät nicht. Verwenden Sie für Ihre Arbeit das dafür bestimmte Elektrowerkzeug.** Mit dem passenden Elektrowerkzeug arbeiten Sie besser und sicherer im angegebenen Leistungsbereich.
- b) **Benutzen Sie kein Elektrowerkzeug, dessen Schalter defekt ist.** Ein Elektrowerkzeug, das sich nicht mehr ein- oder ausschalten lässt, ist gefährlich und muss repariert werden.
- c) **Ziehen Sie den Stecker aus der Steckdose, bevor Sie Geräteeinstellungen vornehmen, Zubehörteile wechseln oder das Gerät weglegen.** Diese Vorsichtsmaßnahme verhindert den unbeabsichtigten Start des Elektrowerkzeugs.
- d) **Bewahren Sie unbenutzte Elektrowerkzeuge außerhalb der Reichweite von Kindern auf. Lassen Sie Personen das Gerät nicht benutzen, die mit diesem nicht vertraut sind oder diese Anweisungen nicht gelesen haben.** Elektrowerkzeuge sind gefährlich, wenn sie von unerfahrenen Personen benutzt werden.
- e) **Pflegen Sie Elektrowerkzeuge mit Sorgfalt. Kontrollieren Sie, ob bewegliche Teile einwandfrei funktionieren und nicht klemmen, ob Teile gebrochen oder so beschädigt sind, dass die Funktion des Elektrowerkzeuges beeinträchtigt ist. Lassen Sie beschädigte Teile vor dem Einsatz des Gerätes reparieren.** Viele Unfälle haben ihre Ursache in schlecht gewarteten Elektrowerkzeugen.
- f) **Halten Sie Schneidwerkzeuge scharf und sauber.** Sorgfältig gepflegte Schneidwerkzeuge mit scharfen Schneidkanten verklemmen sich weniger und sind leichter zu führen.
- g) **Verwenden Sie Elektrowerkzeug, Zubehör, Einsatzwerkzeuge usw. entsprechend diesen Anweisungen. Berücksichtigen Sie dabei die Arbeitsbedingungen und die auszuführende Tätigkeit.** Der Gebrauch von Elektrowerkzeugen für andere als die vorgesehenen Anwendungen kann zu gefährlichen Situationen führen.



#### Gerätespezifische Sicherheitshinweise für Elektrohobel

- **Warten Sie den Stillstand der Messerwelle 17 ab, bevor Sie das Gerät ablegen.** Eine freiliegende Messerwelle kann sich mit der Oberfläche verhaken und zum Verlust der Kontrolle sowie schweren Verletzungen führen.
- **Greifen Sie nicht mit den Fingern in den Spanauswurf 3.** Verletzungsgefahr an rotierenden Teilen.
- **Führen Sie das Gerät nur eingeschaltet gegen das Werkstück.** Sonst besteht Rückschlaggefahr, wenn sich das Hobelmesser im Werkstück verhakt.
- **Beim Arbeiten muss die Hobelsohle 9 flach aufliegen.** Sonst besteht Verletzungsgefahr durch Verkanten des Hobels.
- **Hobeln Sie nie über Metallgegenstände.** Das Hobelmesser / die Messerwelle 17 wird sonst beschädigt.
- **Sichern Sie das Werkstück.** Benutzen Sie Spannvorrichtungen / Schraubstock, um das Werkstück festzuhalten. Es ist damit sicherer gehalten, als mit Ihrer Hand.
- **Asbesthaltiges Material darf nicht bearbeitet werden.** Asbest gilt als krebserregend.
-  **Beim Arbeiten entstehende Stäube können gesundheitsschädlich, brennbar oder explosiv sein.** Tragen Sie eine Staubschutzmaske und verwenden Sie eine geeignete Staub- / Späneabsaugung. Manche Stäube gelten als krebserregend.
- **Schließen Sie bei längerem Bearbeiten von Holz und insbesondere wenn Materialien bearbeitet werden, bei denen gesundheitsgefährdende Stäube entstehen, das Gerät an eine geeignete externe Staubabsaugvorrichtung an.**
- **Benutzen Sie den Elektrohobel nicht, wenn das Kabel beschädigt ist.** Beschädigte Kabel erhöhen das Risiko eines elektrischen Schlages.
- **Stützen Sie auf keinen Fall die Hände neben oder vor dem Gerät und der zu**

**bearbeitenden Fläche ab.** Es droht Verletzungsgefahr durch Abrutschen.

- **Ziehen Sie bei Gefahr sofort den Netzstecker aus der Steckdose.**
- **Ziehen Sie den Netzstecker bei Gefahr, Arbeitspausen, Nichtgebrauch, vor allen Arbeiten am Gerät (z.B. Wechsel der Hobelmesser) aus der Steckdose.**
- **Führen Sie das Netzkabel immer nach hinten vom Gerät weg.**
- **Verwenden Sie nur scharfe Hobelmesser.**
- **Tränken Sie Materialien oder zu bearbeitende Flächen nicht mit lösungsmittelhaltigen Flüssigkeiten.**
- **Vermeiden Sie den Kontakt mit rotierenden Teilen.**
- **Verwenden Sie das Gerät niemals zweckentfremdet und nur mit Originalteilen /-zubehör.**
- **Halten Sie das Gerät während der Arbeit fest.** Sorgen Sie für einen sicheren Stand.
- **Das Gerät muss stets sauber, trocken und frei von Öl oder Schmierfetten sein.**

## ● Originalzubehör /-zusatzgeräte

- **Benutzen Sie nur Zubehör und Zusatzgeräte, die in der Bedienungsanleitung angegeben sind.** Der Gebrauch anderer als hier empfohlenen Teile oder anderes Zubehör kann eine Verletzungsgefahr für Sie bedeuten.

## ● Inbetriebnahme

### ● Ein- / Ausschalten

#### Einschalten:

- Drücken Sie zunächst die Einschaltsperrle [1].
- Drücken und halten Sie anschließend den EIN-/AUS-Schalter [2].

#### Ausschalten:

- Lassen Sie den EIN-/AUS-Schalter [2] los.

**Hinweis:** Der EIN-/AUS-Schalter [2] kann aus Sicherheitsgründen nicht arretiert werden.

## ● Spantiefe einstellen

Mit dem Drehregler [13] kann die Spantiefe stufenweise von 0–3,0 mm anhand der Spantiefenskala [14] eingestellt werden.

## ● Staub / Späne absaugen (siehe Abb. A)

### ▲ **WARNUNG!** VERLETZUNGSGEFAHR!

Ziehen Sie immer den Netzstecker aus der Steckdose, bevor Sie Arbeiten am Gerät durchführen.

### Wählbarer Spanauswurf (rechts /links):

- Entriegeln Sie den Spanauswurf [3], indem Sie ihn entgegen der Pfeilrichtung (aus der Position „LOCK“) drehen.
- Ziehen Sie den Spanauswurf [3] aus dem Gerät hinaus.
- Der Spanauswurf [3] kann rechts oder links in den Hobel eingesetzt werden.
- Schieben Sie den Spanauswurf [3] in das Gerät.
- Arretieren Sie den Spanauswurf [3] durch Drehen in Position „LOCK“.

### Fremdabsaugung:

Bei Verwendung von Staubabsaugsystemen, z.B. Werkstattabsauger, muss ggf. das Reduzierstück [15] verwendet werden.

Der Staubsauger muss für den zu bearbeitenden Werkstoff geeignet sein.

### Anschließen:

- Stecken Sie ggf. das Reduzierstück [15] fest auf den Spanauswurf [3] auf.
- Schieben Sie den Schlauch einer zulässigen Staubsaugvorrichtung, z.B. eines Werkstattstaubsaugers auf den Spanauswurf [3], oder ggf. auf das Reduzierstück [15].

### Entnehmen:

- Ziehen Sie den Schlauch der Staubsaugvorrichtung vom Spanauswurf [3] oder vom Reduzierstück [15] ab.
- Ziehen Sie ggf. das Reduzierstück [15] ab.

## ● Parkschuh (siehe Abb. B / C)

Der Parkschuh **16** ermöglicht das Abstellen des Gerätes ohne die Gefahr einer Beschädigung des Werkstücks. Beim Arbeitsvorgang wird der Parkschuh **16** hoch geschwenkt und der hintere Teil der Hobelsohle **9** freigegeben.

## ● Hobelvorgang

### ■ VORSICHT! RÜCKSCHLAGGEFAHR!

- Führen Sie das Gerät nur eingeschaltet gegen das Werkstück.
- Stellen Sie die gewünschte Spantiefe ein.
- Schalten Sie das Gerät ein.
- Setzen Sie das Gerät mit dem vorderen Teil der Hobelsohle **9** an das Werkstück an.
- Führen Sie das Gerät mit gleichmäßigem Vorschub über die zu bearbeitende Fläche.
- Arbeiten Sie nur mit geringem Vorschub und üben Sie den Druck mittig auf die Hobelsohle **9** aus. Zu schneller Vorschub mindert die Oberflächengüte und kann zur Verstopfung des Spanauswurfes führen.

## ● Kanten anfasen (siehe Abb. H)

Die in der vorderen Hobelsohle **9** vorhandenen V-Nuten **10** ermöglichen ein einfaches Anfasen von Werkstückkanten.

- Verwenden Sie je nach gewünschter Fasenbreite die entsprechende V-Nut.
- Setzen Sie dazu den Hobel mit der V-Nut **10** auf die Werkstückkante auf und führen Sie ihn an dieser entlang.

## ● Parallelanschlag verwenden (siehe Abb. I)

- Montieren Sie den Parallelanschlag **6** mit der Befestigungsschraube **7** am Gerät.
- Lösen Sie die Feststellmutter **8** und stellen Sie die gewünschte Breite ein.
- Ziehen Sie die Feststellmutter **8** wieder fest.

- Achten Sie darauf, dass der Hobel mit seitlichem Anpressdruck geführt wird.

## ● Falztiefenschlag verwenden (siehe Abb. J)

- Montieren Sie den Falztiefenschlag **12** mit der Befestigungsschraube **11** am Gerät.
- Stellen Sie die gewünschte Falztiefe mit dem Falztiefenschlag **12** ein.
- Führen Sie den Hobelvorgang mehrmals durch, bis die gewünschte Falztiefe erreicht ist.

## ● Hobelmesser **20** ausbauen / einbauen (siehe Abb. D)

### ▲ WARNUNG! VERLETZUNGSGEFAHR!

Ziehen Sie immer den Netzstecker aus der Steckdose, bevor Sie Arbeiten am Gerät durchführen.

- **VORSICHT!** Durch die scharfen Schneidkanten der Hobelmesser **20** besteht Verletzungsgefahr! Fassen Sie die Hobelmesser **20** nicht an den Schneidkanten an.

Das Hobelmesser **20** hat zwei Schneiden und kann gewendet werden.

- Ersetzen Sie das Hobelmesser **20**, wenn beide Schneidkanten stumpf sind.
- Schärfen Sie das Hobelmesser **20** nicht nach.

### Hobelmesser **20** wenden oder ersetzen

#### WICHTIGER HINWEIS:

Die beiden Innensechskantschrauben nicht lösen. Sie dienen zur Höhenjustierung der Messerwelle. Eine Justierung ist nur notwendig, wenn Sie einen anderen Hobelmessertyp, wie z.B. ein Rustikalmesser, verwenden wollen.

Bei einem Messerwechsel immer beide Messer tauschen, um einer Unwucht vorzubeugen.

**HINWEIS:** Lösen Sie zunächst nur ein Messer, so können Sie sich am werkseitig montierten zweiten Messer für den späteren Zusammenbau orientieren.

1. Lösen Sie mit dem beiliegenden Maulschlüssel **26** die 3 Schrauben des Spannelementes **18**.
  - Drücken Sie den beweglichen Seitenschutz **21** in den Spalt im Gehäuse.
2. Schieben Sie das Spannelement **18** seitlich aus der Messerwelle **17**.
3. Schieben Sie das Hobelmesser **20** seitlich aus dem Spannelement **18**.
4. Führen Sie die Montage mit gedrehtem oder neuem Hobelmesser in umgekehrter Reihenfolge durch.
5. Hobelmesser **20** erhalten Sie unter angegebener Serviceadresse (siehe Kapitel „Garantie“).

## ● Antriebsriemen wechseln (siehe Abb. F + G)

### **⚠️ WARNUNG! VERLETZUNGSGEFAHR!**

Ziehen Sie immer den Netzstecker aus der Steckdose, bevor Sie Arbeiten am Gerät durchführen.

- Lösen Sie die Schrauben **5** und nehmen Sie die Riemenabdeckung **4** ab.
- Entfernen Sie den verschlissenen Antriebsriemen **23**.
- Legen Sie den neuen Antriebsriemen **23** zuerst auf das kleine Riemenrad **25** auf und ziehen Sie den Antriebsriemen **23** anschließend durch Drehen auf das große Riemenrad **24** auf.
- Setzen Sie die Riemenabdeckung **4** auf und befestigen Sie sie mit den Schrauben **5**.

## ● Wartung und Reinigung

### **⚠️ WARNUNG! VERLETZUNGSGEFAHR!**

Ziehen Sie immer den Netzstecker aus der Steckdose, bevor Sie Arbeiten am Gerät durchführen.

- Halten Sie Gerät und Lüftungsschlitze stets sauber, um gut und sicher zu arbeiten.
- Reinigen Sie den Spanauswurf **3** regelmäßig.
- Verwenden Sie zum Reinigen eines verstopften Spanauswurfes geeignetes Werkzeug (z.B. Holzstück, Druckluft, etc.).
- Verwenden Sie zur Reinigung des Gehäuses ein trockenes Tuch.
- Entfernen Sie anhaftenden Hobelstaub mit einem Pinsel.

- Verwenden Sie keinesfalls scharfe Gegenstände, Benzin, Lösungsmittel oder Reiniger, die Kunststoff angreifen. Vermeiden Sie, dass Flüssigkeiten in das Innere des Gerätes gelangen.

## ● Service

### **⚠️ WARNUNG! Lassen Sie Ihre Elektrowerkzeug von der Servicestelle oder einer Elektrofachkraft und nur mit Original-Ersatzteilen reparieren.**

Damit wird sichergestellt, dass die Sicherheit des Elektrowerkzeuges erhalten bleibt.

### **⚠️ WARNUNG! Lassen Sie den Austausch des Steckers oder der Netzleitung immer vom Hersteller des Gerätes oder seinem Kundendienst ausführen.**

Damit wird sichergestellt, dass die Sicherheit des Gerätes erhalten bleibt.

## ● Garantie

**Sie erhalten auf dieses Gerät 3 Jahre Garantie ab Kaufdatum. Das Gerät wurde sorgfältig produziert und vor Anlieferung gewissenhaft geprüft. Bitte bewahren Sie den Kassenbon als Nachweis für den Kauf auf. Bitte setzen Sie sich im Garantiefall mit Ihrer Servicestelle telefonisch in Verbindung. Nur so kann eine kostenlose Einsendung Ihrer Ware gewährleistet werden.**

Die Garantieleistung gilt nur für Material- oder Fabrikationsfehler, nicht aber für Transportschäden, Verschleißteile oder für Beschädigungen an zerbrechlichen Teilen, z. B. Schalter oder Akkus. Das Produkt ist lediglich für den privaten und nicht für den gewerblichen Gebrauch bestimmt.

Bei missbräuchlicher und unsachgemäßer Behandlung, Gewaltanwendung und bei Eingriffen, die nicht von unserer autorisierten Service-Niederlassung vorgenommen wurden, erlischt die Garantie. Ihre gesetzlichen Rechte werden durch diese Garantie nicht eingeschränkt.



Die Garantiezeit wird durch die Gewährleistung nicht verlängert. Dies gilt auch für ersetzte und reparierte Teile. Eventuell schon beim Kauf vorhandene Schäden und Mängel müssen sofort nach dem Auspacken gemeldet werden, spätestens aber zwei Tage nach Kaufdatum. Nach Ablauf der Garantiezeit anfallende Reparaturen sind kostenpflichtig.

brauchte Elektrowerkzeuge getrennt gesammelt und einer umweltgerechten Wiederverwertung zugeführt werden.

Möglichkeiten zur Entsorgung des ausgedienten Gerätes erfahren Sie bei Ihrer Gemeinde- oder Stadtverwaltung.

## DE

### Service Deutschland

**Tel.: 01805772033**  
**(0,14 EUR/Min. aus dem dt. Festnetz, Mobilfunk max. 0,42 EUR/Min.)**

**e-mail: kompernass@lidl.de**

**IAN 68728**

## AT

### Service Österreich

**Tel.: 0820 201 222**  
**(0,15 EUR/Min.)**

**e-mail: kompernass@lidl.at**

**IAN 68728**

## CH

### Service Schweiz

**Tel.: 0842 665566**  
**(0,08 CHF/Min., Mobilfunk max. 0,40 CHF/Min.)**

**e-mail: kompernass@lidl.ch**

**IAN 68728**

## ● Entsorgung



Die Verpackung besteht aus umweltfreundlichen Materialien, die Sie über die örtlichen Recyclingstellen entsorgen können.



**Werfen Sie Elektrowerkzeuge nicht in den Hausmüll!**

Gemäß Europäischer Richtlinie 2002/96/EC über Elektro- und Elektronik-Altgeräte und Umsetzung in nationales Recht müssen ver-

● **Konformitätserklärung /  
Hersteller CE**

Wir, Kompernaß GmbH, Dokumentenverantwortlicher:  
Herr Semi Uguzlu, Burgstr. 21, D-44867 Bochum,  
Deutschland, erklären hiermit, dass dieses Produkt  
mit den folgenden Normen, normativen Dokumenten  
und EG-Richtlinien übereinstimmt:

**Maschinenrichtlinie  
(2006 / 42 / EC)**

**EG-Niederspannungsrichtlinie  
(2006 / 95 / EC)**

**Elektromagnetische Verträglichkeit  
(2004 / 108 / EC)**

**angewandte harmonisierte Normen**

EN 60745-1:2009  
EN 60745-2-14:2009  
EN 55014-1/A1:2009  
EN 55014-2/A2:2008  
EN 61000-3-2/A2:2009  
EN 61000-3-3:2008

**Typ / Gerätebezeichnung:**

Elektrohobel PEH 30 A1

**Herstellungsjahr: 11-2011**

**Seriennummer: IAN 68728**

Bochum, 30.11.2011



Semi Uguzlu  
- Qualitätsmanager -

Technische Änderungen im Sinne der Weiterent-  
wicklung sind vorbehalten.

IAN 68728  
**KOMPERNASS GMBH**  
Burgstraße 21  
D-44867 Bochum

© by ORFGEN Marketing

Version des informations · Stand van de  
informatie · Stand der Informationen: 11 / 2011  
Ident.-No.: PEH30A1112011-2

---

