

# RYOBI®

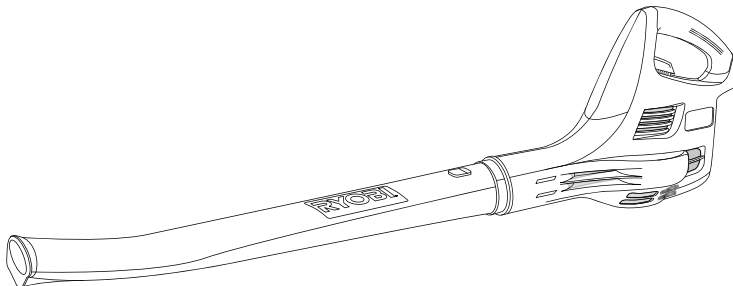

## OBL-1801

<b>FR</b>	<b>SOUFFLEUR SANS FIL</b>	<b>MANUEL D'UTILISATION</b>	<b>1</b>
<b>EN</b>	<b>CORDLESS BLOWER</b>	<b>USER'S MANUAL</b>	<b>5</b>
<b>DE</b>	<b>AKKU-BLASGERÄT</b>	<b>BEDIENUNGSANLEITUNG</b>	<b>8</b>
<b>ES</b>	<b>SOPLADOR INALÁMBRICO</b>	<b>MANUAL DE UTILIZACIÓN</b>	<b>12</b>
<b>IT</b>	<b>SOFFIATORE A BATTERIA</b>	<b>MANUALE D'USO</b>	<b>16</b>
<b>PT</b>	<b>SOPRADOR SEM FIO</b>	<b>MANUAL DE UTILIZAÇÃO</b>	<b>20</b>
<b>NL</b>	<b>ACCU-BLADBLAZER</b>	<b>GEbruikersHANDLEIDING</b>	<b>24</b>
<b>SV</b>	<b>BATTERIDRIVEN LÖVBLÅS</b>	<b>INSTRUKTIONSBOK</b>	<b>28</b>
<b>DA</b>	<b>BATTERIDREVEN BLÆSEMASKINE</b>	<b>BRUGERVEJLEDNING</b>	<b>32</b>
<b>NO</b>	<b>OPPLADBAR BLÆSEMASKIN</b>	<b>BRUKSANVISNING</b>	<b>36</b>
<b>FI</b>	<b>JOHDOTON PUHALLIN</b>	<b>KÄYTTÄJÄN KÄSIKIRJA</b>	<b>39</b>
<b>HU</b>	<b>LOMBFÚVÓ GÉP, VEZETÉK NÉLKÜLI</b>	<b>HASZNÁLATI ÚTMUTATÓ</b>	<b>43</b>
<b>CS</b>	<b>AKUMULÁTOROVÝ FOUKAČ</b>	<b>NÁVOD K OBSLUZE</b>	<b>47</b>
<b>RU</b>	<b>АККУМУЛЯТОРНАЯ ВОЗДУХОДУВКА</b>	<b>РУКОВОДСТВО ПО ЭКСПЛУАТАЦИИ</b>	<b>51</b>
<b>RO</b>	<b>SUFLĂTOR FĂRĂ FIR</b>	<b>MANUAL DE UTILIZARE</b>	<b>55</b>
<b>PL</b>	<b>DMUCHAWA BEZPRZEWODOWA</b>	<b>PODRĘCZNIK OBSŁUGI</b>	<b>59</b>
<b>SL</b>	<b>BREZZIČNI PUHALNIK</b>	<b>UPORABNIŠKI PRIROČNIK</b>	<b>63</b>
<b>HR</b>	<b>BEŽIČNA PUHALICA</b>	<b>KORISNIČKI PRIRUČNIK</b>	<b>66</b>
<b>ET</b>	<b>AKUTOITEGA PUHUR</b>	<b>KASUTAJAJUHEND</b>	<b>69</b>
<b>LT</b>	<b>AKUMULIATORINIS NUPŪTĖJAS</b>	<b>NAUDOJIMO VADOVAS</b>	<b>72</b>
<b>LV</b>	<b>BEZVADA ELEKTRISKAIS PŪTĒJS</b>	<b>LIETOTĀJA ROKASGRĀMATA</b>	<b>76</b>
<b>SK</b>	<b>AKUMULÁTOROVÝ FÚKAČ</b>	<b>NÁVOD NA POUŽITIE</b>	<b>80</b>
<b>BG</b>	<b>БЕЗКАБЕЛНА МОТОРНА МЕТЛА</b>	<b>РЪКОВОДСТВО ЗА УПОТРЕБА</b>	<b>84</b>



CE

**Important!**

It is essential that you read the instructions in this manual before mounting and operating this machine.

<b>Attention !</b>	Il est indispensable que vous lisiez les instructions contenues dans ce manuel avant le montage et la mise en service de l'appareil.
<b>Important!</b>	It is essential that you read the instructions in this manual before operating this machine.
<b>Wichtig!</b>	Es ist notwendig, dass Sie die Anweisungen in dieser Bedienungsanleitung lesen bevor Sie das Gerät bedienen.
<b>Importante:</b>	Es indispensable que lea las instrucciones detalladas en este manual antes de encender la máquina.
<b>Importante!</b>	Leggere attentamente le istruzioni contenute nel presente manuale prima di mettere in funzione l'apparecchio.
<b>Importante!</b>	É essencial que leia as instruções neste manual antes de começar a utilizar esta máquina.
<b>Belangrijk!</b>	Het is van essentieel belang dat u de instructies in deze gebruiksaanwijzing leest voordat u dit toestel gebruikt.
<b>Viktigt!</b>	Det är viktigt att du läser instruktionerna i denna manual innan du använder maskinen.
<b>Vigtigt!</b>	Det er væsentlig at du læser anvisningerne i denne manual før du betjener denne maskine.
<b>Viktig!</b>	Det er meget viktig at du leser instruksjonene i denne brukerhåndboken før du bruker denne maskinen.
<b>Tärkeää!</b>	On tärkeää, että luet tämän oppaan ohjeet ennen koneen käyttöä.
<b>Fontos!</b>	Fontos, hogy a gép használatá elött elolvassa a kézikönyvben található utasításokat.
<b>Důležitě!</b>	Nepoužívejte tento přístroj dříve, než si přečtete pokyny uvedené v tomto návodu.
<b>Важно!</b>	Это существенно чтобы вы прочитали инструкции в этом руководстве перед использованием этой машины.
<b>Important!</b>	Este esențial să citiți instrucțiunile din acest manual înainte de operarea acestui produs.
<b>Uwaga!</b>	Przed rozpoczęciem użytkowania koniecznie należy zapoznać się z niniejszą instrukcją obsługi.
<b>Pomembno!</b>	Bistvenega pomena je, da si pred uporabo naprave preberete ta navodila za uporabo.
<b>Vážno!</b>	Neophodno je da pročitate upute prije uporabe ovog uređaja.
<b>Tähtis!</b>	On ülimalt tähtis, et te loeksite enne selle masina kasutamist seda kasutusjuhendit.
<b>Svarbi informacija!</b>	Prieš pradėdant darbą su šiuo instrumentu, būtina perskaityti čia pateikiamas instrukcijas.
<b>Svarīgi!</b>	Ir svarīgi, lai pirms mašīnas darbināšanas jūs izlasītu instrukcijas šajā rokasgrāmatā.
<b>Dôležitě!</b>	Je nevyhnutné si přečítat tento návod před použitím výrobku.
<b>Важно!</b>	От изключителна важност е да прочетете инструкциите в това ръководство, преди да боравите с тази машина.



Sous réserve de modifications techniques / Subject to technical modifications / Technische Änderungen vorbehalten /  
Bajo reserva de modificaciones técnicas / Con riserva di eventuali modifiche tecniche / Com reserva de modificações técnicas /  
Technische wijzigingen voorbehouden / Med förbehåll för tekniska ändringar / Med forbehold for tekniske ændringer /  
Med forbehold om tekniske endringer / Tekniset muutokset varataan /  
A műszaki módosítás jogát fenntartjuk / Změny technických údajů vyhrazeny / Могут быть внесены технические изменения /  
Sub rezerva modificațiilor tehnice / Z zastrzeżeniem modyfikacji technicznych / Tehnične spremembe dopuščene  
Podložno tehničkim promjenama / Tehnilised muudatused võimalikud /  
Pasiiekant teisę daryti techninius pakeitimus / Paturam tiesības mainīt tehniskos raksturlielumus / Technické zmeny vyhradené  
/ Подлежи на технически модификации



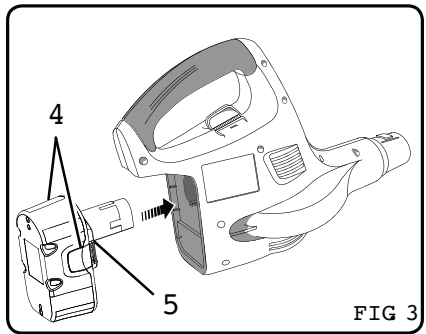
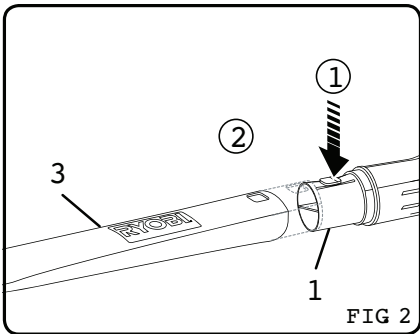
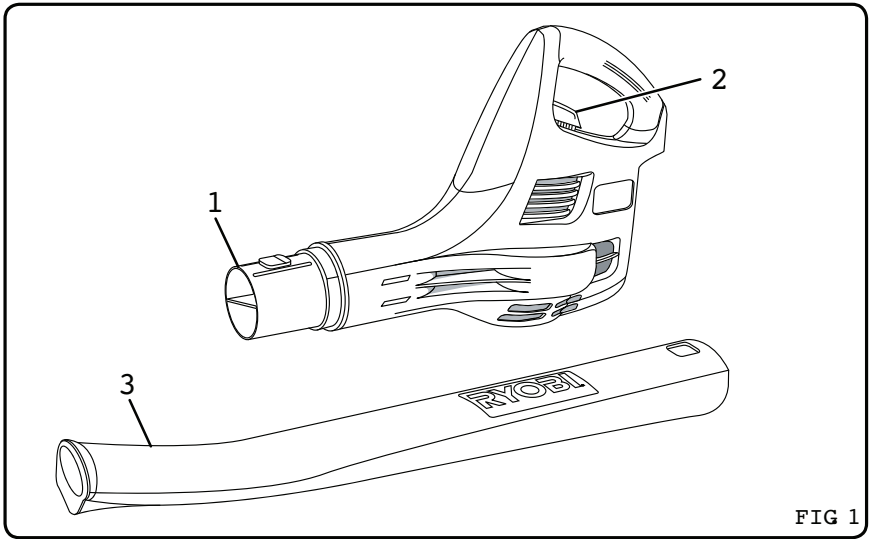

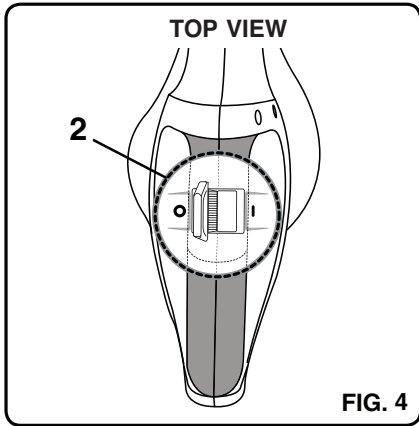

## Français (Traduction à partir du mode d'emploi d'origine)

Votre souffleur a été conçu et fabriqué selon les hauts standards de Ryobi en matière de fiabilité, de facilité d'utilisation et de sécurité. Si vous en prenez soin, vous pourrez l'utiliser sans problème durant des années.

Nous vous remercions d'avoir acheté un produit Ryobi.

### CONSIGNES DE SÉCURITÉ



#### AVERTISSEMENT

Lors de l'utilisation d'outils électriques sans fil, il est indispensable de suivre les consignes de sécurité de base pour réduire les risques d'incendie, de blessures corporelles et de fuites de liquide de batterie.

Veillez lire toutes les consignes de sécurité avant d'utiliser cet outil. Conservez le présent manuel d'utilisation.



Lisez le manuel d'utilisation et respectez les avertissements et les consignes de sécurité.



Portez des protections auditives et oculaires.



N'utilisez pas cet outil sous la pluie et ne le laissez pas à l'extérieur quand il pleut.



Maintenez les visiteurs à l'écart de la zone de travail.



Ne touchez pas les fentes d'aération.



Conforme à toutes les normes réglementaires du pays de l'UE où ce produit est acheté.



Marque de conformité d'Eurasie



Marque de conformité ukrainienne

### LISEZ TOUTES LES CONSIGNES DE SÉCURITÉ AVANT D'UTILISER CET OUTIL

- Ne laissez pas des enfants ou des personnes inexpérimentées utiliser cet outil.
- Portez un pantalon long et épais, des chaussures antidérapantes et des gants de travail.

- N'utilisez jamais cet outil pieds-nus ou si vous portez des chaussures ouvertes.
- Ne portez pas de vêtements amples ou de bijoux pouvant se prendre dans l'outil.
- Ne touchez pas la turbine de soufflerie lorsque vous utilisez cet appareil.
- Maintenez enfants, visiteurs et animaux à au moins 15 m de l'endroit où vous travaillez. N'oubliez pas que l'utilisateur est tenu pour responsable si lui-même ou des visiteurs sont blessés, ou si leurs biens sont endommagés.
- Vérifiez qu'aucune pièce n'est endommagée. Avant de continuer à utiliser votre outil, vérifiez qu'une pièce ou un accessoire endommagé pourra continuer à fonctionner ou à remplir sa fonction.
- Vérifiez l'alignement et le maintien des pièces mobiles, le montage et tout autre élément pouvant affecter le fonctionnement de l'outil. Une protection ou toute autre pièce endommagée doit être réparée ou remplacée par un Centre Service Agréé. Vous réduirez ainsi les risques d'incendies, de chocs électriques et de blessures corporelles graves.
- Ne forcez pas l'outil. Utilisez l'outil adapté au travail que vous voulez effectuer. Votre outil sera plus efficace et plus sûr si vous l'utilisez au régime pour lequel il a été conçu.
- Prenez bien appui sur vos jambes et ne tendez pas le bras trop loin. Veillez à toujours garder votre équilibre. Une position de travail stable permet de mieux contrôler son outil en cas d'événement fortuit.
- Si vous avez les cheveux longs, attachez-les de façon à ce qu'ils ne puissent pas se prendre dans des éléments en mouvement ou dans les fentes de ventilation.
- N'utilisez pas cet outil si vous êtes fatigué, malade, sous l'emprise de l'alcool ou de drogues, ou si vous prenez des médicaments.
- N'utilisez pas cet outil si la lumière est insuffisante pour travailler.
- Ne laissez pas d'autres personnes utiliser votre outil avant de lui avoir expliqué le fonctionnement de l'appareil et lui avoir exposé les consignes de sécurité.
- Veillez à maintenir les poignées de l'appareil propres et sèches.
- Tenez compte de votre environnement de travail. N'exposez pas les outils électriques à la pluie. N'utilisez pas d'outils électriques dans des endroits mouillés ou humides. Veillez à ce que votre espace de travail soit bien éclairé. N'utilisez pas d'outils électriques dans des lieux présentant des risques d'incendie ou d'explosion.
- Rangez la batterie et les outils dont vous ne vous servez pas. Lorsqu'il n'est pas utilisé, votre outil et sa batterie doivent être rangés dans un endroit sec, situé en hauteur ou fermé à clé, hors de portée des enfants. Assurez-vous que les contacts de la batterie ne risquent pas d'être court-circuités par des objets métalliques tels que des vis, clous, etc.



**Français (Traduction à partir du mode d'emploi d'origine)**

- Retirez la batterie de votre outil lorsque vous ne l'utilisez pas et retirez le tube de soufflage avant toute opération d'entretien.
- Évitez tout démarrage involontaire. Ne déplacez pas votre outil sans fil en ayant le doigt sur l'interrupteur.
- Restez vigilant. Regardez bien ce que vous faites et fiez-vous à bon sens. N'utilisez pas votre outil lorsque vous êtes fatigué.
- Faites réparer votre outil par un technicien qualifié. Cet outil électrique est conforme aux normes légales de sécurité. Les réparations doivent être effectuées par un technicien qualifié et avec des pièces de rechange d'origine. Le non-respect de cette consigne pourrait présenter un danger pour l'utilisateur.



**AVERTISSEMENT**

En cas de remplacement, n'utilisez que des pièces de rechange d'origine. Le non-respect de cette consigne pourrait nuire au bon fonctionnement de l'appareil et provoquer des blessures. En outre, cela rendrait votre garantie nulle et caduque.

**CONSIGNES DE SÉCURITÉ SPÉCIFIQUES AUX OUTILS SANS FIL**

- Assurez-vous que l'interrupteur est sur "arrêt" avant d'insérer la batterie. L'insertion d'une batterie dans un outil en position "marche" peut provoquer des accidents.
- Ne rechargez la batterie de votre outil qu'avec le chargeur indiqué par le fabricant. Un chargeur adapté à un certain type de batterie peut déclencher un incendie s'il est utilisé avec un autre type de batterie.
- Seul un type de batterie spécifique doit être utilisé avec un outil sans fil. L'utilisation de toute autre batterie peut provoquer un incendie.
- Lorsque la batterie n'est pas utilisée, maintenez-la éloignée d'objets métalliques tels que des trombones, pièces de monnaie, clés, vis, clous ou tout autre objet susceptible de connecter les contacts entre eux. Le court-circuitage des contacts de la batterie peut provoquer des brûlures ou des incendies.
- Évitez tout contact avec le liquide de batterie en cas de fuite de la batterie due à une utilisation abusive. Si cela se produit, rincez la zone touchée à l'eau claire. Si vos yeux sont atteints, consultez également un médecin. Le liquide projeté d'une batterie peut provoquer des irritations ou des brûlures.

**CONSERVEZ CES CONSIGNES. CONSULTEZ-LES RÉGULIÈREMENT ET EXPLIQUEZ-LES À TOUTE PERSONNE SUSCEPTIBLE D'UTILISER CET OUTIL. SI VOUS PRÊTEZ CET OUTIL, PRÊTEZ ÉGALEMENT CE MANUEL D'UTILISATION.**

**CARACTÉRISTIQUES PRODUIT**

Poids	1,5 kg
Moteur	18 V CC
Vitesse de l'air	190 km/h
Niveau de puissance sonore mesuré	$L_{WA}$ :93.7 dB(A) $K_{WA}$ :2.0dB(A)
Niveau de pression sonore mesuré;	$L_{pA}$ :83 dB(A) $K_{pA}$ :2 dB(A)
Vibration :	$a_{h1}$ :1.57 m/s <sup>2</sup> K=1.5 m/s <sup>2</sup>
Batterie (non fournie)	BPP-1817M / BPP-1815M / ABP1801 / BPP-1817MG ABP1802 / BPL-1820 / BPL-1820G / BPL-1815
Chargeur (non fourni)	BC-1800 / BC-1815S / BCL1418 / ACR-1800 / BC-1800M / BC-1800SMG / BCL-1800 / BCL-1800G

**CARACTÉRISTIQUES**

**DESCRIPTION**

1. Buse de sortie d'air
2. Interrupteur
3. Tube de soufflage
4. Languettes de verrouillage
5. Batterie (non fournie)

**APPRENEZ À CONNAÎTRE VOTRE SOUFFLEUR (Fig. 1)**

Veillez à bien lire et bien comprendre les consignes d'utilisation de votre souffleur et à bien prévoir le travail que vous souhaitez effectuer. Avant d'utiliser votre outil, familiarisez-vous avec toutes ses fonctionnalités et ses spécificités sur le plan de la sécurité.

**TUBE DE SOUFFLAGE**

Le tube de soufflage se monte sur la buse de sortie d'air du souffleur sans l'aide d'outils.

**MONTAGE**



**AVERTISSEMENT**

Enlevez toujours la batterie de l'outil lorsque vous montez des accessoires. Le non-respect de cette consigne peut entraîner un démarrage involontaire et provoquer des blessures graves.

**MONTAGE DU TUBE DE SOUFFLAGE (Fig. 2)**

- Positionnez le tube de telle sorte que le logo Ryobi soit orienté vers le haut, puis insérez la buse de sortie d'air du souffleur dans l'extrémité du tube de soufflage.





## Français (Traduction à partir du mode d'emploi d'origine)

- Appuyez sur le taquet situé sur le dessus de la buse de sortie d'air et relâchez-le une fois qu'il est inséré dans le trou situé à l'extrémité du tube de soufflage.

### UTILISATION



#### AVERTISSEMENT

Ne relâchez pas votre vigilance une fois familiarisé avec votre outil. N'oubliez jamais qu'il suffit d'une seconde d'inattention pour vous blesser gravement.

### UTILISATION PRÉVUE

Utilisez votre souffleur pour les applications suivantes :

- Nettoyer des surfaces dures telles que des allées de garage ou des trottoirs.
- Débarrasser les ponts et les allées de garage des feuilles ou aiguilles de pin.



#### AVERTISSEMENT:

Pas d'autre utilisation prévue.

### INSTALLATION DE LA BATTERIE (Fig. 3)

- Mettez l'interrupteur en position ARRÊT (O).
- Insérez la batterie dans le souffleur, en alignant les nervures de la batterie avec les rainures du support de la batterie de l'outil.
- Assurez-vous que les languettes de verrouillage situées sur les côtés de la batterie s'insèrent correctement et que la batterie est bien fixée avant de commencer à utiliser votre outil.



#### MISE EN GARDE

Lorsque vous insérez la batterie dans votre souffleur, assurez-vous que les nervures de la batterie s'alignent correctement avec les rainures situées à l'intérieur de l'outil et que les languettes de verrouillage s'enclenchent bien. Une mauvaise insertion de la batterie pourrait endommager les composants internes.

### RETRAIT DE LA BATTERIE (Fig. 3)

- Mettez l'interrupteur en position ARRÊT (O).
- Repérez les languettes de verrouillage situées de part et d'autre de la batterie et enfoncez-les afin de pouvoir enlever la batterie.
- Retirez la batterie du souffleur.

### MISE EN MARCHÉ/ARRÊT DU SOUFFLEUR (Fig. 4)

- Pour mettre le souffleur en marche, placez l'interrupteur sur MARCHÉ (I)

- Pour arrêter le souffleur, placez l'interrupteur sur ARRÊT (O)



#### AVERTISSEMENT

N'oubliez pas que les outils sans fil sont toujours prêts à fonctionner. Il est donc indispensable de placer l'interrupteur sur ARRÊT (O) lorsque vous n'utilisez pas votre outil ou lorsque vous le transportez.

### UTILISATION DU SOUFFLEUR (Fig. 5)

- Pour éviter de disperser les débris, orientez le tube du souffleur vers les bords extérieurs d'un tas de débris. Ne soufflez jamais directement dans le centre d'un tas de débris.
- Pour limiter le volume sonore, évitez d'utiliser plusieurs appareils à la fois.
- Au besoin, décollez les débris du sol à l'aide d'un râteau ou d'un balai avant d'utiliser votre souffleur. Si la zone est très poussiéreuse, humidifiez-la légèrement au préalable lorsque c'est possible.
- L'utilisation du souffleur à la place d'un jet d'eau pour nettoyer les gouttières, murets, terrasses, grilles, porches et pelouses vous permet d'économiser l'eau.
- Vérifiez qu'il n'y a pas d'enfants, d'animaux, de fenêtres ouvertes ou de voitures récemment lavées dans la zone où vous allez utiliser votre souffleur.
- NETTOYEZ la zone après y avoir utilisé votre souffleur. Jetez les débris de façon adéquate.

### ENTRETIEN



#### AVERTISSEMENT

Seules des pièces de rechange d'origine doivent être utilisées en cas de remplacement. L'utilisation de toute autre pièce peut présenter des dangers ou endommager le produit.

N'utilisez pas de solvants pour nettoyer les pièces en plastique. La plupart des plastiques sont susceptibles d'être endommagés par les solvants disponibles dans le commerce. Utilisez un chiffon propre pour nettoyer les impuretés, la poussière, l'huile, la graisse, etc.



#### AVERTISSEMENT

Ne laissez jamais du liquide de frein, de l'essence, des produits à base de pétrole, des huiles pénétrantes, etc. entrer en contact avec les éléments en plastique. Ces produits chimiques contiennent des substances qui peuvent endommager, détériorer ou détruire le plastique.







**Français (Traduction à partir du mode d'emploi d'origine)**



**AVERTISSEMENT**

N'essayez pas de modifier votre outil ou d'ajouter des accessoires dont l'utilisation n'est pas recommandée. De telles transformations ou modifications relèvent de l'utilisation abusive et risquent de créer des situations dangereuses pouvant entraîner des blessures corporelles graves.



**AVERTISSEMENT**

Pour éviter les blessures graves, retirez toujours la batterie de l'outil pour le nettoyer ou réaliser toute opération d'entretien.

**RANGEMENT DU SOUFFLEUR**

Nettoyez soigneusement votre souffleur avant de le ranger. Rangez votre souffleur dans un endroit sec, bien aéré et hors de portée des enfants. Ne le rangez pas à proximité d'agents corrosifs tels que des produits chimiques de jardinage ou des sels de dégel.

**MISE AU REBUT**



Ne jetez pas les appareils électriques avec les ordures ménagères. Faites-les recycler dans des centres de recyclage. Contactez les autorités ou votre revendeur pour connaître la procédure de recyclage adéquate.



## English (original instructions)

Your blower has been engineered and manufactured to Ryobi's high standard for dependability, ease of operation, and operator safety. When properly cared for, it will give you years of rugged, trouble-free performance.

Thank you for buying a Ryobi product.

### RULES FOR SAFE OPERATION



#### WARNING

When using battery operated tools basic safety precautions should always be followed to reduce the risk of fire, leaking batteries and personal injury, including the following.

Read all these instructions before operating this product and save these instructions.



Read the operation manual and follow all warnings and safety instructions.



Wear eye & ear protection.



Do not use in the rain or leave outdoors while it is raining.



Keep bystanders away.



Do not touch the fan.



Conforms to all regulatory standards in the country in the EU where the product is purchased.



EurAsian Conformity Mark



Ukrainian mark of conformity

### READ ALL INSTRUCTIONS BEFORE OPERATING

- Do not allow children or untrained individuals to use this unit.
- Wear heavy long trousers, non-slip safety footwear and gloves.
- Never operate unit while bare foot or wearing open shoes.
- Do not wear loose clothing, or jewelry that might get entangled in this unit.

- Do not touch the fan when operating this unit.
- Keep all bystanders, children, and pets at least 15 m (50 feet) away. Remember that the operator or user is responsible for accidents occurring to bystanders, their property, as well as themselves.
- Check for damaged parts. Before further use of the appliance, any part that is damaged should be carefully checked to determine that it will operate properly and perform its intended function.
- Check for breakage of parts and any other conditions that may affect its operation. A guard or other part that is damaged should be properly repaired or replaced by an authorized service center. Following this rule will reduce the risk of shock, fire, or serious injury.
- Do not force the product. Use the correct tool for your application. The correct tool will do the job better and safer at the rate for which it is designed.
- Do not overreach. Keep proper footing and balance at all times. Proper footing and balance enables better control of the product in unexpected situation.
- Secure long hair so it can not become entangled in moving parts or air intake.
- Do not operate this unit when you are tired, ill, or under the influence of alcohol, drugs, or medication.
- Do not operate in poor lighting.
- Never let anyone use your unit who has not received adequate instructions in the unit's proper use.
- Keep the handles dry and clean.
- Consider work area environment. Do not expose power tools to rain. Do not use power tools in damp or wet locations. Keep work area lit. Do not use power tools where there is risk to cause fire or explosion.
- Store battery or idle tools. When not in use, tools and batteries should be stored separately in dry, high or locked up place out of reach of children. Ensure that battery terminals cannot be shorted by other metal parts such as screws, nails, etc.
- Disconnect the tool from its battery pack when not in use, disconnecting the blower tube before service.
- Avoid unintentional starting. Do not carry the tool with a finger on the switch.
- Stay alert. Watch what you are doing. Use common sense. Do not operate tool when you are tired.
- Have your tool repaired by a qualified person. This tool is in accordance with the relevant safety requirements. Repairs should only be carried out by qualified persons using original spare parts, otherwise this may result in considerable danger to the user.



#### WARNING

Use only the manufacturer's replacement parts. Failure to do so may cause poor performance, possible injury and may void your warranty.

## English (original instructions)

### BATTERY TOOL USE AND CARE

- Ensure the switch is in the off position before inserting battery pack. Inserting the battery pack into power tools that have the switch on invites accidents.
- Recharge only with the charger specified by the manufacturer. A charger that is suitable for one type of battery pack may create a risk of fire when used with another battery pack.
- Use power tools only with specifically designated battery packs. Use of any other battery packs may create a risk of injury and fire.
- When battery pack is not in use, keep it away from other metal objects like paper clips, coins, keys, nails, screws, or other small metal objects that can make a connection from one terminal to another. Shorting the battery terminals together may cause burns or a fire.
- Under abusive conditions, liquid may be ejected from the battery; avoid contact. If contact accidentally occurs, flush with water. If liquid contacts eyes, additionally seek medical help. Liquid ejected from the battery may cause irritation or burns.

**SAVE THESE INSTRUCTIONS. REFER TO THEM FREQUENTLY AND USE THEM TO INSTRUCT OTHERS WHO MAY USE THIS UNIT. IF YOU LOAN SOMEONE THIS UNIT, LOAN THEM THESE INSTRUCTIONS ALSO.**

### PRODUCT SPECIFICATIONS

Weight	1.5kg
Motor	18 V DC
Air Velocity	190 km/h
Measured Sound Pressure Level	$L_{pA}$ : 83 dB(A) $K_{pA}$ : 2 dB(A)
Measure Sound Power Level	$L_{WA}$ : 93.7 dB(A) $K_{WA}$ : 2 dB(A)
Vibration	ah: 1.57 m/s <sup>2</sup> K: 1.5 m/s <sup>2</sup>
Battery pack (not included):	BPP-1817M / BPP-1815M / ABP1801 / BPP-1817MG ABP1802 / BPL-1820 / BPL-1820G / BPL-1815
Charger (not included):	BC-1800 / BC-1815S / BCL1418 / ACR-1800 / BC-1800M / BC-1800SMG / BCL-1800 / BCL-1800G

### FEATURES

#### DESCRIPTION

1. Blower housing outlet
2. Power switch
3. Blower tube
4. Latches
5. Battery pack (Not included)

### KNOW YOUR BLOWER (Fig. 1)

The safe use of this product requires an understanding of the information on the blower and in this operator's manual as well as a knowledge of the project you are attempting. Before use of this product, familiarize yourself with all operating features and safety rules.

### BLOWER TUBE

The blower tube can be installed on the blower without using any tools.

### ASSEMBLY



#### WARNING

To prevent accidental starting that could cause serious personal injury, always remove the battery pack from the blower when assembling parts.

### ASSEMBLING THE BLOWER TUBE (Fig. 2)

- With the logo area facing up, slide the blower tube over the outlet on the blower housing.
- Press down on the tab on the blower housing outlet.
- Push tab on outlet on the blower housing down until it locks into place through the opening in the blower tube.

### OPERATION



#### WARNING

Do not allow familiarity with tools to make you careless. Remember that a careless fraction of a second is sufficient to inflict serious injury.

### INTENDED USE

You may use this tool for the purposes listed below:

- Clearing hard surfaces such as driveways and walkways.
- Keeping decks and driveways free from leaves and pine needles.



**WARNING:** Not intended for others use.

### TO INSTALL BATTERY PACK (Fig. 3)

- Place the power switch in the OFF (O) position.
- Place the battery pack in the blower. Align raised rib on battery pack with groove in the blower's battery port.
- Make sure the latches on each side of the battery pack snap in place and that battery pack is secured in the blower before beginning operation.

## English (original instructions)



### CAUTION

When placing battery pack in the blower, be sure raised rib on battery pack aligns with the back of the blower and latches into place properly. Improper installation of the battery pack can cause damage to internal components.

### TO REMOVE BATTERY PACK (Fig. 3)

- Place the power switch in the OFF (O) position.
- Locate latches on side of battery pack and depress both sides to release battery pack.
- Remove battery pack from the blower.

### STARTING/STOPPING THE BLOWER (Fig. 4)

- To start the blower, place the power switch in the ON (I) position.
- To stop the blower, place the power switch in the OFF (O) position.



### WARNING

Battery tools are always in operating condition. Therefore, switch should always be in the OFF position when not in use or carrying at your side.

### OPERATING THE BLOWER (Fig. 5)

- To keep from scattering debris, blow around the outer edges of a debris pile. Never blow directly into the center of a pile.
- To reduce sound levels, limit the number of pieces of equipment used at any one time.
- Use rakes and brooms to loosen debris before blowing. In dusty conditions, slightly dampen surfaces when water is available.
- Conserve water by using power blowers instead of hoses for many lawn and garden applications, including areas such as gutters, screens, patios, grills, porches, and gardens.
- Watch out for children, pets, open windows, or freshly washed cars, and blow debris safely away.
- After using blowers or other equipment, CLEAN UP! Dispose of debris properly.

### MAINTENANCE



### WARNING

When servicing use only identical replacement parts. Use of any other parts may create a hazard or cause product damage.

Avoid using solvents when cleaning plastic parts. Most

plastics are susceptible to damage from various types of commercial solvents and may be damaged by their use. Use clean cloths to remove dirt, dust, oil, grease, etc.



### WARNING

Do not at any time let brake fluids, gasoline, petroleum-based products, penetrating oils, etc. come in contact with plastic parts. They contain chemicals that can damage, weaken or destroy plastic.



### WARNING

Do not attempt to modify this tool or create accessories not recommended for use with this tool. Any such alteration or modification is misuse and could result in a hazardous condition leading to possible serious personal injury.



### WARNING

To avoid serious personal injury, always remove the battery pack from the tool when cleaning or performing any maintenance.

### STORING THE BLOWER

Clean the blower thoroughly before storing. Store the blower in a dry, well-ventilated place that is inaccessible to children. Keep away from corrosive agents such as garden chemicals and de-icing salts.

### DISPOSAL



Waste electrical products should not be disposed of together with household waste. Please recycle where facilities exist. Check with your local authority or retailer for recycling advice.



**Deutsch (Übersetzung der originalen Anleitungen)**

Ihr Gebläse wurde nach den Ryobi Qualitätsstandards mit höchsten Ansprüchen an Zuverlässigkeit, Benutzerfreundlichkeit und Anwendersicherheit entwickelt und hergestellt. Bei sorgsamer Pflege wird Ihnen das Gerät über viele Jahre zuverlässige und störungsfreie Dienste leisten.

Wir danken Ihnen, dass Sie sich für ein Ryobi Produkt entschieden haben.

**SICHERHEITSVORSCHRIFTEN**

**! WARNUNG**  
Bei der Verwendung von Akku-Geräten müssen die grundlegenden Sicherheitsvorschriften befolgt werden, um das Risiko eines Brandes, einer Körperverletzung und eines Auslaufens von Batterieflüssigkeit zu verringern.

Bitte lesen Sie vor der Verwendung dieses Geräts alle Sicherheitsvorschriften durch. Bewahren Sie diese Bedienungsanleitung auf.

Lesen Sie die Bedienungsanleitung durch und beachten Sie die Warnungen und Sicherheitsvorschriften.

Tragen Sie Augen- und Gehörschutz.

Verwenden Sie dieses Gerät nicht im Regen, und lassen Sie es nicht im Freien, wenn es regnet.

Halten Sie Besucher vom Arbeitsbereich fern.

Berühren Sie nicht die Belüftungsschlitze.

Dieses Gerät entspricht allen gesetzlichen Normen des Landes der europäischen Union, in dem es gekauft wurde.

EurAsian Konformitätszeichen.

Ukrainisches Prüfzeichen

**LESEN SIE VOR DER VERWENDUNG DIESES GERÄTS ALLE SICHERHEITSVORSCHRIFTEN DURCH.**

- Achten Sie darauf, dass Kinder oder unerfahrene Personen dieses Werkzeug nicht verwenden.
- Tragen Sie eine lange und dicke Hose sowie rutschfeste Schuhe und Arbeitshandschuhe.

- Verwenden Sie dieses Werkzeug niemals barfuß oder mit offenen Schuhen.
- Tragen Sie keine weiten Kleidungsstücke oder Schmuckstücke, die sich im Werkzeug verfangen können.
- Berühren Sie bei der Verwendung dieses Geräts die Gebläseturbine nicht.
- Achten Sie darauf, dass Kinder, Besucher und Tiere in einem Mindestabstand von 15 m von Ihrem Arbeitsort entfernt bleiben. Denken Sie daran, dass der Bediener verantwortlich ist, wenn er selbst oder Besucher verletzt werden, oder wenn Güter beschädigt werden.
- Vergewissern Sie sich, dass kein Geräteteil beschädigt ist. Bevor Sie Ihr Gerät weiterverwenden, sollten Sie prüfen, ob ein beschädigtes Teil oder Zubehörtel noch funktioniert oder seine Funktion erfüllt.
- Prüfen Sie die Ausrichtung und den guten Halt der beweglichen Teile, die Montage sowie alle anderen Elemente, die einen Einfluss auf den Betrieb des Geräts haben können. Eine beschädigte Schutzvorrichtung oder alle anderen beschädigten Teile müssen durch ein autorisiertes Kundendienstzentrum repariert oder ausgetauscht werden. Durch Befolgung dieser Anweisung wird das Risiko von Bränden, elektrischen Schlägen und schweren Körperverletzungen verringert.
- Überbeanspruchen Sie Ihr Gerät nicht. Verwenden Sie ein geeignetes Gerät für die von Ihnen durchzuführende Arbeit. Ihr Gerät arbeitet effizienter und sicherer, wenn Sie es auf der Leistungsstufe einsetzen, für die es konzipiert wurde.
- Achten Sie auf einen guten Stand und strecken Sie den Arm nicht zu weit aus. Bewahren Sie stets eine Gleichgewichtsposition. Eine stabile Arbeitsposition trägt im Fall eines unerwarteten Zwischenfalls dazu bei, dass Sie Ihr Gerät besser kontrollieren können.
- Lange Haare müssen stets zurückgesteckt werden, so dass sie sich nicht in den sich bewegenden Teilen oder in den Ventilationschlitzen verfangen können.
- Verwenden Sie dieses Gerät nicht, wenn Sie müde oder krank sind, unter dem Einfluss von Alkohol oder Drogen stehen, oder wenn Sie Medikamente einnehmen.
- Verwenden Sie dieses Gerät nicht, wenn die Beleuchtung des Arbeitsbereichs unzureichend ist.
- Lassen Sie andere Personen nicht mit dem Werkzeug arbeiten, bevor Sie ihnen nicht die Funktionsweise des Geräts und die Sicherheitsvorschriften erklärt haben.
- Achten Sie darauf, dass die Griffe des Geräts stets sauber und trocken sind.
- Berücksichtigen Sie Ihre Arbeitsumgebung. Setzen Sie Ihre elektrischen Geräte nicht dem Regen aus. Verwenden Sie elektrische Geräte nie an nassen oder sehr feuchten Orten. Der Arbeitsbereich muss



**Deutsch (Übersetzung der originalen Anleitungen)**

gut beleuchtet sein. Verwenden Sie elektrische Geräte niemals in Räumen, in denen ein Brand- oder Explosionsrisiko besteht.

- Räumen Sie den Akku und momentan nicht verwendete Geräte stets auf. Ein nicht benutztes Gerät und sein Akku müssen an einem trockenen, hoch gelegenen oder mit einem Schlüssel verschlossenen Ort außerhalb der Reichweite von Kindern aufbewahrt werden. Vergewissern Sie sich, dass die Kontakte des Akkus nicht durch metallische Objekte wie Schrauben, Nägel usw. kurzgeschlossen werden können.
- Nehmen Sie den Akku aus Ihrem Gerät, wenn Sie es nicht verwenden, und entfernen Sie das Blasrohr vor jeder Wartung.
- Vermeiden Sie ein versehentliches Einschalten. Transportieren Sie Ihr Akku-Gerät nicht, während sich Ihr Finger auf dem Ein-/Aus-Schalter befindet.
- Bleiben Sie stets wachsam. Konzentrieren Sie sich auf Ihre Arbeit und achten Sie stets auf mögliche Risiken und Gefahren. Verwenden Sie das Gerät nicht, wenn Sie müde sind.
- Lassen Sie Ihr Gerät von einem qualifizierten Techniker reparieren. Dieses elektrische Gerät erfüllt die gesetzlichen Sicherheitsbestimmungen. Reparaturen müssen von einem qualifizierten Techniker durchgeführt werden und es dürfen nur Original-Ersatzteile verwendet werden. Das Nichteinhalten dieser Vorschriften könnte für den Benutzer eine Gefahr darstellen.

**WARNUNG**

Verwenden Sie bei einem Austausch von Elementen nur Original-Ersatzteile. Die Missachtung dieser Vorschrift kann den einwandfreien Betrieb des Geräts beeinträchtigen und schwere Verletzungen verursachen. Außerdem wird dadurch die Garantie ungültig und verfällt.

**SPEZIFISCHE SICHERHEITSVORSCHRIFTEN FÜR AKKU-GERÄTE**

- Vergewissern Sie sich vor dem Einsetzen des Akkus, dass der Ein-/Aus-Schalter auf "Aus" steht. Das Einsetzen eines Akkus in ein eingeschaltetes Gerät kann zu Unfällen führen.
- Laden Sie den Akku Ihres Geräts nur mit einem vom Hersteller angegebenen Ladegerät auf. Ein für einen bestimmten Akku-Typ geeignetes Ladegerät kann einen Brand verursachen, wenn es mit einem anderen Akku-Typ verwendet wird.

- Für jedes Akku-Gerät muss ein spezifischer Akku-Typ verwendet werden. Die Verwendung jedes anderen Akkus kann zu einem Brand führen.
- Halten Sie einen nicht verwendeten Akku von metallischen Objekten fern, wie beispielsweise Büroklammern, Münzen, Schlüsseln, Schrauben, Nägeln oder allen anderen Objekten, die zu einer Verbindung der Kontakte führen können. Der Kurzschluss der Akkukontakte kann Verbrennungen oder Brände auslösen.
- Vermeiden Sie jeden Kontakt mit der Akkuflüssigkeit auf Grund einer missbräuchlichen Verwendung. Wenn Akkuflüssigkeit verspritzt wurde, muss der betroffene Bereich mit klarem Wasser abgespült werden. Suchen Sie einen Arzt auf, wenn Flüssigkeit in die Augen geraten ist. Verspritzte Akkuflüssigkeit kann zu Reizungen oder Verbrennungen führen.

**BEWAHREN SIE DIESE ANWEISUNGEN AUF. LESEN SIE REGELMÄSSIG DARIN NACH UND ERKLÄREN SIE SIE JEDER PERSON, DIE DIESES GERÄT EVENTUELL BENUTZEN WILL. WENN SIE DIESES GERÄT VERLEIHEN, GEBEN SIE AUCH DIESE BEDIENTUNGSANLEITUNG MIT.**

**PRODUKTDATEN**

Gewicht	1,5 kg
Motor	18 V Gleichstrom
Luftgeschwindigkeit	190 km/h
Gemessener Schalleistungspegel	$L_{WA}$ :93.7dB(A) $K_{WA}$ :2.0dB(A)
Gemessener Schalldruckpegel	$L_{pA}$ :83 dB(A) $K_{pA}$ :2 dB(A)
Hand-Arm-Vibration:	$a_{h1}$ :1.57 m/s <sup>2</sup> $K$ =1.5 m/s <sup>2</sup>
Akku (nicht im Lieferumfang)	BPP-1817M / BPP-1815M / ABP1801 / BPP-1817MG ABP1802 / BPL-1820 / BPL-1820G / BPL-1815
Ladegerät (nicht im Lieferumfang)	BC-1800 / BC-1815S / BCL1418 / ACR-1800 / BC-1800M / BC-1800SMG / BCL-1800 / BCL-1800G

**MERKMALE****BESCHREIBUNG**

1. Luftaustrittsdüse
2. Ein-/Aus-Schalter
3. Blasrohr
4. Befestigungsglaschen
5. Akku (nicht im Lieferumfang)

**Deutsch (Übersetzung der originalen Anleitungen)****MACHEN SIE SICH MIT DEM BLASGERÄT VERTRAUT (Abb. 1)**

Lesen Sie die Bedienungsanleitung Ihres Blasgeräts gründlich durch und vergewissern Sie sich, dass Sie sie richtig verstanden haben; bereiten Sie die Arbeit, die Sie durchführen wollen, gut vor. Machen Sie sich vor der Verwendung des Geräts mit all seinen Funktionen und spezifischen Sicherheitsmerkmalen vertraut.

**BLASROHR**

Das Blasrohr wird ohne Werkzeughilfe auf die Luftaustrittsdüse des Blasgeräts montiert.

**MONTAGE****WARNUNG**

Entfernen Sie beim Montieren der Zubehörteile stets den Akku. Die Missachtung dieser Anweisung kann zu einem versehentlichen Einschalten und schweren Körperverletzungen führen.

**MONTAGE DES BLASROHRS (Abb. 2)**

- Positionieren Sie das Blasrohr so, dass das Ryobi-Logo nach oben zeigt, und führen Sie die Luftaustrittsdüse des Blasgeräts in das Blasrohr ein.
- Drücken Sie auf den Anschlag auf der Luftaustrittsdüse, und lassen Sie ihn los, nachdem er in der Öffnung im Blasrohr eingerastet ist.

**VERWENDUNG****WARNUNG**

Bleiben Sie auch nachdem Sie sich mit Ihrem Gerät vertraut gemacht haben stets wachsam. Denken Sie daran, dass eine sekundenlange Unkonzentriertheit genügen kann, um eine schwere Verletzung zu verursachen.

**VORGESEHENE VERWENDUNG**

Verwenden Sie Ihr Blasgerät für die folgenden Anwendungen:

- Reinigen von harten Flächen, wie Auffahrten oder Gehsteige.
- Entfernen von Blättern oder Kiefernnadeln auf Brücken und Auffahrten.

**WARNUNG:**

**Nicht für anderweitige Verwendungsarten vorgesehen!**

**EINSETZEN DES AKKUS (Abb. 3)**

- Stellen Sie den Schalter auf "AUS" (O).
- Setzen Sie den Akku in das Blasgerät ein, indem Sie die Rippen des Akkus mit den Rillen der Akkuhalterung des Geräts ausrichten.
- Vergewissern Sie sich vor der Verwendung Ihres Geräts, dass die Sperrlaschen auf beiden Seiten des Akkus richtig eingerastet und der Akku einwandfrei befestigt ist.

**VORSICHT**

Beim Einsetzen des Akkus in Ihr Blasgerät ist darauf zu achten, dass die Rippen des Akkus korrekt mit den Rillen im Inneren des Geräts ausgerichtet und die Sperrlaschen korrekt eingerastet sind. Ein unsachgemäßes Einschieben des Akkus kann interne Komponenten beschädigen.

**ENTFERNEN DES AKKUS (Abb. 3)**

- Stellen Sie den Ein-/Aus-Schalter auf "O".
- Drücken Sie auf die Sperrlaschen, die sich auf beiden Seiten des Akkus befinden, um den Akku herausnehmen zu können.
- Nehmen Sie den Akku aus dem Blasgerät heraus.

**EIN- UND AUSSCHALTEN DES BLASGERÄTS (Abb. 4)**

- Um das Blasgerät einzuschalten, stellen Sie den Ein-/Aus-Schalter auf "I".
- Um das Blasgerät auszuschalten, stellen Sie den Ein-/Aus-Schalter auf "O".

**WARNUNG**

Denken Sie daran, dass Akku-Geräte stets in Betrieb gesetzt werden können. Es ist daher unbedingt notwendig, den Ein-/Aus-Schalter auf "O" zu stellen, wenn Sie Ihr Gerät nicht verwenden oder wenn Sie es transportieren.

**VERWENDUNG DES BLASGERÄTS (Abb. 5)**

- Um Abfälle nicht in alle Richtungen zu blasen, müssen Sie das Rohr des Blasgeräts in Richtung der äußeren Ränder eines Abfallhaufens ausrichten. Blasen Sie niemals direkt in die Mitte eines Abfallhaufens.
- Vermeiden Sie zur Begrenzung des Schallpegels die Verwendung mehrerer Geräte zur gleichen Zeit.
- Lösen Sie ggf. die Abfälle mit einem Rechen oder einem Besen vom Boden, bevor Sie das Blasgerät



## Deutsch (Übersetzung der originalen Anleitungen)

verwenden. Wenn der Bereich sehr staubig ist, befeuchten Sie ihn vorher leicht, wenn dies möglich ist.

- Die Verwendung des Blasgeräts anstelle eines Wasserstrahls zur Reinigung von Regenrinnen, Mauern, Terrassen, Grillgeräten, Toren und Rasen ermöglicht es Ihnen, Wasser zu sparen.
- Vergewissern Sie sich, dass sich keine Kinder, Haustiere, offene Fenster oder frisch gewaschene Autos in dem Bereich befinden, in dem Sie das Blasgerät benutzen wollen.
- REINIGEN Sie den Bereich nach der Verwendung des Blasgeräts. Werfen Sie die Abfälle auf sachgemäße Weise weg.

### WARTUNG

#### WARNUNG



Bei einem Austausch von Teilen dürfen nur Originalersatzteile verwendet werden. Die Verwendung von anderen Teilen kann zu einer Gefährdung führen oder Ihr Gerät beschädigen.

Verwenden Sie keine Lösemittel zum Reinigen der Kunststoffteile. Die meisten Kunststoffe können durch im Handel erhältliche Lösemittel beschädigt werden. Verwenden Sie einen sauberen Lappen für die Entfernung von Schmutz, Staub, Öl, Fett usw.

#### WARNUNG



Lassen Sie niemals Bremsflüssigkeit, Benzin, Produkte auf Petroleumbasis, eindringende Öle usw. mit den Kunststoffelementen in Kontakt kommen. Diese chemischen Produkte enthalten Substanzen, die den Kunststoff beschädigen, schwächen oder zerstören können.

#### WARNUNG



Versuchen Sie nicht, das Gerät zu verändern oder Zubehör hinzuzufügen, dessen Verwendung nicht empfohlen wird. Umwandlungen oder Änderungen dieser Art gelten als missbräuchliche Verwendung und können gefährliche Situationen herbeiführen, die schwere Körperverletzungen zur Folge haben können.

#### WARNUNG



Zur Vermeidung von schweren Verletzungen müssen Sie vor der Reinigung oder jeder anderen Wartungsoperation stets den Akku aus dem Gerät entfernen.

### LAGERN DES BLASGERÄTS

Reinigen Sie Ihr Blasgerät gründlich, bevor Sie es wegräumen. Lagern Sie Ihr Blasgerät an einem trockenen, gut belüfteten Ort und außerhalb der Reichweite von Kindern. Lagern Sie es nicht in der Nähe von ätzenden Stoffen, wie z. B. chemischen Gartenprodukten oder Salzen zum Enteisen.

### ENTSORGUNG DES GERÄTS



Werfen Sie elektrische Geräte nicht in den Hausmüll. Geben Sie diese Geräte bei Recyclingzentren ab. Wenden Sie sich an die entsprechenden Behörden oder an Ihren Händler, um Auskünfte über das Recyclingverfahren zu erhalten.



**Español (Traducción de las instrucciones originales)**

Su soplador ha sido diseñado y fabricado para cumplir con el alto nivel de fiabilidad, sencillez y seguridad de Ryobi. Si se utiliza de forma adecuada, le dará años de buen rendimiento y un funcionamiento sin problemas.

Gracias por comprar un producto Ryobi.

**INSTRUCCIONES DE SEGURIDAD****ADVERTENCIA**

Quando se trabaja con herramientas eléctricas inalámbricas es indispensable seguir las instrucciones de seguridad básicas para reducir así los riesgos de incendio, heridas corporales y fugas de líquido de batería.

Lea atentamente todas las instrucciones de seguridad antes de trabajar con esta máquina. No pierda este manual de instrucciones.



Lea atentamente este manual de utilización y cumpla todas las advertencias y consignas de seguridad.



Utilice elementos de protección auditiva y ocular.



No utilice la máquina bajo la lluvia y no la deje al aire libre cuando llueva.



Mantenga a las demás personas alejadas de la zona de trabajo.



No toque las ranuras de ventilación.



Esta herramienta responde a todas las normas reglamentarias del país de la UE donde se ha comprado.



Certificado EAC de conformidad



Marca de conformidad ucraniana

**LEA ATENTAMENTE TODAS LAS INSTRUCCIONES DE SEGURIDAD ANTES DE TRABAJAR CON ESTA MÁQUINA**

- No deje que los niños ni cualquier otra persona inexperimentada utilice esta herramienta.
- Lleve un pantalón largo y grueso, calzado antideslizante y guantes de trabajo.
- No utilice jamás esta herramienta con los pies descalzos o si lleva zapatos abiertos.

- No use prendas amplias ni joyas que pudieran engancharse en la herramienta.
- No toque la turbina de soplado cuando utilice la máquina
- Mantenga a los niños, a las demás personas y a los animales a no menos de 15 metros del lugar donde trabaja. No olvide que el usuario es responsable si tanto él como cualquier otra persona presente resultan heridos o si se produce algún daño material.
- Cerciórese de que ninguna pieza esté deteriorada. Antes de seguir utilizando la herramienta, cerciórese de que una pieza o un accesorio deteriorado podrá seguir funcionando o desempeñando su función.
- Verifique la alineación y la sujeción de las piezas móviles, el montaje y cualquier otro elemento que pueda afectar el funcionamiento de la herramienta. Un elemento de protección o cualquier otra pieza deteriorada debe ser reparada o cambiada en un Centro de Servicio Habilitado. Si cumple estrictamente estas consignas reducirá el riesgo de incendio, de recibir una descarga eléctrica y de heridas graves.
- No fuerce la máquina. Utilice la herramienta que mejor se adecue al trabajo que desee realizar. Será más eficaz y más segura si la utiliza al régimen para el que ha sido diseñada.
- Afírmese bien en sus piernas y no extienda demasiado el brazo. Mantenga siempre el equilibrio. Una posición de trabajo estable permite controlar mejor la herramienta en caso de producirse algún imprevisto.
- Si tiene el cabello largo, átele de suerte que no se enganche en las piezas en movimiento o en las ranuras de ventilación.
- No emplee la máquina si está cansado o enfermo, si ha consumido alcohol o drogas, o si está tomando algún medicamento.
- No utilice esta herramienta si no tiene luz suficiente para trabajar.
- No permita que otras personas utilicen la herramienta antes de explicarles el funcionamiento del aparato y haberles indicado las consignas de seguridad.
- Mantenga las asas del aparato limpias y secas.
- Tenga presente su entorno de trabajo. No exponga las herramientas eléctricas a la lluvia. No utilice herramientas eléctricas en lugares mojados o húmedos. Su lugar de trabajo debe estar bien iluminado. No utilice herramientas eléctricas en lugares que pueden presentar riesgo de incendio o de explosión.
- Guarde la batería y las herramientas que no utilice. Cuando no se utilizan, la herramienta y su batería deben guardarse en un lugar seco, a suficiente altura o cerrado con llave, fuera del alcance de los niños. Cerciórese de que los terminales de la batería no se pongan en cortocircuito al estar en contacto con otros objetos metálicos como tornillos, clavos, etc.



**Español (Traducción de las instrucciones originales)**

- Retire la batería de la herramienta cuando no la utilice y retire el tubo de soplado antes de efectuar cualquier operación de mantenimiento.
- Evite que la máquina arranque accidentalmente. No desplace la herramienta inalámbrica con el dedo en el gatillo.
- No se descuide. Fíjese bien en lo que está haciendo y recurra a su sentido común. No trabaje con la herramienta cuando esté cansado.
- Haga reparar la máquina por un técnico cualificado. Esta herramienta eléctrica responde a las normas legales de seguridad. Las reparaciones deben ser efectuadas por un técnico cualificado, utilizando piezas de recambio originales. El incumplimiento de esta instrucción podría representar un peligro para el usuario.



**ADVERTENCIA**

Si debe substituir algún accesorio, utilice exclusivamente piezas de recambio originales. El incumplimiento de esta instrucción podría perjudicar el buen funcionamiento del aparato y causar heridas. Además, anularía y cancelaría la garantía.

**INSTRUCCIONES DE SEGURIDAD ESPECÍFICAS PARA LAS HERRAMIENTAS INALÁMBRICAS**

- Cerciórese de que el interruptor esté en la posición "parada" antes de colocar la batería. Si introduce una batería en una herramienta en posición "marcha", puede provocar accidentes.
- Cargue la batería exclusivamente con el cargador recomendado por el fabricante. Un cargador adaptado a determinada clase de batería puede producir un incendio si se lo emplea con una batería diferente.
- Sólo se debe emplear una clase de batería específica con una herramienta inalámbrica. La utilización de cualquier otra batería puede provocar un incendio.
- Cuando no utilice la batería, manténgala alejada de objetos metálicos como clips, monedas, llaves, tornillos, clavos o cualquier otro objeto que podría conectar los contactos entre sí. Un cortocircuito en los contactos de la batería puede provocar quemaduras o incendios.
- Evite todo contacto con el líquido de la batería en caso de pérdida debida a una utilización incorrecta. Si llegara a producirse, enjuague inmediatamente con agua la zona afectada. Si sus ojos se ven afectados, consulte a un médico. El líquido proyectado de una batería puede provocar irritaciones o quemaduras.

**CONSERVE ESTAS INSTRUCCIONES. CONSÚLTelas A MENUDO Y EXPLÍQUELAS A OTROS POSIBLES USUARIOS. SI PRESTA LA HERRAMIENTA, ENTREGUE TAMBIÉN ESTE MANUAL DE INSTRUCCIONES.**

**CARACTERÍSTICAS DEL PRODUCTO**

Peso	1,5 kg
Motor	18 V CC
Velocidad del aire	190 km/h
Nivel de potencia acústica	L <sub>WA</sub> :93.7dB(A) K <sub>WA</sub> :2.0dB(A)
Nivel de presión sonora	L <sub>pA</sub> :83 dB(A) K <sub>pA</sub> :2 dB(A)
Vibración:	a <sub>h</sub> :1.57 m/s <sup>2</sup> K=1.5 m/s <sup>2</sup>
Batería (no suministrada)	BPP-1817M / BPP-1815M / ABP1801 / BPP-1817MG ABP1802 / BPL-1820 / BPL-1820G / BPL-1815
Cargador (no suministrado)	BC-1800 / BC-1815S / BCL1418 / ACR-1800 / BC-1800M / BC-1800SMG / BCL-1800 / BCL-1800G

**CARACTERÍSTICAS**

**DESCRIPCIÓN**

1. Boquilla de salida de aire
2. Interruptor
3. Tubo de soplado
4. Lengüetas de bloqueo
5. Batería (no suministrada)

**CONOZCA EL FUNCIONAMIENTO DEL SOPLADOR (Fig. 1)**

Lea y comprenda las instrucciones de uso del soplador y tenga un buen conocimiento del trabajo que desea efectuar. Antes de utilizar la herramienta, familiarícese con todas sus funciones y características relativas a la seguridad.

**TUBO DE SOPLADO**

El tubo de soplado se monta en la boquilla de salida de aire del soplador, sin herramientas.

**MONTAJE**



**ADVERTENCIA**

Retire siempre la batería de la herramienta cuando monte algún accesorio. Si no cumple esta consigna la máquina podría ponerse en marcha involuntariamente produciendo heridas corporales de gravedad.





**Español (Traducción de las instrucciones originales)**

**MONTAJE DEL TUBO DE SOPLADO (Fig. 2)**

- Coloque el tubo de suerte que el logotipo Ryobi quede orientado hacia arriba, e introduzca la boquilla de salida de aire en el extremo del tubo de soplado.
- Presione el taco que se encuentra en la parte superior de la boquilla de salida de aire y suéltelo cuando esté dentro del orificio situado en el extremo del tubo de soplado.

**UTILIZACIÓN**

**ADVERTENCIA**  
 Aún cuando esté familiarizado con el aparato no deje de estar atento. No olvide nunca que basta con un segundo de inatención para herirse gravemente.

**USO**  
 Utilice el soplador para las siguientes aplicaciones:

- Limpiar superficies duras como vías de acceso a garajes o aceras.
- Retirar hojas o agujas de pino de puentes y vías de acceso a garajes.

**AVISO: No se recomienda que otras personas utilicen esta herramienta.**  

**COLOCAR LA BATERÍA (Fig. 3)**

- Ponga el interruptor en posición PARADA (O).
- Introduzca la batería en el soplador, alineando las nervaduras de la batería con las ranuras del soporte de la batería de la herramienta.
- Antes de comenzar a utilizar la herramienta, compruebe que las lengüetas de bloqueo que se encuentran a ambos lados de la batería se acoplan correctamente y que la batería está bien fijada en la máquina.

**ADVERTENCIA**  
 Cuando coloque la batería en la herramienta, controle que las nervaduras de la batería están correctamente alineadas con las ranuras que se encuentran dentro de la herramienta y que las lengüetas de bloqueo están correctamente insertas. Si la batería estuviera mal colocada podría deteriorar los componentes internos.

**RETIRAR LA BATERÍA (Fig. 3)**

- Ponga el interruptor en posición PARADA (O).
- Localice las lengüetas de bloqueo que se encuentran a ambos lados de la batería y presiónelas para poder retirar la batería.
- Retire la batería del soplador.

**PUESTA EN MARCHA/PARADA DEL SOPLADOR (Fig. 4)**

- Para poner en marcha el soplador, ponga el interruptor en MARCHA (I).
- Para apagar el soplador, ponga el interruptor en PARADA (O).

**ADVERTENCIA**  
 No olvide que las herramientas inalámbricas siempre están listas para funcionar. Por esta razón, es necesario poner el interruptor en PARADA (O) cuando no utilice la herramienta o cuando la transporte.

**UTILIZACIÓN DEL SOPLADOR (Fig. 5)**

- Para evitar dispersar los desperdicios, oriente el tubo del soplador hacia los bordes exteriores de un montón de desperdicios. No sople directamente en el centro de un montón de desperdicios.
- Para reducir el volumen sonoro, evite utilizar varios aparatos al mismo tiempo.
- Si fuera necesario, despegue los desperdicios del suelo con un rastrillo o una escoba antes de utilizar el soplador. Si la zona tiene mucho polvo, humidézcala antes ligeramente cuando sea posible.
- La utilización del soplador en lugar de un chorro de agua para limpiar canalones, muretes, terrazas, portales o césped, le permite ahorrar agua.
- Compruebe que no haya niños, animales, ventanas abiertas o coches recién lavados en la zona donde va a utilizar el soplador.
- LIMPIE la zona después de utilizar el soplador. Elimine los desperdicios como corresponda.

**MANTENIMIENTO**

**ADVERTENCIA**  
 Si fuera preciso cambiar alguna pieza, sólo se deben utilizar recambios originales. La utilización de cualquier otra pieza puede resultar peligrosa o deteriorar el producto.

No utilice disolventes para limpiar las piezas de plástico. La mayor parte de los plásticos pueden resultar dañados con los disolventes que se venden en el comercio. Utilice un paño limpio para retirar las impurezas, el polvo, el aceite, la grasa, etc.

**ADVERTENCIA**  
 Los elementos de plástico no deben estar jamás en contacto con líquido de frenos, gasolina, productos derivados de petróleo, aceites penetrantes, etc. Estos productos químicos contienen substancias que pueden dañar, debilitar o destruir los elementos de plástico.



**Español (Traducción de las instrucciones originales)****ADVERTENCIA**

No intente modificar la herramienta ni utilizar accesorios cuyo uso no haya sido recomendado. Estas transformaciones o modificaciones constituyen una utilización incorrecta y pueden provocar situaciones peligrosas de las que podrían resultar heridas graves.

**ADVERTENCIA**

Para evitar el riesgo de sufrir heridas graves, retire la batería de la herramienta cuando vaya a limpiarla o cuando efectúe cualquier operación de mantenimiento.

**GUARDAR EL SOPLADOR**

Limpie cuidadosamente el soplador antes de guardarlo. Guarde el soplador en un lugar seco, bien ventilado y fuera del alcance de los niños. No lo guarde cerca de agentes corrosivos como productos químicos de jardinería o sales antiescarba.

**ELIMINACIÓN**

No tire las herramientas eléctricas con los residuos domésticos. Reciclelas en centros de reciclado. Contacte con las autoridades o con su distribuidor para informarse sobre el procedimiento de reciclado adecuado.

## Italiano (Traduzione dalle istruzioni originali)

Questo soffiatore è stato disegnato e prodotto rispettando gli alti standard di produzione Ryobi per garantire ottime prestazioni, comodo utilizzo e sicurezza dell'operatore. Se utilizzato con la massima cura, questo prodotto garantirà anni di eccellenti prestazioni.

Grazie per aver acquistato un prodotto Ryobi.

### NORME DI SICUREZZA



#### AVVERTENZA

Durante l'utilizzo di apparecchi elettrici a batteria è indispensabile rispettare le norme di sicurezza di base onde ridurre i rischi di incendi, di lesioni fisiche e di fuoriuscita di liquido dalla batteria.

Prima di procedere all'utilizzo dell'apparecchio, leggere attentamente tutte le norme di sicurezza. Conservare il presente manuale d'uso.



Leggere il manuale d'uso e rispettare le avvertenze e le norme di sicurezza.



Indossare dispositivi di protezione uditiva e oculare.



Non utilizzare questo apparecchio sotto la pioggia e non lasciarlo all'esterno quando piove.



Tenere le persone estranee a distanza dall'area di lavoro.



Non toccare le aperture di aerazione.



Questo apparecchio è conforme a tutte le norme vigenti nel paese dell'UE in cui è stato acquistato.



Marchio di conformità EurAsian



Marchio di conformità ucraino

### PRIMA DI PROCEDERE ALL'UTILIZZO DELL'APPARECCHIO, LEGGERE TUTTE LE NORME DI SICUREZZA.

- Non consentire a bambini o a persone inesperte di utilizzare questo apparecchio.
- Indossare pantaloni lunghi e spessi, calzature antiscivolo e guanti da lavoro.
- Non utilizzare mai questo apparecchio a piedi nudi o indossando calzature aperte.

- Non indossare abiti ampi o gioielli che potrebbero rimanere impigliati nell'apparecchio.
- Non toccare la turbina di soffiaggio durante l'uso dell'apparecchio.
- Tenere i bambini, le persone estranee e gli animali ad almeno 15 m dal luogo in cui si lavora. Non dimenticare che l'utilizzatore sarà ritenuto responsabile nel caso in cui egli stesso o altre persone rimanessero feriti o qualora gli oggetti in loro possesso venissero danneggiati.
- Verificare che non vi siano componenti danneggiati. Prima di continuare ad utilizzare l'apparecchio, verificare se un componente o un accessorio danneggiato è in grado di continuare a funzionare e a svolgere il suo compito.
- Verificare che i componenti in movimento siano ben allineati e fissati. Verificarne altresì il montaggio ed ogni altro elemento che possa nuocere al corretto funzionamento dell'apparecchio. Provvedere alla riparazione o alla sostituzione delle protezioni o di altri componenti danneggiati rivolgendosi ad un Centro di Assistenza Autorizzato. In questo modo è possibile ridurre i rischi di incendi, scosse elettriche e gravi lesioni fisiche.
- Non forzare l'apparecchio. Utilizzare l'apparecchio adeguato al lavoro da effettuare. L'apparecchio offrirà migliori prestazioni e sarà più sicuro se utilizzato al regime per il quale è stato concepito.
- Rimanere bene in equilibrio sulle gambe e non distendere troppo lontano le braccia. Mantenersi sempre in posizione stabile. Una posizione di lavoro stabile consente di avere un maggiore controllo dell'apparecchio nel caso in cui si verifichi una situazione improvvisa.
- Raccogliere i capelli lunghi onde evitare che rimangano impigliati negli elementi in movimento o nelle aperture di ventilazione.
- Non utilizzare l'apparecchio quando si è stanchi o ammalati, sotto l'effetto di alcol o di droghe oppure se si stanno assumendo medicinali.
- Non utilizzare l'apparecchio se non vi è luce sufficiente per lavorare.
- Non consentire ad altre persone di utilizzare l'apparecchio prima di averne spiegato loro il funzionamento ed avere illustrato le norme di sicurezza.
- Verificare che le impugnature dell'apparecchio siano sempre pulite ed asciutte.
- Considerare l'ambiente in cui si lavora. Non esporre gli apparecchi elettrici alla pioggia. Non utilizzare gli apparecchi elettrici in ambienti bagnati o umidi. Mantenere ben illuminato l'ambiente di lavoro. Non utilizzare apparecchi elettrici in ambienti in cui vi sia il rischio di incendio o di esplosione.

## Italiano (Traduzione dalle istruzioni originali)

- Riporre la batteria e gli apparecchi che non vengono utilizzati. Quando l'apparecchio non viene utilizzato, riporlo assieme alla batteria in un locale asciutto e chiuso a chiave, collocandolo su un ripiano sollevato, lontano dalla portata dei bambini. Accertarsi che i poli della batteria non rischiano di essere messi in cortocircuito entrando a contatto con eventuali oggetti metallici, come viti, chiodi, ecc.
- Rimuovere la batteria dall'apparecchio quando non lo si utilizza e smontare il tubo di soffiaggio prima di qualunque intervento di manutenzione.
- Evitare qualunque avvio involontario. Non spostare l'apparecchio a batteria mantenendo il dito sull'interruttore.
- Rimanere sempre vigili. Fare sempre attenzione alle operazioni che si effettuano e agire con buon senso. Non utilizzare l'apparecchio quando si è stanchi.
- Rivolgersi ad un tecnico qualificato per la riparazione dell'apparecchio. Questo apparecchio elettrico è conforme alle norme legali in materia di sicurezza. Eventuali riparazioni devono essere effettuate da un tecnico qualificato, che utilizzerà solo parti di ricambio originali. La mancata osservanza di questa norma potrebbe generare un pericolo per l'utilizzatore.



### AVVERTENZA

In caso di sostituzione, utilizzare solo parti di ricambio originali. La mancata osservanza di questa norma potrebbe compromettere il corretto funzionamento dell'apparecchio e provocare lesioni. Inoltre, invaliderebbe la garanzia rendendola nulla.

### NORME DI SICUREZZA SPECIFICHE PER GLI APPARECCHI A BATTERIA

- Prima di inserire la batteria, assicurarsi sempre che l'interruttore si trovi in posizione di "arresto". L'inserimento di una batteria in un apparecchio in posizione di "marcia" può essere causa di incidenti.
- Per ricaricare la batteria dell'apparecchio, utilizzare esclusivamente il caricabatteria raccomandato dal produttore. Un caricabatteria adatto ad un certo tipo di batteria potrebbe provocare un incendio se utilizzato con un altro tipo di batteria.
- Con un apparecchio a batteria deve essere utilizzato esclusivamente un tipo di batteria specifico. L'impiego di una batteria non conforme può provocare un incendio.

- Quando la batteria non viene utilizzata, conservarla a distanza da oggetti metallici, come ad esempio fermagli, monete, chiavi, viti, chiodi o qualunque altro oggetto che potrebbe fare da ponte tra i due poli. Il cortocircuito dei poli della batteria può provocare ustioni o incendi.
- Evitare qualunque contatto con il liquido della batteria in caso di fuoriuscite dovute ad un utilizzo improprio. Qualora si verificasse questo tipo di situazione, risciacquare con acqua pulita la zona interessata. In caso di contatto con gli occhi, consultare un medico. Il liquido fuoriuscito dalla batteria può provocare irritazioni o ustioni.

**CONSERVARE LE PRESENTI ISTRUZIONI. CONSULTARLE REGOLARMENTE ED ILLUSTRARLE A CHIUNQUE POTREBBE UTILIZZARE L'APPARECCHIO. NEL PRESTARE L'APPARECCHIO, FORNIRE ANCHE IL PRESENTE MANUALE D'USO.**

### CARATTERISTICHE DEL PRODOTTO

Peso	1,5 kg
Motore	18 VDC
Velocità dell'aria	190 km/h
Livello di pressione acustica garantito	$L_{WA}$ :93.7dB(A) $K_{WA}$ :2.0dB(A)
Livello di pressione acustica misurato	$L_{pA}$ :83 dB(A) $K_{pA}$ :2 dB(A)
Vibrazioni:	$a_{h1}$ :1.57 m/s <sup>2</sup> K=1.5 m/s <sup>2</sup>
Batteria (non fornita)	BPP-1817M / BPP-1815M / ABP1801 / BPP-1817MG ABP1802 / BPL-1820 / BPL-1820G / BPL-1815Caricabatteria (non fornito) BC-1800 / BC-1815S / BCL1418 /ACR-1800 / BC-1800M / BC-1800SMG / BCL-1800 / BCL-1800G

### CARATTERISTICHE

#### DESCRIZIONE

1. Ugello di uscita dell'aria
2. Interruttore
3. Tubo di soffiaggio
4. Linghette di bloccaggio
5. Batteria (non fornita)

### IMPARARE A CONOSCERE IL SOFFIATORE (Fig. 1)

Leggere accuratamente e comprendere le istruzioni per l'uso di questo soffiatore e prendere attentamente in esame il lavoro che si desidera effettuare. Prima di



**Italiano (Traduzione dalle istruzioni originali)**

procedere all'utilizzo dell'apparecchio, acquisire dimestichezza con tutte le sue funzionalità e caratteristiche inerenti alla sicurezza.

**TUBO DI SOFFIAGGIO**

Il tubo di soffiaggio viene montato sull'ugello di uscita dell'aria del soffiatore senza l'ausilio di utensili.

**MONTAGGIO**

**AVVERTENZA**  
 Per eseguire il montaggio di accessori, rimuovere sempre la batteria dall'apparecchio. La mancata osservanza di questa norma può comportare un avvio involontario dell'apparecchio e causare gravi lesioni.

**MONTAGGIO DEL TUBO DI SOFFIAGGIO (Fig. 2)**

- Posizionare il tubo di soffiaggio in modo tale che il logo Ryobi sia rivolto verso l'alto, quindi inserire l'ugello di uscita dell'aria del soffiatore nell'estremità del tubo.
- Premere il pulsantino situato nella parte superiore dell'ugello di uscita dell'aria e rilasciarlo dopo averlo inserito nel foro posto all'estremità del tubo di soffiaggio.

**UTILIZZO**

**AVVERTENZA**  
 Fare sempre attenzione, anche dopo avere acquisito dimestichezza con l'apparecchio. Non dimenticare mai che basta un secondo di distrazione per ferirsi in modo grave.

**APPLICAZIONI**

- Utilizzare il soffiatore per le seguenti applicazioni:
- Pulizia di superfici dure come gli accessi ai garage o i marciapiedi.
  - Pulizia di terrazze ed accessi ai garage da foglie o aghi di pino.

**AVVERTENZE:**  
**Non adatto per altre applicazioni.**

**INSTALLAZIONE DELLA BATTERIA (Fig. 3)**

- Mettere l'interruttore in posizione "ARRESTO" (O).
- Inserire la batteria nel soffiatore, allineando le nervature rispetto alle scanalature del supporto della batteria dell'apparecchio.

- Prima di iniziare ad utilizzare l'apparecchio, accertarsi che le linguette di bloccaggio poste ai lati della batteria si innestino correttamente e che la batteria sia adeguatamente fissata.

**ATTENZIONE**  
 Durante l'inserimento della batteria nel soffiatore, accertarsi che le nervature della batteria stessa si allineino correttamente rispetto alle scanalature poste all'interno dell'apparecchio e che le linguette di bloccaggio si inseriscano adeguatamente. Un cattivo inserimento della batteria potrebbe danneggiare i componenti interni.

**RIMOZIONE DELLA BATTERIA (Fig. 3)**

- Mettere l'interruttore in posizione "ARRESTO" (O).
- Individuare le linguette di bloccaggio poste ai lati della batteria e premerle in modo tale da riuscire a rimuoverla.
- Rimuovere la batteria dal soffiatore.

**MESSA IN FUNZIONE/ARRESTO DEL SOFFIATORE (Fig. 4)**

- Per mettere in funzione il soffiatore, regolare l'interruttore su "MARCIA" (I).
- Per arrestare il soffiatore, regolare l'interruttore su "ARRESTO" (O).

**AVVERTENZA**  
 Non dimenticare che gli apparecchi a batteria sono sempre pronti a funzionare. È pertanto indispensabile regolare l'interruttore su "ARRESTO" (O) quando l'apparecchio non viene utilizzato o quando lo si trasporta.

**UTILIZZO DEL SOFFIATORE (Fig. 5)**

- Per evitare di disperdere i rifiuti, rivolgere il tubo del soffiatore verso i bordi esterni del mucchio. Non soffiare mai direttamente al centro del mucchio di rifiuti.
- Per limitare il volume acustico, evitare di utilizzare più apparecchi contemporaneamente.
- All'occorrenza, prima di utilizzare il soffiatore staccare i rifiuti dal suolo servendosi di un rastrello o di una scopa. Se la zona è estremamente polverosa, ove possibile inumidirla leggermente prima di eseguire il lavoro.
- L'utilizzo del soffiatore anziché di un getto d'acqua per pulire le grondaie, i muretti, le terrazze, le grate, i portici e i prati consente di risparmiare acqua.



## Italiano (Traduzione dalle istruzioni originali)

- Assicurarsi che non vi siano bambini, animali, finestre aperte o veicoli lavati di recente nella zona in cui si utilizzerà il soffiatore.
- **PULIRE** la zona di lavoro dopo avere utilizzato il soffiatore. Gettare i rifiuti in un apposito contenitore.

### MANUTENZIONE



#### AVVERTENZA

In caso di sostituzione, utilizzare solo parti di ricambio originali. L'impiego di altri componenti potrebbe rappresentare un pericolo o danneggiare l'apparecchio.

Non utilizzare solventi per pulire le parti in plastica. La maggior parte dei materiali plastici rischia di essere danneggiata dall'uso dei solventi disponibili in commercio. Utilizzare un panno pulito per rimuovere lo sporco, la polvere, l'olio, il grasso, ecc.



#### AVVERTENZA

Gli elementi in plastica non devono mai entrare a contatto con liquido dei freni, benzina, prodotti a base di petrolio, oli penetranti, ecc. Tali prodotti chimici contengono sostanze che possono danneggiare, indebolire o distruggere la plastica.



#### AVVERTENZA

Non cercare di apportare modifiche all'apparecchio né di aggiungere accessori il cui utilizzo non è raccomandato. Tali modifiche o trasformazioni equivalgono ad un utilizzo non consentito e possono causare situazioni pericolose in grado di provocare gravi lesioni fisiche.



#### AVVERTENZA

Onde evitare i rischi di gravi lesioni, rimuovere sempre la batteria dall'apparecchio quando lo si pulisce o si esegue un qualsiasi intervento di manutenzione.

### RIPONIMENTO DEL SOFFIATORE

Prima di riporre il soffiatore, pulirlo con cura. Riporre il soffiatore in un luogo asciutto, ben aerato, lontano dalla portata dei bambini. Non riporlo in prossimità di agenti corrosivi quali i prodotti chimici da giardinaggio o i sali per sciogliere la neve.

### SMALTIMENTO



Non gettare gli apparecchi elettrici tra i rifiuti domestici. Provvedere invece a riciclarli portandoli in appositi centri di riciclaggio. Contattare le autorità competenti o il proprio rivenditore per conoscere la procedura di riciclaggio prevista.





**Portugues (Tradução das instruções originais)**

O seu soprador foi concebido e fabricado de acordo com os mais elevados padrões da Homelite quanto a fiabilidade, facilidade de funcionamento e segurança do utilizador. Quando devidamente cuidado irá proporcionar-lhe anos de desempenho reforçado e sem problemas.

Obrigado por ter adquirido um produto Ryobi.

**INSTRUÇÕES DE SEGURANÇA**

**⚠️ ADVERTÊNCIA**  
Durante a utilização de ferramentas eléctricas sem fio, é indispensável seguir as recomendações de segurança de base para reduzir os riscos de incêndio, de ferimentos corporais e de fugas de líquido de bateria.

Leia, por favor, todas as instruções de segurança antes de utilizar esta ferramenta. Conserve este manual de utilização.

 Leia o manual de utilização e cumpra as advertências e as instruções de segurança.

 Use protecções dos ouvidos e dos olhos.

 Não utilize esta ferramenta quando chover nem a deixe fora quando estiver a chover.

 Conserve os visitantes afastados da zona de trabalho.

 Não toque nas fendas de ventilação.

 Esta ferramenta obedece a todas as normas regulamentares do país da UE onde foi comprada.

 Marca de conformidade EurAsian.

 Marca de conformidade ucraniana

**LEIA TODAS AS INSTRUÇÕES DE SEGURANÇA ANTES DE UTILIZAR ESTA FERRAMENTA**

- Não permita que as crianças ou pessoas inexperientes utilizem esta ferramenta.
- Use calças compridas e espessas, sapatos antiderrapantes e luvas de trabalho.
- Nunca utilize esta ferramenta com pés descalços ou se usar sapatos abertos.

- Não use roupas folgadas ou jóias que se possam ficar presas na ferramenta.
- Não toque na turbina de sopro quando utiliza este aparelho.
- Mantenha as crianças, visitantes e animais pelo menos a 15 m do lugar onde trabalha. Não se esqueça que o utilizador é responsável por qualquer acidente sofrido para consigo ou pelos visitantes ou pelos danos sofridos pelos seus bens.
- Verifique se nenhuma peça está danificada. Antes de continuar a utilizar a ferramenta, verifique se uma peça ou um acessório danificado poderá continuar a funcionar ou a desempenhar a sua função.
- Verifique o alinhamento e a fixação das peças móveis, a montagem e qualquer outro elemento que possa afectar o funcionamento da ferramenta. Uma protecção ou qualquer outra peça danificada deve ser reparada ou substituída por um Centro Serviço Homologado. Isso permite reduzir os riscos de incêndios, choques eléctricos e ferimentos graves.
- Não force a ferramenta. Utilize a ferramenta adaptada ao trabalho que quer efectuar. A sua ferramenta será mais eficaz e mais segura se a utilizar no regime para o qual foi concebida.
- Fique sempre bem apoiado nas pernas e não estique demasiado o braço. Tenha o cuidado de se encontrar sempre em posição de equilíbrio. Uma posição de trabalho estável permite controlar melhor a ferramenta no caso de evento fortuito.
- Se tiver cabelos compridos, prenda-os de forma que não possam ser agarrados por elementos em movimento ou pelas fendas de ventilação.
- Não utilize esta ferramenta se estiver cansado, doente, sob a influência de bebidas alcoólicas ou de drogas ou se tomar medicamentos.
- Não utilize esta ferramenta se a luz for insuficiente para trabalhar.
- Nunca deixe que outras pessoas utilizem a sua ferramenta antes de lhe ter explicado o funcionamento do aparelho e as instruções de segurança.
- Conserve os punhos do aparelho limpos e secos.
- Leve em conta o seu ambiente de trabalho. Não exponha as ferramentas eléctricas à chuva. Não utilize ferramentas em locais molhados ou húmidos. Mantenha a sua área de trabalho bem iluminada. Não utilize ferramentas eléctricas em locais que apresentem riscos de incêndio ou de explosão.
- Arrume a bateria e as ferramentas não utilizadas. Quando não for utilizada, a sua ferramenta e a sua bateria devem ser arrumadas num lugar seco, situado em altura ou fechado com chave, fora do alcance das crianças. Certifique-se que os contactos da bateria não podem ser curto-circuitados por objectos metálicos como, por exemplo, parafusos, pregos, etc.



**Portugues (Tradução das instruções originais)**

- Retire a bateria da ferramenta quando não a utilizar e retire o tubo de sopro antes de qualquer operação de manutenção.
- Evite qualquer arranque por descuido. Não desloque a sua ferramenta sem fio com o dedo no interruptor.
- Mantenha-se vigilante. Veja bem o que está a fazer e use o seu bom senso. Não utilize a ferramenta quando estiver cansado.
- Mande reparar a sua ferramenta por um técnico qualificado. Esta ferramenta eléctrica obedece às normas legais de segurança. Qualquer reparação deve ser efectuada por um técnico qualificado, utilizando peças sobresselentes de origem. O não cumprimento desta instrução poderia apresentar um perigo para o utilizador.

**ADVERTÊNCIA**

No caso de substituição, utilize unicamente peças sobresselentes de origem. O não cumprimento desta instrução pode prejudicar o bom funcionamento do aparelho e ocasionar ferimentos. Além disso, tornaria a garantia nula e caduca.

**INSTRUÇÕES DE SEGURANÇA ESPECÍFICAS ÀS FERRAMENTAS SEM FIO**

- Certifique-se que o interruptor está na posição "Desligar" antes de inserir a bateria. A inserção de uma bateria numa ferramenta acesa pode provocar acidentes.
- Carregue a bateria somente com o carregador recomendado pelo fabricante. Um carregador adaptado a um certo tipo de bateria pode desencadear um incêndio se for utilizado com um outro tipo de bateria.
- Só se deve utilizar um tipo de bateria específica com uma ferramenta sem fio. O uso de qualquer outra bateria pode provocar um incêndio.
- Quando a bateria não for utilizada, conserve-a afastada dos objectos metálicos como, por exemplo, cliques, moedas, parafusos, pregos ou qualquer outro objecto que possa ligar os contactos entre si. O curto-circuito dos contactos da bateria pode provocar centelhas, queimaduras ou incêndios.
- Evite qualquer contacto com o líquido da bateria em caso de fuga da bateria devido a uma utilização abusiva. Se isso ocorrer, lave a zona afectada com água limpa. Se os olhos forem atingidos, consulte também um médico. O líquido projectado de uma bateria pode provocar irritações ou queimaduras.

**CONSERVE ESTAS INSTRUÇÕES. CONSULTE-AS REGULARMENTE E EXPLIQUE-AS A QUALQUER PESSOA QUE UTILIZE ESTA FERRAMENTA. SE**

**EMPRESTAR ESTA FERRAMENTA, ENTREGUE TAMBÉM ESTE MANUAL DE UTILIZAÇÃO.**

**CARACTERÍSTICAS DO APARELHO**

Peso	1,5 kg
Motor	18 V CC
Velocidade do ar	190 km/h
Nível de potência sonora	$L_{WA}$ :93.7dB(A) $K_{WA}$ :2.0dB(A)
Nível de pressão sonora	$L_{pA}$ :83 dB(A) $K_{pA}$ :2 dB(A)
Vibração:	$a_h$ :1.57 m/s <sup>2</sup> $K$ =1.5 m/s <sup>2</sup>
Bateria (não fornecida)	BPP-1817M / BPP-1815M / ABP1801 / BPP-1817MG ABP1802 / BPL-1820 / BPL-1820G / BPL-1815
Carregador (não fornecido)	BC-1800 / BC-1815S / BCL1418 / ACR-1800 / BC-1800M / BC-1800SMG / BCL-1800 / BCL-1800G

**CARACTERÍSTICAS****DESCRIÇÃO**

1. Bocal de saída de ar
2. Interruptor
3. Tubo de sopro
4. Linguetas de bloqueio
5. Bateria (não fornecida)

**APRENDA A CONHECER O SEU SOPRADOR (Fig. 1)**

Leia e compreenda bem as instruções de utilização do seu soprador e preveja bem o trabalho que quer fazer. Antes de utilizar a sua ferramenta, familiarize-se com todas as funcionalidades e especificidades no plano da segurança.

**TUBO DE SOPRO**

O tubo de sopro monta-se no bocal de saída de ar do soprador sem necessidade de ferramentas.

**MONTAGEM****ADVERTÊNCIA**

Retire sempre a bateria da ferramenta quando montar acessórios. O incumprimento desta instrução pode ocasionar um arranque por descuido e provocar ferimentos graves.

**MONTAGEM DO TUBO DE SOPRO (Fig. 2)**

- Posicione o tubo de forma que o emblema Ryobi fique dirigido para cima e em seguida insira o bocal





## Portugues (Tradução das instruções originais)

de saída de ar do soprador na ponta do tubo de sopro.

- Carregue na patilha situada por cima do bocal de saída de ar e solte-a depois de ter ficado inserida no furo situado na ponta do tubo de sopro.

### UTILIZAÇÃO



#### ADVERTÊNCIA

Não diminua a sua vigilância mesmo depois de se ter familiarizado com a sua ferramenta. Nunca se esqueça que uma fracção de segundo de falta de atenção basta para se ferir gravemente.

### USO PREVISTO

Utilize o soprador para as seguintes aplicações:

- Limpar superfícies duras como, por exemplo, passagens de garagem ou passeios.
- Conserve as pontes e as passagens de garagem sem folhas nem caruma.



**AVISO:** Não se destina a outras utilizações.

### INSTALAÇÃO DA BATERIA (Fig. 3)

- Ponha o interruptor na posição "DESLIGA" (O).
- Insira a bateria no soprador, alinhando as nervuras da bateria com as ranhuras do suporte da bateria da ferramenta.
- Certifique-se de que as linguetas de bloqueio situadas nos lados da bateria ficam correctamente inseridas e que a bateria está bem fixada antes de começar a utilizar a ferramenta.



#### ADVERTÊNCIA

Quando introduzir a bateria no soprador, certifique-se que as nervuras em relevo da bateria ficam correctamente alinhadas com as ranhuras situadas no interior da ferramenta e que as linguetas de bloqueio encaixam bem. Uma inserção incorrecta da bateria poderia danificar os componentes internos.

### RETIRADA DA BATERIA (Fig. 3)

- Ponha o interruptor na posição "DESLIGA"(O).
- Localize as linguetas de bloqueio situadas de ambos os lados da bateria e carregue nelas para que possa retirar a bateria.
- Retire a bateria do soprador.

### PARA LIGAR / DESLIGAR O SOPRADOR (Fig. 4)

- Para ligar o soprador, ponha o interruptor em LIGA (I)

- Para parar o motor, ponha o interruptor em DESLIGA "O".



#### ADVERTÊNCIA

Não se esqueça que as ferramentas sem fio estão sempre prontas a funcionar. É portanto indispensável que ponha o interruptor em DESLIGA (O) quando não utilizar a sua ferramenta ou quando a transportar.

### UTILIZAÇÃO DO SOPRADOR (Fig. 5)

- Para não dispersar os detritos, dirija o tubo do soprador para os bordos exteriores de um monte de detritos. Nunca sobre directamente para o centro de um monte de detritos.
- Para reduzir o volume sonoro, evite utilizar vários aparelhos ao mesmo tempo.
- Se, necessário, descole os detritos do solo com um ancinho ou com uma vassoura antes de utilizar o soprador. Se a zona contiver muita poeira, molhe-a ligeiramente com água quando for possível.
- A utilização do soprador em vez de um jacto de água para limpar as caleiras, muros, pátios, pórticos e jardins permite economizar água.
- Verifique se não há crianças, animais, janelas abertas ou viaturas recentemente lavadas na zona onde vai utilizar o seu soprador.
- LIMPE a zona depois de ter utilizado o soprador. Deite fora os detritos de maneira adequada.

### MANUTENÇÃO



#### ADVERTÊNCIA

Utilize unicamente peças sobresselentes genuínas quando fizer substituições. A utilização de qualquer outra peça pode apresentar um perigo ou danificar o aparelho.

Não utilize solventes para limpar as peças de plástico. A maioria dos plásticos pode ser danificada pelos solventes vendidos no comércio. Utilize um pano limpo para limpar as sujidades, o pó, o óleo, a massa, etc.



#### ADVERTÊNCIA

Os elementos de plástico nunca devem entrar em contacto com líquido para travões, gasolina, produtos à base de petróleo, óleos penetrantes, etc. Estes produtos químicos contêm substâncias que podem danificar, enfraquecer ou destruir o plástico.



#### ADVERTÊNCIA

Não tente modificar a sua ferramenta nem





**Portugues (Tradução das instruções originais)**

acrescentar acessórios não recomendados para esta ferramenta. Estas transformações ou modificações são consideradas como um mau uso e podem provocar situações perigosas com possibilidade de ferimentos graves.



**ADVERTÊNCIA**

Para evitar os ferimentos graves, retire sempre a bateria da ferramenta para a limpar ou fazer qualquer operação de manutenção.

**ARRUMAÇÃO DO SOPRADOR**

Limpe cuidadosamente o seu soprador antes de o arrumar. Arrume o seu soprador num local seco, bem arejado e fora do alcance das crianças. Não o arrume perto de produtos corrosivos como, por exemplo, produtos químicos de jardinagem e sal para descongelação.

**COLOCAÇÃO NO LIXO**



Não ponha as ferramentas eléctricas no lixo doméstico. Faça-as reciclar nos centros de reciclagem. Contacte as entidades ou o seu revendedor para conhecer o método de reciclagem adequado.



## Nederlands (Vertaling van de originele instructies)

Uw blazer werd ontworpen en geproduceerd in overeenstemming met Ryobi's hoge normen inzake betrouwbaarheid, gebruiksgemak en -veiligheid. Wanneer het toestel goed wordt onderhouden, zal het jarenlang duurzame en betrouwbare prestaties leveren.

Dank u voor uw aankoop van een Ryobi product.

### VEILIGHEIDSVOORSCHRIFTEN



#### WAARSCHUWING

Tijdens het gebruik van accu-gevoed gereedschap moet u altijd elementaire veiligheidsvoorschriften in acht nemen om gevaar voor brand, lichamelijk letsel en lekkende accuvloeistof te beperken.

Lees aandachtig alle veiligheidsvoorschriften voordat u dit apparaat gaat gebruiken. Bewaar deze handleiding zorgvuldig.



Lees de gebruikershandleiding, let op de waarschuwingen en houd u aan de veiligheidsvoorschriften.



Draag gehoor- en oogbeschermers.



Gebruik dit apparaat niet als het regent en laat het ook niet buiten liggen wanneer het regent.



Houd omstanders uit de buurt van de werkzone.



Raak de ventilatieopeningen niet aan.



Dit apparaat voldoet aan alle geldende normen van Lid-Staat van de Europese Unie waar het werd gekocht.



EurAsian-symbool van overeenstemming.



Oekraïens conformiteitssymbool

### LEES ALLE VEILIGHEIDSVOORSCHRIFTEN VOORDAT U DIT APPARAAT GAAT GEBRUIKEN

- Laat dit apparaat niet door kinderen of onervaren personen gebruiken.
- Draag een lange broek van dikke stof, schoeisel met antislipzolen en werkhandschoenen.
- Gebruik dit apparaat nooit als u op blote voeten bent of als u opengewerkte schoenen draagt.

- Draag geen wijde kleding of sieraden die in het apparaat beklemd kunnen raken.
- Raak de blaasturbine niet aan wanneer u dit apparaat gebruikt.
- Houd kinderen, omstanders en dieren op minimaal 15 m afstand van de plaats waar u werkt. Vergeet niet dat de gebruiker verantwoordelijk is als omstanders of als hijzelf verwondingen oplopen of als hun eigendommen beschadigd worden.
- Controleer of geen enkel onderdeel beschadigd is. Controleer voordat u het gereedschap verder gebruikt of een eventueel beschadigd onderdeel kan blijven werken of zijn functie kan blijven vervullen.
- Controleer de uitlijning en de staat van de bewegende delen, de montage en alle andere elementen die de werking van het apparaat kunnen beïnvloeden. Een beschermkap of ander beschadigd onderdeel moet door een erkend servicecentrum worden gerepareerd of vervangen. Zo kunt u het gevaar voor brand, elektrische schokken of ernstig lichamelijke letsel beperken.
- Forceer het apparaat niet. Gebruik een apparaat dat geschikt is voor het werk dat u gaat doen. Het apparaat zal veiliger en zekerder werken als u het gebruikt op het toerental waarvoor het ontworpen is.
- Ga altijd stevig op uw benen staan en reik niet te ver weg met uw arm. Zorg dat u altijd uw evenwicht goed kunt bewaren. Door een stabiele werkpositie bent u beter in staat om uw gereedschap in bedwang te houden als er iets onverwachts gebeurt.
- Bind uw haar op als u lang haar draagt, zodat het niet kan worden meegetrokken door bewegende onderdelen of kan worden opgezogen door de ventilatieopeningen.
- Gebruik dit apparaat nooit wanneer u vermoeid, ziek of onder invloed van drank of drugs bent, of wanneer u medicijnen gebruikt.
- Gebruik het apparaat niet als het te donker is om te werken.
- Laat het apparaat niet door anderen gebruiken zonder vooraf de werking ervan te hebben uitgelegd en de betreffende persoon te hebben ingelicht over de veiligheidsvoorschriften.
- Houd de handgrepen van het apparaat goed schoon en droog.
- Houd rekening met uw werkomgeving. Stel elektrisch gereedschap niet bloot aan regen. Gebruik elektrisch gereedschap niet op natte of zeer vochtige plaatsen. Zorg dat de plaats waar u werkt goed verlicht is. Gebruik elektrisch gereedschap nooit op plekken waar gevaar bestaat voor brand of ontploffing.
- Berg accupakketten en gereedschappen op als u ze niet gebruikt. Berg niet gebruikte gereedschappen en accupakketten op een droge plaats op, hoog boven de grond of achter slot en grendel, buiten bereik van kinderen. Zorg ervoor dat er geen gevaar bestaat dat



**Nederlands (Vertaling van de originele instructies)**

de accucontacten worden kortgesloten door metalen voorwerpen, zoals schroeven, spijkers, enz.

- Trek het accupak eruit als u het apparaat niet gebruikt en verwijder de blaasbuis voordat u het gaat onderhouden.
- Zorg dat het apparaat niet ongewild in werking kan treden. Verplaats uw apparaat nooit terwijl u uw vinger op de aan/uit-schakelaar hebt.
- Blijf waakzaam. Concentreer u op wat u doet en vertrouw op uw gezonde verstand. Gebruik uw gereedschap nooit wanneer u moe bent.
- Laat uw apparaat repareren door een bevoegde vakman. Dit elektrische apparaat voldoet aan de wettelijke veiligheidsvoorschriften. Eventuele reparaties moeten door een bekwame vakman worden uitgevoerd en met gebruik van originele reservedelen. Niet naleving van dit voorschrift kan gevaar opleveren voor de gebruiker.



**WAARSCHUWING**

Gebruik uitsluitend originele reservedelen als er iets wordt vervangen. Niet naleving van dit voorschrift zou schadelijk kunnen zijn voor de goede werking van het apparaat en lichamelijke letsel veroorzaken. Bovendien verliest uw garantie zijn geldigheid.

**SPECIEFIE VEILIGHEIDSVOORSCHRIFTEN VOOR APPARATEN ZONDER SNOER**

- Zorg ervoor dat de schakelaar op "UIT" (O) staat voordat u het accupak in het apparaat steekt. Als u een accupak in een apparaat steekt dat op "AAN" staat, kunt u ongelukken veroorzaken.
- Laad het accupak van uw apparaat alleen op met behulp van de lader die door de fabrikant is aangegeven. Een laadapparaat dat voor een bepaald type accu bedoeld is, kan brand veroorzaken als het voor een ander type accu wordt gebruikt.
- Met accugereedschap mag alleen een bepaald type accu's worden gebruikt. Het gebruik van andere accu's kan brand veroorzaken.
- Houd de accu, wanneer deze niet gebruikt wordt, uit de buurt van metalen voorwerpen zoals paperclips, geldstukken, sleutels, spijkers, schroeven en andere metalen voorwerpen die verbinding tussen de klemmen zouden kunnen maken. Kortsluiting van de klemmen van de accu kan brandwonden of brand veroorzaken.
- Zorg dat u niet met accuvloeistof in aanraking komt als dit uit de accu is gelekt bij verkeerd gebruik. Mocht dit gebeuren, dan dient u de betreffende plekken met helder water te spoelen. Raadpleeg ook

een arts als er vloeistof in uw ogen is gekomen. De uit een accu gestoten vloeistof kan irritaties of brandwonden veroorzaken.

**Bewaar deze handleiding. Raadpleeg dit document geregeld en geef de voorschriften door aan een ieder die dit apparaat eventueel gaat gebruiken. Als u dit apparaat uitleent, geef er dan ook deze gebruikershandleiding bij.**

**PRODUCTGEGEVENS**

Gewicht	1,5 kg
Motor	18 V gelijkstroom
Luchtsnelheid	190 km/uur
Gemeten geluidsniveau	$L_{WA}$ :93.7 dB(A) $K_{WA}$ :2.0dB(A)
Gemeten geluidsdrukniveau	$L_{pA}$ :83 dB(A) $K_{pA}$ :2 dB(A)
Trillingsniveau	$a_h$ :1.57 m/s <sup>2</sup> $K$ :1.5 m/s <sup>2</sup>
Accupak (niet bijgeleverd)	BPP-1817M / BPP-1815M / ABP1801 / BPP-1817MG ABP1802 / BPL-1820 / BPL-1820G / BPL-1815
Laadapparaat (niet bijgeleverd)	BC-1800 / BC-1815S / BCL1418 / ACR-1800 / BC-1800M / BC-1800SMG / BCL-1800 / BCL-1800G0

**TECHNISCHE GEGEVENS**

**VERKLARING**

1. Blaasmond
2. Schakelaar
3. Blaasbuis
4. Vergrendellippen
5. Accupak (niet bijgeleverd)

**MAAK UZELF VERTROUWD MET DE BLADBLAZER (afb. 1)**

Zorg dat u de gebruiksaanwijzingen van de bladblazer leest en goed begrijpt en dat u het werk dat u wilt gaan doen goed voorbereidt. Maak uzelf, voordat u dit apparaat gaat gebruiken, eerst vertrouwd met alle functies en specifieke kenmerken wat betreft de veiligheid.

**BLAASBUIS**

De blaasbuis wordt zonder gebruik van gereedschap op de mond van de luchtuitlaat van de bladblazer gemonteerd.



**Nederlands (Vertaling van de originele instructies)****MONTAGE****WAARSCHUWING**

Trek altijd eerst het accupak uit het apparaat voordat u accessoires gaat installeren. Bij niet naleving van dit voorschrift kan de machine ongewild in werking treden en ernstig lichamenlijk letsel veroorzaken.

**BLAASBUIS MONTEREN (afb. 2)**

- Houd de buis zodanig dat het logo van Ryobi naar boven staat en steek vervolgens de mond van de luchtuitlaat van de bladblazer in het uiteinde van de blaasbuis.
- Druk de nok op de bovenkant van de luchtuitlaat in en laat deze weer los zodra deze in het gat is gestoken dat zich aan het uiteinde van de blaasbuis bevindt.

**BEDIENING****WAARSCHUWING**

Laat uw waakzaamheid niet verslappen als u eenmaal vertrouwd bent geraakt met het apparaat. Vergeet niet dat één seconde onoplettendheid voldoende is om ernstig letsel te veroorzaken.

**TOEPASSING**

Gebruik de bladblazer voor de volgende toepassingen:

- Het schoonblazen van harde oppervlakken zoals garageopritten en trottoirs.
- Het verwijderen van bladeren en dennennaalden van bruggen en garageopritten.

**WAARSCHUWING:**

**niet geschikt voor ander gebruik.**

**ACCUPAK INZETTEN (afb. 3)**

- Zet de schakelaar in de stand "UIT" (O).
- Steek het accupak in de bladblazer en let er daarbij op dat de groeven van het accupak precies over de ribbels komen van de accuhouder van het apparaat.
- Zorg dat de vergrendellippen aan beide zijden van het accupak goed naar binnen gaan en dat het accupak goed vast zit voordat u het apparaat gaat gebruiken.

**LET OP**

Let er bij het plaatsen van de accu in de bladblazer op dat de uitstekende randen op het accupak precies in de groeven binnen in het apparaat terecht komen en dat de vergrendellippen goed in werking treden. Als u de

accu verkeerd in de houder zet, kunt u inwendige onderdelen beschadigen.

**ACCUPAK VERWIJDEREN (afb. 3)**

- Zet de schakelaar in de stand "UIT" (O).
- Kijk aan weerskanten van de accu waar de vergrendellippen zitten en druk daarop om het accupak los te koppelen.
- Trek het accupak uit de bladblazer.

**BLADBLAZER AAN- EN UITZETTEN (afb. 4)**

- Om de bladblazer aan te zetten plaatst u de schakelaar op "AAN" (I).
- Om de bladblazer uit te zetten plaatst u de schakelaar op "UIT" (O).

**WAARSCHUWING**

Vergeet niet dat gereedschap met een accupak eigenlijk altijd startklaar is. Het is daarom absoluut noodzakelijk dat u de schakelaar op "UIT" (O) plaatst als u het apparaat niet gebruikt of als u het vervoert.

**GEBRUIK VAN DE BLADBLAZER (afb. 5)**

- Om te voorkomen dat u het vuil verspreidt dient u de buis van de blazer op de zijkanten van een vuilhoop te richten. Richt de straal nooit recht op het midden van een vuilhoop.
- Werk liever niet met meerdere apparaten tegelijk om de geluidshinder te beperken.
- Haal zonnodig het op de grond vastgeplakte vuil eerst los met een hark of een bezem voordat u de blazer gaat gebruiken. Als de omgeving erg stoffig is, sprenkelt u eerst wat water als dat mogelijk is.
- Door een blazer te gebruiken in plaats van een waterslang om goten, muurtjes, terrassen, barbecues, portalen en grasvelden schoon te maken kunt u water besparen.
- Kijk of er in de buurt waar u met de bladblazer gaat werken geen kinderen, dieren, open vensters of net gewassen auto's zijn.
- **RUIJ DE PLEK OP** die u met de blazer hebt schoongemaakt. Breng het afval naar een daarvoor bestemde plaats.

**ONDERHOUD****WAARSCHUWING**

Gebruik bij vervanging van onderdelen uitsluitend originele reservedelen. Het gebruik van andere onderdelen kan gevaar opleveren of het product beschadigen.



## Nederlands (Vertaling van de originele instructies)

Gebruik geen oplosmiddelen om kunststof onderdelen te reinigen. De meeste kunststoffen kunnen worden beschadigd door de in de handel verkrijgbare oplosmiddelen. Gebruik een schone doek om vervuiling, stof, olie, vet e.d. te verwijderen.



### WAARSCHUWING

Laat de kunststof delen nooit in aanraking komen met remvloeistof, benzine, petroleumproducten, kruipolie, enz. Deze producten bevatten namelijk chemicaliën die het plastic kunnen beschadigen, vernielen of aantasten.



### WAARSCHUWING

Probeer niet om veranderingen aan uw apparaat aan te brengen of om accessoires toe te voegen waarvan het gebruik niet wordt aanbevolen. Dergelijke aanpassingen of wijzigingen vallen onder verkeerd gebruik en kunnen gevaarlijke situaties teweegbrengen die ernstig lichamelijk letsel kunnen veroorzaken.



### WAARSCHUWING

Om ernstig lichamelijk letsel te voorkomen dient u altijd eerst de accu te verwijderen voordat u het apparaat gaat reinigen of onderhouden.

## BLADBLAZER WEGBERGEN

Maak de bladblazer zorgvuldig schoon voordat u hem opbergt. Bewaar de bladblazer op een droge, goed ventilerende plaats, buiten bereik van kinderen. Leg het apparaat niet in de buurt van corrosieve stoffen zoals chemicaliën voor de tuin of strooizout.

## AFDANKING



Zet afgedankte elektrische apparaten niet bij het huishoudelijke afval. Laat ze recyclen in een recycling-centrum. Neem contact op met de autoriteiten of met uw leverancier om te weten wat de beste recycling-procedure is.



## Svenska (Översättning från originalinstruktioner)

Din lövblås har utvecklats och tillverkats för att uppnå Ryobis höga krav på att produkten ska vara pålitlig, enkel att använda samt säker. Om du använder den på rätt sätt så kommer den att fungera problemfritt i många år. Tack för att du köper en Ryobi-produkt.

### SÄKERHETSFORESKRIFTER



#### VARNING

Vid användning av batteridrivna elektriska verktyg gäller det att följa de grundläggande säkerhetsföreskrifterna för att reducera riskerna för brand, kroppsskador och läckor från batteriet.

Läs igenom alla säkerhetsföreskrifter innan du använder verktyget. Spara sedan denna bruksanvisning.



Läs denna bruksanvisning och följ varningarna och säkerhetsföreskrifterna.



Använd hörselskydd och ögonskydd.



Använd inte detta verktyg då det regnar och lämna det inte ute i regnet.



Håll besökare på avstånd från ditt arbetsområde.



Rör inte vid ventilationsöppningarna.



Detta verktyg uppfyller alla standarder i de EU-länder där det kan köpas.



EurAsian överensstämmelsesymbol.



Ukrainskt märke för överensstämmelse

### LÄS ALLA SÄKERHETSFORESKRIFTER INNAN DU ANVÄNDER VERKTYGET.

- Låt inte barn eller oerfarna personer använda detta verktyg.
- Ha långa och tjocka långbyxor, slirsäkra stövlar och arbetshandskar.
- Använd aldrig verktyget barfota eller med öppna skor.
- Använd inte vida kläder eller smycken som kan fångas upp av verktyget.
- Rör inte vid fläkten då du använder denna apparat.
- Håll barn, besökare och djur på minst 15 m avstånd från den plats där du arbetar. Glöm inte att användaren anses ansvarig, om han själv eller besökare skadas eller om deras egendom skadas.
- Kontrollera att ingen del är skadad. Innan du fortsätter att använda verktyget, försäkra dig om att den skadade delen eller tillbehöret är funktionsdugligt och kan göra sitt arbete.
- Kontrollera att alla rörliga maskindelar, installationen och alla andra komponenter som kan påverka verktygets funktion är korrekt riktade och fastsatta. En skadad skyddskåpa eller andra skadade maskindelar måste repareras eller bytas ut av en auktoriserad serviceverkstad. Du minskar därmed riskerna för brand, elstöt eller allvarliga kroppsskador.
- Kör inte verktyget för hårt. Använd ett verktyg som är anpassat till det arbete du vill utföra. Verktyget är effektivare och säkrare om det körs med den hastighet som det är konstruerat för.
- Stå stadigt på båda benen och sträck inte ut armen för långt. Se till att du alltid håller balansen. En stabil arbetsposition gör att man bättre kan kontrollera sitt verktyg, om någonting oförutsett händer.
- Om du har långt hår, fäst det så att det inte kan fångas upp i de rörliga delarna eller i ventilationsöppningarna.
- Använd inte verktyget om du är trött eller sjuk, påverkad av alkohol eller droger eller om du tar mediciner.
- Använd inte verktyget om det inte är tillräckligt ljust för att arbeta.
- Låt inte andra personer använda ditt verktyg innan du förklarat för dem hur det fungerar och gått igenom säkerhetsföreskrifterna.
- Se till att handtagen på apparaten alltid är rena och torra.
- Ta hänsyn till din arbetsmiljö. Utsätt inte elektriska verktyg för regn. Använd inte elektriska verktyg på blöta eller mycket fuktiga ställen. Se till att arbetsutrymmet har en tillräcklig belysning. Använd inte elektriska verktyg på platser som innebär risker för brand eller explosion.
- Ställ undan batteriet och verktyg som du inte använder. När verktyget inte används skall både det och batteriet förvaras på en torr plats som befinner sig högt upp eller bakom lås, utom räckhåll för barn. Försäkra dig om att polklämmorna på batteriet inte riskerar att kortslutas av metallföremål som t. ex. skruvar, spikar, etc.
- Ta ut batteriet ur verktyget då du inte använder det och ta bort blåsroret före alla underhållsarbeten.
- Undvik oavsiktlig igångsättning. Bär inte omkring ett sladdlöst verktyg med fingret på strömbrytaren.
- Var vaksam. Koncentrera dig på det du gör, använd sunt förnuft. Låt bli att använda verktyget när du är trött.

## Svenska (Översättning från originalinstruktioner)

- Låt en kompetent tekniker reparera verktyget. Detta elektriska verktyg uppfyller nuvarande säkerhetsstandarder. Alla reparationer måste utföras av en kompetent tekniker, som använder ursprungliga reservdelar. Underlåtenhet att följa denna föreskrift kan innebära en fara för användaren.



### VARNING

Använd endast originaldelar vid byte av tillbehör. Underlåtenhet att följa denna föreskrift kan störa apparatens normala funktion och försäkra personskador. Dessutom skulle det leda till garantirättigheterna går förlorade.

## VIKTIGA SÄKERHETSFÖRESKRIFTER FÖR SLADDLÖSA VERKTYG

- Kontrollera att strömbrytaren är i stoppläge innan du lägger in batteriet. Iläggning av ett batteri i ett påslaget verktyg kan försäkra olyckor.
- Ladda upp batteriet i ditt verktyg endast med den laddare som anges av fabrikanter. En laddare som är anpassad till en viss typ av batteri kan försäkra brand, om den används med batterier av en annan typ.
- Endast en särskild typ av batteri får användas med ett sladdlöst verktyg. Användning av andra slags batterier kan försäkra brand.
- Då batteriet inte används ska det hållas på avstånd från metallföremål som t. ex. gem, mynt, nycklar, skruvar, spikar eller andra föremål som kan förbinda kontakter sinsemellan. Kortslutning av batteripolerna kan försäkra brännskador eller brand.
- Undvik all kontakt med batterivätska, i händelse av läcka från batteriet p.g.a. en felaktig användning. Om detta ändå händer, skölj omedelbart det berörda området med rent vatten. Om du får vätska i ögonen, sök även läkarhjälp. Vätska som strömmar ut ur ett batteri kan försäkra irritationer eller brännskador.

**SPARA DESSA FÖRESKRIFTER. LÄS DEM REGELBUNDET OCH FÖRKLARA DEM FÖR ALLA PERSONER SOM KAN TÄNKAS ANVÄNDA VERKTYGET. OM DU LÄNAR UT VERKTYGET SKA DU SAMTIDIGT LÄNA DENNA BRUKSANVISNING.**

### PRODUKTDATA

Vikt	1,5 kg
Motor	18 V DC
Luftens hastighet	190 km/h
Uppmätt ljudtrycksnivå	$L_{WA}$ :93.7dB(A)
	$K_{WA}$ :2.0dB(A)

Uppmätt ljudtrycksnivå

$L_{pA}$ :83 dB(A)

Vibration:

$K_{pA}$ :2 dB(A)

$a_{h1}$ :1.57 m/s<sup>2</sup>

$K$ :1.5 m/s<sup>2</sup>

Batteri (bifogas inte)

BPP-1817M

/ BPP-1815M / ABP1801 / BPP-1817MG

ABP1802 / BPL-1820 / BPL-1820G / BPL-1815

Laddare (bifogas inte)

BC-1800 / BC-1815S

/ BCL1418 / ACR-1800 / BC-1800M

/ BC-1800SMG / BCL-1800 / BCL-1800G

## TEKNISKA DATA

### BESKRIVNING

- Munstycke för luftutlopp
- Strömbrytare
- Blåsrör
- Låstungor
- Batteri (bifogas inte)

### LÄR KÄNNA DIN LÖVBLÅS (Fig. 1)

Kom ihåg att läsa och tänka igenom föreskrifterna för användning av lövblåsen och att planera arbetet som du vill utföra. Innan du använder ditt verktyg bör du bekanta dig med alla dess funktioner och speciella detaljer i fråga om säkerhet.

### BLÅSRÖR

Blåsröret monteras på munstycket för luftutblåsning utan verktyg.

## MONTERING



### VARNING

Ta alltid ut batteriet ur verktyget innan du monterar tillbehör. Underlåtenhet att följa denna föreskrift kan leda till oavsiktlig igångsättning som kan försäkra allvarliga kroppsskador.

### MONTERING AV BLÅSRÖRET (Fig. 2)

- Placera röret så att Ryobis logo är riktad uppåt och för sedan in munstycket för luftutblåsning i änden av blåsröret.
- Tryck på spärren som finns på ovsidan av munstycket för luftutblåsning och släpp den då den förts in i hålet i änden av blåsröret.

## Svenska (Översättning från originalinstruktioner)

### ANVÄNDNING



#### VARNING

Fortsätt att vara på din vakt även när du blivit van vid ditt verktyg. Glöm inte att om du är uppmärksam bara bråkdelen av en sekund kan du skada dig allvarligt.

### ANVÄNDNING

Använd blåsen för följande arbeten:

- Rengöra hårda ytor som t. ex. garageinfarter eller trottoarer.
- Avlägsna löv eller barr från broar eller garageinfarter.



**VARNING: Inte avsedd för annan användning.**

### ILÄGGNING AV BATTERIET (Fig. 3)

- Placera strömbrytaren i stoppläge (O).
- För in batteriet i blåsen genom att placera upphöjningarna på batteriet i linje med spåren i verktygets batterihållare.
- Kontrollera att låstungorna på sidorna av batteriet griper in korrekt och att batteriet är rätt isatt, innan du börjar använda verktyget.



#### PÅMINNELSE

När du för in batteriet i blåsen skall du se till att upphöjningarna på batteriet är helt i linje med spåren som finns på insidan av verktyget och att spärrsystemet fungerar korrekt. En felaktig iläggning av batteriet kan annars skada de interna komponenterna.

### UTTAGNING AV BATTERIET (Fig. 4)

- Placera strömbrytaren i stoppläge (O).
- Sök upp låstungorna som finns på båda sidorna om batteriet och tryck in dem för att kunna ta ut batteriet.
- Ta ut batteriet ur blåsen.

### IGÅNGSÄTTNING OCH AVSTÄNGNING AV LÖVBLÅSEN (Fig. 4)

- För att sätta i gång blåsen placerar du strömbrytaren i läget PÅ (I).
- Ställ strömbrytaren i stoppläge "O" för att stanna verktyget.



#### VARNING

Glöm inte att sladdlösa verktyg alltid är klara för funktion. Det är därför nödvändigt att sätta strömbrytaren i stoppläge (O) då du inte använder verktyget eller då du transporterar det.

### ANVÄNDNING AV LÖVBLÅSEN (Fig. 5)

- För att undvika att sprida ut avfall kan du rikta lövblåsens rör mot de yttre kanterna av en avfallshög. Blås aldrig direkt mot mitten av en avfallshög.
- Använd inte flera apparater på samma gång, för att begränsa ljudvolymen.
- Ta vid behov loss avfallet från marken med en kratta eller en kvast innan du använder lövblåsen. Om området är mycket dammigt, fukta det en aning i förväg, om det är möjligt.
- Om du använder lövblåsen i stället för en vattenstråle för att rengöra takrännor, stenmurar, terrasser, portgångar och gräsmattor, kan du spara på vatten.
- Kontrollera att det inte finns barn, djur, öppna fönster eller nytvättade bilar i området där du ämnar använda lövblåsen.
- RENGÖR området efter att du använt lövblåsen. Kasta bort avfallet på lämpligt sätt.

### UNDERHÅLL



#### VARNING

Endast identiska originaldelar får användas vid byte. Användning av andra delar kan innebära fara eller skada apparaten.

Använd inte lösningsmedel för att rengöra plastdelar. Flertalet plaster kan skadas vid användning av vissa lösningsmedel som säljs i affärerna. Använd en ren tygtrasa för att torka bort smuts, damm, olja, fett, osv.



#### VARNING

Plastdelarna får aldrig komma i kontakt med bromsvätska, bensin, produkter med petroleumbas, penetrerande oljor, etc. Dessa kemiska produkter innehåller ämnen som kan skada, försämra eller förstöra plasten.



#### VARNING

Försök inte ändra verktyget eller montera tillbehör vars användning inte rekommenderas med den. Dylig ombyggnad eller dylika ändringar anses som felaktig användning och kan leda till farliga situationer som kan försäkra allvarliga kroppsskador.



#### VARNING

Ta alltid ut batteriet ur verktyget för rengöring eller underhållsarbeten, för att undvika allvarliga skador.

**Svenska (Översättning från originalinstruktioner)****FÖRVARING AV LÖVBLÅSEN**

Rengör omsorgsfullt lövblåsen innan du ställer undan den. Förvara den på en torr, väl ventilerad plats, utom räckhåll för barn. Förvara det inte i närheten av korrosiva ämnen som kemikalier avsedda för trädgårdsskötsel eller salter mot frost.

**BORTSKAFFNING**

Kasta inte bort elektriska verktyg tillsammans med hushållsavfall. Lämna tillbaka dem på ett återvinningscenter. Kontakta myndigheterna eller återförsäljaren för att ta reda på lämplig återvinningsmetod.

## Dansk (Oversættelse fra original brugsanvisning)

Havestøvsugereren er fremstillet i henhold til Homelite's høje standarder hvad angår pålidelighed, nem betjening og brugersikkerhed. Hvis du vedligeholder den, vil den give dig mange gode års kraftfuld og problemfri ydelse. Tak, fordi du har købt et Ryobi produkt.

### SIKKERHEDSREGLER



#### ADVARSEL

Ved anvendelse af batteridrevne værktøjer og redskaber skal de grundlæggende sikkerhedsregler altid overholdes for at formindske risikoen for brand, personskader og udsvivning af batterivæske.

Læs alle sikkerhedsreglerne igennem, inden værktøjet eller redskabet tages i brug. Gem denne brugervejledning.



Læs brugervejledningen igennem, og følg advarselsanvisningerne og sikkerhedsreglerne.



Brug høreværn og beskyttelsesbriller.



Anvend ikke denne maskine i regnvejr, og lad den ikke ligge udendørs, når det regner.



Hold tilskuere væk fra arbejdsstedet.



Rør ikke ved ventilationsåbningerne.



Dette redskab overholder alle lovkrav og standarder i det EU-land, hvor det er købt.



EurAsian overensstemmelsesmærke.



Ukrainsk overensstemmelsesmærke

### LÆS ALLE SIKKERHEDSREGLERNE IGENNEM, INDEN REDSKABET TAGES I BRUG.

- Lad ikke børn og uerfarne personer bruge dette redskab.
- Tag lange bukser i kraftigt stof på samt skridsikre sko og arbejdshandsker.
- Brug aldrig redskabet med bare fødder eller åbne sko.
- Undgå løsthængende tøj eller smykker, som kan sætte sig fast i redskabet.
- Lad være med at røre ved blæseturbinen, når maskinen er i drift.
- Sørg for at holde børn, tilskuere og dyr i mindst 15 m afstand fra arbejdsstedet. Husk at brugeren har ansvaret, hvis han selv eller tilskuere kommer til skade, eller der sker skader på andres ejendom.
- Undersøg alle dele for beskadigelser. Inden arbejdet fortsættes, kontrolleres at en beskadiget del eller tilbehørsdel stadig virker efter hensigten eller opfylder sin funktion.
- Se efter at løsdelen er rettet ind, monteret rigtigt og sidder godt fast, og kontroller alle øvrige forhold, som kan have indflydelse på redskabets drift. Hvis en af skærmene eller andre dele er beskadiget, skal de repareres eller udskiftes på et autoriseret værksted. Derved formindskes risikoen for brand, elektrisk stød og alvorlige personskader.
- Pres ikke redskabet. Brug det redskab eller værktøj, der passer til opgaven. Det er mere effektivt og sikkert, hvis det anvendes med den hastighed, det er beregnet til.
- Fordel vægten på begge ben, og lad være med at strække armen for langt ud. Stå altid med vægten på begge ben for at holde balancen. I en stabil arbejdsstilling kan man bedre styre redskabet, hvis der sker noget uventet.
- Langt hår skal bindes sammen, så det ikke kan hænge fast i bevægelige dele eller i ventilationsåbningerne.
- Redskabet må aldrig bruges, hvis man er træt eller syg, påvirket af spiritus eller narkotika eller tager medicin.
- Brug ikke redskabet, hvis der ikke er tilstrækkeligt lys til at arbejde.
- Lad ikke andre bruge redskabet, før de har fået forklaret, hvordan maskinen virker, og hvilke sikkerhedsregler der er forbundet med den.
- Hold maskinens greb rene og tørre.
- Vær opmærksom på omgivelserne og arbejdsforholdene. Elektriske værktøjer eller redskaber må ikke udsættes for regn. Brug aldrig elektriske redskaber våde eller fugtige steder. Sørg for at have godt lys til arbejdet. Brug ikke elektriske redskaber steder, hvor der er fare for brand eller eksplosion.
- Læg batteri og redskaber væk, når de ikke er i brug. Når redskabet og batteriet ikke er i brug, skal det opbevares et tørt, hjølliggende eller aflåst sted utilgængeligt for børn. Pas på batterikontakterne ikke bliver kortsluttet af metalgenstande som skruer, søm o.l.
- Tag batteriet af redskabet, når det ikke er i brug, og fjern blæserøret inden vedligeholdelse.
- Undgå utilsigtet igangsættelse. Flyt ikke et batteridrevet redskab eller værktøj med fingeren på start-stopknappen.
- Vær opmærksom. Hold opmærksomheden

## Dansk (Oversættelse fra original brugsanvisning)

koncentreret om arbejdet, og brug sund fornuft. Hvis man er træt eller søvngig, må der ikke arbejdes med maskinen.

- Få maskinen repareret af en kvalificeret tekniker. Dette elektriske apparat overholder de gældende lovbestemmelser og sikkerhedsstandarder. Reparationer skal overlades til en fagmand, som anvender originale reservedele. Hvis denne regel ikke overholdes, udsættes brugeren for fare.



### ADVARSEL

Ved udskiftning skal der altid anvendes originale reservedele. Hvis denne regel ikke overholdes, kan maskinens drift blive forringet, og man kan komme til skade. Desuden bortfalder garantien.

### SÆRLIGE SIKKERHEDSREGLER FOR BATTERIDREVNE REDSKABER OG VÆRKTØJER

- Se efter, om start-stopknappen er i stopstilling, inden batteriet sættes på. Hvis batteriet sættes på et redskab i startstilling, kan der ske ulykker.
- Oplad kun redskabets eller værktøjets batteri med den af fabrikanten anførte oplader. En oplader beregnet til en bestemt type batteri kan forårsage brand, hvis den anvendes med en anden type batteri.
- Der må kun anvendes en bestemt type batteri til det batteridrevne redskab eller værktøj. Hvis der anvendes andre batterier, kan der opstå brand.
- Når batteriet ikke er i brug, må det ikke komme i berøring med metalgenstande som papirklemmer, mønter, nøgler, skruer, søm eller andre genstande, der kan skabe forbindelse mellem batterikontakterne. Kortslutning af batteriets kontakter kan forårsage forbrændinger eller brand.
- Undgå berøring med batterivæsken, hvis den siver ud på grund af forkert anvendelse. Hvis det skulle ske, vaskes det berørte område med rent vand. Hvis man har fået væske i øjnene, søges også læge. Væskesprøjt fra et batteri kan forårsage irritation eller forbrændinger.

**GEM DENNE VEJLEDNING TIL SENERE OPFLAG. SLÅ JÆVNLIGT OP I VEDLEDNINGEN, OG FORKLAR ANDRE EVENTUELLE BRUGERE REGLERNE. HVIS REDSKABET LÅNES UD, SKAL DENNE BRUGERVEJLEDNING FØLGE MED.**

### PRODUKTSPECIFIKATIONER

Vægt	1,5 kg
Motor	18 V DC
Lufthastighed	190 km/t
Målt lydeffektniveau	$L_{WA}$ :93.7dB(A) $K_{WA}$ :2.0dB(A)
Målt lydtrykniveau	$L_{pA}$ :83 dB(A) $K_{pA}$ :2 dB(A)
Vibrering:	$a_{h1}$ :1.57 m/s <sup>2</sup> K=1.5 m/s <sup>2</sup>
Batteri (ikke medleveret)	BPP-1817M / BPP-1815M / ABP1801 / BPP-1817MG ABP1802 / BPL-1820 / BPL-1820G / BPL-1815
Oplader (ikke medleveret)	BC-1800 / BC-1815S / BCL1418 / ACR-1800 / BC-1800M / BC-1800SMG / BCL-1800 / BCL-1800G

### SPECIFIKATIONER

#### BESKRIVELSE

1. Luftafgangsstuds
2. Start-stopknap
3. Blæserør
4. Låsetappe
5. Batteri (ikke medleveret)

#### LÆR AT BRUGE BLÆSEREN RIGTIGT (Fig. 1)

Læs vejledningen igennem, og vær sikker på at have forstået reglerne for brug af blæsemaskinen. Forbered og planlæg også det arbejde, der skal udføres. Inden redskabet tages i brug, er det vigtigt at sætte sig ind i virkemåden og de sikkerhedsmæssige specifikationer.

#### BLÆSERØR

Blæserøret monteres på blæserens luftafgangsstuds uden brug af værktøj.

### MONTERING



#### ADVARSEL

Tag altid batteriet af redskabet eller værktøjet inden montering af tilbehør. Hvis denne regel ikke overholdes, kan maskinen starte ved et uheld og forårsage alvorlige ulykker.

#### MONTERING AF BLÆSERØR (Fig. 2)

- Hold røret således, at Ryobi logoet vender opad, og før derefter blæserens luftafgangsstuds ind i blæserøret.
- Tryk på knappen oven på luftafgangsstuds, og slip den, når den sidder i hullet for enden af blæserøret.

## Dansk (Oversættelse fra original brugsanvisning)

### ANVENDELSE



#### ADVARSEL

Der skal stadig udvises forsigtighed, selv om man er blevet fortrolig med redskabet. Glem aldrig, at man blot skal være uopmærksom en brøkdæl af et sekund for at komme alvorligt til skade.

### TILSIGTET BRUG

Blæsemaskinen kan anvendes til nedenstående formål:

- Rense hårde flader som garagetil kørsler eller fortove.
- Fjerne blade og gran- eller fyrrenåle fra gange og garagetil kørsler.



**ADVARSEL: Ikke beregnet til andet brug.**

### PÅSÆTNING AF BATTERI (Fig. 3)

- Sæt start-stopknappen i "STOP" stilling (O).
- Sæt batteriet ind i blæseren med batteriets ribber ud for rillerne i redskabets batteriholder.
- Se efter, om låsetappene på siden af batteriet går ordentligt i hak, og om batteriet sidder godt fast, inden redskabet tages i brug.



#### PAS PÅ

Når batteriet sættes på blæseren kontrolleres, at batteriets ribber er rettet rigtigt ind efter rillerne inde i redskabet, og at låsetappene går ordentligt i hak. Hvis batteriet ikke sættes rigtigt på, kan de indvendige komponenter blive ødelagt.

### AFTAGNING AF BATTERI (Fig. 3)

- Sæt start-stopknappen i "STOP" stilling (O).
- Find låsetappene på begge sider af batteriet, og tryk dem ind for at kunne fjerne batteriet.
- Tag batteriet af blæseren.

### START / STOP AF BLÆSEMASKINE (Fig. 4)

- For at starte blæseren sættes start-stopknappen på START (I).
- For at standse blæseren sættes start-stopknappen på STOP (O).



#### ADVARSEL

Glem ikke, at batteridrevne redskaber altid er driftsklare. Husk derfor altid at sætte start-stopknappen på STOP (O), når redskabet ikke er i brug, eller når det skal transporteres.

### ANVENDELSE AF BLÆSER (Fig. 5)

- For ikke at sprede affaldet skal blæserøret rettes mod affaldsbunkens yderkanter. Blæs aldrig direkte midt i en affaldsbunke.
- Undgå at anvende flere maskiner samtidig for at begrænse støjniveauet.
- Gør om nødvendigt affaldet løs fra jorden eller gulvet med en rive eller en kost, inden blæseren startes. Fugt om muligt først området lidt, hvis det er meget støvet.
- Brug blæseren i stedet for vandspuling til at rense tagreuder, halvmure, terrasser, grillriste, gårde og plæner for at spare på vandet.
- Se efter, at der ikke er børn, dyr, åbne vinduer eller nyvaskede biler i det område, hvor blæseren skal bruges.
- GØR området RENT efter brug af blæseren. Bortskaf affaldet efter forskrifterne.

### VEDLIGEHOLDELSE



#### ADVARSEL

Ved udskiftning må der kun anvendes originale reservedele. Det kan være farligt eller ødelæggende produktet, hvis der bruges andre dele.

Brug ikke opløsningsmidler til at rense plastdele. De fleste plasttyper kan blive ødelagt, hvis de renses med almindelige gængse opløsningsmidler. Fjern snavs, støv, olie, fedt m.v. med en ren klud.



#### ADVARSEL

Plastelementer må aldrig komme i berøring med bremsevæske, benzin, olie- eller petroleumsbaserede produkter, rustløsnende olie e.l. Disse kemikalier indeholder stoffer, som kan beskadige, mørne eller ødelægge plastmaterialet.



#### ADVARSEL

Forsøg ikke at ombygge redskabet eller montere tilbehør, som ikke anbefales til denne maskine. Sådanne ombygninger eller ændringer betragtes som misbrug og kan være årsag til, at der opstår farlige situationer med deraf følgende alvorlige ulykker.



#### ADVARSEL

For at undgå alvorlige ulykker skal batteriet altid fjernes fra redskabet inden rensning eller vedligeholdelse.

**Dansk (Oversættelse fra original brugsanvisning)****OPBEVARING AF BLÆSER**

Rens blæseren omhyggeligt, før den stilles væk. Opbevar blæseren et tørt sted med god udluftning og utilgængeligt for børn. Opbevar den ikke i nærheden af ætsende stoffer som havekemikalier eller optøningssalt.

**SKROTNING**

Elektriske værktøjer og redskaber må ikke smides væk med almindeligt husholdningsaffald. Aflever dem på en genvindingsanstalt. Spørg myndighederne eller forhandleren om forholdsregler for genvinding.





**Norsk (Oversettelse av original bruksanvisning)**

Din løvblåser er konstruert og produsert i henhold til Ryobis høye standarder for pålitelighet, enkel betjening og høy sikkerhet. Når den behandles på korrekt måte vil den gi deg mange års robuste, problemfrie ytelser.

Takk for at du kjøpte et Ryobi-produkt.

**SIKKERHETSFORSKRIFTER**



**ADVARSEL**  
Når du bruker oppladbare elektroverktøy, skal du alltid følge grunnleggende sikkerhetsforskrifter for å redusere faren for brann, kroppsskader og lekkasje av batterivæske.

Les alle sikkerhetsforskriftene før du tar i bruk verktøyet. Ta vare på denne bruksanvisningen.



Les bruksanvisningen og følg advarslene og sikkerhetsforskriftene.



Bruk hørselsvern og vernebriller.



Bruk ikke dette verktøyet ute i regnvær og la det ikke ligge ute hvis det regner.



Hold besøkende unna arbeidsområdet.



Ikke dekk til luftespaltene.



CE Dette verktøyet overholder samtlige standarder i det EU-landet det er kjøpt i.



EurAsian Konformitetstegn.



Ukrainsk merke for konformitet

**LES ALLE SIKKERHETSFORSKRIFTENE FØR DU TAR I BRUK VERKTØYET.**

- La ikke barn eller uerfarne personer bruke verktøyet.
- Ha på deg tykke langbukser, sklisikre støvler og arbeidshansker.
- Bruk aldri verktøyet hvis du er barbert eller har åpne sko på deg.
- Bruk ikke løstsittende klær eller smykker som kan henge seg fast i verktøyet.

- Ikke ta i viften når du bruker apparatet.
- Hold barn, besøkende og dyr minst 15 m unna arbeidsstedet. Husk at brukeren betraktes som ansvarlig hvis han selv eller besøkende påføres skader, eller hvis deres eiendeler blir skadet.
- Sjekk at ingen deler er skadet. Før du fortsetter å bruke verktøyet, må du sjekke at en skadet del eller et skadet tilbehør kan fortsette å fungere eller gjøre nytte.
- Sjekk oppstillingen og tilstanden til bevegelige deler, monteringen og ethvert annet element som kan virke inn på verktøyets drift. En beskyttelse eller en annen del som er skadet, skal repareres eller skiftes ut av et godkjent serviceverksted. Du reduserer dermed faren for brann, elektrisk støt og alvorlige personskader.
- Ikke bruk makt på verktøyet. Bruk det verktøyet som egner seg til det arbeidet du skal utføre. Verktøyet er mer effektivt og sikkert hvis det brukes i det turtallet det er konstruert for.
- Stå støtt på beina og strekk ikke armen for langt. Pass på at du alltid holder balansen. Hvis du står i en stabil arbeidsstilling, kan du lettere kontrollere verktøyet dersom det skjer noe uventet.
- Hvis du har langt hår, bind det sammen slik at det ikke kan henge seg fast i bevegelige deler eller i luftehullene.
- Bruk ikke verktøyet hvis du er trett, syk, påvirket av alkohol eller narkotika, eller hvis du tar medisiner.
- Bruk ikke verktøyet hvis det er for dårlig lys til å arbeide.
- La ikke andre personer bruke verktøyet ditt før du har forklart hvordan det virker og vist frem sikkerhetsforskriftene.
- Hold apparatets håndtak rene og tørre.
- Ta hensyn til arbeidsomgivelsene. Utsett ikke elektroverktøy for regn. Bruk ikke elektroverktøy på våte eller fuktige steder. Sørg for at arbeidsområdet har god belysning. Bruk ikke elektriske verktøy på steder der det er fare for brann eller eksplosjon.
- Rydd bort batteriet og verktøy som du ikke bruker. Når det ikke er i bruk, skal verktøyet og batteriet ryddes bort på et tørt sted, enten i høyden eller på et låst sted, utenfor barns rekkevidde. Se etter at batteriets kontakter ikke kan kortsluttes av metallgjenstander som skruer, spikre osv.
- Ta batteriet ut av verktøyet ditt når du ikke bruker det og fjern blåserøret før du vedlikeholder det.
- Unngå utilsiktet start. Ikke ha fingeren på strømbryteren når du flytter på verktøyet mens det er koplet til strømmettet.
- Vær alltid oppmerksom. Følg godt med det du gjør og bruk sunn fornuft. Bruk ikke verktøyet når du er trett.
- Få verktøyet reparert av en kvalifisert tekniker. Dette elektroverktøyet overholder gjeldende sikkerhetsnormer. Reparasjoner må foretas av en kvalifisert tekniker og med originale reservedeler. Hvis denne forskriften ikke overholdes, kan det sette brukeren i fare.



## Norsk (Oversettelse av original bruksanvisning)



### ADVARSEL

Hvis du skifter deler, må du kun bruke originale reservedeler. Hvis denne forskriften ikke overholdes, kan det svekke apparatets drift og forårsake kroppsskader. Dessuten blir garantien din ugyldig.

### SPEISIELLE SIKKERHETSFORSKRIFTER FOR VERKTØY UTEN LEDNING

- Se alltid etter at strømbryteren er slått av (O) før du setter inn batteriet. Innsetting av et batteri i et verktøy som står på (I), kan forårsake ulykker.
- Lad verktøyets batteri kun opp med det ladeapparat som anbefales av fabrikanten. Et ladeapparat som egner seg til en viss batteritype kan forårsake brann hvis det brukes med en annen batteritype.
- Det skal bare brukes en bestemt batteritype med et oppladbart verktøy. Bruken av et annet batteri kan forårsake brann.
- Når batteriet ikke er i bruk, skal det holdes unna metallgjenstander som binders, mynter, nøkler, skruer, spikre og andre små gjenstander som kan koble kontaktene til hverandre. Kortslutning av batteriets kontakter kan medføre brannskader eller brann.
- Unngå all kontakt med batterivæsken dersom batteriet lekker på grunn av misbruk. Hvis det skulle hende, må det berørte området skylles med rent vann. Hvis du har fått væske i øynene, må du dessuten oppsøke en lege. Væske som kommer ut av batteriet kan forårsake sår eller brannskader.

**TA VARE PÅ DISSE FORSKRIFTENE. LES DEM REGELMESSIG OG FORKLAR DEM TIL ENHVER PERSON SOM KAN KOMME TIL Å BRUKE DETTE VERKTØYET. HVIS DU LÅNER BORT DETTE VERKTØYET, MÅ DU OGSÅ LÅNE BORT BRUKSANVISNINGEN.**

### PRODUKTEGENSKAPER

Vekt	1,5 kg
Motor	18 V CC
Lufthastighet	190 km/t
Målt støy effektivnivå	$L_{WA}$ : 93,7 dB(A)
	$K_{WA}$ : 2,0 dB(A)
Målt støy trykknivå	$L_{pA}$ : 83 dB(A)
	$K_{pA}$ : 2 dB(A)
Vibrasjon	$a_{H1}$ : 1,57 m/s <sup>2</sup>
	$K=1,5$ m/s <sup>2</sup>
Batteri (ekstrautstyr)	BPP-1817M
	/ BPP-1815M / ABP1801 / BPP-1817MG
	ABP1802 / BPL-1820 / BPL-1820G / BPL-1815

Lader (ekstrautstyr)

BC-1800 / BC-1815S  
/ BCL1418 / ACR-1800 / BC-1800M  
/ BC-1800SMG / BCL-1800 / BCL-1800G

### KARAKTERISTIKKER

#### BESKRIVELSE

1. Munnstykke
2. Strømbryter
3. Blåserør
4. Låseklafter
5. Batteri (ekstrautstyr)

#### BLI KJENT MED BLÅSEREN (Fig. 1)

Sørg for å lese nøye og forstå bruksforskriftene for blåseren din, og planlegg nøye det arbeidet du ønsker å utføre. Før du bruker verktøyet, må du bli kjent med alle dets funksjoner og sikkerhetskrav.

#### BLÅSERØR

Blåserøret monteres på blåserens munnstykke uten noe verktøy.

### MONTERING



#### ADVARSEL

Fjern alltid batteriet fra verktøyet når du monterer tilbehør. Hvis denne forskriften ikke overholdes, kan det forårsake utilsikket start, noe som kan medføre alvorlige personskader.

#### MONTERING AV BLÅSERØRET (Fig. 2)

- Legg røret slik at logoen Ryobi er rettet oppover, stikk deretter blåserens munnstykke i enden av blåserøret.
- Trykk på klaffen på oversiden av munnstykket og slipp den opp straks den er stukket inn i hullet på enden av blåserøret.

### BETJENING



#### ADVARSEL

Vær alltid like forsiktig, selv når du er blitt kjent med verktøyet. Husk at uforsiktighet i en brøkdell av et sekund er nok til at du kan skade deg selv alvorlig.

#### TILTENKT BRUK

Bruk blåseren til følgende arbeidsoppgaver:

- Rengjøre harde overflater slik som garasjeinnganger eller fortau.
- Fjerne blader eller barnåler fra garasjeinngangen eller garasjeplanet.

## Norsk (Oversettelse av original bruksanvisning)



**ADVARSEL:** Ikke tiltenkt for andres bruk.

### MONTERING AV BATTERIET (Fig. 3)

- Slå av strømbryteren (O).
- Sett batteriet inn i blåseren ved å stille batteriets ribber i linje med furene på verktøyets batteriholder.
- Påse at låseklaffene på batteriets sider smekker godt på plass og at batteriet er riktig installert før du bruker verktøyet.



### FORSIKTIGHETSREGEL

Når du setter batteriet inn i blåseren, må du påse at ribbene på batteriet ligger godt i linje med furene på innsiden av verktøyet og at låseinnretningene smekker godt på plass. Feil innsetting av batteriet kan skade innvendige komponenter.

### FJERNING AV BATTERIET (Fig. 3)

- Slå av strømbryteren (O).
- Finn låseklaffene som sitter på hver side av batteriet og trykk dem inn for å kunne ta ut batteriet.
- Ta batteriet ut av blåseren.

### START / STOPP AV BLÅSEREN (Fig. 4)

- For å starte blåseren, still strømbryteren på (I).
- For å stoppe blåseren, still strømbryteren på (O).



### ADVARSEL

Husk at batteridrevne verktøy alltid er klare til bruk. Du skal derfor alltid stille strømbryteren på AV (O) når du ikke bruker verktøyet ditt og når du transporterer det.

### BRUK AV BLÅSEREN (Fig. 5)

- For ikke å få avfallet utover, rett blåserøret mot avfallhaugens ytre kanter. Blås aldri midt i en avfallshaug.
- For å begrense støyen, bruk helst ikke flere apparater samtidig.
- Ved behov, løsne avfallet fra underlaget ved hjelp av en rake eller en kost før du bruker blåseren. Hvis området er meget støvete, fukt det litt på forhånd hvis det er mulig.
- Det er mer økonomisk å bruke blåseren istedenfor en vannstråle for å rengjøre rennesteiner, småvegger, terrasser, rister, portinnganger og plener.
- Sjekk at det ikke finnes barn, dyr, åpne vinduer eller nyvaskede biler i området der du skal bruke blåseren.
- RENGJØR området etter at du har brukt blåseren. Kast avfallet på forsvarlig måte.

## VEDLIKEHOLD



### ADVARSEL

Ved bytting av deler skal kun originale reservedeler brukes. Bruken av andre deler kan være farlig eller skade produktet.

Bruk ikke løsningsmidler til å rengjøre plastdeler. De fleste plastmaterialene kan skades ved bruk av løsningsmidlene som fås i handelen. Bruk en ren klut til å fjerne smuss, støv, olje, fett, osv.



### ADVARSEL

Plastdeler skal aldri komme i kontakt med bremsevæske, bensin, petroleumsholdige produkter, penetrerende oljer osv. Disse kjemiske produktene inneholder kjemiske stoffer som kan skade, svekke eller ødelegge platen.



### ADVARSEL

Ikke forsøk å forandre verktøyet eller å tilføye tilbehør som det ikke er anbefalt å bruke. Slike ombygginger eller modifiseringer er det samme som å misbruke verktøyet og kan skape farlige situasjoner med alvorlige personskader som følge.



### ADVARSEL

For å unngå alvorlige personskader, skal du alltid ta ut batteriet når du rengjør eller vedlikeholder verktøyet.

## OPPBEVARING AV BLÅSEREN

Gjør blåseren godt ren før du rydder den bort. Rydd blåseren på et tørt og velluftet sted, utenfor barns rekkevidde. Rydd det ikke i nærheten av etsende stoffer som hagekjemikalier eller avvisingsmidler.

## DISPONERING



Ikke kast elektroverktøy sammen med husholdningsavfall. Få dem resirkulert i en gjenvinningsstasjon. Ta kontakt med myndighetene eller forhandleren din for å få kjennskap til den relevante gjenvinnings-prosedyren.



**Suomi (Alkuperäisten ohjeiden käännös)**

Puhallin on suunniteltu ja valmistettu Ryobin korkeiden luotettavuus-, käyttöystävällisyys- ja turvallisuusstandardien mukaisesti. Asianmukaisesti hoidettuna se toimii ongelmatta vuosia.

Kiitos, että hankit Ryobi-tuotteen.

**TURVALLISUUSMÄÄRÄYKSET**



**VAROITUS**  
Sähkökäyttöisiä työkaluja käytettäessä on ehdottomasti noudatettava perusvaroitomenpiteitä tulipalo-, sähköisku- ja henkilövahingoriskien sekä akkuvuotojen välttämiseksi.

Lue kaikki turvallisuusohjeet ennen tämän työkalun käyttöä. Säilytä nämä käyttöohje.



Lue käyttöohje ja noudata siinä olevia turvallisuusmääräyksiä ja varoituksia.



Käytä kuulonsuojaimia ja suojalaseja.



Älä käytä tätä työkalua sateessa äläkä jätä sitä sateeseen.



Pidä ulkopuoliset kaukana työskentelyalueelta.



Älä koske tuuletusaukkoihin



Tämä työkalu on sen EU-maan kaikkien sääntö määräisten standardien mukainen, josta se on ostettu.



EurAsian-vaatimustenmukaisuusmerkki.



Ukrainalainen säädöstenmukaisuusmerkintä

**LUE KAIKKI TURVALLISUUSOHJEET ENNEN TÄMÄN TYÖKALUN KÄYTTÖÄ.**

- Älä anna lasten ja kokemattomien henkilöiden käyttää tätä työkalua.
- Pukeudu paksuihin pitkiin housuihin ja käytä liukumattomia saappaita ja suojakäsineitä.
- Älä koskaan käytä tätä työkalua paljain jaloin tai sandaalit jalassa.

- Älä koskaan pukeudu väliin vaatteisiin ja koruihin, jotka saattavat juuttua työkalulle.
- Älä koske puhallinturbiiniin tämän laitteen käytön aikana.
- Pidä lapset, vierailijat ja eläimet vähintään 15 m etäisyydessä työskentelyalueelta. Muista, että käyttäjä on vastuuvollinen mikäli hän itse tai vierailijat loukkaantuvat tai täyttää tehtävänsä vahinkoja aiheuttu.
- Tarkista, ettei yksikään osa ole vioittunut. Ennen kuin jatkat työkalun käyttöä tarkista, että vaurioitunut osa voi jatkaa toimintaa tai täyttää tehtävänsä.
- Tarkista liikkuvien osien linjaus ja kiinnitykset, asennus ja muut näkökohdat, jotka voivat vaikuttaa työkalun käyttöön. Vioittunut suojus tai mikä tahansa muu osa on korjattava tai vaihdettava valtuutetussa huoltamossa. Vähennät sähköisku-, tulipalo- ja vakavaa loukkaantumisvaaraa.
- Älä pakota työkalua. Käytä työhön sopivaa työkalua. Työkalu on tehokkaampi ja varmempi, jos käytät sitä sille sopivalla pyörimisnopeudella.
- Pysytte tukevasti jaloillasi äläkä kurkota käsivartta liian kauas. Etsi aina asento, jossa pysyt tasapainossa. Tuveva työskentelyasento sallii työkalun moitteettoman hallinnan kaikissa olosuhteissa.
- Jos sinulla on pitkät hiukset, kiinnitä ne niin etteivät ne pääse tarttumaan liikkuviin osiin tai tuuletusaukkoihin.
- Älä käytä työkalua mikäli olet väsynyt, sairas, alkoholin tai huumeiden vaikutuksen alainen tai mikäli olet lääkekuurilla.
- Älä käytä tätä työkalua, mikäli valaistus on riittämätön.
- Älä anna kenenkään käyttää työkalua ennen, kuin olet selittänyt hänelle sen toiminnan ja turvallisuusmääräykset.
- Pidä laitteen kahvat puhtaina ja kuivina.
- Ota työskentelyalue huomioon. Älä pidä sähkötyökaluja sateessa. Älä käytä sähkötyökaluja märissä tai kosteissa paikoissa. Pidä työskentelyalue hyvin valaistuna. Älä käytä sähkötyökalua tiloissa, joissa on tulipalo- tai räjähdysvaara.
- Varastoi tarpeettomat työkalut ja akut. Kun työkalu ei ole käytössä, se ja sen akku on säilytettävä kuivassa tilassa korkealla tai lukan takana poissa lasten ulottuvilta. Varmista, etteivät metalliesineet (ruuvit, naulat jne.) saata akun napoja oikosulkuun.
- Poista akku työkalusta, kun et käytä sitä ja irrota puhallusputki ennen huoltotyön aloitusta.
- Ehkäise epähuomiossa tapahtuvat käynnistykset. Älä kanno johdotonta työkalua pitämällä sormea käynnistyskytkimellä.
- Pysy valppaana. Keskity työhösi ja käytä tervettä järkeä. Älä käytä työkalua kun olet väsynyt.



## Suomi (Alkuperäisten ohjeiden käännös)

- Anna työkalu ammattitaitoisen asiantuntijan korjattavaksi. Tämä sähkötyökalu on lakisääteisten turvallisuusstandardien mukainen. Kaikki korjaustyöt on annettava ammattitaitoisen sähkömiehen tehtäväksi ja vaihdossa on käytettävä alkuperäisiä varaosia. Tämän ohjeen laiminlyönti voi osoittautua käyttäjälle vaaralliseksi.

**VAROITUS**

Käytä vaihdossa yksinomaan alkuperäisiä varaosia. Tämän ohjeen laiminlyönti voi vaikuttaa haitallisesti laitteen toimintaan ja aiheuttaa ruumiinvammoja. Lisäksi se johtaa takuun peruuntumiseen.

**JOHDOTTOMIA TYÖKALUJA KOSKEVAT ERIKOISTURVAOHJEET**

- Varmista, että käynnistyskytkin on "seis" asennossa ennen, kuin asennat akun sisään. Akun asentaminen "käynti" asennossa olevaan työkaluun voi aiheuttaa onnettomuuksia.
- Älä lataa työkalun akkua muulla, kuin valmistajan suosittelemalla laturilla. Laturi on tarkoitettu ennalta määrätyille akkutyypeille ja se voi aiheuttaa tulipalon, jos sitä käytetään muuntotyypisen akun lataukseen.
- Johdottoman työkalun kanssa tulee käyttää vain yhtä erityistä akkutyyppeä. Muunlaisten akkujen käyttö voi aiheuttaa tulipalon.
- Kun akku ei ole käytössä, pidä se kaukana metalliesineistä kuten liittimistä, kolikoista, avaimista, nauloista, ruuveista ja muista esineistä, jotka saattavat aiheuttaa napojen keskinäisen kytkeytymisen. Akun napojen oikosulkuun saattaminen voi aiheuttaa palovammoja tai tulipalon.
- Vältä koskemasta akkunesteeseen liian raskaan käytön aiheuttaman vuodon yhteydessä. Mikäli näin tapahtuu, huuhtelee välittömästi saastunut alue puhtaalla vedellä. Jos nestettä on joutunut silmiin, ota yhteys lääkäriin. Akkuneste voi aiheuttaa ärsytysherkkyttä tai palovammoja.

**SÄILYTÄ NÄMÄ OHJEET. TUTKI NIITÄ SÄÄNNÖLLISESTI JA KÄYTÄ NIITÄ MUIDEN KÄYTTÄJIEN TIEDOTUKSEEN. MIKÄLI LAINAAT TÄMÄN TYÖKALUN, LAINAA MYÖS TÄMÄ KÄSIKIRJA.**

**TUOTTEEN TEKNISET TIEDOT**

Paino	1,5 kg
Moottori	18 V CC (tasavirta)
Ilman virtausnopeus	190 km/h
Mitattu äänenheho	$L_{WA}$ :93.7dB(A)
	$K_{WA}$ :2.0dB(A)
Mitattu äänipaineen taso	$L_{pA}$ :83 dB(A)
	$K_{pA}$ :2 dB(A)
Tärinä:	$a_{h1}$ :1.57 m/s <sup>2</sup>
	$K$ =1.5 m/s <sup>2</sup>
Akku (ei toimiteta)	BPP-1817M
	/ BPP-1815M / ABP1801 / BPP-1817MG
	ABP1802 / BPL-1820 / BPL-1820G / BPL-1815
Laturi (ei toimiteta)	BC-1800 / BC-1815S
	/ BCL1418 / ACR-1800 / BC-1800M
	/ BC-1800SMG / BCL-1800 / BCL-1800G

**TEKNISET TIEDOT****KUVAUS**

- Puhallussuutin
- Virrankatkaisin
- Puhallusputki
- Lukintakiekket
- Akku (ei toimiteta)

**OPI TUNTEMAAN PUHALLIN (Kuva 1)**

Puhaltimen turvallisen käytön takaamiseksi käsikirjassa olevat ohjeet on luettava ja ymmärrettävä hyvin ja työ on suunniteltava ennakkolta. Perekdy työkalun toimintoihin ja turvallisuutta koskeviin erikoisuuksiin aina ennen sen käyttöä.

**PUHALLUSPUTKI**

Puhallusputken asentamisessa puhallussuuttimelle ei tarvita mitään työkaluja.

**KOKOONPANO****VAROITUS**

Irota akku työkalusta aina ennen lisävarusteiden asennusta. Tämän ohjeen laiminlyönti voi aiheuttaa epähuomiolla tapahtuvia käynnistyksiä ja vakavia vammoja.

**PUHALLUSPUTKEN ASENTAMINEN (Kuva 2)**

- Asemoi putki niin, että Ryobi-logo tulee ylöspäin ja asenna sitten puhallussuutin puhallusputken päähän.
- Paina puhallussuuttimella olevaa lukkoa ja vapauta se sitten, kun se on asettunut puhallusputken päädystä olevaan reikään.



**Suomi (Alkuperäisten ohjeiden käännös)**

**KÄYTTÖ**

**VAROITUS**  
 Älä unohda valppautta kun olet oppinut työkalun käytön. Muista aina, että hetken kestävä huolimattomuus voi johtaa vakavaan loukkaantumiseen.

**TARKOITETTU KÄYTTÖ**

Käytä puhallinta seuraaviin tarkoituksiin:

- Kovienv pintojen, kuten piha- ja jalkakäytävien puhdistus.
- Puunlehtien ja kuusenlehtien poistaminen silloilta ja pihakäytäviltä.

**VAROITUS: Ei tarkoitettu muuhun käyttöön.**  

**AKUN ASENTAMINEN (Kuva 3)**

- Aseta virrankatkaisin asentoon "SEIS" (O).
- Aseta akku puhaltimen linjaamalla siinä olevat kohoumat työkalun akkupitimestä oleville urille.
- Varmista, että akun molemmilla puolilla sijaitsevat lukintakiekkeet asettuvat hyvin ja että akku on oikein kiinni työkalussa ennen, kuin käytät sitä.

**HUOMAUTUS**  
 Kun asennat akkua puhaltimeen varmista, että akun kohoumat asettuvat oikein työkalussa oleville urille ja että lukintakiekkeet lukkiutuvat hyvin. Sisäiset komponentit voivat vioittua, mikäli akku on asennettu huonosti.

**AKUN IRROTTAMINEN (Kuva 3)**

- Aseta virrankatkaisin asentoon "SEIS" (O).
- Paikanna akun molemmilla puolilla sijaitsevat lukintakiekkeet ja paina niistä, jolloin voit irrottaa akun.
- Irrota akku puhaltimesta.

**PUHALTIMEN KÄYNNISTÄMINEN JA SAMMUTTAMINEN (Kuva 4)**

- Käynnistä puhallin laittamalla virrankatkaisin KÄYNTI (I) asentoon.
- Sammuta puhallin laittamalla virrankatkaisin SEIS (O) asentoon.

**VAROITUS**  
 Muista, että johdottomat työkalut ovat aina käyttövalmiita. Tästä syystä virrankatkaisin on ehdottomasti laitettava SEIS (O) asentoon, kun työkalua ei käytetä tai kun sitä kannetaan.

**PUHALTIMEN KÄYTTÖ (Kuva 5)**

- Jätteiden levittämisen ehkäisemiseksi puhallusputki on kohdistettava jätekanan ulkoreunoille. Älä koskaan puhalla suoraan jätekanan keskelle.
- Melun rajoittamiseksi, vältä useiden laitteiden yhtäaikaista käyttöä.
- Irrota maahan tarttuneet jätteet tarvittaessa haravalla tai harjalla ennen puhaltimen käyttöä. Jos alue on erittäin pölyinen, kostuta sitä hieman aina silloin kun se on mahdollista.
- Säästät vettä, kun käytät vesisuihkun sijaan puhallinta räystäskourujen, muuriraitojen, terassien, grillien, ovikäytävien ja nurmikon puhdistukseen.
- Varmista, ettei työskentelyalueella ole lapsia, kotieläimiä, avoimia ikkunoita tai vasta pestyjä autoja.
- PUHDISTA alue, kun olet käyttänyt sillä puhallinta. Hävitä jätteet sopivalla tavalla.

**HUOLTO**

**VAROITUS**  
 Käytä vaihdossa yksinomaan alkuperäisiä varaosia. Muunlaisten varaosien käyttö voi osoittautua vaaralliseksi ja vaurioittaa tuotetta.

Älä käytä liuotteita muoviosien puhdistukseen. Yleensä muovit eivät siedä markkinoilla olevia määrättyjä liuotteita, jotka vahingoittavat niitä. Käytä puhdasta riepua lian, pölyn, öljyn, rasvan jne. puhdistukseen.

**VAROITUS**  
 Muoviosat eivät saa koskaan joutua kosketukseen jarrunesteen, bensiinin, petrolijohdannaisen, ruosteenerotusöljyn jne. kanssa. Nämä kemialliset aineet voivat vaurioittaa, heikentää tai tuhota muovin

**VAROITUS**  
 Älä yritä tehdä muutoksia työkaluun tai liittää siihen lisävarusteita, joita ei ole suositeltu sen kanssa käytettäväksi. Tämän tyyppiset muutokset ovat kohtuutonta käyttöä ja ne voivat johtaa vaaratilanteisiin aiheuttaen vakavia ruumiinvammoja.

**VAROITUS**  
 Vakavien ruumiinvammojen välttämiseksi, poista akku työkalusta puhdistus- tai huoltotöiden ajaksi.



**Suomi (Alkuperäisten ohjeiden käännös)****PUHALTIMEN SÄILYTYS**

Puhdista puhallin aina huolellisesti ennen sen varastointia. Varastoi puhallin kuivaan, hyvin ilmastoituun tilaan, lasten ulottumattomiin. Älä koskaan varastoi sitä syövyttävien aineiden läheisyyteen, kuten kemialliset puutarhanhoitoaineet ja pakkasnesteeet.

**HÄVITYS**

Älä heitä sähkötyökaluja kotitalousjätteisiin. Vie ne kierrätyskeskukseen. Kysy sopiva kierrätystapa viranomaisilta tai jälleenmyyjältä.



**Magyar (Az eredeti útmutató fordítása)**

A fúvógép a Ryobi megbízhatóságot, könnyű kezelhetőséget és a kezelő biztonságát szem előtt tartó magas szintű szabványai szerint lett tervezve és gyártva. Megfelelő karbantartás mellett évekig stabil, problémamentes teljesítményt fog nyújtani.

Köszönjük, hogy egy Ryobi terméket vásárolt.

**BIZTONSÁGI ELŐÍRÁSOK**



**FIGYELMEZTETÉS**

A tűzveszély, az akkumulátorfolyadék-szivárgás, az áramütés és a más testi sérüléssel járó balesetek elkerülése végett feltétlenül fontos, hogy a vezeték nélküli elektromos szerszámok használata során a biztonsági előírásokat teljes mértékben betartsa.

Kérjük, olvassa el az összes biztonsági előírást, mielőtt használatba veszi ezt a szerszámot. Őrizze meg a jelen használati kézikönyvet a későbbiekre is.



Olvassa el a használati útmutatót és tartsa be a figyelmeztetéseket és a biztonsági előírásokat.



Hordjon hallás- és szemvédő eszközt.



Ne használja a szerszámot esőben és ne hagyja kint, ha esik.



Tartsa a munkaterülettől távol a nézelődő személyeket.



Ne érjen a szellőzőnyílásokhoz.



Ez a szerszám minden, a vásárlás európai uniós országában hatályos szabványnak megfelel.



Eurázsiai megfelelőségi jelzés.



Ukrajnai megfelelőségi nyilatkozta

**KÉRJÜK, OLVASSA EL AZ ÖSSZES BIZTONSÁGI ELŐÍRÁST, MIELŐTT HASZNÁLATBA VESZI EZT A SZERSZÁMOT.**

- Ne hagyja, hogy gyermekek ill. olyan személyek használják a szerszámot, akik nem rendelkeznek megfelelő gyakorlattal.

- Viseljen hosszú száru, vastag anyagból készült nadrágot, csúszásgátló talppal ellátott cipőt és munkakesztyűt.
- Soha ne használja ezt a szerszámot mezítláb ill. ha nyitott lábbelit visel (pl. szandál).
- Munka közben ne hordjon olyan bő ruhát és ékszer, amelyet a szerszám bekaphat.
- Ne érintse a fűvóturbinát, amikor ezt a készüléket használja.
- A gyermekeket, más személyeket és az állatokat tartsa legalább 15 m-es távolságban a munkavégzés helyétől. Ne fedje, hogy a gép használója a felelős az általa okozott személyi sérülés (önmagára ill. a többiekre nézve) és anyagi kár esetén.
- Ellenőrizze, hogy egyetlen alkatelen sem sérült. Ha bármilyen rendellenességet tapasztal, a munka folytatása előtt ellenőrizze, hogy a szerszám sérült eleme működésképes állapotban van-e, be tudja-e tölteni rendeltetését.
- Ellenőrizze a mozgó alkatrészek beállítását és rögzítését, az összes alkatrész felszerelését / illeszkedését, és minden egyéb körülményt, ami befolyásolhatja a szerszám működését. A sérült védőelemet vagy bármilyen más megrongálódott alkatellemet egy hivatalos (szerződött) Szerviz Központban kell megjavíttatni vagy kicseréltetni. Ily módon csökkenti a tűz-, az áramütés- és a testi sérüléssel járó balesetek veszélyét.
- Ne erőltesse a szerszámot. Mindig az elvégzendő munkának megfelelő eszközt használja. A szerszám hatékonysága, valamint az igénybevétel biztonsága akkor maximális, ha azt rendeltetésének és teljesítményének megfelelően használja.
- Álljon fél-terpesz állásban, és ne nyújtsa túl messze a karját. Ügyeljen arra, hogy munka közben mindig tartsa meg az egyensúlyt. A stabil munkapozíció hozzásegíti ahhoz, hogy jobban uralma alatt tartsa a szerszámot, és nagyobb biztonsággal védje ki a nem várt eseményeket.
- Amennyiben hosszú a haja, gondoskodjon a védelméről, azaz túsze fel oly módon, hogy ne kaphassák be a gép mozgó részei és a szellőzőnyílások.
- Ne használja a szerszámot, ha fáradt, beteg, alkohol vagy kábítószer hatása alatt áll, illetve ha orvosságot szed.
- Ne használja ezt a szerszámot, ha nincs elég világos a munkához.
- Ne hagyja, hogy olyan személy használja a szerszámot, akinek nem magyarázta el a készülék működését és a biztonsági előírásokat.
- Ügyeljen arra, hogy a szerszám fogantyúit mindig tiszták és szárazak legyenek.
- Mindig vegye figyelembe a munkaterületi körülményeket. Ne tegye ki az elektromos szerszámokat esőnek. Ne használja az elektromos szerszámot nedves vagy páras környezetben.





## Magyar (Az eredeti útmutató fordítása)

Gondoskodjon arról, hogy a munkaterület kellő megvilágításban részesüljön. Ne használjon elektromos szerszámot olyan helyen, ahol tűz- vagy robbanásveszély áll fenn.

- Rakja el a használaton kívüli akkumulátort és szerszámokat. Száraz helyiségben, magasban lévő vagy kulccsal zárható, gyermekek számára nem elérhető helyen tárolja a használaton kívüli szerszámot és az akkumulátort. Bizonyosodjon meg arról, hogy az akkumulátor csatlakozóit (sarkait) nem zárhatják rövidre olyan fémtárgyak, mint pl. csavar, szög stb.
- Vegye ki az akkumulátort a szerszámból, amikor nem használja, valamint távolítsa el a fűvócsövet is minden karbantartási művelet előtt.
- Kerülje a szerszám véletlenszerű beindítását. Ne szállítsa vagy hordozza az akkumulátoros készüléket úgy, hogy az ujját a kapcsolón tartja.
- Mindig óvatosan járjon el. Figyeljen oda jól, hogy mit csinál, dolgozzon ésszerűen és hallgasson a józan ítélőképességére. Ne használja a szerszámot, ha fáradtnak érzi magát.
- A szerszámot egy erre képzett szakemberrel javíttassa. Ez az elektromos szerszám megfelel a hatályos biztonsági előírásoknak / szabványoknak. A javítási munkákat csak szakképzett szerelő végezheti el, és ahhoz csak eredeti pótalkatrészeket használhat. Ezen előírás be nem tartása veszélyeztetheti a szerszám használatát.

**FIGYELMEZTETÉS**

Alkatrészcsere esetén kizárólag eredeti pótalkatrészeket használjon. Ennek az előírásnak a be nem tartása akadályozhatja a készülék megfelelő működését és sérüléseket is okozhat. Ezen túl ez érvényteleníti a garanciát, annak elvesztésével jár.

**A VEZETÉK NÉLKÜLI SZERSZÁMOKRA VONATKOZÓ SPECIÁLIS BIZTONSÁGI ELŐÍRÁSOK**

- Mielőtt az akkumulátort behelyezné, bizonyosodjon meg arról, hogy a kapcsoló a "ki" állásban van-e. Balesetet idézhet elő, ha egy akkumulátort bekapcsolt szerszámba helyez be.
- Kizárólag a gyártó által előírt töltővel töltsen a szerszám akkumulátorát. Az előírástól eltérő típusú, nem az akkumulátorhoz való töltő használata tüzet okozhat.
- Egy akkumulátoros (vezeték nélküli) szerszámhoz csak az adott, neki megfelelő, speciális akkumulátor használható. Bármilyen más típusú akkumulátor használata tüzet okozhat.
- A használaton kívüli akkumulátort tartsa távol az olyan fémtárgyaktól, mint pl. gémkapocs, pénzérme,

kulcs, csavar, szög és bármilyen olyan tárgy, mely rövidre zárhatja az akkumulátor sarkait. Az akkumulátor csatlakozó sarkainak rövidre zárása égési sérüléseket és tüzet idézhet elő.

- Kerüljön bármiféle kontaktust, érintkezést az akkumulátorfolyadékkal, abban az esetben, ha a túlzott használat következtében szivárogni kezd. Amennyiben ez mégis megtörténik, öblítse le az érintett felületet tiszta vízzel. Ha a folyadék szembe került, forduljon ezek után orvoshoz. Az akkumulátorból kikerülő folyadék irritációt válthat ki, és égési sérüléseket okozhat.

**ŐRIZZE MEG EZEKET AZ ELŐÍRÁSOKAT. RENDSZERESEN LAPOZZA FEL A KÉZIKÖNYVET ÉS MAGYARÁZZA EL AZ ELŐÍRÁSOKAT A SZERSZÁM MINDEN HASZNÁLÓJÁNAK. HA KÖLCSÖNADJA EZT A SZERSZÁMOT, NE FELEDJE MELLÉKELNI HOZZÁ A JELEN HASZNÁLATI ÚTMUTATÓT SEM.**

**A TERMÉK MŰSZAKI ADATAI**

Súly	1,5 kg
Motor	18 V CC (egyenáram)
Légsebesség	190 km/h
Mért hangteljesítményszint	$L_{WA}: 93 \text{ dB(A)}$
	$K_{WA}: 2,0 \text{ dB(A)}$
Mért hangnyomásszint	$L_{PA}: 83 \text{ dB(A)}$
	$K_{PA}: 2 \text{ dB(A)}$
Vibráció:	$a_{rh}: 1,57 \text{ m/s}^2$
	$K=1,5 \text{ m/s}^2$
Akkumulátor (nincs mellékelve)	BPP-1817M
	/ BPP-1815M / ABP1801 / BPP-1817MG
	ABP1802 / BPL-1820 / BPL-1820G / BPL-1815
Töltő (nincs mellékelve)	BC-1800 / BC-1815S
	/ BCL1418 / ACR-1800 / BC-1800M
	/ BC-1800SMG / BCL-1800 / BCL-1800G

**JELLEMZŐK****A SZERSZÁM RÉSZEI**

1. Levegő kimeneti csatlakozás (csonk)
2. Be - ki kapcsológomb
3. Fűvócső
4. Reteszelő nyelvek
5. Akkumulátor (nincs mellékelve)

**ISMERJE MEG, TANULMÁNYOZZA A LOMBFÚVÓ MŰKÖDÉSÉT (1. ábra)**

Kérjük, figyelmesen olvassa el és értse meg a lombfúvó kézikönyvének minden utasítását, valamint gondosan készüljön fel a végrehajtandó munkára. A szerszám használatbavétele előtt ismerkedjen meg a szerszám összes alkalmazási lehetőségével és a biztonsággal kapcsolatos jellemzőkkel / sajátosságokkal.



## Magyar (Az eredeti útmutató fordítása)

### FÚVÓCSŐ

A fúvócsövet szerszám segítségével nélkül lehet a lombfűvő levegő kimeneti csatlakozására helyezni.

### ÖSSZESZERELÉS



#### FIGYELMEZTETÉS

Mindig vegye ki az akkumulátort a szerszámból, ha tartozékokat helyez fel rá. Ezen előírás be nem tartása a gép véletlenszerű beindítását idézheti elő, és súlyos sérüléseket okozhat.

### A FÚVÓCSŐ FELHELYEZÉSE (2. ábra).

- Fogja meg a csövet oly módon, hogy a Ryobi logo felfelé nézzen, majd nyomja be a lombfűvő csonkját a fúvócső végébe.
- Nyomja be a csonk felső részén található pecket, majd engedje el, amint bekattant a fúvócső végén kialakított lyukba.

### HASZNÁLAT



#### FIGYELMEZTETÉS

A szerszám kiismerése ne készítse figyelmének csökkentésére. Soha ne feledje, hogy egy pillanatnyi figyelmetlenség is elegendő ahhoz, hogy súlyosan megsérüljön.

### RENDELTETÉSSZERŰ HASZNÁLAT

A következő alkalmazásokra használhatja a lombfűvő gépet:

- az olyan, szilárd felületű kültéri burkolatok tisztítása, mint pl. garázsbejáró, járda,
- a lehullott lomb ill. túlevél eltávolítása mólókról, deszkaburkolatokról, garázsbejárókról.



**FIGYELEM! Más célra nem használható.**

### AZ AKKUMULÁTOR BEHELYEZÉSE (3. ábra)

- Helyezze a kapcsolót KI (O) állásba.
- Az akkumulátort helyezze be a lombfűvőbe úgy, hogy hozza egybe az akkumulátor domború bordáit a szerszámon lévő akkumulátor-tartóréz vájataival.
- A szerszám használata előtt bizonyosodjon meg arról, hogy az akkumulátor két oldalán elhelyezkedő reteszelő nyelvek jól bepattantak, és hogy az akkumulátor megfelelőképp rögzül.



#### FIGYELEMFELHÍVÁS

Amikor a gépbe illeszti az akkumulátort,

bizonyosodjon meg arról, hogy az akkumulátor domború bordái jól illeszkednek a szerszám belsejében lévő vajatokhoz, ill. hogy az akkumulátor reteszelő nyelvei jól a helyükre pattantak. Az akkumulátor helytelen behelyezése megrongálhatja a belső alkatrészeket.

### AZ AKKUMULÁTOR KIVÉTELE (3. ábra)

- Helyezze a kapcsolót KI (O) állásba.
- Keresse meg az akkumulátor egyik és másik oldalán elhelyezkedő reteszelő nyelveket, és nyomja be őket ahhoz, hogy le tudja venni az akkumulátort.
- Vegye ki az akkumulátort a lombfűvőből.

### A LOMBFŰVŐ BEINDÍTÁSA / LEÁLLÍTÁSA (4. ábra)

- A lombfűvő beindításához helyezze a kapcsolót BE (I) állásba.
- A lombfűvő leállításához helyezze a be / ki kapcsolót KI (O) állásba.



#### FIGYELMEZTETÉS

Soha ne feledje, hogy az akkumulátoros, vezeték nélküli szerszámok mindig működésre készek. Ebből kifolyólag a kapcsolót feltétlenül KI (O) állásba kell helyezni, ha nem használja a szerszámot, ill. ha azt bármilyen módon szállítja, vagy áthelyezi.

### A LOMBFŰVŐ HASZNÁLATA (5. ábra)

- Ahhoz hogy ne szóródjon szét a hulladék, irányítsa a fúvócsövet a halom külső szélei felé. Soha ne fújjon közvetlenül a halomban álló avar / hulladék középebe.
- A hangerő csökkentése érdekében ne használjon több szerszámot egyszerre.
- Szükség esetén a lombfűvő gép használata előtt lazítsa fel a talajra tapadt hulladékot egy gereblye vagy seprű segítségével. Ha a munkaterület nagyon poros, nedvesítse be előzetesen egy kicsit, ha lehetséges.
- A lombfűvőt magasnyomású mosó víz sugara helyett lehet használni csatornák, gödrök, teraszok, grillsütőhelyek, kapualjak és füves területek tisztítására, ezáltal takarékoskodhat is a vízzel.
- Ellenőrizze, hogy ne legyenek gyerekek, állatok, kinyitott ablakok, frissen mosott gépkocsik stb. azon a területen, ahol a lombfűvőt fogja használni.
- TISZTÍTSA MEG a területet a hulladéktól a lombfűvő gép használata után. A hulladékot megfelelő módon kell elhelyezni.



**Magyar (Az eredeti útmutató fordítása)****KARBANTARTÁS****FIGYELMEZTETÉS**

Alkatrészcsere esetén kizárólag eredeti pótalkatrésszel szabad a régit helyettesíteni. Bármilyen más alkatlem használata veszéllyel jár és a készülék megrongálódását okozhatja.

Ne használjon oldószert (hígítót) a műanyagból készült részek tisztításához. A kereskedelmi forgalomban kapható oldószerek többsége rongáló hatással lehet a műanyagból készült elemekre. A por, olaj, zsír és egyéb szennyeződések tisztítására használjon egy tiszta ruhadarabot.

**FIGYELMEZTETÉS**

Óvja a műanyagból készült részeket fékolajtól, benzintől, és minden egyéb, olaj alapú terméktől stb. Ezek a vegyszerek olyan vegyületeket tartalmaznak, melyek megrongálhatják, meglágyíthatják vagy lebonthatják a műanyagból készült részeket.

**FIGYELMEZTETÉS**

Ne próbálja a szerszámon módosítást / átalakítást végrehajtani, és ne használjon olyan tartozékokat, melyek használatát a gyártó nem javasolja előírás szerűen. Az ilyen átalakítások és módosítások végrehajtása helytelen, nem rendeltetésszerű használatnak minősül, veszélyes helyzeteket idézhet elő és súlyos testi sérülésekkel járó balesetet vonhat maga után.

**FIGYELMEZTETÉS**

A súlyos sérülések elkerülése érdekében mindig vegye ki az akkumulátort a szerszámból, mielőtt bármilyen tisztító- vagy karbantartó művelethez fog.

**A LOMBFÚVÓ TÁROLÁSA**

Gondosan tisztítsa meg a lombfúvót, mielőtt elrakná. A lombfúvó gépet egy száraz, jól szellőző, a gyermekek számára nem hozzáférhető helyen kell tárolni. Ne tárolja olyan oxidálószerrel közelében, mint pl. a kert munkáknál használatos vegyszerek vagy jégmentesítő sók.

**ELHELYEZÉS A HULLADÉKBAN**

Ne dobja a háztartási szemétkébe az elhasznált elektromos szerszámokat. Segítse elő az újrahasznosítást azzal, hogy egy hulladékkezelő létesítménybe viszi. Forduljon az illetékes hatóságokhoz vagy a viszonteladóhoz a megfelelő újrahasznosítási / újrafelhasználási eljárással kapcsolatos tájékoztatásért.

## Čeština (Překlad z originálních pokynů)

Váš fukar byl navržen a vyroben ve vysokém standardu společnosti Ryobi pro spolehlivou, snadnou a bezpečnou obsluhu. Pokud se o ni budete dobře starat, poskytné vám mnoho let stabilní, bezporuchový výkon.

Děkujeme vám za nákup výrobku společnosti Ryobi.

### BEZPEČNOSTNÍ POKYNY



#### UPOZORNĚNÍ

Při používání akumulátorového elektronářadí je nutné dodržovat základní bezpečnostní pokyny, aby nemohlo dojít k požáru, úrazu nebo vytečení elektrolytu z akumulátorové baterie.

Než začnete výrobek používat, přečtěte si všechny bezpečnostní pokyny. Uchovejte tento návod k obsluze pro případné budoucí použití.



Přečtěte si pozorně návod k obsluze a dodržujte veškeré bezpečnostní pokyny a upozornění.



Používejte sluchovou ochranu a ochranné brýle.



Nepoužívejte v dešti a nenechávejte venku, pokud prší.



Přihlízející osoby se musí zdržovat v bezpečné vzdálenosti od pracovní zóny.



Nedotýkejte se větracích otvorů.



Toto nářadí je v souladu se všemi normami a předpisy platnými v zemi EU, ve které bylo zakoupeno.



Euroasijská značka shody



Ukrajinská značka shody

### NEŽ ZAČNETE NÁŘADÍ POUŽÍVAT, PŘEČTĚTE SI VŠECHNY BEZPEČNOSTNÍ POKYNY.

- Nenechávejte děti a osoby, které nemají zkušenosti s obsluhou nářadí, manipulovat foukačem.
- Noste dlouhé a silné kalhoty, protiskluzovou obuv a ochranné rukavice.
- Při práci vždy noste uzavřenou obuv, nikdy nepracujte bosí ani v otevřené obuvi.

- Při práci nenoste široké oblečení ani šperky, které by se mohly zamotat do nářadí.
- Při používání tohoto nářadí se nedotýkejte lopatkového kola ventilátoru
- Děti, přihlízející osoby a zvířata musí zůstat ve vzdálenosti alespoň 15 metrů od uživatele nářadí. Nezapomeňte, že uživatel nářadí je zodpovědný za případné zranění přihlízejících osob nebo za poškození majetku.
- Zkontrolujte, zda žádný díl nářadí není poškozený. Než budete pokračovat v práci, zkontrolujte, zda je poškozený díl provozuschopný a plně funkční.
- Zkontrolujte, zda jsou pohyblivé se prvky nářadí v zákrytu a zda jsou řádně upevněny. Zkontrolujte rovněž správnou montáž nářadí a dílů, které mají vliv na provoz nářadí. Poškozené kryty nebo jakýkoliv jiný poškozený díl nářadí je nutné nechat opravit nebo vyměnit v autorizované opravě. Tyto pokyny důsledně dodržujte, aby nedošlo ke vzniku požáru, úrazu elektrickým proudem nebo zranění.
- Na nářadí netlačte. Nářadí vybírejte podle povahy práce, kterou chcete provádět. Nářadí nepřetěžujte, dodržujte předepsaný pracovní režim, nářadí tak bude bezpečnější a účinnější.
- Stůjte pevně oběma nohama na stabilní zemi, ruce nenatahujte příliš daleko nebo vysoko. Vždy pracujte v rovnovážné a stabilní poloze. Stabilní pracovní poloha umožňuje lepší kontrolu nářadí v případě nepředvídané události.
- Pokud máte dlouhé vlasy, stáhněte je gumičkou, aby se nemohly zachytit v některé z pohyblivých částí nářadí nebo uvíznout ve větracích otvorech.
- Nepoužívejte nářadí, pokud jste unavení, nemocní, pod vlivem alkoholu, drog nebo užíváte-li léky, které snižují pozornost.
- Nářadí nepoužívejte, pokud světelné podmínky nejsou dostačující k bezpečné práci.
- Nedovolte třetím osobám používat foukač, pokud jste je nepoučili o způsobu užívání tohoto nářadí a neseznámili je s bezpečnostními pokyny.
- Rukojeť nářadí musí zůstat čistá a suchá.
- Při práci je nutné přihlížet k okolním podmínkám. Nářadí nevystavujte dešti. Elektrické nářadí nepoužívejte v nadměrném vlhku nebo moku. Pracovní prostor musí být řádně osvětlen. Nářadí nepoužívejte v podmínkách, kde hrozí nebezpečí požáru nebo exploze.
- Pokud nářadí nepoužíváte, uklidte ho. Pokud nářadí nepoužíváte, uskladněte nářadí i akumulátor na suchém místě, v dostatečné výšce, v uzamykatelném nábytku a chraňte je před dětmi. Zkontrolujte, zda nemůže dojít ke zkratování svorek akumulátoru kovovými předměty jako např. šrouby, hřebíky apod.
- Pokud nářadí nepoužíváte, vyndejte akumulátor.



**Čeština (Překlad z originálních pokynů)**

Odpojte trubku foukače před veškerými úkony údržby.

- Vyvarujte se nechtěnému rozběhu nářadí. Při přenášení akumulátorového nářadí nedržte ruku na spouštěči.
- Buďte opatrní. Pozorně sledujte, co děláte, a řiďte se zdravým rozumem. Foukač nepoužívejte, pokud cítíte únavu.
- Opravy nářadí musí být prováděny pouze odborníkem s příslušnou technickou kvalifikací. Toto elektrické nářadí je v souladu se zákonnými bezpečnostními předpisy. Opravy smí být prováděny pouze kvalifikovaným opravářem za pomoci originálních náhradních dílů. Při nedodržení tohoto pokynu se uživatel vystavuje nebezpečí.



**UPOZORNĚNÍ**

Při výměně jakýchkoliv prvků nářadí používejte pouze originální díly. Porušení tohoto pokynu může narušit řádný provoz nářadí a být příčinou úrazu. Při použití jiných než originálních značkových dílů dodaných výrobcem zaniká záruka.

**SPECIFICKÉ BEZPEČNOSTÍ POKYNY PŘI POUŽÍVÁNÍ AKUMULÁTOROVÉHO ELEKTRONÁŘADÍ**

- Před vložením akumulátoru zkontrolujte, zda je spínač ve vypnuté poloze. Vložení akumulátoru do zapnutého nářadí může způsobit zranění.
- K nabíjení akumulátoru použijte pouze nabíječku doporučenou výrobcem. Při použití nevhodné nabíječky, která není kompatibilní s vaším modelem akumulátoru, můžete způsobit požár.
- Akumulátorové nářadí je možné používat pouze se speciálním akumulátorem. Používání jiného typu baterií nebo akumulátorů může způsobit požár.
- Pokud akumulátor nepoužíváte, uschovejte ho v dostatečné vzdálenosti od kovových předmětů, jakými jsou např. kancelářské svorky, mince, klíče, hřebíky, šrouby a jiné kovové předměty, které by mohly vytvořit spojení mezi svorkami akumulátoru. Zkratování svorek akumulátoru může způsobit jiskření, popáleniny, případně požár.
- Elektrolytu, který může vytékat z akumulátoru při jeho nesprávném používání, se rozhodně nedotýkejte. Pokud dojde k potřísnění pokožky chemikáliemi, omyjte postižené místo čistou vodou. Při zasažení očí vyhledejte lékaře. Kontakt s chemikáliemi, které mohou vytékat z akumulátoru, může způsobit podráždění nebo popáleniny.

**BEZPEČNOSTNÍ POKYNY PEČLIVĚ USCHOVEJTE. PRAVIDELNĚ DO NICH NAHLÍŽEJTE A INFORMUJTE**

**PŘÍPADNĚ DALŠÍ UŽIVATELE NÁŘADÍ. PŘI ZAPŮJČENÍ NÁŘADÍ JE NUTNÉ PŮJČIT I TENTO NÁVOD.**

**TECHNICKÉ ÚDAJE VÝROBKU**

Hmotnost	1,5 kg
Motor	18 V jednosměrné napětí
Průtok vzduchu v trubce	190 km/h
Změřená hladina akustického výkonu	$L_{WA}$ :93.7dB(A) $K_{WA}$ :2.0dB(A)
Změřená hladina akustického výkonu	$L_{pA}$ :83 dB(A) $K_{pA}$ :2 dB(A)
Vibrace:	$a_h$ :1.57 m/s <sup>2</sup> K=1.5 m/s <sup>2</sup>
Akumulátorová baterie (není dodána)	BPP-1817M / BPP-1815M / ABP1801 / BPP-1817MG ABP1802 / BPL-1820 / BPL-1820G / BPL-1815
Nabíječka (není dodána)	BC-1800 / BC-1815S / BCL1418 / ACR-1800 / BC-1800M / BC-1800SMG / BCL-1800 / BCL-1800G

**TECHNICKÉ ÚDAJE**

**POPIS**

1. Výstup vzduchu
2. Spínač/vypínač
3. Trubka foukače
4. Blokovací západky
5. Akumulátorová baterie (není dodána)

**SEZNAMTE SE S JEDNOTLIVÝMI DÍLY FOUKAČE (obr. 1)**

Bezpečné používání tohoto výrobku vyžaduje pochopení informací uvedených v tomto návodu a správný odhad plánované práce. Než začnete nářadí používat, seznáme se s jeho provozem a bezpečnostními pokyny, které je nutné při práci dodržovat.

**TRUBKA FOUKAČE**

Trubku foukače lze nasadit na foukač bez použití nástrojů.

**MONTÁŽ**



**UPOZORNĚNÍ**

Před montáží dílů vždy vyndejte akumulátor. Nedodržení tohoto pokynu může vést k nechtěnému spuštění nářadí a způsobit vážné zranění.



## Čeština (Překlad z originálních pokynů)

### MONTÁŽ TRUBKY (obr. 2)

- Otočte trubku foukače tak, aby logo Ryobi bylo otočené směrem nahoru. Nasuňte trubku na foukač.
- Stiskněte jazýček nacházející se na výstupu vzduchu. Zatlačte jazýček směrem dolů a pusťte ho, jakmile je trubka správně nasazená na foukač.

### POUŽÍVÁNÍ



#### UPOZORNĚNÍ

I když se dobře seznámíte s nářadím, nikdy nepřestávejte být opatrní. Nezapomeňte, že i pouhý okamžik nepozornosti může být příčinou závažného úrazu.

### ZAMÝŠLENÉ POUŽITÍ

Foukač lze používat k následujícím účelům:

- Čištění pevných povrchů, jako např. příjezdových cest a chodníků.
- Odstraňování listí a jehličí z teras a příjezdových cest.



#### VAROVÁNÍ: Nevhodné pro jiné používání.

### VLOŽENÍ AKUMULÁTORU (obr. 3)

- Přepněte spínač do polohy "VYPNUTO" (O).
- Vložte akumulátor do foukače. Žebra akumulátoru musí zapadnout do drážek v akumulátorovém prostoru.
- Než začnete nářadí používat, zkontrolujte správnou funkčnost blokačních jazýčků (pojistek) na obou stranách akumulátoru a zkontrolujte, zda je akumulátor správně umístěn v nářadí.



#### VAROVÁNÍ

Zkontrolujte správné zasunutí akumulátorové baterie do foukače: drážky na akumulátoru musí správně zapadat do zářezů uvnitř foukače a blokační jazýčky musí být na správném místě. Nesprávné vložení akumulátoru může poškodit vnitřní díly foukače.

### VYJMUTÍ AKUMULÁTORU (obr. 3)

- Přepněte spínač do polohy VYPNUTO (O).
- Zamáčkněte jazýčky po obou stranách akumulátoru, aby bylo možné vyjmout akumulátor z nářadí.
- Vyndejte akumulátor.

### ZAPNUTÍ A VYPNUTÍ FOUKAČE (obr. 4)

- Foukač se zapíná přepnutím spínače do polohy ZAPNUTO (I).

- Foukač se vypíná přepnutím spínače do polohy VYPNUTO (O).



#### UPOZORNĚNÍ

Nezapomeňte, že akumulátorové nářadí se může velmi rychle uvést do provozu. Proto je nutné vždy přepnout spínač do VYPNUTÉ polohy (O), pokud nářadí nepoužíváte nebo ho přenášíte.

### POUŽÍVÁNÍ FOUKAČE (obr. 5)

- Aby nedošlo k rozfoukání odpadu, směrujte trubku foukače k vnějšímu okraji hromady. Nikdy nefoukejte přímo doprostřed hromady shranbaného listí nebo jiného zahradního odpadu.
- Abyste omezili celkovou hlučnost, nikdy nepoužívejte několik přístrojů současně.
- V případě potřeby nadzdvihněte slehlý zahradní odpad od země hráběmi nebo koštětem, než začnete používat foukač. Pokud se při práci práší, můžete odpad trochu navlhčit, pokud to je možné.
- Foukač můžete použít k čištění okapů, stěn, roštů, teras, verand a k údržbě zahrady místo proudu vody. Snížíte si tím spotřebu vody.
- Než začnete foukač používat, ujistěte se, že v okolí nejsou děti, zvířata, otevřená okna nebo umytá vozidla.
- VYČISTĚTE oblast po použití foukače. Listí a jiný zahradní odpad náležitě zlikvidujte.

### ÚDRŽBA



#### UPOZORNĚNÍ

Při výměně dílů stroje je nutné použít pouze originální náhradní díly. Použití neznačkových dílů může nejen poškodit výrobek, ale způsobit i vážné zranění.

K čištění plastových dílů nepoužívejte ředidla. Většina ředidel běžně dostupných v obchodní síti se nehodí k čištění plastových částí, neboť narušuje povrch plastů. K odstranění nečistot, prachu, oleje, maziv apod. používejte čistý hadr.



#### UPOZORNĚNÍ

Plastové části nářadí nesmí nikdy přijít do styku s brzdovou kapalinou, benzinem, produkty na bázi ropy, regenerovanými maznými oleji apod. Tyto chemické produkty obsahují látky, které mohou zničit, poškodit nebo jinak narušit povrch plastů.

## Čeština (Překlad z originálních pokynů)



### UPOZORNĚNÍ

Na stroji neprovádějte žádné úpravy a používejte pouze doporučené příslušenství. Nepovolené úpravy nářadí či změny v používání příslušenství mohou vytvořit nebezpečné situace, které mohou vést k velmi závažnému zranění.



### UPOZORNĚNÍ

Abyste se vyhnuli vážnému úrazu, před čištěním a údržbou nářadí vždy vyndejte akumulátor.

### SKLADOVÁNÍ FOUKAČE

Před uložením vždy foukač pečlivě vyčistěte. Foukač vždy uložte na suché, dobře větrané místo, mimo dosah dětí. Nářadí neuskładňujte v blízkosti žíravých látek, jako například v blízkosti zahrádkářských nebo zahradnických chemických přípravků nebo soli na zimní sypání komunikací.

### LIKVIDACE



Nevyhazujte elektrické nářadí do komunálního odpadu. Předejte ho k recyklaci do některé ze speciálních sběrů. Na vhodnou recyklaci se informujte u kompetentních úřadů nebo přímo v prodejně, ve které jste výrobek zakoupili.

**Русский (Перевод из первоначальных инструкций)**

Этот воздуходув сконструирован и изготовлен по высочайшим стандартам компании Ryobi и обеспечивает надежную работу, простоту в обращении и безопасность для пользователя. При должном уходе устройство годами будет работать стабильно и безотказно.  
Благодарим Вас за приобретение продукции компании Ryobi.

**ПРАВИЛА ТЕХНИКИ БЕЗОПАСНОСТИ****ПРЕДУПРЕЖДЕНИЕ**

При работе с аккумуляторными инструментами, во избежание пожара, травм и утечки электролита из аккумулятора, необходимо соблюдать основные правила техники безопасности.

Перед началом работы прочтите все правила техники безопасности. Храните настоящее руководство.



Прочтите настоящее руководство, соблюдайте предупреждения и правила техники безопасности.



Пользуйтесь средствами защиты слуха и зрения.



Не работайте под дождем и не оставляйте инструмент под дождем.



Не подпускайте посторонних близко к рабочему месту.



Не дотрагивайтесь до вентиляционных жалюзи.



Настоящий инструмент отвечает всем официальным стандартам страны ЕС, в которой он был приобретен.



Знак Евразийского Соответствия Сертификат



Украинский знак стандартизации

**ПЕРЕД НАЧАЛОМ РАБОТЫ ПРОЧТИТЕ ВСЕ ПРАВИЛА ТЕХНИКИ БЕЗОПАСНОСТИ.**

- Не давайте детям и неопытным работникам пользоваться инструментом.
- Надевайте длинные плотные брюки, нескользящую обувь и рабочие перчатки.
- Никогда не пользуйтесь инструментом босиком или в открытой обуви.
- Избегайте широкой одежды и бижутерии. Они могут попасть в инструмент.
- Во время работы не дотрагивайтесь до турбины воздуходувки.
- Не подпускайте детей, посторонних и животных ближе 15 метров к рабочему месту. Не забывайте, что пользователь несет ответственность в случае ранений или материального ущерба третьим лицам.
- Проверяйте целостность деталей. После поломки, прежде чем продолжать пользоваться инструментом, проверьте рабочее состояние поврежденных деталей или аксессуаров.

Проверяйте линейность и устойчивость подвижных деталей, а также крепление других важных деталей инструмента. Защитный кожух или любая другая поврежденная деталь должны быть отремонтированы в Центре технического обслуживания. Избегайте ударов током, пожара и тяжелых травм.

- Не форсируйте инструмент. Используйте инструмент, подходящий для каждой данной работы. Инструмент будет работать производительней и надежней в р ежиме, для которого он был разработан.
- Крепко держитесь на ногах и не вытягивайте руки слишком далеко. Всегда держите равновесие. Устойчивое рабочее положение позволяет лучше контролировать инструмент в случае неожиданности.
- Убирайте длинные волосы, чтобы они не попали в подвижные детали или в вентиляционные полости.
- Не пользуйтесь инструментом в усталом состоянии или в недуге, в состоянии алкогольного или наркотического опьянения, а также под воздействием медикаментов.
- Не пользуйтесь инструментом при недостаточном освещении.
- Никому не давайте пользоваться инструментом, не объяснив как он работает и не ознакомив с правилами техники безопасности.
- Следите за чистотой и сухостью ручек инструмента.
- Следите за условиями работы. Не оставляйте электрические инструменты под дождем. Не пользуйтесь инструментом в мокрых и сырых местах. Следите за хорошим освещением рабочего места. Не пользуйтесь электрическими инструментами в огнеопасных и взрывоопасных местах.





**Русский (Перевод из первоначальных инструкций)**

- Складывайте батарею и инструменты, которыми Вы не пользуетесь. В нерабочее время инструмент должен быть сложен в сухом месте, на высоте или под замком, вне пределов досягаемости детей. Проследите, чтобы контакты аккумулятора не могли замкнуть из-за металлических предметов (винтов, гвоздей и т.д.).
- В нерабочее время снимайте с инструмента аккумулятор, а перед обслуживанием снимайте трубку воздуходувки.
- Избегайте случайного запуска инструмента. Не переносите аккумуляторный инструмент с пальцем на курке.
- Будьте бдительны. Следите за своими действиями и будьте рассудительными. Не пользуйтесь инструментом в уставшем состоянии.
- Поручайте ремонт инструмента квалифицированному технику. Ваш инструмент отвечает официальным стандартам техники безопасности. Ремонтные работы должны производиться квалифицированным техником с использованием марочных запчастей. Несоблюдение этой инструкции может представлять опасность для пользователя.

**ПРЕДУПРЕЖДЕНИЕ**

В случае замены деталей пользуйтесь только марочными запчастями. Несоблюдение этой инструкции может повредить инструмент и вызвать травмы. Кроме того, это аннулирует гарантию на инструмент.

**ПРАВИЛА ТЕХНИКИ БЕЗОПАСНОСТИ ДЛЯ АККУМУЛЯТОРНЫХ ИНСТРУМЕНТОВ**

- Прежде чем устанавливать аккумулятор проверьте, чтобы выключатель стоял в положении ВЫКЛ. Установка аккумулятора на включенный инструмент ведет к несчастным случаям.
- Заряжайте аккумулятор только в зарядном устройстве, рекомендованном изготовителем. Зарядное устройство для одних аккумуляторов может вызвать пожар при использовании с другим типом аккумуляторов.
- Инструмент должен работать только на специально предназначенном для него аккумуляторе. Использование других аккумуляторов может вызвать пожар.
- В нерабочее время держите аккумулятор подальше от металлических предметов, таких как скрепки, монеты, ключи, винты, гвозди, и любых других предметов, которые могут замкнуть контакты аккумулятора. Короткое замыкание клемм аккумулятора может вызвать ожоги или пожар.
- Избегайте контакта с электролитом в случае его утечки. В случае случайного контакта с электролитом немедленно промойте пораженное место чистой водой. Если электролит попал в глаза, обратитесь к врачу. Электролит может вызвать раздражение или ожог.

**ХРАНИТЕ НАСТОЯЩИЕ ИНСТРУКЦИИ ПО ТЕХНИКЕ БЕЗОПАСНОСТИ. РЕГУЛЯРНО ПРОСМАТРИВАЙТЕ ИХ И ОБЪЯСНЯЙТЕ ДРУГИМ ПОЛЬЗОВАТЕЛЯМ. ОДАЛЖИВАЯ ИНСТРУМЕНТ, ПРИКЛАДЫВАЙТЕ К НЕМУ НАСТОЯЩЕЕ РУКОВОДСТВО ПО ЭКСПЛУАТАЦИИ.**

**ОБЩИЕ ХАРАКТЕРИСТИКИ**

Вес	1,5 кг
Мотор	18 В постоянного тока
Скорость воздуха	190 км/ч
	ой мощности $L_{WA}: 93.7 \text{ dB(A)}$
Уровень измеренной звуков	$K_{WA}: 2.0 \text{ dB(A)}$
Уровень измеренного звукового давления	$L_{PA}: 83 \text{ dB(A)}$
	$K_{PA}: 2 \text{ dB(A)}$
Уровень вибрации:	$a_h = 1.57 \text{ m/s}^2$
	$K = 1.5 \text{ m/s}^2$
Аккумулятор (вне комплекта)	BPP-1817M
	/ BPP-1815M / ABP1801 / BPP-1817MG
	ABP1802 / BPL-1820 / BPL-1820G / BPL-1815
Зарядное устройство	BC-1800 / BC-1815S
(вне комплекта)	/ BCL1418 / ACR-1800 / BC-1800M
	/ BC-1800SMG / BCL-1800 / BCL-1800G

**ХАРАКТЕРИСТИКИ****ОПИСАНИЕ**

1. Сопло
2. Выключатель
3. Трубка воздуходувки
4. Застежки
5. Аккумулятор (вне комплекта)

**ОЗНАКОМЬТЕСЬ С ВОЗДУХОДУВКОЙ (Рис. 1)**

Внимательно прочтите и поймите правила техники безопасности, рассчитывайте предстоящую работу. Прежде чем пользоваться инструментом, ознакомьтесь со всеми его возможностями и особенностями техники безопасности.

**ТРУБКА ВОЗДУХОДУВКИ**

Трубка надевается на сопло выхода воздуха без помощи инструментов.

**СБОРКА****ПРЕДУПРЕЖДЕНИЕ**

Перед началом сборки всегда снимайте с инструмента аккумулятор. Несоблюдение этой

**Русский (Перевод из первоначальных инструкций)**

инструкции может вызвать случайный запуск инструмента и тяжелые травмы.

**УСТАНОВКА ТРУБКИ ВОЗДУХОДУВКИ (Рис. 2)**

- Поверните трубку, чтобы логотип Ryobi смотрел вверх, и вставьте сопло воздуходувки в трубку.
- Нажмите на застежку сверху сопла и опустите ее, когда она вошла в отверстие в трубке.

**РАБОТА****ПРЕДУПРЕЖДЕНИЕ**

Овладев инструментом, не теряйте бдительности. Помните, что достаточно секунды невнимания, чтобы получить тяжелую травму.

**ПРИМЕНЕНИЕ**

Пользуйтесь воздуходувкой для следующих работ:

- Уборка твердых поверхностей, таких как подъездов к гаражу и тротуаров.
- Уборка мостов и подъездов к гаражу от листьев и хвойных иголок.



**ОПАСНО! Не предназначено для использования посторонними.**

**УСТАНОВКА АККУМУЛЯТОРА (Рис. 3)**

- Поставьте выключатель в положение ВЫКЛ (O).
- Совместите ребра аккумулятора с пазами в суппорте инструмента и вставьте аккумулятор в воздуходувку.
- Перед началом работы проверьте, чтобы застежки по бокам аккумулятора при установке правильно застегнулись и чтобы аккумулятор был хорошо закреплен.

**ПРЕДОСТЕРЕЖЕНИЕ**

При установке аккумулятора проверьте, чтобы его ребра правильно вошли в пазы внутри инструмента и чтобы его застежки надежно застегнулись. Неправильная установка аккумулятора может повредить внутренние детали.

**СНЯТИЕ АККУМУЛЯТОРА (Рис. 3)**

- Поставьте выключатель в положение ВЫКЛ (O).
- Чтобы снять аккумулятор, нажмите на застежки по его бокам.
- Снимите аккумулятор с воздуходувки.

**ЗАПУСК И ОСТАНОВКА ВОЗДУХОДУВКИ (Рис. 4)**

- Чтобы запустить воздуходувку, поставьте выключатель в положение ВКЛ (I).
- Чтобы остановить воздуходувку, поставьте выключатель в положение ВЫКЛ (O).

**ПРЕДУПРЕЖДЕНИЕ**

Не забывайте, что аккумуляторный инструмент всегда готов к работе. Поэтому при переноске и в нерабочее время выключатель следует ставить в положение ВЫКЛ (O).

**РАБОТА ВОЗДУХОДУВКОЙ (Рис. 5)**

- Чтобы мусор не разносило, направляйте трубку воздуходувки на внешние края кучи мусора. Никогда не направляйте трубку воздуходувки в центр кучи мусора.
- Чтобы ограничить шум, не пользуйтесь несколькими инструментами одновременно.
- Перед работой соскребайте мусор скребком или метлой. Если рабочая зона очень пыльная, при возможности слегка оросите ее перед работой.
- Чтобы экономить воду, воздуходувкой можно пользоваться для чистки стоков, стен, террас, ворот и газонов.
- Проверьте, чтобы в рабочей зоне не было детей, животных, открытых окон и недавно вымытых автомобилей.
- После работы ОЧИСТИТЕ рабочую зону. Выбрасывайте мусор в специально отведенные места.

**ОБСЛУЖИВАНИЕ****ПРЕДУПРЕЖДЕНИЕ**

В случае ремонта пользуйтесь только марочными запчастями. Использование любых других запчастей может представлять опасность или повредить инструмент.

Никогда не пользуйтесь растворителями для чистки пластмассовых деталей. Большинство пластмасс может повредиться от обычных растворителей. Для снятия грязи, масла, жира, пыли и т.д. пользуйтесь чистой тряпкой.

**ПРЕДУПРЕЖДЕНИЕ**

Пластмассовые детали никогда не должны соприкасаться с тормозной жидкостью, бензином, нефтепродуктами, едкими маслами и пр. Эти химикаты содержат вещества, способные повредить, ослабить или разрушить пластмассу.



**Русский (Перевод из первоначальных инструкций)****ПРЕДУПРЕЖДЕНИЕ**

Не пытайтесь изменять инструмент или приспособлять к нему аксессуары, не рекомендованные изготовителем. Подобные модификации и преобразования представляют собой неправильное использование инструмента и могут создать опасные ситуации, ведущие к тяжелым травмам.

**ПРЕДУПРЕЖДЕНИЕ**

Во избежание тяжелых травм, при чистке и обслуживании инструмента всегда снимайте с него аккумулятор.

**ХРАНЕНИЕ ВОЗДУХОДУВКИ**

Перед укладкой на хранение тщательно очистите воздуходувку. Держите инструмент в сухом, проветриваемом помещении, подальше от детей. Не держите инструмент рядом с едкими веществами, такими как садовые химикаты или размягчающая соль.

**ТРАНСПОРТИРОВКА:**

Категорически не допускается падение и любые механические воздействия на упаковку при транспортировке.

При разгрузке/погрузке не допускается использование любого вида техники, работающей по принципу зажима упаковки.

**ХРАНЕНИЕ:**

Необходимо хранить в сухом месте.

Необходимо хранить вдали от источников повышенных температур и воздействия солнечных лучей.

При хранении необходимо избегать резкого перепада температур.

Хранение без упаковки не допускается.

**СРОК СЛУЖБЫ ИЗДЕЛИЯ:**

Срок службы изделия составляет 5 лет.

**ОБРАЩЕНИЕ С ОТХОДАМИ**

Не выбрасывайте электрический инструмент вместе с хозяйственными отходами! Сдавайте его в специальные центры по переработке. Ознакомьтесь с процедурами сдачи на переработку у местных властей или у дилера.

Не рекомендуется к эксплуатации по истечении 5 лет хранения с даты изготовления без предварительной проверки.

**Дата изготовления** (код даты) отштампован на поверхности корпуса изделия.

Пример:

W17 Y2015, где Y2015 - год изготовления

W17 – неделя изготовления

Определить месяц изготовления можно согласно приведенной ниже таблице, на примере 2015 года.

**Обратите внимание!** Количество недель в месяце различается от года в год.

МЕСЯЦ	ЯНВАРЬ	ФЕВРАЛЬ	МАРТ	АПРЕЛЬ	МАЙ	ИЮНЬ	ИЮЛЬ	АВГУСТ	СЕНТЯБРЬ	ОКТАБРЬ	НОЯБРЬ	ДЕКАБРЬ	Год
Неделя	01	05	09	14	18	22	27	31	36	40	44	49	2015
	02	06	10	15	19	23	28	32	37	41	45	50	
	03	07	11	16	20	24	29	33	38	42	46	51	
	04	08	12	17	21	25	30	34	39	43	47	52	
	05	09	13	18	22	26	31	35	40	44	48	53	
			14			27							



## Română (Traducere din versiunea originală a instrucțiunilor)

Aspiratorul a fost proiectat și fabricat conform celor mai înalte standarde Ryobi privind fiabilitatea, operarea facilă și siguranța operatorului. Dacă este întreținut corespunzător, acest dispozitiv va beneficia de o performanță ridicată, fără probleme.

Vă mulțumim pentru achiziționarea produsului Ryobi.

### MĂSURI DE SIGURANȚĂ



#### AVERTISMENT

În timpul utilizării aparatelor electrice, trebuie să respectați măsurile de siguranță de bază pentru a reduce riscurile de incendii, electrocutare și de răniri corporale.

Înainte să utilizați aparatul, citiți toate măsurile de siguranță. Păstrați acest manual de utilizare.



Citiți manualul de utilizare și respectați avertismentele și măsurile de siguranță.



Purtați protecții auditive și oculare.



Nu utilizați aparatul în ploaie și nu-l lăsați afară atunci când plouă.



Țineți vizitatorii la distanță de zona de lucru.



Nu atingeți găurile de aerisire.



Acest aparat este conform cu ansamblul normelor reglementare din țara din UE în care a fost cumpărat.



Marcaj de conformitate EurAsian.



Semn de conformitate ucrainean

#### ÎNAINTE DE A UTILIZA APARATUL, CITIȚI TOATE MĂSURILE DE SIGURANȚĂ.

- Nu lăsați copiii sau persoanele care nu au experiență să utilizeze acest aparat.
- Purtați un pantalon lung și gros, încălțăminte antiderapante și mănuși de lucru.
- Nu utilizați niciodată acest aparat desculț sau dacă aveți pantofi decupați.

- Nu purtați haine largi sau bijuterii care se pot agăța în aparat.
- Nu atingeți ventilatorului în timpul funcționării unității.
- Țineți copiii, vizitatorii și animalele, la cel puțin 15 m distanță de locul unde lucrați. Nu uitați că utilizatorul este responsabil dacă el însuși sau un vizitator este rănit, sau dacă bunurile lor sunt deteriorate.
- Verificați că nici o piesă nu este deteriorată. Înainte de a continua să folosiți aparatul, verificați că o piesă sau un accesoriu deteriorate pot încă să funcționeze sau să-și îndeplinească funcția.
- Verificați aliniamentul și fixarea pieselor mobile, montajul și toate celelalte elemente ce pot afecta buna funcționare a aparatului. O apărătoare sau orice altă piesă deteriorată trebuie să fie reparată sau schimbată într-un Centru Service Agreeat. Reduceți astfel riscurile de incendiu, de electrocutare și de răniri corporale grave.
- Nu forțați aparatul. Utilizați aparate adaptate lucrului pe care doriți să-l faceți. Aparatul dumneavoastră va fi mai eficient și mai sigur dacă îl utilizați în regimul pentru care a fost conceput.
- Țineți-vă bine pe picioare și nu întindeți brațul prea departe. Aveți grijă să fiți tot timpul în poziție de echilibru. O poziție de lucru stabilă vă permite să controlați mai bine aparatul în cazul unor evenimente neașteptate.
- Dacă aveți părul lung, prindeți-l astfel încât să nu se poată prinde în elementele mobile sau în orificiile de ventilare.
- Nu utilizați aparatul dacă sunteți obosit, bolnav, ați băut alcool sau ați consumat droguri, sau dacă luați medicamente.
- Nu utilizați acest aparat dacă lumina este insuficientă.
- Nu lăsați alte persoane să utilizeze aparatul înainte de a le fi explicat funcționarea aparatului și de a le fi prezentat măsurile de siguranță.
- Păstrați curate și uscate mânerul aparatului.
- Țineți cont de condițiile de muncă. Nu expuneți aparatele electrice la ploaie. Nu utilizați aparate electrice în apă sau în locuri foarte umede. Aveți grijă ca locul de muncă să fie bine iluminat. Nu utilizați aparate electrice în locuri care prezintă riscuri de incendiu sau de explozie.
- Aranjați bateria și sculele pe care nu le utilizați. Când nu sunt utilizate, aparatul și bateria acestuia trebuie depozitate într-un loc uscat, la înălțime sau închise cu cheia, unde nu sunt la îndemâna copiilor. Asigurați-vă că bornele bateriei nu riscă să facă scurt-circuit cu obiecte metalice cum ar fi șuruburi, cuie etc.
- Scoateți bateria din aparat atunci când nu îl utilizați și scoateți tubul de suflare înainte de orice operație de întreținere.
- Evitați orice pornire involuntară. Nu deplasați aparatul fără fir ținând degetul pe intrerupător.
- Fiți vigilent. Uitați-vă atent la ceea ce faceți și bazați-vă



## Română (Traducere din versiunea originală a instrucțiunilor)

pe discernământul dumneavoastră. Nu utilizați niciodată aparatul când sunteți obosit.

- Pentru repararea aparatului apelați la un tehnician calificat. Acest aparat electric respectă normele legale de siguranță. Orice reparație trebuie să fie efectuată de către un tehnician calificat, utilizând piese de schimb originale. Nerespectarea acestei măsuri poate prezenta un pericol pentru utilizator.



### AVERTISMENT

În cazul înlocuirii pieselor, nu utilizați decât piese de schimb originale. Nerespectarea acestei măsuri poate afecta buna funcționare a aparatului și poate provoca răniri. În plus, acest lucru ar anula garanția aparatului.

### MĂSURI DE SIGURANȚĂ SPECIFICE APARATELOR ELECTRICE FĂRĂ FIR

- Asigurați-vă întotdeauna că întrerupătorul este în poziția "oprit" înainte de a introduce bateria. Introducerea unei baterii într-un aparat aflat în poziția "pornit" poate provoca accidente.
- Nu încărcați bateria aparatului decât cu încărcătorul recomandat de producător. Un încărcător adaptat la un anumit tip de baterie poate declanșa un incendiu dacă este utilizat cu un alt tip de baterie.
- Pentru un aparat fără fir trebuie să utilizați numai un tip de baterie specific. Utilizarea altor tipuri de baterie poate provoca incendii.
- Când bateria nu este utilizată, țineți-o la distanță de obiectele metalice cum ar fi agrafe de birou, monezi, chei, șuruburi, cuie sau orice alt obiect susceptibil de a face scurtcircuit între bornele bateriei. Scurtcircuitarea bornelor bateriei poate provoca arsuri sau incendii.
- Evitați orice contact cu lichidul din baterie în caz de scurgere a bateriei datorată unei utilizări abuzive. În caz de contact cu lichidul, spălați imediat zona atinsă cu apă curată. Dacă vă sunt atinși ochii, consultați de asemenea un medic. Lichidul proiectat dintr-o baterie poate provoca iritații sau arsuri.

PĂSTRAȚI ACESTE INSTRUCȚIUNI. CONSULTAȚI-LE REGULAT ȘI EXPLICAȚI-LE ORICĂREI PERSOANE CARE AR PUTEA UTILIZA ACEST APARAT. DACĂ ÎMPRUMUTAȚI APARATUL CUIVA, ÎMPRUMUTAȚI-I ȘI ACEST MANUAL DE UTILIZARE.

### CARACTERISTICILE PRODUSULUI

Greutate	1,5 kg
Motor	18 V CC
Viteza aerului	190 km/h
Nivel măsurat	

putere acustică

$L_{WA}: 93.7 \text{ dB(A)}$

Nivel măsurat presiunea acustică

$K_{WA}: 2.0 \text{ dB(A)}$

$L_{pA}: 83 \text{ dB(A)}$

$K_{pA}: 2 \text{ dB(A)}$

Vibrații:

$a_{h1}: 1.57 \text{ m/s}^2$

$K = 1.5 \text{ m/s}^2$

Baterie (nu este furnizată)

BPP-1817M

/ BPP-1815M / ABP1801 / BPP-1817MG

ABP1802 / BPL-1820 / BPL-1820G / BPL-1815

Încărcător (nu este furnizat)

BC-1800 / BC-1815S

/ BCL1418 / ACR-1800 / BC-1800M

/ BC-1800SMG / BCL-1800 / BCL-1800G

### CARACTERISTICI

#### DESCRIERE

1. Duză de ieșire a aerului
2. Întrerupător
3. Tub de suflare
4. Limbi de blocare
5. Baterie (nu este furnizată)

#### ÎNVĂȚAȚI SĂ VĂ CUNOAȘTEȚI SUFLĂTORUL (Fig. 1)

Aveți grijă să citiți și să înțelegeți bine instrucțiunile de utilizare ale suflătorului și să vă planificați lucrul pe care doriți să îl efectuați. Înainte de a folosi aparatul, familiarizați-vă cu toate funcționalitățile și specificațiile acestuia cu privire la siguranță.

#### TUB DE SUFLARE

Tubul de suflare se montează pe duza de ieșire a aerului din suflător fără a fi nevoie de unelte.

### MONTARE



#### AVERTISMENT

Scoateți întotdeauna bateria din aparat atunci când montați accesorii. Nerespectarea acestei reguli poate provoca o pornire involuntară care poate produce răniri grave.

#### MONTAREA TUBULUI DE SUFLARE (Fig. 2)

- Așezați tubul în așa fel încât sigla Ryobi să fie orientată în sus, apoi introduceți duza de ieșire a aerului din suflător în capătul tubului de suflare.
- Apăsăți pe tachelul situat în partea de sus a duzei de ieșire a aerului și eliberați-l după ce acesta este introdus în orificiul situat la capătul tubului de suflare.



## Română (Traducere din versiunea originală a instrucțiunilor)

## UTILIZARE



## AVERTISMENT

Nu slăbiți vigilența odată ce vă simțiți familiarizat cu aparatul. Nu uitați niciodată că o secundă de neatenție este suficientă pentru a vă răni foarte grav.

## UTILIZARE PREVĂZUTĂ

Utilizați suflătorul pentru aplicațiile următoare:

- Curățarea suprafețelor dure cum ar fi aleile garajelor sau trotuarele.
- Debarasarea podurilor și aleilor garajelor de frunze sau de ace de pin.



AVERTISMENT: Nu este destinată altor utilizări.

## INSTALAREA BATERIEI (Fig. 3)

- Puneți întrerupătorul în poziția OPRIT (O).
- Introduceți bateria în suflător aliniind nervurile bateriei cu canalele din suportul bateriei de pe aparat.
- Asigurați-vă că limbile de blocare situate pe părțile laterale ale bateriei sunt prinse corect și că bateria este bine fixată înainte de a utiliza aparatul.



## ATENȚIE

Când introduceți bateria în suflător, asigurați-vă că nervurile bateriei sunt aliniate corect cu canalele situate în interiorul aparatului și că limbile de blocare se prind corect. O introducere incorectă a bateriei poate deteriora componentele interne ale aparatului.

## DEMONTAREA BATERIEI (Fig. 3)

- Puneți întrerupătorul în poziția OPRIT (O).
- Găsiți limbile de blocare situate de o parte și de cealaltă a bateriei și apăsați-le pentru a putea scoate bateria.
- Scoateți bateria din suflător.

## PORNIREA ȘI OPRIREA SUFLĂTORULUI (Fig. 4)

- Pentru a porni suflătorul, puneți întrerupătorul în poziția PORNIT (I)
- Pentru a opri suflătorul, puneți întrerupătorul în poziția OPRIT (O)



## AVERTISMENT

Nu uitați că aparatele fără fir sunt întotdeauna gata de funcționare. Este deci indispensabil să așezați întrerupătorul în poziția OPRIT (O) atunci când nu utilizați aparatul sau când îl transportați.

## UTILIZAREA SUFLĂTORULUI (Fig. 5)

- Pentru a evita dispersarea reziduurilor, orientați tubul suflătorului către marginile exterioare ale unei grămezi de reziduuri. Nu suflați niciodată direct în centrul unei grămezi de reziduuri.
- Pentru a limita volumul sonor, evitați să utilizați mai multe aparate în același timp.
- Dacă este necesar, desprindeți reziduurile de pe sol cu ajutorul unei greble sau al unei mături înainte de a utiliza suflătorul. Dacă zona are mult praf, umeziți-o ușor în prealabil dacă este posibil.
- Utilizarea suflătorului în locul unui jet de apă pentru a curăța șanțurile, plasele, terasele, grătarele, verandele și peluzele vă permite să economisiți apa.
- Verificați să nu fie copii, animale, ferestre deschise sau mașini proaspăt spălate în zona în care veți utiliza suflătorul.
- CURĂȚAȚI zona după ce ați utilizat suflătorul. Aruncați reziduurile în maniera adecvată.

## ÎNȚREȚINERE



## AVERTISMENT

Nu utilizați decât piese de schimb originale identice în cazul reparațiilor. Utilizarea altor piese poate prezenta pericol sau poate deteriora aparatul.

Nu utilizați solvenți pentru curățarea pieselor din plastic. Majoritatea materialelor plastice pot fi deteriorate prin utilizarea unor solvenți vânduți în comerț. Utilizați o cârpă curată pentru a curăța murdăriile, praful, urmele de ulei și de vaselină etc.



## AVERTISMENT

Elementele din plastic nu trebuie să intre niciodată în contact cu lichid de frână, benzină, produse petroliere, uleiuri etc. Aceste produse chimice conțin substanțe care pot distruge, fragiliza sau deteriora plasticul.



## AVERTISMENT

Nu încercați să modificați aparatul sau să-i adăugați accesorii a căror utilizare nu este recomandată. Astfel de transformări sau modificări reprezintă o utilizare abuzivă și sunt susceptibile să creeze situații periculoase care pot provoca răni corporale grave.



## AVERTISMENT

Pentru a evita răniurile grave, scoateți întotdeauna bateria din aparat când îl curățați sau când efectuați orice operație de întreținere.



**Română (Traducere din versiunea originală a instrucțiunilor)****DEPOZITAREA SUFLĂTORULUI**

Curățați suflătorul cu grijă înainte de a-l depozita. Păstrați aparatul într-un loc uscat, bine aerisit, unde nu au acces copiii. Nu-l depozitați în apropiere de agenți corozivi cum ar fi produși chimici de grădinărit sau săruri antigel.

**CASAREA ȘI ARUNCAREA**

Nu aruncați aparatele electrice împreună cu gunoiul menajer. Reciclați-le în centrele de reciclare. Contactați autoritățile sau distribuitorul dumneavoastră pentru a afla procedura de reciclare adecvată.





**Polski (Tłumaczenie oryginalnej instrukcji)**

Dmuchawa została zaprojektowana i wykonana zgodnie z najwyższymi standardami firmy Ryobi w zakresie niezawodności, prostoty obsługi i bezpieczeństwa operatora. Pod warunkiem poprawnej obsługi konserwacji, dmuchawa będzie służyć bezproblemowo przez wiele lat.

Dziękujemy za zakup produktu firmy Ryobi.

**WYMAGANIA BHP**



**OSTRZEŻENIE**

W celu zmniejszenia ryzyka pożaru, urazów cielesnych, czy wycieku płynu z akumulatora, przy używaniu elektronarzędzi akumulatorowych należy koniecznie przestrzegać podstawowych wymagań BHP.

Przed użyciem tego narzędzia, prosimy przeczytać wszystkie wymagania bezpieczeństwa. Prosimy zachować ten podręcznik obsługi.



Prosimy przeczytać ten podręcznik obsługi i zastosować się do ostrzeżeń i wymagań bezpieczeństwa.



Zakładajcie ochronniki słuchu i okulary ochronne.



Nie używać tego narzędzia i nie zostawiać go na zewnątrz, kiedy pada deszcz.



Trzymajcie osoby postronne z dala od waszej strefy roboczej.



Nie dotykajcie szczelin wentylacyjnych.



Narzędzie to spełnia wymogi wszystkich norm reglamentacji kraju UE, w którym było ono zakupione.



Znak zgodności EurAsian



Ukraiński znak zgodności

**PRZED UŻYCIEM TEGO NARZĘDZIA, PRZECZYTAJcie WSZYSTKIE WYMogi BEZPIECZENSTWA.**

- Nie pozwalajcie dzieciom czy osobom niedoświadczonym używać waszego narzędzia.
- Noście również długie i grube spodnie, obuwie przeciwpoślizgowe i rękawice robocze.

- Nie wolno używać tego narzędzia na bosą nogę mając otwarte buty.
- Nie noście luźnych ubrań, czy też biżuterii, które mogą być pochwycone przez narzędzie.
- Nie dotykajcie turbiny zdmuchiwanie podczas używania tego urządzenia.
- Dzieci, osoby postronne oraz zwierzęta powinny pozostać w odległości minimum 15 m od miejsca, w którym pracujecie. Nie zapominajcie, że użytkownik ponosi odpowiedzialność, jeżeli on sam czy osoby postronne są zranione, czy też gdy ich dobra zostały uszkodzone.
- Sprawdźcie czy jakaś część nie została uszkodzona. Przed dalszym użytkowaniem narzędzia, sprawdźcie czy uszkodzona część może dalej działać lub spełniać swoje funkcje.
- Sprawdźcie wyrównanie, przytrzymanie ruchomych części, monetaż i wszelkie inne elementy mające wpływ na działanie narzędzia. Osłona czy jakakolwiek inna uszkodzona część powinna być naprawiona lub wymieniona w Autoryzowanym Punkcie Serwisowym. W ten sposób zmniejszycie ryzyko pożaru, porażenia prądem elektrycznym czy poważnych obrażeń ciała.
- Nie przeciążajcie narzędzia. Należy używać narzędzia dostosowanego do prac, które chcecie wykonać. Wasze narzędzie będzie bardziej wydajne i pewne, jeżeli będziecie je używali w zakresie przewidzianych obciążeń.
- Oparajcie się dobrze na waszych nogach i nie wyciągajcie ramion zbyt daleko. Zawsze zachowujcie pozycję równowagi. W razie nieprzewidzianego wydarzenia, stabilna pozycja przy pracy umożliwi lepsze panowanie nad narzędziem.
- Jeżeli macie długie włosy, zepnijcie je odpowiednio w celu uniknięcia ryzyka złapania ich przez poruszające się części czy wciągnięcia do szczelin chłodzących.
- Nie należy używać waszego narzędzia, kiedy jesteście zmęczeni, chorzy, pod wpływem alkoholu, narkotyków czy lekarstw.
- Nie używajcie tego narzędzia, jeżeli nie ma wystarczająco światła do pracy.
- Nie pozwalajcie innym osobom używać waszego narzędzia zanim nie wyjaśnicie im działania narzędzia i nie przedłożycie im wymogów bezpieczeństwa.
- Dopilnujcie, by uchwyty narzędzia były zawsze czyste i suche.
- Bierźcie pod uwagę wasze otoczenie robocze. Nie wystawiajcie elektronarzędzi na deszcz. Nie używajcie narzędzi elektrycznych w miejscach zmoczonych lub wilgotnych. Dopilnujcie, aby wasza przestrzeń robocza była dobrze oświetlona. Nie używajcie elektronarzędzi w miejscach grożących pożarem lub wybuchem.
- Schowajcie akumulatory i narzędzia, którymi już się nie posługujecie. Narzędzie i akumulator, których nie





## Polski (Tłumaczenie oryginalnej instrukcji)

używanie, powinny być schowane w suchym miejscu, ułożone na wysokości lub zamknięte na klucz, poza zasięgiem dzieci. Upewnijcie się, że przedmioty metalowe, jak śruby, gwoździe itd. nie mogą spowodować zwarcia płytek stykowych akumulatora.

- Oddzielcie akumulator od narzędzia, kiedy go nie używacie i zdejmijcie rurkę dmuchawy przed wszelkimi czynnościami konserwacyjnymi.
- Unikajcie przypadkowego włączenia. Nie należy przemieszczać waszego bezprzewodowego narzędzia trzymając palec na spuście - włączniku.
- Zachowajcie czujność. Patrzcie uważnie na to co robicie i odwołujcie się do zdrowego rozsądku. Nie używajcie waszego narzędzia kiedy jesteście zmęczeni.
- Dajcie do naprawy wasze narzędzie wykwalifikowanemu technikowi. Narzędzie to spełnia wymogi normatywne przepisów bezpieczeństwa pracy. Naprawy powinny być wykonywane przez wyspecjalizowanego technika przy użyciu oryginalnych części zamiennych. Nie przestrzeganie tego zalecenia, mogłoby spowodować niebezpieczeństwo dla użytkownika.



### OSTRZEŻENIE

W wypadku wymiany używajcie jedynie oryginalnych części zamiennych. Nie zastosowanie się do tego wymogu może spowodować w dobrym działaniu narzędzia i spowodować zranienie. Ponadto, spowodowałoby to unieważnienie i bezskuteczność Państwa gwarancji.

### WYMOGI BEZPIECZEŃSTWA SPECYFICZNE DLA ELEKTRONARZĘDZI BEZPRZEWODOWYCH

- Przed włożeniem akumulatora, upewnijcie się czy wyłącznik znajduje się w pozycji "zatrzymane". Wprowadzenie akumulatora do narzędzia w pozycji "włączone" może spowodować wypadek.
- Ładujcie akumulator waszego narzędzia jedynie ładowarką zalecaną przez producenta. Ładowarka odpowiednia dla pewnego typu akumulatorów może wywołać pożar, jeżeli jest używana z innym typem akumulatora.
- Do narzędzia bezprzewodowego należy stosować tylko specyficzny dla niego akumulator. Użycie jakiegokolwiek innego akumulatora może spowodować pożar.
- Kiedy akumulator nie jest używany, trzymajcie go z daleka od przedmiotów metalowych, jak: spinacze, monety, klucze, gwoździe czy wszelkie przedmioty mogące doprowadzić do połączenia płytek stykowych. Zwarcie płytek stykowych akumulatora może spowodować poparzenia lub pożary.

- Unikajcie wszelkiego kontaktu z płynem akumulatorowym, w przypadku wycieku wynikłego z niewłaściwego użycia. Gdyby do tego doszło, natychmiast przepłukajcie dotkniętą strefę czystą wodą. Jeżeli wasze oczy zostały dotknięte, zasięgnijcie również porady lekarza. Płyn, który wypłynął z akumulatora może spowodować podrażnienia skóry lub poparzenie.

**PRZECHOWAJCIE NINIEJSZĄ INSTRUKCJĘ. ZAGLĄDAJCIE DO NIEJ REGULARNIE I WYJAŚNIJCIE JĄ WSZELKIIM OSOBOM MOGĄCYM UŻYWAĆ WASZE NARZĘDZIE. JEŻELI POŻYCZACIE KOMUŚ TEGO NARZĘDZIA, POŻYCZCIE RÓWNIEŻ TEN PODRĘCZNIK OBSŁUGI.**

### CHARAKTERYSTYKA PRODUKTU

Waga	1,5 kg
Silnik	18 V CC (prąd stały)
Prędkość powietrza	190 km/h
Zmierzony poziom natężenia hałasu	$L_{WA}$ :93.7dB(A) $K_{WA}$ :2.0dB(A)
Zmierzony poziom ciśnienia hałasu	$L_{pA}$ :83 dB(A) $K_{pA}$ :2 dB(A)
Drgania:	$a_{h1}$ :1.57 m/s <sup>2</sup> $K$ =1.5 m/s <sup>2</sup>
Akumulator (nie objęty dostawą)	BPP-1817M / BPP-1815M / ABP1801 / BPP-1817MG
	ABP1802 / BPL-1820 / BPL-1820G / BPL-1815
Ładowarka (nie objęta dostawą)	BC-1800 / BC-1815S / BCL1418 / ACR-1800 / BC-1800M / BC-1800SMG / BCL-1800 / BCL-1800G

### CHARAKTERYSTYKA

#### OPIS

1. Dysza wylotu powietrza
2. Włącznik
3. Rurka dmuchawy
4. Występy mocujące blokady
5. Akumulator (nie objęty dostawą)

#### ZAPOZNAJCIE SIĘ Z WASZĄ DMUCHAWĄ

##### (Rys. 1)

Prosimy o przeczytanie ze zrozumieniem wszystkich zaleceń instrukcji dmuchawy i dobrze przewidzieć prace, które zamierzacie wykonać. Przed użyciem waszego narzędzia należy zapoznać się z wszelkimi funkcjami oraz ich specyfiką w zakresie bezpieczeństwa.

#### RURKA DMUCHAWY

Rurka dmuchawy montowana jest na dyszy wylotu powietrza bez potrzeby użycia narzędzi.

## Polski (Tłumaczenie oryginalnej instrukcji)

### MONTAŻ



#### OSTRZEŻENIE

Przy montowaniu akcesoriów, należy zawsze wyjąć akumulator z narzędzia. Nie zastosowanie się do tego wymogu może pociągnąć za sobą przypadkowe uruchomienie i ciężkie obrażenia ciała.

### MONTAŻ RURKI DMUCHAWY (Rys. 2)

- Ustawcie rurkę w taki sposób, by logo Ryobi było skierowane ku górze, następnie wprowadźcie dyszę wylotu powietrza dmuchawy do końcówki rurki dmuchawy.
- Naciśnijcie na zderzak znajdujący się na górze dyszy wylotu powietrza i zwolnijcie nacisk po wprowadzeniu go do otworu usytuowanego na końcówce rurki dmuchawy.

### SPOSÓB UŻYCIA



#### OSTRZEŻENIE

Nawet po zaznajomieniu się z waszym narzędziem, bądźcie ostrożni. Nigdy nie zapomnijcie, że wystarczy ułamek sekundy nieuwagi, aby doszło do poważnego zranienia.

### PRZEZNACZENIE

Używajcie waszej dmuchawy zgodnie z poniższym przeznaczeniem:

- Czyszczenie twardych powierzchni, jak wjazdy do garażu, chodniki.
- Pozbywanie się liści czy igieł sosny z powierzchni czy alejek nimi pokrytych.



**OSTRZEŻENIE: urządzenie nie jest przeznaczone do żadnego innego rodzaju użytkowania.**

### ZAINSTALOWANIE AKUMULATORA (Rys. 3)

- Ustawcie wyłącznik na pozycję "WYŁĄCZENIE"(O).
- Wprowadźcie akumulator do dmuchawy, wyrównując przetłoczenia wzmacniające akumulatora z rowkami we wsporniku akumulatora tego narzędzia.
- Przed użyciem narzędzia upewnijcie się, że występy mocujące blokady znajdujące się na bokach akumulatora należy wchodzą i czy akumulator jest poprawnie zamocowany.



#### UWAGA

Podczas wkładania akumulatora do waszego narzędzia upewnijcie się, że wypukłe linie (przetłoczenia wzmacniające) akumulatora są poprawnie zrównane z rowkami znajdującymi się

wewnątrz narzędzia oraz że występy mocujące blokady dobrze zaskakują. Złe włożenie akumulatora mogłoby uszkodzić wewnętrzne części składowe.

### WYJMOWANIE AKUMULATORA (Rys. 3)

- Ustawcie wyłącznik na pozycję "WYŁĄCZENIE"(O).
- Znajdźcie występy mocujące blokady znajdujące się po obu stronach akumulatora i wciśnijcie je w celu umożliwienia wyjęcia akumulatora.
- Wyjmijcie akumulator z dmuchawy.

### URUCHAMIANIE I ZATRZYMYWANIE DMUCHAWY (Rys. 4)

- W celu włączenia dmuchawy, ustawcie wyłącznik w pozycji WŁĄCZENIE (I).
- Aby zatrzymać dmuchawę, ustawić wyłącznik na pozycję WYŁĄCZENIE (O).



#### OSTRZEŻENIE

Nie zapominajcie, że narzędzia bezprzewodowe są stale gotowe do pracy. Stąd, należy koniecznie ustawić wyłącznik na pozycję WYŁĄCZENIE (O) kiedy nie używacie narzędzia, lub gdy je transportujecie.

### OBŚLUGA DMUCHAWY (Rys. 5)

- Aby uniknąć rozrzucania śmieci, skierujcie dyszę dmuchawy w stronę zewnętrznego brzegu kupki śmieci. Nigdy nie dmuchajcie w środek kupki śmieci.
- Aby zmniejszyć hałas, unikajcie używania kilku narzędzi naraz.
- Przed użyciem dmuchawy odłóżcie śmieci od ziemi przy pomocy grabek lub miotły. Jeżeli strefa jest bardzo zakurzona, uprzednio, jeżeli to możliwe, nawilgotnijcie ją lekko.
- Użycie dmuchawy zamiast strumienia wody do czyszczenia rynien, murków, tarasów, bram i trawników pozwala zaoszczędzić na zużyciu wody.
- Sprawdźcie czy w strefie, w której zamierzać użyć zdmuchiawca nie ma dzieci, zwierząt domowych, otwartych okien, świeżo umytych samochodów.
- WYCZYŚĆCIE strefę po użyciu waszego zdmuchiawca. Wyrzucajcie śmieci w odpowiedni sposób.

### KONSERWACJA



#### OSTRZEŻENIE

Należy używać tylko oryginalnych części zamiennych w wypadku wymiany. Użycie jakiegokolwiek innej części może spowodować zagrożenie lub też uszkodzić wasz produkt.

## Polski (Tłumaczenie oryginalnej instrukcji)

Nie używajcie rozpuszczalników do mycia części plastikowych. Większość tworzyw sztucznych, mogłyby zostać uszkodzone przez użycie rozpuszczalników dostępnych w sprzedaży. Używajcie czystej szmatki do usunięcia zabrudzeń, pyłu, oleju, smaru, itd.



### OSTRZEŻENIE

Nie pozwólcie by części plastikowe weszły w kontakt z płynem hamulcowym, benzyną, produktami na bazie ropy, przenikliwymi olejami itd. Te produkty chemiczne zawierają substancje, które mogłyby uszkodzić, osłabić czy zniszczyć plastik.



### OSTRZEŻENIE

Nie próbujcie modyfikować waszego narzędzia czy też dorzucać akcesoriów, których użycie nie jest zalecane. Takie przekształcenia czy modyfikacje kwalifikuje się do błędnego użycia i mogą one pociągać za sobą niebezpieczne sytuacje grożące poważnymi obrażeniami ciała.



### OSTRZEŻENIE

Aby uniknąć poważnych obrażeń ciała, należy wyjąć akumulator przed czyszczeniem narzędzia czy innym zabiegem konserwacyjnym.

### PRZECHOWYWANIE DMUCHAWY

Wyczyśćcie starannie waszą dmuchawę zanim ją schowacie. Przechowujcie waszą dmuchawę w suchym, dobrze przewietrzonym miejscu, poza zasięgiem dzieci. Nie chowajcie go w pobliżu czynników żrących, jak ogrodowe produkty chemiczne czy sole odmrażające.

### WYRZUCANIE NA ŚMIECI



Nie wyrzucajcie waszych narzędzi elektrycznych razem z odpadkami gospodarstwa domowego. Oddajcie je do recyklingu do ośrodków utylizacji. Skontaktujcie się z władzami lub dystrybutorem, by zapoznać się z odpowiednią procedurą utylizacji.

## Slovensko (Prevod originalnih navodil)

Vaš puhalnik je bil načrtovan in izdelan skladno s Ryobijevimi visokimi standardi za zanesljivost, enostavno uporabo in varnost za upravljavca. Ob ustrezni negi vam zagotavljamo dolgoletno neprekinjeno delovanje.

Zahvaljujemo se vam za nakup izdelka Ryobi.

### NAVODILA ZA VARNO UPORABO



#### OPOZORILO

Ko uporabljate naprave z baterijami, vedno upošteвайте naslednje osnovne varnostne ukrepe, da zmanjšate verjetnost požara, iztekanja baterij in telesnih poškodb.

Pred uporabo izdelka preberite in shranite ta navodila za uporabo.



Preberite priročnik za uporabo in upošteвайте vsa opozorila in varnostna navodila.



Nosite zaščito za oči in ušesa.



Ne uporabljajte, ko deluje ali pušča zunaj med dežjem.



Opazovalcev ne pustite blizu.



Ne dotikajte se ventilatorja.



Ustreza vsem predpisanim standardom v državi članici EU, kjer je bil kupljen izdelek.



EurAsian oznaka o skladnosti.



Ukrajinska oznaka za skladnost

### PRED UPORABO PREBERITE VSA NAVODILA

- Ne dovolite, da bi napravo uporabljali otroci ali neuke osebe.
- Oblecite trpežne dolge hlače, nedrsečo zaščitno obutev in rokavice.
- Z napravo nikoli ne delajte bosonogi ali z odprto obutvijo.
- Ne nosite ohlapnih oblačil ali nakita, ki bi se lahko zapletel v napravo.

- Pri rokovanju z napravo se ne dotikajte ventilatorja.
- Poskrbite, da bodo opazovalci, otroci in živali oddaljeni vsaj 15 m. Zavedajte se, da je operater ali uporabnik naprave odgovoren za morebitne poškodbe opazovalcev, njihove lastnine kot tudi njih samih.
- Preverite, da ni poškodovanih delov. Preden nadaljujete z uporabo orodja, pazljivo pregledajte poškodovani del in se prepričajte, da pravilno deluje ter služi svojemu namenu.
- Prepričajte se, da posamezni deli orodja niso poškodovani in tudi o vseh ostalih vidikih, ki bi lahko vplivali na njegovo delovanje. Zaščitne elemente in druge poškodovane dele mora popraviti pooblašeni servisni center. Spoštovanje tega pravila zmanjšuje tveganje električnega udara, ognja ali resne poškodbe.
- Orodja ne preobremenjujte. Uporabite orodje, ki je primerno za vaše potrebe. Če orodje uporabljate, tako kot je predvideno, boste delo opravili bolje in bolj varno.
- Rok ne stegujte predaleč. V vsakem trenutku skrbite za varno oporo nog in ravnoteleže. Dober stop in ravnoteleže omogočata ob nepričakovanih dogodkih boljši nadzor nad orodjem.
- Sprnite dolge lase, da se ne zapletejo v premikajoče dele ali da jih ne potegne v dovod zraka.
- Ne uporabljajte naprave, če ste utrujeni, bolni, pod vplivom alkohola ali drog ali v primeru, da jemljete zdravila.
- Ne delajte v slabih svetlobnih pogojih.
- Nikoli ne dovolite, da bi vaša napravo uporabljale osebe, ki niso bile ustrezno poučene o njeni pravilni uporabi.
- Ročaji naj bodo vedno suhi in čisti.
- Upošteвайте okolje delovnega mesta. Električnih orodij ne izpostavljajte dežju. Električnih orodij ne uporabljajte v vlažnem ali mokrem okolju. Delovno območje naj bo dobro osvetljeno. Ne uporabljajte električnih orodij na območjih, kjer bi lahko povzročila požar ali eksplozijo.
- Shranite baterijo ali nerabljena orodja. Ko orodja ne uporabljate, ločeno shranite orodje in baterijo na suhem mestu, visoko ali zaklenjeno, tako da ne bo na dosegu otrok. Zagotovite, da drugi kovinski deli, npr. vijaki, leblji itd., ne povzročijo kratkega stika polov baterije.
- Če orodja ne uporabljate, odstranite baterijo in odklopite puhalno cev pred servisiranjem.
- Izogibajte se nenamernemu zagonu naprave. Orodja ne prenačajte s prstom na stikalu.
- Vedno bodite previdni. Pazite, kaj delate. Uporabljajte zdrav razum. Ne uporabljajte orodja, če ste utrujeni.
- Orodje naj popravlja le kvalificirano osebe. Orodje je v skladu z ustreznimi varnostnimi zahtevami. Vsa popravila naj izvaja kvalificirano osebo, ki uporablja originalne rezervne dele, sicer lahko pride do resne nevarnosti za uporabnika.

## Slovensko (Prevod originalnih navodil)

**OPOZORILO**

Uporabljajte le rezervne dele proizvajalca. V nasprotnem primeru ima to lahko za posledico slabo učinkovitost orodja, telesne poškodbe in razveljavitev garancije.

**UPORABA IN NEGA BATERIJSKIH ORODIJ**

- Pred vstavljanjem baterijskega vložka se prepričajte, da je stikalo izklopljeno. Vstavljanje baterijskega vložka v električno orodje z vklopljenim stikalom ključne nesreče.
- Baterijski vložek polnite samo s polnilnikom, ki ga predpisuje proizvajalec. Polnilnik, ki je primeren za eno vrsto baterijskega vložka, lahko povzroči požar, če ga uporabljamo za drugo vrsto.
- Brezključni električni orodja uporabljajte samo s tovrstnimi doložnimi baterijskimi vložki. Uporaba drugih vrst baterijskih vložkov lahko povzroči poškodbe in požar.
- Ko baterijski vložek ni v uporabi, ga varno shranite, tako da ni v stiku s kovinskimi predmeti, kot so sponke, kovanca, ključ, leblji, vijaki ali drugi majhni kovinski predmeti, ki bi lahko sklenili oba pola. Kratek stik polov baterijskega vložka lahko povzroči opekline ali požar.
- Ob grobem ravnanju lahko iz baterije izteče tekočina. Izogibajte se vsakemu stiku z njo. Če se to zgodi, izperite prizadeto območje s čisto vodo. Če pride tekočina v stik s očmi, pojdite po izpiranju k zdravniku. Tekočina iz baterije lahko povzroči draženje kože ali opekline.

**SHRANITE NAVODILA. POGOSTO JIH PREGLEDUJTE TER JIH UPORABLJAJTE ZA DAJANJE NAVODIL MOREBITNIM DRUGIM UPORABNIKOM NAPRAVE. ČE NAPRAVO KOMU POSODITE, MU POSODITE TUDI TA NAVODILA.**

**TEHNIŠNI PODATKI IZDELKA**

Teža	1,5kg
Motor	18 V DC
Hitrost zraka	190 km/h
Izmerjena raven zvočne moči	$L_{WA}$ :93.7dB(A)
	$K_{WA}$ :2.0dB(A)
Izmerjena raven zvočnega tlaka	$L_{pA}$ :83 dB(A)
	$K_{pA}$ :2 dB(A)
Vibracije:	$a_{h1}$ :1.57 m/s <sup>2</sup>
	$K$ =1.5 m/s <sup>2</sup>
Baterija (ni priložena)	BPP-1817M
	/ BPP-1815M / ABP1801 / BPP-1817MG
	ABP1802 / BPL-1820 / BPL-1820G / BPL-1815
Polnilnik (ni priložen)	BC-1800 / BC-1815S
	/ BCL1418 / ACR-1800 / BC-1800M
	/ BC-1800SMG / BCL-1800 / BCL-1800G

**POSEBNOSTI****OPIS**

1. Priključek ohišja puhalnika
2. Vključno stikalo
3. Puhalna cev
4. Zapahi
5. Baterija (ni priložena)

**SPOZNAJTE SVOJ PUHALNIK (SI. 1)**

Za varno uporabo tega orodja natančno preberite informacije o puhalniku v tem priročniku in se seznanite z delom, ki se ga nameravate lotiti. Pred uporabo tega orodja, se spoznajte z vsemi njegovimi delovnimi značilnostmi in varnostnimi zahtevami.

**PUHALNA CEV**

Puhalno cev lahko montirate na puhalnik brez uporabe orodja.

**MONTAŽA****OPOZORILO**

Pred sestavljanjem delov vedno odstranite baterijo iz puhalnika, sicer ga lahko nenamerno vklopite in povzročite resne telesne poškodbe.

**SESTAVLJANJE PUHALNE CEVI (SI. 2)**

- Puhalno cev z logotipom na gornji strani potisnite preko priključka na ohišju puhalnika. Pritisnite navzdol jeziček na priključku ohišja puhalnika.
- Jeziček na priključku ohišja puhalnika pritiskajte navzdol, dokler se ne blokira na svoje mesto skozi odprtino v puhalni cevi.

**DELOVANJE****OPOZORILO**

Ne dovolite si, da bi bili zaradi dobrega poznavanja orodja nepazljivi. Spomnite se, da lahko le trenutek nepazljivosti povzroči resno poškodbo.

**NAMENSKA UPORABA**

To orodje lahko uporabljate za naslednja opravila:

- čiščenje trdih površin kot so dovozi in poti.
- čiščenje listja in smrekovih iglic z dvorišč in dovoznih poti.



**OPOZORILO: Ni namenjeno drugim vrstam uporabe.**

**Slovensko (Prevod originalnih navodil)****NAMESTITEV BATERIJE (SI. 3)**

- Pritisnite vklopno stikalo v položaj izklopljeno (O).
- Baterijo vstavite v pihalnik. Dvignjeno vodilo na bateriji poravnajte z utorom v odprtini za baterijo na pihalniku.
- Pred uporabo se prepričajte, da se zapaha na obeh straneh baterije zaskoči v končni položaj in da je baterija trdno nameđena na pihalniku.

**POZOR**

Ko vstavljate baterijo v pihalnik, se prepričajte, da je dvignjeno vodilo na bateriji poravnano z zadnjo stranjo pihalnika in da se pravilno zaskoči v končni položaj. Če baterijo vstavite narobe, lahko poškodujete notranje sestavne dele.

**ODSTRANJEVANJE BATERIJE (SI. 3)**

- Stikalo za vklop pritisnite v položaj izklopljeno (O).
- Poiđite zapaha na straneh baterije in pritisnite na obe strani, da sprostite baterijo.
- Baterijo izvlecite iz pihalnika.

**ZAGON / ZAUSTAVITEV PUHALNIKA (SI. 4)**

- Za zagon pihalnika postavite vklopno stikalo v položaj za vklop (I).
- Za ustavitev pihalnika pomaknite vklopno stikalo v položaj za izklop (O).

**OPOZORILO**

Baterijska orodja so vedno pripravljena za uporabo. Ko orodje ni v uporabi, ali kadar ga prenađate, naj bo stikalo vedno v položaju za izklop.

**UPORABA PUHALNIKA (SI. 5)**

- Da preprečite raztresanje odpadkov, pihajte okrog zunanjih robov kupa smeti. Nikoli ne pihajte neposredno v sredino kupa.
- Za zmanjšanje nivoja hrupa omejite število delov opreme, ki jih uporabljate istočasno.
- Uporabite grablje in metle za zrahljanje smeti pred odpihovanjem. V prađnih pogojih rahlo ovlažite površino, če je na voljo voda.
- Varujte z vodo tako, da uporabite strojne pihalnike namesto cevi za mnoga dela na travnikih in vrtovih, vključno z območji kot so jarki, pregrade, ploščadi, ralnji, preddverja in gredice.
- Pazite na otroke, domače livali, odprta okna ali svele oprane avtomobile in varno odpihujte smeti.
- Po uporabi pihalnikov ali druge opreme POAISTITE za seboj! Smeti odstranite na primeren način.

**VZDRKEVANJE****OPOZORILO**

Ob servisiranju orodja uporabljajte samo identične nadomestne dele. Uporaba kakršnihkoli drugih delov je lahko nevarna ali lahko poškoduje izdelek.

Izogibajte se uporabi topil za čiščenje plastičnih delov. Večina plastičnih materialov je občutljiva na mnoge vrste komercialno dostopnih topil in jih z njihovo uporabo lahko poškodujemo. Za odstranjevanje umazanije, prahu, olja, masti in podobnega uporabljajte isto krpo.

**OPOZORILO**

Pazite, da zavorne tekočine, bencin, izdelki na petrolejski osnovi, olja za penetriranje, ipd. nikoli ne pridejo v stik s plastičnimi deli. Te snovi vsebujejo kemikalije, ki lahko poškodujejo, oslabijo ali uničijo plastiko.

**OPOZORILO**

Ne poskušajte spreminjati tega orodja ali izdelovati pripomočkov, za katere ta naprava ni predvidena. Take spremembe so primer napake uporabe in lahko povzročijo nevarnost in teške telesne poškodbe.

**OPOZORILO**

Pred čiščenjem ali vzdrževanjem vedno odstranite baterijo iz orodja. Tako se boste izognili resnim telesnim poškodbam.

**SHRANJEVANJE PUHALNIKA**

Temeljito očistite pihalnik, preden ga uskladičite. Pihalnik shranite v suh, dobro prezračen prostor, ki ni dostopen otrokom. Hranite ga proč od jedkih sredstev, kot so kemikalije za vrtnarjenje in soli za odmrzovanje.

**ODSTRANJEVANJE**

Odpadnih električnih izdelkov ne smete zavreči skupaj z gospodinjstskimi odpadki. Če obstaja možnost, jih reciklirajte. Pri krajevnih oblasteh ali pooblaščenem prodajalcu se poizkusite ali obstaja možnost recikliranja.



## Hrvatski (Prijevod izvornih uputa)

Vaša puhalica je projektirana i proizvedena prema visokoj normi za pouzdanost, jednostavnost u radu i sigurnost rukovatelja tvrtke Ryobi. Kada se pravilno u njoj brinete pružit će vam godine nesmetanog rada. Zahvaljujemo vam što ste kupili proizvod tvrtke Ryobi

### SIGURNOSNA PRAVILA



#### UPOZORENJE

Pri uporabi električnih bežičnih alata treba poštivati osnovne sigurnosne upute kako biste izbjegli opasnost od požara, tjelesnih ozljeda i curenja baterije.

U cijelosti pročitajte sigurnosna pravila prije uporabe ovog alata. Sačuvajte ovaj korisnički priručnik.



Pročitajte korisnički priručnik i poštujte upozorenja i sigurnosna pravila.



Nosite štitičke za uši i oči.



Ne izlažite alat kiši i ne ostavljajte ga na otvorenome kad kiši.



Držite posjetitelje na udaljenosti od zone rada.



Ne dirajte otvore za ventilaciju.



Ovaj alat usklađen je sa svim normama i propisima zemlje Europske unije u kojoj je kupljen.



EurAsian znak konformnosti.



Ukrajinska oznaka za sukladnost

### U CIJELOSTI PROČITAJTE SIGURNOSNA PRAVILA PRIJE UPOREBE OVOG ALATA.

- Ne dopustite djeci i nestručnim osobama da rabe ovaj alat.
- Obucite duge deblje hlače, protuklizne cipele i rukavice.
- Nikad ne rabite ovaj alat bosih stopala i ne nosite otvorene cipele.
- Nemojte nositi široku odjeću i nakit koji bi se mogli zaplesti u alat.
- Ne dirajte ventilator dok rabite aparat.

- Djecu, posjetitelje i životinje držite najmanje 15 m od mjesta na kojem radite. Ne zaboravite da je korisnik kriv ako dođe do ozljeda njega samoga ili posjetitelja ili materijalne štete.
- Provjerite da niti jedan dio nije potrgan. Prije nego što nastavite rabiti svoj alat, provjerite može li oštećeni dio ili nastavak nastaviti funkcionirati ili obavljati svoju funkciju.
- Provjerite kako su pokretni dijelovi poravnati, jesu li učvršćeni te sve drugo što bi moglo utjecati na ispravni rad alata. Zaštitna i svi drugi oštećeni dijelovi moraju biti popravljani ili zamijenjeni u ovlaštenom servisu. Tako ćete smanjiti opasnost od požara, strujnog udara ili teških tjelesnih ozljeda.
- Ne primjenjujte silu. Upotrebljavajte alat koji je prilagođen onome što želite raditi. Vaš alat bit će učinkovitiji i njegova uporaba sigurnija ako ga budete upotrebljavali po režimu za koji je predviđen.
- Stabilno stojte na nogama i nemojte stajati predaleko od aparata. Uvijek držite dobru ravnotežu tijela. Stabilan položaj pri radu omogućava bolju kontrolu nad alatom u slučaju nepredviđenog događaja.
- Ako imate dugu kosu, svežite je tako da se ne može zaplesti u pokretne dijelove ili u otvore za ventilaciju.
- Ne rabite ovaj alat ako ste umorni, bolesni, pod utjecajem alkohola ili droga ili ako uzimate lijekove.
- Ne rabite ovaj alat ako je osvijetljenje za rad nedovoljno.
- Ne dopuštajte da netko rabi alat prije nego što ste toj osobi objasnili način na koji on funkcionira te je upoznali sa sigurnosnim uputama.
- Pazite na to da ručke aparata budu čiste i suhe.
- Imajte na umu kakvo je vaše radno okruženje. Električni alat nemojte izlagati kiši. Električni alat nemojte upotrebljavati na mokrim ili vrlo vlažnim mjestima. Neka vaša radna površina bude dobro osvijetljena. Električni alat nemojte upotrebljavati na mjestima gdje postoji opasnost od požara ili eksplozije.
- Spremite bateriju i alat kojim se ne koristite. Ako alat ne upotrebljavate, alat i bateriju treba spremi na suho mjesto koje je visoko ili zaključano, izvan dosega djece. Osigurajte da krajevi baterije nisu podložni kratkom spoju zbog dodira s metalnim predmetima poput vijaka, čavala itd.
- Izvadite bateriju ako ne upotrebljavate aparat i izvucite cijev za usisavanje prije postupaka održavanja.
- Izbjegavajte svako nenamjerno pokretanje alata. Bežični alat nemojte nositi dok vam je prst na otponcu.
- Budite koncentrirani. Dobro gledajte što radite i oslonite se na zdravi razum. Ne upotrebljavajte svoj alat ako ste umorni.
- Sve popravke treba obavljati ovlaštena osoba. Ovaj električni alat usklađen je sa sigurnosnim propisima. Popravke treba obaviti ovlašteni serviser samo s originalnim rezervnim dijelovima.



## Hrvatski (Prijevod izvornih uputa)

Nepoštivanje ove upute može dovesti korisnika u opasnost.



### UPOZORENJE

U slučaju zamjene rabite samo originalne rezervne dijelove. Nepridržavanje ovog upozorenja može prouzročiti loše funkcioniranje alata i ozljede. Štoviše, time će se u potpunosti poništiti vaša garancija.

### POSEBNE SIGURNOSNE UPUTE ZA BEŽIČNI ALAT

- Prije umetanja baterije obavezno provjerite nalazi li se prekidač u položaju "isključeno". Umetanje baterije u alat koji je u položaju "uključeno" može prouzročiti nezgode.
- Bateriju vašeg alata ponovno puniti samo pomoću punjača koji je preporučio proizvođač. Punjač prilagođen određenom tipu baterije može izazvati požar ako se koristi s nekim drugim tipom baterije.
- Samo jedan specifični tip baterije treba upotrebljavati s bežičnim alatom. Uporaba svih drugih baterija može izazvati požar.
- Ako ne koristite bateriju, držite je dalje od metalnih predmeta poput spajalica, kovanica, ključeva, vijaka, čavala i drugih predmeta koji bi mogli izazvati kontakt. Kratki spoj među kontaktima baterije može izazvati opekline ili požar.
- Izbjegavajte svaki dodir s tekućinom baterije u slučaju njenog curenja koje je nastalo zbog neispravne uporabe baterije. Ako dođe do kontakta, isperite taj dio tijela čistom vodom. Ako je došlo do kontakta s očima, obratite se liječniku. Tekućina iz baterije može prouzročiti nadraženost i opekline.

**SAČUVAJTE OVE UPUTE. REDOVITO IH KONZULTIRAJTE I UPOTRIJEbite ZA INFORMIRANJE DRUGIH KORISNIKA. AKO NEKOM POSUĐUJETE ALAT, POSUDITE GA ZAJEDNO S PRIRUČNIKOM.**

### KARAKTERISTIKE PROIZVODA

Težina	1,5 kg
Motor	18 V CC
Brzina zraka	190 km/h
Izmjerena razina zvučne snage	$L_{WA}$ :93,7dB(A) $K_{WA}$ :2,0dB(A)
Izmjerena razina zvučne snage	$L_{PA}$ :83 dB(A) $K_{PA}$ :2 dB(A)
Vibracija:	$a_{h1}$ :1,57 m/s <sup>2</sup> $K$ :1,5 m/s <sup>2</sup>
Baterija (ne isporučuje se)	BPP-1817M

/ BPP-1815M / ABP1801 / BPP-1817MG  
ABP1802 / BPL-1820 / BPL-1820G / BPL-1815  
Punjač (ne isporučuje se) BC-1800 / BC-1815S  
/ BCL1418 / ACR-1800 / BC-1800M  
/ BC-1800SMG / BCL-1800 / BCL-1800G

### KARAKTERISTIKE

#### OPIS

1. Tuba izlaza zraka
2. Sklopka
3. Cijev za puhanje
4. Zasuni
5. Baterija (ne isporučuje se)

#### UPOZNAJTE VAŠU PUHALICU (slika 1)

Pažljivo i s razumijevanjem pročitajte upute za uporabu puhalice i predvidite tijek posla koji želite obaviti. Prije uporabe vašeg alata, upoznajte sve njegove funkcije i posebnosti na planu sigurnosti.

#### CIJEV ZA PUHANJE

Cijev za puhanje montira se na tubu izlaza zraka bez alata.

### POSTAVLJANJE



#### UPOZORENJE

Bateriju uvijek izvadite kad postavljate dodatke. Nepridržavanje ovog upozorenja može prouzročiti neželjeno pokretanje alata i teške ozljede.

#### POSTAVLJANJE CIJEVI ZA PUHANJE (slika 2)

- Postavite cijev tako da Ryobi logo gleda prema gore, zatim umetnite tubu za izlaz zraka puhalice na kraj cijevi za puhanje.
- Pritisnite na izdanak koji se nalazi iznad tube za izlaz zraka i otpustite ga nakon što se umetne u otvor na kraju cijevi za puhanje.

### UPORABA



#### UPOZORENJE

Neka vam koncentracija pri radu ne popusti ni kad upoznate kako radi vaš alat. Uvijek imajte na umu da je dovoljna samo jedna sekunda nepažnje kako biste se teško ozlijedili.

#### NAMJENA

Vašu puhalicu možete primijeniti za sljedeće:

- Čišćenje tvrdih površina poput prilaza garaži ili pločnika.
- Čišćenje lišća ili borovih iglica na mostovima ili prilazu garaži.



## Hrvatski (Prijevod izvornih uputa)



**UPOZORENJE:** Nije namijenjeno za druga korištenja.

### POSTAVLJANJE BATERIJE (slika 3)

- Postavite prekidač u položaj ISKLJUČENO (O).
- Umetnite bateriju u pihalicu tako što ćete izdancke baterije staviti u ravninu s izdancima nosača baterija alata.
- Prije uporabe alata provjerite jesu li zasuni koji se nalaze sa strane pravilno umetnuti i je li baterija dobro učvršćena.



### UPOZORENJE

Pri umetanju baterije u pahalicu provjerite jesu li žilice u bateriji u ravnini sa žilicama unutar alata te je li zasun na svom mjestu. Nepravilno umetanje baterije moglo bi oštetiti unutarnje dijelove alata.

### UKLANJANJE BATERIJE (slika 3)

- Postavite prekidač u položaj ISKLJUČENO (O).
- Pronađite zasune koji se nalaze s obje strane baterije i utisnite ih kako biste mogli izvaditi bateriju.
- Uklonite bateriju iz pihalice.

### STAVLJANJE U RAD/ZAUSTAVLJANJE PUHALICE (slika 4)

- Kako biste pahalicu stavili u rad, postavite prekidač u položaj UKLJUČENO (I).
- Da biste zaustavili pahalicu, stavite sklopku za na ISKLJUČENO (O).



### UPOZORENJE

Ne zaboravite da su bežični alati uvijek spremni za uporabu. Stoga treba prekidač staviti u položaj ISKLJUČENO (O) kad ne koristite alat ili pri njegovu transportu.

### UPORABA PUHALICE (slika 5)

- Kako biste izbjegli štrcanje otpadaka, okrenite cijev pihalice prema vanjskim rubovima hrpe otpada. Nikad ne pušite izravno u sredinu hrpe otpadaka.
- Kako biste ograničili buku, nemojte upotrebljavati više aparata odjednom.
- Ako treba, prije uporabe pihalice odlijepite otpad s tla pomoću grablji ili metle. Ako u toj zoni ima mnogo prašine, lagano je prethodno navlažite ako je moguće.
- Uporaba pihalice umjesto mlaza vode za čišćenje žljebova, zidica, terasa, roštilja, trjemova i travnjaka omogućava vam štednju vode.
- Uvjerite se da u zoni u kojoj ćete upotrebljavati pahalicu nema djece, životinja, otvorenih prozora ili nedavno opranih automobila.

- OČISTITE zonu nakon što ste upotrijebili vašu pahalicu. Smeće bacite na odgovarajuće mjesto.

### ODRŽAVANJE



### UPOZORENJE

U slučaju zamjene treba koristiti samo originalne rezervne dijelove. Uporaba bilo kojih drugih rezervnih dijelova može predstavljati opasnost ili oštetiti proizvod.

Za čišćenje plastičnih dijelova ne upotrebljavajte razrjeđivače. Razrjeđivači dostupni na tržištu oštetit će većinu plastičnih materijala. Za uklanjanje nečistoća, prašine, ulja, masti i drugog upotrebljavajte čistu krpu.



### UPOZORENJE

Plastični dijelovi nikad ne smiju doći u dodir s tekućinom za kočnicu, benzinom, proizvodima na bazi nafte, uljima itd. Ti kemijski proizvodi sadrže supstance koje mogu oštetiti, oslabiti ili uništiti plastiku.



### UPOZORENJE

Ne pokušavajte mijenjati vaš alat ili dodavati opremu čija se uporaba ne preporuča. Takve preinake i modifikacije prouzročit će neprikladnu uporabu alata te moguće opasne situacije u kojima može doći do teških tjelesnih ozljeda.



### UPOZORENJE

Kako biste izbjegli teške ozljede, uvijek iz alata izvadite bateriju ako je čistite ili održavate alat.

### ODLAGANJE PUHALICE

Pažljivo očistite pahalicu prije odlaganja. Odložite pahalicu u prostor koji je suh, dobro prozračen i van dosega djece. Nemojte ga ostavljati u blizini korozivnih agenasa poput vrtnih kemijskih proizvoda ili soli za odmrzavanje.

### ODLAGANJE U OTPAD



Električne aparate ne bacajte zajedno s kućnim otpadom. Reciklirajte ih na za to predviđenim mjestima. Obratite se nadležnom tijelu ili prodavaonici kako biste se upoznali s prikladnim postupkom recikliranja.

## Eesti (Originaaljuhendi tõlge)

Teie puhur on konstrueeritud ja toodetud vastavuses Ryobi töökindluse, kasutuslihtsuse ja ohutuse kõrgetele nõuetele. Korralikult hooldatuna töötab seade aastaid tootlikult ja töökindlalt.

Täname Teid Ryobi toote ostmise eest.

### REEGLID OHUTUKS KASUTAMISEKS



#### HOIATUS

Patareidega tööriistu kasutades tuleb alati järgida põhilisi ohutusabinõusid, et vähendada tulekahju, lekkivate akude ja kehavigastuste ohtu.

Lugege kõik juhised enne toote kasutamist läbi ja hoidke alles.



Lugege kasutusjuhend läbi ning järgige kõiki hoiatusi ja ohutusjuhendeid.



Kandke kaitseprille ja kõrvaklappe.



Ärge kasutage vihma ajal ega jätke õue, kui sajab.



Hoidke kõrvalseisjad eemal!



Ärge puudutage ventilaatorit!



Vastab kõigile eeskirjadele EL-i liikmesriigis, kus toode on ostetud.



Euraasia vastavusmärk.



Ukraina vastavusmärgis

### LUGEGE KAIK JUHISED ENNE SEADME KASUTAMIST LÄBI.

- Ärge lubage lastel ega väljaõppeta isikutel seda toodet kasutada.
- Kandke tugevaid pikki pükse, mittelibseva tallaga kaitsejalanõusid ja kindaid.
- Ärge kunagi kasutage seadet paljajalu või lahtisi kingi kandes.
- Ärge kandke lehvivaid rõivaid ega ehteid, mis võivad seadmesse kinni jääda.
- Ärge puudutage ventilaatorit, kui te seadet parasjagu kasutate.

- Hoidke kõik kõrvalseisjad, lapsed ja koduloomad vähemalt 15 meetri kaugusel. Pidage meeles, et kõrvalseisjate või nende varaga juhtunud õnnetuste eest on vastutavad nii kõrvalseisjad ise kui ka kasutaja.
- Kontrollige osi kahjustuste suhtes. Enne tööriista edasist kasutamist tuleb vigastatud osa hoolega kontrollida, veendumaks, kas see töötab korralikult ja täidab oma ülesannet.
- Kontrollige osade seisukorda ja kõike muud, mis võib mõjutada tööriista tööd. Kaitse ja kõik muud vigastatud osad tuleb volitatud teeninduskeskuses korralikult parandada või välja vahetada. Seda reeglit järgides vähendate elektrilöögi, tulekahju ja raske kehavigastuse ohtu.
- Ärge suruge tööriistale jõuga. Kasutage tööks õiget tööriista. Äige tööriist teeb töö paremini ja ohutumalt koormuse juures, milleks see on ette nähtud.
- Ärge sirutage end liiga kaugele välja. Säilitage alati kindel toetuspind ja tasakaal. Kindel toetuspind ja tasakaal aitavad tööriista ootamatus olukorras paremini kontrollida.
- Kinnitage pikad juuksed nii, et need ei saaks takerduda liikuvate osade külge või sattuda õhu sissevõtuavasse.
- Ärge töötage väsinuna ega uimastite, alkoholi või ravimite mõju all.
- Ärge kasutage viletsa valgustuse korral.
- Ärge kunagi lubage oma seadet kasutada isikutel, kes pole saanud vastavaid juhiseid seadme õigeks kasutamiseks.
- Hoidke käepidemed kuivad ja puhtad.
- Võtke arvesse töökohas valitsevaid tingimusi. Ärge jätke elektritööriistu vihma kätte. Ärge kasutage elektritööriistu niisketes oludes.
- Hoidke töökoht valgustatuna. Ärge kasutage tööriistu seal, kus varitseb tulekahju tekkimise või elektrilöögi oht.
- Pange aku ja tööriistad, mida ei kasutata, hoiule. Kui tööriistu ei kasutata, tuleb neid ja akusid hoida eraldi kuivas ja kõrges või lukustatud kohas, nii et lapsed neile ligi ei pääseks. Veenduge, et metallesemel nagu kruvid, naelad jne ei saa aku klemme lühistada.
- Kui seadet ei kasutata, eemaldage aku. Enne hooldamist eemaldage puhuri toru.
- Vältige juhuslikku käivitamist. Ärge kandke tööriista nii, et sõrm on toitelülitiil.
- Olge tähelepanelik. Keskenduge sellele, mida teete. Juhinduge töötamise alainimest mõistusest. Ärge kasutage tööriista siis, kui olete väsinud.
- Laske tööriista parandada väljaõppinud isikul. Tööriist vastab ohutusnõuetele. Parandama peaksid üksnes vastava väljaõppega isikud selleks originaalvaruosi

## Eesti (Originaaljuhendi tõlge)

kasutades, vastasel korral võidakse kasutaja seada märkimisväärsesse ohtu.



### HOIATUS

Kasutage ainult tootja varuosi. Vastasel juhul võib tulemuseks olla halb töö kvaliteet, kehavigastused ja kehtetuks muutunud garantii.

### AKUTÖÖRIISTA KASUTAMINE JA HOOLDAMINE

- Veenduge, et lüliti oleks enne akupaki paigaldamist lukustatud või seade välja lülitatud. Aku paigutamine sisselülitatud seadmesse võib põhjustada õnnetuse.
- Kasutage laadimiseks ainult tootja ettenähtud laadijat. Laadija, mis sobib üht tüüpi akule, võib teist tüüpi aku puhul põhjustada tuleohtu.
- Kasutage tööriistu üksnes spetsiaalselt selleks ettenähtud akupakkidega. Muude akude kasutamine võib põhjustada vigastuse või tulekahju tekkimise ohtu.
- Kui akupakki ei kasutata, hoidke see eemal metallesemetest nagu kirjaklambrid, mündid, võtmed, naelad, kruvid ja muud sisiesemed, mis võivad klemmid omavahel kokku ühendada. Klemmide lühistamine võib põhjustada põletusi või tulekahju.
- Ebasoodsates tingimustes võib akust eralduda vedelikku, vältige sellega kokkupuudet. Kokkupuute korral loputage veega. Kui vedelik satub silma, tuleb lisaks sellele pöörduda arsti poole. Akust eraldunud vedelik võib põhjustada ärritust või põletusi.

**HOIDKE NEED JUHISED ALLES! LUGEGE NEID SAGELI JA VATKE NEED ALUSEKS TEISTE APETAMISEL, KES VAIVAD SEDA SEADET KASUTADA. SEADET KELLELEGI LAENATES ANDKE KAASA KA NEED JUHISED.**

### TOOTE SPETSIFIKATSIOON

Mass	1,5 kg
Mootor	18 V alalispinge
Ahuvoolu kiirus	190 km/h
Mõõdetud helivõimsuse tase	$L_{WA}: 93.7 \text{ dB(A)}$
	$K_{WA}: 2.0 \text{ dB(A)}$
Mõõdetud helivõimsuse tase	$L_{PA}: 83 \text{ dB(A)}$
	$K_{PA}: 2 \text{ dB(A)}$
Vibratsioon:	$a_{h1}: 1.57 \text{ m/s}^2$
	$K=1.5 \text{ m/s}^2$
Aku (ei ole komplektis)	BPP-1817M
	/ BPP-1815M / ABP1801 / BPP-1817MG
	ABP1802 / BPL-1820 / BPL-1820G / BPL-1815
Laadija (ei ole komplektis)	BC-1800 / BC-1815S
	/ BCL1418 / ACR-1800 / BC-1800M
	/ BC-1800SMG / BCL-1800 / BCL-1800G

### OMADUSED

#### KIRJELDUS

1. Puhuri korpus
2. Toitelüliti
3. Puhuri toru
4. Kinnitused
5. Aku (ei ole komplektis)

#### TUNDKE OMA TÖÖRIISTA (Vt joonist 1)

Selle toote ohutuks kasutamiseks tuleb mõista puhuril ja selles kasutusjuhendis olevat teavet ning tunda ettevõtetavat tööd. Tutvuge enne seadme kasutamist seadme kõigi kasutusomaduste ja ohutusnõuetega.

#### PUHURI TORU

Puhuri toru saab puhuri külge kinnitada tööriistu kasutamata.

### KOKKUPANEK



#### HOIATUS

Et vältida juhuslikku käivitumist, mis võib põhjustada tõsiseid kehavigastusi, ühendage aku osade kokkupanemisel alati puhuri küljest lahti.

#### PUHURI TORU KOKKUPANEK (Vt joonist 2)

- Libistage toru nii, et logoga pool on ülalpool, üle puhuri korpuse küljel oleva väljalaskeava peale.
- Vajutage puhuri korpuse väljalaskeaval olev nupp alla.
- Hoidke puhuri korpuse väljalaskeaval olevat nuppu all, kuni see lukustub oma kohale läbi puhuri torus oleva ava.

### KASUTAMINE



#### HOIATUS

Ärge muutuge pärast toote kasutamaõppimist hooletuks. Pidage meeles, et hooletus võib murdosa sekundi jooksul viia tõsise õnnetuseni.

#### KASUTUSOTSTARVE

See toode on mõeldud kasutamiseks allpool loetletud otstarvetel:

- Kõvade pindade nagu sõidu- ja kõnniteede puhastamine.
- Katuste ja sõiduteede hoidmine lehtedest ja männiokastest vabana.



#### HOIATUS.

Ei ole ette nähtud muuks otstarbeks.



## Eesti (Originaaljuhendi tõlge)

### AKU PAIGALDAMINE (Vt joonist 3)

- Viige toitelüliti väljalülitatud asendisse ("0").
- Asetage aku puhurisse. Asetage aku eenduv serv kohakuti puhuris oleva vaoga.
- Veenduge enne töö alustamist, et akupaki külgedel olevad kinnitused sulguvad ja aku on puhuri külge kinnitatud.



#### ETTEVAATUST

Veenduge aku ühendamisel puhuri külge, et selle eenduv osa on puhuris oleva vao suhtes õiges asendis ning kinnitused on korralikult sulgunud. Aku ebaõige paigaldamine võib kahjustada sisemisi osi.

### AKU EEMALDAMINE (Vt joonist 3)

- Viige toitelüliti väljalülitatud asendisse ("0").
- Aku eemaldamiseks puhuri küljest leidke üles aku kinnitused ja vajutage need mõlemal küljel alla.
- Eemaldage aku puhuri küljest.

### PUHURI KÄIVITAMINE JA SEISKAMINE (Vt joonist 4)

- Puhuri käivitamiseks viige toitelüliti asendisse ON (I).
- Mootori väljalülitamiseks vajutage sisse/välja lüliti asendisse "0".



#### HOIATUS

Akutoitega tööriistad on alati töövalmis. Seetõttu viige toitelüliti tööriista mittekasutamisel või kandmisel alati väljalülitatud asendisse (OFF).

### PUHURI KASUTAMINE (Vt joonist 5)

- Vältimaks prahi laialiajamist, suunake puhur kuhja servadesse. Ärge suunake puhurit otse kuhja keskele.
- Mürataseme alandamiseks piirake samaaegselt kasutatavate seadmete hulka.
- Enne puhuri käivitamist lööge luua või kõpla abil lehed ja oksad üksteise küljest lahti. Kui õhk on tolmune, pritsige tööpiirkonda veidi vett.
- Säastke vett, kasutades rentsli, varjete, siseõue, võrede, veranda, aia ja muude kohtade puhastamiseks aiavooliku asemel puhurit.
- Olge ettevaatlik laste, loomade, lahtiste akende ja värskest pestud autode läheduses ning suunake praht neist turvaliselt eemale.
- Pärast puhurite või muude seadmete kasutamist PUHASTAGE TÖÖKOHT! Paigutage praht selleks ettenähtud kohta.

### HOOLDAMINE



#### HOIATUS

Kasutage tööriista parandamisel ainult originaalvaruosi. Muude varuosade kasutamine võib olla ohtlik ning rikkuda seadme.

Vältige plastmassosade puhastamisel lahustite kasutamist. Enamik plaste ei talu mitmesuguseid kaubandusvõrgus müüdavaid lahusteid, mis võivad neid kasutamisel kahjustada. Kasutage mustuse, tolmu, õli, määrded jne kõrvaldamiseks puhast lappi.



#### HOIATUS

Ärge laske plastmassosadel puutuda kokku pidurivedeliku, bensiini, petrooleumi, söövitava õli või muu taolisega. Need sisaldavad kemikaale, mis kahjustavad, nõrgendavad või hävitavad plastmassi.



#### HOIATUS

Ärge püüdke tööriista muuta ega luua lisatarvikuid, mida selle tööriista puhul pole soovitatud kasutada. Iga selline muudatus on väärkasutus ning võib viia ohtlike olukordade ja tõsiste kehavigastusteni.



#### HOIATUS

Raskete kehavigastuste vältimiseks eemaldage aku enne seadme puhastamist ja mis tahes hooldamist seadme küljest.

### PUHURI HOIDMINE

Puhastage puhurit enne hoiulepanekut põhjalikult. Hoidke puhurit kuivas, hästi õhutatud kohas, laste käeulatuses eemal. Hoidke eemal söövitavatest ainetest nagu aiakemikaalid ja jäätõrvahendid.

### KÄITLEMINE



Elektriseadmeid ei tohi ära visata koos majapidamisjäätmetega. Kus on olemas vastav koht, andke seade taaskasutusse. Küsige taaskasutuse kohta oma kohaliku omavalitsuse või edasimüüja käest.



## Lietuviškai (Originalių instrukcijų vertimas)

Šis pūstuvus sukurtas ir pagamintas pagal aukščiausius „Ryobi“ standartus, siekiant patikimai, saugiai bei lengvai atlikti reikiamą darbą. Atitinkamai prižiūradami šį produktą, jūs ilgus metus mėgausitės kokybišku ir be sunkumų atliekamu darbu.

Dėkojame, kad įsigijote „Ryobi“ produktą.

## SAUGAUS DARBO INSTRUKCIJOS



## ĮSPĖJIMAS

Akumuliatorinių prietaisų naudojimo metu reikia laikytis pagrindinių saugaus darbo instrukcijų, kad būtų sumažinta gaisro, kūno sužalojimų ir baterijos skysčio išsiliejimo rizika.

Prieš naudojant šį prietaisą prašom perskaityti visas saugaus darbo instrukcijas. Saugokite šį naudojimo vadovą.



Perskaitykite naudojimo vadovą ir laikykitės įspėjimų ir saugaus darbo instrukcijų.



Naudokite ausų ir akių apsaugos priemones.



Nenaudokite šio prietaiso lietaus metu ir nepaliki-  
kite jo lauke lyjant lietu.



Laikykite lankytojus nuošalyje nuo darbo ploto.



Nelieskite ventilacijos angų.



Šis prietaisas atitinka visas reglamentuotas  
normas ES šalių, kur jis buvo nupirktas.



„EurAsian“ atitikties ženklas.



Ukrainos atitikties ženklas

**PIRŠ NAUDODAMI ŠĮ PRIETAISĄ, PERSKAITYKITE  
VISAS SAUGAUS DARBO INSTRUKCIJAS.**

- Neleiskite vaikams ir nepatyrusiems žmonėms naudoti šio prietaiso.
- Dėvėkite ilgus ir storas kelnes, avėkite neslidžią avalynę ir mūvėkite darbinę pirštines.
- Niekada nenaudokite šio prietaiso esant basoms kojomis arba avėdami atvirą avalynę.
- Nedėvėkite laisvų drabužių arba juvelyrinių papuošalų, galinčių patekti į prietaisą.

- Naudodami šį aparatą, nelieskite pūtimo turbinos.
- Laikykite vaikus, lankytojus ir gyvulius bent 15 m atstumu nuo tos vietos, kur jūs dirbate. Nepamirškite, kad vartotojas laikomas atsakingu, jeigu pats susižeidė, lankytojai yra sužeisti ar jų turtas sugadintas.
- Patikrinkite, ar kuri nors dalis nėra sugedusi. Prieš tęsdami tolesnį savo prietaiso naudojimą, patikrinkite, ar sugedusi dalis arba sugedęs priedas galės veikti toliau arba atlikti savo funkciją.
- Patikrinkite judančių dalių centravimą ir padėtį, surinkimą ir bet kurią kitą dalį, galinčią paveikti prietaiso veikimą. Apsaugos įtaisą ar bet kurią sugedusią dalį reikia pataisyti arba pakeisti Autorizuotame techninio aptarnavimo centre. Taip jūs sumažinsite gaisro, elektros smūgio ir sunkių kūno sužalojimų riziką.
- Neforsuokite prietaiso. Naudokite prietaisą, skirtą darbui, kurį jūs norite atlikti. Jūsų prietaisas bus efektyvesnis ir saugesnis, jei jūs naudosite jį jam skirtame režime.
- Gerai remkitės savo kojomis ir netieskite rankos per toli. Žiūrėkite, kad jūs visuomet išlaikytumėte savo pusiausvyrą. Stabili darbo padėtis leidžia geriau kontroliuoti savo prietaisą nenumatytu atveju.
- Jei jūsų plaukai ilgi, tai suriškite juos tokiu būdu, kad jie negalėtų užsikabinti už judančių dalių ar patekti į ventilacijos angas.
- Nenaudokite šio prietaiso, jei jūs pavargę, sergate, esate alkoholio ar narkotikų poveikyje, arba geriate vaistus.
- Nenaudokite šio prietaiso, jei darbui per mažai šviesos.
- Neleiskite kitiems asmenims naudoti savo prietaiso, nepaaiškinę jiems aparato veikimo ir neišdėstę jiems saugaus darbo instrukcijų.
- Žiūrėkite, kad laikytumėte prietaiso rankenas švarias ir sausas.
- Atsižvelkite į savo darbo aplinką. Saugokite savo elektrinius prietaisus nuo lietaus. Nenaudokite elektrinių prietaisų šlapiose ar drėgnose vietose. Žiūrėkite, kad jūsų darbo erdvė būtų gerai apšviesta. Nenaudokite elektrinių prietaisų vietose, kur yra gaisros ar sprogimo rizika.
- Padėkite bateriją į prietaisus, kurių jūs nenaudojate, į saugojimo vietą. Kai jūsų prietaisas nenaudojamas, jį ir jo bateriją reikia saugoti sausoje, aukštyje esančioje ar užrakintoje, vaikams neprieinamoje vietoje. Įsitinkinkite, kad tokie metaliniai daiktai kaip varžtai, viny ir t.t. negali trumpai sujungti baterijos kontaktus.
- Išimkite bateriją iš savo prietaiso, kai jūs nenaudojate jo, ir prieš bet kokį techninio aptarnavimo veiksmą išimkite pūtimo antgalį.
- Venkite bet kioo atsitiktinio įsijungimo. Neperkelkite

## Lietuviškai (Originalių instrukcijų vertimas)

savo akumulatorinio prietaiso, laikydami pirštą ant jungiklio.

- Būkite budrūs. Gerai žiūrėkite, ką jūs darote, ir vadovaukitės sveiku protu. Nenaudokite savo prietaiso, kai esate nuvargę.
- Tegul kvalifikuotas specialistas atlieka jūsų prietaiso remontą. Šis elektrinis įrankis atitinka įstatymo leidžiamas apsaugos normas. Reikia, kad remontą atliktų kvalifikuotas specialistas, naudodamas originalias atsargines dalis. Šio nurodymo nesilaikymas galėtų sukelti pavojų vartotojui.

**ĮSPĖJIMAS**

Dalių pakeitimo atveju naudokite vien tik originalias atsargines dalis. Šio nurodymo nesilaikymas galėtų sutrukdyti gerą prietaiso veikimą ir sukelti sužalojimą. To negana, tai pavestų niekais jūsų garantiją.

**SAUGAUS DARBO INSTRUKCIJOS, SKIRTOS BELAIDŽIAMS PRIETAISAMS**

- Prieš įdedami bateriją, įsitinkinkite, kad jungiklis yra padėtyje "išjungta". Baterijos įdėjimas į prietaisą padėtyje "įjungta" gali sukelti nelaimingą atsitikimą.
- Įkraukite savo prietaiso bateriją, naudodami tik gamintojo nurodytą įkroviklį. Įkroviklis, skirtas tam tikram baterijos tipui, gali sukelti gaisrą, jeigu jis naudojamas su kito tipo baterija.
- Su akumuliatoriniu įrankiu reikia naudoti tik ypatingą baterijos tipą. Bet kokios kitos baterijos naudojimas gali sukelti gaisrą.
- Kai baterija nenaudojama, laikykite ją atokiau nuo tokių metalinių daiktų kaip sąvaržėlės, monetos, raktai, sraigčiai, vinys, ar bet kokio daikto, galinčio sujungti jos kontaktus. Baterijos kontaktų trumpasis sujungimas gali sukelti nudegimą ar gaisrą.
- Venkite bet kokio kontakto su baterijos skysčiu baterijos skysčio išsiliejimo dėl neteisingo naudojimo atveju. Jei tai įvyksta, praplaukite paveiktą odą švariu vandeniu. Jei jūsų akys yra paveiktos, tai taip pat pasitarkite su gydytoju. Iš baterijos išmestas skystis gali sukelti dirginimą arba nudegimą.

**SAUGOKITE ŠIAS INSTRUKCIJAS. REGULIARIAI SKAIČIUKITE IR AIŠKINKITE JAS BĖT KOKIAM ASMENIUI, GALINČIAM NAUDOTI ŠĮ PRIETAISĄ. JEI JŪS PERDUODATE NAUDOTIS ŠĮ PRIETAISĄ, TAI PERDUOKITE TAIP PAT IR ŠĮ NAUDOJIMO VADOVĄ.**

**GAMINIO CHARAKTERISTIKOS**

Svoris	1,5 kg
Variklis	18 V CC
Oro greitis	190 km/h

Išmatuotas akustinis lygis

$L_{WA}: 93.7 \text{ dB(A)}$

Išmatuotas akustinis slėgio lygis

$K_{WA}: 2.0 \text{ dB(A)}$

$L_{PA}: 83 \text{ dB(A)}$

$K_{PA}: 2 \text{ dB(A)}$

Vibracija:

$a_{rh}: 1.57 \text{ m/s}^2$

$K=1.5 \text{ m/s}^2$

Baterija (nėra komplekte)

BPP-1817M

/ BPP-1815M / ABP1801 / BPP-1817MG

ABP1802 / BPL-1820 / BPL-1820G / BPL-1815

Įkroviklis (nėra komplekte)

BC-1800 / BC-1815S

/ BCL1418 / ACR-1800 / BC-1800M

/ BC-1800SMG / BCL-1800 / BCL-1800G

**TECHNINĖS SPECIFIKACIJOS****APRAŠYMAS**

1. Oro išmetimo tūta
2. Jungiklis
3. Pūtimo antgalis
4. Spragtukų liežuveliai
5. Baterija (nėra komplekte)

**MOKYKITĖS PAŽINTI SAVO NUPŪTĖJĄ**

(1 pav.)

Žiūrėkite, kad perskaitytumėte ir gerai suprastumėte savo nupūtėjo naudojimo instrukcijas bei iš anksto gerai planuotumėte, ką jūs norite atlikti. Prieš naudodami savo prietaisą, susipažinkite su visomis jo taikymo sritimis ir su jo ypatumais saugos atžvilgiu.

**PŪTIMO ANTGALIS**

Pūtimo antgalis įrengiamas ant oro išmetimo tūtos nenaudojant įrankių.

**SURINKIMAS****ĮSPĖJIMAS**

Įrengdami priedus, visada išimkite bateriją iš prietaiso. Šio nurodymo nesilaikymas gali priversti prie atsitiktinio prietaiso įsijungimo ir sukelti sunkių sužalojimų.

**PŪTIMO ANTGALIO ĮRENGIMAS (2 pav.)**

- Padėkite antgalį tokiu būdu, kad Ryobi logotipas būtų orientuotas link viršaus, po to įdėkite oro išmetimo tūtą į pūtimo antgalio galą.
- Paspauskite spragtuką, esantį oro išmetimo tūtos viršuje ir atleiskite jį, kai jis įdėtas į skylutę, esančią ant pūtimo antgalio galo.

**NAUDOJIMAS****ĮSPĖJIMAS**

Susipažinę su savo prietaisu, nepraraskite savo budrumo. Niekada nepamirškite, kad užtenka



## Lietuviškai (Originalių instrukcijų vertimas)

akimirką truncančio neatidumo jums sunkiai susižaloti.

**TAIKYMO SRITYS**

Naudokite savo nupūtėją šioms taikymo sritims:

- Valyti tokius kietus paviršius kaip garažo įvažiavimo kelius ar šaligatvius.
- Pašalinti medžio lapus ar pušies spyglius iš garažo grindų dangos ar įvažiavimo kelio.

**ĮSPĖJIMAS:**

Neskirtas naudoti pagal kitą paskirtį.

**BATERIJOS ĮDĖJIMAS (3 pav.)**

- Perjunkite jungiklį į padėtį "išjungta" (O).
- Įdėkite bateriją į nupūtėją, sutapdindami baterijos iškyšas su prietaiso baterijos laikiklio išspjovomis.
- Prieš pradėdami naudoti savo prietaisą, įsitinkinkite, kad spragtukų liežuveliai, esantys ant baterijos šonų, gerai įeina į lizdus, ir kad baterija yra teisingai prijungta.

**PERSPĖJIMAS**

Įdedami bateriją į savo nupūtėją, įsitinkinkite, kad baterijos iškyšos teisingai sutapdinamos su išspjovomis, esančiomis prietaiso viduje, ir kad spragtukų liežuveliai gerai įeina į lizdus. Blogas baterijos įdėjimas galėtų sugadinti vidines sudėtinės dalis.

**BATERIJOS IŠĖMIMAS (3 pav.)**

- Perjunkite jungiklį į padėtį "išjungta" (O).
- Suraskite spragtukų liežuvelius, esančius iš abiejų baterijos šonų ir nuspauskite juos, kad galėtumėte nuimti bateriją.
- Išimkite bateriją iš nupūtėjo.

**NUPŪTĖJO ĮJUNGIMAS IR IŠJUNGIMAS (4 pav.)**

- Kad įjungtumėte nupūtėją, perjunkite jungiklį į padėtį "įjungta" (I)
- Kad išjungtumėte nupūtėją, perjunkite jungiklį į padėtį "išjungta" (O)

**ĮSPĖJIMAS**

Nepamirškite, kad akumuliatoriniai įrankiai visada pasiruošę veikti. Tad reikia perjungti jungiklį į padėtį "išjungta" (O), kai nenaudojate savo prietaiso arba kai perkeltate jį.

**NUPŪTĖJO NAUDOJIMAS (5 pav.)**

- Kad išvengtumėte atliekų išsklaidymo, nukreipkite nupūtėjo antgalį į išorinius atliekų krūvos kraštus. Niekada nepūskite tiesiog į atliekų krūvos centrą.
- Triukšmo stiprumui apriboti venkite daugelio aparatų

ar prietaisų naudojimo vienu metu.

- Prireikus prieš naudodami savo nupūtėją, atlaisvinkite atliekas nuo žemės su grėblio ar šluotos pagalba. Jei plotas yra labai dulketas, tai esant galimybei pirma šiek tiek sudrėkinkite jį.
- Nupūtėjo naudojimas vietoj vandens čiurkšlės grioviams, tvoros sienelėms, terasoms, grotelėms, prieangiams ir vejoms valyti leidžia jums taupyti vandenį.
- Tikrinkite, kad zonoje, kur jūs ketinate naudoti savo nupūtėją, nėra vaikų, gyvulių, atidarytų langų ar neseniai nuplautų automobilių.
- IŠVALYKITE plotą, panaudoję ten savo nupūtėją. Išmeskite atliekas tinkamu būdu.

**TECHNINIS APTARNAVIMAS****ĮSPĖJIMAS**

Dalių pakeitimo atveju reikia naudoti vien tik originalias atsargines dalis. Bet kokios kitos atsarginės dalies naudojimas gali sukelti pavojų arba sugadinti gaminį.

Nenaudokite tirpiklių plastikinėms dalims valyti. Parduotuvėse parduodami tirpikliai gali sugadinti daugumą plastikų. Naudokite švarų skudurą nešvarumams, dulkelėms, alyvai, tepalui ir t.t. valyti.

**ĮSPĖJIMAS**

Niekada neleiskite stabdžio skysčiui, benzinui, benzino pagrindu pagamintiems produktams, skvarbioms alyvoms ir t.t. kontaktuoti su plastikinėms dalimis. Šie cheminiai produktai turi medžiagų, galinčių sugadinti, pabloginti ar sunaikinti plastiką.

**ĮSPĖJIMAS**

Nebandykite modifikuoti savo prietaiso arba prijungti priedų, kurių naudojimas nerekomenduojamas. Iš tokių pakeitimų ar modifikacijų atsiranda piktnaudžiavimas ir rizika nulemti pavojingas situacijas, galinčias sukelti sunkių kūno sužalojimų.

**ĮSPĖJIMAS**

Kad išvengtumėte sunkių susižalojimų, visada išimkite bateriją iš prietaiso jam išvalyti ar bet kokiam techninio aptarnavimo veiksmui atlikti.

**NUPŪTĖJO SAUGOJIMAS**

Prieš padėdami savo nupūtėją į saugojimo vietą, kruopščiai išvalykite jį. Laikykite savo prietaisą sausoje, gerai vėdinamoje ir vaikams neprieinamoje vietoje. Nelaikykite jo arti nuo tokių koroziją sukeliančių reagentų



**Lietuviškai (Originalių instrukcijų vertimas)**

kaip cheminės sodininkystės medžiagos arba druskos, naudojamos prieš apledėjimą.

**ATLIEKŲ ŠALINIMAS**

Neišmeskite elektrinių įrankių kartu su buitės šiukšlėmis. Tegul jie bus perdirbti atliekų perdirbimo centruose. Susisiekite su valdžios institucijomis arba su savo platintoju, kad susipažintumėte su tinkama atliekų perdirbimo procedūra.



## Latviski (Tulkojums no oriģinālās dokumentācijas)

Jūsu pūtējs ir izstrādāts un ražots atbilstoši Ryobi augstajiem uzticamības, lietošanas viegluma un drošības standartiem. Pie pareizas kopšanas tas jums uzticami un bez traucējumiem kalpos vairākus gadus.

Paldies, ka iegādājāties Ryobi produktu!

### DROŠĪBAS INSTRUKCIJAS



#### BRĪDINJUMS

Lietojot elektriskos bezvada darbarīkus, ir jāievēro galvenās drošības instrukcijas, lai tādējādi mazinātu varbūtību, ka notiek aizdegšanās, tiek gūti savainojumi vai noplūst akumulatora šķidrums.

Lūdzu, iepazīstieties ar visiem šeit sniegtajiem padomiem drošības jomā, un tikai tad sāciet lietot darbarīku. Saglabājiet šo lietošanas instrukciju.



Iepazīstieties ar lietošanas instrukciju, ievērojiet brīdinājumus un norādījumus par drošību.



Lietojiet aizsargbrilles un dzirdes aizsardzības līdzekļus.



Darbarīku nedrīkst lietot lietus laikā vai atstāt ārā lietū.



Darba vietas tuvumā nedrīkst atrasties nepiederošas personas.



Nepieskarieties ventilācijas spraugām.



Darbarīks atbilst visām normām ES valstī, kurā tas ir iegādāts.



EurAsian atbilstības marķējums.



Ukrainas apstiprinājuma zīme

### IEPAZĪSTĪETIES AR VIS M ŠEIT SNIEGTĀJ M DROŠĪBAS INSTRUKCIJ M UN TIKAI TAD S CIET DARBARĪKA LIETOŠANU

- Neļaujiet šo darbarīku lietot bērniem un cilvēkiem, kam trūkst pieredzes darbā ar to.
- Valkājiet garas un biezas bikses, neslīdīgus zābakus un darba cimdus.
- Lietojot šo darbarīku, nedrīkst būt basas kājas; nav pieļaujama arī vaļēju apavu valkāšana.

- Nevalkājiet plandošu apģērbu un rotaslietas, kas var iekerties darbarīka daļās.
- Lietojot darbarīku, nedrīkst pieskarties gaisa pūtēja turbīnai.
- Neļaujiet bērniem, ar darbu nesaistītiem cilvēkiem un dzīvniekiem uzturēties tuvāk nekā 15 metru attālumā no vietas, kur strādājat. Atcerieties, ka darbarīka lietotājs ir atbildīgs par traumām, kuras gūst viņš pats vai citi cilvēki, kā arī par materiālajiem zaudējumiem.
- Pārbaudiet, vai darbarīka detaļas nav bojātas. Darbarīka lietošanu var turpināt tikai pēc tam, kad esat pārbaudījis, vai bojātā daļa vai piederums spēs darboties un veikt paredzētās funkcijas.
- Pārbaudiet kustīgo daļu stāvokli, kā arī kopējo montāžu un visas pārējās daļas, kuras var ietekmēt darbarīka darbību. Ja kāda daļa ir bojāta, tad tā ir jāsalabo vai jānomaina licencētā darbnīcā. Tādējādi samazināsiet aizdegšanās, elektriskās strāvas trieciena un smagu traumu briesmas.
- Nelietojiet šo darbarīku ar pārlieku lielu spēku. Izvēlieties tādu darbarīku, kurš ir piemērots darbam, kuru gatavojaties veikt. Visražīgāk un visdrošāk darbarīks strādā tad, ja to darbinā ar paredzēto jaudu.
- Stāviet stingri ar abām kājām, nesniedzieties ar rokām pārāk tālu. Vienmēr stāviet stabili un saglabājiet līdzsvaru. Strādājot stabilā stāvoklī, savu darbarīku varēsiet valdīt arī tad, ja notiks kas neparedzēts.
- Ja jums ir gari mati, tad tos sasieniet tādā veidā, lai tie nevar iekerties darbarīka kustīgajās daļās vai ventilācijas spraugās.
- Neestrādājiet ar šo darbarīku, kad esat stipri noguris, saslimis, lietojis alkoholiskus dzērienus vai narkotiskas vielas, kā arī tad, ja lietojat zāles.
- Nelietojiet šo darbarīku, ja darba vieta nav pietiekami labi apgaismota, lai varētu strādāt.
- Neļaujiet citiem cilvēkiem lietot darbarīku, kamēr tiem neesat izskaidrojis ierīces darbības principus un iepazīstinājis ar drošības instrukcijām.
- Raugieties, lai darbarīka rokturi būtu tīri un sausi.
- Ņemiet vērā apstākļus, kādi ir jūsu darbavietā. Elektriskos darbarīkus nedrīkst pakļaut lietus iedarbībai. Elektriskos darbarīkus nedrīkst lietot slapjā vai ļoti mitrā vietā. Raugieties, lai jūsu darbavietā būtu labi apgaismota. Elektriskos darbarīkus nedrīkst lietot vietā, kur ir aizdegšanās vai sprādziena briesmas.
- Noglabājiet akumulatoru un darbarīkus, kurus nelietojat. Kad darbarīks un akumulators netiek lietots, tas ir jānoglabā sausā vietā aiz atslēgas vai pietiekami augstu, lai tam nevarētu piekļūt bērni. Raugieties, lai metāla priekšmeti, piemēram, skrūves, naglas u.tml., nerada akumulatora spaiļu īssavienojumu.
- Kad darbarīku nelietojat, kā arī pirms apkopes darbiem izņemiet darbarīka akumulatoru un noņemiet cauruli.



**Latviski (Tulkojums no oriģinālās dokumentācijas)**

- Nepieļaujiet, ka ierīce pati no sevis iedarbojas. Bezvada darbarīku nedrīkst pārvietot, turot pirkstu uz mēlītes slēdža.
- Saglabājiet modrību. Uzmanīgi skatieties, ko darāt, un esiet prātīgs darba laikā. Nelietojiet šo darbarīku, kad esat stipri noguris.
- Darbarīka remontu uzticiet tikai kvalificētam meistaram. Šis elektriskais darbarīks atbilst likumā noteiktajiem drošības standartiem. Labošana ir jāveic kvalificētam meistaram, izmantojot tikai oriģinālās rezerves daļas. Šā noteikuma pārkāpšana var apdraudēt lietotāja drošību.



**BRĪDINJUMS**

Nomainot darbarīka detaļas, izmantojiet tikai oriģinālās rezerves daļas. Ja šo norādījumu neievēro, tad ir iespējami darbības traucējumi un traumas. Turklāt tādā gadījumā darbarīka garantija vairs nebūs spēkā.

**NOR DĪJUMI PAR BEZVADA ELEKTRISKO DARBARĪKU DROŠĪBU**

- Pirms akumulatora ievietošanas ierīcē pārlicinieties, ka slēdzis ir pārslēgts aptures stāvoklī. Ievietojot akumulatoru darbarīkā, kurš ir ieslēgts darba stāvoklī, varat izraisīt nelaimes gadījumu.
- Darbarīka akumulatoru drīkst uzlādēt tikai ar tādu uzlādētāju, kuru ir noteicis ražotājusņēmums. Uzlādētājs, kurš ir piemērots noteiktam akumulatoru veidam, var izraisīt aizdegšanos, ja to lieto, lai uzlādētu cita veida akumulatoru.
- Bezvada elektriskajam darbarīkam drīkst lietot tikai viena noteikta veida akumulatoru. Lietojot cita veida akumulatoru, var notikt aizdegšanās.
- Kad akumulatoru nelietojat, raugieties, lai tā tuvumā nebūtu metāla priekšmetu, piemēram, papīra saspaužu, monētu, atslēgu, skrūvju, naglu un citu lietu, kuras var savienot akumulatora spaiļes. Ja notiek akumulatora spaiļu īssavienojums, tad ir iespējami apdegumi un var izcelties ugunsgrēks.
- Ja, darbarīku nepareizi lietojot, noplūst akumulatora šķidrums, tad nekādā gadījumā nepieskarieties šim šķidrumam. Ja notiek noplūde, tad šķidruma skartās vietas noskalojiet ar tīru ūdeni. Ja akumulatora šķidrums nonāk acīs, tad vērsieties pie ārsta. Šķidrums, kas izplūst no akumulatora, var radīt kairinājumu un apdegumus.

**SAGLABĀJIET ŠIS INSTRUKCIJAS. INSTRUKCIJAS REGULĀRI IZMANTOJIET UZZIŅAI UN AR TĀM IEPAZĪSTINIET PERSONAS, KURAS VĒLAS LIETOT DARBARĪKU. JA DARBARĪKU KĀDAM AIZDODAT, TAD DODIET LĪDZI ARĪ ŠO LIETOŠANAS INSTRUKCIJU.**

**IZSTRĀDĀJUMA TEHNISKIE DATI**

Masa	1,5 kg
Dzinējs	18 V līdzstrāva
Gaisa plūsmas ātrums	190 km/h
Izmēritais skaņas intensitātes līmenis	$L_{WA}$ :93.7dB(A)
	$K_{WA}$ :2.0dB(A)
Izmēritais skaņas spiediena līmenis	$L_{pA}$ :83 dB(A)
	$K_{pA}$ :2 dB(A)
Vibrācijas:	$a_{h1}$ :1.57 m/s <sup>2</sup>
	$K$ =1.5 m/s <sup>2</sup>
Akumulators (neietilpst komplektā)	BPP-1817M
	/ BPP-1815M / ABP1801 / BPP-1817MG
	ABP1802 / BPL-1820 / BPL-1820G / BPL-1815
Uzlādētājs (neietilpst komplektā)	BC-1800 / BC-1815S
	/ BCL1418 / ACR-1800 / BC-1800M
	/ BC-1800SMG / BCL-1800 / BCL-1800G

**RAKSTURLIELUMI**

**ZĪMĒJUMA PASKAIDROJUMI**

1. Gaisa plūsmas uzgalis
2. Slēdzis
3. Gaisa plūsmas caurule
4. Bloķēšanas fiksatori
5. Akumulators (neietilpst komplektā)

**IEPAZĪSTIET PŪTĒJU (1. att.)**

Izlasiet un iegaumējiet norādījumus par pūtēja lietošanu, lai sekmīgi varētu veikt paredzēto darbu. Pirms sākat lietot darbarīku, iepazīstieties ar tā funkcijām un lietošanas drošības noteikumiem.

**GAISA PLŪSMAS CAURULE**

Gaisa plūsmas cauruli uzstāda gaisa plūsmas uzgalim; šā darba veikšanai nav nepieciešami nekādi instrumenti.

**MONTĀŽA**



**BRĪDINJUMS**

Veicot piederumu montāžu, vienmēr iepriekš atvienojiet akumulatoru. Ja šo norādījumu neievēro, tad ir iespējama nejauša iedarbināšana, kas var izraisīt smagas traumas.

**GAISA PLŪSMAS CAURULES MONTĀŽA (2. att.)**

- Cauruli novietojiet ar Ryobi logotipu uz augšu, pēc tam pūtēja gaisa plūsmas uzgali ievietojiet gaisa plūsmas caurules galā. u.
- Nospiediet fiksatoru, kas atrodas uz gaisa plūsmas uzgaļa, un to atlaidiet, kad tas ir iekļāvies spraugā, kas ir gaisa plūsmas caurules galā.





## Latviski (Tulkojums no oriģinālās dokumentācijas)

**LIETOŠANA****BRĪDINJUMS**

Arī pēc iepazīšanās ar darbarīka funkcijām nezaudējiet modrību, veicot darbu! Atcerieties, ka pat īss neuzmanības mirklis var izraisīt smagas traumas!

**PAREDŽETAIS PIELIETOJUMS**

Pūtēju ir paredzēts pielietot šādiem nolūkiem:

- Lai tīrītu virsmas ar cietu segumu, piemēram, garāžas iebrauktuvi vai celiņus.
- Lai tīlīņus un garāžas iebrauktuvi atbrīvotu no koku lapām vai skujām.

**BRĪDINĀJUMS:**

Nav paredzēts citiem pielietojumiem.

**AKUMULATORA IEVIETOŠANA (3. att.)**

- Slēdzi pārvietojiet stāvoklī IZSLĒGTS (O).
- Akumulatoru ievietojiet pūtējā, akumulatora izciļņus liekot pret gropēm, kas atrodas akumulatora balstā.
- Pirms sākat strādāt ar darbarīku, pārliecinieties, ka akumulators ir pareizi ievietots un ka akumulatora fiksatori abās tā malās ir izveidojuši labu saķeri.

**BRĪDINJUMS**

Darbarīkā ievietojot akumulatoru, raugieties, lai akumulatora izciļņi pareizi savietojas ar gropēm darbarīka iekšienē un lai fiksatori pareizi bloķējas. Nepareiza akumulatora ievietošana var izraisīt iekšējo detaļu bojājumus.

**AKUMULATORA IZŅEMŠANA (3. att.)**

- Slēdzi pārvietojiet stāvoklī IZSLĒGTS (O).
- Atrodiet fiksatorus, kas ir abos akumulatora sānos, un nospiediet tos, lai varētu izņemt akumulatoru.
- Izņemiet pūtēja akumulatoru.

**PŪTĒJA IEDARBINĀŠANA/IZSLĒGŠANA****(4. att.)**

- Lai pūtēju iedarbinātu, slēdzi pārvietojiet stāvoklī IZSLĒGTS (I)
- Lai apturētu pūtēja darbību, slēdzi pārvietojiet stāvoklī IZSLĒGTS (O)

**BRĪDINJUMS**

Neaizmirstiet, ka bezvada elektriskie darbarīki var sākt darboties jebkurā brīdī. Tādēļ laikā, kad

šādu darbarīku nelietojat vai pārvadājat, tā slēdzim noteikti ir jābūt stāvoklī IZSLĒGTS (O).

**PŪTĒJA LIETOŠANA (5. att.)**

- Lai grūzi netiktu izvaidīti, pūtēja caurule ir jāvērs pret grūzu kaudzes ārējām malām. Nepūtiet tieši grūzu kaudzes vidū.
- Lai neradītu pārāk lielu troksni, vienlaikus nestrādājiet ar vairākiem darbarīkiem.
- Vispirms ar grābekļa vai slotas palīdzību uzirdiniet grūzus un tikai pēc tam lietojiet pūtēju. Ja vieta ir ļoti putekļaina, tad sākumā to nedaudz samitriniet, ja vien tas ir iespējams.
- Lietojot pūtēju, nevis ūdens strūklu, lai tīrītu ūdens noteku, terasi, verandu, zālāju u.tml., ietaupīsiet ūdeni.
- Vietā, kur grasāties strādāt ar pūtēju, nedrīkst uzturēties bērni vai mājdzīvnieki; tur arī nedrīkst būt atvērti logi un atrasties neseno nomazgātas automašīnas.
- Pēc darba ar pūtēju nepieciešams SAKOPT apkārtni. Grūzus attiecīgi utilizējiet.

**UZTURĒŠANA DARBA KĀRTĪBĀ****BRĪDINJUMS**

Ja nepieciešama detaļu nomaīņa, tad šim nolūkam drīkst izmantot tikai oriģinālās detaļas. Citu rezerves daļu izmantošanas gadījumā var rasties briesmas un ir iespējami darbarīka bojājumi.

Tirot plastmasas detaļas, nedrīkst lietot šķīdinātājus. Vairums plastmasas detaļu var gūt bojājumus, ja tās saskaras ar veikalos nopērkamajiem šķīdinātājiem. Lai notīrītu traipus, putekļus, eļļu, smērvielas u.tml., izmantojiet tīru lupatīņu.

**BRĪDINJUMS**

Plastmasas detaļas nekādā gadījumā nedrīkst saskarties ar bremžu šķidrumu, degvielu, naftas produktiem, iesūcošos eļļu u.tml. Šādu ķīmikāliju sastāvā ir vielas, kuras var sabojāt un sagraut plastmasu vai samazināt tās izturību.

**BRĪDINJUMS**

Nemēģiniet darbarīku pārbūvēt vai tam pievienot piederumus, kuru lietošana nav ieteicama. Tādi pārveidojumi un grozījumi var novest pie nepareizas darbarīka lietošanas, kā arī palielina varbūtību, ka rodas briesmas, kuru rezultātā lietotājs var gūt smagas traumas.



## Latviski (Tulkojums no oriģinālās dokumentācijas)

**BRĪDINJUMS**

Lai nepieļautu smagas traumas, veicot darbarīka apkopi vai tīrīšanu, vienmēr iepriekš izņemiet akumulatoru.

**PŪTĒJA GLABĀŠANA**

Pirms noglabāšanas pūtējs ir rūpīgi jānotīra. Pūtēju glabājiet sausā, labi vēdināmā telpā, kur tam nevar piekļūt bērni. Neglabājiet to līdzās vielām, kuras var izraisīt koroziju, piemēram, blakus dārza darbos izmantojamām ķīmikālijām vai atsaldēšanai paredzētam sālim.

**UTILIZĒŠANA**

Elektriskās ierīces nedrīkst izmest kopā ar parastiem sadzīves atkritumiem. Tās ir jānodod īpašā pārstrādāšanas centrā. Sazinieties ar pašvaldības iestādēm vai veikalu, kur pirkāt ierīci, lai uzzinātu, kā to pareizi nodot pārstrādei.

## Slovenčina (Preklad z pôvodných inštrukcií)

Vaše dýchadlo bolo skonštruované a vyrobené podľa vysokého štandardu spoločnosti Ryobi, týkajúceho sa spoľahlivosti, jednoduchej prevádzky a bezpečnosti operátora. Ak sa o výrobok budete správne starať, bude vám dlhé roky spoľahlivo a bezproblémovo slúžiť. Ďakujeme, že ste si zakúpili výrobok od spoločnosti Ryobi.

## BEZPEČNOSTNÉ POKYNY



## UPOZORNENIE

Pri používaní elektrických náradí sa vždy musia dodržiavať základné bezpečnostné opatrenia, aby sa znížilo riziko požiaru, vytečenia elektrolytu alebo zranenia osôb, ktoré obsahujú nasledovné:

Predtým, ako začnete používať toto náradie, prečítajte si všetky pokyny; uschovajte si tento návod pre budúce použitie.



Prečítajte si pozorne návod na použitie a dodržiavajte všetky upozornenia a bezpečnostné pokyny.



Pri práci použijte ochranné okuliare a chrániče sluchu.



Nepoužíajte v daždi ani nenechávajte vonku, keď prší.



Okolostojace osoby sa musia zdržiavať v bezpečnej vzdialenosti.



Nedotýkajte sa ventilátora.



Vyhovuje všetkým regulačným normám v krajine EÚ, v ktorej bol výrobok zakúpený.



Euroázijská značka zhody



Ukrajinské označenie zhody

## PRED ZAČATÍM PRÁCE SI PREČÍTAJTE VŠETKY POKYNY

- Nedovoľte tento výrobok používať deťom a osobám, ktoré nemajú skúsenosti s jeho používaním.
- Noste dlhé a hrubé nohavice, protišmykovú bezpečnostnú obuv a rukavice.

- Výrobok neobsluhujte s bosými nohami ani nenoste otvorenú obuv.
- Nenoste voľný odev ani šperky, ktoré by sa mohli zamotať do výrobku.
- Nedotýkajte sa ventilátora, keď je fúkač zapnutý.
- Okolostojace osoby, deti a zvieratá musia zostať vo vzdialenosti aspoň 15 metrov od miesta používania výrobku. Pamätajte na to, že používateľ je zodpovedný za nehody spôsobené okolostojacím osobám, ich majetku, ako aj sebe.
- Skontrolujte, či niektoré dielce nie sú poškodené. Pred ďalším pokračovaním používania náradia dôkladne skontrolujte, či niektorý dielec nie je poškodený a či náradie môže riadne fungovať a plniť svoju funkciu.
- Skontrolujte, či nie sú niektoré dielce zlomené, alebo či iné podmienky neovplyvňujú činnosť výrobku. Poškodený kryt alebo akúkoľvek inú poškodenú súčiastku je potrebné nechať opraviť alebo vymeniť v autorizovanom servise. Znížte tak riziko úrazu elektrickým prúdom, požiaru alebo vážneho zranenia.
- Na výrobok netlačte. Používajte vždy náradie vhodné na daný účel. Používanie vhodného náradia vám prácu uľahčí a urobí ju bezpečnejšou a rýchlejšou.
- Zaujmite pevný postoj a ruky nenaťahujte príliš ďaleko alebo vysoko. Zaujmite pevný postoj v nohách a pracujte v stabilnej polohe. Správny postoj a rovnováha umožňujú dosiahnuť lepšiu kontrolu nad výrobkom v neočakávanej situácii.
- Pokiaľ máte dlhé vlasy, zopnite si ich alebo siahnite gumičkou, aby sa nemohli zachytiť v pohybujuúcich sa častiach alebo v prívode vzduchu.
- Nepoužívajte výrobok, keď ste unavení, chorí alebo pod vplyvom alkoholu, drog alebo liekov, ktoré znižujú pozornosť.
- Nepoužívajte tento výrobok, pokiaľ nemáte dostatočné osvetlenie na prácu.
- Nikdy nedovoľte iným osobám používať výrobok, pokiaľ sa neoboznámili s pokynmi na jeho používanie.
- Rukoväť udržiavajte suchú a čistú.
- Skontrolujte pracovné prostredie. Nevystavujte elektrické náradie dažďu. Nepoužívajte elektrické náradie na vlhkých a mokrych miestach. Zabezpečte dostatočné osvetlenie pracovného prostredia. Nepoužívajte elektrické náradie na miestach, kde hrozí riziko požiaru alebo explózie.
- Nepoužívaný akumulátor a náradie odložte. Keď náradie a akumulátor nepoužívate, odložte ich na suchom mieste, ktoré je vo výške alebo uzamknuté, mimo dosahu detí. Zabezpečte, aby svorky na akumulátore nemohli byť skratované inými kovovými súčiastkami, napr. skrutkami, klincami a pod.
- Keď náradie nepoužívate, odpojte ho od akumulátora a odpojte trubicu fúkača pred údržbou.
- Zabráňte náhodnému spusteniu. Neprenášajte náradie s prstom na spínači.
- Buďte ostražití. Sledujte, čo robíte. Riadte sa zdravým rozumom. Nepoužívajte náradie, ak ste unavení.

## Slovenčina (Preklad z pôvodných inštrukcií)

- Náradie dajte opraviť kvalifikovanému technikovi. Toto náradie je vyrobené v súlade s platnými bezpečnostnými predpismi. Opravy môžu vykonávať len kvalifikovaní technici, ktorí používajú originálne náhradné dielce. V opačnom prípade to môže spôsobiť vážne ohrozenie používateľa.

**UPOZORNENIE**

Používajte len originálne náhradné dielce. Pri nedodržaní tohto pokynu nemusí byť náradie úplne funkčné, okrem toho sa vystavujete nebezpečenstvu úrazu a môže zaniknúť platnosť záruky.

**POUŽÍVANIE A STAROSTLIVOSŤ O AKUMULÁTOROVÉ NÁRADIE**

- Pred vložením akumulátora do náradia skontrolujte, či je prepínač vo vypnutej polohe. Vkladanie akumulátora do náradia, keď je prepínač v zapnutej polohe, zvyšuje riziko nehody.
- Na nabíjanie akumulátora používajte len nabíjačku odporúčanú výrobcom. Pri použití nevhodnej nabíjačky, ktorá nie je kompatibilná s vašim modelom akumulátora, môže vzniknúť požiar.
- Elektrické náradie používajte len s predpísaným typom akumulátora. Používanie iných akumulátorov môže spôsobiť zranenie alebo požiar.
- Keď akumulátor nepoužívate, nenechávajte ho v blízkosti kovových predmetov, ako sú kancelárske sponky, mince, kľúče, klince, skrutky alebo iné malé kovové predmety, ktoré by mohli vytvoriť krátke spojenie medzi svorkami akumulátora. Skratovanie svoriek akumulátora môže spôsobiť popáleniny alebo požiar.
- Pri používaní akumulátora v nevhodných podmienkach môže vytečť elektrolyt; vyvarujte sa kontaktu s elektrolytom. Ak sa vytekajúci elektrolyt dostane do styku s pokožkou, postihnuté miesto opláchnite vodou. Ak sa elektrolyt dostane do očí, vyhľadajte lekársku pomoc. Elektrolyt vytekajúci z akumulátora môže zapríčiniť podráždenie alebo popáleniny.

**USCHOVAJTE SI TIETO POKYNY. PRAVIDELNE SI ICH ČÍTAJTE A INFORMUJTE O NICH PRÍPADNÝCH ĎALŠÍCH POUŽÍVATEĽOV. AK TENTO VÝROBK NIEKOMU POŽIČIATE, POŽIČAJTE AJ TIETO POKYNY.**

**TECHNICKÉ ÚDAJE**

Hmotnosť 1,5 kg  
Motor 18 V jednosmerné napätie

Rýchlosť vzduchu	190 km/h
Nameraná hladina Výkonu hluku	$L_{WA}$ :93.7dB(A)
	$K_{WA}$ :2.0dB(A)
Nameraná hladina tlaku hluku	$L_{pA}$ :83 dB(A)
	$K_{pA}$ :2 dB(A)
Vibrácie:	$a_{11}$ :1.57 m/s <sup>2</sup>
	$K=1.5$ m/s <sup>2</sup>
Akumulátor (nie je súčasťou dodávky)	BPP-1817M / BPP-1815M / ABP1801 / BPP-1817MG
	ABP1802 / BPL-1820 / BPL-1820G / BPL-1815
Nabíjačka (nie je súčasťou dodávky)	BC-1800 / BC-1815S / BCL1418 / ACR-1800 / BC-1800M / BC-1800SMG / BCL-1800 / BCL-1800G

**CHARAKTERISTIKA****POPIS**

- Vývod na kryte fúkača
- Hlavný spínač
- Trubica fúkača
- Západky
- Akumulátor (nie je súčasťou dodávky)

**OBOZNÁMTE SA S FÚKAČOM (Obr. 1)**

Bezpečné používanie tohto výrobku vyžaduje pochopiť informácie o fúkači a v tomto návode, ako aj vedomosti o projekte, ktorý chcete zrealizovať. Predtým, ako začnete používať tento výrobok, oboznámte sa s jeho funkčnými vlastnosťami a s bezpečnostnými pokynmi.

**TRUBICA FÚKAČA**

Trubicu fúkača môžete namontovať na fúkač bez použitia nástrojov.

**MONTÁŽ****UPOZORNENIE**

Pred montážou dielcov vždy vyberte akumulátor z fúkača, aby ste zabránili náhodnému spusteniu, ktoré by mohlo spôsobiť vážne zranenie.

**MONTÁŽ TRUBICE FÚKAČA (Obr. 2)**

- Zasuňte trubicu fúkača, s oblasťou loga smerom hore, na vývod na kryte fúkača.
- Stlačte jazýček na vývode na kryte fúkača.
- Zatlačte jazýček na vývode na kryte fúkača dole, kým nezapadne na miesto cez otvor v trubici fúkača.

## Slovenčina (Preklad z pôvodných inštrukcií)

## POUŽÍVANIE

**UPOZORNENIE**

Aj keď sa s výrobkom dobre oboznámite, nikdy neprestávajú byť opatrní. Pamätajte na to, že aj zlomok sekundy nepozornosti môže spôsobiť vážne zranenie.

**ÚČEL POUŽÍVANIA**

Toto náradie používajte len na tieto účely:

- Čistenie pevných povrchov, ako sú príjazdové cesty a chodníky.
- Odstraňovanie lístia a ihličia z terás a príjazdových ciest.



**VAROVANIE: Nie je určené na iné použitie.**

**VLOŽENIE AKUMULÁTORA (Obr. 3)**

- Prepnite hlavný spínač do vypnutej polohy OFF (O).
- Vložte akumulátor do fúkača. Rebrá na akumulátore musia správne zapadnúť do drážok batériového priestoru fúkača.
- Predtým, ako začnete fúkač používať, skontrolujte správnu funkčnosť blokovacieho systému (západiek) na oboch stranách akumulátora, a či je akumulátor v náradí správne umiestnený.

**VÝSTRAHA**

Pri vkladaní akumulátora do fúkača dávajte pozor, aby rebro na akumulátore bolo zarovnané so zadnou časťou fúkača, a aby správne zapadlo na miesto. Nesprávne vloženie akumulátora môže spôsobiť poškodenie vnútorných častí.

**VYBRATIE AKUMULÁTORA (Obr. 3)**

- Prepnite hlavný spínač do vypnutej polohy OFF (O).
- Nájdite západky na boku akumulátora a stlačením oboch strán uvoľnite akumulátor.
- Vyberte akumulátor z fúkača.

**ZAPNUTIE/VYPNUTIE FÚKAČA (Obr. 4)**

- Fúkač zapnete prepnutím hlavného spínača do polohy ON (I).
- Fúkač vypnete prepnutím hlavného spínača do polohy OFF (I).

**UPOZORNENIE**

Akumulátorové náradie môže byť vždy kedykoľvek uvedený do prevádzky. Preto by spínač mal byť vždy vo vypnutej polohe OFF, keď náradie nepoužívate alebo ho prenášate.

**POUŽÍVANIE FÚKAČA (Obr. 5)**

- Keď chcete zabrániť rozptýleniu lístia a iného záhradného odpadu, fúkajte okolo vonkajšieho okraja kôpky. Nikdy nefúkajte priamo do stredu kôpky.
- Úroveň hluku znížite obmedzením počtu náradí používaných súčasne.
- Pred fúkaním uvoľnite záhradný odpad pomocou hrabli a metly. V prašnom prostredí povrch mierne zvlhčite, ak máte k dispozícii vodu.
- Šetrite vodu použitím výkonných postrekovačov namiesto hadíc používaných u väčšiny aplikácií pre trávniky a záhrady vrátane plôch, ako sú odkvapy, zásteny, nádvoria, rošty, verandy a záhrady.
- Dávajte pozor, aby ste odpad nefúkali na deti, domáce zvieratá, otvorené okná alebo čerstvo umyté autá.
- Fúkač alebo ostatné zariadenia po použití VYČISTITE! Lístie a iný záhradný odpad náležite zlikvidujte.

**ÚDRŽBA****UPOZORNENIE**

V prípade opravy používajte len originálne náhradné dielce. Použitie iných dielcov môže spôsobiť nebezpečenstvo alebo poškodenie výrobku.

Pri čistení plastových častí nepoužívajte rozpúšťadlá. Väčšina plastov je náchylná na poškodenie pri používaní rôznych typov komerčných rozpúšťadiel. Na odstránenie špiny, prachu, oleja, maziva atď. použite čisté handry.

**UPOZORNENIE**

Nedovoľte, aby sa do kontaktu s plastovými časťami dostali brzdové kvapaliny, benzín, ropné produkty, penetračné oleje atď. Tieto produkty obsahujú látky, ktoré môžu zničiť, poškodiť alebo inak narušiť povrch plastu.

**UPOZORNENIE**

Výrobok neupravujte ani nevytvárajte príslušenstvo, ktoré nie je pre tento výrobok odporúčané. Akékoľvek takéto zmeny alebo úpravy sú nesprávne a mohli by spôsobiť nebezpečný stav, ktorý môže viesť k možnému vážnemu zraneniu.

**UPOZORNENIE**

Pri čistení alebo vykonávaní údržby vždy vyberte akumulátor z náradia, aby ste zabránili vážnemu zraneniu.

**Slovenčina (Preklad z pôvodných inštrukcií)****SKLADOVANIE FÚKAČA**

Pred odložením fúkač dôkladne očistite. Fúkač vždy uskladňujte na dobre vetranom mieste, mimo dosahu detí. Nástroje neuskładňujte v blízkosti žieravých látok, ako napríklad v blízkosti záhradkárskeho alebo záhradníckeho chemických prípravkov alebo soli na zimný posyp komunikácií.

**LIKVIDÁCIA**

Elektrické výrobky sa nesmú likvidovať spolu s domácim odpadom. Odovzdajte ich na recyklovanie v zariadeniach na to určených. Informujte sa u miestnych orgánov alebo u svojho predajcu.





**Български (Превод от оригиналните инструкции)**

Вашият уред за обдухване е проектиран и произведен според високите стандарти на Ryobi за надеждност, лесна работа и безопасност на оператора. При правилна грижа за уреда се гарантира дългогодишна здрава и безпроблемна работа. Благодарим Ви, че закупихте продукт на Ryobi.

**ПРАВИЛА ЗА БЕЗОПАСНОСТ**

**⚠ ПРЕДУПРЕЖДЕНИЕ**  
 Когато използвате безжични електрически инструменти, винаги трябва да спазвате общите правила за безопасност, за да се ограничи рискът от пожар, телесни повреди и изтичане на течност от батерията.

Преди работа с инструмента прочетете всички правила за безопасност. Запазете настоящото ръководство за употреба.

 Прочетете ръководството за употреба и спазвайте указанията и инструкциите за безопасност.

 Носете предпазни средства за ушите и очите.

 Не работете с машината на дъжд и не я оставяйте на открито, когато вали.

 Дръжте страничните лица далеч от работния участък.

 Не докосвайте вентилационните отвори.

 Тази машина е в съответствие с нормативната уредба на държавата от ЕС, където е била закупена.

 EurAsian знак за съответствие.

 Украински знак за съответствие

**ПРЕДИ РАБОТА С ИНСТРУМЕНТА ПРОЧЕТЕТЕ ВСИЧКИ ПРАВИЛА ЗА БЕЗОПАСНОСТ.**

- Не допускайте деца и необучени лица да използват машината.
- Трябва да носите дълъг и плътен панталон, обувки, които не се пързаят, и работни ръкавици.
- Никога не работете с боси крака и с отворени обувки.
- Не носете широки дрехи и бижута, които могат да се закачат в инструмента.

- Не докосвайте перката, когато използвате тази машина.
- Децата, страничните лица и животните трябва да стоят на разстояние най-малко 15 м от мястото, където работите. Не забравяйте, че потребителят носи отговорност за телесни повреди върху самия него, на трети лица и за имуществени щети.
- Уверете се, че няма повредени части. Преди да продължите работа, проверете дали съответната част или повредена принадлежност може да работи изправно.
- Проверете центровката и състоянието на движещите се части, слобката и всичко, което може да повлияе на изправното функциониране. Неизправните предпазители и други части трябва да се ремонтират или подменят само в одобрен сервизен център. Така ще намалите опасността от пожар, токов удар и тежки телесни повреди.
- Не претоварвайте инструмента. Използвайте подходящия инструмент за работата, която искате да извършите. Ще работи много по-ефективно и безопасно, ако спазвате режима, за който е разработен.
- Стъпете стабилно на земята и не протягайте ръце надалеч. Винаги трябва да пазите равновесие. При стабилна позиция за работа можете по-добре да контролирате инструмента в непредвидени ситуации.
- Ако сте с дълга коса, вдигнете я, за да не се закачи в движещите се части и във вентилационните отвори.
- Не работете с тази машина, ако сте изморени, болни, под въздействие на алкохол или опиати, или ако взимате лекарства.
- Не използвайте машината, ако светлината е недостатъчна за работа.
- Не давайте други лица да работят с машината, преди да сте ги инструктирали за начина ѝ на работа и за правилата за безопасност.
- Дръжките на инструмента трябва винаги да са чисти и сухи.
- Обърнете внимание на работната среда. Не излагайте електрически инструменти на дъжд. Не работете с електрически инструменти на влажни или мокри места. Работният ви участък трябва да е добре осветен. Не използвайте електрически инструменти в участъци, където съществува опасност от пожар или взрив.
- Прибирайте батерията и инструментите, с които не работите. Когато не използвате даден инструмент и батерията му, прибирайте ги на високо и сухо място или ги заключвайте на недостъпно за деца място. Уверете се, че няма опасност изходите на батерията да бъдат свързани на късо посредством метални предмети като винтове, пирони и др.
- Изваждайте батерията от инструмента, когато не го използвате, както и тръбата, преди да се извършва поддръжка.
- Внимавайте да не го включите неволно. Не пренасяйте безкабелния инструмент с пръст върху прекъсвача.



**Български (Превод от оригиналните инструкции)**

- Бъдете бдителни. Внимавайте какво точно правите и бъдете разумни. Не работете с машината, ако сте изморени.
- Машината трябва да се ремонтира от квалифициран техник. Този електрически инструмент е в съответствие с приетите норми за безопасност. Всички видове ремонт трябва да се извършват от квалифициран техник и с оригинални резервни части. При неспазване на това указание може да възникне опасност за оператора.

**ПРЕДУПРЕЖДЕНИЕ**

При подмяна използвайте единствено оригинални резервни части. При неспазване на това указание може да се влоши работата на инструмента и да се причинят наранявания. Освен това гаранцията ви ще се обезсили.

**СПЕЦИФИЧНИ ПРАВИЛА ЗА БЕЗОПАСНОСТ ЗА БЕЗКАБЕЛНИ ИНСТРУМЕНТИ**

- Преди да поставите батерията, проверете дали прекъсвачът е в позиция “изключен”. Ако поставите батерия в инструмент в положение “включен”, може да се причинят злополуки.
- Батерията се зарежда само с одобрено от производителя зарядно устройство. Ако зарядно устройство, предназначено за един вид батерия, се използва с друг, това може да предизвика пожар.
- С безкабелен инструмент трябва да се използва само един конкретен тип батерии. Използването на всякакъв друг вид батерии може да предизвика пожар.
- Когато не използвате батерията, пазете я от метални предмети като кламери, монети, ключове, винтове, пирони и всякакви други предмети, които биха могли да направят контакт. Ако батерията се свърже на късо, това може да причини изгаряния или пожар.
- Избягвайте всякакъв контакт с течността от батерията, ако изтече в резултат на неправилна употреба. Ако се случи такова нещо, изплакнете засегнатия участък с чиста вода. Ако пострадат очите ви, потърсете лекарска помощ. Ако ви изпръска течност от батерията, това може да причини дразнене или изгаряния.

**ЗАПАЗЕТЕ ТЕЗИ ИНСТРУКЦИИ. РЕДОВНО СЕ КОНСУЛТИРАЙТЕ С ТЯХ И ГИ ПРЕДОСТАВЯЙТЕ НА ДРУГИ ЛИЦЕ, КОИТО МОГАТ ДА ИЗПОЛЗВАТ ПРОДУКТА. АКО ЩЕ ПРЕДОСТАВЯТЕ ПРОДУКТА НА ДРУГО ЛИЦЕ, СЪЩО ТАКА ДАЙТЕ И ТОВА РЪКОВОДСТВО ЗА УПОТРЕБА.**

**ТЕХНИЧЕСКА ИНФОРМАЦИЯ**

Тегло	1,5 кг
Двигател	18 V куб. см
Скорост на въздуха	190 км/ч
Измерено ниво на шум	$L_{WA}$ :93.7dB(A) $K_{WA}$ :2.0dB(A)
Измерено ниво на шумово налягане	$L_{pA}$ :83 dB(A) $K_{pA}$ :-2 dB(A)
Вибрации:	$a_h$ :1.57 m/s <sup>2</sup> $K$ :1.5 m/s <sup>2</sup>
Батерия (продава се отделно)	BPP-1817M / BPP-1815M / ABP1801 / BPP-1817MG
	ABP1802 / BPL-1820 / BPL-1820G / BPL-1815
Зарядно устройство (продава се отделно)	BC-1800 / BC-1815S / BCL1418 / ACR-1800 / BC-1800M / BC-1800SMG / BCL-1800 / BCL-1800G

**ХАРАКТЕРИСТИКИ****ОПИСАНИЕ**

1. Изпускателен отвор
2. Прекъсвач
3. Тръба
4. Пластини за застопоряване
5. Батерия (продава се отделно)

**ЗАПОЗНАЙТЕ СЕ С МОТОРНАТА СИ МЕТЛА (Фиг. 1)**

Прочете и разучете добре указанията за употреба на моторната метла и бъдете наясно каква работа искате да извършите. Преди да пристъпите към работа с машината, запознайте се с възможностите ѝ и с особеностите по отношение на безопасността.

**ТРЪБА**

Тръбата се поставя върху изпускателния отвор на метлата без инструменти.

**МОНТИРАНЕ****ПРЕДУПРЕЖДЕНИЕ**

Винаги сваляйте батерията на инструмента, когато ще поставяте принадлежности. При неспазване на това указание машината може неволно да бъде включена и да се причинят тежки телесни повреди.

**ПОСТАВЯНЕ НА ТРЪБАТА (Фиг. 2)**

- Обърнете тръбата така, че знакът на “Ryobi” да е нагоре, след това пхнете изпускателния отвор в тръбата.



## Български (Превод от оригиналните инструкции)

- Натиснете палеца над изпускателния отвор и го освободете, след като влезе в отвърстието, намиращо се в края на тръбата.

### НАЧИН НА РАБОТА



#### ПРЕДУПРЕЖДЕНИЕ

Дори и след като свикнете да работите с машината, не се разсейвайте. Не забравяйте, че и при миг невнимание можете да пострадате тежко.

### ПРЕДНАЗНАЧЕНИЕ

Моторната метла е предвидена да се използва за следното:

- Почистване на твърди повърхности като алеи за паркиране и тротоари.
- Почистване на палуби и алеи за паркиране от листа и борови иглички.



#### ПРЕДУПРЕЖДЕНИЕ:

**уредът не е предназначен за друг тип употреба**

### ПОСТАВЯНЕ НА БАТЕРИЯТА (фиг. 3)

- Поставете прекъсвача в положение “изключен” (O).
- Пъхнете батерията в моторната метла, като подравните реброто на батерията с жлеба на гнездото.
- Преди работа с инструмента се уверете, че пластините за застопоряване отстрани на батерията влизат добре и че батерията е добре поставена.



#### ВНИМАНИЕ

Когато поставите батерията в метлата, уверете се, че реброто на батерията е подравнено правилно с жлеба, разположен в инструмента, и че пластините за застопоряване влизат както трябва. Ако батерията е поставена лошо, вътрешните части могат да се повредят.

### ИЗВАЖДАНЕ НА БАТЕРИЯТА (фиг. 3)

- Поставете прекъсвача в положение “изключен” (O).
- Видете пластините за застопоряване от двете страни на батерията и ги натиснете, за да извадите батерията.
- Извадете батерията от метлата.

### ПУСКАНЕ/СПИРАНЕ НА МОТОРНАТА МЕТЛА (фиг. 4)

- За да пуснете метлата, поставете прекъсвача в положение “включен” (I)
- За да изключите метлата, поставете прекъсвача в положение “изключен” (O)



#### ПРЕДУПРЕЖДЕНИЕ

Не забравяйте, че безкабелните инструменти

винаги могат да се включат. Затова е задължително да поставите прекъсвача в положение “изключен” (O), когато не работите с инструмента или когато го пренасяте.

### РАБОТА С МЕТЛАТА (фиг. 5)

- За да не се разпръсват отпадъците, насочвайте тръбата на метлата към външните краища на купа с отпадъци. Никога не насочвайте крайника директно към центъра на купчината.
- За да ограничите шумовите емисии, не включвайте няколко машини едновременно.
- При нужда отделете отпадъците от земята с гребло или обикновена метла, преди да включите моторната метла. Ако участъкът е много прашен, по възможност леко го намокрете преди работа.
- Ако използвате моторната метла вместо маркуч за почистване на капчуци, зидове, тераси, решетки, веранди и морави, ще направите икономия на вода.
- Уверете се, че няма деца, животни, отворени прозорци и току-що измити автомобили в участъка, където ще работите с метлата.
- ПОЧИСТЕТЕ участъка след работа с метлата. Изхвърлете отпадъците по съответния начин.

### ПОДДРЪЖКА



#### ПРЕДУПРЕЖДЕНИЕ

При подмяна да се използват единствено оригинални резервни части. Ако използвате други части, това може да причини опасности или да доведе до повреди в продукта.

Не почиствайте пластмасовите части с разтворители. Повечето пластмасови части могат да се повредят от разтворителите, предлагани в търговската мрежа. Избършете замърсяванията, праха, маслото, смазката и т.н. с чиста кърпа.



#### ПРЕДУПРЕЖДЕНИЕ

Никога не допускате пластмасовите части да влязат в контакт със спирачна течност, бензин, продукти на нефтена основа, проникващи масла и др. Тези химически продукти съдържат вещества, които могат да повредят, износят или разрушат пластмасата.



#### ПРЕДУПРЕЖДЕНИЕ

Не се опитвайте да модифицирате машината, както и да поставяте принадлежности, които не са одобрени за употреба. При подобни промени и модификации може да се стигне до неправилна употреба и да се създадат опасни условия, които да причинят сериозни телесни повреди.



**Български (Превод от оригиналните инструкции)****ПРЕДУПРЕЖДЕНИЕ**

За да се избегнат тежки телесни повреди, винаги вадете батерията преди почистване или поддръжка на инструмента.

**СЪХРАНЕНИЕ НА МОТОРНАТА МЕТЛА**

Почистете основно моторната метла, преди да я приберете. Приберете метлата на сухо, проветриво и недостъпно за деца място. Не я оставяйте в близост до корозивни материали като градински химикали или соли за размразяване.

**ТРЕТИРАНЕ НА ОТПАДЪЦИ**

Никога не изхвърляйте електрически инструменти заедно с домакинските отпадъци. Предайте ги в пункт за рециклиране. За повече информация за съответната процедура за рециклиране се обърнете към държавните институции или към продавача.

## FR GARANTIE LIMITÉE

TTI garantit ce produit d'extérieur contre tout défaut de pièces et de main d'œuvre pour une durée de 24 mois à partir de la date d'achat par le premier acquéreur, avec les limitations ci-dessous. Veuillez conserver votre facture qui attestera de la date d'achat.

**Cette garantie ne s'applique que pour un usage privé et non commercial du produit.** Cette garantie ne couvre pas les dommages ou les responsabilités dus à une mauvaise utilisation, à un mauvais traitement accidentel ou intentionnel, à une mauvaise manipulation, à une utilisation déraisonnée, à de la négligence, au non respect par l'utilisateur final des procédures d'utilisations encadrées du mode d'emploi, à une tentative de réparation par du personnel non qualifié, à une réparation non autorisée, à une modification, ou l'utilisation d'accessoires non spécifiquement recommandés par une instance autorisée.

Cette garantie ne couvre pas les courroies, brosses, sacs, ampoules ou autres pièces d'usure normale dont le remplacement est nécessaire durant la période de garantie. Sauf mention contraire des lois applicables, cette garantie ne couvre pas les frais de port ou les consommables tels les fusibles.

Cette garantie limitée sera annulée si la signalétique d'identification originale (marque, n° de série) est effacée, abîmée ou absente ou si le produit n'a pas été acheté chez un revendeur autorisé ou si le produit est vendu TEL QUEL ET/ ou DANS L'ÉTAT.

Sujettes à toutes les lois locales applicables, les dispositions de cette garantie limitée remplacent toute autre garantie écrite, expresse ou implicite, écrite ou orale, y compris toute garantie de VALEUR MARCHANDE OU CORRESPONDANT À UNE UTILISATION PARTICULIÈRE. NOUS NE SERONS EN AUCUN CAS TENUS RESPONSABLES DES DOMMAGES SPÉCIAUX, DES FAUX-FRAIS, DES CONSÉQUENCES OU DOMMAGES SECONDAIRES. NOTRE RESPONSABILITÉ MAXIMALE N'EXCÉDERA PAS LE PRIX PAYÉ PAR L'ACQUÉREUR LORS DE L'ACHAT DU PRODUIT.

**Cette garantie n'est valable qu'au sein de l'Union Européenne, de l'Australie, et de la Nouvelle Zélande. En dehors de ces zones, veuillez contacter votre distributeur Ryobi autorisé pour vérifier si d'autres garanties sont applicables.**

### SERVICE APRÈS-VENTE AGRÉÉ

Pour trouver le service après-vente agréé le plus proche, rendez-vous sur ryobitools.eu.

## EN LIMITED WARRANTY

TTI warrants this outdoor product to be free of defects in material and workmanship for 24 months from the date of purchase by the original purchaser, subject to the limitations below. Please keep your invoice as proof of date of purchase.

**This warranty is only applicable where the product is used for personal and non-commercial purposes.** This warranty does not cover damage or liability caused by / due to misuse, abuse, accidental or intentional acts by user, improper handling, unreasonable use, negligence, failure by end user to follow operating procedures outlined in the user's manual, attempted repair by non-qualified professional, unauthorized repair, modification, or use of accessories and/or attachments not specifically recommended by authorized party. Please see your local dealer for list of authorized service centers in your area.

This warranty does not cover belts, brushes, bags, bulbs or any part which ordinary wear and tear results in required replacement during warranty period. This warranty does not cover transportation cost or consumable items such as fuses and batteries.

This limited warranty is void if the product's original identification (trade mark, serial number) markings have been defaced, altered or removed or if product is not purchased from an authorized reseller or if product is sold AS IS and / or WITH ALL FAULTS.

Where permitted, the provisions of this limited warranty are in lieu of any other written warranty, whether express or implied, written or oral, including any warranty of MERCHANTABILITY OR FITNESS FOR A PARTICULAR PURPOSE. IN NO EVENT SHALL WE BE LIABLE FOR SPECIAL, INCIDENTAL, CONSEQUENTIAL OR INCIDENTAL DAMAGES. OUR MAXIMUM LIABILITY SHALL NOT EXCEED THE ACTUAL PURCHASE PRICE PAID BY YOU FOR THE PRODUCT.

**This warranty is valid only in the European Union, Australia and New Zealand. Outside these areas, please contact your authorized Ryobi dealer to determine if another warranty applies.**

### AUTHORISED SERVICE CENTRE

To find an authorised service centre near you, visit ryobitools.eu.

## DE EINGESCHRÄNKTE GARANTIE

TTI garantiert, dass dieses Produkt für den Außengebrauch im Hinblick auf Material und Verarbeitungsgüte frei ist von allen Defekten, gültig für einen Zeitraum von 24 Monaten ab Datum des Kaufs durch den originalen Käufer, jedoch abhängig von den unten stehenden Beschränkungen. Bitte bewahren Sie Ihre Rechnung als Beweis des Kaufdatums auf.

**Diese Garantie ist nur dann anwendbar, wenn das Produkt für persönliche und nicht-kommerzielle Zwecke verwendet wird.** Diese Garantie erstreckt sich nicht auf einen Schaden oder Haftung, die durch/aufgrund von falscher Anwendung, Missbrauch, zufälligen oder absichtlichen Handlungen des Nutzers verursacht wurden, oder durch eine unsachgemäße Handhabung, Nachlässigkeit oder das Versäumnis des Endnutzers, die im Benutzerhandbuch angegebenen Anweisungen zu befolgen, oder die versuchte Reparatur durch nicht-qualifiziertes Personal, die Modifikation oder Nutzung von Zubehörteilen und/ oder Zusatzgeräten, die von der autorisierten Partei nicht ausdrücklich empfohlen werden.

Diese Garantie erstreckt sich nicht auf Riemen, Bürsten, Taschen, Birnen oder jedes sonstige Teil, das einer gewöhnlichen Abnutzung unterliegt und einen Ersatz im Rahmen des Garantiezeitraums erforderlich macht. Außer für den Fall einer ausdrücklichen gesetzlichen Vorschrift erstreckt sich diese Garantie nicht auf Transportkosten oder Verbrauchsgüter wie Sicherungen.

Diese eingeschränkte Garantie ist nichtig, falls die originalen Kennzeichen (Handelsmarke, Seriennummer) beschädigt, geändert oder entfernt wurden, oder falls das Produkt nicht bei einem autorisierten Einzelhändler gekauft, oder falls das Produkt in seinem IST-Zustand und / oder MIT ALLEN VORHANDENEN MANGELN verkauft wurde.

Abhängig von den anwendbaren lokalen Vorschriften gelten die Bestimmungen dieser Garantie anstelle jeder anderen schriftlichen Garantie, sei sie schriftlich oder mündlich, einschließlich jeder VERTRIEBSGARANTIE ODER GARANTIE IM HINBLICK AUF DIE GEEIGNETHEIT FÜR EINEN BESTIMMTEN ZWECK. UNTER KEINEM UM-STÄNDEN HAFTEN WIR FÜR SPEZIAL-, ZUFALLS-, FOLGE- ODER UNFALL-SCHÄDEN. UNSERE GESAMTHAFTUNG SOLL DEN TATSÄCHLICHEN KAUF-PREIS, DER FÜR DAS PRODUKT GEZAHLT WURDE, NICHT ÜBERSCHREITEN.

**Diese Garantie ist nur gültig in der Europäischen Union, Australien und Neuseeland. Bitte kontaktieren Sie Ihren autorisierten Ryobi-Händler außerhalb dieser Regionen, um festzulegen, ob eine andere Garantieleistung anzuwenden ist.**

### AUTORISIERTER KUNDENDIENST

Besuchen Sie ryobitools.eu, um einen autorisierten Kundendienst in Ihrer Nähe zu finden.

## ES GARANTÍA LIMITADA

TTI garantiza que este producto para uso externo estará libre de defectos en cuanto a materiales o mano de obra durante 24 meses desde la fecha de compra por el comprador original, sujeto a las limitaciones de abajo. Por favor guarde su factura como prueba de la fecha de compra.

**Esta garantía sólo es aplicable donde se use el producto para propósitos personales y no comerciales.** Esta garantía no cubre daños o responsabilidades causados o que se deban al mal uso, abuso, actos accidentales o intencionales por el usuario, manejo impropio, uso irrazonable, negligencia, por no seguir los procedimientos operativos descritos en el manual del usuario, intento de reparación por personal no calificado, reparación no autorizada, modificación o uso de accesorios y/o conexiones no específicamente recomendadas por la parte autorizada.

Esta garantía no cubre las correas, brochas, bolsas, bombillas o cualquier pieza que por el desgaste ordinario y natural resulte en el reemplazo necesario durante el periodo de garantía. A menos que se proporcione específicamente bajo la ley aplicable, esta garantía no cubre el costo de transporte o artículos consumibles tales como fusibles.

Esta garantía limitada será nula si las marcas de identificación original del producto (marca comercial, número de serie) se han borrado, alterado o retirado o si el producto no se ha comprado de un revendedor autorizado o si el producto se vende COMO ESTÁ y/o CON TODAS SUS FALLAS.

Sujeto a todas las regulaciones locales aplicables, las cláusulas de esta garantía limitada están en lugar de cualquier otra garantía por escrito, ya sea expresa o implícita, por escrito o verbal, incluso cualquier garantía de COMERCIABILIDAD O APTITUD PARA UN PROPÓSITO PARTICULAR. EN NINGÚN MOMENTO, SEREMOS RESPONSABLES DE DAÑOS ESPECIALES, INCIDENTALES, CONSEQUENTES O INCIDENTALES. NUESTRA RESPONSABILIDAD MÁXIMA NO EXCEDERÁ AL PRECIO DE COMPRA REAL PAGADO POR USTED POR EL PRODUCTO.

**Esta garantía sólo es válida en la Unión Europea, Australia y Nueva Zelanda. Fuera estas áreas, por favor póngase en contacto con su distribuidor autorizado de Ryobi para determinar si aplica otra garantía.**

### SERVICIO TÉCNICO AUTORIZADO

Para encontrar el servicio técnico autorizado más cercano, visite ryobitools.eu.

**IT****DICHIARAZIONE DI GARANZIA LIMITATA**

I prodotti per esterni della TTI sono garantiti esenti da difetti originari di conformità per un periodo di 24 mesi dalla data di consegna all'utente finale originale, con le limitazioni di cui sotto. Si prega di conservare lo scontrino d'acquisto come prova di vendita originale e verifica della data del periodo di garanzia.

**Questa garanzia copre il prodotto solo se quest'ultimo è stato utilizzato per scopi personali e non commerciali.** Questa garanzia limitata non copre i danni causati da / derivanti da uso improprio, abuso, danni accidentali o intenzionali causati dall'utente, uso scorretto, incuria, negligenza, mancato rispetto da parte dell'utente delle procedure indicate nel manuale d'istruzioni, lavori effettuati da parti terze non qualificate, riparazioni non autorizzate, modifiche o uso di accessori e/o prolunghe non specificatamente raccomandate dalla ditta produttrice.

Questa garanzia non copre le cinghie di copertura, le spazzole, i sacchetti, le lampadine o qualsiasi altra parte che, a causa della sua normale usura o deterioramento, andrà sostituita durante il periodo di garanzia. A meno che non sia specificatamente indicato ai sensi della legge applicabile, questa garanzia non copre le spese di trasporto o gli elementi soggetti a usura come i fusibili.

Questa garanzia verrà invalidata qualora elementi di identificazione originale del prodotto (marchio registrato, numero di serie) saranno stati cancellati, alterati o rimossi e il prodotto non è stato acquistato da un rivenditore autorizzato o se viene venduto "COSÌ COM'È" e / o CON DIFETTI.

In conformità con tutte le norme locali applicabili, le disposizioni indicate in questa garanzia sostituiscono qualsiasi altra garanzia scritta, espressa o implicita, scritta o orale, compreso qualsiasi garanzia di COMMERCIALITÀ O IDONEITÀ A UN PARTICOLARE SCOPO. IN NESSUN CASO LA DITTA PRODUTTRICE SARÀ RESPONSABILE PER DANNI SPECIALI, ACCIDENTALI O CONSEGUENZIALI. LA RESPONSABILITÀ MASSIMA DELLA DITTA PRODUTTRICE NON SI ESTENDE OLTRE IL PREZZO PAGATO PER IL PRODOTTO DALL'UTENTE.

**Questa garanzia è valida solo all'interno dell'Unione Europea, in Australia e Nuova Zelanda.** Gli utenti dei paesi situati al di fuori di queste aree, sono pregati di contattare il proprio rivenditore autorizzato Ryobi per verificare se la garanzia applicata nel proprio paese è diversa dalla presente.

**CENTRO SERVIZI AUTORIZZATO**

Per individuare il più vicino centro servizi autorizzato, visitare il sito ryobitools.eu.

**PT****GARANTIA LIMITADA**

Este produto Ryobi está garantido contra os vícios de fabrico e as peças A TTI garante que este produto para o exterior não contém defeitos no material ou no acabamento. Esta garantia é válida durante 24 meses a partir da data de compra pelo comprador de origem, sujeita às limitações referidas abaixo. Por favor, guarde a sua factura como prova de data de compra.

**Esta garantia só se aplica quando o produto é utilizado para fins pessoais e não comerciais.** Esta garantia não abrange danos ou responsabilidades causadas pelo uso incorrecto, abuso, actos accidentais ou intencionais pelo utilizador, manipulação indevida, uso não razoável, negligência, incumprimento do utilizador final em seguir os procedimentos de funcionamento referidos no manual de instruções, tentativa de reparação por um profissional não qualificado, reparações, modificações ou usos não autorizados dos acessórios e/ou peças anexas que não sejam especificamente recomendados pela parte autorizada.

Esta garantia não abrange as correias, escovas, sacos, lâmpadas ou qualquer peça cujo desgaste habitual resulte na sua substituição durante o período de garantia. Excepto se for especificado pela lei aplicável, esta garantia não abrange os custos de transporte ou os artigos consumíveis, tais como os fusíveis.

Esta garantia limitada é nula se as marcas de identificação original do produto (marca registada, número de série) tiverem sido danificadas, alteradas ou retiradas ou, se o produto não for comprado por um revendedor autorizado ou, se o produto for vendido como DEFEITUOSO e/ou COM TODAS AS FALHAS.

Sujeitas a todas as normas locais aplicáveis, as disposições desta garantia limitada substituem qualquer outra garantia por escrito, quer explícita ou implícita, escrita ou oral, incluindo qualquer garantia de CAPACIDADE DE EXPLORAÇÃO OU APTIDÃO PARA UM FIM PARTICULAR. EM NENHUM CASO SEREMOS RESPONSÁVEIS POR DANOS ESPECIAIS, INCIDENTAIS OU CONSEQUENTES. A NOSSA RESPONSABILIDADE MÁXIMA NÃO EXCEDERÁ O PREÇO DE COMPRA ACTUAL QUE TERÁ PAGO PELO PRODUTO.

**Esta garantia só é válida na União Europeia, Austrália e Nova Zelândia.** Fora dessas zonas, por favor contacte o seu revendedor autorizador Ryobi para determinar se é aplicável outra garantia.

**CENTRO DE ASSISTÊNCIA AUTORIZADO**

Para encontrar um centro de assistência autorizado próximo de si, visite ryobitools.eu.

**NL****BEPERKTE GARANTIE**

TTI garandeert dat dit outdoorproduct vrij is van gebreken in materiaal of vakmanschap voor 24 maanden vanaf de aankoopdatum door de originele koper, behoudens de hieronder genoemde beperkingen. Gelieve uw rekening te bewaren als bewijs van aankoopdatum.

**Deze garantie is slechts van toepassing waar het product voor persoonlijke en niet-commerciële doeleinden wordt gebruikt.** Deze garantie erkent geen aansprakelijkheid voor schade veroorzaakt door of ontstaan uit onvereniglijk gebruik, misbruik, onbewuste of bewuste oneigenlijke handelingen door de gebruiker, onredelijk gebruik, nalatigheid, het niet opvolgen van de gebruiksaanwijzing door de eindgebruiker, reparaties uitgevoerd door een niet erkende vakman, onbevoegd reparaties, het wijzigen of gebruiken van toebehoren en/of onderdelen die niet specifiek door een erkende partij worden geadviseerd.

Deze garantie is niet van toepassing op riemen, borstels, zakken, lampjes of welk onderdeel dan ook dat aan gewone slijtage onderhevig is en binnen de garantieperiode vervangen dient te worden. Voor zover niet specifiek vermeld in de van toepassing zijnde wetgeving, dekt deze garantie geen vervoerskosten of consumptieproducten zoals onstekingens.

Deze beperkte garantie is nietig wanneer originele identificatiekenmerken van het product (merknaam, serienummer) niet meer leesbaar, gewijzigd of verwijderd zijn of wanneer het product niet van erkende handelaar wordt gekocht of als het product DUSDANIG en/of MET GEBREKEN wordt verkocht.

Met uitzondering van alle geldende lokale bepalingen, komen de bepalingen van deze beperkte garantie in plaats van elke andere geschreven garantie hetzij expliciet of impliciet, geschreven of mondeling, inclusief elke garantie van AANKOOP OF GESCHIKTHEID VOOR EEN BEPAALD DOEL. IN GEEN GEVAL ZIJN WIJ VOOR SPECIALE OF INCIDENTELE SCHADE OF VERVOLGSCHADE AANSPRAKELIJK. DE MAXIMALE AANSPRAKELIJKHEID ZAL DE DAADWERKELIJKE DOOR U BETALDE AANKOOPPRIJS NIET OVERSCHRIJVEN.

**Deze garantie is slechts geldig binnen de Europese Unie, Australië en Nieuw Zeeland.** Buiten deze gebieden, gelieve uw erkende Ryobi handelaar te contacteren om vast te stellen of een andere garantie van toepassing is.

**GEAUTORISEERD ONDERHOUDSCENTRUM**

Om een geautoriseerd onderhoudscentrum in uw buurt te vinden, surf t u naar ryobitools.eu.

**SV****BEGRÄNSAD GARANTI**

TTI garanterar att denna utomhusprodukt är fri från fel vad gäller material och tillverkning i 24 månader från originalinköparens inköpsdatum, begränsat enligt nedan. Behåll kvittot som bevis på inköpsdatum.

**Denna garanti är enbart giltig där produkten används för personligt och icke-kommersiellt bruk.** Denna garanti täcker inte skador eller ansvar orsakad av felanvändning, vanvård, oavsiktlig eller avsiktlig handling hos användaren, felaktig hantering, orimlig användning, världsöshet, slutanvändares misslyckande att följa användningsinstruktioner som framgår i användarmanualen, försök till reparation av icke-kvalificerad yrkesman, otillåten reparation, modifiering eller användning av tillbehör och/eller tillbyggnader som inte är rekommenderade av auktoriserad part.

Denna garanti täcker inte bälten, borstar, påsar, lampor eller andra delar som behöver bytas under garantiperioden på grund av normalt slitage. Denna garanti gäller inte transportkostnader eller förbrukningsartiklar så som skräpning, om inte annat anges i applicerbar lag.

Denna begränsade garanti är förbrukad om produktens originalidentifikationsmärken (trade mark, serienummer) är borttagna, ändrade eller borttagna eller om produkten inte är inköpt från en auktoriserad återförsäljare eller om produkten är såld i befintligt skick.

Föremål för alla applicerbara, lokala ordningsregler. Villkoren i denna begränsade garanti gäller istället för alla andra skrivna garantier, oavsett om de är uttryckta eller implicerade, skriva eller muntliga, inklusive alla garantier för SÄLJBARHET ELLER LÄMPLIGHET FÖR ETT SPECIELLT SYFTE. VI KAN ALDRIG HÅLLAS ANSVARIGA FÖR SPECIELLA, OAVSIKTLIGA, FÖLJDRIKTIGA ELLER OAVSIKTLIGA SKADOR. VÅRT MAXIMALA ANSVAR SKA INTE ÖVERSTIGA DET FAKTISKA INKÖSPRISSET SOM DU BETALADE FÖR PRODUKTEN.

**Denna garanti gäller endast inom den Europeiska Unionen, i Australien och i Nya Zeeland.** Kontakta din auktoriserade Ryobi-handlare för att avgöra om några andra garantier gäller utanför dessa områden.

**AUKTORISERAT SERVICECENTER**

Du hittar närmaste auktoriserade servicecenter genom att gå till [www.ryobitools.eu](http://www.ryobitools.eu).

## DA BEGRÆNSET GARANTI

TTI garanterer at dette udenørs produkt er fri for defekter af materiale og håndværk i 24 måneder efter købsdatoen fra den oprindelige køber, dog med nedenstående begrænsninger. Gern venligst din kvittering som bevis for købsdato.

**Denne garanti er kun gældende hvis produktet anvendes til personlig og ikke-kommercielle formål.** Denne garanti dækker ikke skader eller erstatningsansvar forårsaget af / som følge af forkert anvendelse, misbrug, utilsigtede eller tilsigtede handlinger af brugeren, ukorrekt brug, urimelig brug, forsømmelighed, hvis brugeren ikke er i stand til at følge instruktionerne i brugermanualen, foresgt reparation af en ikke-kvalificeret person, uautoriseret reparation, foretagelse af ændringer, eller brug af tilbehør og/eller dele som ikke specifikt er anbefalet af producenten.

Denne garanti dækker ikke bæltter, børster, tasker, pærer eller andre dele hvis almindelig slid og slitage kræver udskiftning indenfor garantiperioden. Med mindre det er specificeret under gældende lovgivning, så dækker denne garanti ikke transportomkostninger eller brugsartikler, såsom sikringer.

Denne begrænsede garanti annulleres hvis produktets originale identifikation (varemærke, serienummer) markeringer er ødelagt, ændret eller fjernet eller hvis produktet ikke er købt fra en autoriseret forhandler eller hvis produktet er solgt i AS IS og / eller WITH ALL FAULTS.

Er underlagt lokale regulativer, forudsætningerne for denne begrænsede garanti er i stedet for enhver anden skriftlig garanti, enten udtrykket eller ander, skriftligt eller mundtligt, inklusive enhver garanti angående SALGBARHED ELLER EGNETHED TIL ET GIVENT FORMÅL. VI ER UNDER INGEN OMSTÆNDIGHEDER ANSVARLIG FOR SPECIELLE, RESULTERENDE ELLER TILFÆLDIGE SKADER. VORES MAKSIMALE ANSVAR KAN IKKE OVERSKRIDE DEN FAKTISKE KØBSPRIS BETALT FOR PRODUKTET.

**Denne garanti er kun gældende i EU, Australien og New Zealand. Udenfor disse områder, så kontakt venligst din autoriserede Ryobi forhandler for at finde ud af, om en anden garanti måtte være gældende.**

## AUTORISERET SERVICECENTER

Find nærmeste autoriserede servicecenter på: [www.ryobitools.eu](http://www.ryobitools.eu).

## NO GARANTIBEGRENSNINGER

TTI garanterer at dette produktet til utendørs bruk er fri for feil i material og tilvirking i 24 måneder fra datoen når det opprinnelige ble kjøpt med de begrensninger som er gitt nedenfor. Vennligst ta vare på kvitteringen som bevis på kjøpsdato.

**Denne garantien kommer kun til anvendelse dersom produktet brukes privat og i ikke kommersiell sammenheng.** Denne garantien dekker ikke skader eller ansvar forårsaket av / forårsaket av feil bruk, misbruk, dersom brukeren gjør noe utilsikket eller med vilje, uriktig håndtering, urimelig bruk, uaktsomhet, dersom sluttbruker ikke overholder bruksanvisningen, dersom det gjøres forsøk på reparasjoner av ukvalifisert personale, ikke autoriserte reparasjoner, endringer eller bruk av tilleggsutstyr og/eller påmonteringer som ikke er særskilt anbefales av autorisert part. Denne garantien gjelder ikke belter, børster, bager, lyspærer eller andre deler som har en vanlig slitasje som krever utstifting innenfor garantiperioden. Dersom ikke annet er spesifisert i gjeldende lov, så dekker denne garantien ikke transportkostnader eller forbruksvarer som f. eks. sikringer.

Denne begrænsede garantien er ugyldig dersom produktets originale ID (varemærke, serienummer) har blitt gjort uleselig, endret eller fjernet, eller dersom produktet ikke er kjøpt av en autorisert forhandler eller dersom produktet er solgt AS IS og / eller MED ALLE FEIL.

Garantien følger alle gjeldende lokale regler. Bestemmelsene i denne begrænsede garantien gjelder istedenfor alle andre skriftlige garantier, eksplisitte eller implisitte, skriftlige eller muntlige, deriblant garantier om SALGBARHED ELLER DUGELIGHET FOR ET BESTEMT FORMÅL. VI PÅTAR OSS IKKE ANSVAR FOR SPECIELLE, TILFELDIGE, FØLGE- ELLER ANDRE SKADER. VÅRT MAKSIMALE ANSVAR OVERSTIGER IKKE DEN VIRKELIGE BETALTE KJØPSPRISEN SOM DU HAR BETALT FOR PRODUKTET.

**Denne garantien gjelder kun for den Europeiske Union, Australia og New Zealand. Utenfor disse regionene: ta venligst kontakt med din autoriserte Ryobi forhandler for å undersøke om det er andre garantibestemmelser som gjelder.**

## AUTORISERET SERVICECENTER

For å finne et autorisert servicecenter i nærheten, gå til [www.ryobitools.eu](http://www.ryobitools.eu).

## FI RAJOITETTU TAKUU

TTI takaa alkuperäiselle ostajalle tämän ulkotuotteen olevan virheetön materiaaliiltaan tai laadultaan 2 vuoden ajan ostopäivästä lähtien ottaen huomioon alla olevat rajoitukset. Säilytä laskusi todistena ostopäivästä.

**Tämä takuu on pätevä vain silloin kun tuotetta käytetään henkilökohtaiseen ja ei-kaupalliseen tarkoitukseen.** Tämä takuu ei käsitä vauriota tai vastuuvaikeuksia, joka on aiheutunut käyttäjän väärinkäytöstä, satunnaisesta tai tahallisuista teosta, epäasianmukaisesta käsittelystä ja käytöstä, käyttäjän laiminlyönnistä noudattaa käyttöohjeessa pääperiaattien esittelyä toimintatietoja, epäpätevän ammatillisten korjauksyritystä, valtuuttamatonta korjausta, muuttamista tai lisälaitteiden ja/tai kojeiden käyttöä, jota valtuutettu osapuoli ei nimenomaan ole suositellut.

Tämä takuu ei käsitä hintoja, harjoja, laukkuja, lampuja tai mitään osia, jotka on vaihdettava tavallisen kulumisen vuoksi takuuajana. Ellei sovellettava lain mukaan ole erityisesti säädetty, tämä takuu ei koske kuljetuskustannuksia tai kulutustavaroita kuten sulakeita.

Tämä rajoitettu takuu on mitätön, jos tuotteen alkuperäiset tunnistamismerkinnät (tavaramerkki, sarjanumero) on turmeltu, muutettu tai poistettu tai jos tuotetta ei ole ostettu valtuutetulta jälleenmyyjältä tai jos tuote on myyty ilman takeita tavarann laadusta ja/tai kaikkine viikoineen.

Kuuluen kaikkien sovellettavien paikallisten määräysten piiriin tämän rajoitetun takuun ehtoja voidaan soveltaa muiden takuiden asemasta sellaisenaan tai suoraan. Mikään muu vastaavaan tarkoitukseen sopiva takuu ei rajoita tätä takuuta.

**Tämä takuu on voimassa vain Euroopan unionissa, Australiassa ja Uudessa Seelannissa. Näiden alueiden ulkopuolella ota yhteyttä Ryobin valtuutettuun jälleenmyyjään ottaaksesi selville pätekö jokin muu takuu.**

## VALTUUTETTU HUOLTO

Voit etsiä lähimmän valtuutetun huollon sivulta [ryobitools.eu](http://ryobitools.eu).

## HU KORLÁTOZOTT FELELŐSSÉG

A TTI garantiája ezen kültéri termék hibamentességét az anyaghibák és az készítés tekintetében, az eredeti vásárló számára a vásárlástól számított 24 hónapon át. Kérjük őrizze meg a számlát, mint a vásárlás dátumának bizonyítékát.

**Ez a garancia csak akkor érvényes, ha a terméket kizárólag személyes és nem kereskedelmi célra használták.** A garancia nem vonatkozik a helytelen használat, rongálás, a felhasználó véletlen vagy szándékos tevékenysége, helytelen kezelés, céltalan használat, hanyagság, a felhasználói kézikönyvben leírt eljárások be nem tartása, szakképzetlen személy által végzett javítás, engedély nélküli javítás, módosítás, vagy a nem engedélyezett kiegészítők és/vagy tartozékok használata során keletkezett károka.

Ez a garancia nem vonatkozik az óvke, kékfekre, tásákra, izzókra vagy bármilyen más olyan alkatészre, amely kopik és a garanciaperiódus alatt cseréje szükséges. Ha a vonatkozó jogszabályok nem írják elő, akkor a garancia nem vonatkozik semmilyen szállítási költségre vagy fogyóeszközre.

Ez a korlátozott garancia érvényét veszti, ha a termék eredeti azonosító adatait (márkanév, sorozatszám) eltávolították, módosították vagy letakarták, vagy ha a terméket nem egy hivatalos forgalmazótól vásárolták, illetve a terméket KÖTELEZETTSEGVÁLALLÁS nélkül és / vagy HIBASAN adták el.

Minden helyi szabályozásnak megfelelően, ezen korlátozott garancia rendelkezései bármilyen más írásos garanciát helyettesítenek, legyen az kifejezett vagy halgatólagos, írásos vagy szóbeli, beleértve a FITNESS ELADHATÓSÁGÁT EGY BIZONYOS CÉLRA: SEMMILYEN ESETBEN NEM VÁLLALUNK FELELŐSSÉGET A SPECIÁLIS, ESETLEGES, KÖZVEWTLEN VAGY KÖZVETETT KÁRÓKÉRT. A MAXIMÁLIS ANYAGI FELELŐSSÉGÜNK NEM HALADATJA MEG A TERMÉKÉRT ÖN ÁLTAL FIZETETT VÉTELÁRAT.

**Ez a garancia csak az Európai Unióban, Ausztráliában és Új-Zélandon érvényes. Ezen területeken kívül lépjen kapcsolatba a hivatalos Ryobi forgalmazóval, egy másfajta garancia esetleges érvényességének meghatározása céljából.**

## HIVATALOS SZERVIZKÖZPONT

A legközelebbi hivatalos szervizközpont megtalálásához látogasson el a [ryobitools.eu](http://ryobitools.eu) webhelyre.



## CS ОМЕЗЕНА ЗАРУКА

TTI zaručuje, že tento výrobek outdoor (pro vycházky v přírodě) musí být bez vad na materiálu nebo bez výrobních vad po 24 měsících od data nákupu původním zákazníkem, kromě níže uvedených podmínek. Svojejte prosím váš účtenku jako důkaz data nákupu.

**Tato záruka je platná pouze tam, kde se výrobek používá pro osobní a nekomerční účely.** Tato záruka nekrývá škody nebo rizika způsobená nesprávným používáním, zneužíváním, náhodnými nebo úmyslnými činy uživatele, nesprávnou obsluhou, nesmyslným používáním, nedbalostí, chybným dodržováním provozních činností koncového uživatele vypsanych v návodu k obsluze, opravami nekvalifikovaným odborníkem, nepovolenou opravou, úpravou nebo používáním příslušenství a/nebo doplňků výslovně nedoporučených pověřenou stranou.

Tato záruka se nevztahuje na poruchy, kartače, zavazadla, zárovky nebo jakékoliv části, které běžným nošením a oteřovánívámim mají za následek nutnou výměnu během období záruky. Pokud je výslovně uvedeno podle platného zákona, se tato záruka nevztahuje na pokrytí přepravních nákladů nebo spotřebních položek, například pojistek

Tato omezená záruka neplatí, pokud byly značky originální identifikace výrobku (obchodní značka, sériové číslo) změněny, přepracovány nebo odstraněny, nebo pokud nebyl výrobek zakoupen od pověřeného výrobce, nebo pokud je výrobek prodán JAK JE a / nebo SE VŠEMI CHYBAMI.

Kromě všech místních platných nařízeních, je obstarání této omezené záruky možno provést jakoukoliv jinou psanou zárukou, ať expresní či implicitní, psanou nebo mluvenou, včetně každé záruky SCHOPNÉ PRODEJE A KOUPE NEBO VHDNÉ PRO ZVLÁŠTNÍ ÚČELY. NE V KAŽDEM PŘÍPAD JSME ODPOVĚDNÍ ZA ZVLÁŠTNÍ, VEDLEJŠÍ, VYPLYVAJÍCÍ NEBO NAHODILÉ ŠKODY. NÁME MAXIMÁLNÍ ODPOVĚDNOST NEPŘEVÝŠÍ AKTUÁLNÍ KUPNÍ CENU VÁMI ZAPLACENOU ZA VÝROBEK.

**Tento záruka je platná pouze v Evropské unii, Austrálii a Novém Zélandu.** U ostatních oblastí prosím kontaktujte pověřeného prodejce Ryobi pro upřesnění, zda platí jiná záruka.

## POVĚŘENÉ SERVISNÍ STŘEDISKO

Pro nalezení nejbližšího pověřeného servisního střediska navštivte ryobitools.eu.

## RU ОГРАНИЧЕННАЯ ГАРАНТИЯ

TTI предоставляет гарантию на данный товар, предназначенный для наружного применения, в том, что он не имеет дефектов по качеству материала или исполнения, на срок 24 месяцев от даты совершения покупки персональным покупателем, при условии соблюдения приведенных ниже ограничений. Храните счет-фактуру в качестве подтверждения даты покупки.

**Данная гарантия имеет силу только в случае, если продукт используется в личных или некоммерческих целях.** Данная гарантия не распространяется на ущерб или финансовые обязательства, вызванные / связанные с ненадлежащим применением, неправильной эксплуатацией, случайным или преднамеренным повреждением со стороны пользователя, неправильной транспортировкой, необоснованным использованием, халатностью, неисполнением конечным пользователем порядка эксплуатации, изложенного в инструкции по эксплуатации, неудачной попыткой ремонта силами неквалифицированного персонала, несанкционированным ремонтом, изменением, или использованием вспомогательных приборов и / или принадлежностей, в частности, не рекомендованных авторизованным сервис-центром.

Данная гарантия не распространяется на ленты, щетки, чехлы, лампы или любые иные предметы, как правило, подверженные износу, срабатыванию и замене во время гарантийного периода. Если специально не оговорено в действующем законодательстве, данная гарантия не распространяется на стоимость транспортировки или такие расходные детали как, например, предохранители.

Данная ограниченная гарантия считается недействительной в случае, если оригинальная идентификационная маркировка товара (товарная марка, заводской номер) повреждена, изменена или удалена, или если товар куплен не у авторизованного дилера, или если товар продан «КАК ЕСТЬ» и / или «СО ВСЕМИ НЕДОСТАТКАМИ БЕЗ ГАРАНТИИ».

В соответствии со всеми применимыми местными нормативными актами, положения данной ограниченной гарантии заменяют любые иные письменные гарантии, явно выраженные или подразумеваемые, письменные или устные, включая любые гарантии ТОВАРНОГО СОСТОЯНИЯ ИЛИ ПРИГОДНОСТИ ДЛЯ ОСОБЫХ ЦЕЛЕЙ. МЫ НИ КОИМ ОБРАЗОМ НЕ НЕСЕМ НИКАКОЙ ОТВЕТСТВЕННОСТИ ЗА СПЕЦИАЛЬНЫЕ, ПОСЛУЖНОЕ, ПОСЛЕДУЮЩИЕ ИЛИ СЛУЧАЙНЫЕ ПОВРЕЖДЕНИЯ ТОВАРА. НАША МАКСИМАЛЬНАЯ ОТВЕТСТВЕННОСТЬ НЕ ПРЕВЫШАЕТ ФАКТИЧЕСКОЙ ПОКУПНОЙ ЦЕНЫ, УПЛАЧЕННОЙ ВАМИ ЗА ТОВАР.

**Данная гарантия действительна исключительно в странах Европейского Союза, в Австралии и Новой Зеландии.** За пределами этих стран вам следует связаться с вашими авторизованным дилером Ryobi для установления возможности применения иных гарантий.

## УПОЛНОМОЧЕННЫЙ СЕРВИСНЫЙ ЦЕНТР

Чтобы найти ближайший уполномоченный сервисный центр, обратитесь к веб-сайту ryobitools.eu.

## RO GARANȚIE LIMITATĂ

TTI garantează acest produs pentru uz exterior ca fiind lipsit de defecte ale materialelor sau a procesului de producție pentru o perioadă de 24 de luni de la data achiziției de către cumpărătorul original, și este subiect a limitărilor de mai jos. Vă rugăm păstrați factura ca dovadă a cumpărării lui.

**Această garanție este aplicabilă doar acelor unde produsul este folosit în scop personal și comercial.** Această garanție nu acoperă distrugerea sau garanția cauzată/sau din cauza folosirii necorespunzătoare, utilizare abuzivă, accidentală sau intenționată de către utilizator, manipulare necorespunzătoare, folosirea nerezonabilă, neglijență, nerespectarea de către utilizatorul final a procedurilor de operare subliniate în manualul de instrucțiuni, încercări de reparare din partea persoanelor necalificate, reparaure neautorizate, modificarea sau folosirea accesorilor și/sau a părților care nu au fost recomandate în mod specific de către partea autorizată.

Această garanție nu acoperă curelele, perile, saoci, becurile sau orice altă parte care în mod normal sunt folosite ca rezultat al înlocuirii necesare pe timpul perioadei de garanție. Dacă nu este specificat de către legile în vigoare, această garanție nu acoperă costul de transport sau obiectele consumabile, precum siguranțele.

Această garanție limitată este nulă dacă însemele de identificare a produsului original (marca, numărul seriei) au fost deteriorate, distruse sau îndepărtate, sau dacă produsul nu este achiziționat de la un vânzător autorizat sau dacă produsul este produsul CA și/sau CU TOATE DEFECTELE.

Subiect a reglementărilor locale aplicabile, prevederile acestei garanții limitate sunt în legătură cu orice altă garanție scrisă, fie expresă sau implicită, scrisă sau oral, incluzând această garanție de MERCANTILITATE ȘI CONFORMITATE CU UN SCOP PARTICULAR. ÎN NICIUN CAZ NU VOM FI RESPONSABILI PENTRU STRICĂCIUNI SPECIALE, OCAZIONALE, DE DURATĂ. RĂSPUNDEREA NOASTRĂ MAXIMĂ NU VA PUTEA DEPAȘI PREȚUL ACTUAL DE ACHIZIȚIONARE PLĂȚIT DE DVS PENTRU PRODUS.

**Această garanție este valabilă doar în Uniunea Europeană, Australia și Noua Zeelandă.** În afara acestor zone, vă rugăm contactați dealerul dvs Ryobi autorizat pentru a determina ce fel de garanții se aplică.

## CENTRU DE SERVICE AUTORIZAT

Pentru a găsi un centru de service autorizat lângă dvs., vizitați ryobitools.eu.

## PL OGRANICZONA GWARANCJA

TTI gwarantuje, że niniejszy produkt przeznaczony do użytku zewnętrznego jest wolny od usterek materiałów i objęty przez 24 miesięcy, licząc od daty zakupu przez pierwszego kupującego obojętnie jest podanyymi niżej ograniczeniami. Proszę zachować fakturę jako dowód kupna.

**Niniejsza gwarancja nie ma zastosowania jeśli produkt stosowany jest do celów osobistych oraz do celów nie-handlowych.** Niniejsza gwarancja nie obejmuje uszkodzeń lub odpowiedzialności za / wskutek niewłaściwego użycia, nadużycia spowodowanego przypadkowym lub celowym działaniem użytkownika, wskutek nieprawidłowej obsługi, bezsensownego użycia, zaniedbania, nieprzeznaczenia przez użytkownika końcowego procedur roboczych podanych w podręczniku użytkownika, prób naprawy podejmowanych przez niewykwalifikowane osoby, nieautoryzowanej naprawy, modyfikacji lub użycia części i/lub podzespołów nie zalecanych przez autoryzowaną firmę.

Niniejsza gwarancja nie obejmuje pasów, szcetek, torebek, żarówek lub innych części podlegających zużyciu, które wymagają wymiany tychże elementów w czasie obowiązywania gwarancji. Jeśli ustawodawstwo prawne nie stwierdza inaczej, niniejsza gwarancja nie obejmuje kosztów transportu lub takich pozycji jak bezpieczniki.

Niniejsza gwarancja traci ważność jeśli oryginalne symbole identyfikacyjne (znaki handlowe, numer seryjny) zostały zniszczone, zmienione lub usunięte lub jeśli produkt nie został zakupiony w autoryzowanym punkcie sprzedaży TAK JAK JEST i/lub ZE WSZYSTKIMI USTERKAMI.

Niniejsza gwarancja podlega wszelkim miejscowym regulacjom prawnym, postanowienia niniejszej ograniczonej gwarancji obowiązują zamiast wszelkich innych gwarancji pisemnych, podanych wprost lub ukrytych, pisemnych lub ustnych, obejmujących wszelkie gwarancje RYNKOWE LUB ZDOLNOŚĆ DO KONKRETNIEGO ZASTOSOWANIA. W ZADNYM WYPADKU NIE PONOSIMY ODPOWIEDZIALNOŚCI ZA USZKODZENIA SPECJALNE, PRZYPADKOWE LUB NIEPRZEZDANE. NASZA MAKSYMALNA GWARANCJA NIE MOŻE PRZEKRACZAĆ AKTUALNEJ CENY ZAKUPU DOKONANEJ ZA NINIEJSZY PRODUKT.

**Niniejsza gwarancja ważna jest tylko w krajach Unii Europejskiej, Australii i Nowej Zelandii.** Nabywców z innych krajów prosimy o kontakt z autoryzowanym dealerem Ryobi, w celu stwierdzenia, czy zastosowanie ma jakaś inna gwarancja.

## AUTORYZOWANY PUNKT SERWISOWY

Najbliższy autoryzowany punkt serwisowy można wyszukać w witrynie internetowej ryobitools.eu.



## SL OMEJENA GARANCIJA

TTI jamči, za svoje izdelke za zunanjo uporabo, skladno s spodnjimi omejitvami, jamči da bodo 24 mesecev od prvega nakupa brez napak v materialu ali izdelavi. Prosimo, da shranite svoj račun kot dokazilo o nakupu.

**Ta garancija se nanaša na osebno in ne-komercialno uporabo izdelka.** Garancija ne krije škode ali odgovornosti zaradi napačne uporabe, zlorabe, nesrečnih ali nehotenih dejanj uporabnika, nepravilnega rokovanja, uporabe brez razloga, malomarnosti ter okvar, nastalih zaradi nesledenja postopkom, navedenih v tem priročniku, poskusom popravil s strani neposvojenih oseb, nepooblaščenega popravila, predelave, ter uporabe pripomočkov in/ali dodatkov, ki niso posebej priporočeni s strani pooblaščenega stranke.

Ta garancija ne zajema jermenov, ščetk, vrečk, žarnic ali katerega koli dela, ki je predmet obrabe in je v garancijskem obdobju zanj predpisana zamenjava. Razen, če ni posebej zagotovljeno s pristojno zakonodajo, ta garancija ne krije stroškov prevoza ali potrošnih elementov, kot so varovalke.

Ta omejena garancija postane neveljavna, če so originalne oznake (blagovna znamka, serijska številka) na izdelku izbrisane, popravljene ali odstranjene, oziroma, če izdelek ni bil kupljen pri pooblaščenem trgovcu ali bil prodan KAKRŠEN JE in/ali Z VSEMI NAPAKAMI.

Glede na pristojno lokalno zakonodajo, so določbe te omejene garancije nadomestilo ostalim pisnim garancijam, navedenim ali tihim, pisnim ali ustno izraženim, vključujoč tudi vsakršno garancijo v zvezi s PRODAJO IN STANJEM BLAGA ZA POSAMEZNI NAMEN. V NOBENEM PRIMERU NISMO ODGOVORNI ZA POSEBNE, NESREČNE, POSLEDIČNE ALI NEHOTENE POŠKODBE. NAŠA NAJVIŠJA ODGOVORNOST NE SME PRESEGATI DEJANSKE VREDNOSTI NAKUPA IZDELKA.

**Ta garancija je veljavna le znotraj Evropske unije, v Avstraliji in Novi Zelandiji. Zunaj teh območij se za podrobnosti o garanciji prosimo obrnite na pooblaščenega Ryobičevega trgovca.**

## POOBLAŠČEN SERVISNI CENTER

Pooblaščen servisni center blizu vas poiščite na ryobitools.eu.

## HR OGRANIČENO JAMSTVO

TTI jamči da ovaaj proizvod za uporabo na otvorenom nema greška u materijalu ili izradi za razdoblje od 24 mjeseca od dana kupnje od izvornog dobavljača, uz niže navedena ograničenja.

**Ovo jamstvo primjenjivo je samo kada se proizvod koristi za osobne i nekomericalne namjene.** Ovo jamstvo ne pokriva štetu ili odgovornost proizašle iz zbog krive upotrebe, nasilne primjene, slučajnih ili namjernih djelovanja korisnika, nepravilnog rukovanja, nerazumne uporabe, nemara, propusta korisnika da se pridržava postupaka za rukovanje navedenih u korisničkom priručniku, pokušaja popravaka od strane nekvalificirane osobe, neovlaštenog popravljanje, izmjene ili upotreba dodatne opreme i/ili priključaka koji nisu izričito preporučeni od ovlaštene strane.

Ovo jamstvo ne pokriva remenje, četke, vrece, sijalice ili neki drugi dio koji zbog uobičajenog trošenja i habanja zahtijeva zamjenu za vrijeme trajanja jamstva. Ukoliko nije posebno predviđeno važećim zakonom, ovo jamstvo ne pokriva troškove prijevoza ili potrošne dijelove kao što su osigurači.

Ovo je jamstvo nevažeće ako je originalna identifikacijska oznaka proizvoda (zaštitni znak, serijski broj) postala nečitljiva, promijenjena ili uklonjena ili ako proizvod nije nabavljen od ovlaštenog preprodavača, ili ako je proizvod prodan KAKAV JEST / ili SA SVIM GREŠKAMA.

Podložno svim primjenjivim lokalnim odredbama, propisi ovog ograničenog jamstva služe umjesto bilo kakvog drugog pisanog jamstva, izričito navedenog ili podrazumijevanog, pisanog ili izrečenog, uključujući jamstvo NA UTRŽIVOST ILI PRIKLADNOST ZA NEKU POSEBNU NAMJENU. NI U KOJEM SLUČAJU NEĆEMO BITI ODGOVORNI ZA SPECIJALNA, SLUČAJNA, POSLEDIČNA ILI SPOREDNA OŠTEĆENJA. NAŠA MAKSIMALNA ODGOVORNOST NE PRELAZI STVARNU CIJENU KOJU STE PLATILI ZA OVAJ PROIZVOD.

Ovo jamstvo važi samo za Evropsku uniju, Avstraliju i Novu Zeland. Izvan tih područja, molimo kontaktirajte svog zastupnika za Ryobi kako biste ustanovili vrijedi li neko drugo jamstvo.

## OVLAŠTENI SERVISNI CENTAR

Za pronalaženje ovlaštenog servisnog centra pored vas posjetite ryobitools.eu.

## ET PIIRATUD GARANTI

TTI garanteerib, et sellel tootel ei ilmne 24 kuu jooksul alates algsele ostjale müümisest materiaali- või töötlemisdefekte, arvestades järgmisi piiranguid. Palun hoidke alles toote ostuarve, et tõendada ostukupäeva.

**Käesolev garantii kehtib ainult siis, kui toode kasutatakse isiklikuks otstarbeks, mitte kaubanduslike eesmärkidel.** Käesolev garantii ei hõlma vigastusi või vastutusi juhtudel, kui seadet on kasutatja poolt miteshiparasselt või vääralt kasutatud või on toode kasutajata tegevuse tulemusena sattunud õnnetusse või avariasse või on seadet valesti, ebamõistlikult või hoolimatult käsitletud. Samuti ei kehti garantii siis, kui seadme kasutusjuhendis ettenähtud tööprotseduure on eiratud, seadet on püütud välajõpeta töötajate poolt remondida, teatud on lubamatuid remonttööd, muudatusi või on kasutatud tarvikuid ja/või lisaseadmeid, mis ei ole volitatud isiku poolt spetsiaalselt soovitatud.

Käesolev garantii ei kehti rihmadele, harjadele, kottidele, pirnidele või muudele loomulikult kuluvatele osadele, mida on vaja garantiiaja jooksul vahetada. Välja arvatud asjakohaste seadustega määratud juhtudel, ei kata käesolev garantii transportkulusid või kulutarvikuid, näiteks sulavaktsmeid.

Käesolev piiratud garantii ei kehti, kui toote originaaltähised (kaubamärk, seerianumber) on kahjustatud, muudetud või eemaldatud või toode ei ole ostetud volitatud edasimüüja käest või kui toode on müüdnud OSTJA RISKIL või OSTJAT ON RIKETEST TEAVITATUD.

Sõltuvalt kõikidest kehtivatest seadustest, kehtivad selle piiratud garantii sätted muude kirjalike garantiide asemel, hoolimata sellest, kas need on selgesõnaliselt väljendatud või eeldatavad, kirjalikud või suulised, kaasa arvatud igasugune KAUBANDUSLIK VÕI ERJOTSTARBELE SOBIVUSE garantii. MITTE MINGITEL JUHTUDEL EI VASTUTATA TOOTJA ERJUHTUMIL VÕI JUHUSLIKULT KASVANEVATEST OLUDEST VÕI AVARIST TINGITUD KAHJUDE EEST. TOOTJA MAKSIMAALNE VASTUTUS EI ÜLETA SELLE TOOTE EEST TASUTUD TEGELIKKU HINDA.

**Käesolev garantii kehtib ainult Euroopa Liidu riikides, Austraalias ja Uus-Meremaal. Väljaspool neid riike võtke palun ühendust Ryobi volitatud edasimüüjaga, et määrata teiste garantiide kehtivus.**

## VOLITATUD HOOLDUSKESKUS

Oma volitatud hoolduskeskuse leiate veebisaidilt ryobitools.eu.

## LT RIBOTA GARANTIJTA

TTI garantuoja, kad šis lauke skirtas naudoti produktais netūrės medžiagos ir gamybos defektų 24 mėnesius po pirmojo pirkėjo pirkimo dienos, taikant žemiau pateikiamus garantijos apribojimus. Prašome kaip pirkimo datos įrodymą išsaugoti pirkimo kvitą.

**Ši garantija galioja tik tada, kai produktas yra naudojamas asmeniniams ir nekomericalniams tikslais.** Ši garantija neapima žalos ar atsakomybės dėl vartotojo produkto neprižiūros, netinkamo naudojimo, tyčinio ar netyčinio naudojimo ne pagal paskirtį, netinkamai atliekamų darbų su produktu, aplaidumo, nesilaikymo darbo su produktu procedūrų, pateikiamų vartotojo vadove, nekvalifikuotų asmenų atliktų remonto darbų, nenumatytų šiam produktui remonto darbų, neleistinų modifikacijų, priedų naudojimo ir / arba atskirai įgaliotosios šalies neleistų naudoti priedų naudojimo su produktu.

Ši garantija negalioja diržams, šepetiams, maišams, lemputėms ir kitoms dalims, kurios darbo metu natūraliai nusidėvi ir plyšta ir kurioms garantiniu laikotarpiu reikalingas pakeitimas. Jeigu tai nėra atskirai nurodyta galiojančiuose įstatymuose, ši garantija neapima transportavimo išlaidų bei tokių keičiamų elementų kaip saugikliai.

Ši ribota garantija negalioja, jei buvo panaikinti, pakeisti arba nutrinti produkto originalūs identifikacijos ženklai (prekės ženklas, serijos numeris) arba jeigu produktas nebūvo įsigytas iš įgaliotojo pardavėjo, arba jeigu produktas buvo parduotas TOKS, KOKS YRA ir / arba SU VISAIS GALIMAIŠ TRŪKUMAIS.

Priklausomai nuo bių galiojančių vietos įstatymų, šios ribotos garantijos nuostatos pakeičia visas kitas rašytines garantijas, tiek išreikštas tiek numanomas, tiek rašytines, tiek žodines, įskaitant PARDUODAMUMĄ ARBA TIKIMĄ KONKREČIAM TIKSLUI. MES JOKIU ATVEJU NEATSAKOME UŽ SPECIALIA, ATSTIKTINE, TYČINĖ AR PASEKMINE ŽALĄ, MAKSIMALI MŪŠO ATSAKOMYBĖ PAGAL TEIKIAMĄ GARANTIJĄ NEVIRŠYS KAINOS, KURIA JŪS SUMOKĖJOTE UŽ PRODUKTĄ.

**Ši garantija galioja tikai Europos Sąjungoje, Australijoje ir Naujojoje Zelandijoje. Kitose šalyse kreipkitės savo įgaliotąjį „Ryobi“ atstovą ir išsiaiškinkite, ar produktui galioja kokios nors kitos garantijos.**

## ĮGALIOTAS TECHINIS PRIEŽIŪROS CENTRAS

Jei norite surasti įgaliotą techninės priežiūros centrą netoli Jūsų, apsilankykite interneto svetainėje www.ryobitools.eu.



## LV IEROBEŽOTA GARANTĪJA

TTI garantē, ka šis ārpus telpām lietojamais produkts būs bez materiāla vai izgatavošanas defektiem 24 mēnešu periodā no datuma, kad to nopircis oriģinālais pircējs, kas ir turpmāk minēto ierobežojumu subjekts. Lūdzu saglabājiēt Jūsu rēķinu kā pierādījumu par pirkuma datumu.

**Garantija ir piemērojama vienīgi, ja produkts ir ticis izmantots personīgiem un nekomerciāliem mērķiem.** Šī garantija neattiecas uz zaudējumiem vai atbīdību, kas radusies saistībā ar / nepareizu izmantošanu, neatbilstošu lietošanu, nejausām vai tīšām lietotāja darbībām, nepareizu ekspluatāciju, nepamatotu lietošanu, neuzmanību, gala lietotāja nespēju izpīlīt lietotāja rokasgrāmatā norādītās darbības procedūras, remontēšanas mēģinājumus, ko veicis nesertificēts profesionālis, neautorizētus remontus, modifikācijas vai izmantojis aprīkojumu un/vai papildus iekārtas, kuras pilnvarotā puse nav specifiski rekomendējusi.

Šī garantija neattiecas uz sīksnām, sukām, somām, spuldzēm vai jebkuru detaļu, kas iekdienā nolietojas un nodilst, izsaucot vajadzību garantijas perioda laikā veikt nepieciešamo nomaiņu. Šī garantija neattiecas uz transporta izdevumiem vai patēriņa priekšmetiem, piemēram, drošinātājiem, ja vien tas nav specifiski noteikts ar piemērojamo likumdošanu.

Šī ierobežotā garantija zaudē spēku, ja ir nodzisuši, izmainīti vai noņemti produkta oriģinālie identifikācijas marķējumi vai ja produkts nav nopirkts no pilnvarota izplatītāja, vai ja produkts ir pārdots KĀ TĀS IR un / vai AR VISIEM DEFEKTIEM.

Kā visu piemērojamo vietējo likumdošanas aktu subjekts, šis ierobežotās garantijas noteikumi aizvieto jebkuru citu rakstītu garantiju, vai nu izteiktu vai piemērotāi KONKRĒTAM MĒRĶIM. MĒS NEESAM NEKĀDĀ GADĪJUMĀ ATBILDĪGI PAR SPECIĀLIEM, IZRIETOŠIEM VAI NEJAUSIEM BOJĀJUMIEM. MŪSU MAKSĪMĀLĀ ATBILDĪBA NEKĀD NEPĀRSNIEGS KONKRĒTO PIRKŠANAS CENAS VĒRTĪBU, KO JŪS ESAT SAMAKSĀJIS PAR PRODUKTU.

**Šī garantija ir derīga tikai Eiropas Savienībā, Austrālijā un Jaunzēlandē. Ārpus šiem reģioniem, lūdzu, sazinieties ar savu autorizēto Ryobi izplatītāju, lai noskaidrotu vai tiek attiecināta cita garantija.**

### AUTORIZĒTS APKALPOŠANAS CENTRS

Lai atrastu tuvāko autorizēto apkalpošanas centru, apmeklējiet ryobitools.eu.

## SK OBMEDZENĀ ZĀRUKA

Spoločnosť TTI poskytuje záruku, že tento produkt pre použitie v exteriéri nebude mať žiadne poruchy v materiáli ani spracovaní 24 mesiacov od dátumu zakúpenia pôvodným kupujúcim, s obmedzeniami uvedenými nižšie. Odložte si faktúru ako potvrdenie o dátume zakúpenia.

**Táto záruka platí len v prípade, ak sa tento produkt používa pre osobné a nekomerčné účely.** Táto záruka nezahŕňaje poškodenie alebo zodpovednosť spôsobenú nesprávnym používaním alebo v jeho následku, zneužívaním, náhodnými alebo zámernými činmi používateľa, nesprávnou manipuláciou, neprimeraným používaním, nedbalosťou, nedodržiáním prevádzkových postupov uvedených v používateľskej príručke zo strany koncového užívateľa, pokusmi o opravu nekalifikovaným odborníkom, neautorizovanou opravou, úpravami alebo používaním príslušenstva a/alebo doplnkov, ktoré nie sú výslovné odporúčané oprávnenou stranou.

Táto záruka nezahŕňaje krycie pásy, kefky, vaky, žiarovky ani žiadne iné diely, ktorých bežné opotrebovanie vyžaduje výmenu počas záručnej doby. Pokiaľ nie je výslovné uverené v platných zákonoch, táto záruka nezahŕňaje náklady na prepravu a spotrebné materiály, napríklad poistky.

Táto obmedzená záruka stráca platnosť v prípade poškodenia, pozmenenia alebo odstránenia pôvodných identifikačných označení (obchodná známka, sériové číslo) alebo ak tento produkt nebo zakúpený od autorizovaného predajcu alebo ak sa tento produkt predáva OKO JE a/alebo SO VŠETKÝMI CHYBAMI.

S ohľadom na všetky platné miestne predpisy sú ustanovenia tejto obmedzenej záruky náhradou za akúkoľvek inú písomnú záruku, či už výslovnú alebo implikovanú, písomnú alebo ústnu, vrátane záruky OBCHODOVATEĽNOSTI ALEBO VHODNOSTI PRE KONKRÉTNY ÚČEL. ZA ŽIADNYCH OKOLNOSTÍ NEPREBERÁME ZODPOVEDNOSŤ ZA ŠPECIÁLNE, NĀHODNÉ ALEBO NĀSLEDNÉ ŠKODY. NAŠE MAXIMĀLNE RUČENIE NEPREKROČÍ SKUTOČNŪ NĀKUPNŪ CENU, KTORŪ STE ZA PRODUKT ZAPLATILI.

**Táto záruka platí len v Európskej únii, Austrálii a na Novom Zélande. Ak sa nachádzate mimo týchto reģiónov, obráťte sa na autorizovaného predajcu Ryobi kde zistíte, či platí iná záruka.**

### AUTORIZOVANÉ SERVISNÉ CENTRUM

AK chcete nájsť najbližšie autorizované servisné centrum, navštívte stránku ryobitools.eu.

## BG OGRANIČENA GARANTĪJA

Фирма ТТІ предоставя гаранция за този продукт за външна употреба по отношение на дефекти в материала или изработката за период от 24 месеца от датата на покупката от купувача с посочените по долу ограничения. Моля запазете фактурата като доказателство за датата на покупката.

**Гаранцията е валидна само когато този продукт е използван за лични, а не търговски цели.** Гаранцията не покрива вреди или за дължения породени от/или неправилна употреба, злоупотреба, неоснователна или нежелана употреба от потребителя, работа с продукта не по неговото предназначение, немърливост, неспазване на упътванията за употреба посочени в ръководствата за използване, опит за ремонт от неквалифициран персонал, неотризиран ремонт, преработка, или употреба на допълнителни приспособления и/или допълнения, които не са специално препоръчани от оторизирана фирма или сервис.

Гаранцията не покрива ремъци, четки, торби, крушки или каквито и да било части, които биха могли да се износят или скъсат по време на гаранционният период и изискват замяна. Освен ако изрично не е посочено в закон, гаранцията не покрива транспортни разходи или консумативи като например електропредпазители.

Тази ограничена гаранция е невалидна, ако оригиналните означения и етикети (запазена марка, серийн номер), са с нарушена цялост, разкъсани или премахнати, ако продукта не е закупен от оторизиран търговец или, ако продуктът е продаден на разпродажба с намалена цена "КАКТО СИ Е" и/или "С ВСИЧКИ ПОСОЧЕНИ ПОВРЕДИ ПО НЕГО".

В съответствие с всички местни наредби, постановките на тази ограничена гаранция замества която и да е друга писмена гаранция, независимо изразена или приложена, писмена или устна, включително която и да е друга гаранция ТЪРГОВСКА ИЛИ СЪОТВЕТСТВАЩА ЗА ОПРЕДЕЛЕНА ЦЕЛ. ПО НИКАКЪВ НАЧИН НЯМА ДА СМЕ ОТГОВОРНИ ЗА СПЕЦИАЛНИ, СЛУЧАЙНИ, КОСВЕНИ ИЛИ НЕПРЕДВИДЕНИ ЗАГУБИ. НАШАТА МАКСИМАЛНА ОТГОВОРНОСТ НЕ МОЖЕ ДА НАДХВЪРНИ СЪОТВЕТНАТА ПОКУПНА ЦЕНА, ПЛАТЕНА ОТ ВАС ЗА ТОЗИ ПРОДУКТ.

Тази гаранция е валидна само за територията на Европейския съюз, Австралия и Нова Зеландия. Ако сте извън тези територии, моля свържете се с оторизиран от Ryobi разпространител (дилър), за да уточните дали се прилага друг вид гаранция.

### УПЪЛНОМЩЕН СЕРВИЗЕН ЦЕНТЪР

За да намерите упълномощен сервисен център близо до вас, посетете ryobitools.eu.





**FR** DÉCLARATION DE CONFORMITÉ EC POUR MACHINERIE (Traduction à partir du mode d'emploi d'origine)  
(Directive Machinerie 2006/42/EC, Annexe II., sub. A)

Fabricant: Techtronic Product Development Ltd.  
Adresse: 24/F, CDW Building, 388 Castle Peak Road, Tsuen Wan, Hong Kong.  
Nom et adresse de la personne habilitée à établir le dossier technique:  
Nom: Simon Del-Nevo (Directeur de l'Outillage Extérieur à Moteur)  
Adresse: Techtronic Industries (UK) Ltd., Medina House, Field house Lane, Marlow, Bucks. SL7 1TB - United Kingdom

Déclarons par la présente que le produit  
Catégorie ..... **SOUFFLEUR SANS FIL**  
Modèle ..... OBL-1801  
Numéro de série ..... Voir plaque signalétique  
Année de fabrication..... Voir plaque signalétique

- est conforme aux réserves applicables de la Directive Machinerie
- est conforme aux réserves applicables des autres Directives EC- suivantes  
2014/30/EU(Directive-EMC), et  
2000/14/EC(Directive Emissions Sonores) modifié (2005/88/EC)  
Nous déclarons par ailleurs que
- les parties suivantes (parties/clauses des) standards Européens harmonisés ont été utilisées  
EN55014-1:2006/+A1:2009 ;EN55014-2 :1997+A1 :2001+A2:2008;EN61000-3-2:2006;EN61000-3-3:2008  
EN60745-1:2009, EN60745-1:2006, EN ISO 3744: 1995; EN62233: 2008
- les parties (parties/clauses) suivantes des autres standards et caractéristiques techniques ont été utilisées  
EN15503: 2009; ISO 11904: 1991; Parts of IEC60335-2-100: 2002

Niveau de puissance sonore mesuré  $L_{WA}$ : 93.7 dB(A);  $K_{WA}$ : 2 dB(A)  
Niveau de puissance sonore garanti 96 dB(A)

Méthode d'évaluation de conformité de l'annexe VI/Directive 2000/14/EC

Fait à, le: Hong Kong, April 30, 2016 Signature: Andrew John Eyre (BEng, CEng, MIET)  
Vice président de l'Ingénierie



**EN** EC DECLARATION OF CONFORMITY FOR MACHINERY (Original Instructions)  
(Machinery Directive 2006/42/EC, Annex II., sub. A)

Manufacturer: Techtronic Product Development Ltd.  
Address: 24/F, CDW Building, 388 Castle Peak Road, Tsuen Wan, Hong Kong.  
Name and address of the person authorised to compile the technical file:  
Name: Simon Del-Nevo (Director of Outdoor Power Equipment)  
Address: Techtronic Industries (UK) Ltd., Medina House, Field house Lane, Marlow, Bucks. SL7 1TB - United Kingdom

Herewith we declare that the product  
Category ..... **CORDLESS BLOWER**  
Model..... OBL-1801  
Serial number ..... See product rating label  
Year of Construction ..... See product rating label

- is in conformity with the relevant provisions of the Machinery Directive
- is in conformity with the provisions of the following other EC-Directives  
2014/30/EU (EMC-Directive), and  
2000/14/EC (Noise Directive) incl. modifications (2005/88/EC)  
And furthermore, we declare that
- the following (parts/clauses of) European harmonised standards have been used  
EN55014-1:2006/+A1:2009 ;EN55014-2 :1997+A1 :2001+A2:2008;EN61000-3-2:2006;EN61000-3-3:2008  
EN60745-1:2009, EN60745-1:2006, EN ISO 3744: 1995; EN62233: 2008
- the following (parts/clauses of) other technical standards and specifications have been used  
EN15503: 2009; ISO 11904: 1991; Parts of IEC60335-2-100: 2002

Measured sound power level  $L_{WA}$ : 93.7 dB(A);  $K_{WA}$ : 2 dB(A)  
Guaranteed sound power level 96 dB(A)

Conformity assessment method to annex VI/Directive 2000/14/EC

Place, date: Hong Kong, April 30, 2016 Signature: Andrew John Eyre (BEng, CEng, MIET)  
Vice president of Engineering





**DE EC KONFORMITÄTSERKLÄRUNG FÜR MASCHINEN (Übersetzung der originalen Anleitungen)**  
(Maschinenrichtlinie 2006/42/EC, Anhang II., Abschnitt A.)

Hersteller: Techtronic Product Development Ltd.  
 Adresse: 24/F, CDW Building, 388 Castle Peak Road, Tsuen Wan, Hong Kong.  
 Name und Adresse der Person, die autorisiert ist, die technische Dokumentation zusammenzustellen:  
 Name: Simon Del-Nevo (Leiter Motorbetriebene Geräte für den Außeneinsatz)  
 Adresse: Techtronic Industries (UK) Ltd., Medina House, Field house Lane, Marlow, Bucks. SL7 1TB - United Kingdom

Hiermit erklären wir, dass das Produkt  
 Kategorie ..... **AKKU-BLASGERÄT**  
 Model ..... OBL-1801  
 Seriennummer ..... siehe Produkt-Typenschild  
 Baujahr ..... siehe Produkt-Typenschild

- mit den entsprechenden Bestimmungen der Maschinenrichtlinie übereinstimmt
- mit den Bestimmungen der folgenden anderen EC-Richtlinien übereinstimmt  
 2014/30/EU (EMC-Richtlinie), und  
 2000/14/EC (Outdoor Richtlinie) einschl. Modifikationen (2005/88/EC)  
 und weiterhin erklären wir, dass
- die folgenden (Teile/Bestimmungen aus) europäischen harmonisierten Normen verwendet wurden  
 EN55014-1:2006/+A1:2009 ;EN55014-2 :1997+A1 :2001+A2:2008;EN61000-3-2:2006;EN61000-3-3:2008  
 EN60745-1:2009, EN60745-1:2006, EN ISO 3744: 1995; EN62233: 2008
- die folgenden (Teile/Bestimmungen aus) anderen technischen Normen und Spezifikationen wurden verwendet  
 EN15503: 2009; ISO 11904: 1991; Parts of IEC60335-2-100: 2002

Gemessener Schalleistungspegel:  $L_{WA}$ : 93.7dB(A);  $K_{WA}$ : 2 dB(A)  
 garantierter Schalleistungspegel 96 dB(A)

Konformitätsbeurteilungsmethode zu Anhang VI/Richtlinie 2000/14/EC

Ort, Datum: Hong Kong, April 30, 2016      Unterschrift: Andrew John Eyre (BEng, CEng, MIET)  
 Vice President of Engineering



**ES DECLARACIÓN EC DE CONFORMIDAD PARA MAQUINARIA (Traduzione dalle istruzioni originali)**  
(Directiva de Maquinaria 2006/42/EC, Anexo II., sub. A)

Fabricante: Techtronic Product Development Ltd.  
 Dirección: 24/F, CDW Building, 388 Castle Peak Road, Tsuen Wan, Hong Kong.  
 Nombre y dirección de la persona autorizada para compilar el expediente técnico:  
 Nombre: Simon Del-Nevo (Director de Equipos motorizados para uso exterior)  
 Dirección: Techtronic Industries (UK) Ltd., Medina House, Field house Lane, Marlow, Bucks. SL7 1TB - United Kingdom

Por la presente declaramos que el producto  
 Categoría ..... **SOPLADOR INALÁMBRICO**  
 Modelo ..... OBL-1801  
 Número de serie ..... Ver etiqueta de clasificación de productos  
 Año de fabricació ..... Ver etiqueta de clasificación de productos

- está en conformidad con las disposiciones pertinentes de la Directiva de Maquinaria
- está en conformidad con las disposiciones de estas otras Directivas-EC  
 2014/30/EU (Directiva EMC), y  
 2000/14/EC (Directiva sobre el ruido) incl. modificaciones (2005/88/EC)  
 Y además, declaramos que
- se han utilizado las siguientes (partes o cláusulas de las) normas armonizadas europeas  
 EN55014-1:2006/+A1:2009 ;EN55014-2 :1997+A1 :2001+A2:2008;EN61000-3-2:2006;EN61000-3-3:2008  
 EN60745-1:2009, EN60745-1:2006, EN ISO 3744: 1995; EN62233: 2008
- se han utilizado estas otras (partes o cláusulas de las) especificaciones y normas técnicas  
 EN15503: 2009; ISO 11904: 1991; Parts of IEC60335-2-100: 2002

Nivel de potencia acústica medido  $L_{WA}$ : 93.7dB(A);  $K_{WA}$ : 2 dB(A)  
 Nivel de potencia acústica garantizado 96 dB (A)

Método de evaluación de conformidad con el anexo VI/Directiva 2000/14/EC

Lugar, fecha: Hong Kong, April 30, 2016      Firma: Andrew John Eyre (BEng, CEng, MIET)  
 Vicepresidente de Ingeniería





**IT**

**DICHIARAZIONE DI CONFORMITÀ EC PER LE MACCHINE (Traduzione dalle istruzioni originali)**

(Direttiva Macchine 2006/42/EC, Allegato II., sub. A)

Ditta produttrice: Techtronic Product Development Ltd.

Indirizzo: 24/F, CDW Building, 388 Castle Peak Road, Tsuen Wan, Hong Kong.

Nome e indirizzo della persona autorizzata a compilare il file tecnico:

Nome: Simon Del-Nevo (Il Direttore della Sezione Elettrotensili per Esterni)

Indirizzo: Techtronic Industries (UK) Ltd., Medina House, Field house Lane, Marlow, Bucks. SL7 1TB - United Kingdom

Si dichiara con la presente che il prodotto

Categoria..... **SOFFIATORE A BATTERIA**

Modello..... OBL-1801

Numero di serie..... Vedere l'etichetta nominale sul prodotto

Anno di costruzione..... Vedere l'etichetta nominale sul prodotto

- è conforme con i provvedimenti rilevanti della Direttiva Macchine
- è conforme con i provvedimenti delle seguenti direttive EC  
2014/30/EU (Direttiva EMC), e  
2000/14/EC (Direttiva sul rumore) compreso le modifiche (2005/88/EC)  
Si dichiara inoltre che
- sono state impiegate le seguenti (parti/clausole degli) standard europei armonizzati  
EN55014-1:2006+A1:2009; EN55014-2 :1997+A1 :2001+A2:2008; EN61000-3-2:2006; EN61000-3-3:2008  
EN60745-1:2009, EN60745-1:2006, EN ISO 3744: 1995; EN62233: 2008
- sono state impiegate le seguenti (parti/clausole degli) standard europei e delle specifiche  
EN15503: 2009; ISO 11904: 1991; Parts of IEC60335-2-100: 2002

Livello di potenza acustica misurato

$L_{WA}$ : 93.7dB(A);  $K_{WA}$ : 2 dB(A)

Livello di potenza acustica garantito

96 dB(A)

Metodo di valutazione sulla conformità all'allegato V/Direttiva 2000/14/EC

Luogo, data: Hong Kong, April 30, 2016

Firma: Andrew John Eyre (BEng, CEng, MIET)

Vice presidente sezione ingegneria



**PT**

**DECLARAÇÃO EC DE CONFORMIDADE PARA MÁQUINAS (TRADUÇÃO DAS INSTRUÇÕES ORIGINAIS)**

(Diretiva sobre Máquinas 2006/42/EC, Anexo II., sub. A)

Fabricante: Techtronic Product Development Ltd.

Endereço: 24/F, CDW Building, 388 Castle Peak Road, Tsuen Wan, Hong Kong.

Nome e endereço da pessoa autorizada a compilar o dossier técnico:

Nome: Simon Del-Nevo (Director de Equipamento Eléctrico para Exteriores)

Endereço: Techtronic Industries (UK) Ltd., Medina House, Field house Lane, Marlow, Bucks. SL7 1TB - United Kingdom

Pelo presente declaramos que o produto

Categoria..... **SOPRADOR SEM FIO**

Modelo..... OBL-1801

Número de série..... Ver etiqueta de classificação do produto

Ano de construção..... Ver etiqueta de classificação do produto

- se encontra em conformidade com as provisões relevantes da Diretiva sobre Máquinas
- se encontra em conformidade com as provisões das outras seguintes Directivas EC  
2014/30/EU (Directiva EMC), e  
2000/14/EC (directiva sobre ruído) incluindo modificações (2005/88/EC)  
Além disso, declaramos que
- as seguintes (partes/cláusulas de) normas harmonizadas europeias foram utilizadas  
EN55014-1:2006+A1:2009; EN55014-2 :1997+A1 :2001+A2:2008; EN61000-3-2:2006; EN61000-3-3:2008  
EN60745-1:2009, EN60745-1:2006, EN ISO 3744: 1995; EN62233: 2008
- as seguintes (partes/cláusulas de) outras normas e especificações técnicas foram utilizadas  
EN15503: 2009; ISO 11904: 1991; Parts of IEC60335-2-100: 2002

Nível de potência sonora medido

$L_{WA}$ : 93.7dB(A);  $K_{WA}$ : 2 dB(A)

Nível de potência sonora garantido

96 dB(A)

Método de avaliação de conformidade para anexar a VI/Diretiva 2000/14/EC

Local, data: Hong Kong, April 30, 2016

Assinatura: Andrew John Eyre (BEng, CEng, MIET)

Vice-presidente de Engenharia



**NL****EC CONFORMITEITSVERKLARING VOOR MACHINES (Vertaling van de originele instructies)**  
(Machinerichtlijn 2006/42/EC, bijlage II, sub. A)

Fabrikant: Techtronic Product Development Ltd.  
 Adres: 24/F, CDW Building, 388 Castle Peak Road, Tsuen Wan, Hong Kong.  
 Naam en adres van de persoon, bevoegd voor het samenstellen van de technische fiche:  
 Naam: Simon Del-Nevo (Directeur of Buitenshuisgereedschap)  
 Adres: Techtronic Industries (UK) Ltd., Medina House, Field house Lane, Marlow, Bucks. SL7 1TB - United Kingdom

Hierbij verklaren wij dat het product

Categorie.....**ACCU-BLADBLAZER**  
 Model.....OBL-1801  
 Serienummer.....Zie machineplaatje  
 Bouwjaar.....Zie machineplaatje

- in overeenstemming is met de relevante bepalingen van de Machine Richtlijn
- in overeenstemming is met de bepalingen van de volgende andere EC-richtlijnen 2014/30/EU (EMC-Richtlijn), en 2000/14/EC (Geluidsrichtlijn) incl. wijzigingen (2005/88/EC)  
 En bovendien verklaren we dat
- de volgende (onderdelen/clausules van) Europese geharmoniseerde normen werden gebruikt EN55014-1:2006/+A1:2009 ;EN55014-2 :1997+A1 :2001+A2:2008;EN61000-3-2:2006;EN61000-3-3:2008 EN60745-1:2009, EN60745-1:2006, EN ISO 3744: 1995; EN62233: 2008
- de volgende (onderdelen/clausules van) andere technische normen en specificaties werden gebruikt: EN15503: 2009; ISO 11904: 1991; Parts of IEC60335-2-100: 2002

Gemeten geluidsniveau L<sub>WA</sub>: 93.7dB(A); K<sub>WA</sub>: 2 dB(A)  
 Gegarandeerd geluidsniveau 96 dB(A)

Evaluatiemethode conformiteit volgens bijlage VI/Richtlijn 2000/14/EC

Plaats, datum: Hong Kong, April 30, 2016

Handtekening: Andrew John Eyre (BEng, CEng, MIET)  
Vice President Ontwerp**SV****EC-DEKLARATION ANGAENDE KONFORMITET FÖR MASKINER (Översättning från originalinstruktioner)**  
(Maskindirektiv 2006/42/EC, Annex II., sub. A)

Tillverkare: Techtronic Product Development Ltd.  
 Adres: 24/F, CDW Building, 388 Castle Peak Road, Tsuen Wan, Hong Kong.  
 Namn på och adress till personen som är auktoriserad att sammanställa den tekniska filen:  
 Namn: Simon Del-Nevo (Chef för utomhusutrustning)  
 Adres: Techtronic Industries (UK) Ltd., Medina House, Field house Lane, Marlow, Bucks. SL7 1TB - United Kingdom

Härmed deklarerar vi att produkten

Kategori.....**BATTERIDRIVEN LÖVBLÅS**  
 Modell.....OBL-1801  
 Serienummer.....Se märkplåten på produkten  
 Konstruktionsår.....Se märkplåten på produkten

- överensstämmer med de relevanta villkoren i Maskindirektiv
- överensstämmer med villkoren i följande övriga EC-direktiv 2014/30/EU (EMC-direktiv), och 2000/14/EC (oljudsdirektiv) inkl. modifierationer (2005/88/EC).  
 Dessutom deklarerar vi att
- följande (delar/klausuler av) europeiska harmoniserade standarder har tillämpats EN55014-1:2006/+A1:2009 ;EN55014-2 :1997+A1 :2001+A2:2008;EN61000-3-2:2006;EN61000-3-3:2008 EN60745-1:2009, EN60745-1:2006, EN ISO 3744: 1995; EN62233: 2008
- följande (delar/klausuler av) andra tekniska standarder och specifikationer har tillämpats EN15503: 2009; ISO 11904: 1991; Parts of IEC60335-2-100: 2002

Uppmätt ljudeffektsnivå L<sub>WA</sub>: 93.7dB(A); K<sub>WA</sub>: 2 dB(A)  
 Garanterad ljudeffektsnivå 96 dB (A)

Konformitetsbedömningsmetod enligt annex V/Directive 2000/14/EC

Ort, datum: Hong Kong, April 30, 2016

Signatur: Andrew John Eyre (BEng, CEng, MIET)  
Vice president of Engineering



**DA EC OVERENSSTEMMELSESERKLÆRING FOR MASKINERI (Oversættelse fra original brugsanvisning)**  
(Maskindirektiv 2006/42/EC, Bilag II., sub. A)

Fabrikant: Techtronic Product Development Ltd.  
 Adresse: 24/F, CDW Building, 388 Castle Peak Road, Tsuen Wan, Hong Kong.  
 Navn og adresse på personen bemyndiget til at udarbejde de tekniske data:  
 Navn: Simon Del-Nevo (Direktør for Elektrisk Værktøj til Undendørs Brug)  
 Adresse: Techtronic Industries (UK) Ltd., Medina House, Field house Lane, Marlow, Bucks. SL7 1TB - United Kingdom

Vi erklærer hermed, at produktet

Kategori ..... **BATTERIDREVEN BLÆSEMASKINE**  
 Model ..... OBL-1801  
 Serienummer ..... Se produktets klassificeringsetiket  
 Fremstillingsår ..... Se produktets klassificeringsetiket

- er i overensstemmelse med de relevante bestemmelser i maskindirektiv
- er i overensstemmelse med bestemmelserne i de følgende andre EC-direktiver  
 2014/30/EU (EMC-direktiv), og  
 2000/14/EC (Støjdirektiv) inkl. ændringer (2005/88/EC)  
 Og vi erklærer yderligere, at
- de følgende (dele/bestemmelser af) europæiske harmoniserede standarder er blevet anvendt  
 EN55014-1:2006/+A1:2009 ;EN55014-2 :1997+A1 :2001+A2:2008;EN61000-3-2:2006;EN61000-3-3:2008  
 EN60745-1:2009, EN60745-1:2006, EN ISO 3744: 1995; EN62233: 2008
- de følgende (dele/bestemmelser af) andre tekniske standarder og specifikationer er blevet anvendt  
 EN15503: 2009; ISO 11904: 1991; Parts of IEC60335-2-100: 2002

Målt støjniveau L<sub>WA</sub>: 93.7dB(A); K<sub>WA</sub>: 2 dB(A)  
 Garanteret støjniveau 96 dB(A)

Overensstemmelsesvurderingsmetode til bilag VI/Direktiv 2000/14/EC

Sted, dato: Hong Kong, April 30, 2016 Underskrift: Andrew John Eyre (BEng, CEng, MIET)  
 Vicepræsident for teknik



**NO EC ERKLÆRING OM PRODUKTKONFORMITET FOR MASKINER(Oversættelse av original brugsanvisning)**  
(Maskindirektiv 2006/42/EC, Tillegg II., sub. A)

Produsent: Techtronic Product Development Ltd.  
 Adresse: 24/F, CDW Building, 388 Castle Peak Road, Tsuen Wan, Hong Kong.  
 Navn og adresse på vedkommende person som er autorisert til å compilere den tekniske datafilen:  
 Navn: Simon Del-Nevo (Direktør for utendørs motorisert redskap)  
 Adresse: Techtronic Industries (UK) Ltd., Medina House, Field house Lane, Marlow, Bucks. SL7 1TB - United Kingdom

Herved erklærer vi at produktet

Kategori ..... **OPPLADBAR BLÆSEMASKIN**  
 Modell ..... OBL-1801  
 Serienummer ..... Se produktetiketten  
 Produksjonsår ..... Se produktetiketten

- er i samsvar med relevante bestemmelser i Maskindirektivet
- er i samsvar med bestemmelserne i følgende øvrige EC-direktiver  
 2014/30/EU (EMC-Direktiv), og  
 2000/14/EC (støydirektiv) inkl. endringer (2005/88/EC).  
 I tillegg erklærer vi at
- følgende (deler/bestemmelser i) harmoniserte europeiske standarder er benyttet  
 EN55014-1:2006/+A1:2009 ;EN55014-2 :1997+A1 :2001+A2:2008;EN61000-3-2:2006;EN61000-3-3:2008  
 EN60745-1:2009, EN60745-1:2006, EN ISO 3744: 1995; EN62233: 2008
- følgende (deler/bestemmelser i) andre tekniske standarder og spesifikasjoner er benyttet  
 EN15503: 2009; ISO 11904: 1991; Parts of IEC60335-2-100: 2002

Målt lydeffektnivå L<sub>WA</sub>: 93.7dB(A); K<sub>WA</sub>: 2 dB(A):  
 Garantert lydeffektnivå 96 dB(A)

Metode for vurdering av konformitet til tillegg VI / Direktiv 2000/14/EC

Sted, dato: Hong Kong, April 30, 2016 Signatur: Andrew John Eyre (BEng, CEng, MIET)  
 Visepresident for konstruksjon



**FI****LAITTEIDEN EC-SÄÄNNÖSTEN NOUDATTAMINEN (Alkuperäisten ohjeiden käännös)**  
(Konedirektiivi 2006/42/EC, Liite II., aihe A)

Valmistaja: Techtronic Product Development Ltd.  
 Osoite: 24/F, CDW Building, 388 Castle Peak Road, Tsuen Wan, Hong Kong.  
 Sen henkilön nimi ja osoite, jolla on lupa koota tekninen tiedosto:  
 Nimi: Simon Del-Nevo (Ulkoikäyttökoneiden osaston päällikkö)  
 Osoite: Techtronic Industries (UK) Ltd., Medina House, Field house Lane, Marlow, Bucks. SL7 1TB - United Kingdom

Ilmoitamme täten, että tuote  
 Luokka ..... **JOHDOTON PUHALLIN**  
 Malli ..... OBL-1801  
 Sarjanumero ..... Viittaa tuotteen nimikilpeen  
 Valmistusvuosi ..... Viittaa tuotteen nimikilpeen

- noudattaa konedirektiivin asianmukaisia edellytyksiä
- noudattaa seuraavien EC-direktiivien edellytyksiä:  
 2004/108/EY (EMC-direktiivi) ja  
 2000/14/EC (meludirektiivi), mukaan lukien muutokset (2005/88/EC).  
 Ilmoitamme edelleen, että
- olemme käyttäneet seuraavia eurooppalaisia yhdenmukaisia standardeja (osittain/lauseittain):  
 EN55014-1:2006/+A1:2009 ; EN55014-2 :1997+A1 :2001+A2:2008; EN61000-3-2:2006; EN61000-3-3:2008  
 EN60745-1:2009, EN60745-1:2006, EN ISO 3744: 1995; EN62233: 2008
- olemme käyttäneet seuraavia muita teknisiä standardeja ja tietoja (osittain, lauseittain)  
 EN15503: 2009; ISO 11904: 1991; Parts of IEC60335-2-100: 2002

Mittattu äänenteho .....  $L_{WA}$ : 93.7dB(A);  $K_{WA}$ : 2 dB(A)  
 Taattu äänenteho ..... 96 dB (A)

Säädösten noudattaminen on arvioitu menetelmällä, joka kuvataan liitteessä VI/direktiivi 2000/14/EC

Paikka, päiväys Hong Kong, April 30, 2016 ..... Allekirjoitus: Andrew John Eyre (BEng, CEng, MIET)  
 Varapresidentti, Suunnitteluosasto

**HU****GÉPÉSZETI EC MEGFELELŐSÉGI NYILATKOZAT (Az eredeti útmutató fordítása)**  
(2006/42/EC Gépészeti irányelv II. függeléké, A. alp.)

Gyártó: Techtronic Product Development Ltd.  
 Cím: 24/F, CDW Building, 388 Castle Peak Road, Tsuen Wan, Hong Kong.  
 A technikai fájl összeállítására feljogosított személy neve és címe:  
 Név: Simon Del-Nevo (Igazgató, Kültéri szerszámgépek)  
 Cím: Techtronic Industries (UK) Ltd., Medina House, Field house Lane, Marlow, Bucks. SL7 1TB - United Kingdom

Ezúton kijelentjük, hogy a termék:  
 Kategória ..... **LOMBFÚVÓ GÉP, VEZETÉK NÉLKÜLI**  
 Típus ..... OBL-1801  
 Sorozatszám ..... Lásd a termék adattábláján  
 Gyártási év ..... Lásd a termék adattábláján

- megfelel a Gépészeti irányelv
- megfelel az alábbi EC irányelvek vonatkozó rendelkezéseinek  
 2014/30/EU (EMC irányelv), és  
 2000/14/EC (Zaj irányelv) a módosításokkal (2005/88/EC)  
 Továbbá kijelentjük, hogy
- a következő harmonizált európai szabványokat (részelt/pontjait) használtuk fel:  
 EN55014-1:2006/+A1:2009 ; EN55014-2 :1997+A1 :2001+A2:2008; EN61000-3-2:2006; EN61000-3-3:2008  
 EN60745-1:2009, EN60745-1:2006, EN ISO 3744: 1995; EN62233: 2008
- a következő egyéb műszaki szabványokat és specifikációkat (részelt/pontjait) használtuk fel:  
 EN15503: 2009; ISO 11904: 1991; Parts of IEC60335-2-100: 2002

Mért hangteljesítményszint .....  $L_{WA}$ : 93.7dB(A);  $K_{WA}$ : 2 dB(A)  
 Garantált hangteljesítményszint ..... 96 dB (A)

A megfelelőségi értékelési eljárás a 2000/14/EC irányelv VI. függeléké szerint történt

Hely, dátum: Hong kong, April 30, 2016 ..... Alíráis: Andrew John Eyre (BEng, CEng, MIET)  
 Alelnök, tervezés







**EC PROHLÁŠENÍ O SHODĚ PRO STROJE (Překlad z originálních pokynů)**  
(Směrnice o strojích 2006/42/EC, příloha II., odst. A)

Výrobce: Techtronic Product Development Ltd.  
Adresa: 24/F, CDW Building, 388 Castle Peak Road, Tsuen Wan, Hong Kong.  
Jméno a adresa osoby pověřené řídit technickou dokumentací:  
Jméno: Simon Del-Nevo (Ředitel pro elektrické nástroje pro venkovní používání)  
Adresa: Techtronic Industries (UK) Ltd., Medina House, Field house Lane, Marlow, Bucks. SL7 1TB - United Kingdom

Tímto prohlašujeme, že výrobek:  
Druh.....**AKUMULÁTOROVÝ FOUKAČ**  
Model.....OBL-1801  
Výrobní číslo.....Viz výkonový štítek na výrobku  
Rok výroby.....Viz výkonový štítek na výrobku

- je v souladu s příslušnými ustanoveními směrnice o strojích
- je v souladu s příslušnými ustanoveními následujících směrnic EC 2014/30/EU (EMC směrnice) a 2000/14/EC (Směrnice o hluku) vč. změn (2005/88/EC)  
A mimoto prohlašujeme, že
- byly použity následující (části/odstavce) harmonizované evropské normy  
EN55014-1:2006/+A1:2009 ; EN55014-2 :1997+A1 :2001+A2:2008; EN61000-3-2:2006; EN61000-3-3:2008  
EN60745-1:2009, EN60745-1:2006, EN ISO 3744: 1995; EN62233: 2008
- byly použity další následující (části/odstavce) technické normy a požadavky  
EN15503: 2009; ISO 11904: 1991; Parts of IEC60335-2-100: 2002

Změřená hladina akustického výkonu  $L_{WA}$ : 93.7 dB(A);  $K_{WA}$ : 2 dB(A)  
Zaručená hladina akustického výkonu 96 dB (A)

Soulad s metodou určování pro dodatek VI/směrnice 2000/14/EC.

Místo, datum: Hong Kong, April 30, 2016

Podpis: Andrew John Eyre (BEng, CEng, MIET)  
Viceprezident pro strojírenství



**ЗАЯВЛЕНИЕ О СООТВЕТСТВИИ ТРЕБОВАНИЯМ ЕС К МЕХАНИЧЕСКОМУ ОБОРУДОВАНИЮ**  
(Перевод из первоначальных инструкций)  
(Директива по механическому оборудованию 2006/42/EC, приложение II, дополнение A)

Производитель: Techtronic Product Development Ltd.  
Адрес: 24/F, CDW Building, 388 Castle Peak Road, Tsuen Wan, Hong Kong.  
Имя и адрес лица, ответственного за подготовку технической документации:  
Имя: Simon Del-Nevo (Директор подразделения электроинструментов для работы вне помещений)  
Адрес: Techtronic Industries (UK) Ltd., Medina House, Field house Lane, Marlow, Bucks. SL7 1TB - United Kingdom

Настоящим мы заявляем, что данный продукт  
Категория.....**АККУМУЛЯТОРНАЯ ВОЗДУХОДУВКА**  
Модель.....OBL-1801  
Заводской номер.....См. паспортную табличку продукта  
Год выпуска .....См. паспортную табличку продукта

- соответствует всем важнейшим положениям Директивы по механическому оборудованию
- соответствует всем положениям следующих директив EC  
Директива EMC 2014/30/EU и 2000/14/EC (Директива по шуму) с изменениями (2005/88/EC)  
Кроме этого, мы заявляем, что
- были использованы следующие части или статьи европейских согласованных стандартов  
EN55014-1:2006/+A1:2009 ; EN55014-2 :1997+A1 :2001+A2:2008; EN61000-3-2:2006; EN61000-3-3:2008  
EN60745-1:2009, EN60745-1:2006, EN ISO 3744: 1995; EN62233: 2008
- были использованы следующие части или статьи других технических стандартов и спецификаций  
EN15503: 2009; ISO 11904: 1991; Parts of IEC60335-2-100: 2002

Измеренный уровень звуковой мощности  $L_{WA}$ : 93.7 dB (A);  $K_{WA}$ : 2 dB (A)  
Гарантируемый уровень звуковой мощности 96 dB (A)

Оценка соответствия проведена согласно приложению VI к директиве 2000/14/EC

Место, дата: Гонконг, April 30, 2016

Подпись: Andrew John Eyre (BEng, CEng, MIET)  
Вице-президент по техническому оборудованию





**RO** **DECLARAȚIE DE CONFORMITATE EC PRIVIND ECHIPAMENTELE TEHNICE**  
**(TRADUCERE DIN VERSIUNEA ORIGINALĂ A INSTRUCȚIUNILOR)**  
 (Directiva 2006/42/EC privind echipamentele tehnice, Anexa II, sub. A)

Producător: Techtronic Product Development Ltd.  
 Adresa: 24/F, CDW Building, 388 Castle Peak Road, Tsuen Wan, Hong Kong.  
 Numele și adresa persoanei autorizate să întocmească dosarul tehnic:  
 Nume: Simon Del-Nevo (Director Echipamente cu funcționare în aer liber)  
 Adresa: Techtronic Industries (UK) Ltd., Medina House, Field house Lane, Marlow, Bucks. SL7 1TB - United Kingdom

Prin prezenta, declarăm că produsul  
 Categoria..... **SUFLĂTOR FĂRĂ FIR**  
 Model..... OBL-1801  
 Număr de serie..... A se vedea eticheta de clasificare a produsului  
 Anul de fabricație..... A se vedea eticheta de clasificare a produsului

- este în conformitate cu prevederile relevante ale Directivei privind echipamentele electrice
- este în conformitate cu prevederile următoarelor Directive EC  
 2014/30/EU(Directiva EMC) și  
 2000/14/EC(directiva privind emisia de zgomot), inclusiv modificările (2005/88/EC)  
 Și mai mult, declarăm că au fost folosite
- următoarele (părți/clauze ale) standarde(lor) europene armonizate  
 EN55014-1:2006/+A1:2009 ;EN55014-2 :1997+A1 :2001+A2:2008;EN61000-3-2:2006;EN61000-3-3:2008  
 EN60745-1:2009, EN60745-1:2006, EN ISO 3744: 1995; EN62233: 2008
- următoarele (părți/clauze ale) standarde(lor) și specificații(lor) tehnice  
 EN15503: 2009; ISO 11904: 1991; Parts of IEC60335-2-100: 2002

Nivelul măsurat al puterii acustice L<sub>WA</sub>: 93.7dB(A); K<sub>WA</sub>: 2 dB(A)  
 Nivel garantat al puterii acustice 96 dB(A)

Metoda de evaluare a conformității cu anexa VI/Directiva 2000/14/CE

Locul, data: Hong Kong, April 30, 2016 Semnătura: Andrew John Eyre (BEng, CEng, MIET)  
Vice president of Engineering



**PL** **DEKLARACJA ZGODNOŚCI EC DOTYCZĄCA MASZYN (Tłumaczenie oryginalnej instrukcji)**  
 (Dyrektywa dotycząca maszyn 2006/42/EC. Aneks II, cz. A)

Producent: Techtronic Product Development Ltd.  
 Adres: 24/F, CDW Building, 388 Castle Peak Road, Tsuen Wan, Hong Kong.  
 Nazwisko i adres osoby uprawnionej do sporządzenia dokumentacji technicznej:  
 Nazwisko: Simon Del-Nevo (kierownik Działu mechanicznych urządzeń do stosowania na zewnątrz pomieszczeń)  
 Adres: Techtronic Industries (UK) Ltd., Medina House, Field house Lane, Marlow, Bucks. SL7 1TB - United Kingdom

Niniejszym deklarujemy, że produkt  
 Kategorie..... **DMUCHAWA BEZPRZEWODOWA**  
 Model..... OBL-1801  
 Numer seryjny ..... Zobacz tabliczkę znamionową  
 Rok produkcji..... Zobacz tabliczkę znamionową

- jest zgodny z odpowiednimi wymogami Dyrektywy dotyczącej maszyn
- jest zgodny z wymogami następujących innych dyrektyw EC:  
 2014/30/EU (dyrektywa EMC) i  
 2000/14/EC (dyrektywa dotycząca hałasu) z późniejszymi zmianami (2005/88/EC).  
 Ponadto deklarujemy, że
- zastosowano następujące zharmonizowane normy europejskie (w odpowiednim dla tego produktu zakresie):  
 EN55014-1:2006/+A1:2009 ;EN55014-2 :1997+A1 :2001+A2:2008;EN61000-3-2:2006;EN61000-3-3:2008  
 EN60745-1:2009, EN60745-1:2006, EN ISO 3744: 1995; EN62233: 2008
- zastosowano następujące inne normy techniczne (w odpowiednim dla tego produktu zakresie):  
 EN15503: 2009; ISO 11904: 1991; Parts of IEC60335-2-100: 2002

Zmierzony poziom natężenia hałasu L<sub>WA</sub>: 93.7 dB(A); K<sub>WA</sub>: 2 dB(A)  
 Maksymalny poziom natężenia hałasu 96 dB (A)

Metoda ocena zgodności zgodnie z aneksem VI/dyrektywa 2000/14/EC

Miejsce, data: Hong Kong, April 30, 2016 Podpis: Andrew John Eyre (BEng, CEng, MIET)  
wicedyrektor działu projektowania



**SL****EC IZJAVA O SKLADNOSTI STROJEV (Prevod originalnih navodil)**

(Direktiva o strojih 2006/42/EC, dodatek II., del A)

Proizvajalec: Techtronic Product Development Ltd.

Naslov: 24/F, CDW Building, 388 Castle Peak Road, Tsuen Wan, Hong Kong.

Ime in naslov osebe, ki je pooblaščen za sestavljanje tehnične dokumentacije:

Ime: Simon Del-Nevo (Direktor oddelka za električne naprave za uporabo na prostem)

Naslov: Techtronic Industries (UK) Ltd., Medina House, Field house Lane, Marlow, Bucks. SL7 1TB - United Kingdom

Izjavljamo, da je izdelek

Kategorija ..... **BREŽIČNI PUHALNIK**

Model ..... OBL-1801

Serijska številka ..... Glejte nalepko s podatki o izdelku

Leto izdelave ..... Glejte nalepko s podatki o izdelku

- skladen z relevantnimi določbami Direktive o strojih
- skladen z določili naslednjih ostalih EC direktiv  
2014/30/EU (Direktiva o elektromagnetni združljivosti), in  
2000/14/EC (Direktiva o emisiji hrupa) vklj. s spremembami (2005/88/EC)  
In nadalje, izjavljamo, da
- so bili upoštevani naslednji evropski harmonizacijski standardi (njihovi deli/stavki)  
EN55014-1:2006/+A1:2009 ;EN55014-2 :1997+A1 :2001+A2:2008;EN61000-3-2:2006;EN61000-3-3:2008  
EN60745-1:2009, EN60745-1:2006, EN ISO 3744: 1995; EN62233: 2008
- so bili upoštevani ostali tehnični standardi in specifikacije (njihovi deli/stavki)  
EN15503: 2009; ISO 11904: 1991; Parts of IEC60335-2-100: 2002

Izmerjena raven zvočne moči

 $L_{WA}$ : 93.7dB(A);  $K_{WA}$ : 2 dB(A)

Zajamčena raven zvočne moči

96 dB(A)

Način ugotavljanja skladnosti z aneksom V/direktive 2000/14/EC

Kraj, datum: Hong Kong, April 30, 2016

Podpis: Andrew John Eyre (BEng, CEng, MIET)

Podpredsednik tehničnega oddelka

**HR****EC IZJAVA O USKLAĐENOSTI ZA STROJEVE (Prijevod izvornih uputa)**

(Direktiva o strojevima 2006/42/EC, Dodatak II., sub. A)

Proizvođač: Techtronic Product Development Ltd.

Adresa: 24/F, CDW Building, 388 Castle Peak Road, Tsuen Wan, Hong Kong.

Ime i prezime, i adresa osobe ovlaštena da sastavi tehničku datoteku:

Ime i prezime: Simon Del-Nevo (Direktor za Opremu za vanjsku uporabu)

Adresa: Techtronic Industries (UK) Ltd., Medina House, Field house Lane, Marlow, Bucks. SL7 1TB - United Kingdom

Ovime izjavljujemo da je proizvod

Kategorija ..... **BEŽIČNA PUHALICA**

Model ..... OBL-1801

Serijski broj ..... Pogledati naljepnicu na proizvodu

Godina proizvodnje ..... Pogledati naljepnicu na proizvodu

- usklađen s relevantnim odredbama Direktive o strojevima
- usklađen s odredbama sljedećih EC-Direktiva  
2014/30/EU (EMC-Direktiva) i  
2000/14/EC (Direktiva o buci) uključujući preinake (2005/88/EC).  
Nadalje, izjavljujemo da su
- korišteni sljedeći (dijelovi/klauzule) europski usklađenih normi  
EN55014-1:2006/+A1:2009 ;EN55014-2 :1997+A1 :2001+A2:2008;EN61000-3-2:2006;EN61000-3-3:2008  
EN60745-1:2009, EN60745-1:2006, EN ISO 3744: 1995; EN62233: 2008
- korišteni sljedeći (dijelovi/klauzule) drugih tehničkih normi i specifikacija  
EN15503: 2009; ISO 11904: 1991; Parts of IEC60335-2-100: 2002

Izmerjena razina zvučne snage

 $L_{WA}$ : 93.7dB(A);  $K_{WA}$ : 2 dB(A)

Jamčena razina zvučne snage

96 dB (A)

Metoda procjene usklađenosti prema dodatku VI/Directive 2000/14/EC

Mjesto, datum: Hong Kong, April 30, 2016

Potpis: Andrew John Eyre (BEng, CEng, MIET)

Potpredsjednik inženjeringa





**ET MASINA EC VASTAVUSDEKLARATSIOON (Originaaljuhendi tõlge)**  
(Masinadirektiiv 2006/42/EC, II lisa, A-jagu)

Tootja: Techtronic Product Development Ltd.  
Address: 24/F, CDW Building, 388 Castle Peak Road, Tsuen Wan, Hong Kong.  
Tehnilise faili koostamiseks volitatud isik ja aadress.  
Nimi: Simon Del-Nevo (Väliseadmete direktor)  
Address: Techtronic Industries (UK) Ltd., Medina House, Field house Lane, Marlow, Bucks. SL7 1TB - United Kingdom

Kinnitame, et see toode, .....  
 Nimetus ..... **AKUTOITEGA PUHUR**  
 Mudel ..... OBL-1801  
 Seerianumber ..... vaadake toote tehasesiili  
 Tootmisaasta ..... vaadake toote tehasesiili

- vastab masinadirektiivi asjassepuutuvatele nõuetele;
- vastab järgmiste EC direktiivide nõuetele:  
 2014/30/EU (elektromagnetilise ühilduvuse direktiiv) ja  
 2000/14/EC (müradirektiiv), kaasa arvatud selle muudatused (2005/88/EC).  
 Lisaks deklareerime, et:
- on kasutatud järgmisi Euroopa harmoniseeritud standardeid (nende osi/sätteid):  
 EN55014-1:2006/+A1:2009 ;EN55014-2 :1997+A1 :2001+A2:2008;EN61000-3-2:2006;EN61000-3-3:2008  
 EN60745-1:2009, EN60745-1:2006, EN ISO 3744: 1995; EN62233: 2008
- on kasutatud järgmisi standardeid (nende osi/sätteid) ja tehnilisi normdokumente:  
 EN15503: 2009; ISO 11904: 1991; Parts of IEC60335-2-100: 2002

Möödetud helivõimsuse tase ..... L<sub>WA</sub>: 93.7 dB (A); K<sub>WA</sub>: 2 dB (A)  
 Garanteeritud helivõimsuse tase ..... 96 dB (A)

Vastavushindamine on tehtud vastavalt direktiivi 2000/14/EC lisale VI.

Aadress, kuupäev: Hong Kong, April 30, 2016 ..... Allkiri: Andrew John Eyre (BEng, CEng, MIET)  
 Asepresident tootmise alal



**LT EC ĮRENGIMŲ ATITIKTIKIES DEKLARACIJA (Originalių instrukcijų vertimas)**  
(Įrengimų direktyva 2006/42/EC, A skyrius, II priedas)

Gamintojas: Techtronic Product Development Ltd.  
Adresas: 24/F, CDW Building, 388 Castle Peak Road, Tsuen Wan, Hong Kong.  
Asmens, igalioto tvarkyti techninę bylą, vardas, pavardė ir adresas:  
Vardas, pavardė: Simon Del-Nevo (Elektros įrangos darbu lauke direktorius)  
Adresas: Techtronic Industries (UK) Ltd., Medina House, Field house Lane, Marlow, Bucks. SL7 1TB - United Kingdom

Mes pareiškiamo, kad šis produktas .....  
 Kategorija ..... **AKUMULIATORINIS NUPŪTĖJAS**  
 Modelis ..... OBL-1801  
 Serijos numeris ..... Žr. produkto duomenų plokštelę  
 Gamybos metai ..... Žr. produkto duomenų plokštelę

- atitinka susijusius įrengimų direktyvos reikalavimus;
- atitinka šių kitų EC direktyvų reikalavimus:  
 2014/30/EU (EMC Direktyva); ir  
 2000/14/EC (Triukšmo direktyva) įskaitant pakeitimus (2005/88/EC).  
 Mes taip pat pareiškiamo, kad
- buvo atsižvelgta į šiuos Europos harmonizuotus standartus (jų dalis / straipsnius):  
 EN55014-1:2006/+A1:2009 ;EN55014-2 :1997+A1 :2001+A2:2008;EN61000-3-2:2006;EN61000-3-3:2008  
 EN60745-1:2009, EN60745-1:2006, EN ISO 3744: 1995; EN62233: 2008
- buvo atsižvelgta į šiuos kitus techninius standartus ir specifikacijas (jų dalis / straipsnius):  
 EN15503: 2009; ISO 11904: 1991; Parts of IEC60335-2-100: 2002

Išmatuotas akustinis lygis ..... L<sub>WA</sub>: 93.7 dB (A); K<sub>WA</sub>: 2 dB (A)  
 Garantuotas akustinis lygis ..... 96 dB (A)

Atitikties įvertinimo metodas pagal direktyvos 2000/14/EC, V Priedą.

Vieta, data: Honkongas, April 30, 2016 ..... Parašas: Andrew John Eyre (BEng, CEng, MIET)  
 Viceprezidentas, Inžinerija



**LV****EC MAŠĪNU ATBILSTĪBAS DEKLARĀCIJA (Tulkojums no oriģinālās dokumentācijas)**

(Mašīnu direktīva 2006/42/EC, pielikums II, apakšpunkts A)

Ražotājs: Techtronic Product Development Ltd.

Adrese: 24/F, CDW Building, 388 Castle Peak Road, Tsuen Wan, Hong Kong.

Personas, kas atbildīgs par tehniskā faila apkopošanu, vārds un adrese:

Vārds: Simon Del-Nevo (Āra elektroiekārtu nodaļas direktors)

Adrese: Techtronic Industries (UK) Ltd., Medina House, Field house Lane, Marlow, Bucks. SL7 1TB - United Kingdom

Ar šo paziņojam, ka produkts

Kategorija ..... **BEZVADA ELEKTRISKAIS PŪTĒJS**

Modelis ..... OBL-1801

Sērijas numurs ..... Skatiet produkta datu plāksnīti

Ražošanas gads ..... Skatiet produkta datu plāksnīti

- atbilst attiecīgajām Mašīnu direktīvas prasībām
- atbilst arī šādu EC direktīvu prasībām  
2014/30/EU (EMC direktīva) un  
2000/14/EC (Trokšņa direktīva), tostarp modifikācijas (2005/88/EC)  
Mēs arī paziņojam, ka
- ka ir ievēroti šādi Eiropas harmonizētie standarti (to daļas/paragrāfi)  
EN55014-1:2006/A1:2009 ;EN55014-2 :1997+A1 :2001+A2:2008;EN61000-3-2:2006;EN61000-3-3:2008  
EN60745-1:2009, EN60745-1:2006, EN ISO 3744: 1995; EN62233: 2008
- kā arī ir ievēroti citi tehniskie standarti un specifikācijas (to daļas/paragrāfi)  
EN15503: 2009; ISO 11904: 1991; Parts of IEC60335-2-100: 2002

Izmērītās skaņas jaudas līmenis

 $L_{WA}$ : 93.7dB(A);  $K_{WA}$ : 2 dB(A)

Garantētais skaņas intensitātes līmenis

96 dB(A)

Atbilstības novērtēšanas metode saskaņā ar pielikumu VI/Direktīvu 2000/14/EC

Vieta, datums: Honkonga, April 30, 2016

Paraksts: Andrew John Eyre (BEng, CEng, MIET)

Tehniskais viceprezidents

**SK****EC VYHLÁSENIE O ZHODE PRE STROJOVÉ ZARIADENIA (Preklad z pôvodných inštrukcií)**

(Smernica 2006/42/EC pre strojové zariadenia, Dodatok II., časť A)

Výrobca: Techtronic Product Development Ltd.

Adresa: 24/F, CDW Building, 388 Castle Peak Road, Tsuen Wan, Hong Kong.

Meno a adresa osoby poverenej zostavením technického súboru:

Meno: Simon Del-Nevo (Riaditeľ pre elektrické zariadenia určené na použitie v exteriéri)

Adresa: Techtronic Industries (UK) Ltd., Medina House, Field house Lane, Marlow, Bucks. SL7 1TB - United Kingdom

Týmto vyhlasujeme, že výrobok

Kategoría ..... **AKUMULÁTOROVÝ FÚKAČ**

Model ..... OBL-1801

Sériové číslo ..... Pozri údajový štítk výrobku

Rok zhotovenia ..... Pozri údajový štítk výrobku

- je v zhode s príslušnými podmienkami Smernice o strojových zariadeniach
- je v zhode s podmienkami nasledujúcich EC smerníc  
2014/30/EU (EMC smernica) a  
2000/14/EC (Smernica o emisii hluku) vrát. dodatkov (2005/88/EC)  
A ďalej vyhlasujeme, že
- sa uplatníli (časti/paragrafy) európskych harmonizovaných noriem  
EN55014-1:2006/A1:2009 ;EN55014-2 :1997+A1 :2001+A2:2008;EN61000-3-2:2006;EN61000-3-3:2008  
EN60745-1:2009, EN60745-1:2006, EN ISO 3744: 1995; EN62233: 2008
- uplatníli sa nasledujúce (časti/paragrafy) iných technických noriem a predpisov  
EN15503: 2009; ISO 11904: 1991; Parts of IEC60335-2-100: 2002

Nameraná úroveň hluku

 $L_{WA}$ : 93.7dB(A);  $K_{WA}$ : 2 dB(A)

Garantovaná úroveň hluku

96 dB (A)

Spôsob určenia zhody podľa Dodatku VI/smernice 2000/14/EC

Miesto, dátum: Hong Kong, April 30, 2016

Podpis: Andrew John Eyre (BEng, CEng, MIET)

viceprezident technického oddelenia





**ЕС ДЕКЛАРАЦИЯ ЗА СЪОТВЕТСТВИЕ ОТНОСНО МАШИНИТЕ (Превод от оригиналните инструкции)**  
 (Директива 2006/42/EC относно машините, Приложение II, част А)

Производител: Techtronic Product Development Ltd.  
 Адрес: 24/F, CDW Building, 388 Castle Peak Road, Tsuen Wan, Hong Kong.  
 Име и адрес на лицето, упълномощено да състави техническия файл:  
 Име: Simon Del-Nevo (Директор на отдела за външно механизирани оборудване)  
 Адрес: Techtronic Industries (UK) Ltd., Medina House, Field house Lane, Marlow, Bucks. SL7 1TB - United Kingdom

С настоящето декларираме, че продуктът  
 Категория ..... **БЕЗКАБЕЛНА МОТОРНА МЕТЛА**  
 Модел ..... **OBL-1801**  
 Серийен номер ..... **Виж етикета с номиналните стойности**  
 Година на производство ..... **Виж етикета с номиналните стойности**

- отговаря на съответстващите разпоредби на Директивата относно машините
- е в съответствие с клаузите на следните други директиви на ЕС  
 2014/30/EU (Директива за EMC), и  
 2000/14/EC (Излъчван шум от машини и съоръжения, които работят на открито), вкл. промените (2005/88/EC)  
 Освен това декларираме, че
- са приложени следните (части/клаузи от) европейските хармонизирани стандарти  
 EN55014-1:2006/+A1:2009 ;EN55014-2 :1997+A1 :2001+A2:2008;EN61000-3-2:2006;EN61000-3-3:2008  
 EN60745-1:2009, EN60745-1:2006, EN ISO 3744: 1995; EN62233: 2008
- са приложени следните (части/клаузи от) европейските хармонизирани стандарти  
 EN15503: 2009; ISO 11904: 1991; Parts of IEC60335-2-100: 2002

Измерено ниво на шум L<sub>WA</sub>: 93.7dB(A); K<sub>WA</sub>: 2 dB(A)  
 Гарантирано ниво на шум 96 dB(A)

Метод за оценяване на съответствието с приложение VI към Директива 2000/14/EC

Място, дата: Хонг Конг, April 30, 2016 Подпис: Andrew John Eyre (BEng, CEng, MIET)  
 Вицепрезидент, машиностроене





