

OGS1820

(F)	CISAILLE À GAZON / SCULPTE HAIES SANS FIL	MANUEL D'UTILISATION	1
(GB)	CORDLESS GRASS SHEAR / SHRUBBER	USER'S MANUAL	8
(D)	AKKU-GRAS- UND HECKENSCHERE	BEDIENUNGSANLEITUNG	14
(E)	TIJERAS CORTACÉSPED / ARREGLASETOS SIN CABLE	MANUAL DE UTILIZACIÓN	22
(I)	FORBICI PER ERBA/SFOLTIRAMI A BATTERIA	MANUALE D'USO	29
(P)	TESOURA DE RELVA / APARADOR DE SEBES SEM FIO	MANUAL DE UTILIZAÇÃO	37
(NL)	ACCU HEGGEN-/GRASSCHAAR	GEBRUIKERSHANDLEIDING	43
(S)	SLADDLÖS BUSK- OCH GRÄSSAX	INSTRUKTIONSBOK	50
(DK)	BATTERIDREVEN PLÆNESAKS/HÆKTRIMMER	BRUGERVEJLEDNING	57
(N)	OPPLADBAR GRESSAKS / BUSKTRIMMER	BRUKSANVISNING	64
(FIN)	JOHDOTTOMAT RUOHOSAKSET / PENSAIDEN VEISTOSAHA	KÄYTTÄJÄN KÄSIKIRJA	70
(GR)	ΧΛΟΟΚΟΠΤΙΚΟ ΨΑΛΙΔΙ / ΨΑΛΙΔΙ ΘΑΜΝΩΝ ΜΠΑΡΑΡΙΑΣ	ΟΔΗΓΙΕΣ ΧΡΗΣΗΣ	76
(HU)	FŰSZEGÉLYNÍRÓ / BOKORNÝRÓ OLLÓ, VEZETÉK NÉLKÜLI	HASZNÁLATI ÚTMUTATÓ	84
(CZ)	AKU NŮŽKY NA TRÁVU A NA ŽIVÝ PLOT	NÁVOD K OBSLUZE	91
(RU)	АККУМУЛЯТОРНЫЕ НОЖНИЦЫ ДЛЯ ГАЗОНА / КУСТОРЕЗ	РУКОВОДСТВО ПО ЭКСПЛУАТАЦИИ	98
(RO)	FOARFECÉ PENTRU GAZON / APARAT DE TUNS GARD VIU FĂRĂ FIR	MANUAL DE UTILIZARE	105
(PL)	BEZPRZEWODOWE NOŻYCE DO TRAWNIKÓW / ŻYWOPLÓTÓW	INSTRUKCJA OBSŁUGI	112
(SLO)	BREŽIČNE ŠKARJE ZA TRAVO / GRMIČEVJE	UPORABNIŠKI PRIROČNIK	120
(HR)	BEŽIČNE ŠKARE ZA TRAVU/GRMLJE	KORISNIČKI PRIRUČNIK	126
(TR)	KABLOSUZ ÇİM KESME / ÇALI ŞEKİLLENDİRME MAKASI	KULLANMA KILAVUZU	132
(EST)	JUHTMETA MURUNIIDUK / HEKIPÜGAJA	KASUTAJAJUHEND	139
(LT)	AKUMULIATORINĖS ŽOLĖS ŽIRKLĖS / GYVATVORĖS GENĖTUVAS	NAUDOJIMO VADOVAS	145
(LV)	ELEKTRISKĀS MAURĪŅA/DZĪVŽOGA ŠĶĒRES	LIETOTĀJA ROKASGRĀMATA	152
(SK)	AKUMULÁTOROVÉ NOŽNICE NA TRÁVU/NA KRÍKY	NÁVOD NA POUŽITIE	159
(BG)	БЕЗЖИЧНА НОЖИЦА ЗА ПОДРЯЗВАНЕ НА ТРЕВА/ХРАСТОРЕЗ	РЪКОВОДСТВО ЗА УПОТРЕБА	166

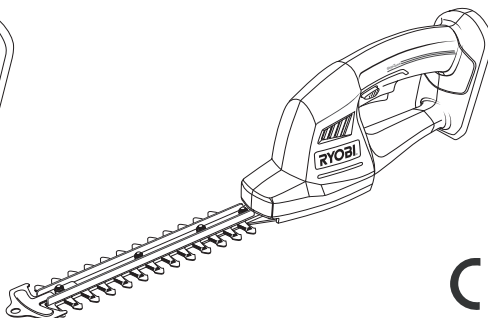
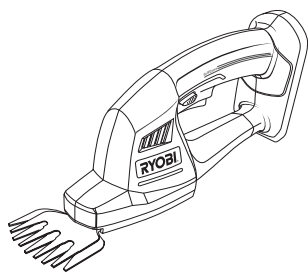

BATTERIES AND CHARGERS SOLD SEPARATELY

CE

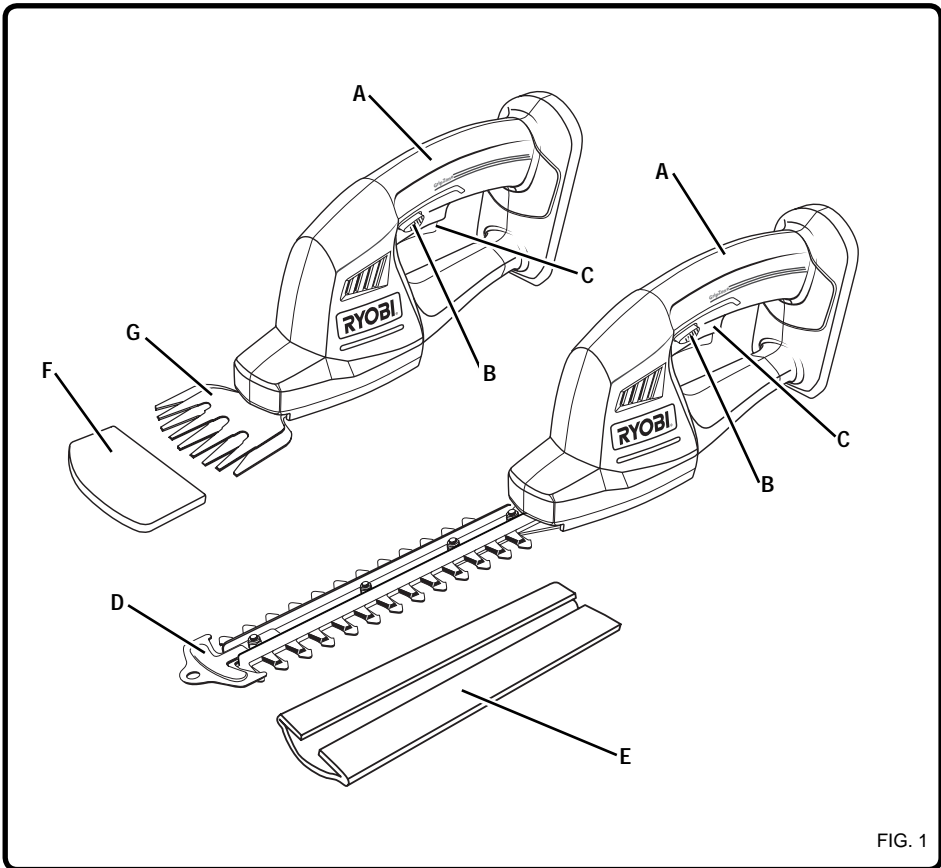

FIG. 1

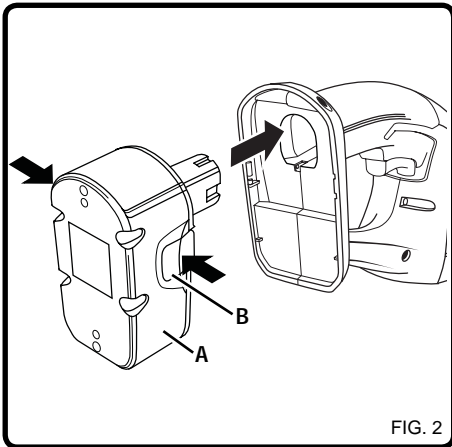

FIG. 2

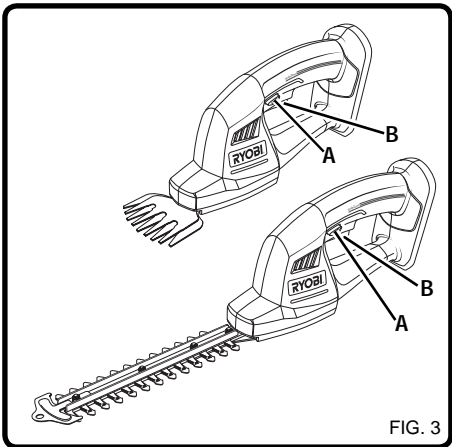
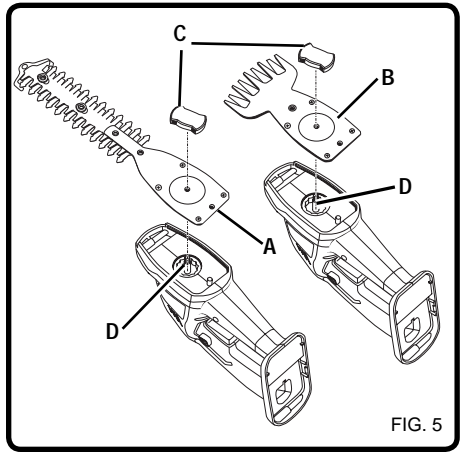

FIG. 3



Attention !	Il est indispensable que vous lisiez les instructions contenues dans ce manuel avant le montage et la mise en service de l'appareil.
Important!	It is essential that you read the instructions in this manual before mounting and operating this machine.
Achtung!	Bitte lesen Sie unbedingt vor Montage und Inbetriebnahme die Hinweise dieser Bedienungsanleitung.
¡Atención!	Es imprescindible que lea las instrucciones de este manual antes del montaje y de la puesta en servicio.
Attenzione!	Prima di procedere al montaggio e alla messa in funzione, è indispensabile leggere attentamente le istruzioni del presente manuale.
Atenção!	É indispensável ler as instruções deste manual antes de montar e pôr em serviço.
Let op !	Het is absoluut noodzakelijk vóór montage en inbedrijfstelling de aanwijzingen in deze handleiding te lezen.
Observera!	Det är nödvändigt att läsa instruktionerna i denna bruksanvisning före montering och driftsättning.
OBS!	Denne brugsanvisning skal læses igennem inden montering og ibrugtagning.
Advarsel!	Vennligst les instruksjonene i denne bruksanvisningen før du monterer og tar i bruk maskinen.
Huomio!	On ehdottoman välttämätöntä lukea tässä käyttöohjeessa annetut ohjeet ennen asennusta ja käyttöönottoa.
Προσοχή!	Είναι απαραίτητο να διαβάσετε τις συστάσεις των οδηγιών αυτών πριν τη συναρμολόγηση και τη θέση σε λειτουργία
Figyelem!	Feltétlenül fontos, hogy a jelen használati útmutatóban foglalt előírásokat az összeszerelés és az üzembe helyezés előtt elolvassa!
Důležitě upozornění!	Před montáží nářadí a uvedením do provozu je nutné si přečíst následující pokyny.
Внимание!	Перед сборкой и запуском инструмента необходимо прочесть инструкции из настоящего руководства.
Atenție!	Este indispensabil să citiți instrucțiunile conținute în acest mod de utilizare înainte de montaj și de punerea în funcțiune.
Uwaga!	Przed montowaniem i uruchomieniem, koniecznie musicie się Państwo zapoznać z zaleceniami zawartymi w niniejszym sposobie użycia.
Pomembno!	Zelo pomembno je, da pred namestitvijo in prvo uporabo te naprave preberete navodila v tem priročniku.
Upozorenje!	Važno je da upute u ovom Korisničkom priručniku pročitate prije postavljanja i uporabe ovog alata.
Dikkat!	Montajdan ve aletin kullanımına başlamadan bu kilavuzda bulunan talimatları okumanız gerekmektedir.
Tähtis!	Lugege enne seadme kokkupanekut ja kasutamist kindlasti läbi selles juhendis sisalduvad eeskirjad ja juhised!
Dėmesio!	Prieš surinkdami ir paleisdami aparatą į darbą, reikia, kad jūs perskaitytumėte šiame vadove esančias instrukcijas.
Uzmanību!	Ir ļoti būtiski, lai jūs izlasītu norādījumus, kas sniegti šajā rokasgrāmatā, pirms ķeraties pie ierīces montēšanas un iedarbināšanas!
Upozornenie!	Je dôležité, aby ste si pred montážou a spustením zariadenia prečítali pokyny, ktoré sa nachádzajú v tomto návode.
Внимание!	Преди сглобяване и пускане на машината е важно да прочетете инструкциите в ръководството за употреба.

Sous réserve de modifications techniques / Subject to technical modifications / Technische Änderungen vorbehalten /
Bajo reserva de modificaciones técnicas / Con riserva di eventuali modifiche tecniche / Com reserva de modificações técnicas /
Technische wijzigingen voorbehouden / Med förbehåll för tekniska ändringar / Med forbehold for tekniske ændringer /
Med forbehold om tekniske endringer / Tekniset muutokset varataan / Υπό την επιφύλαξη τεχνικών τροποποιήσεων /
A műszaki módosítás jogát fenntartjuk / Změny technických údajů vyhrazeny / Могут быть внесены технические изменения /
Sub rezerva modificărilor tehnice / Z zastrzeżeniem modyfikacji technicznych / Tehnične spremembe dopuščene
Podložno tehničkim promjenama / Teknik düzeltmeler hakkı saklıdır / Tehnilised muudatused võimalikud /
Pasiliekan teisę daryci techninius pakeitimus / Paturam tiesības mainīt tehniskos raksturlielumus / Technické zmeny vyhradené /
Подлежи на технически модификации

CONSIGNES DE SÉCURITÉ GÉNÉRALES



AVERTISSEMENT

Cet outil fonctionne avec une batterie ONE+.

Lors de l'utilisation d'outils électriques sans fil, il est indispensable de suivre les consignes de sécurité de base pour réduire les risques d'incendies, de blessures corporelles et de fuites de liquide de batterie.



Lisez le manuel d'utilisation et respectez les avertissements et les consignes de sécurité.



Portez des lunettes de sécurité et des protections auditives.



N'utilisez pas votre outil sous la pluie !



Portez des vêtements et des bottes de protection.



Portez des gants de travail épais et agrippants.



Maintenez les visiteurs à une distance d'au moins 15 m de la zone de travail.



Pour réduire les risques de blessures, veillez à ne jamais toucher la lame.



Mise en garde ! La lame reste en mouvement quelques secondes après l'arrêt du moteur.



AVERTISSEMENT

Lisez attentivement tous les avertissements et toutes les instructions. Le non-respect des instructions présentées ci-après peut entraîner des accidents tels que des incendies, des chocs électriques et/ou des blessures corporelles graves.

- **Conservez ces avertissements et instructions pour pouvoir vous y reporter ultérieurement.**

Le terme «outil électrique» utilisé dans les consignes de sécurité ci-après désigne aussi bien les outils électriques qui se branchent au secteur que les outils électriques sans fil.

ENVIRONNEMENT DE TRAVAIL

- **Veillez à maintenir votre espace de travail propre et bien éclairé.** Les espaces encombrés et sombres sont propices aux accidents.
- **N'utilisez pas d'outils électriques dans un**

environnement explosif, par exemple à proximité de liquides, gaz ou poussière inflammables. Les étincelles provenant des outils électriques peuvent y mettre le feu ou les faire exploser.

- **Maintenez enfants, visiteurs et animaux domestiques à l'écart lorsque vous utilisez un outil électrique.** Ils pourraient vous distraire et vous faire perdre le contrôle de l'outil.

SÉCURITÉ ÉLECTRIQUE

- **La fiche de l'outil électrique doit être adaptée à la prise d'alimentation. N'intervenez jamais sur la fiche. N'utilisez jamais d'adaptateur avec des outils électriques mis à la terre ou à la masse.** Vous éviterez ainsi les risques de chocs électriques.
- **Évitez tout contact avec des surfaces mises à la terre ou à la masse (c'est-à-dire des tuyaux, radiateurs, cuisinières, réfrigérateurs, etc.).** Les risques de chocs électriques augmentent si une partie de votre corps est en contact avec des surfaces mises à la terre ou à la masse.
- **N'exposez pas un outil électrique à la pluie ou à l'humidité.** Les risques de chocs électriques augmentent si de l'eau pénètre dans un outil électrique.
- **Veillez à maintenir le cordon d'alimentation en bon état. Ne tenez jamais votre outil par le cordon d'alimentation et ne tirez jamais sur le cordon pour le débrancher. Maintenez le cordon d'alimentation éloigné de toute source de chaleur, d'huile, d'objets tranchants et d'éléments en mouvement.** Les risques de chocs électriques augmentent si le cordon est endommagé ou emmêlé.
- **Lorsque vous travaillez à l'extérieur, utilisez uniquement des rallonges conçues pour une utilisation à l'extérieur.** Vous éviterez ainsi les risques de chocs électriques.
- **Si vous ne pouvez pas faire autrement que d'utiliser votre outil dans un environnement humide, connectez-vous à une alimentation électrique protégée par un dispositif différentiel résiduel (DDR).** L'utilisation d'un dispositif DDR limite les risques de chocs électriques.

Remarque : le terme «dispositif différentiel résiduel (DDR)» peut être remplacé par le terme «disjoncteur de fuite à la terre».

SÉCURITÉ PERSONNELLE

- **Restez vigilant. Regardez bien ce que vous faites et faites preuve de bon sens lorsque vous utilisez un outil électrique. N'utilisez pas votre outil électrique lorsque vous êtes fatigué, si vous êtes sous l'emprise de l'alcool ou de drogues, ou si**

Français

vous prenez des médicaments. N'oubliez jamais qu'il suffit d'une seconde d'inattention pour vous blesser gravement.

- **Portez un équipement de protection. Protégez toujours vos yeux.** Selon les conditions, portez également un masque anti-poussière, des chaussures antidérapantes, un casque ou des protections auditives pour éviter les risques de blessures corporelles graves.
- **Évitez tout démarrage involontaire. Assurez-vous que l'interrupteur est sur «arrêt» avant de brancher votre outil à une prise et/ou d'insérer la batterie, de même que lorsque vous prenez ou transportez l'outil.** Pour éviter les risques d'accidents, ne déplacez pas votre outil en ayant le doigt sur la gâchette et ne le branchez pas si l'interrupteur est sur «marche».
- **Retirez les clés de serrage avant de mettre votre outil en marche.** Une clé de serrage restée attachée à un élément mobile de l'outil peut provoquer des blessures corporelles graves.
- **Ne tendez pas le bras trop loin. Prenez bien appui sur vos jambes.** Une position de travail stable permet de mieux contrôler son outil en cas d'événement fortuit.
- **Portez des vêtements adéquats. Ne portez pas de vêtements amples ou de bijoux. Veillez à maintenir vos cheveux, vos vêtements et vos mains éloignés des pièces mobiles.** Les vêtements amples, les bijoux et les cheveux longs peuvent se prendre dans les éléments en mouvement.
- **Si votre outil est livré avec un système d'aspiration de la poussière, veillez à ce que celui-ci soit correctement installé et utilisé.** Vous éviterez ainsi les risques d'accidents.

UTILISATION ET ENTRETIEN DES OUTILS ÉLECTRIQUES

- **Ne forcez pas l'outil. Utilisez l'outil adapté au travail que vous voulez effectuer.** Votre outil électrique sera plus efficace et plus sûr si vous l'utilisez au régime pour lequel il a été conçu.
- **N'utilisez pas un outil électrique si l'interrupteur ne permet pas de le mettre en marche et de l'arrêter.** Un outil qui ne peut pas être allumé et éteint correctement est dangereux et doit impérativement être réparé.
- **Débranchez votre outil ou retirez la batterie de l'outil avant de procéder à des réglages, de changer des accessoires ou de ranger l'outil.** Vous réduirez ainsi les risques de démarrage involontaire de l'outil.
- **Rangez vos outils électriques hors de portée des enfants. Ne laissez pas des personnes**

ne connaissant pas l'outil ou n'ayant pas pris connaissance des consignes de sécurité utiliser l'outil. Les outils électriques sont dangereux entre les mains de personnes inexpérimentées.

- **Entretenez vos outils avec soin. Contrôlez l'alignement des pièces mobiles. Vérifiez qu'aucune pièce n'est cassée. Contrôlez le montage et tout autre élément pouvant affecter le fonctionnement de l'outil. Si des pièces sont endommagées, faites réparer votre outil avant de l'utiliser.** De nombreux accidents sont dus au mauvais entretien des outils.
- **Veillez à maintenir vos outils propres et aiguisés.** Un outil de coupe bien aiguisé et propre risquera moins de bloquer et vous pourrez mieux en garder le contrôle.
- **Respectez les présentes consignes de sécurité lorsque vous utilisez votre outil, les accessoires, les embouts, etc. et tenez compte des spécificités de votre outil, de votre espace de travail et du travail à effectuer.** Pour éviter les situations dangereuses, n'utilisez votre outil électrique que pour les travaux pour lesquels il a été conçu.

CONSIGNES DE SÉCURITÉ SPÉCIFIQUES AUX OUTILS SANS FIL

- **Ne rechargez la batterie de votre outil qu'avec le chargeur indiqué par le fabricant.** Un chargeur adapté à un certain type de batterie peut déclencher un incendie s'il est utilisé avec un autre type de batterie.
- **Seul un type de batterie spécifique doit être utilisé avec un outil sans fil.** L'utilisation de toute autre batterie peut provoquer un incendie.
- **Lorsque la batterie n'est pas utilisée, maintenez-la éloignée d'objets métalliques tels que des trombones, pièces de monnaie, clés, vis, clous ou tout autre objet susceptible de connecter les contacts entre eux.** Le court-circuitage des contacts de la batterie peut provoquer des brûlures ou des incendies.
- **Évitez tout contact avec le liquide de batterie en cas de fuite de la batterie due à une utilisation abusive.** Si cela se produit, rincez abondamment la zone touchée à l'eau claire. Si vos yeux sont atteints, consultez également un médecin. Le liquide projeté d'une batterie peut provoquer des irritations ou des brûlures.

ENTRETIEN

- **Les réparations doivent être effectuées par un technicien qualifié et avec des pièces de rechange d'origine uniquement.** Vous pourrez ainsi utiliser votre outil électrique en toute sécurité.

LISEZ TOUTES LES CONSIGNES DE SÉCURITÉ AVANT D'UTILISER CET OUTIL

- Lisez avec attention toutes les consignes de sécurité. Prenez connaissance des applications de votre outil et de son fonctionnement.
- N'utilisez pas votre outil si vous êtes fatigué, malade, sous l'emprise de l'alcool ou de drogues, ou si vous prenez des médicaments.
- Vérifiez l'état de votre outil avant de l'utiliser. Remplacez les pièces endommagées. Assurez-vous qu'il n'y a pas de fuite de liquide de batterie.
- N'utilisez pas d'outils électriques dans un environnement explosif, par exemple à proximité de liquides, gaz ou poussières inflammables.
- Assurez-vous que toutes les fixations et protections sont en place et correctement serrées. Remplacez toute lame ou toute autre pièce fissurée, ébréchée ou endommagée. Assurez-vous que la lame est correctement installée et solidement fixée. Le non-respect de ces consignes entraîne des risques de blessures corporelles graves pour l'utilisateur ou les visiteurs, et des risques d'endommagement de l'outil.
- Utilisez l'outil approprié. N'utilisez votre outil que pour l'application pour laquelle il a été conçu.
- N'utilisez pas votre outil si l'interrupteur ne permet pas de le mettre en marche et de l'arrêter. Un outil qui ne peut pas être allumé et éteint correctement est dangereux et doit impérativement être réparé.
- Dégagez la zone de travail avant d'utiliser votre outil. Retirez les cordons, fils électriques, câbles, ficelles et autres éléments qui pourraient se prendre dans la lame.
- Les enfants, les visiteurs et les animaux domestiques doivent être tenus à l'écart de la zone de travail. Maintenez enfants, visiteurs et animaux à une distance d'au moins 15 m car des objets pourraient être projetés pendant la coupe. Il est recommandé aux visiteurs de porter des lunettes de protection. Si une personne s'approche de vous pendant la coupe, arrêtez immédiatement votre outil.
- Pour éviter les risques de chocs électriques, n'exposez pas votre outil à la pluie ou à l'humidité.
- N'utilisez pas votre outil avec les mains mouillées.
- L'utilisation de cet outil est interdite aux enfants de moins de 15 ans et aux personnes inexpérimentées.
- Pour éviter les risques de blessures corporelles graves, portez un équipement de protection complet (lunettes, vêtements et chaussures) lorsque vous utilisez votre outil.
- Portez un écran facial ou un masque anti-poussière si le travail génère de la poussière.
- Ne portez pas de vêtements amples ou de bijoux pouvant se prendre dans les éléments en mouvement. Nous vous recommandons de porter des

- gants de travail, des chaussures antidérapantes et un pantalon long lorsque vous travaillez à l'extérieur.
- Si vous avez les cheveux longs, veillez à les protéger en les attachant au-dessus du niveau des épaules afin d'éviter qu'ils ne se prennent dans les fentes de ventilation ou dans les éléments en mouvement.
- Lorsque vous transportez ou rangez votre outil, veillez à ce que la protection de la lame soit bien en place.
- Soyez toujours conscient de ce qui vous entoure et restez vigilant : le bruit de l'outil en marche peut couvrir d'autres bruits.
- Prenez l'habitude de vérifier que les clés de serrage ont été retirées de l'outil avant de le mettre en marche.
- Vérifiez toujours que les poignées et les systèmes de protection sont bien en place avant d'utiliser votre outil.
- N'utilisez jamais votre outil s'il manque certaines pièces ou si des pièces ou accessoires autres que ceux d'origine ont été installés.

CONSIGNES LORS DE L'UTILISATION DE LA CISAILLE À GAZON / SCULPTE HAIES

- Pour éviter les risques de démarrage involontaire, ne déplacez pas votre outil en ayant le doigt sur la gâchette.
- Restez vigilant et regardez bien ce que vous faites. Faites preuve de bon sens lorsque vous utilisez cet outil.
- Portez un pantalon épais, des chaussures de sécurité antidérapantes et des gants. Ne portez pas de shorts, de sandales et n'utilisez pas votre outil si vous êtes pieds nus.
- N'utilisez pas votre outil dans une zone mal éclairée. Veillez à ce que votre espace de travail soit bien éclairé (lumière du jour ou lumière artificielle).
- Veillez à toujours garder votre équilibre et n'utilisez pas votre outil sur un support instable. Prenez bien appui sur vos jambes et ne tendez pas le bras trop loin. N'utilisez pas votre outil sur une échelle.
- Ne forcez pas votre outil. Votre outil sera plus efficace et plus sûr si vous l'utilisez au régime pour lequel il a été conçu.
- Relâchez la gâchette, attendez que le moteur s'arrête complètement puis retirez la batterie avant de nettoyer votre outil, de le réparer ou d'effectuer des réglages.
- Utilisez la cisaille à gazon pour couper de l'herbe ou des plantes fines uniquement. Utilisez le sculpte haies pour tailler des haies, des buissons ou des arbrisseaux uniquement. N'utilisez pas cet outil pour d'autres applications.
- Avant de mettre votre outil en marche, assurez-

Français

vous que la lame ne rencontrera pas d'obstacles. Si la cisaille à gazon / sculpte haies heurte un obstacle ou si des éléments bloquent la lame, arrêtez immédiatement votre outil, retirez la batterie et vérifiez qu'aucune pièce n'est endommagée. N'utilisez pas votre outil avant d'avoir effectué les réparations requises. N'utilisez pas votre outil si des pièces ne sont pas correctement fixées ou si elles sont endommagées.

- Regardez bien ce que vous faites. Fiez-vous à bon sens.
- Entretenez vos outils avec soin. Veillez à ce que la lame soit propre et bien aiguisée pour que votre outil soit performant et puisse être utilisé en toute sécurité. Lubrifiez et changez les accessoires selon les instructions. Veillez à ce que les poignées soient toujours sèches et propres, sans trace d'huile ni de graisse.
- Vérifiez qu'aucune pièce n'est endommagée. Avant de continuer à utiliser votre outil, vérifiez qu'une pièce ou un accessoire endommagé peut continuer à fonctionner ou à remplir sa fonction. Contrôlez l'alignement des pièces mobiles. Vérifiez qu'aucune pièce n'est cassée. Contrôlez le montage et tout autre élément pouvant affecter le fonctionnement de l'outil. Un protège-lame ou tout autre élément endommagé doit être réparé ou remplacé par un Centre Service Agréé sauf indication contraire dans le présent manuel d'utilisation.
- Pour éviter les risques de blessures, maintenez vos mains éloignées de la lame. N'essayez pas de retirer l'élément coupé ou de tenir l'élément à couper lorsque la lame est en mouvement. Assurez-vous que la batterie a été retirée et que la gâchette est relâchée avant de retirer un élément bloqué dans la lame. Veillez à ne pas saisir votre outil en le tenant par la lame.



MISE EN GARDE

La lame continue de bouger par inertie pendant quelques instants après l'arrêt de l'outil.

- Tenez vos mains, votre visage et vos pieds éloignés des pièces mobiles. N'essayez pas de toucher ou d'arrêter la lame lorsque celle-ci est en mouvement.
- Arrêtez toujours le moteur lorsque vous n'êtes pas en train de couper ou lorsque vous vous déplacez d'une zone de coupe à une autre.
- Ne laissez pas des déchets de coupe ou autres éléments s'accumuler sur l'outil. Ils pourraient obstruer la lame.
- Rangez votre outil dans un endroit sec, situé en hauteur ou fermé à clé, pour éviter toute utilisation abusive ou tout endommagement. Veillez à ce que

votre outil soit rangé hors de portée des enfants et des personnes inexpérimentées.

- Remettez la protection de la lame en place lorsque vous n'utilisez pas votre outil.
- Ne plongez jamais votre outil dans l'eau ou dans tout autre liquide et ne l'aspergez pas. Veillez à ce que les poignées soient toujours sèches et propres, sans déchets de coupe. Nettoyez votre outil après chaque utilisation. Reportez-vous aux consignes de la section "Rangement".
- Assurez-vous de bien caler l'outil avant de le transporter.
- Conservez ces instructions. Consultez-les régulièrement et utilisez-les pour informer d'autres utilisateurs éventuels. Si vous prêtez votre outil, prêtez également ce manuel d'utilisation.

ENTRETIEN

- Les réparations doivent être effectuées par un technicien qualifié uniquement. L'entretien ou les réparations réalisées par des personnes non qualifiées entraînent des risques de blessures corporelles graves ou d'endommagement de l'outil.
- Lors de réparations, seules des pièces de rechange d'origine doivent être utilisées. Respectez les instructions figurant dans la section "Entretien et réparations" de ce manuel. Vous éviterez ainsi les risques de chocs électriques, de blessures corporelles graves ou d'endommagement de l'outil. Le non-respect de cette consigne rend votre garantie nulle et caduque.

CONSIGNES DE SÉCURITÉ SPÉCIFIQUES AUX OUTILS SANS FIL

- Assurez-vous que l'interrupteur est en position "arrêt" ou verrouillé avant d'insérer la batterie. L'insertion d'une batterie dans un outil en position marche peut provoquer des accidents.
- Ne rechargez la batterie de votre outil qu'avec le chargeur indiqué par le fabricant. Un chargeur adapté à un certain type de batterie peut déclencher un incendie s'il est utilisé avec un autre type de batterie.
- Seul un type de batterie spécifique doit être utilisé avec un outil sans fil. L'utilisation de toute autre batterie peut provoquer un incendie.
- Lorsque la batterie n'est pas utilisée, maintenez-la éloignée des objets métalliques tels que des trombones, pièces de monnaie, clés, vis, clous ou tout autre objet susceptible de connecter les contacts entre eux, ce qui peut provoquer des brûlures ou des incendies. Le court-circuitage des contacts de la batterie peut provoquer des brûlures ou des incendies.
- Évitez tout contact avec le liquide de batterie en cas

Français

de fuite de la batterie due à une utilisation abusive. Si cela se produit, rincez abondamment la zone touchée à l'eau claire. Si vos yeux sont atteints, consultez également un médecin. Le liquide projeté d'une batterie peut provoquer des irritations ou des brûlures.



AVERTISSEMENT

S'il manque une pièce, n'utilisez pas votre outil avant de vous être procuré la pièce en question. Le non-respect de cette consigne peut entraîner des blessures corporelles graves.

CONSERVEZ CES CONSIGNES. CONSULTEZ-LES RÉGULIÈREMENT ET UTILISEZ-LES POUR INFORMER D'AUTRES UTILISATEURS ÉVENTUELS. SI VOUS PRÊTEZ CET OUTIL, PRÊTEZ ÉGALEMENT CE MANUEL D'UTILISATION.

CARACTÉRISTIQUES PRODUIT

Moteur	18 V
Vitesse à vide	1200 tours/min
Longueur de coupe de la lame du sculpte haies	200 mm
Largeur de la lame de la cisaille à gazon	100 mm
Poids (avec batterie)	1,75 kg
avec la lame de la cisaille à gazon	2,1 kg
Batterie (non fournie)	BPP-1817M / BPP-1815M
.....	/ BPP-1817MG / ABP1801
.....	/ ABP1802 / BPL-1820 / BPL-1820G
Chargeur (non fourni)	BC-1800 / BC-1800M
.....	/ BC-1815S / BC-1815SMG
.....	/ ACR1800 / BCL-1800 / BCL-1800G

DESCRIPTION

- Fig. 1**
- A. POIGNÉE
 - B. BOUTON DE DÉVERROUILLAGE DE LA GÂCHETTE
 - C. GÂCHETTE
 - D. LAME DU SCULPTE HAIES
 - E. FOURREAU DE PROTECTION DE LA LAME DU SCULPTE HAIES
 - F. ÉTUI DE PROTECTION DE LA LAME DE LA CISAILLE À GAZON
 - G. LAME DE LA CISAILLE À GAZON

- Fig. 2**
- A. BATTERIE

B. LANGUETTES DE VERROUILLAGE

Fig. 3

- A. BOUTON DE DÉVERROUILLAGE DE LA GÂCHETTE
- B. GÂCHETTE

Fig. 5

- A. LAME DU SCULPTE HAIES
- B. LAME DE LA CISAILLE À GAZON
- C. DISPOSITIF DE FIXATION DE LA LAME
- D. TENON

UTILISATION

INSTALLATION DE LA BATTERIE (NON FOURNIE)

- Insérez la batterie dans votre outil, en alignant les nervures de la batterie avec les rainures du support de la batterie de l'outil (Fig. 2).
- Assurez-vous que les languettes de verrouillage situées sur les côtés de la batterie s'insèrent correctement et que la batterie est bien fixée avant de commencer à utiliser votre outil.

RETRAIT DE LA BATTERIE (NON FOURNIE)

- Repérez les languettes de verrouillage situées de part et d'autre de la batterie et enfoncez-les afin de pouvoir enlever la batterie (Fig. 2).
- Retirez la batterie de l'outil.



MISE EN GARDE

Lorsque vous insérez la batterie dans votre outil, assurez-vous que les nervures de la batterie s'alignent correctement avec les rainures de l'outil et que les languettes de verrouillage s'insèrent correctement. Une mauvaise insertion de la batterie risquerait d'endommager les composants internes.

MISE EN MARCHÉ DE LA CISAILLE À GAZON / SCULPTE HAIES

- Retirez la protection de la lame.
- Appuyez sur le bouton de déverrouillage de la gâchette et maintenez-le enfoncé (Fig. 3).
- Appuyez sur la gâchette pour mettre votre cisaille / sculpte haies en marche. Vous pouvez alors relâcher le bouton de déverrouillage.

ARRÊT DE LA CISAILLE À GAZON / SCULPTE HAIES

- Relâchez la gâchette pour arrêter votre outil.
- Lorsque vous relâchez la gâchette, le bouton de déverrouillage de la gâchette verrouille automatiquement la gâchette.

CONSEILS D'UTILISATION

- Avant de mettre en marche votre cisaille à gazon / sculpte haies, tenez votre outil en veillant à ce que la lame ne soit pas dirigée vers vous. Utilisez toujours votre cisaille à gazon / taille haies en respectant les instructions du présent manuel d'utilisation.
- Ne coupez pas d'herbe trop près d'un sol sale, de sable ou de gravier. Cela pourrait émousser la lame et réduire les performances de l'outil.
- Ne forcez pas votre outil si vous essayez de couper de l'herbe dense. Si la lame ralentit, avancez plus lentement l'outil dans de la végétation dense. Si la lame se bloque, arrêtez le moteur, attendez que la lame s'arrête et retirez la batterie avant d'essayer de retirer les éléments coincés dans la lame.

PRISE EN MAIN DE LA CISAILLE À GAZON / SCULPTE HAIES



AVERTISSEMENT

Portez des vêtements adéquats pour éviter les risques de blessures corporelles. Ne portez pas de vêtements amples ou de bijoux pouvant se prendre dans les éléments en mouvement. Portez toujours des protections oculaires lorsque vous utilisez votre outil. Portez également un pantalon long et épais, des bottes et des gants. Ne portez pas de shorts, de sandales et n'utilisez pas votre outil si vous êtes pieds nus.

- Tenez votre outil par la poignée, la lame ne devant en aucun cas être dirigée vers vous (Fig. 4).

UTILISATION DE LA CISAILLE À GAZON

- Utilisez votre cisaille à gazon pour réaliser des finitions en coupant l'herbe autour des arbres, des allées, des bordures, etc. Tenez votre outil de façon à ce que la lame soit parallèle au sol. Mettez l'outil en marche puis avancez-la dans l'herbe pour couper (Fig. 4).



DANGER

Si la lame entre en contact avec une ligne ou un cordon électrique, **NE TOUCHEZ PAS LA LAME ! CELLE-CI PEUT DEVENIR CONDUCTRICE, CE QUI EST EXTRÊMEMENT DANGEREUX.**

Tenez votre outil par la poignée, qui est isolée, et posez l'outil avec précaution loin de vous. Coupez le courant alimentant la ligne ou le cordon sectionné avant de le/la dégager de la lame. Le non-respect de cette consigne peut entraîner des blessures corporelles graves, voire la mort.



AVERTISSEMENT

Dégagez la zone de coupe avant d'utiliser votre outil. Retirez tous les objets tels que cordons d'alimentation, fils électriques ou fils pouvant se prendre dans les dents de la lame et provoquer des blessures corporelles graves.



AVERTISSEMENT

N'utilisez pas de solvants pour nettoyer les pièces en plastique. La plupart des plastiques risquent d'être endommagés par les solvants disponibles dans le commerce.

Utilisez un chiffon propre pour essuyer les impuretés, l'huile, la graisse, etc. de l'outil. Utilisez uniquement des pièces de rechange Ryobi d'origine en cas de remplacement. L'utilisation de toute autre pièce peut présenter des dangers ou endommager le produit.



MISE EN GARDE

Les éléments en plastique ne doivent jamais entrer en contact avec du liquide de frein, de l'essence, des produits à base de pétrole, des huiles pénétrantes, etc. Ces produits chimiques contiennent des substances qui peuvent endommager, fragiliser ou détruire le plastique.

ENTRETIEN ET RÉPARATIONS

ENTRETIEN DE LA LAME

- Lubrifiez la lame après chaque utilisation.
- Vérifiez régulièrement le degré d'usure des dents et assurez-vous qu'elles ne sont pas endommagées.
- Utilisez toujours des lames d'origine en cas de remplacement.

LUBRIFICATION DES DENTS DE LA LAME

- Retirez la batterie.
- Pour une utilisation plus aisée de votre outil et pour prolonger la durée de vie de la lame, lubrifiez la lame avant et après chaque utilisation. Avant de lubrifier la lame, retirez la batterie et posez votre outil sur une surface plane. Appliquez une huile légère pour moteur le long du bord supérieur de la lame.
- Il peut s'avérer nécessaire de lubrifier la lame en cours d'utilisation. Dans ce cas, arrêtez votre outil, retirez la batterie et lubrifiez la lame. Une fois la lame lubrifiée, vous pouvez reprendre votre travail. Ne lubrifiez jamais la lame lorsque votre outil est en marche.

LUBRIFICATION DE LA CISAILLE À GAZON / SCULPTE HAIES

Français

Tous les roulements de cet outil ont été lubrifiés avec une quantité de lubrifiant à haut indice de lubrification suffisante pour toute la durée de vie de l'outil dans des conditions normales d'utilisation.

Par conséquent, aucune lubrification supplémentaire n'est nécessaire.



AVERTISSEMENT

Ne tentez pas de modifier cet outil ou de monter un accessoire non recommandé dans le présent manuel. De telles transformations ou modifications relèvent de l'utilisation abusive et risquent de créer des situations dangereuses pouvant entraîner des blessures corporelles graves.



AVERTISSEMENT

Inspectez régulièrement votre outil afin de vous assurer qu'aucune pièce n'est cassée et que toutes les pièces sont solidement fixées. Assurez-vous que toutes les vis et tous les éléments de fixation sont bien serrés afin de réduire les risques de blessures corporelles graves.

NETTOYAGE DE LA CISAILLE À GAZON / SCULPTE HAIES

- Retirez la batterie.



AVERTISSEMENT

Pour éviter les blessures corporelles graves, retirez la batterie avant de réparer, nettoyer ou retirer des éléments de l'outil.

- Nettoyez votre outil à l'aide d'un chiffon humide imbibé d'un détergent doux.
- N'utilisez pas de détergent fort pour nettoyer le carter ou la poignée – ces éléments sont en plastique. Ils pourraient être endommagés par certaines huiles aromatiques telles que le pin ou le citron, ou par des solvants tels que le kérosène.
- Attention, l'humidité peut être à l'origine de chocs électriques. Essuyez toute trace d'humidité à l'aide d'un chiffon doux sec.
- Utilisez une petite brosse ou le jet d'air d'un aspirateur peu puissant pour nettoyer les fentes de ventilation du carter de la batterie et du carter moteur.
- Assurez-vous que les fentes de ventilation ne sont jamais obstruées.

RANGEMENT DE LA CISAILLE À GAZON / SCULPTE HAIES

- Nettoyez soigneusement votre outil avant de le ranger. Rangez votre outil dans un endroit sec, bien aéré et hors de portée des enfants. Ne rangez pas

votre outil à proximité d'agents corrosifs tels que des produits chimiques de jardinage ou des sels de dégel.

- Protégez toujours la lame à l'aide de la protection appropriée avant de ranger votre outil.
- Rangez et rechargez la batterie dans un endroit frais. Les températures inférieures ou supérieures à une température ambiante normale réduisent la durée de vie d'une batterie.
- Ne rangez jamais une batterie déchargée. Après utilisation de l'outil, attendez que la batterie refroidisse et rechargez-la immédiatement.
- Toutes les batteries perdent de leur capacité de charge avec le temps. Plus la température est élevée, plus vite la batterie perd de sa capacité de charge. Si vous n'utilisez pas votre outil pendant des périodes prolongées, rechargez la batterie tous les mois ou tous les deux mois. Cela prolongera la durée de vie de la batterie.

MISE AU REBUT

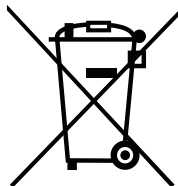

Ne jetez pas les outils électriques avec les ordures ménagères. Faites-les recycler dans des centres de recyclage. Contactez les autorités ou votre revendeur pour connaître la procédure de recyclage adéquate.

English

RULES FOR SAFE OPERATION



WARNING

The tools should be operated with the ONE+ battery pack.

When using battery operated tools basic safety precaution should always be followed to reduce the risk of fire, leaking batteries and personal injury, including the following.



Read the operation manual and follow all warnings and safety instructions.



Wear eye protection and ear protection.



Do not use this machine in wet weather conditions!



Wear protective clothing and boots.



Wear non-slip, heavy duty gloves.



Keep all bystanders at least 15m away.



Sharp cutting blades. To prevent serious injury, do not touch cutting blades.



Caution! Cutting means continues to run after the motor is switched off.

GENERAL POWER TOOL SAFETY WARNINGS



WARNING

Read all safety warnings and all instructions. Failure to follow the warnings and instructions may result in electric shock, fire and/or serious injury.

- **Save all warnings and instructions for future reference.**

The term "power tool" in the warnings refers to your mains-operated (corded) power tool or battery-operated (cordless) power tool.

WORK AREA SAFETY

- **Keep work area clean and well lit.** Cluttered or dark areas invite accidents.
- **Do not operate power tools in explosive atmospheres, such as in the presence of flammable liquids, gases or**

dust. Power tools create sparks which may ignite the dust or fumes.

- **Keep children and bystanders away while operating a power tool.** Distractions can cause you to lose control.

ELECTRICAL SAFETY

- **Power tool plugs must match the outlet. Never modify the plug in any way. Do not use any adapter plugs with earthed (grounded) power tools.** Unmodified plugs and matching outlets will reduce risk of electric shock.
- **Avoid body contact with earthed or grounded surfaces, such as pipes, radiators, ranges and refrigerators.** There is an increased risk of electric shock if your body is earthed or grounded.
- **Do not expose power tools to rain or wet conditions.** Water entering a power tool will increase the risk of electric shock.
- **Do not abuse the cord. Never use the cord for carrying, pulling or unplugging the power tool. Keep cord away from heat, oil, sharp edges or moving parts.** Damaged or entangled cords increase the risk of electric shock.
- **If operating a power tool in a damp location is unavoidable, use a residual current device (RCD) protected supply.** Use of an RCD reduces the risk of electric shock.
- **When operating a power tool outdoors, use an extension cord suitable for outdoor use.** Use of a cord suitable for outdoor use reduces the risk of electric shock.

NOTE: The term "residual current device (RCD)" may be replaced by the term "ground fault circuit interrupter (GFCI)" or "earth leakage circuit breaker (ELCB)".

PERSONAL SAFETY

- **Stay alert, watch what you are doing and use common sense when operating a power tool. Do not use a power tool while you are tired or under the influence of drugs, alcohol or medication.** A moment of inattention while operating power tools may result in serious personal injury.
- **Use personal protective equipment. Always wear eye protection.** Protective equipment such as dust mask, non-skid safety shoes, hard hat, or hearing protection used for appropriate conditions will reduce personal injuries.
- **Prevent unintentional starting. Ensure the switch is in the off-position before connecting to power source and/or battery pack, picking up or carrying the tool.** Carrying

English

power tools with your finger on the switch or energizing power tools that have the switch on invites accidents.

- **Remove any adjusting key or wrench before turning the power tool on.** A wrench or a key left attached to a rotating part of the power tool may result in personal injury.
- **Do not overreach. Keep proper footing and balance at all times.** This enables better control of the power tool in unexpected situations.
- **Dress properly. Do not wear loose clothing or jewellery. Keep your hair, clothing and gloves away from moving parts.** Loose clothes, jewellery or long hair can be caught in moving parts.
- **If devices are provided for the connection of dust extraction and collection facilities, ensure these are connected and properly used.** Use of dust collection can reduce dust-related hazards.

POWER TOOL USE AND CARE

- **Do not force the power tool. Use the correct power tool for your application.** The correct power tool will do the job better and safer at the rate for which it was designed.
- **Do not use the power tool if the switch does not turn it on and off.** Any power tool that cannot be controlled with the switch is dangerous and must be repaired.
- **Disconnect the plug from the power source and/or the battery pack from the power tool before making any adjustments, changing accessories, or storing power tools.** Such preventive safety measures reduce the risk of starting the power tool accidentally.
- **Store idle power tools out of the reach of children and do not allow persons unfamiliar with the power tool or these instructions to operate the power tool.** Power tools are dangerous in the hands of untrained users.
- **Maintain power tools. Check for misalignment or binding of moving parts, breakage of parts and any other condition that may affect the power tool's operation.** If damaged, have the power tool repaired before use. Many accidents are caused by poorly maintained power tools.
- **Keep cutting tools sharp and clean.** Properly maintained cutting tools with sharp cutting edges are less likely to bind and are easier to control.
- **Use the power tool, accessories and tool bits etc. in accordance with these instructions, taking into account the working conditions and the work to be performed.** Use of the power tool for operations different from those intended could result in a hazardous situation.

BATTERY TOOL USE AND CARE

- **Recharge only with the charger specified by the manufacturer.** A charger that is suitable for one type of battery pack may create a risk of fire when used with another battery pack.
- **Use power tools only with specifically designated battery packs.** Use of any other battery packs may create a risk of injury and fire.
- **When battery pack is not in use, keep it away from other metal objects, like paper clips, coins, keys, nails, screws or other small metal objects, that can make a connection from one terminal to another.** Shorting the battery terminals together may cause burns or a fire.
- **Under abusive conditions, liquid may be ejected from the battery; avoid contact. If contact accidentally occurs, flush with water. If liquid contacts eyes, additionally seek medical help.** Liquid ejected from the battery may cause irritation or burns.

SERVICE

- **Have your power tool serviced by a qualified repair person using only identical replacement parts.** This will ensure that the safety of the power tool is maintained.

READ ALL INSTRUCTIONS BEFORE OPERATING

- Read the instructions carefully. Be familiar with the controls and proper use of the unit.
- Do not operate this unit when tired, ill, or under the influence of alcohol, drugs, or medication.
- Inspect the unit before use. Replace damaged parts. Check for battery pack leaks.
- Do not operate this unit in explosive atmospheres, such as in the presence of flammable liquids, gases or dust.
- Make sure all fasteners and guards are in place and secure. Replace cutting blades or any other parts that are cracked, chipped, or damaged. Make sure the cutting blade is properly installed and securely fastened. Failure to do so can result in personal injury to the operator and bystanders, as well as damage to the unit.
- Use the right tool. Only use this grass shear / shrubber for the purpose intended.
- Do not use grass shear / shrubber if switch will not turn the unit on or off. A unit that cannot be controlled with the switch is dangerous and must be repaired.
- Clear the area to be cut before each use. Remove all objects such as cords, lights, wire, or string which can become entangled in the cutting blade.

English

- Clear the area of children, bystanders, and pets. At a minimum, keep all children, bystanders and pets outside a 15 m radius; there still may be a risk to bystanders from thrown objects. Bystanders should be encouraged to wear eye protection. If you are approached, stop the unit immediately.
- To avoid the risk of electric shock, do not operate unit in damp or wet locations.
- Do not handle the unit with wet hands.
- Do not allow children under the age of 15 or untrained individuals to use this grass shear / shrubber.
- To reduce the risk of injury, always wear full eye protection, footwear, goggles and clothing when using this machine.
- Wear a face or dust mask if the operation is dusty.
- Dress properly. Do not wear loose clothing or jewellery; they can be caught in moving parts. Use of rubber gloves, substantial footwear and long trousers is recommended when working outdoors.
- To prevent hair from being drawn into nearby air vents and becoming entangled in moving parts, wear protective hair covering to contain long hair or secure covered hair above shoulder level.
- When transporting or storing the machine always fit with blade cover.
- Always be aware of your surroundings and stay alert for possible hazards that you may not hear due to the noise of the machine.
- Form the habit of checking to see that keys and adjusting wrenches are removed from the tool before turning it on.
- Always ensure all the handles and guards are fitted when using the tool.
- Never attempt to use an incomplete machine or one fitted with an unauthorised modification.

WHILE OPERATING

- To avoid accidental starting, never carry your unit with your finger on the trigger.
- Stay alert and pay attention to what you are doing. Use common sense when using this grass shear / shrubber.
- Wear heavy, long pants, substantial footwear and well fitting gloves. Do not wear short pants, sandals or go barefoot.
- Do not operate in poor lighting. Use the unit only in daylight or good artificial light.

- Do not overreach or stand on unstable support. Keep good footing and balance at all times. Do not use on ladder.
- Do not force the grass shear / shrubber. It will do the job better and with less likelihood of a risk of injury at the rate for which it was designed.
- Release the trigger, allow the motor to stop, and remove the battery pack before performing maintenance, repair, or making adjustments.
- Use grass shears for cutting grass and light weeds only.
Use shrubber for cutting hedges, bushes and shrubs only. Do not use for any other purpose.
- Before starting the unit, make sure the cutting blades will not come in contact with anything. If you strike or become entangled with foreign objects, stop the unit immediately, remove the battery pack and check for damage. Do not operate before repairing damage. Do not operate the unit with loose or damaged parts.
- Watch what you are doing. Use common sense.
- Maintain grass shear / shrubber with care. Keep cutting edge sharp and clean for best performance and to reduce the risk of injury. Follow instructions for lubricating and changing accessories. Keep handles dry, clean, and free from oil and grease.
- Check damaged parts. Before further use of the grass shear / shrubber, a guard or other part that is damaged should be carefully checked to determine that it will operate properly and perform its intended function. Check for alignment of moving parts, binding of moving parts, breakage of parts, mounting, and any other condition that may affect its operation. A guard or other part that is damaged should be properly repaired or replaced by a Authorised Service Centre unless indicated elsewhere in this manual.
- Risk of cut. Keep hands away from blades. Do not attempt to remove cut material or hold material to be cut when blades are moving. Make sure battery pack is removed and the trigger is released when clearing jammed material from blades. Do not grasp the exposed cutting blades or cutting edges when picking up or holding the unit.



CAUTION

Blades coast after unit is turned off.

- Keep hands, face, and feet at a safe distance from moving parts. Do not touch or try to stop the cutting blades when they are moving.
- Always stop the motor when cutting is delayed or when walking from one cutting location to another.

English

- Keep unit clean of grass clippings and other materials. They may become lodged in the cutting blades.
- Store the unit inside in a dry place, either locked up or up high to prevent unauthorised use or damage. Keep out of the reach of children or untrained individuals.
- Replace blade cover when unit is not in use.
- Never douse or squirt the unit with water or any other liquid. Keep handles dry, clean and free from debris. Clean after each use, see Storage instructions.
- Be sure to secure the unit while transporting.
- Keep these instructions. Refer to them often and use them to instruct other users. If you loan someone this unit, also loan them these instructions.

SERVICE

- Service on unit must be performed only by qualified repair personnel. Service or maintenance performed by unqualified personnel could result in a risk of injury to the user, or damage to the unit. It may also void your warranty.
- When servicing a unit, use only identical replacement parts. Follow instruction in the Maintenance section of this manual. Use of unauthorised parts or failure to follow Maintenance Instructions may create a risk of shock or serious injury to the user, or damage to the unit. It may also void your warranty.

BATTERY TOOL USE AND CARE

- Ensure the switch is in the off position before inserting battery pack. Inserting the battery pack into power tools that have the switch on invites accidents.
- Recharge only with the charger specified by the manufacturer. A charger that is suitable for one type of battery pack may create a risk of fire when used with another battery pack.
- Use power tools only with specifically designated battery packs. Use of any other battery packs may create a risk of injury and fire.
- When battery pack is not in use, keep it away from other metal object like paper clips, coins, keys, nails, screws, or other small metal objects that can make a connection from one terminal to another. Shorting the battery terminals together may cause burns or fire.
- Under abusive conditions, liquid may be ejected from the battery; avoid contact. If contact accidentally occurs, flush with water. If liquid contacts eyes, additionally seek medical help. Liquid ejected from the battery may cause irritation or burns.



WARNING

If any parts are missing, do not operate unit until the missing parts are replaced. Failure to do so could result in possible serious personal injury.

SAVE THESE INSTRUCTIONS. REFER TO THEM FREQUENTLY AND USE THEM TO INSTRUCT OTHERS WHO MAY USE THIS UNIT. IF YOU LOAN SOMEONE THIS UNIT, LOAN THEM THESE INSTRUCTIONS ALSO.

PRODUCT SPECIFICATIONS

Motor	18V
No Load Speed.....	1200 min ⁻¹
Shrubber blade cutting length.....	200mm
Grass shear blade width.....	100mm
Weight with battery pack	
With grass shear blade	1.75Kg
With shrubber blade	2.1Kg
Battery pack (not included)	BPP-1817M /
.....	BPP-1815M / BPP-1817MG /
.....	ABP1801 / ABP1802 / BPL-1820 / BPL-1820G
Charger (not included)	BC-1800 /
.....	BC-1800M / BC-1815S / BC-1815SMG /
.....	ACR1800 / BCL-1800 / BCL-1800G

FEATURES

Fig. 1

- REAR HANDLE
- TRIGGER LOCK BUTTON
- TRIGGER
- SHRUBBER BLADE
- SHRUBBER BLADE SHEATH
- GRASS SHEAR BLADE SHEATH
- GRASS SHEAR BLADE

Fig. 2

- BATTERY PACK
- COVER

Fig. 3

- TRIGGER LOCK BUTTON
- TRIGGER

Fig. 5

- SHRUBBER BLADE
- GRASS SHEAR BLADE
- BLADE SECURING KNOB
- BLADE POST

English

OPERATION

INSTALLING THE BATTERY PACK (NOT INCLUDED)

- Place the battery pack in the grass shear / shrubber. Align raised rib on battery pack with groove in grass shear / shrubber. *See Figure 2.*
- Make sure the latches on the battery pack snap in place and that battery pack is secured in grass shear / shrubber before beginning operation.

REMOVING THE BATTERY PACK (NOT INCLUDED)

- Locate latches of battery pack and depress to release the battery pack from the grass shear / shrubber. *See Figure 2.*
- Remove battery pack from the grass shear / shrubber.



CAUTION

When placing battery pack in your grass shear / shrubber, be sure raised rib on battery pack aligns with groove in grass shear / shrubber and latches snap in place properly. Improper assembly of battery pack can cause damage to internal components.

STARTING THE GRASS SHEAR / SHRUBBER

- Remove the blade cover.
- Press and hold the trigger lock button. *See Fig. 3.*
- Release the trigger lock button and continue to squeeze the trigger for extended operation.

STOPPING THE GRASS SHEAR / SHRUBBER

- Release the trigger to stop the grass shear / shrubber.
- Upon release of the trigger, the trigger lock button will be automatically reset to the lock position.

OPERATING TIPS

- Before starting your grass shear / shrubber, hold the unit with the cutting blades directed away from you. Always use the unit properly.
- Keep from trimming too close to dirt, sand or gravel. This can cause the blades to dull, reducing the cutting efficiency.
- Do not force the unit through dense growth. If the blades slow down, reduce your pace.

If blades do become jammed, stop the motor, allow the blades to stop and remove the battery pack before attempting to remove the obstruction.

HOLDING THE GRASS SHEAR / SHRUBBER



WARNING

Dress properly to reduce the risk of injury when

operating this unit. Do not wear loose clothing or jewelry. Always wear eye protection when in use. Wear heavy, long pants, boots and well fitting gloves. Do not wear short pants, sandals or go barefoot.

- Hold the unit by the rear handle with the blade directed away from you. *See Figure 4.*

USING THE GRASS SHEAR

- Use the grass shear for decorative trimming of grass around trees, walkways, flower beds, etc.

With the blade parallel to the ground, start unit and trim grass in a forward motion. *See Figure 4.*



DANGER

If blade jams on any electrical cord or line, DO NOT TOUCH THE BLADE! IT CAN BECOME ELECTRICALLY LIVE AND VERY DANGEROUS. Continue to hold the grass shear / shrubber by the insulated rear handle or lay it down and away from you in a safe manner. Disconnect the electrical service to the damaged line or cord before attempting to free the blade from the line or cord. Failure to heed this warning will result in serious personal injury or possible death.



WARNING

Clear the area to be cut before each use. Remove all objects such as cords, lights, wire, or string which can become entangled in the cutting blade and create a risk of serious personal injury.



WARNING

Avoid using solvents when cleaning plastic parts. Most plastics are susceptible to damage from various Types of commercial solvents and may be damaged by their use. Use a clean cloth to remove dirt, oil, grease, etc. When servicing use only identical Ryobi replacement parts. Use of any other parts can create a hazard or cause product damage.



CAUTION

Do not at any time let brake fluids, gasoline, petroleum based products, penetrating oils, etc., come in contact with plastic parts. They contain chemicals that may damage, weaken, or destroy plastics.

MAINTENANCE AND REPAIR

BLADE CARE

- Lubricate the cutting blades after each use.
- Periodically inspect the blades for damage and wear.
- Always use the manufacturer's specified replacement blades.

TO LUBRICATE BLADE

- Remove battery pack from unit.
- For easier operation and longer blade life, lubricate the shrubber blade before and after each use. Before lubricating, remove the battery pack and lay shrubber blade on a flat surface. Apply light weight machine oil along the edge of the top blade.
- Occasionally, you should oil your shrubber blade during use. Before oiling, stop the unit, remove battery pack, then oil. You then can resume trimming. Do not oil while shrubber blade is running.

GRASS SHEAR / SHRUBBER LUBRICATION

All of the gear system in this tool are lubricated with a sufficient amount of high-grade lubricant for the life of the unit under normal operating procedures.

Therefore, no further lubrication is required.



WARNING

Do not attempt to modify this unit or create or mount any accessory not specifically recommended in this manual for use with this unit. Any such alteration or modification is misuse and could result in a hazardous condition leading to possible serious personal injury.



WARNING

Examine shrubber blade frequently to assure all parts are unbroken and securely attached. Make sure all screws and fasteners are securely tightened to prevent the risk of serious personal injury.

CLEANING THE GRASS SHEAR / SHRUBBER

- Remove the battery pack.



WARNING

To prevent serious personal injury, remove the battery pack before servicing, cleaning, or removing material from the unit.

- Clean the unit using a damp cloth with a mild

detergent.

- Do not use any strong detergents on the plastic housing or the handle. They can be damaged by certain aromatic oils such as pine and lemon, and by solvents such as kerosene.
- Moisture can cause a shock hazard. Wipe off any moisture with a soft dry cloth.
- Use a small brush or the air discharge of a small vacuum cleaner brush to clean the air vents on the battery pack housing and motor housing.
- Keep the air vents free of obstructions.

STORING THE GRASS SHEAR / SHRUBBER

- Clean the unit thoroughly before storing. Store the cutting blade in a dry, well-ventilated place that is inaccessible to children. Keep away from corrosive agents such as garden chemicals and de-icing salts.
- Always place blade cover on cutting blades before storing.
- Store and charge your batteries in a cool area. Temperatures above or below normal room temperature will shorten battery pack life.
- Never store batteries in a discharged condition. Wait for battery pack to cool and charge immediately.
- All batteries gradually lose their charge. The higher the temperature, the quicker they lose their charge. If you store your unit for long periods of time without using it, recharge the batteries every month or two. This practice will prolong battery pack life.

DISPOSAL



Waste electrical products should not be disposed of together with household waste. Please recycle where facilities exist. Check with your local authority or retailer for recycling advice.

ALLGEMEINE SICHERHEITSVORSCHRIFTEN



WARNUNG

Dieses Gerät wird mit einem Akku ONE+ betrieben.

Bei der Verwendung von Akku-Geräten müssen die grundlegenden Sicherheitsvorschriften befolgt werden, um das Risiko eines Brandes, einer Verletzung und eines Auslaufens von Batterieflüssigkeit zu verringern.



Lesen Sie die Bedienungsanleitung durch und beachten Sie die Warnungen und Sicherheitsvorschriften.



Tragen Sie eine Schutzbrille und einen Gehörschutz.



Verwenden Sie Ihr Gerät nicht im Regen.



Tragen Sie Schutzkleidung und Stiefel.



Tragen Sie dicke und rutschfeste Arbeitshandschuhe.



Achten Sie darauf, dass Besucher mindestens 15 m vom Arbeitsbereich entfernt bleiben.



Zur Vermeidung von Verletzungsrisiken dürfen Sie niemals das Scherblatt berühren.



Achtung! Das Scherblatt bewegt sich nach dem Ausschalten des Motors noch einige Sekunden lang weiter.



WARNUNG

Lesen Sie alle Warnhinweise und Anweisungen aufmerksam durch. Die Missachtung der nachfolgenden Anweisungen kann zu Unfällen wie Bränden, elektrischen Schlägen und/oder schweren Verletzungen führen.

- **Bewahren Sie diese Warnhinweise und Anweisungen für einen späteren Gebrauch gut auf.** Unter dem in diesen Sicherheitsvorschriften verwendeten Begriff „elektrisches Gerät“ sind sowohl elektrische Geräte zu verstehen, die an eine Netzsteckdose angeschlossen werden, als auch kabellose elektrische Geräte (Akkugeräte).

ARBEITSUMGEBUNG

- **Der Arbeitsbereich muss stets sauber und gut beleuchtet sein.** Vollgestellte und dunkle Räume stellen ein Unfallrisiko dar.
- **Verwenden Sie elektrische Geräte nicht in einer explosionsgefährdeten Umgebung, z. B. in der Nähe von brennbaren Flüssigkeiten, Gas oder Staub.** Die Funken von elektrischen Geräten können diese Elemente in Brand setzen oder zu einer Explosion führen.
- **Halten Sie bei der Verwendung eines elektrischen Geräts Kinder, Besucher und Haustiere fern.** Diese können Sie ablenken und dazu führen, dass Sie die Kontrolle über Ihr Gerät verlieren.

ELEKTRISCHE SICHERHEIT

- **Der Stecker des elektrischen Geräts muss der Netzsteckdose entsprechen. Führen Sie keine Veränderungen am Stecker durch. Verwenden Sie mit geerdeten oder an Masse gelegten elektrischen Geräten niemals einen Adapter.** Durch Befolgung dieser Anweisung vermeiden Sie die Risiken eines elektrischen Schlages.
- **Vermeiden Sie jeden Kontakt mit geerdeten oder an Masse gelegten Flächen (d. h. Rohren, Heizkörpern, Backöfen, Kühlstränken usw.).** Die Risiken eines elektrischen Schlages erhöhen sich, wenn ein Teil Ihres Körpers mit geerdeten oder mit Masse verbundenen Flächen in Kontakt ist.
- **Ein elektrisches Gerät darf weder Regen noch Feuchtigkeit ausgesetzt werden.** Die Risiken eines elektrischen Schlages erhöhen sich, wenn Wasser in Ihr elektrisches Gerät eindringt.
- **Achten Sie darauf, dass das Stromkabel in einwandfreiem Zustand bleibt. Halten Sie Ihr Gerät niemals am Stromkabel und ziehen Sie niemals am Stromkabel, um den Stecker abzuziehen. Halten Sie das Stromkabel stets von Wärmequellen, Öl, scharfkantigen Objekten und rotierenden Elementen fern.** Die Risiken eines elektrischen Schlages erhöhen sich, wenn das Kabel beschädigt oder verwickelt ist.
- **Verwenden Sie beim Arbeiten im Freien nur für eine Verwendung im Freien konzipierte Verlängerungskabel.** Durch Befolgung dieser Anweisung vermeiden Sie die Risiken eines elektrischen Schlages.
- **Wenn Sie eine Verwendung Ihres Geräts in einer feuchten Umgebung nicht vermeiden können, schließen Sie es an ein durch eine Fehlerstrom-Schutzeinrichtung geschützte Netzsteckdose an.** Durch die Verwendung einer Fehlerstrom-Schutzeinrichtung werden die Risiken von elektrischen Schlägen begrenzt.

Hinweis: Die „Fehlerstrom-Schutzeinrichtung“ wird auch als „FI-Schutzeinrichtung“ bezeichnet.

PERSONLICHE SICHERHEIT

- **Bleiben Sie stets wachsam. Richten Sie Ihren Blick auf Ihre Arbeit und gehen Sie bei der Verwendung eines elektrischen Geräts stets umsichtig und konzentriert vor. Verwenden Sie Ihr elektrisches Gerät nicht, wenn Sie müde sind, wenn Sie unter dem Einfluss von Alkohol oder Drogen stehen, oder wenn Sie Medikamente einnehmen.** Denken Sie daran, dass eine sekundenlange Unkonzentriertheit genügen kann, um eine schwere Verletzung zu verursachen.
- **Tragen Sie Schutzausrüstung. Schützen Sie stets Ihre Augen.** Tragen Sie je nach Bedingungen auch eine Staubschutzmaske, rutschfeste Schuhe, einen Helm oder Hörschutz, um das Risiko schwerer Verletzungen zu vermeiden.
- **Vermeiden Sie ein versehentliches Einschalten. Vergewissern Sie sich, dass der Schalter auf „Aus“ steht, bevor Sie Ihr Gerät an eine Steckdose anschließen und/oder den Akku einsetzen. Dies gilt auch, wenn Sie das Gerät transportieren.** Zur Vermeidung von Unfallrisiken sollten Sie beim Transport Ihres Geräts den Finger niemals auf dem Ein-/Aus-Schalter halten und das Gerät nicht anschließen, wenn der Schalter auf „Ein“ steht.
- **Entfernen Sie vor dem Einschalten Ihres Geräts die Spannschlüssel.** Ein an einem beweglichen Element des Geräts stecken geliebener Schlüssel kann schwere Verletzungen verursachen.
- **Strecken Sie den Arm nicht zu weit aus. Nehmen Sie eine sichere Standposition ein.** Eine stabile Arbeitsposition trägt im Fall eines unerwarteten Zwischenfalls dazu bei, dass Sie Ihr Gerät besser kontrollieren können.
- **Tragen Sie geeignete Kleidung. Tragen Sie keine weite Kleidung oder Schmuckstücke. Halten Sie Ihre Haare, Kleidung und Hände von den beweglichen Teilen fern.** Weite Kleidungsstücke, Schmuckstücke und lange Haare können sich in den rotierenden Teilen verfangen.
- **Wenn Ihr Gerät mit einem Staubabsaug-/Staubsaugsystem geliefert wird, muss diese Vorrichtung korrekt installiert und verwendet werden.** Auf diese Weise vermeiden Sie Unfallrisiken.

VERWENDUNG UND WARTUNG VON ELEKTRISCHEN GERÄTEN

- **Überansprechen Sie Ihr Gerät nicht. Verwenden Sie ein geeignetes Gerät für die von Ihnen durchzuführende Arbeit.** Ihr Gerät arbeitet effizienter und sicherer, wenn Sie es auf der Stufe verwenden,

für die es entwickelt wurde.

- **Verwenden Sie ein elektrisches Gerät nicht, wenn der Ein-/Aus-Schalter defekt ist und das Gerät nicht ein- oder ausgeschaltet werden kann.** Ein Gerät, das nicht korrekt ein- und ausgeschaltet werden kann, stellt eine Gefährdung dar und muss repariert werden.
- **Ziehen Sie den Netzstecker Ihres Geräts ab oder nehmen Sie den Akku aus dem Gerät, bevor Sie Einstellungen vornehmen, Zubehörteile auswechseln oder das Gerät aufräumen.** Dadurch vermeiden Sie das Risiko, dass Ihr Gerät unbeabsichtigt eingeschaltet wird.
- **Bewahren Sie Ihre elektrischen Geräte außerhalb der Reichweite von Kindern auf. Lassen Sie das Gerät niemals von Personen verwenden, die das Gerät nicht kennen oder die vorliegenden Sicherheitsvorschriften nicht gelesen haben.** Die Benutzung von elektrischen Geräten durch unerfahrene Personen ist gefährlich.
- **Warten Sie Ihr Gerät sorgfältig. Kontrollieren Sie die korrekte Position der beweglichen Teile. Vergewissern Sie sich, dass kein Geräteteil beschädigt ist. Kontrollieren Sie die Montage und alle anderen Elemente, die sich auf den Betrieb des Geräts auswirken können. Wenn Teile beschädigt sind, müssen Sie Ihr Gerät vor der Verwendung reparieren lassen.** Zahlreiche Unfälle sind auf eine schlechte Wartung der Geräte zurückzuführen.
- **Achten Sie darauf, dass Ihre Werkzeuge stets sauber und geschliffen sind.** Bei einem gut geschliffenen und sauberen Schnittwerkzeug ist das Risiko, dass es sich verklemmt, geringer, und Sie können besser die Kontrolle darüber behalten.
- **Beachten Sie die vorliegenden Sicherheitsvorschriften bei der Verwendung Ihres Geräts, der Zubehörteile, der Einsätze usw. und berücksichtigen Sie dabei die spezifischen Merkmale Ihres Geräts, Ihres Arbeitsbereichs und der auszuführenden Arbeit.** Zur Vermeidung von gefährlichen Situationen dürfen Sie Ihr Gerät nur für die Arbeiten verwenden, für die es entwickelt wurde.

SPEZIFISCHE SICHERHEITSVORSCHRIFTEN FÜR AKKU-GERÄTE

- **Laden Sie den Akku Ihres Geräts nur mit einem vom Hersteller angegebenen Ladegerät auf.** Ein für einen bestimmten Akku-Typ geeignetes Ladegerät kann einen Brand verursachen, wenn es mit einem anderen Akku-Typ verwendet wird.
- **Für jedes Akku-Gerät muss ein spezifischer Akku-Typ verwendet werden.** Die Verwendung jedes anderen Akkus kann zu einem Brand führen.

- **Halten Sie einen nicht verwendeten Akku von metallischen Objekten fern, wie beispielsweise Büroklammern, Münzen, Schlüsseln, Schrauben, Nägeln oder allen anderen Objekten, die zu einer Verbindung der Kontakte führen können.** Der Kurzschluss der Kontakte des Akkus kann Verbrennungen oder Brände auslösen.
- **Vermeiden Sie jeden Kontakt mit der Akkufflüssigkeit auf Grund einer missbräuchlichen Verwendung. Wenn Akkufflüssigkeit verspritzt wurde, muss der betroffene Bereich mit klarem Wasser abgespült werden. Suchen Sie einen Arzt auf, wenn Flüssigkeit in die Augen geraten ist.** Verspritzte Akkufflüssigkeit kann zu Reizungen oder Verbrennungen führen.

WARTUNG

- **Reparaturen müssen von einem qualifizierten Techniker durchgeführt werden, und es dürfen nur Original-Ersatzteile verwendet werden.** Dadurch wird gewährleistet, dass die Verwendung Ihres Geräts sicher ist.

LESEN SIE VOR DER VERWENDUNG DIESES GERÄTS ALLE SICHERHEITSVORSCHRIFTEN DURCH.

- Lesen Sie alle Sicherheitsvorschriften aufmerksam durch. Machen Sie sich mit den Anwendungen Ihres Geräts und seiner Funktionsweise vertraut.
- Verwenden Sie Ihr Gerät nicht, wenn Sie müde oder krank sind, unter dem Einfluss von Alkohol oder Drogen stehen, oder wenn Sie Medikamente einnehmen.
- Prüfen Sie vor der Verwendung Ihres Geräts seinen Zustand. Ersetzen Sie beschädigte Geräteteile. Vergewissern Sie sich, dass keine Akkufflüssigkeit ausläuft.
- Verwenden Sie elektrische Geräte nicht in einer explosionsgefährdeten Umgebung, z. B. in der Nähe von brennbaren Flüssigkeiten, Gas oder Staub.
- Vergewissern Sie sich, dass alle Befestigungen und Schutzvorrichtungen eingesetzt und einwandfrei angezogen sind. Wechseln Sie angerissene, ausgebrochene oder beschädigte Scherblätter oder Teile aus. Vergewissern Sie sich, dass das Scherblatt einwandfrei installiert und gut befestigt ist. Die Missachtung dieser Vorschriften kann zu schweren Verletzungen des Bedieners oder der Besucher und zu einer Beschädigung des Geräts führen.
- Verwenden Sie das geeignete Gerät. Setzen Sie Ihr Gerät nur für den Zweck ein, für den es konzipiert wurde.
- Verwenden Sie Ihr Gerät nicht, wenn der Ein-/Aus-Schalter defekt ist und das Gerät nicht ein-oder

ausgeschaltet werden kann. Ein Gerät, das nicht korrekt ein- und ausgeschaltet werden kann, stellt eine Gefährdung dar und muss repariert werden.

- Räumen Sie vor der Verwendung des Geräts den Arbeitsbereich frei. Entfernen Sie Schnüre, elektrische Leitungen, Kabel, Drähte und alle anderen Elemente, die sich im Scherblatt verfangen können.
- Kinder, Besucher und Haustiere müssen vom Arbeitsbereich ferngehalten werden. Achten Sie darauf, dass Kinder, Besucher und Tiere mindestens 15 m entfernt bleiben, denn während dem Schneiden können Gegenstände weggeschleudert werden. Besuchern wird ebenfalls das Tragen einer Schutzbrille empfohlen. Schalten Sie das Gerät sofort aus, wenn eine Person in Ihre Nähe kommt, während Sie schneiden.
- Zur Vermeidung der Risiken von elektrischen Schlägen darf das Gerät niemals Regen oder Feuchtigkeit ausgesetzt werden.
- Verwenden Sie Ihr Gerät nicht mit nassen Händen.
- Dieses Gerät darf nicht von Kindern unter 15 Jahren oder unerfahrenen Personen verwendet werden.
- Tragen Sie zur Vermeidung von schweren Verletzungen bei der Verwendung Ihres Geräts eine komplette Schutzausrüstung (Brille, Kleidung und Schuhe).
- Tragen Sie einen Gesichtsschutz oder eine Staubschutzmaske, wenn beim Arbeiten Staub entsteht.
- Tragen Sie keine weiten Kleidungsstücke oder Schmuckstücke, die sich in den rotierenden Teilen verfangen können. Beim Arbeiten im Freien empfehlen wir das Tragen von Arbeitshandschuhen, rutschfesten Schuhen und langen Hosen.
- Schützen Sie lange Haare, indem Sie sie auf Schulterhöhe hochstecken, um zu vermeiden, dass sie sich in den Belüftungsschlitzen oder in den rotierenden Elementen verfangen.
- Achten Sie beim Transport oder bei der Lagerung Ihres Geräts darauf, dass der Scherblattschutz einwandfrei eingesetzt ist.
- Achten Sie stets auf alles, was in Ihrer Umgebung passiert und bleiben Sie wachsam: das Geräusch des laufenden Geräts kann andere Geräusche übertönen.
- Überprüfen Sie vor dem Einschalten des Geräts stets, ob die Spannschlüssel entfernt wurden.
- Vergewissern Sie vor der Benutzung Ihres Geräts stets, dass die Griffe und Schutzsysteme angebracht sind.
- Verwenden Sie das Gerät niemals, wenn bestimmte Teile fehlen oder wenn andere als die Originalteile oder Original-Anbauteile montiert worden sind.

ANWEISUNGEN FÜR DIE VERWENDUNG DER GRAS-

UND HECKENSCHERE

- Um zu vermeiden, dass das Gerät unbeabsichtigt eingeschaltet wird, darf sich Ihr Finger beim Transport des Geräts nicht auf dem Ein-/Aus-Schalter befinden.
- Bleiben Sie wachsam und schauen Sie konzentriert auf Ihre Arbeit. Handeln Sie bei der Verwendung des Geräts stets umsichtig und überlegt.
- Tragen Sie eine dicke Hose, rutschfeste Sicherheitsschuhe und Handschuhe. Tragen Sie keine kurzen Hosen oder Sandalen und verwenden Sie Ihr Gerät niemals barfuß.
- Verwenden Sie Ihr Gerät nicht in einem schlecht beleuchteten Bereich. Sorgen Sie dafür, dass Ihr Arbeitsbereich gut beleuchtet ist (Tageslicht oder künstliches Licht).
- Bewahren Sie stets Ihr Gleichgewicht und verwenden Sie Ihr Gerät nicht auf einer instabilen Fläche. Achten Sie auf einen guten Stand und strecken Sie den Arm nicht zu weit aus. Verwenden Sie Ihr Gerät nicht auf einer Leiter.
- Verwenden Sie Ihr Gerät nur auf der vorgesehenen Leistungsstufe. Ihr Gerät arbeitet effizienter und sicherer, wenn Sie es auf der Leistungsstufe einsetzen, für die es konzipiert wurde.
- Geben Sie den Ein-/Aus-Schalter frei und warten Sie, bis der Motor vollständig zum Stillstand gekommen ist. Entfernen Sie den Akku, bevor Sie Ihr Gerät reinigen, reparieren oder Einstellungen vornehmen.
- Verwenden Sie die Grasschere nur zum Schneiden von Gras oder feinen Pflanzen. Verwenden Sie die Heckenschere nur zum Schneiden von Hecken, Sträuchern oder Stauden. Verwenden Sie dieses Gerät nicht für andere Anwendungen.
- Vergewissern Sie sich vor dem Einschalten Ihres Geräts, dass das Scherblatt nicht auf ein Hindernis stoßen kann. Wenn die Gras- und Heckenschere auf ein Hindernis stößt oder wenn das Scherblatt durch Elemente blockiert wird, schalten Sie das Gerät sofort aus, entfernen den Akku und prüfen, ob kein Teil beschädigt ist. Verwenden Sie Ihr Gerät erst wieder, nachdem Sie die erforderlichen Reparaturen durchgeführt haben. Verwenden Sie Ihr Gerät nicht, wenn Teile nicht einwandfrei montiert oder beschädigt sind.
- Richten Sie Ihren Blick auf die auszuführende Arbeit. Handeln Sie vernünftig und umsichtig.
- Warten Sie Ihre Geräte sorgfältig. Achten Sie darauf, dass das Scherblatt sauber und gut geschliffen ist, um die Leistungsfähigkeit und eine sichere Verwendung des Geräts zu gewährleisten. Schmieren und wechseln Sie die Zubehörteile entsprechend den Anweisungen aus. Achten Sie darauf, dass die Griffe stets trocken und sauber sind und keine Öl- oder Fettschichten aufweisen.
- Vergewissern Sie sich, dass kein Geräteteil beschädigt ist. Bevor Sie Ihr Gerät weiterverwenden, müssen Sie prüfen, ob ein beschädigtes Teil oder Zubehörteil noch funktioniert oder seine Funktion erfüllt. Kontrollieren Sie die korrekte Position der beweglichen Teile. Vergewissern Sie sich, dass kein Geräteteil beschädigt ist. Kontrollieren Sie die Montage und alle anderen Elemente, die sich auf den Betrieb des Geräts auswirken können. Ein Scherblattschutz oder jedes andere beschädigte Teil muss von einem autorisierten Kundendienst repariert oder ersetzt werden, außer bei einer gegenteiligen Angabe in dieser Bedienungsanleitung.
- Halten Sie zur Vermeidung von Verletzungen die Hände vom Scherblatt entfernt. Versuchen Sie nicht, das geschnittene Element zu entfernen oder das zu schneidende Element zu halten, während das Scherblatt läuft. Vergewissern Sie sich, dass der Akku entfernt wurde und der Ein-/Aus-Schalter freigegeben ist, bevor Sie ein im Scherblatt blockiertes Element entfernen. Halten Sie Ihr Gerät nicht an Scherblatt.



VORSICHT

Das Scherblatt kommt nach dem Ausschalten erst nach einigen Momenten zu einem vollständigen Stillstand.

- Halten Sie Ihre Hände, Ihr Gesicht und Ihre Füße von den beweglichen Elementen fern. Versuchen Sie nicht, das Scherblatt zu berühren oder anzuhalten, während es läuft.
- Schalten Sie den Motor stets aus, wenn Sie nicht schneiden oder wenn Sie sich von einem Schnittbereich zu einem anderen begeben.
- Sorgen Sie dafür, dass sich keine Schnittabfälle oder anderen Materialien am Gerät ansammeln. Sie könnten das Scherblatt blockieren.
- Lagern Sie Ihr Gerät an einem trockenen, hoch gelegenen oder mit einem Schlüssel versperrten Ort, um eine missbräuchliche Verwendung oder Beschädigung zu vermeiden. Achten Sie darauf, dass Ihr Gerät außerhalb der Reichweite von Kindern und unerfahrenen Personen gelagert wird.
- Setzen Sie den Scherblattschutz ein, wenn Sie Ihr Gerät nicht verwenden.
- Tauchen Sie Ihr Gerät niemals in Wasser oder eine andere Flüssigkeit ein und spritzen Sie es nicht ab. Achten Sie darauf, dass die Griffe stets trocken und sauber sind und keine Schnittabfälle aufweisen. Reinigen Sie Ihr Gerät nach jeder Verwendung. Lesen Sie die Anweisungen im Abschnitt „Lagerung“.
- Vergewissern Sie sich vor dem Transport des Geräts, dass es gut gesichert ist.
- Bewahren Sie diese Anweisungen auf. Lesen Sie

Deutsch

die darin enthaltenen Informationen regelmäßig nach, um andere eventuelle Bediener zu informieren. Wenn Sie Ihr Gerät verleihen, geben Sie auch diese Bedienungsanleitung mit.

WARTUNG

- Reparaturen dürfen nur durch einen qualifizierten Techniker ausgeführt werden. Wartungs- oder Reparaturarbeiten, die von nicht qualifizierten Personen durchgeführt werden, können zu schweren Verletzungen oder einer Beschädigung des Geräts führen.
- Bei Reparaturen dürfen nur Original-Ersatzteile verwendet werden. Befolgen Sie Anweisungen im Abschnitt „Wartung und Reparaturen“ in diesem Handbuch. Dadurch vermeiden Sie das Risiko von elektrischen Schlägen, schweren Verletzungen oder einer Beschädigung des Geräts. Bei Missachtung dieser Vorschrift wird Ihre Garantie ungültig und verfällt.

SPEZIFISCHE SICHERHEITSVORSCHRIFTEN FÜR AKKU-GERÄTE

- Vergewissern Sie sich vor dem Einlegen des Akkus, dass der Schalter entweder auf „Aus“ steht oder gesperrt ist. Das Einsetzen eines Akkus in ein eingeschaltetes Gerät kann zu Unfällen führen.
- Laden Sie den Akku Ihres Geräts nur mit einem vom Hersteller angegebenen Ladegerät auf. Ein für einen bestimmten Akku-Typ geeignetes Ladegerät kann einen Brand verursachen, wenn es mit einem anderen Akku-Typ verwendet wird.
- Für jedes Akku-Gerät muss ein spezifischer Akku-Typ verwendet werden. Die Verwendung eines anderen Akkus kann zu einem Brand führen.
- Halten Sie einen nicht verwendeten Akku von metallischen Objekten fern, wie beispielsweise Büroklammern, Münzen, Schlüsseln, Schrauben, Nägeln oder allen anderen Objekten, die zu einer Verbindung der Kontakte führen können, denn dies kann Verbrennungen oder Brände auslösen. Der Kurzschluss der Kontakte des Akkus kann zu Verbrennungen oder Bränden führen.
- Vermeiden Sie jeden Kontakt mit der Akkufflüssigkeit, die in Folge einer unsachgemäßen Verwendung ausläuft. Wenn Akkufflüssigkeit verspritzt wurde, muss der betroffene Bereich mit klarem Wasser abgespült werden. Suchen Sie einen Arzt auf, wenn Flüssigkeit in die Augen geraten ist. Verspritzte Akkufflüssigkeit kann zu Reizungen oder Verbrennungen führen.



WARNUNG

Wenn ein Teil fehlt, darf das Gerät erst verwendet werden, nachdem das betreffende Teil ersetzt

wurde. Die Missachtung dieser Vorschrift kann zu schweren Verletzungen führen.

BEWAHREN SIE DIESE VORSCHRIFTEN AUF. LESEN SIE DIE DARIN ENTHALTENEN INFORMATIONEN REGELMÄSSIG NACH, UM ANDERE EVENTUELLE BEDIENER ZU INFORMIEREN. WENN SIE DIESES GERÄT VERLEIHEN, GEBEN SIE AUCH DIESE BEDIENUNGSANLEITUNG MIT.

PRODUKTDATEN

Motor	18 V
Leerlaufdrehzahl	1200 U./Min.
Schnittlänge des Scherblatts der Heckenschere	200 mm
Breite des Scherblatts der Grasschere	100 mm
Gewicht (mit Akku)	
mit dem Scherblatt der Grasschere.....	1,75 kg
mit dem Scherblatt der Heckenschere	2,1 kg
Akku (nicht im Lieferumfang)	BPP-1817M
.....	/ BPP-1815M / BPP-1817MG
.....	/ ABP1801 / ABP1802 / BPL-1820 / BPL-1820G
Ladegerät (nicht im Lieferumfang)	BC-1800
.....	/ BC-1800M / BC-1815S / BC-1815SMG
.....	/ ACR1800 / BCL-1800 / BCL-1800G

BESCHREIBUNG

Abb. 1

- GRIF
- FREIGABEKNOPF DES EIN-/AUS-SCHALTERS
- EIN/AUS-SCHALTER
- SCHERBLATT DER HECKENSCHERE
- SCHUTZHÜLSE DES SCHERBLATTS DER HECKENSCHERE
- SCHUTZETUI DES SCHERBLATTS DER GRASSCHERE
- SCHERBLATT DER GRASSCHERE

Abb. 2

- AKKU
- SPERRLASCHEN

Abb. 3

- FREIGABEKNOPF DES EIN-/AUS-SCHALTERS
- EIN-/AUS-SCHALTER

Abb. 5

- SCHERBLATT DER HECKENSCHERE
- SCHERBLATT DER GRASSCHERE
- VORRICHTUNG ZUR SCHERBLATTSICHERUNG
- ZAPFEN

VERWENDUNG

EINSETZEN DES AKKUS (NICHT IM LIEFERUMFANG)

- Setzen Sie den Akku in Ihr Gerät ein, indem Sie die Rippen des Akkus mit den Rillen der Akkuhalterung des Geräts ausrichten (Abb. 2).
- Vergewissern Sie sich vor der Verwendung Ihres Geräts, dass die Sperrlaschen auf beiden Seiten des Akkus richtig eingerastet sind und der Akku einwandfrei fixiert ist.

ENTFERNEN DES AKKUS (NICHT IM LIEFERUMFANG)

- Drücken Sie auf die Sperrlaschen, die sich auf beiden Seiten des Akkus befinden, um den Akku herausnehmen zu können (Abb. 2).
- Entfernen Sie den Akku aus dem Gerät.



VORSICHT

Beim Einsetzen des Akkus in Ihr Gerät ist darauf zu achten, dass die Rippen des Akkus korrekt mit den Rillen des Geräts ausgerichtet und die Sperrlaschen korrekt eingerastet sind. Ein unsachgemäßes Einschieben des Akkus kann interne Komponenten beschädigen.

EINSCHALTEN DER GRAS- UND HECKENSCHERE

- Entfernen Sie den Scherblattschutz.
- Drücken Sie auf den Freigabeknopf des Ein-/Aus-Schalters und halten Sie diesen gedrückt (Abb. 3).
- Drücken Sie auf den Ein-/Aus-Schalter, um Ihre Gras- und Heckenschere einzuschalten. Danach können Sie den Freigabeknopf freigeben.

ANHALTEN DER GRAS- UND HECKENSCHERE

- Geben Sie den Schalter vollkommen frei, um Ihr Gerät anzuhalten.
- Bei Freigabe des Ein-/Aus-Schalters wird der Freigabeknopf des Schalters automatisch wieder in die Sperrposition gebracht.

BEDIENUNGSEMPFEHLUNGEN

- Halten Sie die Gras- und Heckenschere vor dem Einschalten so, dass das Scherblatt nicht in Ihre Richtung zeigt. Beachten Sie bei der Verwendung Ihrer Gras- und Heckenschere stets die Anweisungen des vorliegenden Bedienungshandbuchs.
- Schneiden Sie Gras nicht zu nah an einem schmutzigem Boden, Sand oder Kies. Dies kann zu einem Stumpfwerden des Scherblatts und einer Leistungsverminderung Ihres Geräts führen.
- Überansprechen Sie Ihr Gerät beim Schneiden von dichtem Gras nicht. Wenn das Scherblatt verlangsamt, bewegen Sie Ihr Gerät in dichter

Vegetation langsamer vorwärts.

Wenn das Scherblatt blockiert, schalten Sie den Motor aus und warten Sie, bis das Scherblatt zum Stillstand gekommen. Nehmen Sie den Akku heraus, bevor Sie versuchen, die im Scherblatt eingeklemmten Elemente zu entfernen.

HALTEN DER GRAS- UND HECKENSCHERE

WARNUNG



Tragen Sie zur Vermeidung von Verletzungsrisiken adäquate Kleidung. Tragen Sie keine weiten Kleidungsstücke oder Schmuckstücke, die sich in den rotierenden Teilen verfangen können. Tragen Sie bei der Verwendung Ihres Geräts einen Augenschutz. Tragen Sie eine lange und dicke Hose sowie Stiefel und Handschuhe. Tragen Sie keine kurzen Hosen oder Sandalen und verwenden Sie Ihr Gerät niemals barfuß.

- Halten Sie Ihr Gerät am Griff, das Scherblatt darf niemals in Ihre Richtung zeigen (Abb. 4).

VERWENDUNG DER GRASSCHERE

- Verwenden Sie Ihre Grasschere zur Ausführung von dekorativen Arbeiten durch Schneiden von Gras um Bäume, Alleen, Kantens usw. Halten Sie Ihr Gerät so, dass das Scherblatt parallel zum Boden ausgerichtet ist. Schalten Sie das Gerät ein und bewegen Sie es zum Schneiden im Gras vorwärts (Abb. 4).



GEFAHR

Wenn das Scherblatt auf eine elektrische Leitung oder ein elektrisches Kabel stößt, **DAS SCHERBLATT NICHT BERÜHREN! DAS SCHERBLATT KANN STROM FÜHREN! WERDEN UND DIES IST SEHR GEFÄHRLICH.** Halten Sie Ihr Gerät am Griff, der isoliert ist, und legen Sie das Gerät vorsichtig weit entfernt von Ihnen ab. Schalten Sie die Stromversorgung der angeschnittenen Leitung oder des Kabels ab, bevor Sie sie/es vom Scherblatt entfernen. Die Missachtung dieser Vorschrift kann zu schweren Verletzungen führen bzw. eine Lebensgefahr darstellen.



WARNUNG

Räumen Sie vor der Verwendung des Geräts den Schnittbereich frei. Entfernen Sie alle Objekte, wie Stromkabel, elektrische Leitungen oder Drähte, die sich in den Zähnen des Scherblatts verklemmen und schwere Verletzungen verursachen können.



WARNUNG

Verwenden Sie keine Lösemittel zum Reinigen der Kunststoffteile. Die meisten Kunststoffe können durch im Handel erhältliche Lösungsmittel beschädigt werden.

Verwenden Sie einen sauberen Lappen, um Verschmutzungen, Öl, Fett usw. vom Gerät zu entfernen. Verwenden Sie bei einem Austausch von Komponenten nur Ryobi Originalersatzteile. Die Verwendung von anderen Teilen kann zu einer Gefährdung führen oder Ihr Gerät beschädigen.



VORSICHT

Die Kunststoffelemente dürfen niemals mit Bremsflüssigkeit, Benzin, Produkten auf Petroleumbasis, eindringenden Öle usw. in Kontakt kommen. Diese chemischen Produkte enthalten Substanzen, die den Kunststoff beschädigen, schwächen oder zerstören können.

WARTUNG UND REPARATUREN

WARTUNG DES SCHERBLATTS

- Schmieren Sie das Scherblatt nach jeder Verwendung.
- Prüfen Sie regelmäßig die Abnutzung der Zähne und vergewissern Sie sich, dass sie nicht beschädigt sind.
- Verwenden Sie bei einem Auswechseln stets Original-Scherblätter.

SCHMIEREN DER ZÄHNE DES SCHERBLATTS

- Entfernen Sie den Akku.
- Das Scherblatt muss vor und nach jeder Verwendung des Geräts geschmiert werden. Dies garantiert ein problemloses Arbeiten mit der Heckenschere und verlängert ihre Lebensdauer. Entfernen Sie vor dem Schmieren des Scherblatts den Akku und legen Sie Ihr Gerät auf einer ebenen Fläche ab. Tragen Sie ein leichtes Motoröl entlang des oberen Rands des Scherblatts auf.
- Manchmal kann es notwendig sein, das Scherblatt während der Verwendung zu schmieren. Schalten Sie Ihr Gerät in diesem Fall aus, entfernen Sie den Akku und schmieren Sie das Scherblatt. Nachdem Sie Ihr Scherblatt geschmiert haben, können Sie Ihre Arbeit wieder aufnehmen. Schmieren Sie das Scherblatt niemals, wenn Ihr Gerät in Betrieb ist.

SCHMIEREN DER GRAS- UND HECKENSCHERE

Alle Lager dieses Geräts wurden mit einer ausreichenden Menge von hochwertigem Schmiermittel geschmiert, das für die gesamte Lebensdauer des Geräts bei normalen

Nutzungsbedingungen ausreichend ist.

Es ist daher keine zusätzliche Schmierung erforderlich.



WARNUNG

Versuchen Sie nicht, Änderungen an diesem Gerät vorzunehmen, oder ein im vorliegenden Handbuch nicht empfohlenes Zubehörteil zu montieren. Umwandlungen oder Änderungen dieser Art gelten als missbräuchliche Verwendung und können gefährliche Situationen mit der Folge schwerer Verletzungen herbeiführen.



WARNUNG

Prüfen Sie Ihr Gerät regelmäßig, um sich zu vergewissern, dass kein Element gebrochen ist und alle Teile einwandfrei montiert sind. Vergewissern Sie sich, dass alle Schrauben und Befestigungselemente einwandfrei angezogen sind, um das Risiko schwerer Verletzungen zu verringern.

REINIGEN DER GRAS- UND HECKENSCHERE

- Entfernen Sie den Akku.



WARNUNG

Zur Vermeidung von schweren Verletzungen den Akku entfernen, bevor Sie Ihr Gerät reparieren, reinigen oder Komponenten entfernen.

- Reinigen Sie Ihr Gerät mit einem feuchten Lappen, der mit einer milden Reinigungsflüssigkeit getränkt ist.
- Verwenden Sie zum Reinigen des Gehäuses oder der Griffs keine starken Reinigungsmittel, denn diese Teile sind aus Kunststoff. Sie könnten durch bestimmte aromatische Öle, wie Kiefer oder Zitrone, oder durch Lösungsmittel wie Kerosin beschädigt werden.
- Achtung: Feuchtigkeit kann zu elektrischen Schlägen führen. Trocknen Sie feuchte Stellen mit einem weichen trockenen Tuch ab.
- Verwenden Sie eine kleine Bürste oder den Luftstrahl eines Staubsaugers mit geringer Leistung, um die Belüftungsschlitze des Akkugehäuses und des Motorgehäuses zu reinigen.
- Vergewissern Sie sich, dass die Belüftungsschlitze niemals verstopft sind.

LAGERUNG DER GRAS- UND HECKENSCHERE

- Reinigen Sie Ihr Gerät gründlich, bevor Sie es zur Lagerung wegräumen. Lagern Sie Ihr Gerät an einem trockenen, gut belüfteten Ort und außerhalb der Reichweite von Kindern. Lagern Sie ihr Gerät nicht in der Nähe von ätzenden Stoffen, wie z. B. chemischen Gartenprodukten oder Salzen zum Enteisen.
- Schützen Sie das Scherblatt vor der Lagerung Ihres

Deutsch

Geräts stets mit dem entsprechenden Schutz.

- Lagern und laden Sie den Akku an einem Ort mit normaler Umgebungstemperatur. Bei Temperaturen unter oder über einer normalen Umgebungstemperatur reduziert sich die Lebensdauer eines Akkus.
- Lagern Sie den Akku niemals in entladendem Zustand. Warten Sie nach der Verwendung des Geräts, bis der Akku abgekühlt ist und laden Sie ihn dann sofort auf.
- Die Aufladekapazität von Akkus verringert sich im Laufe der Zeit. Je höher die Temperatur ist, umso schneller verliert der Akku seine Aufladekapazität. Wenn Sie Ihr Gerät während längerer Zeiträume nicht verwenden, sollten Sie den Akku jeden Monat oder alle zwei Monate aufladen. Dadurch verlängert sich die Lebensdauer des Akkus.

ENTSORGUNG DES GERÄTS

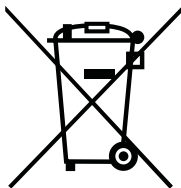

Werfen Sie elektrische Geräte nicht in den Hausmüll. Geben Sie diese Geräte bei Recyclingzentren ab. Wenden Sie sich an die entsprechenden Behörden oder an Ihren Händler, um Auskünfte über das Recyclingverfahren zu erhalten.

INSTRUCCIONES GENERALES DE SEGURIDAD



ADVERTENCIA

Esta herramienta funciona con una batería ONE+.

Cuando se trabaja con herramientas eléctricas inalámbricas es indispensable seguir las instrucciones de seguridad básicas para reducir los riesgos de incendio, heridas corporales y fugas de líquido de batería.



Lea atentamente este manual de uso y cumpla todas las advertencias e instrucciones de seguridad.



Utilice gafas de seguridad y dispositivos de protección auditiva.



¡No utilice la máquina bajo la lluvia!



Lleve ropa y botas de protección.



Lleve guantes de trabajo gruesos y antideslizantes.



Mantenga a las demás personas a una distancia mínima de 15 m del área de trabajo.



Para reducir el riesgo de heridas, no toque la cuchilla.



¡Advertencia! La cuchilla sigue moviéndose unos segundos después de parar el motor.



ADVERTENCIA

Lea detenidamente todas las advertencias y todas las instrucciones. El incumplimiento de las instrucciones que se indican a continuación puede ocasionar diversos accidentes como incendios, descargas eléctricas y/o graves heridas corporales.

- **Conserve estas advertencias e instrucciones para poder consultarlas posteriormente.**

El término "máquina o herramienta eléctrica" que se emplea en las instrucciones de seguridad que se indican a continuación designa tanto las herramientas eléctricas que se conectan a la red de alimentación eléctrica como las herramientas inalámbricas.

ZONA DE TRABAJO

- **El lugar de trabajo debe estar limpio y bien**

iluminado. Los lugares de trabajo atestados y oscuros son propicios para que se produzcan accidentes.

- **No utilice herramientas eléctricas en presencia de elementos explosivos, por ejemplo en lugares donde haya líquidos, gases o polvo inflamables.** Las chispas generadas por las herramientas eléctricas pueden producir un incendio o provocar una explosión.
- **Cuando se utiliza una herramienta eléctrica, los niños, las demás personas y los animales deben permanecer lejos de la zona de trabajo.** De lo contrario, podrían distraerle y hacerle perder el control de la máquina.

SEGURIDAD ELÉCTRICA

- **El enchufe de la herramienta eléctrica debe corresponder a la toma de corriente. No modifique ni haga ninguna operación de mantenimiento en el enchufe. No utilice adaptadores con herramientas eléctricas conectadas a tierra o a masa.** De este modo, evitará el riesgo de recibir una descarga eléctrica.
- **Evite todo contacto con superficies que tengan conexión a tierra o a masa (es decir, tubos, radiadores, cocinas, neveras, etc.).** El riesgo de recibir una descarga eléctrica aumenta si una parte de su cuerpo está en contacto con elementos conectados a tierra o a masa.
- **No exponga las herramientas eléctricas a la lluvia o a la humedad.** El riesgo de recibir una descarga eléctrica aumenta si entra agua en una herramienta eléctrica.
- **Cerciórese de que el cable de alimentación esté en buenas condiciones. No sujete nunca la máquina del cable de alimentación ni tire del cable para desenchufarla.** Mantenga el cable de alimentación lejos de toda fuente de calor, aceite, objetos con bordes cortantes y elementos en movimiento. El riesgo de recibir una descarga eléctrica aumenta si el cable de alimentación está dañado o anudado.
- **Cuando trabaje al aire libre, utilice exclusivamente alargaderas diseñadas para tal fin.** De este modo, evitará el riesgo de recibir una descarga eléctrica.
- **Si se ve obligado a utilizar la máquina en un ambiente húmedo, enchúfela a una toma de corriente protegida por un dispositivo diferencial residual (DDR).** El uso de un dispositivo DDR reduce los riesgos de descargas eléctricas.

Observación: el término "dispositivo diferencial residual (DDR)" puede ser sustituido por "interruptor de circuito por falla a tierra"

SEGURIDAD PERSONAL

- **No se descuide. Preste mucha atención a lo que está haciendo y aplique el sentido común al utilizar una herramienta eléctrica. No use una herramienta eléctrica cuando esté cansado o bajo los efectos del alcohol o de drogas, o si toma medicamentos.** No olvide nunca que basta con un segundo de inatención para herirse gravemente.
- **Utilice elementos de protección adecuados. Protéjase siempre la vista.** De acuerdo a las condiciones de trabajo, lleve también una mascarilla antipolvo, calzado antideslizante, un casco o elementos de protección auditiva para evitar heridas graves.
- **Evite que la herramienta se ponga en marcha accidentalmente. Compruebe que el interruptor está en la posición “parada” antes de enchufar la herramienta a una toma de corriente y/o de colocar la batería, y antes de coger o transportar la herramienta.** Para evitar la posibilidad de accidentes, no desplace la máquina con el dedo en el gatillo ni la enchufe cuando el interruptor esté en la posición “marcha”.
- **Retire las llaves de apriete antes de poner en marcha la herramienta.** Si deja una llave de apriete en uno de los elementos móviles de la herramienta, se puede producir un accidente con heridas corporales graves.
- **No extienda demasiado el brazo. Afírmese bien en sus piernas.** Una posición de trabajo estable permite controlar mejor la máquina en caso de producirse algún imprevisto.
- **Utilice ropa adecuada. No utilice prendas amplias ni joyas. Mantenga el cabello, la ropa y las manos lejos de las piezas móviles.** Las prendas amplias, las joyas y el cabello largo pueden engancharse en los elementos que están en movimiento.
- **Si la herramienta se entrega con un dispositivo aspirador de polvo, cerciórese de que esté correctamente instalado y que se utiliza como corresponde.** De este modo, reducirá el riesgo de incendios.

UTILIZACIÓN Y MANTENIMIENTO DE LAS HERRAMIENTAS ELÉCTRICAS

- **No fuerce la herramienta. Utilice la herramienta que mejor se adecue al trabajo que desee realizar.** Tendrá un rendimiento más eficaz y trabajará con más seguridad si la utiliza al régimen para el que ha sido diseñada.
- **No utilice una herramienta eléctrica si el interruptor no funciona correctamente.** Una herramienta que no se puede poner en marcha y apagar correctamente es peligrosa y debe repararse

obligatoriamente.

- **Desenchufe la herramienta o retire la batería de la herramienta antes de efectuar cualquier ajuste, cambiar un accesorio o guardar la herramienta.** De este modo, reducirá el riesgo de que la máquina se ponga en marcha inadvertidamente.
- **Guarde las herramientas eléctricas fuera del alcance de los niños. No deje que esta máquina sea utilizada por personas que desconozcan su funcionamiento o las instrucciones de seguridad indicadas en este manual de instrucciones.** Las herramientas eléctricas son peligrosas cuando están en manos de personas inexperimentadas.
- **Efectúe cuidadosamente el mantenimiento de las herramientas. Controle la alineación de las piezas móviles. Cerciórese de que ninguna pieza esté rota. Controle el montaje y todos los elementos que puedan afectar el funcionamiento de la máquina. Si una pieza se encuentra dañada, hágala reparar antes de utilizar la máquina.** Muchos accidentes se producen porque no se ha realizado un mantenimiento adecuado de la herramienta.
- **Mantenga sus herramientas limpias y bien afiladas.** Si la herramienta de corte está bien afilada y limpia, es menos probable que se bloquee y podrá controlarla mejor.
- **Aplique las presentes instrucciones de seguridad cuando trabaje con la herramienta, los accesorios, los adaptadores, etc. y tenga en cuenta las características específicas de esta herramienta, del lugar de trabajo y del trabajo que deba realizar.** Para evitar situaciones peligrosas, utilice la herramienta eléctrica únicamente para aquellos trabajos para los que ha sido diseñada.

INSTRUCCIONES DE SEGURIDAD ESPECÍFICAS PARA LAS HERRAMIENTAS INALÁMBRICAS

- **Cargue la batería exclusivamente con el cargador recomendado por el fabricante.** Un cargador adaptado a determinada clase de batería puede producir un incendio si se lo emplea con una batería diferente.
- **Sólo se debe emplear una clase de batería específica con una herramienta inalámbrica.** La utilización de cualquier otra batería puede provocar un incendio.
- **Cuando no utilice la batería, manténgala alejada de objetos metálicos como clips, monedas, llaves, tornillos, clavos o cualquier otro objeto que podría conectar los contactos entre sí.** Un cortocircuito en los contactos de la batería puede provocar quemaduras o incendios.
- **Evite todo contacto con el líquido de la batería**

en caso de pérdida debida a una utilización incorrecta. Si llegara a producirse, enjuague inmediatamente con agua la zona afectada. Si sus ojos se ven afectados, consulte a un médico. El líquido proyectado de una batería puede provocar irritaciones o quemaduras.

MANTENIMIENTO

- **Las reparaciones deben quedar en manos de un técnico cualificado, utilizando únicamente piezas de recambio originales.** De este modo podrá utilizar su herramienta eléctrica sin peligro.

LEA ATENTAMENTE TODAS LAS INSTRUCCIONES DE SEGURIDAD ANTES DE TRABAJAR CON ESTA HERRAMIENTA

- Lea atentamente todas las instrucciones de seguridad. Conozca las aplicaciones de su herramienta y su funcionamiento.
- No utilice la herramienta si está cansado o enfermo, si ha consumido alcohol o drogas, o si está tomando algún medicamento.
- Verifique el estado de la herramienta antes de utilizarla. Reemplace las piezas dañadas. Cerciórese de que la batería no pierda líquido.
- No utilice herramientas eléctricas en presencia de elementos explosivos, por ejemplo en lugares donde haya líquidos, gases o polvo inflamables.
- Cerciórese de que todas las sujeciones y elementos de protección estén colocados y bien ajustados. Reemplace la cuchilla o cualquier otra pieza que se encuentre agrietada, mellada o dañada. Cerciórese de que la cuchilla esté colocada correcta y sólidamente. El incumplimiento de estas instrucciones puede ocasionar graves heridas corporales al usuario y a las demás personas presentes, así como daños en la herramienta.
- Utilice la herramienta adecuada. Utilice la herramienta únicamente para aquellos trabajos para los que ha sido diseñada.
- No utilice la herramienta si el interruptor no funciona correctamente. Una herramienta que no se puede poner en marcha y apagar correctamente es peligrosa y debe repararse obligatoriamente.
- Despeje el área de trabajo antes de trabajar con la herramienta. Retire los cables, hilos eléctricos, cuerdas y demás elementos que podrían engancharse en la cuchilla.
- Mantenga alejados del área de trabajo a niños, personas y animales domésticos. Los niños, las demás personas y los animales deben estar a no menos de 15 metros de distancia ya que al trabajar la máquina podría proyectar algún objeto. Se

recomienda que las personas presentes en el área de trabajo lleven gafas de protección adecuadas. Si una persona se acerca cuando usted está trabajando, pare inmediatamente la herramienta.

- Para evitar todo riesgo de descarga eléctrica, no exponga la herramienta a la lluvia o a la humedad.
- No utilice la herramienta con las manos mojadas.
- Los niños menores de 15 años o las personas inexpertas no deben utilizar esta herramienta.
- Para evitar los riesgos de heridas corporales graves, utilice un equipo de protección completo (gafas, ropa y calzado) cuando utilice la herramienta.
- Póngase una pantalla facial o una mascarilla antipolvo si la operación que está realizando lo requiere.
- No use prendas amplias ni joyas que pudieran engancharse en las piezas en movimiento. Le recomendamos que utilice guantes de trabajo, calzado antideslizante y pantalón largo cuando trabaje al aire libre.
- Si tiene el cabello largo, átelo por encima de los hombros para evitar que se enganche en las ranuras de ventilación o en los elementos móviles.
- Cuando transporte o guarde la herramienta, coloque la funda de protección de la cuchilla.
- Preste atención a su entorno y no se distraiga: el ruido de la herramienta puede tapar otros ruidos.
- Antes de poner en marcha la herramienta, compruebe sistemáticamente que ha retirado las llaves de apriete.
- Cerciórese de que las empuñaduras y los sistemas de protección estén en su lugar antes de utilizar la herramienta.
- No utilice la herramienta si falta alguna pieza o si hay piezas o accesorios instalados que no sean originales.

INSTRUCCIONES PARA UTILIZAR LAS TIJERAS CORTACÉSPED / ARREGLASETOS

- Para evitar que el motor se ponga en marcha inadvertidamente, no desplace la herramienta con el dedo en el gatillo.
- No se descuide y preste atención a lo que hace. Aplique el sentido común al utilizar esta herramienta.
- Lleve un pantalón grueso, calzado de seguridad antideslizante y guantes. No trabaje con pantalón corto, sandalias ni utilice la herramienta con los pies descalzos.
- No utilice la herramienta en una zona mal iluminada. El lugar de trabajo debe estar bien iluminado (con luz de día o luz artificial).
- Mantenga siempre el equilibrio y no utilice la herramienta en un soporte inestable. Affirmese bien en sus piernas y no extienda demasiado el brazo. No utilice la herramienta en una escalera.

- No fuerce la herramienta. Será más eficaz y más segura si la utiliza al régimen para el que ha sido diseñada.
- Suelte el gatillo, espere que el motor se detenga completamente y retire la batería antes de limpiar la herramienta, repararla o efectuar cualquier ajuste.
- Utilice las tijeras cortacésped para cortar hierba o plantas finas exclusivamente. Utilice el arreglasetos para cortar setos, cercos o arbustos exclusivamente. No utilice esta herramienta para otros fines.
- Antes de poner en marcha la herramienta, cerciédese de que la cuchilla no encontrará ningún obstáculo. Si las tijeras cortacésped / arreglasetos chocan con algún obstáculo o si un objeto se atasca en la cuchilla, pare inmediatamente el motor, retire la batería y controle que no se haya dañado ninguna pieza. No utilice la herramienta antes de haber efectuado las reparaciones necesarias. No utilice la herramienta si alguna pieza no está correctamente sujeta o si se halla dañada.
- Preste atención a lo que hace. Use su sentido común.
- Efectúe cuidadosamente el mantenimiento de las herramientas. La cuchilla debe estar limpia y bien afilada para que la herramienta trabaje correctamente y sin peligro. Lubrique y cambie los accesorios siguiendo las instrucciones del manual. Compruebe que las empuñaduras estén siempre secas, limpias y que no tengan restos de aceite o de grasa.
- Cerciédese de que ninguna pieza esté deteriorada. Antes de seguir utilizando la herramienta, cerciédese de que una pieza o un accesorio deteriorado podrá seguir funcionando o desempeñando su función. Controle la alineación de las piezas móviles. Cerciédese de que ninguna pieza esté rota. Controle el montaje y todos los elementos que puedan afectar el funcionamiento de la herramienta. El protector de la cuchilla o cualquier otro elemento dañado debe ser reparado o sustituido en un Centro de Servicio Habilitado, salvo indicación contraria en este manual de instrucciones.
- Para evitar los riesgos de heridas, mantenga las manos lejos de la cuchilla. No trate de retirar o sostener el material cortado cuando la cuchilla esté en movimiento. Cerciédese de haber retirado la batería y de no estar presionando el gatillo antes de retirar un elemento atascado en la cuchilla. No coja la herramienta sosteniéndola por la cuchilla.



ADVERTENCIA

La cuchilla sigue moviéndose por inercia durante unos instantes aun después de haber parado la herramienta.

- Mantenga las manos, el rostro y los pies lejos de las piezas móviles. No intente tocar o parar la cuchilla cuando esté en movimiento.
- Pare siempre el motor cuando no esté cortando o cuando se desplace de un área de trabajo a otra.
- No deje que los restos vegetales y demás materiales se acumulen en la herramienta. De acumularse, podrían atascar la cuchilla.
- Guarde la herramienta en un lugar seco, elevado o cerrado con llave para que no la utilicen personas inexpertas que podrían dañarla. Guarde la herramienta fuera del alcance de los niños o de personas inexpertas.
- Coloque la protección de la cuchilla cuando no utilice la herramienta.
- No sumerja ni salpique la herramienta con agua o cualquier otro líquido. Las empuñaduras deben estar siempre secas, limpias y sin restos vegetales. Limpie la herramienta después de cada utilización. Consulte las instrucciones de la sección "Guardar la herramienta".
- Sujete sólidamente la herramienta antes de transportarla.
- No pierda este manual de instrucciones. Consúltelo a menudo y utilícelo para informar a otros posibles usuarios. Si presta la herramienta, entregue también este manual de instrucciones.

MANTENIMIENTO

- Las reparaciones deben quedar exclusivamente en manos de un técnico cualificado. El mantenimiento o las reparaciones realizadas por personas no cualificadas aumentan el riesgo de heridas corporales graves o de daños en la máquina.
- Cuando se realizan reparaciones, sólo se deben emplear piezas de recambio originales. Siga las instrucciones que se indican en la sección "Mantenimiento y reparaciones" de este manual. De este modo reducirá el riesgo de descargas eléctricas, heridas corporales graves y daños en la herramienta. El incumplimiento de esta instrucción anula y cancela la garantía.

INSTRUCCIONES DE SEGURIDAD ESPECÍFICAS PARA LAS HERRAMIENTAS INALÁMBRICAS

- Cerciédese de que el interruptor esté bloqueado o en posición "parada" antes de colocar la batería. Si introduce una batería en una herramienta encendida, puede provocar accidentes.
- Cargue la batería exclusivamente con el cargador recomendado por el fabricante. Un cargador adaptado a determinada clase de batería puede producir un incendio si se lo emplea con una batería diferente.
- Sólo se debe emplear una clase de batería específica

Español

con una herramienta inalámbrica. La utilización de cualquier otra batería puede provocar un incendio.

- Cuando no utilice la batería, manténgala alejada de objetos metálicos como clips, monedas, llaves, tornillos, clavos o cualquier otro objeto que podría conectar los contactos entre sí y ocasionar heridas o incendios. Un cortocircuito en los contactos de la batería puede provocar quemaduras o incendios.
- Evite todo contacto con el líquido de la batería en caso de pérdida debida a una utilización incorrecta. Si llegara a producirse, enjuague inmediatamente con agua la zona afectada. Si sus ojos se ven afectados, consulte a un médico. El líquido proyectado de una batería puede provocar irritaciones o quemaduras.



ADVERTENCIA

Si faltara alguna pieza, no utilice la herramienta antes de haber colocado la pieza en cuestión. El incumplimiento de esta instrucción puede provocar heridas corporales graves.

CONSERVE ESTAS INSTRUCCIONES. CONSÚLTelas A MENUDO Y UTILÍCELAS PARA INFORMAR A OTROS POSIBLES USUARIOS. SI PRESTA LA HERRAMIENTA, ENTREGUE TAMBIÉN ESTE MANUAL DE INSTRUCCIONES.

CARACTERÍSTICAS DEL PRODUCTO

Motor	18 V
Velocidad sin carga	1200 r.p.m.
Longitud de corte de la cuchilla del arreglasetos.....	200 mm
Anchura de la cuchilla de las tijeras cortacésped.....	100 mm
Peso (con batería)	
con la cuchilla de las tijeras cortacésped	1,75 kg
con la cuchilla del arreglasetos	2,1 kg
Batería (no suministrada)	BPP-1817M / BPP-1815M
...../ BPP-1817MG / ABP1801	
..... / ABP1802 / BPL-1820 / BPL-1820G	
Cargador (no suministrado)	BC-1800 / BC-1800M /
..... BC-1815S / BC-1815SMG	
..... / ACR1800 / BCL-1800 / BCL-1800G	

DESCRIPCIÓN

Fig. 1

- EMPUÑADURA
- BOTÓN PARA LIBERAR EL GATILLO
- GATILLO
- CUCHILLA DEL ARREGLASETOS

- FUNDA DE PROTECCIÓN DE LA CUCHILLA DEL ARREGLASETOS
- ESTUCHE DE PROTECCIÓN DE LA CUCHILLA DE LAS TIJERAS CORTACÉSPED
- CUCHILLA DE LAS TIJERAS CORTACÉSPED

Fig. 2

- BATERÍA
- LENQUETAS DE BLOQUEO

Fig. 3

- BOTÓN PARA LIBERAR EL GATILLO
- GATILLO

Fig. 5

- CUCHILLA DEL ARREGLASETOS
- CUCHILLA DE LAS TIJERAS CORTACÉSPED
- DISPOSITIVO DE SUJECIÓN DE LA CUCHILLA
- ESPIGA

UTILIZACIÓN

COLOCAR LA BATERÍA (NO SUMINISTRADA)

- Coloque la batería en la herramienta, alineando las nervaduras de la batería con las ranuras del soporte de la batería de la herramienta (Fig. 2).
- Antes de empezar a utilizar la herramienta, compruebe que las lengüetas de bloqueo que se encuentran a ambos lados de la batería se acoplan correctamente y que la batería está bien fijada en la herramienta.

RETIRAR LA BATERÍA (NO SUMINISTRADA)

- Localice las lengüetas de bloqueo que se encuentran a ambos lados de la batería y presiónelas para poder retirar la batería (Fig. 2).
- Retire la batería de la herramienta.



ADVERTENCIA

Quando coloque la batería en la herramienta, controle que las nervaduras de la batería están correctamente alineadas con las ranuras de la herramienta y que las lengüetas de bloqueo se acoplan correctamente. Si la batería estuviera mal colocada podría deteriorar los componentes internos.

PONER EN MARCHA LAS TIJERAS CORTACÉSPED / ARREGLASETOS

- Retire la protección de la cuchilla.
- Presione el botón para liberar el gatillo y manténgalo apretado (Fig. 3).
- Presione el gatillo para poner en marcha las tijeras

cortacésped / arreglasetos. A partir de este momento, puede soltar el botón de desbloqueo del gatillo.

PARAR LAS TIJERAS CORTACÉSPED / ARREGLASETOS

- Suelte el gatillo para detener la herramienta.
- Al soltar el gatillo, el botón para liberar el gatillo se pone automáticamente en posición de bloqueo.

CONSEJOS DE USO

- Antes de poner en marcha las tijeras cortacésped / arreglasetos, sostenga la herramienta de forma que la cuchilla no esté orientada hacia usted. Utilice las tijeras cortacésped / arreglasetos siguiendo las instrucciones de este manual.
- No corte la hierba demasiado cerca de un suelo sucio, de arena o grava. La cuchilla podría embotarse y se reducirán las prestaciones de la herramienta.
- No fuerce la herramienta cuando intente cortar hierba densa. Si se reduce la velocidad de la cuchilla, haga avanzar más lentamente la herramienta en la hierba densa.

Si la cuchilla se bloquea, pare el motor, espere hasta que la cuchilla se detenga y retire la batería antes de intentar retirar los elementos atascados en la cuchilla.

CÓMO SOSTENER LAS TIJERAS CORTACÉSPED / ARREGLASETOS



ADVERTENCIA

Utilice ropa adecuada para evitar heridas corporales. No use prendas amplias ni joyas que pudieran engancharse en las piezas en movimiento. Utilice elementos de protección ocular cuando trabaje con la herramienta. Utilice también un pantalón largo y grueso, botas y guantes. No trabaje con pantalón corto, sandalias ni utilice la herramienta con los pies descalzos.

- Sostenga la herramienta por la empuñadura, en ningún caso la cuchilla debe quedar dirigida hacia usted (Fig. 4).

UTILIZACIÓN DE LAS TIJERAS CORTACÉSPED

- Utilice las tijeras cortacésped para realizar acabados, como cortar la hierba alrededor de árboles, caminos, bordillos, etc. Sostenga la herramienta de manera que quede paralela al suelo. Ponga en marcha la herramienta y hágala avanzar en la hierba para cortar (Fig. 4).



ATENCIÓN, PELIGRO

Si la cuchilla roza una línea o un cable eléctrico, ¡NO TOQUE LA CUCHILLA! PUEDE

CONducir electricidad, lo cual es sumamente peligroso.

Sostenga la herramienta por la empuñadura, perfectamente aislada, y aléjela de usted con precaución. Corte la corriente que alimenta la línea o el cable seccionado antes de removerla/lo de la cuchilla. El incumplimiento de esta instrucción puede provocar heridas corporales graves e incluso la muerte.



ADVERTENCIA

Despeje la zona de corte antes de trabajar con la herramienta. Retire todo objeto peligroso como cables de alimentación, hilos eléctricos o demás hilos que pudieran atascarse en los dientes de la cuchilla y provocar heridas corporales graves.



ADVERTENCIA

No utilice disolventes para limpiar las piezas de plástico. La mayor parte de los plásticos pueden dañarse con los disolventes que se venden en el comercio.

Utilice un paño limpio para retirar las impurezas, el aceite, la grasa, etc. Si debe sustituir alguna pieza, utilice únicamente recambios Ryobi originales. El uso de cualquier otra pieza puede resultar peligroso o dañar la herramienta.



ADVERTENCIA

Los elementos de plástico nunca deben estar en contacto con líquido de frenos, gasolina, productos derivados de petróleo, aceites penetrantes, etc. Estos productos químicos contienen sustancias que pueden deteriorar, debilitar o destruir el plástico.

MANTENIMIENTO Y REPARACIONES

MANTENIMIENTO DE LA CUCHILLA

- Lubrique la cuchilla después de cada utilización.
- Controle a menudo el desgaste de los dientes y cerciórese de que no están dañados.
- Si debe cambiar la cuchilla, utilice siempre cuchillas originales.

LUBRICAR LOS DIENTES DE LA CUCHILLA

- Retire la batería.
- Para que sea más sencillo trabajar con la herramienta y prolongar la vida útil de la cuchilla, lubríquela antes y después de utilizarla. Antes de lubricar la cuchilla, retire la batería y coloque la herramienta en una superficie plana. Aplique un aceite ligero para motores en el borde superior de la cuchilla.

Español

- Puede ser necesario lubricar la cuchilla mientras está trabajando con la herramienta. De ser el caso, pare la herramienta, retire la batería y lubrique la cuchilla. Una vez que haya lubricado la cuchilla, puede continuar trabajando normalmente. Nunca lubrique la cuchilla cuando el motor esté en marcha.

LUBRICAR LAS TIJERAS CORTACÉSPED / ARREGLASETOS

Todos los rodamientos de esta herramienta tienen lubricante de alto índice de lubricación en cantidad suficiente para toda la vida útil de la herramienta en condiciones normales de uso.

Por lo tanto, no es necesario realizar ninguna lubricación adicional.



ADVERTENCIA

No modifique esta herramienta ni coloque accesorios que no hayan sido recomendados en este manual. Estas transformaciones o modificaciones constituyen una utilización incorrecta y pueden provocar situaciones peligrosas de las que podrían resultar heridas graves.



ADVERTENCIA

Controle la herramienta a menudo para comprobar que no hay piezas rotas y que todos los elementos están bien sujetos. Controle que todos los tornillos y elementos de sujeción están bien apretados para evitar heridas corporales graves.

LIMPIAR LAS TIJERAS CORTACÉSPED / ARREGLASETOS

- Retire la batería.



ADVERTENCIA

Para evitar heridas corporales graves, retire la batería antes de reparar, limpiar o retirar algún elemento de la herramienta.

- Limpie la herramienta con un paño húmedo con un poco de detergente suave.
- No utilice detergentes fuertes para limpiar el cárter o la empuñadura - estos elementos son de plástico. El uso de determinados aceites aromáticos como el pino o el limón, o de disolventes como el queroseno puede dañar el plástico.
- ¡Atención! La humedad puede producir descargas eléctricas. Elimine la humedad con un paño suave y seco.
- Utilice un cepillo pequeño o el chorro de aire de un aspirador de baja potencia para limpiar las ranuras

de ventilación del cárter de la batería y del cárter del motor.

- Cerciórese de que las ranuras de ventilación no estén obstruidas.

GUARDAR LAS TIJERAS CORTACÉSPED / ARREGLASETOS

- Limpie cuidadosamente la herramienta antes de guardarla. Guarde la herramienta en un lugar seco, bien ventilado y fuera del alcance de los niños. No lo guarde cerca de agentes corrosivos como productos químicos de jardinería o sales antiestarcacha.
- Proteja siempre la cuchilla con su correspondiente protección antes de guardar la herramienta.
- Guarde y ponga a cargar la batería en un lugar fresco. Las temperaturas inferiores o superiores a la temperatura ambiente normal reducen la vida útil de la batería.
- No guarde nunca una batería descargada. Después de utilizar la herramienta, espere que la batería se enfríe y vuelva a cargarla de inmediato.
- Todas las baterías pierden su capacidad de carga al cabo de cierto tiempo. Cuanto mayor sea la temperatura, más rápidamente perderá su capacidad de carga. Si no utiliza la herramienta durante un período prolongado, cargue la batería una vez al mes o cada dos meses. De este modo, prolongará la vida útil de la batería.

ELIMINACIÓN



No tire las herramientas eléctricas con los residuos domésticos. Recyclelas en centros de reciclado. Contacte con las autoridades o con su distribuidor para informarse sobre el procedimiento de reciclado adecuado.

NORME DI SICUREZZA GENERALI



AVVERTENZA

Questo apparecchio funziona con una batteria ONE+.

Durante l'utilizzo di apparecchi elettrici a batteria, è indispensabile rispettare le norme di sicurezza fondamentali onde ridurre il rischio di incendi, di lesioni fisiche e di fuoriuscita di liquido dalla batteria.



Leggere il manuale d'uso e rispettare le avvertenze e le norme di sicurezza.



Indossare occhiali di sicurezza e dispositivi di protezione uditiva.



Non utilizzare l'apparecchio sotto la pioggia.



Indossare indumenti e stivali di protezione.



Indossare guanti da lavoro spessi e antiscivolo.



Mantenere le persone estranee ad una distanza di almeno 15 m dalla zona di lavoro.



Per ridurre i rischi di lesioni, prestare attenzione a non toccare mai la lama.



Attenzione! La lama rimane in movimento per alcuni secondi dopo l'arresto del motore.



AVVERTENZA

Leggere con attenzione tutte le avvertenze e tutte le istruzioni. La mancata osservanza delle istruzioni riportate di seguito potrebbe provocare incidenti quali incendi, scosse elettriche e/o gravi lesioni fisiche.

- **Conservare le presenti avvertenze ed istruzioni per poterle consultare in seguito.**

Il termine "apparecchio elettrico" utilizzato nelle norme di sicurezza seguenti indica sia gli apparecchi elettrici da collegare alla rete di alimentazione sia gli apparecchi elettrici a batteria.

AMBIENTE DI LAVORO

- **Mantenere pulito e ben illuminato l'ambiente di lavoro.** Gli spazi ingombri e ombreggiati sono fonte di incidenti.
- **Non utilizzare apparecchi elettrici in un ambiente**

in cui vi siano sostanze esplosive, ad esempio in prossimità di liquidi, di gas o di polveri infiammabili. Le scintille provocate dagli apparecchi elettrici possono appiccare il fuoco o farle esplodere.

- **Quando si utilizza un apparecchio elettrico, tenere bambini, estranei ed animali domestici lontani dall'area di lavoro.** Potrebbero infatti essere causa di distrazione e fare perdere il controllo dell'apparecchio.

SICUREZZA ELETTRICA

- **La spina dell'apparecchio elettrico deve essere adeguata alla presa in cui verrà inserita. Non intervenire mai sulla spina. Non utilizzare mai adattatori con apparecchi elettrici messi a terra o a massa.** In questo modo è possibile evitare i rischi di scosse elettriche.
- **Evitare eventuali contatti con le superfici messe a terra o a massa (vale a dire tubi, radiatori, cucine, frigoriferi, ecc.).** I rischi di scosse elettriche aumentano se una parte del proprio corpo è a contatto con superfici messe a terra o a massa.
- **Non esporre l'apparecchio elettrico alla pioggia o all'umidità.** I rischi di scosse elettriche aumentano se vi è un'infiltrazione d'acqua nell'apparecchio.
- **Mantenere il cavo d'alimentazione in buono stato. Non tenere l'apparecchio per il cavo d'alimentazione e non tirare mai il cavo per scollarlo dall'alimentazione elettrica. Mantenere il cavo d'alimentazione lontano da qualsiasi fonte di calore, olio, oggetti taglienti ed organi in movimento.** I rischi di scosse elettriche aumentano se il cavo è danneggiato o aggrovigliato.
- **Qualora si lavori all'esterno, utilizzare solo prolunghe concepite per un tale impiego.** In questo modo è possibile evitare i rischi di scosse elettriche.
- **Se non è possibile evitare di utilizzare l'apparecchio in un ambiente umido, collegarsi ad un impianto di alimentazione elettrica protetto da un interruttore differenziale (RCD).** L'utilizzo di un interruttore RCD limita i rischi di scosse elettriche.

Nota: Il termine "interruttore differenziale (RCD)" può essere sostituito dal termine "interruttore di dispersione a terra".

SICUREZZA PERSONALE

- **Rimanere sempre vigili. Durante l'utilizzo di un apparecchio elettrico, prestare molta attenzione a ciò che si fa e agire con buon senso. Non utilizzare l'apparecchio elettrico quando si è stanchi, sotto l'effetto di alcol o di droghe oppure se si stanno assumendo medicinali.** Non dimenticare mai che basta un secondo di distrazione per ferirsi in modo grave.

- **Indossare un'attrezzatura di protezione. Proteggere sempre gli occhi.** A seconda delle situazioni, indossare anche una maschera antipolvere, calzature antiscivolo, un casco o protezioni uditive, onde evitare i rischi di lesioni fisiche gravi.
- **Evitare qualunque avvio involontario. Assicurarsi che l'interruttore sia in posizione di "arresto" prima di collegare l'apparecchio ad una presa e/o di inserire la batteria, nonché quando si intende afferrare o trasportare l'apparecchio.** Onde evitare i rischi di incidenti, non spostare l'apparecchio mantenendo il dito sul grilletto e non collegarlo all'alimentazione elettrica se l'interruttore si trova in posizione di "marcia".
- **Togliere le chiavi di serraggio prima di mettere in funzione l'apparecchio.** Una chiave di serraggio che rimane inserita in un elemento mobile dell'apparecchio può provocare gravi lesioni fisiche.
- **Non distendere troppo lontano le braccia. Rimanere saldamente in appoggio sulle gambe.** Una posizione di lavoro stabile consente di avere un maggiore controllo dell'apparecchio nel caso in cui si verifichi una situazione improvvisa.
- **Indossare un abbigliamento adatto. Non indossare indumenti ampi o gioielli. Mantenere i capelli, gli indumenti e le mani a distanza dai componenti mobili.** Gli abiti ampi, i gioielli e i capelli lunghi potrebbero rimanere impigliati nelle parti in movimento dell'apparecchio.
- **Nel caso in cui l'apparecchio abbia in dotazione un dispositivo di aspirazione della polvere, assicurarsi che venga installato ed utilizzato in modo corretto.** In questo modo è possibile evitare i rischi di incidenti.

UTILIZZO E MANUTENZIONE DEGLI APPARECCHI ELETTRICI

- **Non forzare l'apparecchio. Utilizzare l'apparecchio adeguato al lavoro da effettuare.** L'apparecchio offrirà migliori prestazioni e sarà più sicuro se utilizzato al regime per il quale è stato concepito.
- **Non utilizzare un apparecchio elettrico se l'interruttore non ne consente l'avvio e l'arresto.** Un apparecchio che non può essere acceso e spento correttamente è pericoloso e pertanto deve essere assolutamente riparato.
- **Scollegare l'apparecchio o rimuovere la batteria prima di procedere ad eventuali regolazioni, alla sostituzione degli accessori o prima di riporlo.** In questo modo è possibile ridurre i rischi di avvio involontario dell'apparecchio.
- **Riporre gli apparecchi elettrici fuori dalla portata dei bambini. Non consentire l'utilizzo dell'apparecchio a persone che non lo conoscono**

o che non sono venute a conoscenza delle presenti norme di sicurezza. Gli apparecchi elettrici diventano strumenti pericolosi nelle mani di persone che non sanno utilizzarli.

- **Trattare gli apparecchi con cura. Controllare l'allineamento dei componenti mobili. Verificare che non vi siano componenti rotti. Controllare il montaggio ed altri eventuali fattori importanti per il corretto funzionamento dell'apparecchio. In caso di componenti danneggiati, fare riparare l'apparecchio prima di utilizzarlo.** Molti incidenti sono dovuti ad una cattiva manutenzione degli apparecchi.
- **Mantenere gli apparecchi sempre puliti ed affilati.** Se un utensile di taglio viene mantenuto pulito e adeguatamente affilato, le probabilità che si blocchi saranno inferiori e l'utilizzatore potrà conservare un maggiore controllo dell'apparecchio.
- **Durante l'utilizzo dell'apparecchio, degli accessori, delle punte, ecc., attenersi alle presenti norme di sicurezza, tenendo conto delle particolarità dell'apparecchio, dello spazio di lavoro e delle operazioni da eseguire.** Onde evitare situazioni di pericolo, utilizzare l'apparecchio elettrico solo per i lavori per cui è stato concepito.

NORME DI SICUREZZA SPECIFICHE PER GLI APPARECCHI A BATTERIA

- **Per ricaricare la batteria dell'apparecchio, utilizzare esclusivamente il caricabatteria raccomandato dal produttore.** Un caricabatteria adatto ad un certo tipo di batteria potrebbe provocare un incendio se utilizzato con un altro tipo di batteria.
- **Con un apparecchio a batteria deve essere utilizzato esclusivamente un tipo di batteria specifico.** L'impiego di una batteria non conforme può provocare un incendio.
- **Quando la batteria non viene utilizzata, conservarla a distanza da oggetti metallici, come ad esempio fermagli, monete, chiavi, viti, chiodi o qualunque altro oggetto che potrebbe fare da ponte tra i due poli.** La messa in cortocircuito dei poli della batteria può provocare ustioni o incendi.
- **Evitare qualunque contatto con il liquido della batteria in caso di fuoriuscite dovute ad un utilizzo improprio.** Nel caso in cui si verifichi questo tipo di situazione, sciacquare abbondantemente con acqua pulita la zona interessata. In caso di contatto con gli occhi, consultare un medico. Il liquido fuoriuscito dalla batteria può provocare irritazioni o ustioni.

MANUTENZIONE

- **Eventuali riparazioni devono essere effettuate da**

un tecnico qualificato, che utilizzerà solo parti di ricambio originali. In questo modo sarà possibile utilizzare l'apparecchio elettrico in totale sicurezza.

PRIMA DI PROCEDERE ALL'UTILIZZO DELL'APPARECCHIO, LEGGERE TUTTE LE NORME DI SICUREZZA.

- Leggere attentamente tutte le norme di sicurezza. Imparare le applicazioni e il funzionamento dell'apparecchio.
- Non utilizzare mai l'apparecchio quando si è stanchi, ammalati, sotto l'effetto di alcol o di droghe o nel caso in cui si stiano assumendo medicinali.
- Ispezionare l'apparecchio prima di utilizzarlo. Procedere alla sostituzione dei componenti danneggiati. Assicurarsi che non vi siano fuoriuscite di liquido dalla batteria.
- Non utilizzare apparecchi elettrici in un ambiente in cui vi siano sostanze esplosive, ad esempio in prossimità di liquidi, di gas o di polveri infiammabili.
- Assicurarsi che tutti gli elementi di fissaggio e le protezioni siano adeguatamente installati e correttamente serrati. Sostituire la lama o qualunque altro componente qualora siano fessurati, scheggiati o danneggiati. Assicurarsi che la lama sia stata correttamente installata e saldamente fissata. La mancata osservanza di queste norme comporta rischi di gravi lesioni fisiche per l'utilizzatore o le persone estranee e rischi di danneggiamento dell'apparecchio.
- Utilizzare l'apparecchio appropriato. Utilizzare l'apparecchio solo per l'applicazione per cui è stato concepito.
- Non utilizzare l'apparecchio se l'interruttore non ne consente l'avvio e l'arresto. Un apparecchio che non può essere acceso e spento correttamente è pericoloso e pertanto deve essere assolutamente riparato.
- Prima di utilizzare l'apparecchio, liberare la zona di lavoro. Rimuovere i cavi, i fili elettrici, gli spaghi e qualunque altro elemento che potrebbe rimanere impigliato nella lama.
- I bambini, le persone estranee e gli animali domestici devono essere tenuti a debita distanza dalla zona di lavoro. Mantenere i bambini, le persone estranee e gli animali ad una distanza di almeno 15 m, onde evitare che vengano colpiti da eventuali oggetti scagliati durante il taglio. Si raccomanda alle persone estranee di indossare occhiali di protezione. Se durante il taglio una persona si avvicina all'utilizzatore, si raccomanda a quest'ultimo di arrestare immediatamente l'apparecchio.
- Onde evitare i rischi di scosse elettriche, non esporre l'apparecchio alla pioggia o all'umidità.

- Non utilizzare l'apparecchio con le mani bagnate.
- L'utilizzo di questo apparecchio è vietato ai bambini di età inferiore ai 15 anni ed alle persone inesperte.
- Per evitare i rischi di gravi lesioni fisiche, durante l'uso dell'apparecchio indossare un abbigliamento di protezione completo (occhiali, indumenti e calzature).
- Se il lavoro produce polvere, indossare una maschera facciale o una maschera antipolvere.
- Non indossare abiti ampi o gioielli che potrebbero rimanere impigliati nelle parti in movimento dell'apparecchio. Per effettuare lavori all'esterno, si raccomanda di indossare guanti da lavoro, calzature antiscivolo e pantaloni lunghi.
- All'occorrenza, legare i capelli lunghi al di sopra delle spalle, onde evitare che rimangano impigliati nelle aperture di aerazione o negli organi in movimento.
- Durante il trasporto o il riponimento dell'apparecchio, assicurarsi che la protezione della lama sia stata opportunamente installata.
- Essere sempre a conoscenza di tutto ciò che si trova nei dintorni e rimanere vigili: il rumore dell'apparecchio in funzione potrebbe coprire altri rumori.
- Prima dell'avvio dell'apparecchio, abituarsi a verificare che non sia rimasta inserita alcuna chiave di serraggio.
- Prima di utilizzare l'apparecchio, accertarsi sempre che le impugnature e i sistemi di protezione siano stati opportunamente installati.
- Non utilizzare mai l'apparecchio nel caso in cui manchino alcuni componenti o qualora siano stati installati componenti o accessori non originali.

NORME RELATIVE ALL'USO DELLE FORBICI PER ERBA/DELLO SFOLTRIRAMI

- Onde evitare i rischi di avvio involontario, non spostare l'apparecchio mantenendo il dito sul grilletto.
- Rimanere sempre vigili e prestare attenzione a ciò che si fa. Utilizzare sempre l'apparecchio con buon senso.
- Indossare pantaloni spessi, calzature di sicurezza antiscivolo e guanti. Non indossare pantaloni corti o sandali e non utilizzare l'apparecchio a piedi nudi.
- Non utilizzare l'apparecchio in una zona male illuminata. Assicurarsi che l'ambiente di lavoro sia adeguatamente illuminato (dalla luce del giorno o dalla luce artificiale).
- Mantenersi sempre in equilibrio e non utilizzare l'apparecchio su un supporto instabile. Rimanere bene in equilibrio sulle gambe e non distendere troppo lontano le braccia. Non utilizzare l'apparecchio su una scala.
- Non forzare l'apparecchio. L'apparecchio offrirà migliori prestazioni e sarà più sicuro se utilizzato al regime per il quale è stato concepito.

Italiano

- Prima di pulire l'apparecchio, di ripararlo o di effettuare eventuali regolazioni, rilasciare il grilletto, attendere che il motore si arresti completamente, quindi rimuovere la batteria.
- Impiegare le forbici per erba esclusivamente per tagliare erba o piante sottili. Utilizzare lo sfoltirami esclusivamente per tagliare siepi, cespugli o arboscelli. Non utilizzare questo apparecchio per altre applicazioni.
- Prima di mettere in funzione l'apparecchio, accertarsi che la lama non possa entrare a contatto con alcun ostacolo. Se le forbici per erba/lo sfoltirami urtano un ostacolo o se vi sono elementi che bloccano la lama, arrestare immediatamente l'apparecchio, rimuovere la batteria ed assicurarsi che non vi siano componenti danneggiati. Non utilizzare l'apparecchio prima di avere effettuato le riparazioni eventualmente necessarie. Non utilizzare l'apparecchio se vi sono componenti che non sono stati fissati correttamente o che appaiono danneggiati.
- Prestare sempre attenzione a ciò che si fa. Affidarsi al buon senso.
- Effettuare un'accurata manutenzione dei propri apparecchi. Affinché l'apparecchio sia efficace e possa essere utilizzato in totale sicurezza, assicurarsi che la lama sia pulita e perfettamente affilata. Lubrificare e sostituire gli accessori in base alle istruzioni. Verificare che le impugnature siano sempre asciutte e pulite e non presentino tracce di olio o di grasso.
- Verificare che non vi siano componenti danneggiati. Prima di continuare ad utilizzare l'apparecchio, verificare se un componente o un accessorio danneggiato è in grado di continuare a funzionare e a svolgere il suo compito. Controllare l'allineamento dei componenti mobili. Verificare che non vi siano componenti rotti. Controllare il montaggio ed altri eventuali fattori importanti per il corretto funzionamento dell'apparecchio. Per provvedere alla riparazione o alla sostituzione di un paralama o di altri elementi danneggiati, rivolgersi ad un Centro di Assistenza Autorizzato, salvo indicazioni contrarie riportate nel presente manuale d'uso.
- Per evitare i rischi di lesioni, tenere le mani a debita distanza dalla lama. Non tentare di rimuovere l'elemento tagliato o di trattenere l'elemento da tagliare quando la lama è in movimento. Prima di rimuovere un elemento incastratosi nella lama, assicurarsi che la batteria sia stata tolta e che il grilletto sia stato rilasciato. Prestare attenzione a non afferrare l'apparecchio tenendolo per la lama.

a muoversi per inerzia ancora per qualche istante.

- Tenere le mani, il volto e i piedi a debita distanza dai componenti mobili. Non tentare di toccare o di arrestare la lama quando essa è in movimento.
- Arrestare sempre il motore quando non si sta eseguendo la fase di taglio o quando ci si sposta da un'area di taglio all'altra.
- Non lasciare che eventuali residui di taglio o altri materiali si accumulino sull'apparecchio. Questi residui potrebbero infatti ostruire la lama.
- Riporre l'apparecchio in un locale asciutto, chiuso a chiave, collocandolo su un ripiano sopraelevato per evitarne l'utilizzo improprio o il danneggiamento. Assicurarsi che l'apparecchio venga riposto fuori dalla portata dei bambini e delle persone inesperte.
- Quando non si utilizza l'apparecchio, riposizionare adeguatamente la protezione della lama.
- Non immergere mai l'apparecchio in acqua né in qualunque altro liquido e non spruzzarlo con eventuali prodotti. Verificare che le impugnature siano sempre asciutte e pulite e non presentino residui di taglio. Pulire l'apparecchio dopo ogni impiego. Fare riferimento alle norme riportate nella sezione "Riponimento".
- Assicurarsi di bloccare adeguatamente l'apparecchio prima di trasportarlo.
- Conservare le presenti istruzioni. Consultarle regolarmente e utilizzarle per informare altri eventuali utilizzatori. Nel prestare l'apparecchio, fornire anche il presente manuale d'uso.

MANUTENZIONE

- Gli interventi di riparazione devono essere effettuati solo da un tecnico qualificato. La manutenzione o le eventuali riparazioni effettuate da personale non qualificato comportano rischi di gravi lesioni fisiche o di danneggiamento dell'apparecchio.
- Durante gli interventi di riparazione, utilizzare soltanto parti di ricambio originali. Seguire le istruzioni riportate nella sezione "Manutenzione e riparazione" del presente manuale. Così facendo, si eviteranno i rischi di scosse elettriche, di gravi lesioni fisiche o di danneggiamento dell'apparecchio. La mancata osservanza di questa norma invalida la garanzia, rendendola nulla.

NORME DI SICUREZZA SPECIFICHE PER GLI APPARECCHI A BATTERIA

- Prima di installare la batteria, accertarsi che l'interruttore si trovi in posizione di "arresto" o sia bloccato. L'inserimento di una batteria in un apparecchio in posizione di "marcia" può essere causa di incidenti.



ATTENZIONE

Dopo l'arresto dell'apparecchio, la lama continua

Italiano

- Per ricaricare la batteria dell'apparecchio, utilizzare esclusivamente il caricabatteria raccomandato dal produttore. Un caricabatteria adatto ad un certo tipo di batteria potrebbe provocare un incendio se utilizzato con un altro tipo di batteria.
- Con un apparecchio a batteria deve essere utilizzato esclusivamente un tipo di batteria specifico. L'impiego di una batteria non conforme può provocare un incendio.
- Quando la batteria non viene utilizzata, conservarla a distanza da oggetti metallici, come ad esempio fermagli, monete, chiavi, viti, chiodi o qualunque altro oggetto che potrebbe fare da ponte tra i due poli con conseguente pericolo di ustioni o di incendi. La messa in cortocircuito dei poli della batteria può provocare ustioni o incendi.
- Evitare qualunque contatto con il liquido della batteria in caso di fuoriuscite dovute ad un utilizzo improprio. Nel caso in cui si verifichi questo tipo di situazione, sciacquare abbondantemente con acqua pulita la zona interessata. In caso di contatto con gli occhi, consultare un medico. Il liquido fuoriuscito dalla batteria può provocare irritazioni o ustioni.



AVVERTENZA

Nel caso in cui manchi un componente, non utilizzare l'apparecchio prima di avere provveduto alla sua collocazione. La mancata osservanza di questa norma potrebbe comportare gravi lesioni fisiche.

CONSERVARE LE PRESENTI ISTRUZIONI. CONSULTARLE REGOLARMENTE E UTILIZZARLE PER INFORMARE ALTRI EVENTUALI UTILIZZATORI. NEL PRESTARE L'APPARECCHIO, FORNIRE ANCHE IL PRESENTE MANUALE D'USO.

CARATTERISTICHE DEL PRODOTTO

Motore	18 V
Velocità a vuoto.....	1.200 giri/min.
Lunghezza di taglio della lama dello sfoltirami	200 mm
Larghezza della lama delle forbici per erba	100 mm
Peso (batteria inclusa)	
con la lama delle forbici per erba	1,75 kg
con la lama dello sfoltirami	2,1 kg
Batteria (non fornita)	BPP-1817M / BPP-1815M
.....	/ BPP-1817MG / ABP1801
.....	/ ABP1802 / BPL-1820 / BPL-1820G
Caricabatteria (non fornito)	BC-1800 / BC-1800M /
.....	BC-1815S / BC-1815SMG
.....	/ ACR1800 / BCL-1800 / BCL-1800G

DESCRIZIONE

Fig. 1

- IMPUGNATURA
- PULSANTE DI SBLOCCO DEL GRILLETTO
- GRILLETTO
- LAMA DELLO SFOLTIRAMI
- FODERO DI PROTEZIONE DELLA LAMA DELLO SFOLTIRAMI
- PROTEZIONE DELLA LAMA DELLE FORBICI PER ERBA
- LAMA DELLE FORBICI PER ERBA

Fig. 2

- BATTERIA
- LINGUETTE DI BLOCCAGGIO

Fig. 3

- PULSANTE DI SBLOCCO DEL GRILLETTO
- GRILLETTO

Fig. 5

- LAMA DELLO SFOLTIRAMI
- LAMA DELLE FORBICI PER ERBA
- DISPOSITIVO DI FISSAGGIO DELLA LAMA
- PERNO

UTILIZZO

INSTALLAZIONE DELLA BATTERIA (NON FORNITA)

- Inserire la batteria nell'apparecchio, allineandone le nervature rispetto alle scanalature del supporto della batteria dell'apparecchio stesso (Fig. 2).
- Prima di iniziare ad utilizzare l'apparecchio, accertarsi che le linguette di bloccaggio poste ai lati della batteria si innestino correttamente e che la batteria sia adeguatamente fissata.

RIMOZIONE DELLA BATTERIA (NON FORNITA)

- Individuare le linguette di bloccaggio poste ai lati della batteria e premerle in modo tale da riuscire a rimuoverla (Fig. 2).
- Rimuovere la batteria dall'apparecchio.



ATTENZIONE

Durante l'inserimento della batteria, accertarsi che le nervature della batteria si allineino correttamente rispetto alle scanalature dell'apparecchio e che le linguette di bloccaggio si inseriscano adeguatamente. Un inserimento errato della batteria potrebbe danneggiare i componenti interni.

MESSA IN FUNZIONE DELLE FORBICI PER ERBA/DELLO SFOLTIRAMI

- Rimuovere la protezione della lama.
- Premere il pulsante di sblocco del grilletto e mantenerlo premuto (Fig. 3).
- Per mettere in funzione le forbici/lo sfoltirami, premere l'apposito grilletto. A questo punto è possibile rilasciare il pulsante di sblocco.

ARRESTO DELLE FORBICI PER ERBA/DELLO SFOLTIRAMI

- Per arrestare l'apparecchio, rilasciare il grilletto.
- Quando si rilascia il grilletto, il pulsante di sblocco del grilletto lo blocca automaticamente.

CONSIGLI PER L'USO

- Prima di mettere in funzione le forbici/lo sfoltirami, afferrare l'apparecchio prestando attenzione che la lama non sia rivolta verso di sé. Utilizzare sempre le forbici/lo sfoltirami nel rispetto delle istruzioni contenute nel presente manuale.
- Non tagliare l'erba avvicinandosi eccessivamente ad una pavimentazione sporca, alla sabbia o alla ghiaia. In caso contrario, la lama potrebbe smussarsi riducendo le prestazioni dell'apparecchio.
- Non forzare l'apparecchio se si tenta di tagliare erba folta. Se la lama rallenta, fare avanzare l'apparecchio più lentamente nella vegetazione fitta. Se invece la lama si blocca, arrestare il motore, attendere che anche la lama si arresti e rimuovere la batteria prima di togliere gli elementi incastratisi nella lama stessa.

MODALITÀ DI PRESA DELLE FORBICI/DELLO SFOLTIRAMI



AVVERTENZA

Onde evitare i rischi di lesioni fisiche, indossare indumenti adeguati. Non indossare abiti ampi o gioielli che potrebbero rimanere impigliati nelle parti in movimento dell'apparecchio. Durante l'uso dell'apparecchio, indossare sempre protezioni oculari. Indossare inoltre pantaloni lunghi e spessi, stivali e guanti. Non indossare pantaloni corti o sandali e non utilizzare l'apparecchio a piedi nudi.

- Tenere l'apparecchio dall'impugnatura, in quanto la lama non deve in alcun caso essere rivolta verso di sé (Fig. 4).

UTILIZZO DELLE FORBICI

- Utilizzare le forbici per erba per eseguire lavori di finitura tagliando l'erba intorno agli alberi, ai vialetti, ai bordi delle aiuole, ecc. Tenere l'apparecchio in modo tale che la lama sia parallela al terreno. Mettere

in funzione l'apparecchio e quindi farlo avanzare nell'erba per tagliarla (Fig. 4).



PERICOLO

Se la lama entra a contatto con una linea o un cavo elettrico, **NON TOCCARE LA LAMA!** ESSA PUÒ INFATTI CONDURRE CORRENTE, DIVENTANDO PERTANTO ESTREMAMENTE PERICOLOSA.

Tenere l'apparecchio dall'impugnatura, che è isolata, e posarlo con cautela lontano da sé. Interrompere la corrente che alimenta la linea o il cavo tagliato prima di liberare la lama. La mancata osservanza di questa norma potrebbe comportare gravi lesioni fisiche e persino la morte.



AVVERTENZA

Prima di utilizzare l'apparecchio, liberare l'area di taglio. Rimuovere tutti gli oggetti, come ad esempio cavi di alimentazione, cavi elettrici o fili, che potrebbero impigliarsi nei denti della lama e causare gravi lesioni fisiche.



AVVERTENZA

Non utilizzare solventi per pulire le parti in plastica. La maggior parte dei materiali plastici rischia di essere danneggiata dall'uso dei solventi disponibili in commercio.

Utilizzare un panno pulito per rimuovere lo sporco, l'olio, il grasso, ecc. dall'apparecchio. In caso di sostituzione, utilizzare solo parti di ricambio originali Ryobi. L'impiego di altri componenti potrebbe rappresentare un pericolo o danneggiare il prodotto.



ATTENZIONE

Gli elementi in plastica non devono mai entrare a contatto con liquido dei freni, benzina, prodotti a base di petrolio, oli penetranti, ecc. Tali prodotti chimici contengono sostanze che possono danneggiare, indebolire o distruggere la plastica.

MANUTENZIONE E RIPARAZIONE

MANUTENZIONE DELLA LAMA

- Lubrificare la lama dopo ogni impiego.
- Controllare regolarmente il grado di usura dei denti ed assicurarsi che non siano danneggiati.
- In caso di sostituzione, utilizzare sempre lame originali.

LUBRIFICAZIONE DEI DENTI DELLA LAMA

- Rimuovere la batteria.
- Per utilizzare più facilmente l'apparecchio e

prolungare la durata della lama, lubrificarla prima e dopo ogni impiego. Prima di lubrificare la lama, rimuovere la batteria e posare l'apparecchio su una superficie piana. Applicare un olio leggero per motori lungo il bordo superiore della lama.

- Talvolta può rivelarsi necessario lubrificare la lama anche durante l'uso. In tal caso, arrestare l'apparecchio, rimuovere la batteria e procedere alla lubrificazione della lama. Dopo avere lubrificato la lama, è possibile riprendere il lavoro. Non lubrificare mai la lama quando l'apparecchio è in funzione.

LUBRIFICAZIONE DELLE FORBICI PER ERBA/DELLO SFOLTIRAMI

Tutti i cuscinetti di questo apparecchio sono stati lubrificati con una quantità di lubrificante ad elevato indice di lubrificazione, sufficiente per l'intera durata dell'apparecchio in condizioni di normale utilizzo.

Di conseguenza, non è necessario effettuare alcuna lubrificazione supplementare.



AVVERTENZA

Non tentare di apportare modifiche all'apparecchio o di montare un accessorio non raccomandato nel presente manuale. Tali modifiche o trasformazioni equivalgono ad un utilizzo non consentito e possono causare situazioni pericolose in grado di provocare gravi lesioni fisiche.



AVVERTENZA

Ispezionare regolarmente l'apparecchio, per assicurarsi che non vi siano componenti rotti e che tutti gli organi siano fissati saldamente. Onde ridurre i rischi di gravi lesioni fisiche, assicurarsi che tutte le viti e tutti gli elementi di fissaggio siano adeguatamente serrati.

PULIZIA DELLE FORBICI PER ERBA/DELLO SFOLTIRAMI

- Rimuovere la batteria.



AVVERTENZA

Onde evitare gravi lesioni fisiche, rimuovere la batteria prima di riparare o pulire l'apparecchio o di smontare qualsiasi componente.

- Pulire l'apparecchio servendosi di un panno umido imbevuto di detergente delicato.
- Non utilizzare detersivi aggressivi per pulire il carter o l'impugnatura, in quanto questi elementi sono realizzati in plastica e pertanto potrebbero venire danneggiati da alcuni oli aromatici, come il pino o il limone, o da solventi come il cherosene.
- Attenzione: l'umidità può essere causa di scosse

elettriche. Rimuovere eventuali tracce di umidità servendosi di un panno morbido asciutto.

- Utilizzare una piccola spazzola o il getto d'aria di un aspiratore a bassa potenza per pulire le aperture di aerazione del carter della batteria e del carter del motore.
- Accertarsi che le aperture di aerazione non siano mai ostruite.

RIPONIMENTO DELLE FORBICI PER ERBA/DELLO SFOLTIRAMI

- Prima di riporre l'apparecchio, pulirlo con cura. Riporre l'apparecchio in un luogo asciutto e ben aerato, lontano dalla portata dei bambini. Non riporre l'apparecchio in prossimità di agenti corrosivi quali i prodotti chimici da giardinaggio o i sali per sciogliere la neve.
- Proteggere sempre la lama con l'apposita protezione prima di riporre l'apparecchio.
- Riporre e ricaricare la batteria in un luogo fresco. Le temperature inferiori o superiori ad una temperatura ambiente normale riducono la durata della batteria.
- Non riporre mai una batteria scarica. Dopo l'uso dell'apparecchio, attendere che la batteria si raffreddi e ricaricarla immediatamente.
- Tutte le batterie, nel tempo, perdono la loro capacità di carica. Più la temperatura è elevata, più la batteria perde la sua capacità di carica. Nel caso in cui l'apparecchio non venga utilizzato per un periodo prolungato, procedere alla ricarica della batteria tutti i mesi o ogni due mesi. Questa operazione ha per effetto di prolungare la durata della batteria.

SMALTIMENTO



Non gettare gli apparecchi elettrici tra i rifiuti domestici. Provvedere invece a riciclarli portandoli in appositi centri di riciclaggio. Contattare le autorità competenti o il proprio rivenditore per conoscere la procedura di riciclaggio prevista.

Portugues

INSTRUÇÕES GERAIS DE SEGURANÇA



ADVERTÊNCIA

Esta ferramenta funciona com uma bateria ONE+.

Durante a utilização de ferramentas eléctricas sem fio, é indispensável seguir as recomendações de segurança de base para reduzir os riscos de incêndio, de ferimentos corporais e de fugas de líquido de bateria.



Leia o manual de utilização e cumpra as advertências e as instruções de segurança.



Use óculos de segurança e protecções para os ouvidos.



Não utilize a sua ferramenta quando chover!



Use roupas e botas de protecção.



Use luvas de trabalho espessas e aderentes.



Mantenha os visitantes a uma distância de pelo menos 15 m da zona de trabalho.



Para reduzir os riscos de ferimentos, nunca toque na lâmina.



Advertência! A lâmina continua em movimento alguns segundos depois da paragem do motor.



ADVERTÊNCIA

Leia com atenção todas as advertências e todas as instruções. O não cumprimento das instruções seguintes pode ocasionar acidentes como, por exemplo incêndios, choques eléctricos e/ou ferimentos graves.

- **ConsERVE estas advertências e instruções para que possa consultá-las mais tarde.**

O termo “ferramenta eléctrica” utilizado nas instruções de segurança seguintes designa tanto as ferramentas eléctricas que se ligam à corrente como as ferramentas eléctricas sem fio.

AMBIENTE DE TRABALHO

- **Mantenha a sua área de trabalho limpa e bem iluminada.** Os espaços atulhados e escuros são propícios aos acidentes.
- **Não utilize ferramentas eléctricas num ambiente**

explosivo, como por exemplo perto de líquidos, gases ou poeiras inflamáveis. As centelhas provenientes das ferramentas eléctricas podem incendiá-los ou fazê-los explodir.

- **Mantenha as crianças, visitantes e animais domésticos afastados quando utilizar uma ferramenta eléctrica** porque poderiam distraí-lo e fazer-lhe perder o controlo da ferramenta.

SEGURANÇA ELÉCTRICA

- **A ficha da ferramenta eléctrica deve estar adaptada à tomada. Nunca faça nenhuma intervenção na ficha. Nunca utilize um adaptador com ferramentas eléctricas ligadas à terra ou à massa.** Evitará assim os riscos de choque eléctrico.
- **Evite qualquer contacto com superfícies ligadas à terra ou à massa (isto é, tubos, radiadores, fogões, frigoríficos, etc.).** Os riscos de choques eléctricos aumentam se uma parte do corpo ficar em contacto com superfícies ligadas à terra ou à massa.
- **Nunca exponha uma ferramenta eléctrica à chuva nem à humidade.** Os riscos de choque eléctrico aumentam se a água penetrar numa ferramenta eléctrica.
- **ConsERVE o fio de alimentação em bom estado. Nunca segure a ferramenta pelo fio de alimentação e nunca puxe o fio para a desligar. Mantenha o fio de alimentação afastado de qualquer fonte de calor, de óleo e de objectos afiados ou de elementos em movimento.** Os riscos de choque eléctrico aumentam se o fio estiver danificado ou emaranhado.
- **Quando trabalhar no exterior, utilize unicamente extensões concebidas para uma utilização no exterior.** Evitará assim os riscos de choque eléctrico.
- **Se tiver de utilizar a sua ferramenta num ambiente húmido, ligue-se a uma alimentação eléctrica protegida por um dispositivo diferencial residual (DDR).** A utilização de um dispositivo DDR limita os riscos de choques eléctricos.

Nota: o termo “dispositivo diferencial residual (DDR)” pode ser substituído pelo termo “disjuntor de fuga à terra”.

SEGURANÇA PESSOAL

- **Mantenha-se vigilante. Observe bem o que faz e demonstre bom senso quando utiliza uma ferramenta eléctrica.** Não utilize a sua ferramenta eléctrica se estiver cansado, sob a influência de bebidas alcoólicas ou de drogas ou se tomar medicamentos. Nunca se esqueça que basta um segundo de falta de atenção para se ferir gravemente.

Portugues

- **Use um equipamento de protecção. Proteja sempre os olhos.** Conforme as circunstâncias, use também uma máscara anti-poeira, calçado antiderrapante, um capacete ou protecções auditivas para evitar os riscos de ferimentos graves.
- **Evite qualquer arranque por descuido. Certifique-se de que o interruptor está em “Desligar” antes de ligar a ferramenta a uma tomada e/ou de inserir a bateria, mesmo quando pega ou transporta a ferramenta.** Para evitar os riscos de acidentes, não desloque a ferramenta com o dedo no gatilho e não a ligue à corrente se o interruptor estiver na posição “Ligar”.
- **Retire as chaves de aperto antes de ligar a sua ferramenta.** Uma chave de aperto mantida presa num elemento móvel da ferramenta pode provocar ferimentos graves.
- **Não estique muito o braço. Fique bem apoiado nas pernas.** Uma posição de trabalho estável permite controlar melhor a sua ferramenta em caso de evento fortuito.
- **Use roupas adequadas. Não use roupas folgadas nem jóias. Do mesmo modo, mantenha os cabelos, as roupas e as mãos afastadas das peças móveis.** As roupas folgadas, as jóias e os cabelos compridos podem ficar presos nos elementos em movimento.
- **Se a ferramenta for entregue com um sistema de aspiração de poeira, o mesmo deve ser instalado e utilizado correctamente.** Evitará assim os riscos de acidentes.

UTILIZAÇÃO E MANUTENÇÃO DAS FERRAMENTAS ELÉCTRICAS

- **Não force a ferramenta. Utilize a ferramenta adaptada ao trabalho que quer efectuar.** A sua ferramenta eléctrica será mais eficaz e mais segura se a utilizar no regime para o qual foi concebida.
- **Não utilize uma ferramenta eléctrica se o interruptor não permitir pô-la em funcionamento e pará-la.** Uma ferramenta que não pode ser ligada e desligada correctamente é perigosa e deve ser reparada imperativamente.
- **Desligue a ferramenta da corrente ou retire a bateria da ferramenta antes de efectuar ajustes, substituir acessórios ou arrumar a ferramenta.** Desse modo reduz os riscos de arranque da ferramenta por descuido.
- **Arrume as ferramentas eléctricas fora do alcance das crianças. Não deixe as pessoas que não conhecem a ferramenta ou que não leram estas instruções de segurança utilizar a ferramenta.** As ferramentas eléctricas são perigosas em mãos de pessoas sem experiência.

- **Trate as ferramentas com cuidado. Verifique o alinhamento das peças móveis. Verifique se nenhuma peça está partida. Controle a montagem e qualquer outro elemento que possa afectar o funcionamento da ferramenta. Se houver peças danificadas, mande reparar a sua ferramenta antes de a utilizar.** Muitos acidentes são devidos a uma má manutenção das ferramentas.
- **ConsERVE as suas ferramentas limpas e afiadas.** Uma ferramenta de corte bem afiada e limpa correrá menos riscos de bloquear e poderá conservar melhor o seu controlo.
- **Respeite estas instruções de segurança quando utiliza a sua ferramenta, os acessórios, as pontas, etc. tendo em conta as especificidades da ferramenta, do espaço de trabalho e do trabalho a efectuar.** Para evitar situações perigosas, utilize a sua ferramenta eléctrica apenas para trabalhos para os quais está adaptada.

INSTRUÇÕES DE SEGURANÇA ESPECÍFICAS ÀS FERRAMENTAS SEM FIO

- **Carregue a bateria somente com o carregador recomendado pelo fabricante.** Um carregador adaptado a um certo tipo de bateria pode desencadear um incêndio se for utilizado com um outro tipo de bateria.
- **Só se deve utilizar um tipo de bateria específica com uma ferramenta sem fio.** O uso de qualquer outra bateria pode provocar um incêndio.
- **Quando a bateria não for utilizada, mantenha-a afastada de objectos metálicos como cliques, moedas, chaves, parafusos, pregos ou qualquer outro objecto que possa ligar os contactos entre si.** O curto-circuito dos contactos da bateria pode provocar queimaduras ou incêndios.
- **Evite qualquer contacto com o líquido da bateria em caso de fuga da bateria devido a uma utilização abusiva. Se isso ocorrer, lave a zona afectada com água abundante. Se os olhos forem atingidos, consulte também um médico.** O líquido projectado de uma bateria pode provocar irritações ou queimaduras.

MANUTENÇÃO

- **Qualquer reparação deve ser efectuada por um técnico qualificado, utilizando unicamente peças sobresselentes de origem.** Desse modo poderá utilizar a sua ferramenta eléctrica com toda a segurança.

LEIA TODAS AS INSTRUÇÕES DE SEGURANÇA ANTES DE UTILIZAR ESTA FERRAMENTA

- **Leia com atenção todas as instruções de segurança.**

Portugues

Tome conhecimento das aplicações da sua ferramenta e do seu funcionamento.

- Não utilize esta ferramenta se estiver cansado, doente, sob a influência de bebidas alcoólicas ou de drogas, ou se tomar medicamentos.
- Verifique o estado da ferramenta antes de utilizá-la. Substitua as peças danificadas. Certifique-se de que não há fugas de líquido da bateria.
- Não utilize ferramentas eléctricas num ambiente explosivo, como por exemplo perto de líquidos, gases ou poeiras inflamáveis.
- Confirme que todas as fixações e protecções estão no sítio e correctamente apertadas. Substitua qualquer lâmina ou qualquer outra peça fissurada, rachada ou danificada. Certifique-se de que a lâmina está correctamente instalada e firmemente fixada. O incumprimento destas instruções ocasiona riscos de ferimentos graves para o utilizador ou para os visitantes e riscos de danos da ferramenta.
- Utilize a ferramenta apropriada. Utilize a ferramenta unicamente para a aplicação para a qual foi concebida.
- Não utilize a ferramenta se o interruptor não permitir pô-la em funcionamento e pará-la. Uma ferramenta que não pode ser ligada e desligada correctamente é perigosa e deve ser reparada imperativamente.
- Desobstrua a zona de trabalho antes de utilizar a ferramenta. Retire os fios, cabos eléctricos, cabos, cordéis e outros elementos que poderiam ficar presos na lâmina.
- As crianças, os visitantes e os animais domésticos devem ficar afastadas da zona de trabalho. Conserve as crianças, visitantes e animais a uma distância de pelo menos 15 m porque poderiam ser projectados objectos durante a corte. Recomenda-se que os visitantes usem óculos de protecção. Se uma pessoa se aproximar de si quando estiver a cortar, pare imediatamente a ferramenta.
- Para evitar os riscos de choques eléctricos, não exponha a ferramenta à chuva nem à humidade.
- Não utilize a sua ferramenta com as mãos molhadas.
- A utilização desta ferramenta é proibida às crianças com menos de 15 anos e às pessoas inexperientes.
- Para evitar os riscos de ferimentos graves, use um equipamento de protecção completo (óculos, roupas e calçado) quando utiliza a ferramenta.
- Use uma protecção facial ou uma máscara anti-pó se o trabalho provocar pó.
- Não use roupas folgadas ou jóias que podem ficar presas nas peças em movimento. Recomendamos que use luvas de trabalho, calçado anti-derrapantes e calças compridas quando trabalhar no exterior.
- Se tiver cabelos compridos, tenha o cuidado de protegê-los prendendo-os acima dos ombros para

evitar que sejam apanhados pelas fendas de ventilação ou pelos elementos em movimento.

- Quando transportar ou arrumar a sua ferramenta, verifique se a protecção da lâmina está bem colocada.
- Tenha sempre consciência do que se passa à sua volta e seja vigilante: o ruído produzido pela ferramenta em funcionamento pode cobrir outros ruídos.
- Tenha o hábito de verificar se as chaves de aperto estão retiradas da ferramenta antes de a pôr em funcionamento.
- Verifique sempre se os punhos e os sistemas de protecção estão bem instalados antes de utilizar a ferramenta.
- Nunca utilize a sua ferramenta se faltarem certas peças ou se foram montados certos acessórios ou peças diferentes dos de origem.

INSTRUÇÕES DURANTE A UTILIZAÇÃO DA TESOURA DE RELVA / APARADOR DE SEBES

- Para evitar os riscos de arranque por descuido, nunca desloque a ferramenta com o dedo no gatilho.
- Permaneça vigilante e observe bem o que faz. Use o bom senso quando utilizar esta ferramenta.
- Use calças espessas, calçado de segurança anti-derrapante e luvas. Não use calções, sandálias e não utilize a ferramenta com os pés descalços.
- Não utilize esta ferramenta numa zona com pouca luz. Utilize a ferramenta somente num espaço de trabalho bem iluminado (luz do dia ou luz artificial).
- Conserve sempre o seu equilíbrio e não utilize esta ferramenta num suporte instável. Fique sempre bem apoiado nas pernas e não estique demasiado o braço. Não utilize esta ferramenta numa escada.
- Não force a ferramenta. A sua ferramenta será mais eficaz e mais segura se a utilizar no regime para o qual foi concebida.
- Solte o gatilho, espere que o motor pare completamente e em seguida retire a bateria antes de limpar a sua ferramenta, repará-la ou efectuar ajustes.
- Utilize a tesoura de relva para cortar relva ou plantas finas unicamente. Utilize o aparador de sebes unicamente para podar sebes, moitas ou arbustos. Não utilize esta ferramenta para outras aplicações.
- Antes de pôr a ferramenta a trabalhar, certifique-se de que a lâmina não encontrará obstáculos. Se a tesoura de relva / aparador de sebes bater contra um obstáculo ou se certos elementos bloquearem a lâmina, pare imediatamente a ferramenta, retire a bateria e verifique se nenhuma peça está danificada. Não utilize a ferramenta antes de ter feito as reparações requeridas. Não utilize a ferramenta se

Portugues

certas peças não estiverem correctamente fixadas ou se estiverem danificadas.

- Observe bem o que está a fazer. Use o seu bom senso.
- Trate as ferramentas com cuidado. Verifique se lâmina está limpa e bem afiada para que a ferramenta seja eficaz e possa ser utilizada com toda a segurança. Lubrifique e mude os acessórios segundo as instruções. Conserve as pegas sempre secas e limpas, sem marcas de óleo nem de massa.
- Verifique se nenhuma peça está danificada. Antes de continuar a utilizar a sua ferramenta, verifique se uma peça ou um acessório danificado poderá continuar a funcionar ou a desempenhar a sua função. Verifique o alinhamento das peças móveis. Verifique se nenhuma peça está partida. Controle a montagem e qualquer outro elemento que possa afectar o funcionamento da ferramenta. Um protector de lâmina ou qualquer outra peça danificada deve ser reparado ou substituído por um Centro de Serviço Autorizado, salvo indicação contrária neste manual de utilização.
- Para evitar os riscos de ferimentos, mantenha as mãos afastadas da lâmina. Não tente retirar o elemento cortado nem segurar o elemento a cortar quando a lâmina estiver em movimento. Certifique-se de que a bateria foi retirada e que o gatilho está solto antes de retirar um elemento bloqueado na lâmina. Tenha o cuidado de não agarrar a ferramenta segurando-a pela lâmina.



ADVERTÊNCIA

A lâmina continua a funcionar por inércia durante alguns momentos depois da paragem da ferramenta.

- Conserve as mãos, o rosto e os pés afastados das peças móveis. Não tente tocar nem parar a lâmina quando esta estiver em movimento.
- Pare sempre o motor quando não estiver a cortar ou quando se deslocar de uma zona de corte para outra.
- Não deixe que os resíduos de corte ou outros materiais se acumulem na ferramenta. Poderiam obstruir a lâmina.
- Arrume a ferramenta num local seco, situado em altura ou fechado com chave, para evitar qualquer utilização abusiva ou qualquer danificação. Tenha o cuidado de arrumar a sua ferramenta fora do alcance das crianças e de pessoas inexperientes.
- Reponha a protecção da lâmina no seu devido lugar quando não utilizar a sua ferramenta.
- Nunca mergulhe a ferramenta na água nem em qualquer outro líquido e não a molhe. Tenha o cuidado de verificar se os punhos estão sempre secos e limpos, sem resíduos de corte. Limpe a

ferramenta depois de cada utilização: Refira-se às instruções dadas na secção "Arrumação".

- Tenha o cuidado de estabilizar bem a ferramenta antes de transportá-la.
- Conserve estas instruções. Consulte-as regularmente e utilize-as para informar os outros utilizadores eventuais. Se emprestar esta ferramenta, entregue também este manual de utilização.

MANUTENÇÃO

- As reparações devem ser feitas unicamente por um técnico qualificado. A manutenção ou as reparações feitas por pessoas não qualificadas podem ocasionar riscos de ferimentos graves ou a danificação da ferramenta.
- Quando fizer reparações, utilize unicamente peças sobresselentes de origem. Cumpra as instruções indicadas na secção "Manutenção e reparações" deste manual. Evitará assim os riscos de choques eléctricos, de ferimentos graves ou de danificação da ferramenta. O não cumprimento destas instruções torna a garantia nula e caduca.

INSTRUÇÕES DE SEGURANÇA ESPECÍFICAS ÀS FERRAMENTAS SEM FIO

- Certifique-se de que o interruptor está na posição "Desligar" ou bloqueado antes de inserir a bateria. A inserção de uma bateria numa ferramenta na posição "Ligar" pode provocar acidentes.
- Carregue a bateria somente com o carregador recomendado pelo fabricante. Um carregador adaptado a um certo tipo de bateria pode desencadear um incêndio se for utilizado com um outro tipo de bateria.
- Só se deve utilizar um tipo de bateria específica com uma ferramenta sem fio. O uso de qualquer outra bateria pode provocar um incêndio.
- Quando a bateria não for utilizada, conserve-a afastada dos objectos metálicos como, por exemplo, cliques, moedas, chaves, parafusos, pregos ou qualquer outro objecto que possa ligar os contactos entre si, o que poderia provocar queimaduras ou incêndios. O curto-circuito dos contactos da bateria pode provocar queimaduras ou incêndios.
- Evite qualquer contacto com o líquido da bateria em caso de fuga da bateria devido a uma utilização abusiva. Se isso ocorrer, lave a zona afectada com água limpa abundante. Se os olhos forem atingidos, consulte também um médico. O líquido projectado de uma bateria pode provocar irritações ou queimaduras.



ADVERTÊNCIA

Se faltar uma peça, não utilize a sua ferramenta

Portugues

antes de ter substituído a peça que falta. O não cumprimento desta instrução pode ocasionar ferimentos graves.

CONSERVE ESTAS INSTRUÇÕES. CONSULTE-AS REGULARMENTE E UTILIZE-AS PARA INFORMAR OS OUTROS UTILIZADORES EVENTUAIS. SE EMPRESTAR ESTA FERRAMENTA, ENTREGUE TAMBÉM ESTE MANUAL DE UTILIZAÇÃO.

CARACTERÍSTICAS DO PRODUTO

Motor	18 V
Velocidade em vazio	1200 r.p.m.
Comprimento de corte da lâmina do aparador de sebes	200 mm
Largura da lâmina da tesoura de relva	100 mm
Peso (com bateria)	
com a lâmina da tesoura de relva	1,75 kg
com a lâmina do aparador de sebes	2,1 kg
Bateria (não fornecida)	BPP-1817M / BPP-1815M
.....	/ BPP-1817MG / ABP1801
.....	/ ABP1802 / BPL-1820 / BPL-1820G
Carregador (não fornecido)	BC-1800 / BC-1800M /
.....	BC-1815S / BC-1815SMG
.....	/ ACR1800 / BCL-1800 / BCL-1800G

DESCRIÇÃO

- Fig. 1
- PUNHO
 - BOTÃO DE DESBLOQUEIO DO GATILHO
 - GATILHO
 - LÂMINA DO APARADOR DE SEBES
 - BAINHA DE PROTECÇÃO DA LÂMINA DO APARADOR DE SEBES
 - PROTECTOR DA LÂMINA DA TESOURA DE RELVA
 - LÂMINA DA TESOURA DE RELVA

- Fig. 2
- BATERIA
 - LINGUETAS DE BLOQUEIO

- Fig. 3
- BOTÃO DE DESBLOQUEIO DO GATILHO
 - Gatilho

- Fig. 5
- LÂMINA DO APARADOR DE SEBES
 - LÂMINA DA TESOURA DE RELVA
 - DISPOSITIVO DE FIXAÇÃO DA LÂMINA
 - ESPIÃO

UTILIZAÇÃO

INSTALAÇÃO DA BATERIA (NÃO FORNECIDA)

- Insira a bateria na ferramenta, alinhando as nervuras da bateria com as ranhuras do suporte da bateria da ferramenta (Fig. 2).
- Certifique-se de que as linguetas de bloqueio, situadas nos lados da bateria, ficam correctamente inseridas e que a bateria está bem fixada antes de começar a utilizar a ferramenta.

REMOÇÃO DA BATERIA (NÃO FORNECIDA)

- Localize as linguetas de bloqueio, situadas de ambos os lados da bateria, e carregue nelas para que possa retirar a bateria (Fig. 2).
- Retire a bateria da ferramenta.



ADVERTÊNCIA

Quando inserir a bateria na sua ferramenta, certifique-se que as nervuras da bateria ficam correctamente alinhadas com as ranhuras da ferramenta e que as linguetas de bloqueio ficam correctamente inseridas. Uma inserção incorrecta da bateria poderia danificar os componentes internos.

COLOCAÇÃO EM FUNCIONAMENTO DA TESOURA DE RELVA / APARADOR DE SEBES

- Retire o protector da lâmina.
- Carregue no botão de desbloqueio do gatilho e conserve-o premido (Fig. 3).
- Carregue no gatilho para pôr a tesoura de relva / aparador de sebes em funcionamento. Pode então soltar o botão de desbloqueio.

PARAGEM DA TESOURA DE RELVA / APARADOR DE SEBES

- Solte o gatilho para parar a ferramenta.
- Quando soltar o gatilho, o botão de desbloqueio do gatilho bloqueia automaticamente o gatilho.

CONSELHOS DE UTILIZAÇÃO

- Antes de pôr a tesoura de relva / aparador de sebes a trabalhar, segure a ferramenta de forma que a lâmina não fique dirigida para si. Utilize sempre a tesoura de relva / aparador de sebes respeitando as instruções deste manual de utilização.
- Não corte relva demasiado próximo de um chão sujo, de areia ou cascalho. Isso poderia embotar a lâmina e reduzir o desempenho da ferramenta.
- Não force a ferramenta se tentar cortar uma relva muito densa. Se a lâmina abrandar, avance a ferramenta mais lentamente na vegetação densa. Se a lâmina ficar bloqueada, pare o motor, espere

Portugues

que a lâmina pare e retire a bateria antes de tentar retirar os elementos entalados na lâmina.

SEGURAR A TESOURA DE RELVA / APARADOR DE SEBES



ADVERTÊNCIA

Use roupas adequadas para evitar os riscos de ferimentos. Não use roupas folgadas ou jóias que podem ficar presas nas peças em movimento. Use sempre protecções oculares quando utilizar a ferramenta. Use calças compridas e espessas, botas e luvas. Não use calções, sandálias e não utilize a ferramenta com os pés descalços.

- Agarre a ferramenta pela pega, de forma que a lâmina nunca fique dirigida para si (Fig. 4).

UTILIZAÇÃO DA TESOURA DE RELVA

- Utilize a tesoura de relva para efectuar os acabamentos cortando a relva em volta das árvores, dos caminhos, das orlas, etc. Segure a ferramenta de modo que a lâmina fique paralela ao chão. Ponha a ferramenta a trabalhar e avance-a na relva para cortar (Fig. 4).



PERIGO

Se a lâmina entrar em contacto com uma linha ou um cabo eléctrico, **NÃO TOQUE NA LÂMINA! ESTA PODE FICAR CONDUTORA, O QUE É EXTREMAMENTE PERIGOSO.**

Continue a segurar a ferramenta pela pega isolada e assente a ferramenta com cuidado longe de si. Desligue a corrente que alimenta a linha ou o cabo cortado antes de libertar a lâmina da linha ou do cabo. O não cumprimento desta instrução pode ocasionar ferimentos graves e até mesmo a morte.



ADVERTÊNCIA

Desobstrua a zona de corte antes de utilizar a ferramenta. Retire todos os objectos como, por exemplo, os cabos de alimentação, cabos eléctricos ou fios que podem ficar presos nos dentes da lâmina e provocar ferimentos graves.



ADVERTÊNCIA

Não utilize solventes para limpar as peças de plástico. A maioria dos plásticos pode ser danificada pelos solventes vendidos no comércio.

Utilize um pano limpo para retirar as impurezas, o óleo, a massa, etc. da ferramenta. Utilize unicamente peças de origem Ryobi em caso

de substituição. A utilização de qualquer outra peça pode apresentar um perigo ou danificar o aparelho.



ADVERTÊNCIA

Os elementos de plástico nunca devem entrar em contacto com líquido de travões, gasolina, produtos à base de petróleo, óleos penetrantes, etc. Estas substâncias contêm produtos químicos que podem danificar, enfraquecer ou destruir o plástico.

MANUTENÇÃO E REPARAÇÕES

MANUTENÇÃO DA LÂMINA

- Lubrifique a lâmina depois de cada utilização.
- Verifique regularmente o desgaste dos dentes e certifique-se de que não estão danificados.
- Utilize sempre lâminas genuínas em caso de substituição.

LUBRIFICAÇÃO DOS DENTES DA LÂMINA

- Retire a bateria.
- Para uma utilização mais fácil da sua ferramenta e para prolongar a vida útil da lâmina, lubrifique a lâmina antes e depois de cada utilização. Antes de lubrificar a lâmina, retire a bateria e coloque a ferramenta numa superfície plana. Aplique óleo leve para motor ao longo do bordo superior da lâmina.
- Pode ser que seja necessário, às vezes, lubrificar a lâmina durante a utilização. Nesse caso, pare a ferramenta, retire a bateria e lubrifique a lâmina. Estando a lâmina lubrificada, pode retomar o seu trabalho. Nunca lubrifique a lâmina quando a ferramenta estiver a trabalhar.

LUBRIFICAÇÃO DA TESOURA DE RELVA / APARADOR DE SEBES

Todos os rolamentos desta ferramenta foram lubrificados com uma quantidade de lubrificante de alto índice de lubrificação, suficiente para toda a vida da ferramenta em condições normais de utilização.

Por conseguinte, não requer nenhuma lubrificação suplementar.



ADVERTÊNCIA

Não tente modificar esta ferramenta nem montar um acessório não recomendado neste manual. Estas transformações ou modificações são consideradas como um mau uso e podem provocar situações perigosas com possibilidade de ferimentos graves.

Portugues



ADVERTÊNCIA

Examine regularmente a ferramenta para se certificar de que nenhuma peça está partida e que todas as peças estão firmemente fixadas. Certifique-se de que todos os parafusos e todos os elementos de fixação estão bem apertados para reduzir os riscos de ferimentos graves.

LIMPEZA DA TESOURA DE RELVA / APARADOR DE SEBES

- Retire a bateria.



ADVERTÊNCIA

Para evitar os ferimentos graves, retire a bateria antes de reparar, limpar ou retirar elementos da ferramenta.

- Limpe a ferramenta com um pano húmido embebido com um detergente suave.
- Não utilize um detergente forte para limpar a carcaça ou a pega, porque estes elementos são de plástico e poderiam ficar danificados por certos óleos aromáticos como, por exemplo, o pinho ou o limão ou por solventes como por exemplo o querosene.
- Cuidado, a humidade pode originar choques eléctricos. Enxugue qualquer vestígio de humidade com um pano macio seco.
- Utilize uma pequena escova ou jacto de ar de um aspirador pouco potente para limpar as fendas de ventilação da caixa da bateria e da caixa do motor.
- Certifique-se de que as fendas de ventilação nunca estão obstruídas.

ARRUMAÇÃO DA TESOURA DE RELVA / APARADOR DE SEBES

- Limpe cuidadosamente a sua ferramenta antes de a arrumar. Arrume a ferramenta num local seco, bem arejado e fora do alcance das crianças. Não arrume a sua ferramenta perto de produtos corrosivos como, por exemplo, produtos químicos de jardinagem e sal para descongelação.
- Proteja sempre a lâmina por meio do protector antes de arrumar a ferramenta.
- Arrume e carregue a bateria num local fresco. As temperaturas inferiores ou superiores a uma temperatura ambiente normal reduzem a vida útil de uma bateria.
- Nunca arrume uma bateria descarregada. Depois da utilização da ferramenta, espere que a bateria arrefeça e carregue-a imediatamente.
- Todas as baterias perdem, com o tempo, a sua capacidade de carga. Quanto mais alta for a temperatura, mais rapidamente a bateria perde a sua capacidade de carga. Se não utilizar a sua ferramenta

durante muito tempo, carregue a bateria todos os meses ou de dois em dois meses. Isto prolongará a vida útil da bateria.

COLOCAÇÃO NO LIXO



Não ponha as ferramentas eléctricas no lixo doméstico. Faça-as reciclar nos centros de reciclagem. Contacte as autoridades ou o seu revendedor para conhecer o método de reciclagem adequado.

Nederlands

ALGEMENE VEILIGHEIDSVOORSCHRIFTEN



WAARSCHUWING

Dit apparaat werkt op een accupak van het ONE+ systeem.

Neem tijdens het gebruik van accugevoed gereedschap altijd de elementaire veiligheidsvoorschriften in acht om gevaar voor brand, lichamenlijk letsel en lekkende accuvloeistof te beperken.



Lees de gebruikershandleiding, let op de waarschuwingen en houd u aan de veiligheidsvoorschriften.



Draag een veiligheidsbril en gehoorbeschermers.



Gebruik dit gereedschap niet als het regent!



Draag beschermende werkkleding en laarzen.



Draag dikke antislip werkhandschoenen.



Zorg dat omstanders minstens 15 meter uit de buurt blijven van de plek waar gewerkt wordt.



Zorg dat u nooit het snoeiblad aanraakt om het risico van verwonding te beperken.



LET OP! Het snoeiblad blijft in beweging gedurende enkele seconden nadat de motor is stopgezet.



WAARSCHUWING

Lees aandachtig alle waarschuwingen en alle voorschriften. Als u onderstaande voorschriften niet in acht neemt, kan dit leiden tot ongelukken zoals brand, elektrische schokken en/of ernstig lichamenlijk letsel.

- **Bewaar deze waarschuwingen en voorschriften zorgvuldig om ze ook later te kunnen inzien.**

Met de term "elektrisch apparaat" in onderstaande veiligheidsvoorschriften worden alle elektrische apparaten bedoeld, zowel de apparaten die rechtstreeks via een stopcontact op het stroomnet worden aangesloten als de apparaten die op een accupak werken.

WERKOMGEVING

- **Zorg dat uw werkruimte opgeruimd en goed verlicht is.** Rommelige en donkere werkplekken werken ongelukken in de hand.
- **Gebruik elektrische apparaten nooit in een explosieve atmosfeer, bijvoorbeeld in de buurt van ontvlambare vloeistoffen, van gassen of van stofdeeltjes.** Door de vonken van elektrische apparaten kunnen deze in brand raken of ontploffen.
- **Houd kinderen, omstanders en huisdieren op afstand als u een elektrisch apparaat gebruikt.** Zij zouden u kunnen afleiden, waardoor u de macht over het apparaat verliest.

ELEKTRISCHE VEILIGHEID

- **De stekker van een elektrisch apparaat moet zonder meer passen op het stopcontact waaruit u de stroom betreft. Ga niet aan de stekker knoeien. Gebruik nooit een verloopstekker voor elektrische apparaten met aardaansluiting.** Zo beperkt u de kans op elektrische schokken.
- **Voorom aanraking van geaarde oppervlakken (bijv. buizen, radiatoren, fornuizen, koelkasten, enz.).** Het gevaar voor elektrische schokken wordt groter als een deel van uw lichaam in aanraking is met een geaard oppervlak.
- **Stel een elektrisch apparaat niet bloot aan regen of vochtigheid.** Het gevaar voor elektrische schokken wordt groter als er water binnentreedt in een elektrisch apparaat.
- **Houd het snoer in goede staat. Til uw apparaat nooit op aan het netsnoer en probeer niet om de stekker uit het stopcontact te halen door aan het snoer te trekken. Houd het snoer uit de buurt van warmtebronnen, olie, snijdende voorwerpen en bewegende onderdelen.** Het gevaar voor elektrische schokken wordt groter als het netsnoer beschadigd is of in de knoop zit.
- **Bij gebruik buitenshuis moeten de verlengsnoeren geschikt zijn voor een dergelijk gebruik.** Zo beperkt u de kans op elektrische schokken.
- **Als u niet anders kunt dan het apparaat in een vochtige omgeving gebruiken, sluit het dan in ieder geval aan op een stroomgroep die beveiligd is met een aardlekschakelaar.** Door toepassing van een aardlekschakelaar wordt het gevaar voor elektrische schokken beperkt.

PERSONLIJKE VEILIGHEID

- **Blijf waakzaam. Kijk goed naar wat u doet en gebruik uw gezonde verstand als u een elektrisch apparaat gebruikt.** Gebruik het elektrische apparaat niet wanneer u vermoeid bent of onder invloed bent van drank of drugs, of wanneer u

Nederlands

medicijnen gebruikt. Vergeet niet dat één seconde onoplettendheid voldoende is om ernstig letsel te veroorzaken.

- **Draag een veiligheidsuitrusting. Bescherm altijd uw ogen.** Draag afhankelijk van de omstandigheden ook een stofmasker, schoenen met antislipzolen, een veiligheidshelm of gehoorbeschermers om gevaar voor ernstig lichamenlijk letsel te beperken.
- **Zorg dat het apparaat niet ongewild in werking kan treden. Zorg ervoor dat de schakelaar op "uit" staat voordat u het apparaat op de stroom aansluit en/of het accupak in het apparaat steekt of wanneer u het apparaat meeneemt of vervoert.** Verplaatst uw apparaat nooit terwijl u uw vinger op de schakelaar hebt en steek de stekker niet in het stopcontact wanneer de schakelaar op "aan" staat om gevaar voor ongelukken te beperken.
- **Verwijder de stelsleutels voordat u het apparaat in werking zet.** Een achtergebleven stelsleutel die aan een bewegend onderdeel vastzit, kan ernstig lichamenlijk letsel veroorzaken.
- **Houd uw arm niet te ver vooruit. Zorg dat u stevig op uw benen staat.** Door een stabiele werkpositie bent u beter in staat om uw gereedschap in bedwang te houden als er iets onverwachts gebeurt.
- **Draag geschikte kleding. Draag geen wijde kleding of sieraden. Houd uw haren, kleding en handen uit de buurt van de bewegende delen.** Wijde kleding, sieraden of lange haren kunnen beklemd raken in de bewegende delen.
- **Zorg ervoor dat het stofzuigstelsysteem goed is geïnstalleerd en ook wordt gebruikt voor zover het apparaat daarmee is uitgerust.** Zo voorkomt u gevaar voor ongelukken.

GBRUIK EN ONDERHOUD VAN APPARATEN MET SNOER

- **Forceer het apparaat niet. Gebruik een apparaat dat geschikt is voor het werk dat u gaat doen.** Uw elektrisch apparaat zal veiliger en zekerder werken als u het gebruikt op het toerental waarvoor het berekend is.
- **Gebruik een elektrisch apparaat niet als u het niet meer met de schakelaar aan en uit kunt zetten.** Een apparaat dat niet meer op de normale manier aan- en uitgezet kan worden, is gevaarlijk en moet absoluut worden gerepareerd.
- **Trek de stekker van het apparaat uit het stopcontact of haal de accu uit het apparaat, voordat u instellingen uitvoert, accessoires verwisselt of het apparaat opbergt.** Zo verkleint u het risico dat het apparaat ongewild in werking treedt.
- **Berg elektrische apparaten weg buiten bereik van kinderen.** Laat het apparaat niet gebruiken

door personen die het apparaat niet kennen of geen kennis hebben genomen van de veiligheidsvoorschriften. Elektrische apparaten zijn gevaarlijk in handen van onervaren personen.

- **Houd uw gereedschap in goede staat van werking. Controleer de uitlijning van de bewegende delen. Kijk of er geen onderdelen zijn gebroken. Controleer de montage en alle andere elementen die de goede werking van het gereedschap kunnen beïnvloeden.** Als er iets beschadigd is, dient u uw apparaat eerst te laten herstellen voordat u het weer gebruikt. Ongelukken zijn vaak te wijten aan de slechte staat van onderhoud van het gereedschap.
- **Houd uw gereedschap altijd scherp en schoon.** Als het mes van uw snijgereedschap goed scherp en schoon is, bestaat er minder kans dat het geblokkeerd raakt en kunt u uw apparaat beter in uw macht houden.
- **Neem deze veiligheidsvoorschriften in acht als u het apparaat, de accessoires en eventuele hulpstukken gebruikt. Houd rekening met de bijzondere eigenschappen van uw apparaat, de plek waar u werkt en het soort werk dat u doet.** Gebruik een elektrisch apparaat uitsluitend voor de toepassingen waarvoor het bestemd is om gevaarlijke situaties te vermijden.

SPECIFIEKE VEILIGHEIDSVOORSCHRIFTEN VOOR APPARATEN ZONDER SNOER

- **Laad het accupak van uw apparaat alleen op met behulp van de lader die door de fabrikant is voorgeschreven.** Een laadapparaat dat voor een bepaald type accu bedoeld is, kan brand veroorzaken als het voor een ander type accu wordt gebruikt.
- **Accugereedschap mag alleen in combinatie met een bepaald type accu's worden gebruikt.** Het gebruik van andere accu's kan brand veroorzaken.
- **Houd het accupak wanneer het niet gebruikt wordt, uit de buurt van metalen voorwerpen zoals paperclips, geldstukken, sleutels, spijkers, schroeven en andere metalen voorwerpen. Deze zouden een verbinding tussen de klemmen kunnen maken.** Kortsluiting van de klemmen van de accu kan brandwonden of brand veroorzaken.
- **Zorg dat u niet met accuvloeistof in aanraking komt als dit uit de accu is gelekt bij verkeerd gebruik. Mocht dit gebeuren, dan dient u de betreffende plekken overvloedig met helder water te spoelen. Raadpleeg ook een arts als er vloeistof in uw ogen is gekomen.** De uit een accu gestoten vloeistof kan irritaties of brandwonden veroorzaken.

Nederlands

■ ONDERHOUD

Eventuele reparaties mogen alleen door een bekwame vakman worden uitgevoerd met gebruik van originele reservedelen. Zo kunt u uw elektrisch apparaat veilig gebruiken.

LEES ALLE VEILIGHEIDSVOORSCHRIFTEN VOORDAT U DIT APPARAAT GAAT GEBRUIKEN

- Lees aandachtig alle veiligheidsvoorschriften. Leer de toepassingen van het apparaat en de werking ervan kennen.
- Gebruik het apparaat nooit wanneer u vermoeid bent, ziek bent, onder invloed bent van drank of drugs, of wanneer u medicijnen gebruikt.
- Controleer de goede staat van het apparaat voordat u het gaat gebruiken. Vervang eventueel beschadigde onderdelen. Kijk of er geen vloeistof uit de accu loopt.
- Gebruik elektrische apparaten nooit in een explosieve atmosfeer, bijvoorbeeld in de buurt van ontvlambare vloeistoffen, van gassen of van stofdeeltjes.
- Controleer of alle bevestigingen en beschermkappen geïnstalleerd zijn en goed vast zitten. Vervang het snoeiblad of ander onderdeel altijd als dat ingescheurd, ingekeeft of beschadigd is. Controleer of het snoeiblad op de juiste wijze is geïnstalleerd en stevig vastzit. Als u deze voorschriften niet in acht neemt, bestaat er gevaar voor ernstig lichamenlijk letsel (voor uzelf als gebruiker en voor eventuele omstanders) en het risico dat het apparaat beschadigd raakt.
- Gebruik het juiste gereedschap. Gebruik het apparaat uitsluitend voor de toepassing waarvoor het bestemd is.
- Gebruik een apparaat niet als u het niet meer met de schakelaar aan en uit kunt zetten. Een apparaat dat niet meer op de normale manier aan- en uitgezet kan worden, is gevaarlijk en moet absoluut worden gerepareerd.
- Maak de plek waar u gaat werken eerst vrij van obstakels. Verwijder snoeren, draden, kabels, touw en eventuele andere voorwerpen die door het snoeiblad zouden kunnen worden meegenomen.
- Houd kinderen, omstanders en huisdieren uit de buurt van de plaats waar gewerkt wordt. Houd kinderen, omstanders en huisdieren op een afstand van minstens 15 m omdat er voorwerpen tijdens het maaien kunnen worden weggeslingerd. Het verdient aanbeveling dat omstanders veiligheidsbrillen dragen. Zet het apparaat onmiddellijk stop als iemand te dichtbij komt terwijl u bezig bent.
- Stel het apparaat niet bloot aan regen of vochtigheid om het risico van elektrische schokken te vermijden.
- Gebruik het apparaat niet met vochtige handen.

- Dit apparaat mag niet worden gebruikt door kinderen onder de 15 jaar of door personen zonder ervaring.
- Draag altijd een volledige beschermende uitrusting (veiligheidsbril, kleding en schoeisel) om gevaar voor ernstig lichamenlijk letsel te beperken.
- Draag een gelaatsmasker of een stofmasker bij werkzaamheden waarbij stofdeeltjes vrijkomen.
- Draag geen wijde kleding of sieraden die in de bewegende delen beklemd kunnen raken. Wij raden aan om werkhandschoenen, schoenen met antislipzolen en een lange broek te dragen bij werk buitenshuis.
- Als u lang haar hebt, bescherm dit dan door het boven uw schouderniveau op te binden zodat het niet in de ventilatiegulleven of in de bewegende delen kan worden getrokken.
- Zorg dat de beschermkoker over het snoeiblad zit als u het apparaat vervoert of opbergt.
- Let op wat er zich om u heen afspeelt en blijf waakzaam: het lawaai van het apparaat kan andere geluiden overstemmen.
- Maak er een gewoonte van om te controleren of u alle stelsleutels uit het gereedschap hebt gehaald voordat u het in werking stelt.
- Controleer altijd of de handgrepen en beschermingen aanwezig zijn en stevig vastzitten voordat u het apparaat gaat gebruiken.
- Gebruik het apparaat nooit als er onderdelen ontbreken of als er niet-originele onderdelen of accessoires zijn geïnstalleerd.

AANWIJZINGEN VOOR HET GEBRUIK VAN DE HEGGEN-/GRASSCHAAR

- Vervoer het apparaat nooit met uw vinger bovenop de schakelaar om te voorkomen dat het ongewild vanzelf start.
- Blijf waakzaam en kijk naar wat u doet. Gebruik uw gezonde verstand als u dit apparaat gebruikt.
- Draag een lange broek van dikke stof, veiligheidsschoeisel met antislipzolen en handschoenen. Draag geen korte broek of sandalen en werk nooit blootsvoets met uw grasschaar.
- Gebruik dit apparaat niet op plaatsen waar u geen goed zicht hebt. Zorg dat uw werkplek goed verlicht is (met daglicht of kunstlicht).
- Zorg dat u altijd uw evenwicht kunt bewaren en gebruik het apparaat niet op een onstabiele ondergrond. Ga altijd stevig op uw benen staan en reik niet te ver weg met uw arm. Gebruik dit apparaat niet op een ladder.
- Gereedschap mag u niet overbelasten. Het apparaat zal veiliger en zekerder werken als u het gebruikt op het toerental waarvoor het ontworpen is.
- Laat de drukschakelaar los, wacht tot de motor geheel

Nederlands

stilstaat en verwijder daarna de accu voordat u het apparaat gaat reinigen, repareren of afstellen.

- Gebruik de grasschaar alleen om gras te knippen of om dunne planten te snoeien. Gebruik de heggenschaar uitsluitend om hekken, struiken of heesters te snoeien. Gebruik het apparaat niet voor andere doeleinden.
- Controleer of het blad nergens mee in aanraking is voordat u het apparaat inschakelt. Als de heggenschaar/grasschaar een obstakel raakt of als het blad wordt geblokkeerd, stop het apparaat dan onmiddellijk, verwijder de accu en controleer of geen onderdelen beschadigd zijn. Gebruik het apparaat niet meer totdat de noodzakelijke reparaties zijn uitgevoerd. Gebruik het apparaat niet als bepaalde onderdelen niet goed meer bevestigd zijn of beschadigd zijn.
- Kijk goed naar wat u doet. Gebruik uw gezonde verstand.
- Houd uw gereedschap in goede staat van werking. Zorg ervoor dat het blad niet bevuild is en goed scherp is, zodat het apparaat naar behoren kan werken en veilig kan worden gebruikt. Smeer de accessoires en vervang ze volgens de voorschriften. Zorg dat de handgrepen altijd droog en schoon zijn en geen sporen van olie of vet vertonen.
- Kijk of er geen onderdelen zijn beschadigd. Controleer, voordat u het apparaat opnieuw gebruikt, of een eventueel beschadigd onderdeel kan blijven werken of zijn functie kan blijven vervullen. Controleer de uitlijning van de bewegende delen. Kijk of er geen onderdelen zijn gebroken. Controleer de montage en alle andere elementen die de goede werking van het gereedschap kunnen beïnvloeden. Wanneer een beschermkap of ander onderdeel beschadigd is, mag dit alleen door een erkend servicecentrum worden gerepareerd of vervangen, tenzij anders vermeld in deze gebruikershandleiding.
- Houd uw handen weg bij het snoeiblads om gevaar voor lichamenlijk letsel te beperken. Doe geen pogingen om afgeknipt materiaal weg te trekken en probeer niet om het te knippen materiaal vast te houden als het snoeiblads beweegt. Zorg dat u eerst de accu verwijdert en de drukschakelaar loslaat voordat u iets probeert weg te halen dat in het snoeiblads is komen vast te zitten. Zorg dat u het apparaat niet beetpakt aan het snoeiblads.



LET OP

Door inertie beweegt het zaagblad nog enkele ogenblikken na uitschakeling van het apparaat.

- Houd uw handen, gezicht en voeten uit de buurt van de bewegende onderdelen. Probeer het blad niet aan te raken of te stoppen wanneer het in beweging is.

- Zet altijd de motor stop als u niet aan het maaien bent of als u zich verplaatst van de ene plek naar de andere plek.
- Zorg dat er zich geen afsnijdsel of andere stoffen ophopen in het apparaat. Deze zouden het blad kunnen gaan blokkeren.
- Berg uw apparaat op een droge plaats op, hoog boven de grond of achter slot en grendel om onbevoegd gebruik of beschadiging te voorkomen. Zorg dat uw apparaat buiten het bereik van kinderen en onervaren personen wordt opgeborgen.
- Plaats de bladbeschermer over het blad als u het apparaat niet gebruikt.
- Dompel het apparaat nooit in water of enige andere vloeistof en spuit het niet af. Zorg ervoor dat de handgrepen altijd droog en schoon blijven, zonder afsnijdsel. Reinig het apparaat na elk gebruik. Lees de voorschriften in de sectie "Opbergen".
- Zorg dat u het apparaat goed vastzet voordat u het gaat vervoeren.
- Bewaar deze voorschriften zorgvuldig. Sla ze regelmatig op en gebruik ze om eventuele andere gebruikers op de hoogte te stellen. Als u dit apparaat uitleent, geef er dan ook deze gebruikershandleiding bij.

ONDERHOUD

- Reparaties mogen alleen door vakbekwame personen worden uitgevoerd. Er bestaat gevaar voor ernstig lichamenlijk letsel of beschadiging van het apparaat als onderhoud of reparatiewerk door onbekwame personen wordt uitgevoerd.
- Gebruik voor reparaties uitsluitend originele reserveonderdelen. Houd u aan de voorschriften uit het hoofdstuk "Onderhoud en reparaties" van deze handleiding. Zo voorkomt u het risico van elektrische schokken, ernstig lichamenlijk letsel of het risico dat het apparaat beschadigd raakt. Niet naleving van dit voorschrift maakt dat uw garantie zijn geldigheid verliest.

SPECIFIEKE VEILIGHEIDSVOORSCHRIFTEN VOOR APPARATEN ZONDER SNOER

- Controleer of de schakelaar op UIT staat of vergrendeld is voordat u het apparaat op de stroom aansluit. U kunt ongelukken veroorzaken als u een accupak in een apparaat steekt dat op AAN staat.
- Laad het accupak van uw apparaat alleen op met behulp van de lader die door de fabrikant is aangegeven. Een laadapparaat dat voor een bepaald type accu bedoeld is, kan brand veroorzaken als het voor een ander type accu wordt gebruikt.
- Accugereedschap mag alleen in combinatie met een bepaald type accu's worden gebruikt. Het gebruik van

Nederlands

andere accu's kan brand veroorzaken.

- Houd de accu, wanneer deze niet gebruikt wordt, uit de buurt van metalen voorwerpen zoals paperclips, geldstukken, sleutels, spijkers, schroeven en andere metalen voorwerpen die verbinding tussen de klemmen zouden kunnen maken, wat brandwonden of brand zou kunnen veroorzaken. Kortsluiting van de klemmen van de accu kan brandwonden of brand veroorzaken.
- Zorg dat u niet met accuvloeistof in aanraking komt als dit uit de accu is gelekt bij verkeerd gebruik. Mocht dit gebeuren, dan dient u de betreffende plekken overvloedig met helder water te spoelen. Raadpleeg ook een arts als er vloeistof in uw ogen is gekomen. De uit een accu gestoten vloeistof kan irritaties of brandwonden veroorzaken.



WAARSCHUWING

Als er een onderdeel ontbreekt, gebruik het apparaat dan niet voordat u beschikt over dat ontbrekende onderdeel. Niet-naleving van dit voorschrift kan ernstig lichamelijk letsel veroorzaken.

BEWAAR DEZE HANDLEIDING. SLA DE HANDLEIDING REGELMATIG OP EN GEBRUIK DE HANDLEIDING OM EVENTUELE ANDERE GEBRUIKERS OP DE HOOGTE TE STELLEN. ALS U DIT APPARAAT UITLEENT, GEEF ER DAN OOK DEZE GEBRUIKERSHANDLEIDING BIJ.

PRODUCTGEGEVENS

Motor 18 V
 Toerental bij nullast1.200 t.p.m.
 Lengte van het snoeiblad van de heggenschaar
200 mm
 Lengte van het snoeiblad van de grasschaar.....100 mm
 Gewicht (incl. accu)
 met het snoeiblad van de grasschaar.....1,75 kg
 met het snoeiblad van de heggenschaar2,1 kg
 Accupak (niet bijgeleverd) BPP-1817M
/ BPP-1815M / BPP-1817MG / ABP1801
/ ABP1802 / BPL-1820 / BPL-1820G
 Laadapparaat (niet bijgeleverd) BC-1800
/ BC-1800M / BC-1815S / BC-1815SMG
/ ACR1800 / BCL-1800 / BCL-1800G

VERKLARING

Afb. 1

- A. HANDGREEP
- B. ONTGRENDELKNOP VAN DE DRUKSCHAKELAAR

- C. DRUKSCHAKELAAR
- D. SNOEIBLAD VAN DE HEGGENSCHAAR
- E. BESCHERMKOKER VAN HET SNOEIBLAD VAN DE HEGGENSCHAAR
- F. BESCHERMHOES VAN HET SNOEIBLAD VAN DE GRASSCHAAR
- G. SNOEIBLAD VAN DE GRASSCHAAR

Afb. 2

- A. ACCUPAK
- B. VERGRENDELLIPPEN

Afb. 3

- A. ONTGRENDELKNOP VAN DE DRUKSCHAKELAAR
- B. DRUKSCHAKELAAR

Afb. 5

- A. SNOEIBLAD VAN DE HEGGENSCHAAR
- B. SNOEIBLAD VAN DE GRASSCHAAR
- C. SNELKLEM VAN HET SNOEIBLAD
- D. PEN

GEBRUIK

ACCUPAK (NIET BIJGELEVERD) INZETTEN

- Steek het accupak in het apparaat en let er daarbij op dat de groeven van het accupak precies over de ribbels komen van de accuhouder van het apparaat (afb. 2).
- Zorg dat de vergrendellippen aan beide zijden van het accupak goed naar binnen gaan en dat het accupak goed vast zit voordat u het apparaat gaat gebruiken.

ACCUPAK (NIET BIJGELEVERD) VERWIJDEREN

- Kijk aan weerskanten van de accu waar de vergrendellippen zitten en druk daarop om het accupak los te koppelen (afb. 2).
- Haal het accupak uit het apparaat.



LET OP

Op het moment dat u het accupak in het apparaat steekt, moet u ervoor zorgen dat de ribbels van de accu precies uitgelijnd zijn met de groeven van het apparaat en dat de vergrendellippen goed ingestoken worden. U zou inwendige onderdelen kunnen beschadigen als u de accu verkeerd in de houder zet.

HEGGEN-/GRASSCHAAR AANZETTEN

- Haal de bescherming van het snoeiblad.
- Druk op de ontgrendelknop van de drukschakelaar en houd de knop ingedrukt (afb. 3).
- Druk op de drukschakelaar om de heggen-/grasschaar aan te zetten. U kunt nu de ontgrendelknop loslaten.

Nederlands

HEGGEN-/GRASSCHAAR UITZETTEN

- Laat u de drukschakelaar los om het apparaat uit te zetten.
- Zodra u de drukschakelaar loslaat, zal de ontgrendelknop weer automatisch de drukschakelaar gaan blokkeren.

GEbruIKSTIPS

- Voordat de heggen-/grasschaar aanzet, dient u het apparaat zo vast te pakken dat het niet naar u zelf toe is gericht. Gebruik de heggen-/grasschaar altijd volgens de aanwijzingen van deze gebruikshandleiding.
- Knip het gras niet te dicht bij vuile grond of een zand- of kiezelstenenoppervlak. Hierdoor zou het snoeiblad bot kunnen worden en zouden de prestaties van het apparaat achteruit kunnen gaan.
- Forceer het apparaat niet als u probeert in een dichte begroeiing te knippen. Als het snoeiblad geblokkeerd raakt, stopt u eerst de motor en wacht u tot het snoeiblad stilstaat. Dan verwijdert u het accupak. Pas daarna gaat u proberen om de geblokkeerde elementen uit het snoeiblad te halen.

MANIER VAN VASTHOUDEN VAN DE HEGGEN-/GRASSCHAAR



WAARSCHUWING

Draag geschikte kleding om het risico van lichamelijk letsel te vermijden. Draag geen wijde kleding of sieraden die in de bewegende delen beklemd kunnen raken. Draag altijd oogbeschermers als u het apparaat gebruikt. Draag ook een lange broek van dikke stof, laarzen en handschoenen. Draag geen korte broek of sandalen en werk nooit blootsvoets met uw grasschaar.

- Houd het apparaat aan de handgreep vast, het snoeiblad mag in géén geval naar u zelf toe zijn gericht (afb. 4).

BEDIENING VAN DE GRASSCHAAR

- Gebruik de grasschaar voor de fijne afwerking zoals voor het knippen van gras rondom bomen, aan de rand van paden, de kanten van perken, enz. Houd het apparaat zo vast dat het snoeiblad evenwijdig aan de grond is. Zet het apparaat aan en beweeg het daarna naar het gras dat u wilt knippen (afb. 4).



GEVAAR

Als het snoeiblad in aanraking komt met een elektriciteitsdraad of snoer, **RAAK HET SNOEIBLAD DAN NIET AAN!** HET SNOEIBLAD KAN ONDER STROOM KOMEN STAAN, WAT UITERST GEVAARLIJK IS.

Houd het apparaat alleen vast bij de handgreep die geïsoleerd is en leg het apparaat voorzichtig ver van u weg. Sluit eerst de stroom af die op de doorgeknipte draad of kabel staat voordat u de draad uit de tanden van het snoeiblad verwijdert. Niet naleving van dit voorschrift kan ernstig lichamelijk letsel of zelfs de dood veroorzaken.



WAARSCHUWING

Maak de plek waar u gaat werken eerst vrij van obstakels. Verwijder alle voorwerpen, zoals kabels, elektriciteitsdraden of metaaldraden, die in de tanden van het snoeiblad kunnen raken, wat ernstig lichamelijk letsel tot gevolg kan hebben.



WAARSCHUWING

Gebruik geen oplosmiddelen om kunststof onderdelen te reinigen. De meeste kunststoffen zouden beschadigd kunnen raken door de in de handel zijnde oplosmiddelen.

Gebruik een schone doek om vervuiling, stof, olie, vet e.d. van het apparaat af te vegen. Gebruik uitsluitend originele Ryobi onderdelen als u onderdelen vervangt. Het gebruik van andere onderdelen kan gevaar opleveren of het product beschadigen.



LET OP

Kunststof onderdelen mogen nooit in aanraking komen met remvloeistof, benzine, petroleumproducten, kruipolie en dergelijke. Deze chemicaliën bevatten namelijk stoffen die kunststof kunnen beschadigen, verzwakken of aantasten.

ONDERHOUD EN REPARATIES

SNOEIBLAD ONDERHOUDEN

- Smeer het apparaat na elk gebruik.
- Controleer regelmatig in hoeverre de tanden versleten zijn en zorg dat ze niet beschadigd zijn.
- Gebruik altijd een origineel snoeiblad bij vervanging.

TANDEN VAN HET SNOEIBLAD SMEREN

- Verwijder het accupak.
- Voor betere prestaties en om de levensduur van het snoeiblad te verlengen, dient u het blad voor en na

Nederlands

elke snoeibeurt te smeren. Verwijder de accu en leg het apparaat op een vlakke ondergrond voordat u het blad gaat smeren. Gebruik voor het smeren een lichte motorolie en breng de olie langs de bovenrand van het snoeiblad aan.

- Het kan noodzakelijk blijken dat u het snoeiblad zelfs tijdens het werk moet smeren. Zet in dit geval het apparaat uit, verwijder het accupak en smeer het snoeiblad. Zodra het blad is gesmeerd, kunt u doorgaan met uw werk. Breng nooit smeerolie aan als het apparaat aanstaat.

HEGGEN-/GRASSCHAAR SMEREN

Alle lagers van deze machine zijn met een hoeveelheid hoogwaardig smeermiddel gesmeerd die bij normaal gebruik voldoende is voor de hele levensduur van deze machine.

Extra smering is daarom niet noodzakelijk.



WAARSCHUWING

Probeer niet om wijzigingen aan te brengen aan dit apparaat of om een accessoire te monteren dat niet in deze handleiding wordt aanbevolen. Dergelijke aanpassingen of wijzigingen vallen onder verkeerd gebruik en kunnen gevaarlijke situaties teweegbrengen die ernstig lichamenteel letsel kunnen veroorzaken.



WAARSCHUWING

Controleer het apparaat regelmatig om na te gaan of er niets gebroken is en of alle onderdelen nog stevig vastzitten. Zorg dat alle schroeven en andere bevestigingselementen goed zijn aangedraaid om het gevaar voor ernstig lichamenteel letsel te beperken.

HEGGEN-/GRASSCHAAR REINIGEN

- Verwijder het accupak.



WAARSCHUWING

Om ernstig lichamenteel letsel te voorkomen dient u altijd eerst de accu te verwijderen voordat u het apparaat gaat repareren of reinigen of iets van het apparaat gaat losmaken.

- Reinig het apparaat met behulp van een doek die met een mild reinigingsmiddel is bevochtigd.
- Gebruik geen sterk reinigingsmiddel om de ombouw of de handgreep te reinigen - deze elementen zijn van kunststof. Ze zouden kunnen worden beschadigd door bepaalde aromatische oliën zoals pijnolie of citroenolie of door oplosmiddelen zoals kerosine.
- Opgelet: vocht kan de oorzaak zijn van elektrische schokken. Veeg elk spoor van vochtigheid af met een

zachte droge doek.

- Gebruik een borsteltje of de luchtstraal van een kleine stofzuiger om de ventilatieopeningen te reinigen van de ombouw van het accupak en van de motorbehuizing.
- Zorg ervoor dat de ventilatiegleuven nooit verstopt raken.

HEGGEN-/GRASSCHAAR OPBERGEN

- Maak het apparaat zorgvuldig schoon voordat u het opbergt. Bewaar het apparaat op een droge, goed ventilerende plaats, buiten bereik van kinderen. Berg het apparaat niet op in de buurt van corrosieve stoffen zoals chemicaliën voor de tuin of strooizout.
- Breng altijd de juiste beschermer aan op het snoeiblad voordat u het apparaat wegbergt.
- Bewaar en laad het accupak op een koele plaats. Temperaturen die hoger of lager zijn dan de normale omgevingstemperatuur verkorten de levensduur van een accupak.
- Berg een accupak nooit in leeggelopen toestand op. Wacht na gebruik van het apparaat tot de accu is afgekoeld en laad de accu dan onmiddellijk op.
- Alle accu's verliezen na verloop van tijd hun laadcapaciteit. Hoe hoger de temperatuur, des te sneller verliest een accu zijn laadcapaciteit. Als u het apparaat voor lagere tijd niet gebruikt, moet u het accupak wel elke maand of twee maanden opladen. Zo verlengt u de levensduur van het accupak.

AFDANKING

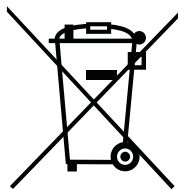

Zet afgedankte elektrische apparaten niet bij het huishoudelijke afval. Laat deze recycleren in een recyclingcentrum. Neem contact op met de autoriteiten of met uw leverancier om te weten wat de beste recyclingprocedure is.

ALLMÄNNA SÄKERHETSFORESKRIFTER



VARNING

Detta verktyg fungerar med ett ONE+ batteri. Vid användning av batteridrivna elektriska verktyg gäller det att följa de grundläggande säkerhetsföreskrifterna för att reducera riskerna för brand, kroppsskador och läckor från batteriet.



Läs denna bruksanvisning och följ varningarna och säkerhetsföreskrifterna.



Använd säkerhetsglasögon och öronskydd.



Använd inte verktyget när det regnar!



Ha skyddande kläder och stövlar.



Använd tjocka och slirsäkra arbetshandskar.



Håll besökare på minst 15 m avstånd från arbetsområdet.



Rör aldrig vid bladet, för att minska riskerna för skador.



Varsamhet! Bladet fortsätter att röra sig några sekunder efter att motorn stängts av.



VARNING

Läs noga alla varningar och alla instruktioner. Underlåtenhet att respektera dessa föreskrifter kan leda till olyckor som brand, elektriska stötar och/eller allvarliga kroppsskador.

- **Spara dessa varningar och instruktioner för senare behov.**

Termen "elektriskt verktyg" som används i nedanstående säkerhetsföreskrifter används både om elektriska verktyg som ansluts till nätet och om sladdlösa elektriska verktyg.

ARBETSMILJÖ

- **Se till att arbetsutrymmet är rent och har en tillräcklig belysning.** Belamrade och mörka utrymmen gynnar olyckor.
- **Använd inte elektriska verktyg i explosiv miljö, t. ex. i närheten av lättantändliga vätskor, gaser eller damm.** Gnistor från elektriska verktyg kan sätta eld på dem eller få dem att explodera.

- **Håll barn, besökare och husdjur på avstånd när du använder ett elektriskt verktyg.** De kan störa dig och få dig att förlora kontrollen över verktyget.

ELEKTRISK SÄKERHET

- **Det elektriska verktygets stickkontakt skall vara anpassad till strömuttaget. Gör aldrig några ingrepp på stickkontakten. Använd aldrig en adapter med jordade elektriska verktyg.** Du minskar därmed riskerna för elektriska stötar.
- **Undvik all kontakt med jordade ytor (som t. ex. rör, värmeelement, pisar, kylskåp, etc.)** Riskerna för elektriska stötar ökar, om någon kroppsdel är i kontakt med jordade ytor eller med jordförbindelsen.
- **Utsätt inte ditt verktyg för regn eller fukt.** Riskerna för elektriska stötar ökar, om vatten tränger in i ett elektriskt verktyg.
- **Se till att nätsladden alltid är i gott skick. Håll inte i verktyget i sladden och dra inte i verktyget eller i sladden för att koppla ur det. Håll nätsladden på avstånd från värmekällor, olja, vassa föremål och rörliga delar.** Riskerna för elektriska stötar ökar om nätsladden är skadad eller tilltrasslad.
- **Vid arbete utomhus skall du använda endast förlängningssladdar avsedda för utomhusanvändning.** Du minskar därmed riskerna för elektriska stötar.
- **Om du är absolut tvungen att använda ditt verktyg i en fuktig omgivning, anslut det till ett eluttag som skyddas av en brytare för differentialström (RDD).** Användning av en RDD-anordning begränsar riskerna för elektriska stötar.

Anmärkning: uttrycket „brytare för differentialström (RDD)“ kan ersättas med termen „jordläckagebrytare“.

PERSONLIG SÄKERHET

- **Var vaksam. Titta på vad du gör och använd ditt sunda förnuft när du använder ett elektriskt verktyg. Använd inte verktyget om du är trött, påverkad av alkohol eller droger eller om du tar mediciner.** Glöm inte att om du är ouppmärksam bara bråkdelen av en sekund kan du skada dig allvarigt.
- **Använd en skyddsutrustning. Skydda alltid ögonen.** Beroende på arbetsförhållandena bör du även använda en skyddsmask mot damm, halksäkra skor, en skyddshjälm eller hörselskydd för att undvika risker för allvarliga kroppsskador.
- **Undvik oavsiktlig igångsättning. Kontrollera att strömbrytaren är ställd på "av" innan du ansluter verktyget till ett uttag och/eller lägger i batteriet, liksom då du tar eller transporterar verktyget.** För att undvika risker för olyckor skall du inte bära omkring verktyget med fingret på strömbrytaren och

Svenska

inte ansluta det om strömbrytaren är i påslaget läge.

- **Plocka bort spännnycklarna innan du sätter i gång verktyget.** En spännnyckel som är fäst i en rörlig del av verktyget kan förorsaka allvarliga kroppsskador.
- **Sträck inte ut armen för långt. Stå stadigt på benen.** En stabil arbetsposition gör att man bättre kan kontrollera sitt verktyg, om någonting oförutsett händer.
- **Använd lämpliga kläder. Ha inte lösa kläder eller smycken. Håll även håret, kläderna och handskarna på avstånd från rörliga delar.** Lösa kläder, smycken och långt hår kan fastna i rörliga delar.
- **Om verktyget levereras med en anordning som suger upp damm, skall du se till att den monteras och används på rätt sätt.** Du minskar därmed riskerna för olyckor.

ANVÄNDNING OCH UNDERHÅLL AV ELEKTRISKA VERKTYG

- **Kör inte verktyget för hårt. Använd ett verktyg som är anpassat till det arbete du vill utföra.** Verktyget är effektivare och säkrare om det används med den hastighet som det är konstruerat för.
- **Använd inte ett elektriskt verktyg, om det inte går att sätta i gång det och stoppa det med strömbrytaren.** Ett verktyg som inte kan sättas på och stängas av korrekt är farligt och måste absolut repareras.
- **Koppla ur verktyget eller ta ut batteriet ur verktyget innan du utför inställningar, byter tillbehör eller ställer undan verktyget för förvaring.** Du minskar då riskerna för oläglig igångsättning av verktyget.
- **Förvara elektriska verktyg utom räckhåll för barn.** Låt inte personer som inte känner till verktyget eller inte har tagit del av dessa säkerhetsföreskrifter använda det. Elektriska verktyg är farliga i händerna på ovana personer.
- **Sköt väl om dina verktyg. Kontrollera de rörliga delarnas inställning. Kontrollera att ingen del är skadad. Kontrollera monteringen och alla andra delar som kan påverka verktygets funktion. Om någon del är skadad, låt reparera verktyget innan du använder det.** Många olyckor beror på en slarvig skötsel av verktygen.
- **Kom ihåg att hålla verktygen rena och vässade.** Ett väl slipat och rent skärverktyg riskerar mindre att blockeras och du kan då kontrollera det bättre.
- **Följ dessa säkerhetsföreskrifter då du använder verktyget, tillbehör, bits, etc., med hänsyn till verktygets speciella egenskaper, arbetsområde och det arbete som skall utföras.** Använd ditt elektriska verktyg endast för arbeten till vilka det är

anpassat, för att undvika farliga situationer.

VIKTIGA SÄKERHETSFÖRESKRIFTER FÖR SLADDLÖSA VERKTYG

- **Ladda upp batteriet i ditt verktyg endast med en laddare som anges av fabrikanten.** En laddare som är anpassad till en viss typ av batteri kan förorsaka brand, om den används med batterier av en annan typ.
- **Endast en särskild typ av batteri får användas med ett sladdlöst verktyg.** Användning av andra slags batterier kan förorsaka brand.
- **Då batteriet inte används ska det hållas på avstånd från metallföremål som t. ex. gem, mynt, nycklar, skruvar, spikar eller andra föremål som kan förbinda kontakter sinsemellan.** Kortslutning av batteripolerna kan förorsaka brännskador eller brand.
- **Undvik all kontakt med batterivätska, i händelse av läcka från batteriet p.g.a. en felaktig användning. Om detta ändå händer, skölj omedelbart det berörda området med en stor mängd rent vatten. Om du får vätska i ögonen, sök även läkarhjälp.** Vätska som strömmar ut ur ett batteri kan förorsaka irritationer eller brännskador.

UNDERHÅLL

- **Alla reparationer måste utföras av en kompetent tekniker, som använder endast ursprungliga reservdelar.** Du kan då använda ditt elektriska verktyg i all trygghet.

LÄS ALLA SÄKERHETSFÖRESKRIFTER INNAN DU ANVÄNDER VERKTYGET.

- **Läs noggrant alla säkerhetsföreskrifter.** Bekanta dig med verktygets tillämpningar och ta reda på hur det fungerar.
- **Använd inte verktyget om du är trött eller sjuk, påverkad av alkohol eller droger eller om du tar mediciner.**
- **Kontrollera verktygets skick innan du använder det. Byt ut skadade delar. Kontrollera att batterivätska inte läcker ut.**
- **Använd inte elektriska verktyg i explosiv miljö, t. ex. i närheten av lättantändliga vätskor, gaser eller damm.**
- **Kontrollera att alla fästen och skydd är monterade och stadigt åtdragna. Byt ut blad eller andra delar som är spruckna, kantstötta eller skadade. Kontrollera att bladet är rätt monterat och stadigt fäst. Underlåtenhet att följa dessa föreskrifter leder till risker för allvarliga kroppsskador för användaren och andra personer samt till risker för skador på verktyget.**
- **Använd lämpligt verktyg. Använd ditt verktyg endast för det ändamål det är avsett för.**

Svenska

- Använd inte verktyget om det inte går att sätta i gång det och stoppa det med strömbrytaren. Ett verktyg som inte kan sättas på och stängas av korrekt är farligt och måste absolut repareras.
- Ståda upp i arbetsområdet innan du använder verktyget. Ta bort sladdar, elledning, kablar, snören och andra föremål som kan fastna i bladet.
- Barn, besökare och husdjur måste hållas på avstånd från arbetsområdet. Håll barn, besökare och husdjur på minst 15 m avstånd, för olika föremål kunde slungas ut under arbetet. Vi rekommenderar att även besökare använder skyddsglasögon. Om en person kommer i närheten medan du arbetar bör du omedelbart stanna verktyget.
- För att undvika risker för elstöt bör du inte utsätta verktyget för regn eller fukt.
- Använd inte verktyget om du har våta händer.
- Verktyget får inte användas av barn under 15 år eller oerfarna personer.
- För att undvika risker för allvarliga kroppsskador bör du använda en fullständig skyddsutrustning (glasögon, skyddande kläder och skor), då du arbetar med verktyget.
- Använd en hel ansiktsmask eller en mask som skyddar mot damm, om arbetet alstrar mycket damm.
- Använd inte lösa kläder eller smycken som kan fångas upp av maskindelar i rörelse. Vi rekommenderar användning av arbetshandskar och halksäkra skor vid arbete utomhus.
- Om du har långt hår bör du se till att binda upp och täcka över det för att hindra att det fastnar i ventilationsöppningar eller rörliga delar.
- När du transporterar eller ställer undan verktyget bör du se till att skyddskåpan finns på bladet.
- Var alltid medveten om det som finns omkring dig och var mycket vaksam: bullret från redskapet då det är i gång kan överrösta andra buller.
- Ta för vana att kontrollera att spännycklarna har plockats bort från verktyget innan det sätts i drift.
- Försäkra dig om att handtagen och skyddskåporna verkligen sitter på plats innan du använder verktyget.
- Använd aldrig verktyget om vissa delar saknas, eller om delar eller tillbehör monterats som inte är originaldelar.

FÖRESKRIFTER VID ANVÄNDNING AV BUSK- OCH GRÄSSAXEN

- Flytta inte på verktyget med fingret på strömbrytaren, för att undvika risker för oavsiktlig igångsättning.
- Var vaksam och titta på det du gör. Använd sunt förnuft då du arbetar med verktyget.
- Använd ett par tjocka långbyxor, slirsäkra säkerhetsskor och handskar. Använd inte shorts eller sandaler och arbeta inte med verktyget barfota.

- Använd inte detta verktyg på en plats med dålig belysning. Se till att arbetsområdet är tillräckligt ljus (dagsljus eller konstgjord belysning).
- Se till att du alltid håller balansen och använd inte verktyget på ett ostadigt underlag. Stå stadigt på båda benen och sträck inte ut armen för långt. Använd inte verktyget på en stege.
- Kör inte verktyget för hårt. Verktyget är effektivare och säkrare om det körs med den hastighet som det är konstruerat för.
- Släpp säkerhetsströmbrytaren, vänta tills motorn stannat helt och ta ur batteriet innan du rengör eller reparerar verktyget eller utför inställningar.
- Använd trimsaxen endast för att klippa gräs och mindre växter. Använd busksaxen bara för att klippa häckar och buskar. Använd inte verktyget för andra ändamål.
- Innan du sätter i gång verktyget bör du kontrollera att bladet inte kan stöta på hinder. Om busk- och grässaxen stöter mot ett hinder eller om ett föremål fastnar i bladet, stanna verktyget omedelbart, ta ur batteriet och kontrollera att ingen del har skadats. Använd inte verktyget innan du har utfört de nödvändiga reparationerna. Använd inte verktyget om det finns delar som inte är stadigt fastsatta eller som är skadade.
- Titta på vad du gör. Lita på ditt sunda förnuft.
- Sköt väl om dina verktyg. Se till att bladet är rent och välslipat, så att verktyget är effektivt och kan användas i all trygghet. Smörj in och byt ut tillbehören enligt anvisningarna. Se till att handtagen alltid hålls torra och rena och inte uppvisar några spår av olja eller fett.
- Kontrollera att ingen del är skadad. Innan du fortsätter att använda verktyget, försäkra dig om att en skadad del eller ett skadat tillbehör är funktionsdugligt och kan göra sitt arbete. Kontrollera de rörliga delarnas inställning. Kontrollera att ingen del är skadad. Kontrollera monteringen och alla andra delar som kan påverka verktygets funktion. En skadad skyddskåpa eller all annan skadad maskindel måste repareras eller bytas ut av en godkänd serviceverkstad, om inget annat anges i denna handbok.
- Håll händerna på avstånd från bladet, för att undvika risker för skador. Försök inte ta bort avskuret material eller hålla i material som skall klippas, medan bladet roterar. Kontrollera att batteriet har tagits bort och att strömbrytaren är uppläppt, innan du tar ut ett föremål som kilats fast i bladet. Greppa aldrig verktyget genom att hålla i bladet.



PÅMINNELSE

Bladet fortsätter att rotera av tröghetskraften en kort stund efter att verktyget stängts av.

Svenska

- Håll händerna, ansiktet och fötterna på avstånd från de rörliga delarna. Försök inte röra vid eller stoppa bladet medan det roterar.
- Stäng alltid av motorn då du inte arbetar eller då du förflyttar dig från ett arbetsområde till ett annat.
- Låt inte avskuret material eller andra ämnen hopa sig på verktyget. De skulle kunna blockera bladet.
- Förvara verktyget på en torr plats som finns högt upp eller bakom lås, för att undvika användning av utomstående eller skadegörelse. Se till att verktyget förvaras utom räckhåll för barn och oerfarna personer.
- Sätt tillbaka skyddskåpan på bladet då du inte använder verktyget.
- Doppa inte ner verktyget i vatten eller någon annan vätska och stänk inte ner det. Se till att handtagen alltid är torra och rena och utan avfall. Rengör verktyget efter varje användning. Se föreskrifterna i avsnittet "Förvaring".
- Tänk på att kila fast verktyget innan du transporterar det.
- Spara dessa instruktioner. Slå upp information i dem regelbundet och lämna även information till andra eventuella användare. Om du lånar ut verktyget ska du samtidigt låna denna bruksanvisning.

UNDERHÅLL

- Reparationerna bör utföras endast av en kompetent yrkesman. Underhåll eller reparationer som utförs av icke yrkeskunniga personer leder till risker för allvarliga kroppsskador eller skador på verktyget.
- Vid reparationer får endast ursprungliga reservdelar användas. Följ instruktionerna som ges i avsnittet "Underhåll och reparationer" i denna bruksanvisning. Du undviker då risker för elstöt, allvarliga kroppsskador och risker för skador på verktyget. Underlåtenhet att följa denna föreskrift leder till att garantirättigheterna går förlorade.

VIKTIGA SÄKERHETSFÖRESKRIFTER FÖR SLADDLÖSA VERKTYG

- Kontrollera att strömbrytaren är i läget „AV“ eller att den är låst innan du lägger i batteriet. Iläggning av ett batteri i ett påslaget verktyg kan försäkra olyckor.
- Ladda upp batteriet i ditt verktyg endast med den laddare som anges av fabrikanten. En laddare som är anpassad till en viss typ av batteri kan försäkra brand, om den används med batterier av en annan typ.
- Endast en särskild typ av batteri får användas med ett sladdlöst verktyg. Användning av andra slags batterier kan försäkra brand.
- Då batteriet inte används ska det hållas på avstånd från metallföremål som t. ex. gem, mynt, nycklar, spikar eller andra föremål som kan förbinda kontakter

sinsemellan, vilket kan försäkra brännskador eller brand. Kortslutning av batteripolerna kan försäkra brännskador eller brand.

- Undvik all kontakt med batterivätska, i händelse av läcka från batteriet p.g.a. en felaktig användning. Om detta ändå händer, skölj omedelbart det berörda området med en stor mängd rent vatten. Om du får vätska i ögonen, sök även läkarhjälp. Vätska som strömmar ut ur ett batteri kan försäkra irritationer eller brännskador.



VARNING

Om en del saknas, använd inte verktyget innan du ersatt den felande delen. Underlåtenhet att följa denna föreskrift kan försäkra allvarliga kroppsskador.

SPARA DESSA FÖRESKRIFTER. SLÅ UPP INFORMATION I DEM REGELBUNDET OCH LÄMNA ÄVEN INFORMATION TILL ANDRA EVENTUELLA ANVÄNDARE. Om du lånar ut verktyget ska du samtidigt låna denna bruksanvisning.

PRODUKTDATA

Motor	18 V
Tomgångshastighet	1200 var/min
Skärlängd på busksaxens blad	200 mm
Skärbredd på grässaxens blad	100 mm
Vikt (med batteri)	
med grässaxens blad	1,75 kg
med busksaxens blad	2,1 kg
Batteri (bifogas inte)	BPP-1817M / BPP-1815M
.....	/ BPP-1817MG / ABP1801
.....	/ ABP1802 / BPL-1820 / BPL-1820G
Laddare (bifogas inte)	BC-1800 / BC-1800M
.....	/ BC-1815S / BC-1815SMG
.....	/ ACR1800 / BCL-1800 / BCL-1800G

BESKRIVNING

Fig. 1

- HANDTAG
- KNAPP FÖR UPPLÄSNING AV AVTRYCKAREN
- AVTRYCKARE
- BUSKSAXENS BLAD
- SKYDDSHÖLJE FÖR BUSKSAXENS BLAD
- SKYDDSFODRAL FÖR GRÄSSAXENS BLAD
- GRÄSSAXENS BLAD

Fig. 2

- BATTERI

Svenska

B. LÅSTUNGOR

Fig. 3

- A. KNAPP FÖR UPPLÅSNING AV AVTRYCKAREN
B. AVTRYCKARE

Fig. 5

- A. BUSKSAXENS BLAD
B. GRÄSSAXENS BLAD
C. ANORDNING FÖR FASTSÄTTNING AV BLADET
D. TAPP

ANVÄNDNING

INSTALLATION AV BATTERIET (EJ BIFOGAT)

- För in batteriet i verktyget och placera upphöjningarna på batteriet i linje med spåren i verktygets batterihållare (fig. 2).
- Kontrollera att låstungorna på sidorna av batteriet griper in korrekt och att batteriet sitter stadigt fast, innan du börjar använda verktyget.

BORTTAGNING AV BATTERIET (EJ BIFOGAT)

- Lokalisera låstungorna på båda sidorna av batteriet och tryck in dem för att kunna ta ur batteriet (fig. 2).
- Ta ut batteriet ur verktyget.



PÅMINNELSE

Vid iläggning av batteriet i verktyget bör du försäkra dig om att upphöjningarna på batteriet kommer i linje med spåren i verktyget och att låstungorna griper in korrekt. En felaktig iläggning av batteriet kan annars skada de interna komponenterna.

STARTA BUSK- OCH GRÄSSAXEN

- Ta bort skyddskåpan.
- Tryck på låsknappen för avtryckaren och håll den intryckt (fig. 3).
- Tryck på avtryckaren för att sätta i gång busk- och grässaxen. Du kan då släppa upp knappen för upplåsning.

STANNA BUSK- OCH GRÄSSAXEN

- Frigör avtryckaren för att stanna verktyget.
- När du släpper upp avtryckaren låses denna automatiskt av knappen för upplåsning av avtryckaren.

RÅD BETRÄFFANDE ANVÄNDNING

- Innan du sätter i gång busk- och grässaxen bör du hålla i verktyget så att bladet inte är riktat mot dig. Använd alltid din busk- och grässax enligt de

instruktioner som ges i denna användarmanual.

- Klipp aldrig gräset jäms med marken i smutsig terräng, på sand eller grus. Det kunde göra bladet slött och försämra verktygets prestanda.
- Pressa inte verktyget om du försöker klippa tätväxvet gräs. Om rörelsen saktas ned, gå långsammare med verktyget i tät växtlighet.
Om bladet blockeras, stanna motorn, vänta tills bladet stannar och ta ur batteriet innan du försöker plocka bort material som fastnat på bladet.

HANTERING AV BUSK- OCH GRÄSSAXEN



VARNING

Använd lämpliga kläder för att undvika risker för kroppsskador. Använd inte lösa kläder eller smycken som kan fångas upp av maskindelar i rörelse. Använd ögonskydd då du arbetar med verktyget. Ha även långa och tjocka långbyxor, stövlar och handskar. Använd inte shorts eller sandaler och arbeta inte med verktyget barfota.

- Håll verktyget i handtaget och ha aldrig bladet riktat mot dig (fig. 4).

ANVÄNDNING AV GRÄSSAXEN

- Använd grässaxen för att fintrimma runt träd, alléer, kanter, osv. Håll verktyget så att bladet är parallellt med marken. Sätt igång verktyget och för det framåt i gräset för att klippa (fig. 4).



FARA

Om bladet kommer i kontakt med en elledning eller nätsladd, **RÖR INTE VID BLADET ! DET KAN BLI STRÖMLEDANDE, VILKET ÄR YTTERRST FARLIGT.**

Håll verktyget i handtaget som är isolerat och lägg ner verktyget varsamt långt ifrån dig. Slå av strömmen som matar ledningen eller den avskurna sladden, innan du frigör den från bladet. Underlåtenhet att följa denna föreskrift kan förorsaka allvarliga kroppsskador eller dödsfall.



VARNING

Städa upp i arbetsområdet innan du använder verktyget. Ta bort alla föremål som t. ex. matarsladdar, elkablar eller ledningar som kan fastna i bladets tänder och förorsaka allvarliga kroppsskador.



VARNING

Använd inte lösningsmedel för att rengöra plastdelar. Flertalet plaster kan skadas av

Svenska

lösningsmedel som säljs i affärerna.

Använd en ren tygtrasa för att torka bort smuts, olja, fett, osv. från verktyget. Använd endast reservdelar från Ryobi vid byte. Användning av andra delar kan innebära fara eller skada apparaten.



PÅMINNELSE

Se till att plastdelarna aldrig kommer i kontakt med bromsvätska, bensin, produkter med petroleumbas, penetrerande oljor, osv. Dessa ämnen innehåller kemiska produkter som kan skada, försvaga eller förstöra plasten.

UNDERHÅLL OCH REPARATIONER

UNDERHÅLL AV BLADET

- Smörj bladet efter varje användning.
- Kontrollera regelbundet tändernas förlitning och försäkra dig om att de inte är skadade.
- Använd alltid originalblad vid byte.

SMÖRJNING AV BLADETS TÄNDER

- Ta ur batteriet.
- För en smidigare användning av verktyget och för att förlänga bladets livslängd bör det sistnämnda smörjas före och efter varje användning. Ta ut batteriet och placera verktyget på en plan yta innan du smörjer bladet. Stryk på en lätt olja för motorer längs den övre kanten av bladet.
- Ibland kan det vara nödvändigt att smörja bladet under användningen. I så fall stannar du verktyget, tar ut batteriet och smörjer bladet. Då du har smörjt bladet kan du fortsätta arbetet. Smörj aldrig bladet medan verktyget är i gång.

SMÖRJNING AV BUSK- OCH GRÄSSAXEN

Alla lager i detta verktyg har smörjts med en sådan mängd smörjmedel med högt smörjindex att det är tillräckligt för verktygets hela livslängd under normala användningsförhållanden.

Därför behövs ingen ytterligare smörjning.



VARNING

Försök inte ändra verktyget eller montera tillbehör som inte rekommenderas i denna handbok. Dylig ombyggnad eller dyliga ändringar anses som felaktig användning och kan leda till farliga situationer som kan förorsaka allvarliga kroppsskador.



VARNING

Inspektera regelbundet verktyget, för att se att

ingen del är trasig och att alla delar är stadigt fastsatta. Kontrollera att alla skruvar och fästdon är stadigt åtdragna, för att minska riskerna för allvarliga kroppsskador.

RENGÖRING AV BUSK- OCH GRÄSSAXEN

- Ta ur batteriet.



VARNING

Ta alltid ut batteriet före reparation, rengöring eller borttagning av komponenter från verktyget, för att undvika allvarliga kroppsskador.

- Rengör verktyget med en tygtrasa som fuktats med ett mildt rengöringsmedel.
- Använd inte starka rengöringsmedel för att rengöra kåpan eller handtaget – dessa delar är av plast. De skulle kunna skadas av vissa aromatiska oljor t. ex. från tall eller citron, eller av lösningsmedel som fotogen.
- Lägg märke till att fuktighet kan ge upphov till elstört. Torka bort alla spår av fukt med en mjuk och torr tygtrasa.
- Använd en liten borste eller luftstrålen från en dammsugare med låg effekt, för att rengöra ventilationsöppningarna i batterihuset och motorhuset.
- Kontrollera att ventilationsöppningarna aldrig är tilltäppta.

FÖRVARING AV BUSK- OCH GRÄSSAXEN

- Rengör omsorgsfullt verktyget innan du ställer undan det. Förvara verktyget på en torr, väl ventilerad plats, utom räckhåll för barn. Förvara det inte i närheten av korrosiva ämnen som t. ex. kemikalier avsedda för trädgårdsskötsel eller salter mot frost.
- Skydda alltid bladet med skyddskåpan innan du ställer undan verktyget.
- Förvara och ladda om batteriet på en sval plats. Temperaturer som är lägre eller högre än normal rumstemperatur förkortar batteriets livslängd.
- Ställ aldrig undan ett urladdat batteri. Efter användningen bör du vänta tills batteriet avkylts och ladda om det omedelbart.
- Alla batterier förlorar sin laddningskapacitet med tiden. Ju högre temperaturen är, desto snabbare förlorar batteriet sin laddningskapacitet. Om du inte använder verktyget under längre perioder, ladda om batteriet varje månad eller varannan månad. Detta förlänger batteriets livslängd.

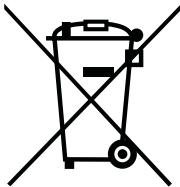
BORTSKAFFNING

Kasta inte bort elektriska verktyg tillsammans med hushållsavfall. Lämna tillbaka dem på ett återvinningscenter. Kontakta myndigheterna eller återförsäljaren för att ta reda på lämplig återvinningsmetod.

ALMINDELIGE SIKKERHEDSREGLER



ADVARSEL

Dette redskab bruger et ONE+ batteri. Ved anvendelse af batteridrevne værktøjer og redskaber skal de grundlæggende sikkerhedsregler altid overholdes for at formindske risikoen for brand, personskader og udsivning af batterivæsker.



Læs brugervejledningen igennem, og følg advarselsanvisningerne og sikkerhedsreglerne.



Brug sikkerhedsbriller og høreværn.



Brug ikke redskabet i regnvejlr



Brug tøj, som beskytter kroppen, og sikkerhedsstøvler.



Brug kraftige gribesikre arbejdshandsker.



Sørg for at holde tilskuere i mindst 15 m afstand fra arbejdsområdet.



Rør aldrig ved klingen for ikke at komme til skade.



Pas på! Klingen bliver ved med at bevæge sig nogle sekunder, efter motoren er standset.



ADVARSEL

Læs alle advarsler og anvisninger grundigt igennem. Hvis nedenstående forskrifter ikke overholdes, kan der ske uheld og ulykker som brand, elektrisk stød og/eller alvorlige personskader.

- Gem vejledningen med advarsler og anvisninger til senere opslag.

Betegnelsen "elektrisk værktøj" i de efterfølgende sikkerhedsanvisninger gælder både for elektriske værktøjer og redskaber, som tilsluttes lysnettet, og batteridrevne værktøjer eller redskaber.

ARBEJDSOMGIVELSER

- Sørg for at holde arbejdsstedet rent og ryddeligt og for at have godt lys til arbejdet. Rodede og mørke arbejdssteder er kilde til uheld og ulykker.
- Brug ikke elektriske redskaber eller værktøjer i eksplosionsfarlige omgivelser, f.eks. i nærheden

af brændbare væsker, dampe eller letantændeligt stov. Gnister fra elektriske redskaber eller værktøjer kan antænde disse væsker, dampe eller støvsamlinger eller forårsage eksplosion.

- Hold børn, tilskuere og husdyr på afstand ved arbejde med elektriske redskaber eller værktøjer. De kan virke distraherende, så man mister kontrollen over værktøjet eller redskabet.

ELEKTRISK SIKKERHED

- Det elektriske redskabs stikprop skal passe til den stikkontakt, den sættes i. Forsøg aldrig at ombygge stikproppen. Brug aldrig adaptere med elektriske redskaber eller værktøjer, som kræver jordforbindelse. Så er der mindre fare for at få elektrisk stød.
- Undgå kontakt med jordforbundne flader (dvs. rør, radiatorer, komfurer, køleskabe o.l.). Der er større risiko for at få elektrisk stød, hvis en del af kroppen er i berøring med jordforbundne flader.
- Elektriske redskaber eller værktøjer må ikke udsættes for regn eller fugt. Faren for elektrisk stød øges, hvis der trænger vand ind i et elektrisk værktøj.
- Hold den strømførende ledning i god stand. Løft aldrig værktøjet eller redskabet i ledningen, og træk aldrig i ledningen for at rykke stikket ud af stikkontakten. Hold fødeledningen væk fra varmekilder, olie, genstande med skarpe kanter og elementer i bevægelse. Faren for elektrisk stød er større, hvis ledningen er beskadiget eller viklet sammen.
- Ved arbejde udendørs må der kun anvendes forlængerledninger beregnet til udendørs brug. Så er der mindre fare for at få elektrisk stød.
- Hvis man ikke kan undgå at bruge redskabet eller værktøjet i fugtige omgivelser, skal det tilsluttes en strømforsyning beskyttet med en fejlstrømsafbryder (RCD). Når der anvendes fejlstrømsafbryder, er der mindre fare for elektrisk stød.

Bemærk: en fejlstrømsafbryder (RCD) kaldes også et fejlstrømsrelæ eller et HFI-relæ (Højfølsom Fejlstrøms Indikator).

PERSONLIG SIKKERHED

- Vær opmærksom. Hold opmærksomheden koncentreret om arbejdet, og brug sund fornuft, når der arbejdes med elektriske redskaber eller værktøjer. Det elektriske redskab eller værktøj må aldrig bruges, når man er træt, hvis man er påvirket af spiritus eller narkotika eller tager medicin. Glem aldrig, at man blot skal være uopmærksom en brøkdel af et sekund for at komme alvorligt til skade.

Dansk

- **Brug sikkerhedsudstyr.** Beskyt altid øjnene. Alt efter forholdene skal der bruges støvmaske, skridsikre sko, hjelm eller høreværn for ikke at komme alvorligt til skade.
- **Undgå utilsigtet igangsættelse.** Se efter, som start-stopknappen er på "stop", inden redskabet eller værktøjet tilsluttes en stikkontakt og/eller batteriet sættes i, og før redskabet eller værktøjet tages op eller flyttes. For at forebygge ulykker må redskabet eller værktøjet ikke flyttes med fingeren på start-stopknappen eller tilsluttes strømkilden, hvis start-stopknappen er på "start".
- **Tag spændnøglerne ud, inden redskabet sættes i gang.** Man kan komme alvorligt til skade, hvis spændenøglen bliver siddende på en af redskabets eller værktøjets bevægelige dele.
- **Stræk ikke armen for langt ud.** Stå med vægten fordelt på begge ben. I en stabil arbejdsstilling kan man bedre styre redskabet eller værktøjet, hvis der sker noget uventet.
- **Vær klædt rigtigt til formålet.** Undgå løsthængende tøj og smykker. Hold hår, tøj og hænder væk fra de bevægelige dele. Løsthængende tøj, smykker og langt hår kan sætte sig fast i de bevægelige dele.
- **Hvis redskabet eller værktøjet leveres med støvsugersystem, skal det monteres og anvendes korrekt.** Derved forebygges uheld og ulykker.

ANVENDELSE OG VEDLIGEHOLDELSE AF ELEKTRISKE REDSKABER OG VÆRKTØJER

- **Pres ikke redskabet eller værktøjet.** Brug det redskab eller værktøj, der passer til opgaven. Det elektriske redskab eller værktøj er mere effektivt og sikkert, hvis det anvendes med den hastighed, det er beregnet til.
- **Brug ikke det elektriske redskab, hvis det ikke kan startes og standses med start-stopknappen.** Hvis redskabet eller værktøjet ikke kan tændes og slukkes rigtigt, er det farligt og skal repareres.
- **Træk stikket ud af stikkontakten, eller fjern batteriet inden indstillinger eller skift af tilbehør, og før redskabet eller værktøjet stilles væk.** Derved formindskes risikoen for, at redskabet eller værktøjet starter ved et uheld.
- **Opbevar elektriske redskaber utilgængeligt for børn.** Lad ikke andre, som ikke kender redskabet eller værktøjet, og som ikke har læst disse sikkerhedsregler, bruge det. Elektrisk værktøj er farligt, hvis det kommer i ukyndige hænder.
- **Vedligehold værktøj og redskaber omhyggeligt.** Se efter, om de bevægelige dele er rettet ind. Se alle dele efter for brud. Undersøg, om alt er monteret rigtigt, og kontroller alle øvrige forhold, som kan have indflydelse på redskabets eller

værktøjets drift. Hvis der er beskadigede dele, skal redskabet eller værktøjet repareres inden yderligere brug. Mange uheld og ulykker skyldes forkert eller manglende vedligeholdelse af værktøj og redskaber.

- **Hold værktøjer og redskaber rene og skarpe.** Et rent og skarpt skæreværktøj eller -redskab er mindre tilbøjeligt til at sætte sig fast og lettere at styre.
- **Overhold disse sikkerhedsregler ved brug af redskabet eller værktøjet, tilbehøret, indsatserne m.v., og tag hensyn til redskabets eller værktøjets særlige egenskaber, arbejdsomgivelserne og den pågældende opgave.** For at undgå farlige situationer må det elektriske redskab eller værktøj kun anvendes til de formål, det er beregnet til.

SÆRLIGE SIKKERHEDSREGLER FOR BATTERIDREVNE REDSKABER OG VÆRKTØJER

- **Oplad kun redskabets eller værktøjets batteri med den af fabrikanten anførte oplader.** En oplader beregnet til en bestemt type batteri kan forårsage brand, hvis den anvendes til en anden type batteri.
- **Der må kun anvendes en bestemt type batteri til det batteridrevne redskab eller værktøj.** Hvis der anvendes andre batterier, kan der opstå brand.
- **Når batteriet ikke er i brug, må det ikke komme i berøring med metalgenstande som papirklemmer, mønter, nøgler, skruer, søm eller andre genstande, der kan skabe forbindelse mellem batterikontakterne.** Kortslutning af batteriets kontakter kan forårsage forbrændinger eller brand.
- **Undgå berøring med batterivæsken, hvis den siver ud på grund af forkert anvendelse.** Hvis det skulle ske, skyldes det berørte område grundigt med rent vand. Hvis man har fået væske i øjnene, søges også læge. Væskesprøjt fra et batteri kan forårsage irritation eller forbrændinger.

VEDLIGEHOLDELSE

- **Reparationer skal overlades til en fagmand, som udelukkende anvender originale reservedele.** Derefter kan det elektriske redskab eller værktøj igen bruges sikkert.

LÆS ALLE SIKKERHEDSREGLERNE IGENNEM, INDEN REDSKABET TAGES I BRUG.

- **Læs alle sikkerhedsreglerne omhyggeligt igennem.** Lær at bruge redskabet rigtigt.
- **Redskabet må aldrig bruges, hvis man er er træt eller syg, påvirket af spiritus eller narkotika eller tager medicin.**
- **Se efter, om redskabet er i god stand inden brug.** Skift beskadigede dele. Kontroller, at der ikke er sivet batterivæske ud.

Dansk

- Brug ikke elektriske redskaber eller værktøjer i eksplosionsfarlige omgivelser, f.eks. i nærheden af brændbare væsker, dampe eller letantændeligt støv.
- Se efter, om alle stramme- og sikkerhedsanordninger er placeret rigtigt og spændt forsvarligt. Udskift klingens og andre dele, hvis de er revnet, skåret eller beskadiget. Se efter, om klingens er monteret og fastgjort rigtigt. Hvis disse regler ikke overholdes, kan brugeren eller tilskuerne komme alvorligt til skade, og redskabet blive ødelagt.
- Anvend det rigtige redskab. Anvend kun redskabet til de formål, det er beregnet til.
- Brug ikke redskabet, hvis det ikke kan startes og standses med start-stopknappen. Hvis redskabet ikke kan tændes og slukkes rigtigt, er det farligt og skal repareres.
- Ryd arbejdsområdet, inden redskabet startes. Fjern reb- og ledningsstykker, kabler, snore og andre genstande, der kan sættes sig fast i klingens.
- Børn, tilskuere og husdyr skal holde sig i sikker afstand fra arbejdsstedet. Børn, tilskuere og dyr skal holde sig i mindst 15 m afstand, da der kan blive slynget genstande ud under beskæringen. Det anbefales, at tilskuere også bruger beskyttelsesbriller. Stands omgående redskabet, hvis en eller anden nærmer sig arbejdsstedet.
- For at forebygge fare for elektrisk stød må redskabet ikke udsættes for regn eller fugt.
- Brug ikke redskabet med våde hænder.
- Det er forbudt at lade børn under 15 år og uerfarne personer bruge dette redskab.
- Brug det nødvendige sikkerhedsudstyr (briller, tøj og sko) under arbejdet med redskabet for at undgå alvorlige personskader.
- Brug ansigtsskærm eller støvmaske, hvis der dannes støv under arbejdet.
- Undgå løststående tøj eller smykker, som risikerer at sætte sig fast i de bevægelige elementer. Det anbefales at bruge arbejdshandsker, skridsikre sko og lange bukser ved arbejde udendørs.
- Langt hår skal holdes samlet over skulderhøjde, så det ikke kan hænge fast i ventilationsåbningerne eller bevægelige elementer.
- Ved transport eller opbevaring af redskabet skal skeden sættes på klingens.
- Hold altid øje med omgivelserne, og vær på vagt: støjen fra redskabet i drift kan overdøve andre lyde.
- Husk altid at se efter, om spændeglerne er taget ud, inden redskabet sættes i gang.
- Se altid efter, om håndtag og sikkerhedsanordninger sidder på plads, inden maskinen tages i brug.
- Brug aldrig redskabet, hvis der mangler dele, eller hvis der er monteret andet end originale maskin- eller tilbehørsdele.

REGLER FOR BRUG AF PLÆNESAKS/HÆKTRIMMER

- Flyt ikke redskabet med fingeren på start-stopknappen for at forhindre utilsigtet igangsætning.
- Hold opmærksomheden koncentreret om arbejdet. Brug sund fornuft under arbejdet med dette redskab.
- Tag bukser i kraftigt stof på, og brug skridsikre sikkerhedssko og handsker. Arbejd ikke med redskabet i shorts, sandaler eller barfodet.
- Brug ikke redskabet mørke steder med dårligt lys. Arbejd kun steder med godt lys (dagslys eller kunstigt lys).
- Sørg altid for at holde balancen, og brug ikke redskabet på et ustabilt underlag. Fordel vægten på begge ben, og lad være med at strække armen for langt ud. Brug ikke redskabet på en stige.
- Pres ikke redskabet. Det er mere effektivt og sikkert, hvis det anvendes med den hastighed, det er beregnet til.
- Slip start-stopknappen, vent til motoren står helt stille, og tag batteriet af, inden redskabet renses, repareres eller indstilles.
- Anvend kun denne plænesaks til græs eller spæde planter. Anvend udelukkende hæktrimmeren til hæk, krat eller buske. Redskabet må ikke anvendes til andre formål.
- Se efter, at klingens ikke risikerer at komme i berøring med forhindringer, inden redskabet sættes i gang. - Hvis plænesaksen/hæktrimmeren støder mod en forhindring, eller et eller andet sætter sig fast i klingens, skal redskabet omgående standses, batteriet tages af, og delene ses efter for beskadigelser. Brug ikke redskabet, før de nødvendige reparationer er udført. Brug ikke redskabet, hvis alle dele ikke er spændt ordentligt fast, eller hvis der er beskadiget noget.
- Hold koncentrationen rettet mod arbejdet. Brug sund fornuft.
- Vedligehold alle redskaber omhyggeligt. Hold klingens ren og skarp, så redskabet kan arbejde effektivt og sikkert. Smør og skift tilbehøret efter anvisningerne. Sørg for at holde håndtag og greb tørre, rene og fri for olie og fedt.
- Undersøg alle dele for beskadigelser. Inden arbejdet fortsættes, skal beskadigede dele eller tilbehørsdele kontrolleres omhyggeligt for at sikre, at de fortsat virker efter hensigten. Se efter, om de bevægelige dele er rettet ind. Se alle dele efter for brud. Undersøg, om alt er monteret rigtigt, og kontroller alle øvrige forhold, som kan have indflydelse på redskabets drift. Beskadigede klingskærme eller dele skal repareres eller udskiftes på et autoriseret serviceværksted, med mindre der er anført andet i denne vejledning.
- Hold hænderne væk fra klingens for ikke at komme til skade. Forsøg ikke at fjerne afskåret materiale

Dansk

eller holde i det, der skal beskæres, mens klingen bevæger sig. Se efter, om batteriet er taget af og start-stopknappen sluppet, inden fastklemte elementer fjernes fra klingen. Grib aldrig om redskabets klinge.



PAS PÅ

Klingen bliver ved med at bevæge sig et stykke tid, efter redskabet er slukket, på grund af inertien.

- Hold hænder, ansigt og fødder i forsvarlig afstand fra de bevægelige dele. Forsøg ikke at røre ved eller standse klingen, mens den bevæger sig.
- Stands altid motoren under pauser i beskæringsarbejdet, eller når redskabet flyttes fra et sted til et andet.
- Lad ikke ansamlinger af skæreeffald og andet materiale blive siddende på redskabet. Det kan blokere klingen.
- Opbevar redskabet et tørt højtliggende eller aflåst sted, hvor det ikke er tilgængeligt for uvedkommende og ikke risikerer at blive ødelagt. Opbevar redskabet utilgængeligt for børn og uerfame personer.
- Sæt skeden på klingens på, når redskabet ikke er i brug.
- Dyp aldrig redskabet i vand eller andre væsker, og udgå oversprøjtning. Sørg for at holde greb og håndtag rene og tørre og fri for skæreeffald. Rens redskabet, hver gang det har været brugt. Se forskrifterne i afsnittet "Opbevaring".
- Se efter, om redskabet er blokeret forsvarligt, inden det transporteres.
- Gem denne vejledning. Slå op i vejledningen ved den mindste tvivl, og oplys andre eventuelle brugere om reglerne. Hvis redskabet lånes ud, skal denne brugervejledning følge med.

VEDLIGEHODELSE

- Reparationer skal altid overlades til en fagmand. Hvis maskinen vedligeholdes eller repareres af ukvalificerede personer, kan der ske alvorlige ulykker, eller redskabet kan blive ødelagt.
- Til reparation må der kun anvendes originale reservedele. Følg anvisningerne i afsnittet "Vedligeholdelse og reparation" i denne vejledning. Derved forebygges elektrisk stød, alvorlige ulykker og beskadigelse af redskabet. Hvis denne regel ikke overholdes bortfalder garantien.

SÆRLIGE SIKKERHEDSREGLER FOR BATTERIDREVNEDSKABER OG VÆRKTØJER

- Se efter, om start-stopknappen er i "stop" stilling eller spærret, inden batteriet sættes på. Hvis batteriet sættes i et tændt værktøj eller redskab, kan man

komme til skade.

- Oplad kun redskabets eller værktøjets batteri med den af fabrikanten anførte oplader. En oplader beregnet til en bestemt type batteri kan forårsage brand, hvis den anvendes til en anden type batteri.
- Der må kun anvendes en bestemt type batteri til det batteridrevne redskab eller værktøj. Hvis der anvendes andre batterier, kan der opstå brand.
- Når batteriet ikke er i brug, må det ikke komme i berøring med metalgenstande som papirklemmer, mønter, nøgler, skruer, søm eller andet, der kan skabe forbindelse mellem batterikontakterne, så der er fare for forbrændinger eller brand. Kortslutning af batteriets kontakter kan forårsage forbrændinger eller brand.
- Undgå berøring med batterivæsken, hvis den siver ud efter fejlagtig håndtering. Hvis det skulle ske, skylles det berørte område grundigt med rent vand. Hvis man har fået væske i øjnene, søges også luge. Væskesprøjt fra et batteri kan forårsage irritation eller forbrændinger.



ADVARSEL

Hvis der mangler dele, må redskabet ikke bruges, før de pågældende dele er anskaffet. Hvis denne regel ikke overholdes, kan man komme alvorligt til skade.

GEM DENNE VEJLEDNING TIL SENERE OPSLAG. SLÅ OP I VEJLEDNINGEN VED DEN MINDSTE TVIVL, OG OPLYS ANDRE EVENTUELLE BRUGERE OM REGLERNE. HVIS REDSKABET LÅNES UD, SKAL DENNE BRUGERVEJLEDNING FØLGE MED.

PRODUKTSPECIFIKATIONER

Motor	18 V
Tomgangshastighed	1200 o/min.
Hæktrimmerklingens skærelængde	200 mm
Plænesaks klingens bredde	100 mm
Vægt (med batteri)	
med plænesaks klinge.....	1,75 kg
med hæktrimmerklinge	2,1 kg
Batteri (ikke medleveret)	BPP-1817M / BPP-1815M
.....	/ BPP-1817MG / ABP1801
.....	/ ABP1802 / BPL-1820 / BPL-1820G
Oplader (ikke medleveret)	BC-1800 / BC-1800M
.....	/ BC-1815S / BC-1815SMG
.....	/ ACR1800 / BCL-1800 / BCL-1800G

BESKRIVELSE

Fig. 1

- A. HÅNDTAG
- B. START-STOPKNAPPENS OPLÅSNINGSKNAP
- C. START-STOPKNAP
- D. HÆKTRIMMERENS KLINGE
- E. SKEDE TIL HÆKTRIMMERENS KLINGE
- F. SKEDE TIL PLÆNESAKSENS KLINGE
- G. PLÆNESAKSENS KLINGE

Fig. 2

- A. BATTERI
- B. LÅSETAPPE

Fig. 3

- A. START-STOPKNAPPENS OPLÅSNINGSKNAP
- B. START-STOPKNAP

Fig. 5

- A. HÆKTRIMMERENS KLINGE
- B. PLÆNESAKSENS KLINGE
- C. ANORDNING TIL FASTGØRELSE AF KLINGE
- D. STIFT

ANVENDELSE

PÅSÆTNING AF BATTERI (IKKE MEDLEVERET)

- Sæt batteriet ind i redskabet med batteriets ribber ud for rillerne i redskabets batteriholder (Fig. 2).
- Se efter, om låsetappene på siden af batteriet går ordentligt i hak, og om batteriet sidder godt fast, inden redskabet tages i brug.

AFTAGNING AF BATTERI (IKKE MEDLEVERET)

- Find låsetappene på begge sider af batteriet, og tryk dem ind for at løse batteriet (Fig. 2).
- Tag batteriet af redskabet.



PAS PÅ

Når batteriet sættes i redskabet, skal batteriets ribber flugte med redskabets riller og låsetappene gå ordentligt i hak. Hvis batteriet ikke sættes rigtigt ind, kan de indvendige komponenter blive ødelagt.

IGANGSÆTNING AF PLÆNESAKS/HÆKTRIMMER

- Tag skeden af klingens.
- Tryk på start-stopknappens oplåsningsknap, og hold den indtrykket (Fig. 3).
- Tryk på start-stopknappen for at sætte plænesaksen/hæktrimmeren i gang. Derefter kan oplåsningsknappen slippes.

STANDSNING AF PLÆNESAKS/HÆKTRIMMER

- Slip start-stopknappen for at standse redskabet.
- Når start-stopknappen slippes, spærrer oplåsningsknappen automatisk start-stopknappen.

REGLER I FORBINDELSE MED ANVENDELSE

- Inden plænesaksen/hæktrimmeren sættes i gang, sikres, at den holdes således, at klingens ikke vender mod brugeren. Brug altid plænesaksen/hæktrimmeren i overensstemmelse med anvisningerne i denne brugervejledning.
- Klip ikke græsset for tæt på et snavset underlag, sand eller grus. Ellers kan klingens blive sløv og redskabets ydelse forringet.
- Pres ikke redskabet, hvis græsset er meget tæt. Hvis klingens hastighed falder, skal redskabet føres langsommere frem i tæt plantevækst.

Hvis klingens sætter sig fast, skal motoren standses, og derefter ventes, til klingens står stille, inden batteriet tages af og de fastklemte materiale fjernes fra klingens.

HÅNDBTERING AF PLÆNESAKS/HÆKTRIMMER



ADVARSEL

Sørg for at være klædt rigtigt til formålet for ikke at komme til skade. Undgå løsthængende tøj eller smykker, som risikerer at sætte sig fast i de bevægelige elementer. Beskyt altid øjnene med sikkerhedsbriller under arbejdet med redskabet. Tag også lange bukser i kraftigt stof på samt støvler og handsker. Arbejd ikke med redskabet i shorts, sandaler eller barfodet.

- Hold redskabet i håndtaget og aldrig med klingens vendt mod brugeren (Fig. 4).

ANVENDELSE AF PLÆNESAKS

- Brug plænesaksen til at klippe færdig omkring træer, langs havegange, kanter osv. Hold redskabet således, at klingens er parallel med jorden. Sæt redskabet i gang, og før det frem i græsset for at klippe (Fig. 4).



FARE

Hvis klingens kommer i kontakt med en strømførende ledning, **MÅ KLINGEN IKKE BERØRES!** DEN KAN LEDE STRØMMEN, HVILKET ER MEGET FARLIGT.

Hold redskabet i det isolerede håndtag, og læg det forsigtigt på jorden godt væk fra kroppen. Afbryd strømmen til ledningen, som er blevet skåret over, inden ledningen gøres fri af klingens. Hvis denne regel ikke overholdes, kan man komme alvorligt til skade, måske i livsfare.

Dansk



ADVARSEL

Ryd arbejdsområdet, inden redskabet startes. Fjern genstande som ledninger og kabler eller snøre, som kan sætte sig fast i klingetænderne og forårsage alvorlige ulykker.



ADVARSEL

Brug ikke opløsningsmidler til at rense plastdele. De fleste plasttyper kan blive ødelagt, hvis de renses med almindelige gængse opløsningsmidler.

Fjern snavs, olie, fedt m.v. med en ren klud. Brug udelukkende originale Ryobi reservedele ved udskiftning. Det kan være farligt eller ødelæggende produktet, hvis der bruges andre dele.



PAS PÅ

Plastelementerne må aldrig komme i berøring med bremsevæske, benzin, olie- eller petroleumsbaserede produkter, rustløsnende olie o.l. Disse kemiske produkter indeholder stoffer, som kan beskadige, mørne eller ødelægge plastmaterialet.

VEDLIGEHOLDELSE OG REPARATION

VEDLIGEHOLDELSE AF KLINGE

- Smør klingens hver gang, den har været brugt.
- Se jævnlige tænderne efter for slitage og beskadigelser.
- Brug altid originalklinger ved udskiftning.

SMØRING AF KLINGENS TÆNDER

- Tag batteriet af.
- Smør klingens før og efter brug, så redskabet er mere behageligt at arbejde med, og for at forlænge klingens levetid. Tag batteriet af, og læg redskabet på en plan flade, inden klingens smøres. Smør med tynd motorolie langs klingens overkant.
- Det kan være nødvendigt at smøre klingens under brug. I så fald skal redskabet standses og batteriet tages af, inden klingens smøres. Når klingens er smurt, kan arbejdet genoptages. Smør aldrig klingens, mens redskabet er i drift.

SMØRING AF PLÆNESAKS/HÆKTRIMMER

Alle lejerne i dette redskab er smurt med en tilstrækkelig mængde smøremiddel med høj smørevirkning til hele redskabets levetid under normale anvendelsesforhold. Det er derfor ikke nødvendigt med yderligere smøring.



ADVARSEL

Forsøg ikke at ombygge redskabet eller

montere tilbehør, som ikke anbefales i denne brugervejledning. Sådanne ombygninger eller ændringer betragtes som misbrug og kan være årsag til, at der opstår farlige situationer med deraf følgende alvorlige ulykker.



ADVARSEL

Se redskabet efter for knækkede eller beskadigede dele med jævne mellemrum, og kontroller om alle dele sidder ordentligt fast. Afprøv om skruer og elementer er fastspændt forsvarligt for at forebygge alvorlige ulykker.

RENSNING AF PLÆNESAKS/HÆKTRIMMER

- Tag batteriet af.



ADVARSEL

Tag batteriet af inden reparation, rensning eller afmontering af dele for ikke at komme alvorligt til skade.

- Rens redskabet med en fugtig klud med mildt rengøringsmiddel.
- Brug ikke kraftige rengøringsmidler til at rense motorskærmen eller håndtaget, som er i plastic. De kan blive ødelagt af visse parfumerede olier som fyr eller citron eller opløsningsmidler som petroleum.
- Husk at fugt kan forårsage elektrisk stød. Tør al fugt af med en tør blød klud.
- Brug en lille børste eller udblæsningsluften fra en ikke for kraftigt støvsuger til at rense ventilationsåbningerne i batteriboksen og motorskærmen.
- Se efter, at ventilationsåbningerne ikke er stoppet til.

OPBEVARING AF PLÆNESAKS/HÆKTRIMMER

- Rens redskabet omhyggeligt, før det stilles væk. Opbevar redskabet et tørt sted med god udluftning og utilgængeligt for børn. Opbevar ikke redskabet i nærheden af ætsende stoffer som havekemikalier eller optøningssalt.
- Sæt altid den tilhørende skede på klingens, inden redskabet lægges væk.
- Opbevar og oplad batteriet et køligt sted. Højere eller lavere temperaturer end normal stuetemperatur nedsætter batteriets levetid.
- Læg aldrig et afladet batteri væk. Efter brug af redskabet skal batteriet køle af og straks lades op.
- Alle batteriers ladecapacitet forringes med tiden. Jo højere temperatur, desto hurtigere mister det ladecapaciteten. Hvis redskabet ikke bruges i længere tid, skal batteriet lades op en gang om måneden eller hver anden måned. Derved forlænges batteriets levetid.

Dansk

SKROTNING



Elektriske værktøjer og redskaber må ikke smides væk med almindeligt husholdningsaffald. Aflever dem på en genvindingsanstalt. Spørg myndighederne eller forhandleren om forholdsregler for genvinding.

ALMENNE SIKKERHETSFRSKRIFTER



ADVARSEL

Dette verktøyet fungerer med et ONE+ batteri. Når du bruker oppladbare elektroverktøy, skal du alltid følge grunnleggende sikkerhetsregler for å redusere faren for brann, kroppsskader og lekkasje av batterivæske.



Les bruksanvisningen og følg advarslene og sikkerhetsforskriftene.



Bruk sikkerhetsbriller og hørselsvern.



Bruk aldri verktøyet i regnvær!



Bruk verneklær og vernestøvler.



Bruk tykke og sklisikre hansker.



Hold besøkende minst 15 m unna arbeidsområdet.



For å redusere faren for kroppsskader, må du ikke røre bladet.



OBS! Bladet fortsetter å bevege seg noen sekunder etter at motoren er slått av.



ADVARSEL

Les nøye gjennom alle advarslene og instruksene. Hvis forskriftene nedenfor ikke overholdes, kan det forårsake ulykker som brann, elektrisk støt og/eller alvorlige personskader.

- **Ta vare på disse advarslene og instruksene for å se i dem senere.**

Ordet "elektroverktøy" som brukes i sikkerhetsforskriftene nedenfor betegner både elektriske verktøy som koples til strømmettet og oppladbare elektriske verktøy.

ARBEIDSGIVELSER

- **Hold arbeidsområdet rent og godt belyst.** Ulykker kan lett oppstå på rotete og mørke områder.
- **Bruk ikke elektroverktøy i eksplosive omgivelser, for eksempel i nærheten av brennbare væsker, gass eller støv.** Gnister fra elektroverktøy kan sette fyr på dem eller få dem til å eksplodere.
- **Hold barn, besøkende og dyr unna når du bruker et elektroverktøy.** De kan avlede oppmerksomheten

din og få deg til å miste kontroll over verktøyet.

ELEKTRISK SIKKERHET

- **Elektroverktøyet støpsel skal passe til stikkkontakten. Ikke foreta noe på støpselet. Bruk aldri en adapter sammen med jordete elektroverktøy.** Dermed unngår du faren for elektrisk støt.
- **Unngå all kontakt med jordete overflater (rør, radiatorer, komfyrer, kjøleskap o.l.).** Faren for elektrisk støt øker hvis en del av kroppen er i kontakt med jordete overflater.
- **Ikke utsett et elektroverktøy for regn eller fuktighet.** Faren for elektrisk støt øker hvis det kommer vann inn i elektroverktøyet.
- **Hold kablen i god stand. Hold aldri verktøyet i kablen og dra aldri i kablen for å trekke støpselet ut av stikkkontakten. Hold kablen unna enhver varmekilde, olje, skarpe gjenstander og bevegelige deler.** Faren for elektrisk støt øker hvis kablen er skadet eller floket.
- **Når du arbeider utendørs, må du kun bruke forlengeskabler som er beregnet på utendørs bruk.** Dermed unngår du faren for elektrisk støt.
- **Hvis du ikke kan unngå å bruke verktøyet i fuktige omgivelser, skal du kople deg til et strømmett som er beskyttet med en reststrømminnretning.** Bruken av en reststrømminnretning begrenser faren for elektrisk støt.

Merk: Uttrykket "reststrømminnretning" kan erstattes med uttrykket "jordfeilbryter".

PERSONLIG SIKKERHET

- **Vær alltid oppmerksom. Følg godt med det du gjør og bruk sunn fornuft når du bruker et elektrisk verktøy. Bruk ikke elektroverktøyet hvis du er trett, påvirket av alkohol eller narkotika, eller hvis du tar medisiner.** Husk at uforsiktighet i en brøkdell av et sekund er nok til at du kan skade deg selv alvorlig.
- **Bruk et verneutstyr. Beskytt alltid øynene.** Alt etter omstendighetene, bruk også støvmaske, sklisikre sko, hjelm eller hørselsvern for å beskytte deg mot alvorlige personskader.
- **Unngå utilsiktet start. Påse at strømbryteren står på "av" før du kople verktøyet til en stikkontakt og/eller setter inn batteriet, og når du skal ta eller frakte verktøyet.** For å unngå fare for ulykke, ha ikke fingeren på strømbryteren når du flytter verktøyet og kople den ikke til strømmettet hvis strømbryteren står på "på".
- **Ta ut skrunøklene før du starter verktøyet.** Hvis en skrunøkkel blir liggende fast på en bevegelig del av

Norsk

verktøyet, kan det forårsake alvorlige personskader.

- **Strekk ikke armen for langt. Stå støtt på bena.** Hvis du står i en stabil arbeidsstilling, kan du lettere kontrollere verktøyet dersom det skjer noe uventet.
- **Bruk egnede klær. Bruk ikke løstsittende klær og smykker. Hold håret, klærne og hendene unna bevegelige deler.** Løstsittende klær, smykker og langt hår kan fanges opp av bevegelige deler.
- **Hvis verktøyet er levert med et støvavsugingssystem, må du påse at det er riktig installert og at det brukes.** Du unngår dermed faren for ulykker.

BRUK OG VEDLIKEHOLD AV ELEKTROVERKTØY

- **Ikke bruk makt på verktøyet. Bruk det verktøyet som egner seg til det arbeidet du skal utføre.** Elektroverktøyet er mer effektivt og sikkert hvis det brukes i det turtallet det er konstruert for.
- **Bruk ikke et elektroverktøy hvis du ikke får startet og stoppet det med strømbryteren.** Et verktøy som ikke kan slås på og av ordentlig er farlig og må absolutt repareres.
- **Kople verktøyet fra strømmen eller ta batteriet ut av verktøyet før du foretar innstillinger, skifter ut tilbehør eller rydder bort verktøyet.** Dermed reduseres faren for at verktøyet starter utilsiktet.
- **Rydd elektroverktøyene dine utenfor barns rekkevidde. La ikke personer som ikke kjenner verktøyet eller ikke har lest disse forskriftene bruke verktøyet.** Elektroverktøy er farlige når de brukes av uerfarne personer.
- **Vedlikehold verktøyene dine omhyggelig. Kontroller de bevegelige delenes innstilling. Sjekk at ingen deler er ødelagt. Kontroller monteringen og alle andre elementer som kan virke inn på verktøyets drift.** Hvis enkelte deler er skadet, må du få verktøyet reparert før du tar det i bruk igjen. Mange ulykker skyldes dårlig vedlikehold av verktøyene.
- **Hold verktøyene dine rene og skarpe.** Et skjæreverktøy som er rent og godt skjerpet kan ikke så lett låses fast og er lettere å kontrollere.
- **Overhold disse sikkerhetsforskriftene når du bruker verktøyet, tilbehørene, bitsene, osv. og ta hensyn til verktøyets særegenheter, til arbeidsområdet og arbeidsoppgavene.** For å unngå farlige situasjoner, bruk elektroverktøyet kun til de arbeidsoppgavene som det er konstruert for.

SPEIELLE SIKKERHETSFORSKRIFTER FOR VERKTØY UTEN LEDNING

- **Lad verktøyets batteri kun opp med det ladeapparatet som anbefales av fabrikanten.** Et ladeapparat som egner seg til en viss batteritype

kan forårsake brann hvis det brukes med en annen batteritype.

- **Det skal bare brukes en bestemt batteritype med et oppladbart verktøy.** Bruken av et annet batteri kan forårsake brann.
- **Når batteriet ikke er i bruk, skal det holdes unna metallgjenstander som binders, mynter, nøkler, skruer, spikre og andre små gjenstander som kan koble kontaktene til hverandre.** Kortslutning av batteriets kontakter kan medføre brann eller brann.
- **Unngå all kontakt med batterivæsken dersom batteriet lekker på grunn av misbruk.** Hvis det skulle hende, må det berørte området skylles rikelig med rent vann. Hvis du har fått væske i øynene, må du dessuten oppsøke en lege. Væske som kommer ut av batteriet kan forårsake sår eller brann.

VEDLIKEHOLD

- **Reparasjoner må kun foretas av en kvalifisert tekniker og med originale reservedeler.** Da kan du bruke elektroverktøyet trygt.

LES ALLE SIKKERHETSFORSKRIFTENE FØR DU TAR I BRUK VERKTØYET.

- Les alle sikkerhetsforskriftene nøye. Bli kjent med verktøyets bruksområder og drift.
- Bruk ikke verktøyet hvis du er trett, syk, påvirket av alkohol eller narkotika, eller hvis du tar medisiner.
- Sjekk verktøyets tilstand før du bruker det. Skift ut skadete deler. Se etter at batterivæsken ikke lekker.
- Bruk ikke elektroverktøy i eksplosive omgivelser, for eksempel i nærheten av brennbare væsker, gass eller støv.
- Sjekk at alle festeinnretningene og beskyttelsene er på plass og godt festet. Bytt ut ethvert blad eller annen del som er sprukket, brukket eller ødelagt. Påse at bladet er riktig installert og godt festet. Hvis disse forskriftene ikke overholdes, kan det medføre fare for alvorlige kroppsskader på brukeren eller tilstedeværende og skader på verktøyet.
- Bruk riktig verktøy. Bruk verktøyet kun til det bruksområdet det er konstruert for.
- Bruk ikke verktøyet hvis du ikke får startet og stoppet det med strømbryteren. Et verktøy som ikke kan slås på og av ordentlig er farlig og må absolutt repareres.
- Rydd arbeidsområdet før du bruker verktøyet. Ta bort tau, elektriske ledninger, kabler, hysinger og andre elementer som kan henge seg fast i bladet.
- Barn, besøkende og husdyr skal holdes unna arbeidsområdet. Hold barn, besøkende og dyr minst 15 m unna, da gjenstander kan slynges ut under klippingen. Besøkende anbefales å ha på vernebriller. Hvis en person kommer mot deg under trimmingen,

Norsk

skal du stoppe verktøyet umiddelbart.

- For å unngå fare for elektrisk støt, må ikke verktøyet utsettes for regn eller fuktighet.
- Bruk ikke verktøyet med våte hender.
- Bruken av dette verktøyet er forbudt for barn under 15 år eller uerfarne personer.
- For å unngå fare for alvorlige kroppsskader, skal du ha på et komplett beskyttelsesutstyr (briller, klær og sko) når du bruker verktøyet.
- Bruk ansiktsskjerm eller støvmaske dersom arbeidet er støvdannende.
- Bruk ikke løstsittende klær eller smykker som kan henge seg fast i de bevegelige delene. Vi anbefaler bruk av arbeidshansker, sklisikre sko og langbukser når du arbeider utendørs.
- Hvis du har langt hår, må du beskytte det ved å knytte det sammen over skuldernivå for å hindre at det henger seg fast i ventilasjonsspaltene eller i bevegelige deler.
- Når du frakter eller rydder verktøyet, skal du påse at bladbeskyttelsen er godt på plass.
- Vær alltid klar over det som skjer rundt deg og vær på vakt: Lyden av verktøyet som går kan overdøve andre lyder.
- Venn deg til å sjekke at skrunøklene er fjernet fra verktøyet før du starter det.
- Se alltid etter at håndtakene og beskyttelseelementene er på plass før du bruker verktøyet.
- Bruk aldri verktøyet hvis det mangler enkelte deler eller hvis andre deler eller tilbehør enn de originale er installert.

FORSKRIFTER FOR BRUK AV GRESSAKSEN / BUSKTRIMMEREN

- For å unngå faren for utilsiktet start, må du ikke flytte på verktøyet når du har fingeren på strømbryteren.
- Vær på vakt og følg godt med det du gjør. Bruk sunn fornuft når du bruker dette verktøyet.
- Bruk tykke langbukser, sklisikre sikkerhetssko og hansker. Bruk ikke shorts, sandaler og gå ikke barbert når du bruker verktøyet.
- Bruk ikke verktøyet i et område med dårlig belysning. Påse at arbeidsområdet har god belysning (dagslys eller kunstig lys).
- Stå alltid støtt og bruk ikke verktøyet på et ustabilt underlag. Stå støtt på bena og strekk ikke armen for langt. Bruk ikke verktøyet når du står på en stige.
- Ikke bruk makt på verktøyet ditt. Verktøyet er mer effektivt og sikkert hvis det brukes i det turtallet det er konstruert for.
- Slipp strømbryteren, vent til motoren har stoppet helt og ta batteriet ut før du gjør rent verktøyet, reparerer det eller foretar innstillinger.

- Bruk denne gressaksen bare for å klippe gress eller tynde planter. Bruk busktrimmeren kun til å trimme hekker, busker eller småtrær. Bruk ikke verktøyet til andre formål.
- Før du starter verktøyet, må du påse at bladet ikke kan komme bort i hindringer. Hvis gressaksen / busktrimmeren kommer bort i noe eller hvis elementer setter seg fast i bladet, må du stoppe verktøyet øyeblikkelig, ta ut batteriet og se etter at ingen deler er skadet. Bruk ikke verktøyet før du har foretatt de nødvendige reparasjonene. Bruk ikke verktøyet hvis deler ikke er riktig festet eller hvis de er skadet.
- Følg godt med det du gjør. Bruk sunn fornuft.
- Vedlikehold verktøyene dine omhyggelig. Påse at bladet er rent og godt skjerpet så verktøyet kan yte sitt beste og brukes i sikre forhold. Smør og skift ut tilbehørsdelene ifølge instruksene. Pass på at håndtakene alltid er tørre og rene, fri for olje- eller fettrester.
- Sjekk at ingen deler er skadet. Før du fortsetter å bruke verktøyet, sjekk at en skadet del eller et skadet tilbehør kan fortsette å fungere eller gjøre nytte. Kontroller de bevegelige delenes innstilling. Sjekk at ingen deler er ødelagt. Kontroller monteringen og alle andre elementer som kan virke inn på verktøyet drift. Dersom en bladbeskytter eller en annen komponent er ødelagt, skal de repareres eller skiftes ut av et godkjent serviceverksted, med mindre det står noe annet i denne bruksanvisningen.
- For ikke å skade deg, må du holde hendene unna bladet. Ikke forsøk å fjerne det avskårede elementet eller å holde elementet som skal beskyttes når bladet er i bevegelse. Se etter at batteriet er fjernet og at strømbryteren er sluppet før du fjerner et element som har låst seg fast i bladet. Pass på at du ikke holder verktøyet i bladet.



FORSIKTIGHETSREGEL

Bladet fortsetter å bevege seg en liten stund etter at verktøyet er stanset.

- Hold hendene, ansiktet og føttene unna bevegelige deler. Forsøk ikke å røre eller stoppe bladet når denne er i bevegelse.
- Stopp alltid motoren når du ikke klipper eller når du går fra det ene arbeidsområdet til det andre.
- La ikke gressrester eller andre elementer samle seg opp på verktøyet. De kan være til hinder for bladet.
- Rydd verktøyet på et rent sted, enten i høyden eller på et låst sted, for å unngå at det misbrukes eller skades. Rydd verktøyet utenfor barns og uerfarne persons rekkevidde.
- Sett bladbeskyttelsen på plass igjen når du ikke bruker verktøyet.

Norsk

- Ikke legg verktøyet i vann eller i en annen væske og ikke sprut væske på det. Pass på at håndtakene alltid er tørre, rene og fri for avfall. Gjør rent verktøyet etter hver bruk. Les instruksene i avsnittet "Oppbevaring".
- Påse at verktøyet ligger støtt før du frakter det.
- Ta vare på disse instruksene. Les dem regelmessig, og bruk dem for å informere eventuelle andre brukere. Hvis du låner bort verktøyet, må du også låne bort bruksanvisningen.

VEDLIKEHOLD

- Elektroverktøy skal bare repareres av en kvalifisert tekniker. Hvis vedlikeholdet eller reparasjonene foretas av ukvalifiserte personer, kan det medføre fare for alvorlige kroppsskader eller skade på verktøyet.
- Ved reparasjoner skal kun originale reservedeler brukes. Følg instruksene som står i avsnittet "Vedlikehold og reparasjoner" i denne bruksanvisningen. Dermmed unngår du fare for elektrisk støt, alvorlige kroppsskader eller skader på verktøyet. Hvis denne forskriften ikke overholdes, blir garantien din ugyldig.

SPEISIELLE SIKKERHETSFORSKRIFTER FOR VERKTØY UTEN LEDNING

- Se etter at strømbryteren er stilt på "av" eller er sperret før du setter inn batteriet. Innsetting av et batteri i et verktøy som står på kan forårsake ulykker.
- Lad verktøyets batteri kun opp med det ladeapparatet som anbefales av fabrikanten. Et ladeapparat som egner seg til en viss batteritype kan forårsake brann hvis det brukes med en annen batteritype.
- Det skal bare brukes en bestemt batteritype med et oppladbart verktøy. Bruken av et annet batteri kan forårsake brann.
- Når batteriet ikke er i bruk, skal det holdes unna metallgjenstander som binders, mynter, nøkler, skruer, spikre og andre små gjenstander som kan koble kontaktene til hverandre og forårsake brann eller brann. Kortslutning av batteriets kontakter kan medføre brann eller brann.
- Unngå all kontakt med batterivæsken dersom batteriet lekker på grunn av misbruk. Hvis det skulle hende, må det berørte området skylles rikelig med rent vann. Hvis du har fått væske i øynene, må du dessuten oppsøke en lege. Væske som kommer ut av batteriet kan forårsake sår eller brann.



ADVARSEL

Hvis det mangler en del, skal ikke verktøyet brukes før du har skaffet deg vedkommende del. Hvis denne forskriften ikke overholdes, kan det forårsake alvorlige kroppsskader.

TA VARE PÅ DISSE FORSKRIFTENE. LES DEM REGELMESSIG, OG BRUK DEM FOR Å INFORMERE EVENTUELLE ANDRE BRUKERE. HVIS DU LÅNER BORT DETTE VERKTØYET, MÅ DU OGSÅ LÅNE BORT BRUKSANVISNINGEN.

PRODUKTEGENSKAPER

Motor	18 V
Hastighet ubelastet	1200 omdr/min
Busktrimmerbladets kuttelengde	200 mm
Gressaksbladets bredde	100 mm
Vekt (med batteri)	
med gressaksens blad.....	1,75 kg
med busktrimmerens blad	2,1 kg
Batteri (ekstrautstyr)	BPP-1817M / BPP-1815M
.....	/ BPP-1817MG / ABP1801
.....	/ ABP1802 / BPL-1820 / BPL-1820G
Lader (ekstrautstyr)	BC-1800 / BC-1800M
.....	/ BC-1815S / BC-1815SMG
.....	/ ACR1800 / BCL-1800 / BCL-1800G

BESKRIVELSE

Fig. 1

- HÅNDTAK
- FRIGJØRINGSKNAPP TIL STRØMBRYTEREN
- STRØMBRYTER
- BUSKTRIMMERENS BLAD
- BESKYTTELSE TIL BUSKTRIMMERENS BLAD
- BESKYTTELSE TIL GRESSAKSENS BLAD
- GRESSAKSENS BLAD

Fig. 2

- BATTERI
- LÅSETAGGER

Fig. 3

- FRIGJØRINGSKNAPP TIL STRØMBRYTEREN
- STRØMBRYTER

Fig. 5

- BUSKTRIMMERENS BLAD
- GRESSAKSENS BLAD
- BLADETS FESTEINNRETNING
- TAPP

BETJENING

INNSETTING AV BATTERIET (EKSTRAUTSTYR)

- Sett batteriet inn i verktøyet ved å stille batteriets

Norsk

ribber i linje med furene på verktøyetets batteriholder (Fig. 2).

- Påse at låsetaggene på batteriets sider smekker godt på plass og at batteriet er riktig installert før du bruker verktøyet.

UTTAKING AV BATTERIET (EKSTRAUTSTYR)

- Finn låsetaggene som sitter på hver side av batteriet og trykk dem inn for å kunne ta ut batteriet (Fig. 2).
- Ta batteriet ut av verktøyet.



FORSIKTIGHETSREGEL

Når du legger batteriet inn i verktøyet, må du se etter at batteriets ribber plasseres godt i linje med verktøyetets furer og at låsetaggene kommer riktig på plass. Feil innsetting av batteriet kan skade innvendige komponenter.

START AV GRESSAKSEN / BUSKTRIMMEREN

- Ta bort bladets beskyttelse.
- Trykk på frigjøringsknappen til strømbryteren og hold den inne (Fig. 3).
- Trykk inn strømbryteren for å starte gressaksen / busktrimmeren. Du kan da slippe frigjøringsknappen.

STOPP AV GRESSAKSEN / BUSKTRIMMEREN

- Slipp strømbryteren helt for å stoppe verktøyet.
- Når du slipper strømbryteren låser frigjøringsknappen den automatisk.

GODE RÅD

- Før du starter gressaksen / busktrimmeren, skal du holde verktøyet slik at bladet ikke er rettet mot deg. Overhold alltid instruksene i denne bruksanvisningen når du bruker gressaksen / busktrimmeren.
- Klipp ikke gresset for nært en skitten bakke, sand eller grus. Det kan slite bladet og redusere verktøyetets ytelse.
- Ikke bruk makt på verktøyet når du forsøker å klippe tett gress. Hvis bladet saktner, skal du føre verktøyet langsommere frem i det tette gresset. Hvis bladet låser seg fast, skal du stoppe motoren, vente til bladet stopper og ta ut batteriet før du forsøker å fjerne elementene som sitter fast i bladet.

HVORDAN DU SKAL HOLDE GRESSAKSEN / BUSKTRIMMEREN



ADVARSEL

Bruk egnede klær for å unngå fare for kroppsskader. Bruk ikke løstsittende klær eller smykker som kan henge seg fast i de bevegelige delene. Beskytt alltid øynene dine når du bruker verktøyet. Ha også på deg tykke langbukser,

støvler og hansker. Bruk ikke shorts, sandaler og gå ikke barbert når du bruker verktøyet.

- Hold verktøyet i håndtaket, bladet skal under ingen omstendighet rettes mot deg (Fig. 4).

BRUK AV GRESSAKSEN

- Bruk gressaksen til å trimme gresset rundt trær, alléer, bed osv. Hold verktøyet slik at bladet er parallelt med bakken. Start verktøyet og før det fremover i gresset for å klippe (Fig. 4).



FARE

Hvis bladet kommer i kontakt med en elektrisk ledning eller kabel, skal du **IKKE TA I BLADET!** DETTE KAN BLI STRØMFØRENDE, NOE SOM ER MEGET FARLIG.

Hold verktøyet i håndtaket, som er isolert, og legg verktøyet forsiktig ned langt ifra deg. Slå av strømmen som forsyner den kuttede ledningen eller kabelen før du tar den ut av bladet. Hvis denne forskriften ikke overholdes, kan det forårsake alvorlige kroppsskader eller døden.



ADVARSEL

Rydd området som skal trimmes før du bruker verktøyet. Ta bort alle gjenstander som kabler, elektriske ledninger eller tråder som kan henge seg opp i bladtennene og forårsake alvorlige kroppsskader.



ADVARSEL

Bruk ikke løsningsmidler til å rengjøre plastdeler. De fleste plastmaterialene kan skades av vanlige løsningsmidler som fås i handelen. Bruk en ren klut til å tørke av smuss, støv, olje, fett, osv. fra verktøyet. Bruk kun originale Ryobi reservedeler ved utskifting av deler. Bruken av andre deler kan være farlig eller skade produktet.



FORSIKTIGHETSREGEL

Plastdeler må aldri komme i kontakt med bremsevæske, bensin, petroleumsholdige produkter, penetrerende oljer, osv. Slike kjemiske produkter inneholder stoffer som kan skade, svekke eller ødelegge platen.

VEDLIKEHOLD OG REPARASJONER

VEDLIKEHOLD AV BLADET

- Smør inn bladet etter hver bruk.
- Sjekk regelmessig tennesens slitasje og påse at de ikke er skadet.

Norsk

- Bruk alltid originale blader når de skiftes ut.

SMØRING AV BLADTENNENE

- Ta ut batteriet.
- For at verktøyet skal være lettere å bruke og for å øke bladets levetid, skal bladet smøres inn før og etter hver bruk. Før du smører bladet, ta ut batteriet og legg verktøyet på et plant underlag. Påfør en lett motorolje langs bladets øvre kant.
- Det kan være påkrevet å smøre bladet mellom to arbeidsomganger. Stopp i så fall verktøyet, ta ut batteriet og smør bladet. Når bladet er smurt, kan du begynne arbeidet igjen. Smør aldri bladet når verktøyet er i gang.

SMØRING AV GRESSAKSEN / BUSKTRIMMEREN

Alle lagre på dette verktøyet er smurt inn med tilstrekkelig første sorts smøremiddel for hele verktøyets levetid i normale bruksforhold.

Det er derfor nødvendig med tilleggssmøring.



ADVARSEL

Forsøk ikke å forandre dette verktøyet eller å installere et tilbehør som ikke anbefales i denne bruksanvisningen. Slike ombygginger eller modifiseringer er det samme som å misbruke verktøyet og kan skape farlige situasjoner med alvorlige personskader som følge.



ADVARSEL

Inspiser verktøyet regelmessig for å kontrollere at ingen deler er ødelagt og at alle deler er godt festet. Se etter at alle skruene og alle festeinnretningene er godt skrudd fast for å hindre alvorlige kroppsskader.

RENGJØRING AV GRESSAKSEN / BUSKTRIMMEREN

- Ta ut batteriet.



ADVARSEL

For å unngå alvorlige kroppsskader, ta ut batteriet før du reparerer, gjør rent eller fjerner komponenter fra verktøyet.

- Gjør rent verktøyet med en fuktig klut med litt mild såpemiddel på.
- Bruk ikke noe sterkt såpemiddel til å rengjøre motorhuset eller håndtaket – disse elementene er i plast. De kan nemlig skades av enkelte aromatiske oljer av furu eller sitron, eller av løsningsmidler som kerosen.
- Vær forsiktig, fuktighet kan forårsake elektrisk støt. Tørk bort fuktighet ved hjelp av en tørr og myk klut.
- Bruk en liten børste eller en svak luftstråle til en

støvsuger for å rengjøre ventilasjonsspaltene i batterihuset og motorhuset.

- Sjekk at ventilasjonsspaltene aldri er tildekket.

OPPBEVARING AV GRESSAKSEN / BUSKTRIMMEREN

- Gjør verktøyet godt rent før du rydder det bort. Rydd verktøyet på et tørt og velluftet sted, utenfor barns rekkevidde. Rydd ikke verktøyet i nærheten av etsende stoffer som hagekjemikalier eller avisingsmidler.
- Beskytt alltid bladet med beskyttelsen før du rydder verktøyet bort.
- Rydd og lad opp batteriet på et kjølig sted. Temperaturer som er lavere eller høyere enn en normal lufttemperatur reduserer batteriets levetid.
- Rydd aldri et utladet batteri. Etter at du har brukt verktøyet, må du vente til batteriet har kjølnet og lade det opp umiddelbart.
- Alle batterier taper noe av sin ladekapasitet med tiden. Jo høyere temperatur, jo raskere vil batteriet tape ladekapasitet. Hvis du ikke bruker verktøyet i lengre perioder, lad batteriet opp hver måned eller annenhver måned. Det vil forlenge batteriets levetid.

DISPONERING



Ikke kast elektroverktøy sammen med husholdningsavfall. Få dem resirkulert i en gjenvinningsstasjon. Ta kontakt med myndighetene eller forhandleren din for å få kjennskap til den relevante gjenvinningsprosedyren.

YLEISET TURVALLISUUSOHJEET



VAROITUS

Tämä työkalu toimii ONE+ akun kanssa. Johdottomia sähkötyökaluja käytettäessä on ehdottomasti noudatettava perusvarotoimenpiteitä tulipalo-, sähköisku-, ja henkilövahinkoriskien sekä akkuvuotojen välttämiseksi.



Lue käyttöohje ja noudata siinä olevia turvallisuusmääräyksiä ja varoituksia.



Käytä suojalaseja ja kuulonsuojaimia.



Älä käytä työkalua sateella!



Pukeudu suojavaatteisiin ja -kenkiin.



Käytä paksuja ja liukumattomia suojakäsineitä.



Pidä ulkopuoliset vähintään 15 m etäisyydessä työskentelyalueelta.



Vakavan loukkaantumisvaaran ehkäisemiseksi, älä koskaan kosketa terään.



Varoitus! Terä jatkaa liikkumista parin sekunnin ajan moottorin sammutuksen jälkeen.



VAROITUS

Lue kaikki varoitukset ja ohjeet huolellisesti. Näiden ohjeiden laiminlyönti voi aiheuttaa onnettomuuksia kuten tulipalon, sähköiskun ja/tai vakavia ruumiinvammoja.

- Säilytä nämä varoitukset ja ohjeet myöhempiä tarvetta varten. Turvallisuusohjeissa käytetty "sähkötyökalu" termi tarkoittaa sekä verkkovirtaan kytkettäviä että johdottomia työkaluja.

TYÖYMPÄRISTÖ

- Pidä työskentelyalue puhtaana ja hyvin valaistuna. Huonosti valaistu ja epäjärjestyksessä oleva työympäristö on onnettomuuksille altis.
- Älä käytä sähkötyökaluja räjähdysvaarallisessa ympäristössä, kuten helposti syttyvien nesteiden, kaasun tai pölyn läheisyydessä. Sähkötyökaluista lähtevät kipinät voivat sytyttää ne palamaan tai räjäyttää ne.
- Pidä lapset, ulkopuoliset ja kotieläimet syrjässä,

kun työskentelet sähkötyökaluilla. Vaarana on huomion pois kääntäminen ja työkalun hallinnan menettäminen.

SÄHKÖTURVALLISUUS

- Sähkötyökalun pistokkeen on sovellettava verkkovirran pistokkytkimeen. Älä koskaan korjaa pistoketta. Älä koskaan käytä sovittamaadoitettujen sähkötyökalujen kanssa. Vältä sähköiskuvaaran.
- Älä koske maadoitettuihin pintoihin (putket, lämpöpatterit, liedet, jääkaapit jne.) Sähköiskuvaara kasvaa, jos joku ruumiinosana on kosketuksessa maadoitettuihin pintoihin.
- Älä jätä sähkötyökalua sateeseen tai kosteaan paikkaan. Sähköiskuvaara kasvaa, jos sähkötyökalun sisäosiin pääsee vettä.
- Pidä liitäntäjohto hyväkuntoisena. Älä koskaan pidä työkalua liitäntäjohtoista, äläkä vedä liitäntäjohtoista sen irrottamiseksi verkkovirrasta. Pidä liitäntäjohto kaukana lämpölähteistä, öljystä, terävistä esineistä ja liikkuvista osista. Sähköiskuvaara kasvaa, jos liitäntäjohto on villinen tai sotkuilla.
- Kun työskentelet ulkona, käytä yksinomaan ulkokäyttöön sopivia jatkojohtoja. Vältä sähköiskuvaaran.
- Jos et pysty välttämään työkalun käyttöä kosteassa ympäristössä, kytke se differentiaalivirtalaitteella (DDR) suojattuun virransyöttöön. DDR-laitteen käyttö rajoittaa sähköiskuvaaraa.

Huomautus: "Differenziaalivirtalaitte (DDR)" termi voidaan korvata termillä "maavuotokatkaisin".

HENKILÖTURVALLISUUS

- Pysy valppaana. Katso mitä teet ja käytä tervettä järkeä kun käytät sähkötyökalua. Älä käytä sähkötyökalua mikäli olet väsynyt, alkoholin tai huumeiden vaikutuksen alainen tai mikäli olet lääkekuurilla. Muista aina, että hetken kestävä huolimattomuus voi johtaa vakavaan loukkaantumiseen.
- Käytä suojavarusteita. Suojaa aina silmät. Olosuhteista riippuen, käytä myös pölynsuojanaamaria, liukumattomia turvajalkineita, suojakypärää ja kuulonsuojaimia vakavien ruumiinvammojen välttämiseksi.
- Ehkäise epähuomiossa tapahtuvat käynnistykset. Varmista, että katkaisin on "seis" asennossa ennen, kuin kytket työkalun verkkovirtaan ja/tai asennat siihen akun sekä myös silloin, kun kannat tai kuljetat työkalua. Onnettomuuksien

ehkäisemiseksi, älä siirrä työkalua sormen ollessa liipaisimella äläkä kytke sitä verkkovirtaan kun katkaisin on "käynnissä" asennossa.

- **Poista kiristysavaimet ennen, kuin käynnistät työkalun.** Työkalun liikkuvaan osaan unohtunut kiristysavain voi aiheuttaa vakavia ruumiinvammoja.
- **Älä kurkota käsivartta liian kauas. Ota hyvä tuki jaloille.** Tuveva työskentelyasento sallii työkalun moitteettoman hallinnan kaikissa olosuhteissa.
- **Käytä sopivia pukimia. Älä pukeudu väljiin vaatteisiin ja koruihin.** Pidä hiukset, pukimet ja kädet kaukana liikkuvista osista. Väljät vaatteet, korut ja pitkät hiukset voivat tarttua liikkuviin osiin.
- **Jos työkalun mukana toimitetaan pölynkokoja, asenna ja käytä sitä oikein.** Vältä tapaturmavaaran.

SÄHKÖTYÖKALUJEN KÄYTTÖ JA HUOLTO

- **Älä pakota työkalua.** Käytä työhön sopivaa työkalua. Sähkötyökalu on tehokkaampi ja varmempi, jos käytät sitä sille sopivalla pyörimisnopeudella.
- **Älä käytä sähkötyökalua, jos sitä ei voida käynnistää ja sammuttaa katkaisimella.** Työkalu, jota ei voida käynnistää ja katkaista oikealla tavalla on vaarallinen ja se on korjattava välittömästi.
- **Kytke työkalu irti verkkovirrasta tai poista akku ennen, kuin ryhdyt tekemään säätöjä tai vaihtamaan varusteita tai ennen varastointia.** Vältä epähuomiossa tapahtuvat työkalun käynnistykset.
- **Varastoi sähkötyökalut aina lasten ulottumattomiin.** Älä anna kokemattomien tai turvallisuusohjeita tuntemattomien henkilöiden käyttää työkalua. Sähkötyökalut ovat vaarallisia kokemattomien henkilöiden käsissä.
- **Pidä työkaluista hyvää huolta.** Tarkista liikkuvien osien linjaus. Tarkista, ettei yksikään osa ole rikkoutunut. Tarkista asennus ja kaikki osat, jotka voivat vaikuttaa haitallisesti työkalun toimintaan. Mikäli viallisia osia on, korjauta työkalu ennen sen käyttöä. Onnettomuuksien aiheuttajana on usein työkalun huolimaton kunnossapito.
- **Pidä työkalut puhtaina ja terävinä.** Kiinni tarttuminen on harvinaisempaa ja hallinnan säilyttäminen helpompaa, kun leikkuutyökalu on hyvin teroitettu ja puhdas.
- **Noudata turvallisuusohjeita työkalun, lisävarusteiden, terien jne. käytön aikana ja huomioi työkalun, työympäristön ja toteutettavan työn erityisominaisuudet.** Vaarallisten tilanteiden ehkäisemiseksi, älä käytä työkalua muuhun, kuin sille tarkoitettuun työhön.

JOHDOTTOMIA TYÖKALUJA KOSKEVAT ERIKOISTURVAOHJEET

- **Älä lataa työkalun akkua muulla, kuin valmistajan**

suosittelemalla laturilla. Latauslaite on tarkoitettu ennalta määrätyille akkutyypeille ja se voi aiheuttaa tulipalon, jos sitä käytetään muuntotyypisen akun lataukseen.

- **Johdottoman työkalun kanssa tulee käyttää vain yhtä erityistä akkutyyppeä.** Muunlaisten akkujen käyttö voi aiheuttaa tulipalon.
- **Kun akku ei ole käytössä, pidä se kaukana metalliesineistä kuten liittimistä, kolikoista, avaimista, nauloista, ruuveista ja muista esineistä, jotka saattavat aiheuttaa napojen keskinäisen kytkeytymisen.** Akun napojen oikosulkuun saattaminen voi aiheuttaa palovammoja tai tulipalon.
- **Vältä koskemasta akkunesteeseen liian raskaan käytön aiheuttaman vuoden yhteydessä. Mikäli näin tapahtuu, huuhtelee välittömästi saastunut alue runsaalla puhtaalla vedellä. Jos nestettä on joutunut silmiin, ota yhteys lääkäriin.** Akkuneste voi aiheuttaa ärsytysherkkyyttä tai palovammoja.

HUOLTO

- **Kaikki korjaustyöt on annettava ammattitaitoisen huoltomiehen tehtäväksi ja vaihdossa on käytettävä yksinomaan alkuperäisiä varaosia.** Näin toimien voit käyttää sähkötyökalua täysin turvallisesti.

LUE KAIKKI TURVALLISUUSOHJEET ENNEN TÄMÄN TYÖKALUN KÄYTTÖÄ.

- Lue huolellisesti kaikki turvallisuusohjeet. Tutustu työkalun sovelluksiin ja sen toimintaperiaatteeseen.
- Älä käytä työkalua mikäli olet väsynyt, sairas, alkoholoin tai huumeiden vaikutuksen alainen tai mikäli olet lääkekuurilla.
- Tarkista työkalun kunto ennen sen käyttöä. Vaihda vialliset osat. Varmista, ettei ole akkunestevuotoa.
- Älä käytä sähkötyökaluja räjähdysvaarallisessa ympäristössä, kuten helposti syttyvien nesteiden, kaasun tai pölyn läheisyydessä.
- Varmista, että kaikki kiinnittimet ja suojukset ovat paikoillaan ja hyvin kiristettyinä. Vaihda haljennut, murtunut tai vioittunut terä tai mikä tahansa muu osa. Varmista, että terä on oikein ja tukevasti kiinnitetty. Näiden ohjeiden laiminlyönti aiheuttaa vakavaa ruumiinvammavaaraa käyttäjälle ja lähistöllä oleville sekä työkalun vaurioitumisvaaran.
- Käytä sopivaa työkalua. Käytä työkalua yksinomaan sille osoitettuun tarkoitukseen.
- Älä käytä työkalua, jos sitä ei voida käynnistää ja sammuttaa katkaisimella. Työkalu, jota ei voida käynnistää ja katkaista oikealla tavalla on vaarallinen ja se on korjattava välittömästi.
- Puhdista työskentelyalue ennen työkalun käyttöä. Poista liitännäisohdot, sähkölangat, kaapelit, narut ja muut esineet, jotka voivat tarttua terälle.

- Pidä lapset, ulkopuoliset ja kotieläimet poissa työskentelyalueelta. Pidä lapset, ulkopuoliset ja kotieläimet vähintään 15 m etäisyydellä, sillä leikkuutyön aikana voi sinkoutua esineitä. Ulkopuolisuus on myös hyvä käyttää suojalaseja. Jos joku ulkopuolinen tulee lähelle, sammuta työkalu välittömästi.
- Sähköiskuvaaran välttämiseksi, älä jätä työkalua sateeseen tai kosteaan paikkaan.
- Älä käytä työkalua märin käsin.
- Tämän työkalun käyttö on kielletty alle 15-vuotiailta ja kokemattomilta henkilöiltä.
- Vakavan ruumiinvammavaaran ehkäisemiseksi, käytä täydellisiä suojavarusteita (suojalasiat, työpuku ja turvajalkineet) työkalun käytön aikana.
- Käytä kasvosuojusta tai pölynsuojanaamaria, mikäli työstä syntyy pölyä.
- Älä koskaan pukeudu väliin vaatteisiin ja koruihin, jotka saattavat juuttua liikkeessä oleviin osiin. Suosittelemme suojakäsineiden, liukumattomien kenkien ja itkien housujen käyttöä, kun työskentelet ulkona.
- Jos sinulla on pitkät hiukset, muista suojata ne kiinnittämällä ne olkapäiden yläpuolelle, jotta ne eivät tarttuisi tuuletusaukkoihin tai liikkuviin osiin.
- Kun kuljetat tai varastoit työkalun, muista asettaa terän suojatuppi paikalleen.
- Huomioi aina työympäristö ja pysy valppaana: käynnissä oleva työkalu voi peittää muut ympäristössä olevat äänet.
- Ota tavaksi tarkistaa, että säätöavaimen on poistettu työkalusta ennen, kuin käynnistät sen.
- Varmista aina, että kahvat ja suojasjärjestelmät ovat paikoillaan ennen, kuin käytät työkalua.
- Älä koskaan käytä työkalua, mikäli osia puuttuu tai mikäli siihen on asennettu muita, kuin alkuperäisiä osia ja lisävarusteita.

RUOHOSSAKSIN / PENSAINEN VEISTOSAHAN KÄYTTÖÖN LIITTYVIÄ OHJEITA

- Epähuomiossa tapahtuvien käynnistysten ehkäisemiseksi, älä siirrä työkalua sormen ollessa liipaisimella.
- Pysy valppaana ja seuraa työtäsi. Käytä tervettä järkeä, kun käytät tätä työkalua.
- Käytä paksuja housuja, liukumattomia turvajalkineita ja suojakäsineitä. Älä pukeudu shortseihin ja sandaaleihin äläkä käytä työkalua paljain jaloin.
- Älä käytä työkalua huonosti valaistussa paikassa. Pidä työskentelyalue hyvin valaistuna (päivänvalo tai sähkövalaistus).
- Pysytele aina tasapainossa, äläkä käytä työkalua epävakaalla alustalla seisten. Pysytele tukevasti jaloillasi äläkä kurkota käsivartta liian kauas. Älä käytä työkalua tikkailla seisten.

- Älä pakota työkalua. Työkalu on tehokkaampi ja varmempi, jos käytät sitä sille sopivalla pyörimisnopeudella.
- Vapauta liipaisin, odota kunnes moottori on pysähtynyt kokonaan ja poista akku ennen kuin puhdistat, korjaat tai säädät työkalua.
- Käytä ruohosaksia yksinomaan ruohon ja pienten kasvien leikkaukseen. Käytä pensaiden veistosahaa yksinomaan pensaiden, puskiain tai pikkukasvien tasaukseen. Älä käytä tätä työkalua muuhun tarkoitukseen.
- Varmista, ettei terä osu esteisiin ennen, kuin käynnistät työkalun. -Jos ruohosakset / pensaiden veistosaha osuu esteisiin tai mikäli joku esine tarttuu terälle, sammuta työkalu välittömästi, poista akku ja tarkista, ettei osia ole vaurioitunut. Älä käytä työkalua ennen, kuin olet tehnyt tarvittavat korjaukset. Älä käytä työkalua, mikäli siinä on huonosti kiinnitettyjä tai vioittuneita osia.
- Seuraa tarkoin työn kulkua. Käytä tervettä järkeä.
- Pidä työkaluista hyvää huolta. Pidä terä puhtaana ja terävänä, jolloin työkalu toimii tehokkaasti ja sen käyttö on turvallista. Voitele ja vaihda lisävarusteet ohjeiden mukaisesti. Pidä kahvat aina kuivina, puhtaina ja ilman öljy -ja rasvatahroja.
- Tarkista, ettei yksikään osa ole vioittunut. Ennen kuin jatkat työkalun käyttöä tarkista, että vaurioitunut osa tai lisävaruste voi jatkaa toimintaa tai täyttää tehtävänsä. Tarkista liikkuvien osien linjaus. Tarkista, ettei yksikään osa ole rikkoutunut. Tarkista asennus ja kaikki osat, jotka voivat vaikuttaa haitallisesti työkalun toimintaan. Viallinen terän suojele tai muu vaurioitunut osa on annettava valtuutetun huoltoilijän korjattavaksi tai vaihdettavaksi mikäli tässä käsikirjassa ei toisin ilmoiteta.
- Pidä kädet kaukana terästä loukkaantumisvaaran ehkäisemiseksi. Älä yritä poistaa leikattua materiaalia äläkä pidä kiinni leikattavasta materiaalista, kun terä toimii. Varmista, että akku on poistettu ja liipaisin vapautettu ennen kuin irrotat terälle tarttuneen esineen. Älä tartu kiinni työkaluun sen terästä.



HUOMAUTUS

Terä käy inertian avulla vielä hetken aikaan, kun työkalu on sammutettu.

- Pidä kädet, kasvot ja jalat kaukana liikkuvista osista. Älä yritä koskettaa terään tai pysäyttää sitä sen liikkeessä.
- Sammuta aina moottori, kun keskeytät leikkuutyön tai kun siirryt paikasta toiseen.
- Älä anna leikkujätteiden tai muun materiaalin kertyä työkalulle. Ne voivat tukkia terän.
- Varastoi työkalu kuivaan tilaan, korkealle ja

Suomi

avaimella lukittavaan paikkaan luvattoman käytön ja vaurioittamisen ehkäisemiseksi. Pidä työkalu aina pois lasten ja kokemattomien henkilöiden ulottuvilta.

- Laita terän suojatuppi paikalleen, kun et käytä työkalua.
- Älä koskaan upota työkalua veteen tai muuhun nesteeseen äläkä suihkuta vettä tai nesteitä sille. Pidä kahvat aina kuivina, puhtaina ja ilman leikkuujätteitä. Puhdista työkalu joka käytön jälkeen. Katso lisäohjeita kohdasta "Säilytys".
- Kiinnitä työkalu tukevasti ennen sen kuljetusta.
- Säilytä nämä ohjeet. Lue niitä säännöllisesti ja käytä niitä muiden mahdollisten käyttäjien tiedotukseen. Mikäli lainaat työkalun, lainaa myös tämä käsikirja.

HUOLTO

- Korjaukset saa tehdä vain ammattitaitoinen huoltomies. Mikäli huolto -tai korjaustyöt on tehnyt ammattitaidoton henkilö, on seurauksena vakava ruumiinvammavaara ja työkalun vaurioituminen.
- Käytä vaihdossa yksinomaan alkuperäisiä varaosia. Noudata tämän käyttöoppaan "Huolto ja korjaukset" osassa annettuja ohjeita. Näin vältät vakavan sähköisku- ja ruumiinvammavaaran ja työkalun vaurioitumisen. Tämän ohjeen laiminlyönti johtaa takuun peruuntumiseen.

JOHDOTTOMIA TYÖKALUJA KOSKEVAT ERIKOISTURVAOHJEET

- Varmista, että käynnistyskytkin on "seis" asennossa ja lukittuna ennen, kuin asetat akun sisään. Akun asentaminen käyntiasennossa olevaan työkaluun voi aiheuttaa onnettomuuksia.
- Älä lataa työkalun akkua muulla, kuin valmistajan suosittelemalla laturilla. Latauslaite on tarkoitettu ennalta määrätuille akkutyypeille ja se voi aiheuttaa tulipalon, jos sitä käytetään muuntyyppisen akun lataukseen.
- Johdottoman työkalun kanssa tulee käyttää vain yhtä erityistä akkutyyppeä. Muunlaisten akkujen käyttö voi aiheuttaa tulipalon.
- Kun akku ei ole käytössä, pidä se kaukana metalliesineistä kuten liittimistä, koloista, avaimista, nauloista, ruuveista ja muista esineistä, jotka saattavat aiheuttaa napojen keskinäisen kytkeytymisen, jonka seurauksena voi olla palovammoja tai tulipalo. Akun napojen oikosulkuun saattaminen voi aiheuttaa palovammoja tai tulipalon.
- Vältä koskemasta akkunesteeseen liian raskaan käytön aiheuttaman vuodon yhteydessä. Mikäli näin tapahtuu, huuhtelee välittömästi saastunut alue runsaalla puhtaalla vedellä. Jos nestettä on joutunut silmiin, ota yhteys lääkäriin. Akkuneste voi aiheuttaa ärsytysherkkyyttä tai palovammoja.



VAROITUS

Mikäli osia puuttuu, älä käytä työkalua ennen kuin olet hankkinut puuttuvan osan. Tämän ohjeen laiminlyönti voi aiheuttaa vakavia ruumiinvammoja.

SÄILYTÄ NÄMÄ OHJEET. Lue niitä säännöllisesti ja käytä niitä muiden käyttäjien tiedottamisessa. Mikäli lainaat TÄMÄN työkalun, lainaa myös tämä käsikirja.

TUOTTEEN TEKNISET TIEDOT

Moottori	18 V
Tyhjäkäyntinopeus	1200 kierrosta/min
Pensaiden veistosahan terän pituus	200 mm
Ruohosaksien terän leveys	100 mm
Paino (akun kanssa)	
ruohosaksien terän kanssa.....	1,75 kg
pensaiden veistosahan terän kanssa	2,1 kg
Akku (ei toimiteta)	BPP-1817M / BPP-1815M /
.....	BPP-1817Mg / ABP1801 / ABP1802 /
.....	BPL-1820 / BPL-1820G
Laturi (ei toimiteta)	BC-1800 / BC-1800M /
.....	BC-1815S / BC-1815SMG /
.....	ACR1800 / BCL-1800 / BCL-1800G

KUVAUS

Kuva 1

- KAHVA
- LIIPASIMEN LUKINNAN VAPAUTUSNAPPI
- LIIPASIN
- PENSAIDEN VEISTOSAHAN TERÄ
- PENSAIDEN VEISTOSAHAN TERÄN SUOJATUPPI
- RUOHOSAKSIEN TERÄN SUOJUS
- RUOHOSAKSIEN TERÄ

Kuva 2

- AKKU
- LUKINTAKIELEKKEET

Kuva 3

- LIIPASIMEN LUKINNAN VAPAUTUSNAPPI
- LIIPASIN

Kuva 5

- PENSAIDEN VEISTOSAHAN TERÄ
- RUOHOSAKSIEN TERÄ
- TERÄN KIINNITYSLAITE
- KARA

KÄYTTÖ

AKUN (EI TOIMITETA) ASENTAMINEN

- Aseta akku työkaluun kohdistamalla siinä olevat kohoumat työkalun akkupitimessä oleville urille (kuva 2).
- Varmista, että akun molemmilla puolilla sijaitsevat lukintakielekkeet asettuvat hyvin ja että akku on oikein kiinni työkalussa ennen, kuin käytät työkalua.

AKUN (EI TOIMITETA) IRROTTAMINEN

- Paikanna akun molemmilla puolilla sijaitsevat lukintakielekkeet ja paina niistä, jolloin voit irrottaa akun (Kuva 2).
- Poista akku työkalusta.



HUOMAUTUS

Kun asennat akkua työkaluun varmista, että akun kohoumat asettuvat oikein työkalussa oleville urille ja että lukintakielekkeet asettuvat hyvin. Huonosti asennettu akku voi vioittaa sisäisiä komponentteja.

RUOHOSAKSIEN / PENSAIDEN VEISTOSAHAN KÄYNNISTÄMINEN

- Poista terän suojus.
- Paina liipaisimen lukintanappia ja pidä se alas painettuna (Kuva 3).
- Käynnistä ruohosaksen / pensaiden veistosaha liipaisinta painamalla. Sitten voit vapauttaa lukinnan vapautusnapin.

RUOHOSAKSIEN / PENSAIDEN VEISTOSAHAN SAMMUTTAMINEN

- Sammuta työkalu vapauttamalla liipaisin.
- Lukinnan vapautusnappi lukitsee liipaisimen automaattisesti, kun liipaisin vapautetaan.

KÄYTTÖOHJEITA

- Ennen ruohosaksien/ pensaiden veistosahan käynnistämistä, pidä työkalusta siten, ettei terä kohdistu itseäsi päin. Käytä ruohosaksia / pensaiden veistosahaa aina tässä käsikirjassa annettuja ohjeita noudattaen.
- Älä leikkaa ruohoa liian läheltä likaista maaperää, hiekkaa tai soraa. Tämä voi tylyyttää terää ja heikentää työkalun tehoa.
- Älä pakota työkalua, kun yrität leikata paksua ruohikkoa. Jos terän tahti hidastuu, kuljeta työkalua hitaasti paksussa ruohikossa.

Jos terä juuttuu, sammuta moottori, odota kunnes terä pysähtyy ja irrota akku ennen, kuin yrität poistaa terälle juuttuneen materiaalin.

RUOHOSAKSIEN / PENSAIDEN VEISTOSAHAN

KÄYTTÖONOTTO



VAROITUS

Käytä sopivia pukimia vakavien ruumiinvammavaarojen välttämiseksi. Älä koskaan pukeudu väliin vaatteisiin ja koruihin, jotka saattavat juuttua liikkeessä oleviin osiin. Pidä aina suojalaseja, kun käytät työkalua. Pukeudu paksuihin pitkiin housuihin ja käytä saappaita ja suojakäsineitä. Älä pukeudu shortseihin ja sandaaleihin äläkä käytä työkalua paljain jaloin.

- Pidä työkalua kahvasta; terää ei tule missään tapauksessa kohdistaa käyttäjää kohti (Kuva 4).

RUOHOSAKSIEN KÄYTTÖ

- Käytä ruohosaksia nurmikon viimeistelyyn puiden, polkujen, aitojen jne. ympäriltä. Pidä työkalua siten, että terä on yhdensuuntaisesti maaperään. Käynnistä työkalu ja kuljeta sitä sitten ruohikossa (Kuva 4).



VAARA

Jos terä osuu sähkölinjaan tai -johtoon, ÄLÄ KOSKE TERÄÄ! TERÄSTÄ VOI TULLA SÄHKÖNJOHTOKYKYINEN, MIKÄ ON ERITTÄIN VAARALLISTA.

Pidä työkalua kahvasta, joka on eristetty ja aseta se suurta varovaisuutta noudattaen kauas itsestäsi. Katkaise virta katkenneesta sähkölinjasta tai -johdosta ennen, kuin poistat sen terältä. Tämän ohjeen laiminlyönti voi aiheuttaa vakavia ruumiinvammoja tai jopa kuoleman.



VAROITUS

Puhdista leikkuaalue ennen työkalun käyttöä. Poista kaikki esineet kuten sähköjohdot, jatkojohdot yms. jotka voivat tarttua terän hampaistoon ja aiheuttaa vakavia ruumiinvammoja.



VAROITUS

Älä käytä liuotteita muoviosien puhdistukseen. Yleensä muovit eivät siedä markkinoilla olevia liuotteita, jotka vahingoittavat niitä. Puhdista lika-, öljy- ja rasvatahrat puhtaalla rievulla Käytä vaihdossa yksinomaan alkuperäisiä Ryobi -varaosia. Muunlaisten varaosien käyttö voi osoittautua vaaralliseksi ja vaurioittaa tuotetta.



HUOMAUTUS

Muoviosat eivät saa koskaan joutua kosketukseen jarrunesteeseen, bensiiniin, petrolijohdannaisiin, ruosteenirrotusöljyn jne. kanssa. Nämä

kemialliset aineet voivat vaurioittaa, heikentää tai tuhota muovin.

HUOLTO JA KORJAUKSET

TERÄN HUOLTO

- Voitele terä joka käytön jälkeen.
- Tarkista hampaiston kuluneisuus säännöllisin väliajoin ja varmista, ettei hampaisto ole vioittunut.
- Käytä vaihdossa aina alkuperäisiä teriä.

TERÄN HAMPAISTON VOITELU

- Irrota akku.
- Voitele terä aina ennen käyttöä ja joka käytön jälkeen, jolloin työkalun käytöstä tulee vaivattomampaa ja sen kestoikä pitenee. Poista akku ja aseta työkalu tasaiselle pinnalle ennen kuin voitelet terän. Levitä moottorille tarkoitettua kevyttä öljyä terän ulkoreunalle.
- Joskus terä on syytä voidella myös käytön aikana. Tässä tapauksessa, sammuta työkalu, irrota akku ja voitele terä. Kun terä on voideltu, voit jatkaa työtä. Älä koskaan voitele terää, kun työkalu on käynnissä.

RUOHOSAKSIEN / PENSAIDEN VEISTOSAHAN VOITELU

Kaikissa tämän työkalun laakereissa on riittävä määrä korkealaatuista voiteluainetta, joka kestää koko työkalun kestoajan normaaleissa käyttöolosuhteissa. Tästä syystä työkalu ei kaipaakaan lisävoitelua.



VAROITUS

Älä yritä tehdä muutoksia tähän työkaluun tai asentaa siihen muita, kuin tässä käsikirjassa suositeltuja lisävarusteita. Tämän tyyppiset muutokset ovat kohtuutonta käyttöä ja ne voivat johtaa vaaratilanteisiin aiheuttaen vakavia ruumiinvammoja.



VAROITUS

Tarkasta työkalu säännöllisin väliajoin varmistautuaksesi siitä, ettei osia ole rikkoutunut ja että kaikki osat ovat hyvin kiinnitettyinä paikoillaan. Vakavien ruumiinvammavaarojen välttämiseksi varmista, että kaikki ruuvit ja kiinnitinosat ovat kireällä.

RUOHOSAKSIEN / PENSAIDEN VEISTOSAHAN PUHDISTAMINEN

- Irrota akku.



VAROITUS

Vakavien ruumiinvammojen välttämiseksi, irrota akku ennen kuin korjaat, puhdistat tai poistat osia työkalusta.

- Puhdista työkalu mietoon puhdistusaineeseen kostutetulla kankaalla.
- Älä puhdista muovista suojakoteloita ja kahvaa vahvoilla puhdistusaineilla. Aromaattiset öljyt, kuten havu- tai sitruunaöljy tai petrolijohdannaiset puhdistusaineet voivat vahingoittaa niitä.
- Huomaa! Kosteus voi olla sähköiskun aiheuttaja. Poista kaikki kosteus kuivalla, pehmeällä kankaalla.
- Puhdista akun ja moottorikotelon tuuletusaukot pienellä harjalla tai käytä imurin puhallinta heikolla teholla.
- Älä koskaan päästä tuuletusaukkoja tukkeutumaan.

RUOHOSAKSIEN / PENSAIDEN VEISTOSAHAN SÄILYTYS

- Puhdista työkalu aina huolellisesti ennen sen varastointia. Varastoi työkalu kuivaan, hyvin ilmastoituun tilaan lasten ulottumattomiin. Älä varastoi työkalua syövyttävien aineiden läheisyyteen, kuten kemialliset puutarhanhoitoaineet ja tiesuolat.
- Suojaa terä aina sopivalla suojuksella ennen varastointia.
- Varastoi ja lataa akku viileässä tilassa. Normaalin huoneenlämpötilan ylittävä tai alittava lämpötila lyhentää akun kestoikää.
- Älä koskaan varastoi purkautunutta akkua. Odota käytön jälkeen, että akku jäähtyy ja lataa se sitten välittömästi.
- Ajan myötä kaikki akut menettävät lataustehokkuuttaan. Mitä korkeampi lämpötila, sen nopeammin akku menettää latauskykyään. Kun et käytä työkalua pitkään aikaan, lataa akku kerran kuukaudessa tai joka toinen kuukausi. Tämä pidentää akun kestoikää.

HÄVITYS



Älä heitä sähkötyökaluja kotitalousjätteisiin. Vie ne kierrätyskeskukseen. Kysy sopiva kierrätystapa viranomaisilta tai jälleenmyyjältä.

ΓΕΝΙΚΕΣ ΣΥΣΤΑΣΕΙΣ ΑΣΦΑΛΕΙΑΣ



ΠΡΟΕΙΔΟΠΟΙΗΣΗ

Το εργαλείο αυτό λειτουργεί με μπαταρία ON+.

Κατά τη χρήση ηλεκτρικών συσκευών μπαταρίας, είναι απαραίτητο να ακολουθείτε τις βασικές συστάσεις ασφαλείας ώστε να μειώσετε τον κίνδυνο πυρκαγιάς, σωματικού τραυματισμού και διαρροής του υγρού μπαταρίας.



Διαβάστε τις οδηγίες χρήσης και τηρήστε τις συστάσεις και τα μέτρα ασφαλείας.



Φορέστε προστατευτικά γυαλιά και ακουστικά.



Μη χρησιμοποιείτε το εργαλείο σας κάτω από τη βροχή!



Φορέστε προστατευτικά ενδύματα και μπότες.



Φορέστε χοντρά και αντιολισθητικά γάντια εργασίας.



Κρατάτε τους επισκέπτες σε απόσταση τουλάχιστον 15 m από τη ζώνη εργασίας.



Για να μειώσετε τον κίνδυνο τραυματισμού, φροντίστε να μην αγγίζετε ποτέ τη λάμα.



Προειδοποίηση: Η λάμα εξακολουθεί να κινείται για μερικά δευτερόλεπτα μετά τη διακοπή του κινητήρα.



ΠΡΟΕΙΔΟΠΟΙΗΣΗ

Διαβάστε προσεκτικά όλες τις προειδοποιήσεις και όλες τις οδηγίες. Η μη τήρηση των ακόλουθων οδηγιών μπορεί να επιφέρει ατυχήματα όπως πυρκαγιές, ηλεκτροπληξίες ή/και σοβαρό σωματικό τραυματισμό.

- Φυλάξτε αυτές τις προειδοποιήσεις και οδηγίες για να μπορέσετε να ανατρέξετε μελλοντικά. Ο όρος “ηλεκτρικό εργαλείο” που χρησιμοποιείται στις παρακάτω συστάσεις ασφαλείας ορίζει τόσο τα ηλεκτρικά εργαλεία που συνδέονται με το δίκτυο όσο τα ηλεκτρικά εργαλεία μπαταρίας.

- Φροντίστε να διατηρείτε το χώρο εργασίας σας καθαρό και καλά φωτισμένο. Οι ακατάστατοι και σκοτεινοί χώροι ευνοούν τα ατυχήματα.
- Μη χρησιμοποιείτε ηλεκτρικά εργαλεία σε κερηκτικό περιβάλλον, παραδείγματος χάρη κοντά σε εύφλεκτα υγρά, αέρια ή σκόνες. Οι στίθες που προέρχονται από τα ηλεκτρικά εργαλεία μπορούν να τα αναφλέξουν ή να τα κάνουν να εκραγούν.
- Κρατάτε τα παιδιά, τους επισκέπτες και τα κατοικίδια ζώα μακριά όταν χρησιμοποιείτε κάποιο ηλεκτρικό εργαλείο. Θα μπορούσαν να αποσπάσουν την προσοχή σας και να σας κάνουν να χάσετε τον έλεγχο του εργαλείου.

ΗΛΕΚΤΡΙΚΗ ΑΣΦΑΛΕΙΑ

- Το φις του ηλεκτρικού εργαλείου πρέπει να ταιριάζει στην πρίζα τροφοδοσίας. Μην τροποποιήσετε ποτέ το φις. Μη χρησιμοποιείτε ποτέ μετασχηματιστές με ηλεκτρικά εργαλεία που είναι γεωωμένα. Θα αποφύγετε έτσι τον κίνδυνο ηλεκτροπληξίας.
- Αποφεύγετε κάθε επαφή με γεωωμένες επιφάνειες (δηλαδή σωληνώσεις, καλωριφέρ, κουζίνες, ψυγεία, κλπ). Ο κίνδυνος ηλεκτροπληξίας αυξάνεται αν κάποιο τμήμα του σώματός σας βρίσκεται σε επαφή με γεωωμένη επιφάνεια.
- Μην εκθέτετε τα ηλεκτρικά εργαλεία στη βροχή ή την υγρασία. Ο κίνδυνος ηλεκτροπληξίας αυξάνεται εάν εισέλθει νερό στο ηλεκτρικό εργαλείο.
- Φροντίστε να διατηρείτε το καλώδιο παροχής ρεύματος σε καλή κατάσταση. Μην κρατάτε ποτέ το εργαλείο σας από το καλώδιο παροχής ρεύματος και μην τραβάτε ποτέ το καλώδιο για να το αποσυνδέσετε. Κρατάτε το καλώδιο παροχής ρεύματος μακριά από οποιαδήποτε πηγή θερμότητας, λάδια, αιχμηρά αντικείμενα και κινούμενα στοιχεία. Ο κίνδυνος ηλεκτροπληξίας αυξάνεται αν το καλώδιο παροχής ρεύματος έχει υποστεί ζημιά ή έχει μπλεχτεί.
- Όταν εργάζεστε σε εξωτερικό χώρο, να χρησιμοποιείτε αποκλειστικά επιμηκύνσεις που έχουν σχεδιαστεί για εξωτερική χρήση. Θα αποφύγετε έτσι τον κίνδυνο ηλεκτροπληξίας.
- Εάν δεν μπορείτε να αποφύγετε τη χρήση του εργαλείου σας σε υγρό περιβάλλον, συνδεθείτε με παροχή ρεύματος με διάταξη προστασίας ρεύματος διαρροής (RCD). Η χρήση διάταξης RCD περιορίζει τον κίνδυνο ηλεκτροπληξίας.

Παρατήρηση: Ο όρος “διάταξη προστασίας

Ελληνικά

ρεύματος διαρροής (RCD)” μπορεί να αντικατασταθεί με τον όρο “διακόπτης διαφυγής έντασης”.

ΠΡΟΣΩΠΙΚΗ ΑΣΦΑΛΕΙΑ

- Παραμένετε προσεκτικοί. Κοιτάτε καλά τι κάνετε και επικαλεστείτε τη λογική σας όταν χρησιμοποιείτε ηλεκτρικά εργαλεία. Μη χρησιμοποιείτε το εργαλείο σας αν είστε κουρασμένος, υπό την επήρεια οινοπνεύματος ή ναρκωτικών ή αν παίρνετε φάρμακα. Μην ξεχνάτε ποτέ πως ένα δευτερόλεπτο απροσεξίας αρκεί για να τραυματιστείτε σοβαρά.
- Φορέστε προστατευτικό εξοπλισμό. Προστατεύετε πάντα τα μάτια σας. Ανάλογα με τις συνθήκες, φορέστε επίσης μάσκα κατά της σκόνης, αντιολισθητικά υποδήματα, προστατευτικό κράνος ή ωπασπίδες για να αποφύγετε τον κίνδυνο σοβαρού σωματικού τραυματισμού.
- Αποφύγετε τα ακούσια ξεκινήματα. Βεβαιωθείτε ότι ο διακόπτης βρίσκεται στη θέση “διακοπή” πριν συνδέσετε το εργαλείο σας σε πρίζα ή/και τοποθετήσετε την μπαταρία, καθώς επίσης και όταν παίρνετε το εργαλείο στα χέρια σας ή το μεταφέρετε. Για να αποφύγετε τον κίνδυνο ατυχημάτων, μην μετακινείτε το εργαλείο σας με το δάκτυλο επάνω στη σκανδάλη και μην το συνδέετε αν ο διακόπτης βρίσκεται στη θέση “λειτουργία”.
- Αφαιρέστε τα κλειδιά σύσφιξης πριν θέσετε το εργαλείο σας σε λειτουργία. Ένα κλειδί σύσφιξης που θα έχει μείνει συνδεδεμένο σε κάποιο κινούμενο στοιχείο του εργαλείου μπορεί να προκαλέσει σοβαρό σωματικό τραυματισμό.
- Μην τεντώνετε τα χέρια σας πολύ μακριά. Στηριχτείτε καλά στα πόδια σας. Μια σταθερή θέση εργασίας σας επιτρέπει να ελέγξετε καλύτερα το εργαλείο σας σε περίπτωση απρόβλεπτου συμβάντος.
- Φορέστε κατάλληλα ρούχα. Μη φοράτε φαρδιά ρούχα ή κοσμήματα. Φροντίστε να διατηρείτε τα μαλλιά σας, τα ρούχα σας και τα γάντια σας μακριά από τα κινούμενα τμήματα. Τα φαρδιά ρούχα, τα κοσμήματα και τα μακριά μαλλιά μπορούν να πιασθούν στα κινούμενα τμήματα.
- Αν το εργαλείο σας είναι εξοπλισμένο με διάταξη ανάρροφησης της σκόνης, φροντίστε να τοποθετείται και να χρησιμοποιείται σωστά. Θα αποφύγετε έτσι τον κίνδυνο ατυχημάτων.

ΧΡΗΣΗ ΚΑΙ ΣΥΝΤΗΡΗΣΗ ΤΩΝ ΗΛΕΚΤΡΙΚΩΝ

ΕΡΓΑΛΕΙΩΝ

- Μη ζορίζετε το εργαλείο. Χρησιμοποιήστε το κατάλληλο για την εργασία που θέλετε να εκτελέσετε εργαλείο. Το εργαλείο σας θα είναι ακόμη πιο αποτελεσματικό και πιο ασφαλές εάν το χρησιμοποιείτε στην ταχύτητα για την οποία έχει σχεδιαστεί.
- Μη χρησιμοποιήσετε το ηλεκτρικό εργαλείο αν δεν μπορείτε να το θέσετε σε λειτουργία και εκτός λειτουργίας με το διακόπτη. Ένα εργαλείο το οποίο δεν μπορεί να τεθεί σωστά σε λειτουργία και εκτός λειτουργίας είναι επικίνδυνο και πρέπει οπωσδήποτε να επισκευαστεί.
- Αποσυνδέστε το εργαλείο ή βγάλτε την μπαταρία από το εργαλείο πριν προβείτε σε ρυθμίσεις, αντικαταστήσετε εξαρτήματα ή τακτοποιήσετε το εργαλείο. Θα μειώσετε έτσι τον κίνδυνο ακούσιου ξεκινήματος του εργαλείου.
- Τακτοποιείτε τα ηλεκτρικά εργαλεία σας μακριά από τα παιδιά. Μην αφήνετε άτομα που δε γνωρίζουν το εργαλείο ή που δεν έχουν λάβει γνώση των συστάσεων ασφαλείας να χρησιμοποιούν το εργαλείο. Τα ηλεκτρικά εργαλεία είναι επικίνδυνα στα χέρια άπειρων ατόμων.
- Συντηρείτε τα εργαλεία σας σχολαστικά. Ελέγχετε την ευθυγράμμιση των κινητών τμημάτων. Βεβαιωθείτε πως κανένα εξάρτημα δεν έχει σπάσει. Ελέγξτε τη συναρμολόγηση και οποιοδήποτε άλλο στοιχείο θα μπορούσε να επηρεάσει τη λειτουργία του εργαλείου. Αν κάποια τμήματα έχουν υποστεί ζημιά, δώστε το εργαλείο σας για επιδιόρθωση πριν το χρησιμοποιήσετε. Πολλά ατυχήματα οφείλονται σε κακή συντήρηση των εργαλείων.
- Φροντίστε να διατηρείτε τα εργαλεία σας καθαρά και ακονισμένα. Ένα καλά ακονισμένο και καθαρό εργαλείο κοπής έχει λιγότερο κίνδυνο να εμπλακεί και θα είναι πιο εύκολο να διατηρήσετε τον έλεγχό του.
- Τηρείτε τις παρούσες συστάσεις ασφαλείας όταν χρησιμοποιείτε το εργαλείο, τα εξαρτήματα, τις μύτες, κλπ, και λαμβάνετε υπόψη τη ιδιαιτερότητα του εργαλείου σας, του χώρου εργασίας σας και της εργασίας που θα πραγματοποιήσετε. Προς αποφυγήν επικίνδυνων καταστάσεων, χρησιμοποιείτε το ηλεκτρικό εργαλείο σας μόνο για τις εργασίες για τις οποίες έχει σχεδιαστεί.

ΣΥΣΤΑΣΕΙΣ ΑΣΦΑΛΕΙΑΣ ΣΧΕΤΙΚΑ ΜΕ ΤΑ ΕΠΑΝΑΦΟΡΤΙΖΟΜΕΝΑ ΕΡΓΑΛΕΙΑ

Ελληνικά

- Φορτίζετε την μπαταρία του εργαλείου σας αποκλειστικά με το φορτιστή που συνιστά ο κατασκευαστής. Ένας φορτιστής κατάλληλος για έναν ορισμένο τύπο μπαταρίας μπορεί να προκαλέσει πυρκαγιά αν χρησιμοποιηθεί με μπαταρία άλλου τύπου.
- Μόνον ένας συγκεκριμένος τύπος μπαταρίας πρέπει να χρησιμοποιείται με το επαναφορτιζόμενο εργαλείο. Η χρήση οποιασδήποτε άλλης μπαταρίας μπορεί να προκαλέσει πυρκαγιά.
- Όταν η μπαταρία δε χρησιμοποιείται, κρατάτε την μακριά από μεταλλικά αντικείμενα όπως συνδετήρες, κέρματα, κλειδιά, βίδες, πρόκες ή οποιοδήποτε άλλο αντικείμενο που θα μπορούσε να συνδέσει τις επαφές μεταξύ τους. Το βραχυκύκλωμα των επαφών της μπαταρίας μπορεί να προκαλέσει εγκαύματα ή πυρκαγιάς.
- Αποφύγετε κάθε επαφή με το υγρό μπαταρίας σε περίπτωση διαρροής της μπαταρίας λόγω ακατάλληλης χρήσης. Αν συμβεί αυτό, ξεπλύνετε αμέσως την εν λόγω ζώνη με άφθονο καθαρό νερό. Αν πέσει στα μάτια σας, απευθυνθείτε επίσης σε γιατρό. Το υγρό που διαρρέει από μια μπαταρία μπορεί να προκαλέσει ερεθισμούς ή εγκαύματα.

ΣΥΝΤΗΡΗΣΗ

- Οι επιδιορθώσεις πρέπει να πραγματοποιούνται από ειδικευμένο τεχνικό και χρησιμοποιώντας μόνο γνήσια ανταλλακτικά. Θα μπορείτε έτσι να χρησιμοποιήσετε το ηλεκτρικό σας εργαλείο με πλήρη ασφάλεια.

ΔΙΑΒΑΣΤΕ ΟΛΕΣ ΤΙΣ ΣΥΣΤΑΣΕΙΣ ΑΣΦΑΛΕΙΑΣ ΠΡΙΝ ΧΡΗΣΙΜΟΠΟΙΗΣΕΤΕ ΤΟ ΕΡΓΑΛΕΙΟ ΑΥΤΟ

- Διαβάστε προσεκτικά όλες τις συστάσεις ασφαλείας. Μάθετε τις εφαρμογές του εργαλείου σας και τη λειτουργία του.
- Μη χρησιμοποιείτε το εργαλείο σας αν είστε κουρασμένος, άρρωστος, υπό την επήρεια οινοπνεύματος ή ναρκωτικών ή αν παίρνετε φάρμακα.
- Ελέγξτε την κατάσταση του εργαλείου σας πριν το χρησιμοποιήσετε. Αντικαταστήστε τα φθαρμένα τμήματα. Βεβαιωθείτε πως δεν υπάρχει διαρροή του υγρού μπαταρίας.
- Μη χρησιμοποιείτε ηλεκτρικά εργαλεία σε εκρηκτικό περιβάλλον, παραδείγματος χάρη κοντά σε εύφλεκτα υγρά, αέρια ή σκόνη.
- Βεβαιωθείτε πως όλοι οι σύνδεσμοι και τα προστατευτικά είναι στη θέση τους και σωστά σφιγμένα. Αντικαταστήστε κάθε

- ραγισμένη, φθαρμένη ή χαλασμένη λάμα ή άλλο στοιχείο. Βεβαιωθείτε πως η λάμα είναι σωστά τοποθετημένη και γερά στερεωμένη. Η μη τήρηση των συστάσεων αυτών επιφέρει κίνδυνο σοβαρού σωματικού τραυματισμού του χρήστη ή των επισκεπτών και κίνδυνο πρόκλησης ζημιάς στο εργαλείο.
- Χρησιμοποιήστε το κατάλληλο εργαλείο. Χρησιμοποιείτε το εργαλείο σας μόνο για την εφαρμογή για την οποία έχει σχεδιαστεί.
- Μη χρησιμοποιείτε το εργαλείο σας αν δεν μπορείτε να το θέσετε σε λειτουργία και εκτός λειτουργίας με το διακόπτη. Ένα εργαλείο το οποίο δεν μπορεί να τεθεί σωστά σε λειτουργία και εκτός λειτουργίας είναι επικίνδυνο και πρέπει οπωσδήποτε να επισκευαστεί.
- Απελευθερώστε τη ζώνη εργασίας πριν χρησιμοποιήσετε το εργαλείο σας. Αφαιρέστε κορδόνια, ηλεκτρικά καλώδια, σύρματα, σπάγκους και άλλα στοιχεία που θα μπορούσαν να μπλεχτούν στα μαχαίρια.
- Τα παιδιά, οι επισκέπτες και τα κατοικίδια ζώα πρέπει να παραμένουν μακριά από τη ζώνη εργασίας. Κρατάτε τα παιδιά, τους επισκέπτες και τα ζώα σε απόσταση τουλάχιστον 15 m διότι μπορεί να πεταχθούν αντικείμενα κατά την κοπή. Συνιστάται στους επισκέπτες να φοράνε προστατευτικά γυαλιά. Αν κάποιος σας πλησιάσει κατά την κοπή, σταματήστε αμέσως το εργαλείο σας.
- Προς αποφυγή του κινδύνου ηλεκτροπληξίας, μην εκθέτετε το εργαλείο σας στη βροχή ή την υγρασία.
- Μη χρησιμοποιείτε το εργαλείο σας με βρεγμένα χέρια.
- Η χρήση του εργαλείου αυτού απαγορεύεται στα παιδιά κάτω των 15 ετών και στα άπειρα άτομα.
- Προς αποφυγή του κινδύνου σοβαρού σωματικού τραυματισμού, όταν χρησιμοποιείτε το εργαλείο σας να φοράτε πλήρη προστατευτικό εξοπλισμό (γυαλιά, ενδύματα και υποδήματα).
- Φορέστε προστατευτική προσωπίδα ή μάσκα κατά της σκόνης αν η εργασία δημιουργεί σκόνη.
- Μη φοράτε φαρδιά ρούχα ή κοσμήματα που θα μπορούσαν να πιαστούν στα κινούμενα στοιχεία. Όταν εργάζεστε έξω, σας συστήουμε να φοράτε γάντια εργασίας, αντιολισθητικά υποδήματα και μακρύ παντελόνι.
- Αν έχετε μακριά μαλλιά, φροντίστε να τα προστατεύετε δένοντάς τα πάνω από το επίπεδο των ώμων ώστε να μην πιαστούν στις

Ελληνικά

οπές αερισμού ή τα κινούμενα τμήματα.

- Όταν μεταφέρετε ή τακτοποιείτε το εργαλείο σας, φροντίστε το προστατευτικό της λάμας να είναι τοποθετημένο.
- Να έχετε πάντα συνείδηση του περιγυρού σας και να παραμένετε προσεκτικοί: ο θόρυβος του εργαλείου που βρίσκεται σε λειτουργία μπορεί να καλύψει άλλους θορύβους.
- Αποκτήστε τη συνήθεια να ελέγχετε πως τα κλειδιά σύσφιξης έχουν αφαιρεθεί από το εργαλείο πριν το θέσετε σε λειτουργία.
- Ελέγχετε πάντα πως οι λαβές και οι προστατευτικές διατάξεις είναι στη θέση τους πριν χρησιμοποιήσετε το εργαλείο σας.
- Μη χρησιμοποιείτε το εργαλείο σας αν λείπουν ορισμένα τμήματα ή αν έχουν τοποθετηθεί ανταλλακτικά ή εξαρτήματα τα οποία δεν είναι γνήσια.

ΣΥΣΤΑΣΕΙΣ ΓΙΑ ΤΗ ΧΡΗΣΗ ΤΟΥ ΧΛΟΟΚΟΠΤΙΚΟΥ ΨΑΛΙΔΙΟΥ/ ΨΑΛΙΔΙΟΥ ΘΑΜΝΩΝ

- Για να αποφύγετε τον κίνδυνο ακούσιου ξεκινήματος, μην μετακινείτε το εργαλείο σας με το δάκτυλο επάνω στη σκανδάλη.
- Παραμένετε προσεκτικοί και κοιτάτε καλά τι κάνετε. Χρησιμοποιήστε τη λογική σας κατά τη χρήση του εργαλείου αυτού.
- Φορέστε χοντρό παντελόνι, αντιολισθητικά παπούτσια ασφαλείας και γάντια. Μην φοράτε σορτς και σανδάλια και μη χρησιμοποιείτε το εργαλείο σας αν είστε ζυπόλυτοι.
- Μη χρησιμοποιείτε το εργαλείο σας σε ζώνη ανεπαρκώς φωτισμένη. Φροντίστε ο χώρος εργασίας σας να είναι καλά φωτισμένος (φως της ημέρα ή τεχνητό).
- Φροντίστε να διατηρείτε πάντα την ισορροπία σας και μη χρησιμοποιείτε το εργαλείο σας επάνω σε βάση η οποία δεν είναι σταθερή. Σταθείτε καλά στα πόδια σας και μην τεντώνετε τα χέρια σας πολύ μακριά. Μη χρησιμοποιείτε το εργαλείο σας επάνω σε σκάλα.
- Μη ζορίζετε το εργαλείο σας. Το εργαλείο σας θα είναι αποτελεσματικότερο και ασφαλέστερο αν το χρησιμοποιείτε στην ταχύτητα για την οποία έχει σχεδιαστεί.
- Απελευθερώστε τη σκανδάλη, περιμένετε να σταματήσει εντελώς ο κινητήρας και αφαιρέστε την μπαταρία πριν καθαρίσετε, επισκευάσετε ή ρυθμίσετε το εργαλείο σας.
- Χρησιμοποιήστε το χλοοκοπτικό ψαλίδι μόνο για την κοπή χορταριού ή λεπτών φυτών. Χρησιμοποιήστε το ψαλίδι θάμνων μόνο για την κοπή φραχτών, θάμνων ή μικρών δέντρων. Μη χρησιμοποιείτε το εργαλείο αυτό για άλλους

σκοπούς.

- Πριν θέσετε τη συσκευή σας σε λειτουργία, βεβαιωθείτε πως το μαχαίρι δεν θα συναντήσει κανένα εμπόδιο.
- Αν το χλοοκοπτικό ψαλίδι / ψαλίδι θάμνων βρει σε εμπόδιο ή αν κάποιο στοιχείο μπλοκάρει το μαχαίρι, σταματήστε αμέσως το εργαλείο σας, βγάλτε την μπαταρία και ελέγξτε πως κανένα τμήμα δεν έχει υποστεί ζημιά. Μην χρησιμοποιήσετε το εργαλείο σας πριν πραγματοποιήσετε τις απαιτούμενες επιδιορθώσεις. Μη χρησιμοποιήσετε το εργαλείο σας αν ορισμένα τμήματα δεν είναι καλά στερεωμένα ή αν έχουν υποστεί ζημιά.
- Κοιτάτε καλά τι κάνετε. επικαλεστείτε τη λογική σας.
- Συντηρείτε τα εργαλεία σας σχολαστικά. Φροντίστε η λάμα να είναι καθαρή και καλά ακονισμένη ώστε το εργαλείο σας να είναι αποτελεσματικό και να μπορεί να χρησιμοποιηθεί με πλήρη ασφάλεια. Γρασάρετε και αντικαθιστάτε τα εξαρτήματα σύμφωνα με τις οδηγίες. Φροντίστε οι λαβές να είναι πάντα στεγνές και καθαρές, χωρίς ίχνη λαδιού ή βράσου.
- Βεβαιωθείτε πως κανένα τμήμα δεν είναι φθαρμένο. Πριν συνεχίσετε να χρησιμοποιείτε το εργαλείο σας, βεβαιωθείτε πως αν κάποιο τμήμα ή εξάρτημα έχει υποστεί ζημιά συνεχίζει να λειτουργεί ή να εκπληρώνει το σκοπό του. Ελέγχετε την ευθυγράμμιση των κινητών τμημάτων. Βεβαιωθείτε πως κανένα εξάρτημα δεν έχει σπάσει. Ελέγξτε τη συναρμολόγηση και οποιοδήποτε άλλο στοιχείο θα μπορούσε να επηρεάσει τη λειτουργία του εργαλείου. Το προστατευτικό λάμας ή οποιοδήποτε άλλο φθαρμένο τμήμα πρέπει να επισκευαστεί ή να αντικατασταθεί από εξουσιοδοτημένο Κέντρο Τεχνικής Εξυπηρέτησης εκτός από αντίθετη αναφορά στο παρόν εγχειρίδιο.
- Για να αποφύγετε τον κίνδυνο τραυματισμού, διατηρείτε τα χέρια σας μακριά από τα μαχαίρια. Μην προσπαθήσετε να απομακρύνετε το κομμένο στοιχείο ή να κρατήσετε το προς κοπή στοιχείο όταν το μαχαίρι βρίσκεται σε κίνηση. Βεβαιωθείτε ότι η μπαταρία έχει αφαιρεθεί και η σκανδάλη δεν είναι πατημένη πριν απομακρύνετε οποιοδήποτε στοιχείο έχει σφηνώσει στο μαχαίρι. Φροντίστε να μην πιάνετε το εργαλείο σας κρατώντας το από το μαχαίρι.



ΠΡΟΕΙΔΟΠΟΙΗΣΗ

Μετά τη διακοπή του εργαλείου, η λάμα

Ελληνικά

συνεχίζει να κινείται για λίγο με τη δύναμη της αδράνειας.

- Κρατάτε τα χέρια σας, το πρόσωπό σας και τα πόδια σας μακριά από τα κινούμενα τμήματα. Μην προσπαθήσετε να αγγίξετε ή να σταματήσετε τη λάμα όταν αυτή κινείται.
- Σταματάτε πάντα τον κινητήρα όταν δεν κόβετε ή όταν μετακινείστε από μια ζώνη κοπής σε άλλη.
- Μην αφήνετε απορρίμματα κοπής ή άλλα υλικά να συσσωρεύονται στο εργαλείο. Θα μπορούσαν να εμποδίσουν τη λάμα.
- Τακτοποιήστε το εργαλείο σας σε μέρος στεγνό, υπερωψωμένο ή κλειδωμένο, για να αποφύγετε κάθε ακατάλληλη χρήση ή ζημιά. Φροντίστε να τακτοποιήσετε το εργαλείο σας σε μέρος μακριά από τα παιδιά και τα μη πεπειραμένα άτομα.
- Επανατοποθετείτε πάντα το προστατευτικό δίσκου στη θέση του όταν δεν χρησιμοποιείτε το εργαλείο σας.
- Μην βυθίζετε ποτέ το εργαλείο σας σε νερό ή οποιοδήποτε άλλο υγρό και μην το καταβρέχετε. Φροντίστε οι λαβές να είναι πάντα στεγνές και καθαρές, χωρίς απορρίμματα κοπής. Καθαρίζετε το εργαλείο σας μετά από κάθε χρήση. Ανατρέξτε στις συστάσεις του τμήματος "Τακτοποίηση".
- Βεβαιωθείτε πως στερεώσατε καλά το εργαλείο πριν το μεταφέρετε.
- Φυλάξτε τις οδηγίες αυτές. Ανατρέχετε τακτικά σ' αυτές και χρησιμοποιήστε τις για την πληροφόρηση άλλων ενδεχόμενων χρηστών. Αν δανείσετε το εργαλείο σας, δανείστε επίσης το παρόν εγχειρίδιο χρήσης.

ΣΥΝΤΗΡΗΣΗ

- Οι επιδιορθώσεις πρέπει να πραγματοποιούνται αποκλειστικά από ειδικευμένο τεχνικό. Η συντήρηση ή οι επιδιορθώσεις που πραγματοποιούνται από μη εξουσιοδοτημένα άτομα επιφέρουν κίνδυνο σοβαρού σωματικού τραυματισμού ή ζημιάς στο εργαλείο.
- Κατά τις επιδιορθώσεις, πρέπει να χρησιμοποιούνται αποκλειστικά γνήσια εξαρτήματα. Τηρήστε τις οδηγίες του τμήματος "Συντήρηση και επιδιορθώσεις" του παρόντος εγχειριδίου. Θα αποφύγετε έτσι τον κίνδυνο ηλεκτροπληξίας, σοβαρού σωματικού τραυματισμού ή φθοράς του εργαλείου. Η μη τήρηση της σύστασης αυτής καθιστά άκυρη την εγγύησή σας.

ΣΥΣΤΑΣΕΙΣ ΑΣΦΑΛΕΙΑΣ ΣΧΕΤΙΚΑ ΜΕ ΤΑ ΕΡΓΑΛΕΙΑ

ΜΠΑΤΑΡΙΑΣ

- Βεβαιωθείτε πως ο διακόπτης βρίσκεται στη θέση "διακοπής" ή είναι ασφαλισμένος πριν τοποθετήσετε την μπαταρία. Η τοποθέτηση μπαταρίας σε εργαλείο στη θέση λειτουργίας μπορεί να προκαλέσει ατυχήματα.
- Φορτίζετε την μπαταρία του εργαλείου σας αποκλειστικά με το φορτιστή που συνιστά ο κατασκευαστής. Ένας φορτιστής κατάλληλος για έναν ορισμένο τύπο μπαταρίας μπορεί να προκαλέσει πυρκαγιά αν χρησιμοποιηθεί με μπαταρία άλλου τύπου.
- Μόνον ένας συγκεκριμένος τύπος μπαταρίας πρέπει να χρησιμοποιείται με το επαναφορτιζόμενο εργαλείο. Η χρήση οποιασδήποτε άλλης μπαταρίας μπορεί να προκαλέσει πυρκαγιά.
- Όταν η μπαταρία δεν χρησιμοποιείται, κρατάτε την μακριά από μεταλλικά αντικείμενα όπως συνδετήρες, κέρματα, κλειδιά, βίδες, πρόκες ή οποιοδήποτε άλλο αντικείμενο που θα μπορούσε να συνδέσει τις επαφές μεταξύ τους, γεγονός που μπορεί να προκαλέσει εγκαύματα ή πυρκαγιές. Το βραχυκύκλωμα των επαφών της μπαταρίας μπορεί να προκαλέσει εγκαύματα ή πυρκαγιές.
- Αποφύγετε κάθε επαφή με το υγρό μπαταρίας σε περίπτωση διαρροής της μπαταρίας λόγω ακατάλληλης χρήσης. Αν συμβεί αυτό, ξεπλύνετε αμέσως την εν λόγω ζώνη με άφθονο καθαρό νερό. Αν πέσει στα μάτια σας, απευθυνθείτε επίσης σε γιατρό. Το υγρό που διαρρέει από μια μπαταρία μπορεί να προκαλέσει ερεθισμούς ή εγκαύματα.



ΠΡΟΕΙΔΟΠΟΙΗΣΗ

Εάν λείπει κάποιο εξάρτημα, μη χρησιμοποιήσετε το εργαλείο σας πριν προμηθευτείτε το εν λόγω εξάρτημα. Η μη τήρηση της σύστασης αυτής μπορεί να επιφέρει σοβαρό σωματικό τραυματισμό.

ΦΥΛΑΞΤΕ ΑΥΤΕΣ ΤΙΣ ΣΥΣΤΑΣΕΙΣ. ΑΝΑΤΡΕΧΤΕ ΤΑΚΤΙΚΑ Σ' ΑΥΤΕΣ ΚΑΙ ΧΡΗΣΙΜΟΠΟΙΗΣΤΕ ΤΙΣ ΓΙΑ ΤΗΝ ΠΛΗΡΟΦΟΡΗΣΗ ΑΛΛΩΝ ΕΝΔΕΧΟΜΕΝΩΝ ΧΡΗΣΤΩΝ. ΑΝ ΔΑΝΕΙΣΤΕ ΤΟ ΕΡΓΑΛΕΙΟ ΑΥΤΟ, ΔΑΝΕΙΣΤΕ ΕΠΙΣΗΣ ΤΟ ΠΑΡΟΝ ΕΓΧΕΙΡΙΔΙΟ ΧΡΗΣΗΣ.

ΧΑΡΑΚΤΗΡΙΣΤΙΚΑ ΤΟΥ ΠΡΟΪΟΝΤΟΣ

Κινητήρας..... 18 V
 Ταχύτητα στο κενό 1200 σ.α.λ.
 Μήκος κοπής του μαχαιριού του ψαλιδιού

Ελληνικά

θάμνων	200 mm
Πλάτος μαχαριού του χλοοκοπτικού ψαλιδιού	100 mm
Βάρος (με μπαταρία)	
με το μαχαίρι χλοοκοπτικού ψαλιδιού.....	1,75 kg
με το μαχαίρι ψαλιδιού θάμνων	2,1 kg
Μπαταρία (δεν παρέχεται)	BPP-1817M /
.....	BPP-1815M / BPP-1817MG / ABP1801 /
.....	ABP1802 / BPL-1820 / BPL-1820G
Φορτιστής (δεν παρέχεται)	BC-1800 /
.....	BC-1800M / BC-1815S / BC-1815SMG /
.....	ACR1800 / BCL-1800 / BCL-1800G

ΠΕΡΙΓΡΑΦΗ

- Σχ. 1
- ΛΑΒΗ
 - ΠΛΗΚΤΡΟ ΑΠΑΣΦΑΛΙΣΗΣ ΤΗΣ ΣΚΑΝΔΑΛΗΣ
 - ΣΚΑΝΔΑΛΗ
 - ΜΑΧΑΙΡΙ ΨΑΛΙΔΙΟΥ ΘΑΜΝΩΝ
 - ΠΡΟΣΤΑΤΕΥΤΙΚΗ ΘΗΚΗ ΤΟΥ ΜΑΧΑΙΡΙΟΥ ΨΑΛΙΔΙΟΥ ΘΑΜΝΩΝ
 - ΠΡΟΣΤΑΤΕΥΤΙΚΗ ΘΗΚΗ ΤΟΥ ΜΑΧΑΙΡΙΟΥ ΧΛΟΟΚΟΠΤΙΚΟΥ ΨΑΛΙΔΙΟΥ
 - ΜΑΧΑΙΡΙ ΧΛΟΟΚΟΠΤΙΚΟΥ ΨΑΛΙΔΙΟΥ

- Σχ. 2
- ΜΠΑΤΑΡΙΑ
 - ΓΛΩΣΣΙΔΙΑ ΑΣΦΑΛΙΣΗΣ

- Σχ. 3
- ΠΛΗΚΤΡΟ ΑΠΑΣΦΑΛΙΣΗΣ ΤΗΣ ΣΚΑΝΔΑΛΗΣ
 - ΣΚΑΝΔΑΛΗ

- Σχ. 5
- ΜΑΧΑΙΡΙ ΨΑΛΙΔΙΟΥ ΘΑΜΝΩΝ
 - ΜΑΧΑΙΡΙ ΧΛΟΟΚΟΠΤΙΚΟΥ ΨΑΛΙΔΙΟΥ
 - ΔΙΑΤΑΞΗ ΣΤΕΡΕΩΣΗΣ ΜΑΧΑΙΡΙΟΥ
 - ΤΟΡΜΟΣ

ΧΡΗΣΗ

ΤΟΠΟΘΕΤΗΣΗ ΤΗΣ ΜΠΑΤΑΡΙΑΣ (ΔΕΝ ΠΑΡΕΧΕΤΑΙ)

- Τοποθετήστε την μπαταρία στο εργαλείο σας, ευθυγραμμίζοντας τις προεξοχές της μπαταρίας με τις εγκοπές της βάσης μπαταρίας του εργαλείου (Σχ. 2).
- Βεβαιωθείτε πως τα γλωσσίδια ασφάλισης που βρίσκονται στα πλάινά της μπαταρίας εισέρχονται σωστά και πως η μπαταρία είναι καλά στερεωμένη πριν αρχίσετε να χρησιμοποιείτε το εργαλείο σας.

ΑΦΑΙΡΕΣΗ ΤΗΣ ΜΠΑΤΑΡΙΑΣ (ΔΕΝ ΠΑΡΕΧΕΤΑΙ)

- Εντοπίστε τα γλωσσίδια ασφάλισης που βρίσκονται από τις δυο μεριές της μπαταρίας και πατήστε τα ώστε να μπορέσετε να αφαιρέσετε την μπαταρία (Σχ. 2).
- Αφαιρέστε την μπαταρία από το εργαλείο.



ΠΡΟΕΙΔΟΠΟΙΗΣΗ

Όταν τοποθετείτε την μπαταρία στο εργαλείο σας, ελέγχετε πως οι προεξοχές της μπαταρίας ευθυγραμμίζονται σωστά με τις εγκοπές του εργαλείου και πως τα γλωσσίδια ασφάλισης εισέρχονται σωστά. Η λανθασμένη τοποθέτηση της μπαταρίας κινδυνεύει να προκαλέσει ζημιά στα εσωτερικά στοιχεία.

ΘΕΣΗ ΣΕ ΛΕΙΤΟΥΡΓΙΑ ΤΟΥ ΧΛΟΟΚΟΠΤΙΚΟΥ ΨΑΛΙΔΙΟΥ / ΨΑΛΙΔΙΟΥ ΘΑΜΝΩΝ

- Αφαιρέστε το προστατευτικό λάμας.
- Πατήστε το διακόπτη απασφάλισης της σκανδάλης και κρατήστε τον πατημένο (Σχ. 3).
- Πιέστε τη σκανδάλη για να θέσετε το χλοοκοπτικό ψαλίδι / ψαλίδι θάμνων σας σε λειτουργία. Τότε μπορείτε να απελευθερώσετε το κουμπί απασφάλισης.

ΔΙΑΚΟΠΗ ΤΟΥ ΧΛΟΟΚΟΠΤΙΚΟΥ ΨΑΛΙΔΙΟΥ / ΨΑΛΙΔΙΟΥ ΘΑΜΝΩΝ

- Απελευθερώστε τη σκανδάλη για να σταματήσετε το εργαλείο σας.
- Όταν απελευθερώσετε τη σκανδάλη, το κουμπί απασφάλισης της σκανδάλης ασφαλίζει αυτόματα τη σκανδάλη.

ΣΥΜΒΟΥΛΕΣ ΧΡΗΣΗΣ

- Πριν θέσετε το χλοοκοπτικό ψαλίδι / ψαλίδι θάμνων σας σε λειτουργία, κρατήστε το εργαλείο φροντίζοντας το μαχαίρι να μην είναι στραμμένο προς το μέρος σας. Χρησιμοποιείτε πάντα το χλοοκοπτικό ψαλίδι / ψαλίδι θάμνων σας τηρώντας τις οδηγίες του παρόντος εγχειριδίου χρήσης.
- Μην κόβετε χορτάρι πολύ κοντά σε βρώμικο έδαφος, άμμο ή χαλίκια. Αυτό θα μπορούσε να αμβλύνει τη λάμα και να μειώσει τις επιδόσεις του εργαλείου.
- Μην ζορίζετε το εργαλείο σας αν προσπαθείτε να κόψετε πυκνό χορτάρι. Αν το μαχαίρι επιβραδύνει, προωθήστε το εργαλείο πιο αργά μέσα στην πυκνή βλάστηση.
Αν το μαχαίρι μπλοκάρει, σταματήστε τον κινητήρα, περιμένετε να σταματήσει το μαχαίρι και αφαιρέστε την μπαταρία πριν προσπαθήσετε να απομακρύνετε τα σφηνωμένα στο μαχαίρι στοιχεία.

ΧΕΙΡΙΣΜΟΣ ΤΟΥ ΧΛΟΟΚΟΠΤΙΚΟΥ ΨΑΛΙΔΙΟΥ / ΨΑΛΙΔΙΟΥ ΘΑΜΝΩΝ



ΠΡΟΕΙΔΟΠΟΙΗΣΗ

Φοράτε κατάλληλα ρούχα για να αποφύγετε τον κίνδυνο σωματικού τραυματισμού. Μη φοράτε φαρδιά ρούχα ή κοσμήματα που θα μπορούσαν να πιαστούν στα κινούμενα στοιχεία. Φοράτε πάντα προστατευτικά γυαλιά όταν χρησιμοποιείτε το εργαλείο σας. Φοράτε επίσης μακρύ και χοντρό παντελόνι, μπότες και γάντια. Μη φοράτε σορτς, σανδάλια και μη χρησιμοποιείτε το εργαλείο σας αν είστε ζυπόλυτοι.

- Κρατάτε το εργαλείο σας από τη λαβή, το μαχαίρι δεν πρέπει σε καμία περίπτωση να είναι στραμμένο προς το μέρος σας (Σχ. 4).

ΧΡΗΣΗ ΤΟΥ ΧΛΟΟΚΟΠΤΙΚΟΥ ΨΑΛΙΔΙΟΥ

- Χρησιμοποιείτε το χλοοκοπτικό ψαλίδι για να πραγματοποιήσετε φινιρίσματα κόβοντας τα χορτάρι γύρω από τα δέντρα, τα μονοπάτια, τις μπουρνούρες, κλπ. Κρατάτε το εργαλείο σας έτσι ώστε η λάμα να είναι παράλληλη στο έδαφος. Θέστε το εργαλείο σε λειτουργία και προωθήστε το μέσα στο γρασίδι ώστε να το κόψει (Σχ. 4).



ΚΙΝΔΥΝΟΣ

Αν η λάμα έρθει σε επαφή με ηλεκτρική γραμμή ή καλώδιο, ΜΗΝ ΑΓΓΙΣΕΤΕ ΤΗ ΛΑΜΑ ! ΜΠΟΡΕΙ ΝΑ ΜΕΤΑΤΡΑΠΕΙ ΣΕ ΑΓΩΓΟ, ΓΕΓΟΝΟΣ ΕΞΑΙΡΕΤΙΚΑ ΕΠΙΚΙΝΔΥΝΟ.

Κρατάτε το εργαλείο σας από τη λαβή, η οποία είναι μονωμένη, και ακουμπήστε προσεκτικά το εργαλείο μακριά σας. Κόψτε την παροχή ρεύματος της κομμένης γραμμής ή του κομμένου καλωδίου πριν να την/το απομακρύνετε από τη λάμα. Η μη τήρηση της σύστασης αυτής μπορεί να επιφέρει σοβαρό σωματικό τραυματισμό, ή ακόμη και θάνατο.



ΠΡΟΕΙΔΟΠΟΙΗΣΗ

Απελευθερώστε τη ζώνη κοπής πριν χρησιμοποιήσετε το εργαλείο σας. Αφαιρέστε όλα τα αντικείμενα όπως καλώδια παροχής ρεύματος, ηλεκτρικά ή άλλα καλώδια που θα μπορούσαν να πιαστούν στα δόντια του μαχαριού και να προκαλέσουν σοβαρό σωματικό τραυματισμό.



ΠΡΟΕΙΔΟΠΟΙΗΣΗ

Μην χρησιμοποιείτε διαλύτες για να καθαρίσετε τα πλαστικά μέρη. Τα

περισσότερα πλαστικά μπορούν να υποστούν ζημιά από τη χρήση των διαλυτών που διατίθενται στο εμπόριο. Χρησιμοποιήστε ένα καθαρό πανάκι για να καθαρίσετε τις βρωμιές, το λάδι, το γράσο, κλπ από το εργαλείο. Σε περίπτωση αντικατάστασης πρέπει να χρησιμοποιούνται αποκλειστικά γνήσια ανταλλακτικά Ryobi. Η χρήση οποιουδήποτε άλλου ανταλλακτικού μπορεί να παρουσιάσει κίνδυνο ή να προκαλέσει ζημιά στο προϊόν.



ΠΡΟΕΙΔΟΠΟΙΗΣΗ

Τα πλαστικά τμήματα δεν πρέπει ποτέ να έρχονται σε επαφή με υγρά φρένων, βενζίνη, προϊόντα με βάση το πετρέλαιο, έλαια, κλπ. Τα προϊόντα αυτά περιέχουν χημικές ουσίες που μπορούν να προσβλήσουν ζημιά, να μειώσουν ή να καταστρέψουν το πλαστικό.

ΣΥΝΤΗΡΗΣΗ ΚΑΙ ΕΠΙΔΙΟΡΘΩΣΗ

ΣΥΝΤΗΡΗΣΗ ΤΟΥ ΜΑΧΑΙΡΙΟΥ

- Λιπαίνετε το μαχαίρι μετά από κάθε χρήση.
- Ελέγχετε τακτικά το βαθμό φθοράς των δοντιών και βεβαιωθείτε πως δεν έχουν υποστεί ζημιά.
- Σε περίπτωση αντικατάστασης πρέπει να χρησιμοποιούνται πάντα γνήσια μαχαίρια.

ΛΙΠΑΝΣΗ ΤΩΝ ΔΟΝΤΙΩΝ ΤΟΥ ΜΑΧΑΙΡΙΟΥ

- Αφαιρέστε την μπαταρία.
- Για ευκολότερη χρήση του εργαλείου σας και για να παρατείνετε τη διάρκεια ζωής του μαχαριού, λιπαίνετε το μαχαίρι πριν και μετά από κάθε χρήση. Πριν λιπάνετε το μαχαίρι, αφαιρέστε την μπαταρία και τοποθετήστε το εργαλείο σας σε επίπεδη επιφάνεια. Εφαρμόστε ένα ελαφρύ λάδι για κινητήρες κατά μήκος του άνω χείλους της λάμας.
- Μπορεί να χρειαστεί να λιπάνετε το μαχαίρι κατά τη διάρκεια της χρήσης. Στην περίπτωση αυτή, σταματήστε το εργαλείο σας, βγάλτε τη μπαταρία και λιπάνετε το μαχαίρι. Αφού λιπάνετε το μαχαίρι, μπορείτε να ξαναρχίσετε την εργασία σας. Μη λιπαίνετε ποτέ το μαχαίρι όταν το εργαλείο σας βρίσκεται σε λειτουργία.

ΛΙΠΑΝΣΗ ΤΩΝ ΧΛΟΟΚΟΠΤΙΚΟΥ ΨΑΛΙΔΙΟΥ / ΨΑΛΙΔΙΟΥ ΘΑΜΝΩΝ

Όλα τα ρουλεμάν του εργαλείου αυτού έχουν λιπανθεί με μια ποσότητα λιπαντικού υψηλού

Ελληνικά

δέικτη λίπανσης η οποία επαρκεί για όλη τη διάρκεια ζωής του εργαλείου, σε φυσιολογικές συνθήκες χρήσης.

Συνεπώς, δεν χρειάζεται καμία επιπλέον λίπανση.



ΠΡΟΕΙΔΟΠΟΙΗΣΗ

Μην προσπαθήσετε να τροποποιήσετε το εργαλείο αυτό ή να τοποθετήσετε εξαρτήματα η χρήση των οποίων δε συνιστάται στο παρόν εγχειρίδιο. Τέτοιου είδους μετατροπές ή τροποποιήσεις αποτελούν ακατάλληλη χρήση και μπορούν να δημιουργήσουν επικίνδυνες καταστάσεις με συνέπεια το σοβαρό σωματικό τραυματισμό.



ΠΡΟΕΙΔΟΠΟΙΗΣΗ

Ελέγχετε τακτικά το εργαλείο σας ώστε να βεβαιωθείτε πως κανένα τμήμα δεν είναι σπασμένο και πως όλα τα τμήματα είναι γερά στερεωμένα. Βεβαιωθείτε πως όλες οι βίδες και όλα τα στοιχεία στερέωσης είναι καλά σφιγμένα ώστε να μειώσετε τον κίνδυνο σοβαρού σωματικού τραυματισμού.

ΚΑΘΑΡΙΣΜΑ ΤΟΥ ΧΛΟΟΚΟΠΤΙΚΟΥ ΨΑΛΙΔΙΟΥ / ΨΑΛΙΔΙΟΥ ΘΑΜΝΩΝ

- Αφαιρέστε τη μπαταρία.



ΠΡΟΕΙΔΟΠΟΙΗΣΗ

Προς αποφυγήν σοβαρού σωματικού τραυματισμού, αφαιρείτε την μπαταρία πριν την επισκευή, το καθάρισμα ή την αφαίρεση στοιχείων του εργαλείου.

- Καθαρίστε το εργαλείο σας με ένα υγρό πανάκι νοτισμένο με συνηθισμένο απορρυπαντικό.
- Μην χρησιμοποιείτε ισχυρά απορρυπαντικά για να καθαρίσετε το κάρτερ ή τη λαβή - τα στοιχεία αυτά είναι πλαστικά. Θα μπορούσαν να υποστούν ζημιά λόγω ορισμένων αρωματικών ελαίων όπως το πεύκο ή το λεμόνι, ή διαλυτικών όπως η κηροζίνη.
- Προσοχή, η υγρασία μπορεί να προκαλέσει ηλεκτροπληξίες. Σκουπίζετε κάθε ίχνος υγρασίας με ένα απαλό και στεγνό πανί.
- Χρησιμοποιείτε μια μικρή βούρτσα ή τη δέσμη αέρα μιας όχι πολύ ισχυρής ηλεκτρικής σκούπας για να καθαρίσετε τις σπές αερισμού του κάρτερ της μπαταρίας και του κάρτερ του κινητήρα.
- Ελέγχετε πως οι σπές αερισμού δεν είναι ποτέ φραγμένες.

ΤΑΚΤΟΠΟΙΗΣΗ ΤΟΥ ΧΛΟΟΚΟΠΤΙΚΟΥ ΨΑΛΙΔΙΟΥ / ΨΑΛΙΔΙΟΥ ΘΑΜΝΩΝ

- Καθαρίζετε σχολαστικά το εργαλείο σας πριν το τακτοποιήσετε. Τακτοποιείτε το εργαλείο σας σε μέρος ξηρό, καλά αεριζόμενο και μακριά από τα παιδιά. Μην τακτοποιείτε το εργαλείο σας κοντά σε καυστικούς παράγοντες όπως τα χημικά προϊόντα κηπουρικής ή τα άλατα τήξης.
- Προστατεύετε πάντα τη λάμα με το κατάλληλο προστατευτικό πριν τακτοποιήσετε το εργαλείο σας.
- Τακτοποιείτε και φορτίζετε την μπαταρία σε μέρος δροσερό. Οι θερμοκρασίες κάτω ή άνω της κανονικής θερμοκρασίας περιβάλλοντος μειώνουν τη διάρκεια ζωής της μπαταρίας.
- Μην τακτοποιείτε ποτέ αποφορτισμένη μπαταρία. Μετά τη χρήση του εργαλείου, περιμένετε να κρυώσει η μπαταρία και φορτίστε την αμέσως.
- Όλες οι μπαταρίες χάνουν με τον καιρό την ικανότητά τους φόρτισης. Όσο υψηλότερη είναι η θερμοκρασία, τόσο πιο γρήγορα θα χάσει η μπαταρία την ικανότητά της φόρτισης. Αν δεν χρησιμοποιείτε το εργαλείο σας για παρατεταμένες περιόδους, φορτίζετε την μπαταρία κάθε μήνα ή κάθε δύο μήνες. Αυτό θα παρατείνει τη διάρκεια ζωής της μπαταρίας.

ΑΠΟΡΡΙΨΗ



Μην απορρίπτετε τα ηλεκτρικά εργαλεία μαζί με τα οικιακά απορρίμματα. Δώστε τα για ανακύκλωση σε κάποιο κέντρο ανακύκλωσης. Επικοινωνήστε με τις αρχές ή τον μεταπωλητή σας για να μάθετε ποια είναι η κατάλληλη διαδικασία ανακύκλωσης.

ÁLTALÁNOS BIZTONSÁGI ELŐÍRÁSOK



FIGYELMEZTETÉS

Ez a szerszám ONE+ akkumulátorral működik. A tűzveszély, a testi sérüléssel járó balesetek és az akkumulátorfolyadék-szivárgás elkerülése végett feltétlenül fontos, hogy az akkumulátoros, vezeték nélküli elektromos szerszámok használatánál során az alapvető biztonsági előírásokat teljes mértékben betartsa.



Olvassa el a használati útmutatót és tartsa be a figyelmeztetéseket és a biztonsági előírásokat.



Hordjon védőszemüveget és hallásvédő eszközt (fülvédőt, fül dugót).



Ne használja a szerszámot esőben.



Viseljen védőruházatot és védőcizmát.



Viseljen vastag anyagból készült, csúszásmentes munkakesztyűt.



A munkafolyamatot szemlélő személyeket tartsa legalább 15 m-es távolságban a munkaterülettől.



A balesetveszély csökkentése érdekében vigyázzon, hogy soha ne érintse a vágókést.



Figyelemfelhívás A vágókés a motor leállása után néhány másodpercig még mozgásban marad.



FIGYELMEZTETÉS

Figyelmesen olvassa el az összes figyelmeztetést és utasítást. Az alább részletezett előírások be nem tartása olyan baleseteket okozhat, mint pl. tűz, áramütés és/vagy súlyos testi sérülések.

- Őrize meg ezeket a figyelmeztetéseket és utasításokat a későbbi tájékozódásra is. Az alábbi biztonsági előírásokban az "elektromos szerszám" kifejezés mind az elektromos hálózatra csatlakoztatható normál kivitelezésű, mind a vezeték nélküli (akkumulátoros) szerszámot egyaránt jelöli.

MUNKATERÜLET

- Gondoskodjon a munkaterület rendszeres takarításáról és kellő megvilágításáról. A zsúfolt, rendetlen helyiségek önmagukban is balesetforrást jelentenek.
- Ne használjon elektromos szerszámokat robbanásveszélyes környezetben, például gyúlékony folya-

dékok, gázok vagy porok közelében. Az elektromos szerszám motorjából származó szikra tüzet és robbanást okozhat.

- Tartsa távol a gyermekeket, a többi személyt és a háziállatokat az elektromos szerszámot igénylő munkálatok végzése alatt. A gyermekek és más személyek elvonhatják a figyelmét, és emiatt elveszítheti a szerszám felett az uralmát.

ELEKTROMOS BIZTONSÁG

- Az elektromos szerszám csatlakozóvilla meg kell hogy feleljen a dugaszoló aljzatnak (konnektor). Soha ne alakítsa át / ne módosítsa a csatlakozó dugaszt. Soha ne használjon adaptert földelt elektromos szerszámokkal. Ezáltal elkerülheti az áramütés veszélyét.
- Kerülje a földelő (testelő) felületekkel való bármilyen érintkezést (például csövezetek, radiátor, gáz- vagy villanytűzhely, hűtőszekrény stb.). Az áramütés veszélye nő azzal, ha testének valamely része földelt (testelő) felülethez ér.
- Elektromos szerszámot ne tegyen ki esőnek vagy párnak, nedvességnek. Az áramütés veszélye megnő, ha víz kerül az elektromos szerszámba.
- Ügyeljen arra, hogy az elektromos hálózati vezeték mindig jó állapotban legyen. Soha ne tartsa a szerszámot a tápvezetékénél fogva, illetve soha ne a zsinórnál fogva húzza ki azt a hálózati aljzattól. Tartsa távol a hálózati tápvezeteket hőforrasztól, olajos dolgoktól, éles peremektől / tárgyaktól és mozgásban lévő részekről. Az áramütés veszélye megnő, ha a vezeték sérült ill. össze van gubancolva.
- Ha a szabadban dolgozik, kizárólag kültéri használatra gyártott és jóváhagyott hosszabbítót vegyen igénybe. Ezáltal jelentősen csökkenti az áramütés veszélyét.
- Amennyiben mégis elkerülhetetlen, hogy nedves / páras környezetben dolgozzon, akkor csatlakoztassa olyan hálózatra, amelyben maradékáram-működtetésű áramvédő-kapcsoló (ÁVK - RCD) van. Az ÁVK használata nagyban csökkenti az áramütés veszélyét.

Megjegyzés: A "maradékáram-működtetésű áramvédő-kapcsoló (ÁVK - RCD)" szakkifejezést ki lehet cserélni a "hibaáram-védőkapcsoló (Fi-relé)" kifejezéssel.

SZEMÉLYI BIZTONSÁG

- Mindig óvatosan járjon el. Figyeljen oda jól, hogy mit csinál, cselekedjen körültekintően, dolgozzon ésszerűen és hallgasson a józan ítélőképességére, ha elektromos szerszámmal dolgozik. Ne használja az elektromos szerszámot, ha fáradt, szeszest italt vagy kábítószerrel fogyasztott, illetve ha orvosságot szed. Soha ne feledje, hogy egy pillanatnyi figyelmetlenség

is elegendő ahhoz, hogy súlyosan megsérüljön.

- Viseljen védőfelszerelést. Használjon mindig valamilyen biztonsági eszközt a szem védelmére. Amennyiben a körülmények megkívánják, hordjon porvédő maszkot, csúszásgátló talppal ellátott cipőt, sisakot és hallásvédő eszközt (fülvédőt, fül dugót) is a súlyos testi sérülésekkel járó balesetek elkerülése érdekében.
- Kerülje a szerszám véletlenszerű beindítását. Bizonyosodjon meg arról, hogy a kapcsoló "ki" állásban van, mielőtt a szerszámot a dugaszoló aljzathoz csatlakoztatja és/vagy akkumulátort helyez bele, hasonlóképp, ha kezébe veszi vagy áthelyezi / szállítja a szerszámot. A balesetveszély elkerülése érdekében soha ne helyezze át / szállítsa a szerszámot úgy, hogy ujjá a ravaszon van, valamint ne csatlakoztassa a vezetékét, ha a kapcsoló "be" állásban van.
- Távolítsa el a beállítókulcsokat a szerszámról, mielőtt bekapcsolja. A szerszám valamely mozgó részére rögzülő csavarkulcs súlyos testi sérüléssel járó balesetet okozhat.
- Ne nyújtsa túl messze a karját. Álljon fél-terpesz állásban stabilan. A stabil munkapozíció hozzásegíti ahhoz, hogy jobban uralma alatt tartsa a szerszámot, és nagyobb biztonsággal védje ki a nem várt eseményeket.
- Viseljen a munkának megfelelő öltözeteket. Munka közben ne hordjon bő ruhát és ékszert. Ügyeljen arra is, hogy tartsa távol haját, ruháját és kezét a mozgó részekhez a bő ruhát, az ékszert és a hosszú haját a szerszám mozgó részei bekaphatják.
- Ha a készülékhez porszívó eszköz van mellékelve, ügyeljen arra, hogy azt megfelelőképp szerelje fel és használja. Ezáltal jelentősen csökken a baleset veszélye.

AZ ELEKTROMOS SZERSZÁMOK HASZNÁLATA ÉS KARBANTARTÁSA

- Ne erőltesse a szerszámot. Mindig az elvégzendő munkának megfelelő eszközt használja. A szerszám hatékonysága, valamint az igénybevétel biztonsága nagyobb, ha rendeltetésének és teljesítményének megfelelően használja.
- Ne használja az elektromos szerszámot, ha a kapcsológomb nem teszi lehetővé a készülék beindítását illetve leállítását. Egy olyan szerszám, amelyet nem lehet megfelelőképp be- és kikapcsolni, az veszélyes, és feltétlenül meg kell javíttatni.
- Szüntesse meg a szerszám elektromos csatlakoztatását, ill. vegye ki az akkumulátort a szerszámból, mielőtt bármilyen beállításhoz, tartozékcserehez vagy a szerszám elrakásához kezdené. Ezáltal jelentősen csökkentheti a szerszám véletlenszerű beindításának veszélyét.

- Az elektromos szerszámot gyermekek számára nem hozzáférhető helyen kell tárolni. Ne hagyja, hogy olyan személyek használják a szerszámot, akik nem ismerik a működését, vagy nincsenek tudomással a biztonsági előírásokról. Tapasztalatlan kezek között az elektromos szerszámok veszélyesek lehetnek.
- Gondoskodjon a szerszám kellő karbantartásáról. Ellenőrizze, hogy egyetlen alkatétel sem tört el. Ellenőrizze a szerszám felszerelését és minden egyéb körülményt, ami befolyásolhatja a működését. Ha meghibásodást észlel, javíttassa meg a szerszámot, mielőtt újra használatba veszi. Számos balesetnek a nem megfelelő karbantartás az oka.
- Ügyeljen arra, hogy a szerszámokat tisztán és élesen tartsa. Ha a vágószerszám éle jól meg van élesítve és tiszta, akkor kevésbé hajlamos arra, hogy beszoruljon / megakadjon, így jobban megtarthatja uralmát a szerszám felett.
- Tartsa be a jelen biztonsági előírásokat a szerszám, a tartozékok, a szerszámfejek stb. használatá során az adott szerszám, a munkaterület és az elvégzendő munkafolyamat sajátosságainak figyelembevételével. A veszélyes helyzetek elkerülése érdekében az elektromos szerszámot kizárólag olyan munkálatokra használja, amelyre tervezték / fejlesztették.

A VEZETÉK NÉLKÜLI SZERSZÁMOKRA VONATKOZÓ SPECIÁLIS BIZTONSÁGI ELŐÍRÁSOK

- Kizárólag a gyártó által előírt töltővel töltsön a szerszám akkumulátorát. Az előírástól eltérő típusú, nem az akkumulátorhoz való töltő használata tüzet okozhat.
- Egy akkumulátoros (vezeték nélküli) szerszámhoz csak az adott, neki megfelelő, speciális akkumulátor használható. Bármilyen más típusú akkumulátor használata tüzet okozhat.
- A használaton kívüli akkumulátort tartsa távol az olyan fémtárgyaktól, mint pl. gémkapocs, pénzérme, kulcs, csavar, szög és bármilyen olyan tárgy, mely rövidre zárhatja az akkumulátor sarkait. Az akkumulátor csatlakozás sarkainak rövidre zárása égési sérüléseket és tüzet idézhet elő.
- Kerüljön bármiféle kontaktust, érintkezést az akkumulátorfolyadékkal, abban az esetben, ha a túlzott használat következtében szivárogni kezd. Amennyiben ez mégis megtörténne, öblítse le az érintett felületet tiszta, bő vízzel. Ha a folyadék szembe kerül, forduljon ezek után orvoshoz. Az akkumulátorból kikerülő folyadék irritációt válthat ki, és égési sérüléseket okozhat.

KARBANTARTÁS

- A javítási munkálatokat egy olyan, erre képzett szak-

kemberre kell bízni, aki kizárólag eredeti cserealkatrészeket használ. Az elektromos szerszámot így teljes biztonságban tudja majd használni.

KÉRJÜK, OLVASSA EL AZ ÖSSZES BIZTONSÁGI ELŐÍRÁST, MIELŐTT HASZNÁLATBA VESZI EZT A SZERSZÁMOT.

- Figyelmesen olvassa el az összes biztonsági előírást. Tanulmányozza, ismerje meg a szerszám felhasználási lehetőségeit és működését.
- Ne használja a szerszámot, ha fáradt, beteg, alkohol vagy kábítószer hatása alatt áll, illetve ha orvosságot szed.
- Használat előtt ellenőrizze a szerszám állapotát. Cseréltesse ki a sérült alkattelemeket. Bizonyosodjon meg arról, hogy nem szívárog folyadék (elektrolit) az akkumulátorból.
- Ne használjon elektromos szerszámokat robbanásveszélyes környezetben, például gyúlékony folyadékok, gázok vagy porok közelében.
- Bizonyosodjon meg arról, hogy minden rögzítő- és védőelem a helyén van és a megfelelő módon meg van szorítva. Cseréljen ki minden repedt, csorbult vagy sérült vágókést és alkatletemet. Ellenőrizze, hogy a vágókés a megfelelő módon lett-e beszerelve és hogy erősen rögzül-e. Ezen előírások be nem tartása súlyos testi sérüléssel járó balesetek- (a gép használójára és a közelben lévő személyekre nézve), valamint a szerszám károsodásának veszélyét idézi elő.
- A célnak megfelelő szerszámot használja. - A szerszámot ne vegye igénybe semmilyen más felhasználási célra, mint amire tervezték / fejlesztették.
- Ne használja a szerszámot, ha a kapcsológomb nem teszi lehetővé a szerszám beindítását, illetve leállítását. Egy olyan szerszám, amelyet nem lehet megfelelőképp be- és kikapcsolni, az veszélyes, és feltétlenül meg kell javíttatni.
- Mielőtt a szerszám használatához fogna, tisztítsa meg a nyírásra kerülő munkaterületet, mindent távolítsa el onnan. Távolítsa el minden olyan kötelet, elektromos vezetékét, kábelt, madzagot és egyéb tárgyat, amelyet a vágókés bekaphat.
- A gyermekeket, a többi személyt és a háziállatokat távol kell tartani a munkaterülettől. A gyermekeket, a többi személyt és az állatokat tartsa legalább 15 m-es távolságban, mivel a vágás során előfordulhat, hogy a szerszám kemény tárgyakat dob ki. A munkafolyamatot néző személyeknek is előírás a védőszemüveg használata. Ha a vágás során valaki Ön felé közelít, azonnal állítsa le a szerszámot.
- Az áramütés veszélyének elkerülése érdekében ne tegye ki a szerszámot esőnek és nedvességnek.
- Ne használja a szerszámot vizes kézzel.
- A szerszámot nem használhatják 15 évesnél fiatalabb

korú gyermekek és gyakorlatlan személyek.

- A súlyos testi sérülések elkerülése érdekében viseljen teljes személyes védőfelszerelést (védőszemüveg, védőruházat, biztonsági lábbeli) a szerszám használatában közben.
- Ha a munkálatok során por termelődik, használjon arcvédőt vagy porvédő maszkot.
- Ne hordjon olyan bő ruhát vagy ékszert, amelyet a készülék mozgó részei bekaphatnak. A kültéri munkálatokhoz nyomatékosan javasoljuk csúszásgátló talppal ellátott cipő és hosszszárú nadrág viselését.
- Amennyiben hosszú a haja, gondoskodjon a védelméről, azaz túsze fel a vállak vonala felett, hogy a szerszám szellőzőnyílásai és mozgó részei ne kaphassák be.
- A szerszám szállítása és elrakása során ügyeljen arra, hogy a késvédő tokot helyezze fel előbb a szerszámra.
- Figyeljen mindig arra, hogy mi történik a környezetében, cselekedjen óvatosan és körültekintően: a működő szerszám által kibocsátott zaj elnyomhat más hangokat / zajokat.
- Váljon szokásává az, hogy a készülék beindítása előtt leellenőrizi, hogy a kulcsokat eltávolította-e.
- A szerszám használata előtt mindig ellenőrizze le, hogy a fogantyúk és a védőelemek a helyükön vannak-e.
- Soha ne használja a szerszámot, ha valamely alkatteleme hiányzik, vagy ha abba bármilyen, eredetitől eltérő alkatlem / tartozék lett beszerelve.

A FÜSZEGÉLYNÍRŐ / BOKORNÍRŐ OLLÓ HASZNÁLATÁVAL ÖSSZEFÜGGŐ ELŐÍRÁSOK

- A szerszám véletlenszerű beindításának elkerülése érdekében ne szállítsa vagy hordozza a készüléket úgy, hogy közben az ujját a ravaszon tartja.
- Mindig óvatosan járjon el és figyeljen oda jól, hogy mit csinál. Cselekedjen körültekintően, dolgozzon ésszerűen és hallgasson a józan ítélőképességére, ha a szerszámmal dolgozik.
- Viseljen vastag anyagú nadrágot, csúszásgátló talppal ellátott védőcipőt és kesztyűt. Ne hordjon rövid nadrágot, szandált és ne használja a szerszámot mezítábl.
- Ne használja a szerszámot rosszul megvilágított helyen. Gondoskodjon arról, hogy a munkaterület részeseüljön kellő megvilágításban (napfény vagy mesterséges megvilágítás).
- Ügyeljen arra, hogy munka közben mindig tartsa meg az egyensúlyt és ne használja a szerszámot, ha valamilyen instabil tárgyon áll. Álljon fél-terpesz állásban, és ne nyújtsa túl messze a karját. Ne használja a szerszámot létrán állva.
- Ne erőltesse a szerszámot. A szerszám hatéko-

Magyar

nysága, valamint az igénybevétele biztonsága akkor maximális, ha azt rendeltetésének és teljesítményének megfelelően használja.

- Engedje el a ravaszt, várja meg, amíg a motor teljesen leáll, majd vegye ki az akkumulátort, mielőtt a szerszám tisztításához, javításához vagy a beállítások elvégzéséhez fog.
- A fűszegélynyíró ollót kizárólag fű, valamint vékony, lágyszárú növények vágására használja. - A bokornyíró kizárólag sövények, bokrok és cserjék nyírására / vágására használja. Soha ne használja ezt a szerszámot más alkalmazásokra.
- Mielőtt bekapcsolja a szerszámot, bizonyosodjon meg arról, hogy a vágókés nem fog akadályba ütközni. Ha a fűszegélynyíró / bokornyíró olló valamilyen akadályba ütközik, vagy valami a vágókés fogai közé akad, azonnal állítsa le a szerszámot, vegye ki az akkumulátort, és ellenőrizze, hogy egyik alkatelen sem sérült-e meg. Ne használja addig a szerszámot, míg végre nem hajtotta a szükséges javításokat. Ne használja a készüléket, ha az alkatrészek nincsenek megfelelőképpen rögzítve, ill. sérültek.
- Figyeljen oda jól, hogy mit csinál, mindig óvatosan és körültekintően cselekedjen. Hallgasson a józan ítélőképességére.
- Gondoskodjon a szerszám kellő karbantartásáról. Ügyeljen a vágókés tisztaságára és élesítésére, hogy a szerszám nagy teljesítményt tudjon nyújtani és hogy teljes biztonságban lehessen azt használni. Az előírásoknak megfelelően kenje a szerszámot és cserélje a tartozékokat. Ügyeljen arra, hogy a fogantyúk mindig tiszta és száraz állapotban, olaj- és zsíradékmentesek legyenek.
- Ellenőrizze, hogy egyetlen alkatrész sem sérült. Ha bármilyen rendellenességet tapasztal, a munka folytatása előtt ellenőrizze, hogy a szerszám sérült eleme ill. tartozéka működőképes állapotban van-e, be tudja-e tölteni rendeltetését. Ellenőrizze a mozgó alkatrészek beállítását. Ellenőrizze, hogy egyetlen alkatelen sem tört el. Ellenőrizze a szerszám felszerelését és minden egyéb körülményt, ami befolyásolhatja a működését. A sérült élvédőt vagy bármilyen más megrongálódott alkatrészt / tartozékot egy Hivatalos (szerződött) Szerviz Központban kell kicseréltetni vagy megjavíttatni, kivéve ha a jelen használati útmutató erre vonatkozólag mást ír elő.
- A sérülésveszély elkerülése érdekében tartsa távol kezeit a vágókéstől. Ne próbálja a vágott növényrészt kivenni, ill. ne tartsa kézzel a vágandó anyagot, ha a vágókés mozgásban van. Mielőtt a vágókésbe szorult részt kivenné, bizonyosodjon meg arról, hogy az akkumulátort kivette és a ravaszt elengedte. Ügyeljen arra, hogy ne fogja meg a szerszámot a vágókésnél tartva.



FIGYELEMFLHÍVÁS

A szerszám kikapcsolása után a vágókés még néhány másodpercig tovább mozog lendületből.

- Tartsa távol a kezeit, arcát és lábát a mozgásban lévő elemektől. Ne próbálja megérinteni vagy leállítani a vágókést, ha az mozgásban van.
- Mindig állítsa le a motort, ha éppen nem vág, vagy ha egyik nyírásra kerülő részről a másikra helyezi át a szerszámot.
- Ne hagyja, hogy vágási hulladék vagy bármilyen más anyag gyűljön össze a szerszámon. Az ilyen hulladékok eltömíthetik a vágókést.
- Száraz helyiségben, magasban lévő- vagy kulccsal zárható helyen tárolja a szerszámot a nem helyynelvaló használat és a károsodások elkerülése érdekében. A szerszámot gyermekek és gyakorlatlan személyek számára hozzáférhetetlen helyen kell tárolni.
- Tegye vissza a vágókés védőtokját a helyére, ha nem használja a szerszámot.
- Soha ne merítse a szerszámot vízbe vagy bármilyen más folyadékba, továbbá övja a freccsenő víztől is. Ügyeljen arra, hogy a fogantyúk mindig szárazak és tiszták, vágási hulladéktól mentesek legyenek. Tisztítsa meg a szerszámot minden használat után. Lásd a "Tárolás" című részben lévő utasításokat.
- Bizonyosodjon meg arról, hogy a szerszám jól rögzítve van, mielőtt szállítaná.
- Őrizze meg a jelen használati útmutatót. Használja rendszeresen és tájékoztassa az esetleges többi felhasználót is az itt leírtakról. Ha kölcsönadja a szerszámot, ne felejtse mellékelni hozzá a jelen használati útmutatót sem.

KARBANTARTÁS

- A javítási munkákat kizárólag szakképzett szerelő végezheti el. A nem megfelelően képzett személyek által végzett karbantartási ill. javítási munkálatok súlyos testi sérüléssel járó baleset veszélyével járnak és károsíthatják a szerszámot is.
- A javítási munkálatok során kizárólag eredeti pótalkatrészeket szabad használni. Tartsa be a kézikönyv "Karbantartás és javítás" c. részében szereplő utasításokat. Ily módon csökkentheti az áramtérés, a súlyos testi sérüléssel járó balesetek és a szerszám károsodásának veszélyét. Ezen előírás be nem tartása a garanciát is érvényteleníti, annak elvesztésével jár.

A VEZETÉK NÉLKÜLI SZERSZÁMOKRA VONATKOZÓ SPECIÁLIS BIZTONSÁGI ELŐÍRÁSOK

- Az akkumulátor behelyezése előtt bizonyosodjon meg arról, hogy a kapcsológomb "ki" állásban, ill. reteszelve van-e. Balesetet okozhat, ha egy akkumulátort

Magyar

bekapcsolt szerszámba tesz be.

- Kizárólag a gyártó által előírt töltővel töltsse a szerszám akkumulátorát. Az előírástól eltérő típusú, nem az akkumulátorhoz való töltő használata tüzet okozhat.
- Egy akkumulátoros (vezeték nélküli) szerszámmal csak az adott, neki megfelelő, speciális akkumulátor használható. Bármilyen más típusú akkumulátor használata tüzet okozhat.
- A használaton kívüli akkumulátort tartsa távol az olyan fémtárgyaktól, mint pl. gémpapocscs, pénzérme, kulcs, csavar, szög és bármilyen olyan tárgy, mely rövidre zárhatja az akkumulátor sarkait, mivel ez égési sérülést és tüzet idézhet elő. Az akkumulátor saruinak rövidre zárása égési sérüléseket és tüzet idézhet elő.
- Kerüljön bármiféle kontaktust, érintkezést az akkumulátorfolyadékkal abban az esetben, ha a túlzott használat következtében szivárogni kezd. Amennyiben ez mégis megtörténne, öblítse le az érintett felületet tiszta, bő vízzel. Ha a folyadék szembe került, forduljon ezek után orvoshoz. Az akkumulátorból kikerülő folyadék irritációt válthat ki, és égési sérüléseket okozhat.



FIGYELMEZTETÉS

Ha a szerszámból hiányzik egy alkatétel, ne kapcsolja be addig, amíg a kérdéses alkatérstét be nem szerezte. Ezen előírás be nem tartása súlyos sérülésekkel járó balesetet idézhet elő.

ŐRIZZE MEG EZEKET AZ ELŐÍRÁSOKAT. HASZNÁLJA RENDSZERESEN ÉS TÁJÉKOZTASSA AZ ESETLEGES TÖBBI FELHASZNÁLÓT IS AZ ITT LEÍRTAKRÓL. HA KÖLCSÖNADJA A SZERSZÁMOT, NE FELEDJE MELLÉKELNI HOZZÁ A JELEN HASZNÁLATI ÚTMUTATÓT SEM.

A TERMÉK MŰSZAKI ADATAI

Motor	18 V
Üresjáratú fordulatszám	1200 ford. / perc
Bokornyíró vágókés vágáshossza	200 mm
Fűszegélynyíró vágókés szélessége	100 mm
Súly (akkumulátorral)	
a fűszegélynyíró vágókéssel	1,75 kg
a bokornyíró vágókéssel	2,1 kg
Akkumulátor (nincs mellékelve)	BPP-1817M /
.....	BPP-1815M / BPP-1817MG /
.....	ABP1801 / ABP1802 / BPL-1820 / BPL-1820G
Töltő (nincs mellékelve)	BC-1800 / BC-1800M /
.....	BC-1815S / BC-1815SMG /
.....	ACR1800 / BCL-1800 / BCL-1800G

A SZERSZÁM RÉSZEI

1. ábra
 - A. FOGANTYÚ
 - B. RAVASZ KIRETESZELŐ GOMB
 - C. RAVASZ (KAPCSOLÓ)
 - D. BOKORNYÍRÓ VÁGÓKÉS
 - E. BOKORNYÍRÓ VÁGÓKÉS VÉDŐTOK
 - F. FŰSZEGÉLYNYÍRÓ VÁGÓKÉS VÉDŐTOK
 - G. FŰSZEGÉLYNYÍRÓ VÁGÓKÉS
2. ábra
 - A. AKKUMULÁTOR
 - B. RETESZELŐ NYELVEK
3. ábra
 - A. RAVASZ KIRETESZELŐ GOMB
 - B. RAVASZ
5. ábra
 - A. BOKORNYÍRÓ VÁGÓKÉS
 - B. FŰSZEGÉLYNYÍRÓ VÁGÓKÉS
 - C. VÁGÓKÉS RÖGZÍTÉS
 - D. CSAP

HASZNÁLAT

AZ AKKUMULÁTOR (NINCS MELLÉKELVE) BEHELYEZÉSE

- Az akkumulátort helyezze be a szerszámba úgy, hogy hozza egybe az akkumulátor domború bordáit a szerszámon lévő akkumulátor-tartóréz vájataival (2. ábra).
- A szerszám használata előtt bizonyosodjon meg arról, hogy az akkumulátor két oldalán elhelyezkedő reteszelő nyelvek jól bepattantak, és hogy az akkumulátor megfelelőképp rögzül.

AZ AKKUMULÁTOR (NINCS MELLÉKELVE) LEVÉTELE

- Keresse meg az akkumulátor egyik és másik oldalán elhelyezkedő reteszelő nyelveket, és nyomja be őket ahhoz, hogy le tudja venni az akkumulátort (2. ábra).
- Vegye ki az akkumulátort a szerszámból.



FIGYELEMFELHÍVÁS

Amikor a szerszámba illeszti az akkumulátort, bizonyosodjon meg arról, hogy az akkumulátor domború bordái jól illeszkednek a szerszám vájataihoz ill. hogy az akkumulátor reteszelő nyelvei jól a helyükre kattantak. Az akkumulátor helytelen behelyezése megrongálhatja a belső alkatelemeiket.

Magyar

A FŰSZEGÉLYNYÍRÓ / BOKORNYÍRÓ OLLÓ BEINDÍTÁSA

- Vegye le a védőtokot.
- Nyomja be, és tartsa lenyomva a ravasz reteszelő gombját (3. ábra).
- A szegélynyíró / bokornyíró beindításához nyomja meg a ravaszt. Így elengedheti a kireteszelő gombot.

A FŰSZEGÉLYNYÍRÓ / BOKORNYÍRÓ OLLÓ LEÁLLÍTÁSA

- Amint elengedi a ravaszt, a szerszám leáll.
- Amint elengedi a ravaszt, a kireteszelő gomb automatikusan rögzíti azt zárt (reteszelt) állapotban.

HASZNOS TANÁCSOK

- Mielőtt bekapcsolja a fűszegélynyíró / bokornyíró ollót, tartsa azt olyan helyzetben, hogy a szerszám vágókése ne Ön felé nézzen. A fűszegélynyíró / bokornyíró ollót mindig a jelen használati útmutatóban foglalt utasítások szerint kell használni.
- Ne vágjon füvet nagyon alacsonyan szennyezett, homokos és kavicsos talajon. Ez kiveheti a kés élet és lecsökkentheti a szerszám teljesítményét is.
- Ne erőltesse a szerszámot, ha túl sűrű a fű. Amennyiben a kés lassabban vág, tolja lassabban a szerszámot a sűrű növényzetben.
- Ha a vágókés megszorul, állítsa le a motort, várja meg, hogy a kés leálljon és vegye ki az akkumulátort, mielőtt a fogakba szorult dolog eltávolításához fogna.

A FŰSZEGÉLYNYÍRÓ / BOKORNYÍRÓ OLLÓ KÉZBEVÉTELE



FIGYELMEZTETÉS

Viseljen a munkának megfelelő öltözetet a testi sérülések elkerülése érdekében. Ne hordjon olyan bő ruhát vagy ékszert, amelyet a készülék mozgó részei bekaphatnak. Viseljen mindig szemvédő eszközt a szerszám használata közben. Viseljen hosszú szárú, vastag anyagból készült nadrágot is, valamint csizmát és védőkesztyűt. Ne hordjon rövidnadrágot, szandált és ne használja a szerszámot meztiltáb.

- A szegélynyíróat a fogantyúnál fogva tartsa, a vágókés semmilyen esetben sem nézhet Ön felé (4. ábra).

A FŰSZEGÉLYNYÍRÓ HASZNÁLATA

- A fűszegélynyíró ollót fák, csapások, szegélyek stb. körül fű vágására, ezek kialakítására lehet használni. Tartsa oly módon a szerszámot, hogy a vágókés párhuzamos legyen a talajjal. Kapcsolja be a szerszámot, majd a vágáshoz tolja előre a fűben (4. ábra).



VESZÉLY

Ha a vágókés elektromos vezetékkel lép érintkezésbe, **NE ÉRINTSE MEG A VÁGÓKÉST!** A KÉS ELEKTROMOS FESZÜLTÉG ALATT LEHET, AMI RENDKÍVÜL VESZÉLYES!

A szerszámot a fogantyúnál fogja, mely elektromosan szigetelt, és tegye le a szerszámot óvatosan a földre, messzire Öntől. Szüntesse meg az elvágott vezeték áramellátását, mielőtt eltávolítaná a vágókésből. Ezen előírás be nem tartása súlyos testi sérüléssel járó-, de akár halálos kimenetelű balesetet is okozhat.



FIGYELMEZTETÉS

Mielőtt a szerszám használatához fogna, tisztítsa meg a nyírásra kerülő munkaterületet, mindent távolítson el onnan. Távolítsa el minden olyan dolgot - pl. elektromos vezeték, madzag stb. -, amelyet a vágókés fogai bekaphatnak és súlyos testi sérüléssel járó balesetet okozhatnak.



FIGYELMEZTETÉS

Ne használjon oldószert (hígítót) a műanyagból készült részek tisztításához. A kereskedelmi forgalomban lévő oldószerek megrongálhatják a műanyagból készült elemek többségét.

A szennyeződések, olaj, zsír stb., tisztítására használjon egy tiszta ruhadarabot. Csere esetén kizárólag eredeti Ryobi pótalkatrésszel szabad a régi helyettesíteni. Bármilyen más alkatlem használata veszéllyel jár és a termék megromlását okozhatja.



FIGYELEMFELHÍVÁS

Óvja a műanyagból készült részeket fékolajtól, benzintől, és minden egyéb, olaj alapú terméktől stb. Ezek a vegyszerek olyan vegyületeket tartalmaznak, melyek megrongálhatják, meglágyíthatják vagy lebonthatják a műanyagból készült részeket.

KARBANTARTÁS ÉS JAVÍTÁS

A VÁGÓKÉS KARBANTARTÁSA

- A vágókést minden használat után olajozza meg.
- Rendszeresen ellenőrizze a fogak kopását / élességét és bizonyosodjon meg arról, hogy nem sérültek-e.
- Csere esetén kizárólag eredeti vágókéssel helyettesítse a régi.

A VÁGÓKÉS FOGAINAK OLAJOZÁSA

- Vegye ki az akkumulátort.
- A szerszám könnyebb használata ill. élettartamának

Magyar

megnövelése érdekében olajozza meg a vágókést minden használat előtt és után. Mielőtt a vágókés olajozásához kezdene, vegye ki az akkumulátort és helyezze a szerszámot egy sík felületre. Használjon ehhez könnyű gépolajat, kenje meg végig a vágókés felső szegélyét.

- Szükségessé válhat, hogy a vágókést munka közben is megolajozza. Ebben az esetben állítsa le a szerszámot, vegye ki az akkumulátort és olajozza meg a vágókést. Amint a vágókést megolajozta, folytathatja a munkát. Soha ne olajozza a vágókést, amikor a szerszám be van kapcsolva.

A FÜSZEGÉLYNÍRÓ / BOKORNYÍRÓ OLLÓ OLAJOZÁSA

A szerszám összes csapágát magas kenőhatású és a szerszám teljes élettartamára - normál használati körülmények között - elegendő mennyiségű olajjal kentük meg.

Ebből kifolyólag nincs szükség arra, hogy a szerszám belső alkotórészeit kenje.



FIGYELMEZTETÉS

Ne próbálja a szerszámot átalakítani, módosítani, és a jelen kézikönyvben nem előírt tartozékokat szerelni rá. Az ilyen átalakítások és módosítások végrehajtása helytelen, nem rendeltetésszerű használatnak minősül, veszélyes helyzeteket idézhet elő és súlyos testi sérülésekkel járó balesetet vonhat maga után.



FIGYELMEZTETÉS

Rendszeresen ellenőrizze a szerszámot, bizonyosodjon meg arról, hogy egyetlen elem sem tört el és hogy minden rész erősen rögzül. A súlyos testi sérülésekkel járó balesetek elkerülése érdekében ügyeljen arra, hogy minden csavar és rögzítőelem jól meg legyen szorítva a szerszámon.

A FÜSZEGÉLYNÍRÓ / BOKORNYÍRÓ OLLÓ TISZTÍTÁSA

- Vegye ki az akkumulátort.



FIGYELMEZTETÉS

A súlyos testi sérülésekkel járó balesetek elkerülése érdekében vegye ki az akkumulátort javítás és tisztítás előtt, valamint ha alkatelemeket vesz ki a szerszámból.

- A szerszámot egy kímélő mosogatószeres vízbe mártott ruhadarab segítségével tisztítsa meg.
- Ne használjon erősen detergens tisztítószerrel a szerszám házának és fogantyújának tisztításához - ezek az elemek műanyagból készültek. Bizonyos aromás olajok károsíthatják őket, mint például citrom- és fenyőolaj vagy az olyan oldószerek mint a kerozin.

- Figyelem, a nedvesség áramütést okozhat. Töröljön le minden nedves foltot egy puha, száraz ruhadarab segítségével.
- A motorház és az akkumulátor szellőzőnyílásainak tisztítását egy kis kefével vagy egy kisteljesítményű porszívó által kifújít levegővel végezze el.
- Rendszeresen ellenőrizze, hogy a szellőzőnyílások soha ne legyenek eltömődve.

A FÜSZEGÉLYNÍRÓ / BOKORNYÍRÓ OLLÓ TÁROLÁSA

- Gondosan tisztítsa meg a szerszámot, mielőtt elrakná. A szerszámot egy száraz, jól szellőző, a gyermekek számára nem hozzáférhető helyen kell tárolni. Ne tárolja a szerszámot olyan oxidálószerrel közelében, mint pl. a kert munkáknál használatos vegyszerek vagy jégmentesítő sók.
- Mindig húzza a vágókésre a megfelelő védőtokot, mielőtt a szerszámot elrakja.
- Az akkumulátort hűvös helyen tárolja és töltsse. A normál szobahőmérsékletnél alacsonyabb és magasabb hőmérsékletek csökkentik az akkumulátor élettartamát.
- Soha ne rakja el az akkumulátort lemerült állapotban. A szerszám használata után várja meg, hogy az akkumulátor lehűljön, és azonnal töltsse fel.
- Minden akkumulátort veszít töltési kapacitásából az idő előrehaladtával. Minél magasabb a hőmérséklet, az akkumulátor annál gyorsabban veszít töltési kapacitásából. Ha hosszabb ideig nem használja a szerszámot, töltsse fel az akkumulátort havonta - kéthavonta. Ez meghosszabbítja az akkumulátor élettartamát.

ELHELYEZÉS A HULLADÉKBAN



Ne dobja a háztartási szemétkébe az elhasznált elektromos szerszámokat. Segítse elő az újrahasznosítást azzal, hogy egy hulladékkezelő létesítménybe viszi. Forduljon az illetékes hatóságokhoz vagy a viszonteladóhoz a megfelelő újrahasznosítási / újrafelhasználási eljárással kapcsolatos tájékoztatásért.

VŠEOBECNÉ BEZPEČNOSTNÍ POKYNY



UPOZORNĚNÍ

Nářadí se musí používat s akumulátorem ONE+. Při používání elektronářadí je nutné dodržovat základní bezpečnostní pokyny, aby nemohlo dojít k požáru, úrazu nebo vytečení elektrolytu z akumulátorové baterie.



Přečtěte si pozorně návod k obsluze a dodržujte veškeré bezpečnostní pokyny a upozornění.



Při práci používejte ochranné brýle a sluchovou ochranu.



Nářadí nepoužívejte v dešti!



Noste vhodný pracovní oděv zakrývající celé tělo a vysoké boty.



Používejte pracovní protiskluzové rukavice.



Přihlízející osoby se musí zdržovat ve vzdálenosti alespoň 15 m od pracovní zóny.



Nedotýkejte se stříhací lišty, abyste se nezranili.



Výstraha! Stříhací lišta se pohybuje i po vypnutí motoru.



UPOZORNĚNÍ

Přečtěte si všechny bezpečnostní upozornění a pokyny. Nedodržení uvedených pokynů může způsobit požár, úraz elektrickým proudem a/nebo jiné vážné zranění.

- Ušchovejte všechny pokyny a upozornění, abyste se k nim mohli v budoucnosti vrátit.

Termíny "elektronářadí" nebo elektrické nářadí používané v následující části označují elektrické nářadí, které se zapojuje do elektrické sítě, nebo akumulátorové elektrické nářadí.

PRACOVNÍ PROSTŘEDÍ

- Pracovní plocha musí být čistá a dostatečně osvětlená. Nepřehledné a tmavé pracovní prostředí nebo přeplněné pracovní stoly jsou potenciálním zdrojem úrazu.
- Elektrické nářadí nikdy nepoužívejte v prostředí, kde hrozí nebezpečí výbuchu, například v blízkosti hořlavých kapalin, plynů nebo prachu. Při práci s elektrickým nářadím se tvoří jiskry, které mohou způsobit

vznícení prachu nebo výparů.

- Při práci s elektronářadím pracujte v bezpečné vzdálenosti od okolních osob, zejména dětí, a domácích zvířat. Při práci nerozptylujte svou pozornost, abyste měli nářadí trvale pod kontrolou.

ELEKTRICKÁ BEZPEČNOST

- Koncovka (vidlice) napájecího kabelu musí být kompatibilní se zásuvkou elektrické sítě. Na kabelové koncovce nikdy neprovádějte žádné změny. K zapojení uzemněného elektrického nářadí nebo nářadí připojeného na kostru nepoužívejte žádné adaptéry. Vyhněte se tak nebezpečí úrazu elektrickým proudem.
- Při práci se nedotýkejte uzemněných nebo ukostřených ploch (jako například rozvodů, topení, kamen, ledničky apod.). Nebezpečí úrazu elektrickým proudem se zvyšuje, pokud je některá část vašeho těla v kontaktu s uzemněnými plochami nebo zemněním.
- Chraňte elektrické nářadí před deštěm a vlhkem. Při vniknutí vody do nářadí se zvyšuje riziko úrazu elektrickým proudem.
- Napájecí kabel je nutné udržovat v dobrém technickém stavu. Nářadí nikdy nedržte za napájecí kabel a neodpojujte je z elektrické sítě taháním za kabel. Napájecí kabel ponechte v dostatečné vzdálenosti od zdrojů tepla, olejů a ostrých předmětů. Pokud je napájecí kabel poškozený nebo překroucený, zvyšuje se riziko úrazu elektrickým proudem.
- Pokud pracujete venku, používejte pouze prodlužovací kabely vhodné pro práci ve venkovním prostředí. Vyhněte se tak nebezpečí úrazu elektrickým proudem.
- Pokud nelze zabránit používání elektrického nářadí ve vlhkém prostředí, doporučuje se dimenzovat elektrickou ochranu pro zbytkový proud. Použití proudového chrániče sníží riziko úrazu elektrickým proudem.

Poznámka: Pojem chránič před zbytkovým proudem je možné nahradit pojmem chránič před svodovým proudem (ELCB - proudový chránič).

OSOBNÍ BEZPEČNOST

- Buďte opatrní. Při práci s elektronářadím pozorně sledujte, co děláte, a řiďte se zdravým rozumem. Nepoužívejte elektrické nářadí, pokud jste unavení, pod vlivem alkoholu, drog nebo užíváte-li léky, které snižují pozornost. Nezapomeňte, že i pouhý okamžik nepozornosti může být příčinou závažného úrazu.
- Používejte osobní ochranné prostředky. Vždy chraňte své oči. V závislosti na pracovních podmínkách používejte protiprášný respirátor, protiskluzovou obuv, přílbu a chrániče sluchu. Snižte tak riziko tělesného úrazu.

- Vyvarujte se nechtěnému rozběhu nářadí. Před připojením nářadí ke zdroji elektrického napětí - do elektrické sítě nebo před zasunutím akumulátoru - a před přenášením nářadí zkontrolujte, zda je spouštěč nářadí ve vypnuté poloze. Zbytečně se nevystavujte riziku úrazu a při přenášení nářadí nedržte prst na spouštěči nářadí a nepřepínajte vypínač do polohy "zapnuto".
- Před zapnutím nářadí odstraňte utahovací klíče. Uťahovací klíč nasazený na některý z pohyblivých se dílů nářadí může způsobit vážný úraz.
- Paži při práci nenatahujte příliš daleko. Stůjte pevně oběma nohama na zemi. Stabilní pracovní poloha umožňuje lepší kontrolu nářadí v případě nepředvídané události.
- Noste vhodný pracovní oděv. Nenoste široký plandající oděv a šperky. Vlasy, oděv a ruce ponechtejte v dostatečné vzdálenosti od pohyblivých se částí nářadí. Široký oděv, šperky a dlouhé vlasy by se mohly zachytit do pohyblivých se prvků nářadí.
- Pokud bylo nářadí dodáno se sběrným vakem / odsávacím prachem, zkontrolujte, zda jsou odsávač prachu nebo sběrný vak řádně nasazeny na nářadí. Snižte tak rizika související se vznikem prachu.

POUŽÍVÁNÍ A ÚDRŽBA ELEKTRICKÉHO NÁŘADÍ

- Na nářadí netlačte. Nářadí vybírejte podle povahy práce, kterou chcete provádět. Elektrické nářadí nepřetěžujte, dodržujte předepsaný pracovní režim, nářadí tak bude bezpečnější a účinnější.
- Nářadí nepoužívejte, pokud ho nelze zapnout nebo vypnout hlavním spínačem. Nářadí, které nelze správně zapnout a vypnout, je nebezpečné a je bezpodmínečně nutné ho nechat opravit.
- Před vykonáním jakýchkoliv úprav, výměnou příslušenství nebo uskladněním elektrického nářadí odpojte zástrčku z elektrické sítě. Omezíte tak riziko náhodného spuštění nářadí.
- Nářadí uskladněte mimo dosah dětí. Nedovolte nezkušeným uživatelům a nepoučeným osobám, které se neseznámily s bezpečnostními předpisy, používat toto nářadí. Nářadí může být nebezpečné v rukou nezkušených osob.
- Nářadí udržujte v pořádku a čistotě. Zkontrolujte, zda jsou pohyblivé prvky nářadí v zákrty. Zkontrolujte, zda žádný díl není zlomený. Zkontrolujte správnost montáže a funkčnost všech dílů, které mohou narušit bezpečný provoz. Pokud je některý díl nářadí poškozen, nářadí dále nepoužívejte a nechte ho opravit. Řada úrazů bývá zapříčiněna nesprávnou údržbou nářadí.
- Nářadí udržujte čisté a naostřené. Správně naostřené a čisté nářadí bude méně blokovat. Nářadí tak budete mít lépe pod kontrolou.

- Při práci s nářadím, příslušenstvím a nástavci dodržujte bezpečnostní pokyny, způsob práce přizpůsobte specifickým vlastnostem nářadí, pracovním podmínkám a charakteru prováděné práce. Abyste se nedostali do nebezpečné situace, nářadí používejte pouze k předepsaným účelům.

SPECIFICKÉ BEZPEČNOSTNÍ POKYNY PŘI POUŽÍVÁNÍ AKUMULÁTOROVÉHO ELEKTRONÁŘADÍ

- K nabíjení akumulátoru vašeho nářadí použijte pouze nabíječku doporučenou výrobcem. Při použití nevhodné nabíječky, která je nekompatibilní s vaším modelem akumulátoru, můžete způsobit požár.
- Akumulátorové nářadí je možné používat pouze se speciálním akumulátorem. Používání jiného typu baterií může způsobit požár.
- Pokud akumulátor nepoužíváte, uschovejte ho v dostatečné vzdálenosti od kovových předmětů, jakými jsou např. kancelářské svorky, mince, klíče, hřebíky, šrouby a jiné kovové předměty, které by mohly vytvořit spojení mezi svorkami akumulátoru. Zkratování kontaktů může způsobit jiskření, popáleniny, případně požár.
- Elektrolytu, který může vytékat z akumulátoru při jeho nesprávném používání, se rozhodně nedotýkejte. Pokud dojde k potřísnění pokožky chemikáliemi, omyjte postižené místo čistou vodou. Při zasažení očí vyhledejte lékaře. Kontakt s chemikáliemi, které mohou vytékat z akumulátoru, může způsobit podráždění nebo popáleniny.

ÚDRŽBA

- Opravy smí provádět pouze kvalifikovaný opravář za pomoci originálních náhradních dílů. Jen tak jsou splněny základní požadavky na bezpečnost elektrického nářadí.

NEŽ ZAČNETE NÁŘADÍ POUŽÍVAT, PŘEČTĚTE SI VŠECHNY BEZPEČNOSTNÍ POKYNY.

- Přečtěte si pozorně všechny bezpečnostní pokyny. Seznamte se s výrobkem, jeho funkcemi a možnostmi použití.
- Nepoužívejte nářadí, pokud jste unavení, nemocní, pod vlivem alkoholu, drog nebo užíváte-li léky, které snižují pozornost.
- Než začnete s nářadím pracovat, zkontrolujte jeho stav. Pokud je některý díl nářadí poškozen, je nutné ho vyměnit. Zkontrolujte, zda z akumulátorové baterie nevytéká elektrolyt.
- Elektrické nářadí nikdy nepoužívejte v prostředí, kde hrozí nebezpečí výbuchu, například v blízkosti hořlavých kapalin, plynů nebo prachu.
- Zkontrolujte, zda je nářadí řádně upevněno a zda jsou nasazeny všechny ochranné kryty. Vyměňte nalome-

nou, prasklou nebo jinak poškozenou stříhací lištu nebo jakýkoliv jiný poškozený díl nářadí. Přesvědčte se, že je stříhací lišta správně nasazena a upevněna. Vyhněte se tak závažnému vlastnímu zranění (případně zranění přihlížejících osob) a nebezpečí poškození nářadí.

- Nářadí vybírejte podle povahy práce. Nářadí používejte pouze k předepsaným účelům.
- Nářadí nepoužívejte, pokud ho nelze zapnout nebo vypnout hlavním spínačem. Nářadí, které nelze správně zapnout a vypnout, je nebezpečné a je bezpodmínečně nutné ho nechat opravit.
- Před každým použitím nářadí odstraňte všechny překážky z pracovní zóny. Prodlužovací kabel, elektrické kabely, provázky a další předměty ponechejte v bezpečné vzdálenosti, aby se nemohly zachytit do stříhací hlavy.
- Děti, přihlížející osoby a domácí zvířectvo musí zůstat v dostatečné vzdálenosti od pracovní zóny. Děti, přihlížející osoby a zvířata musí zůstat ve vzdálenosti alespoň 15 m od uživatele. Doporučuje se, aby si přihlížející osoby chránily oči ochrannými brýlemi. Pokud se při stříhání trávy dostanete do blízkosti třetích osob, vypněte nářadí.
- Chraňte nůžky před deštěm a vlhkem, aby nedošlo k úraze elektrickým proudem.
- Nářadí nepoužívejte, pokud máte mokré ruce.
- Nůžky na trávu a na živý plot nesmějí používat děti do 15 let a nezkušené osoby.
- Abyste snížili riziko zranění, vždy noste ochranné brýle, obuv a oděv při používání nůžek na trávu.
- Při práci používejte obličejový štít nebo protiprašný respirátor, pokud při práci vzniká prach.
- Při práci nenoste široké oblečení ani šperky, které by se mohly zachytit v pohyblivých částech nářadí a být příčinou úrazu. Při práci venku vám doporučujeme používat ochranné rukavice a protiskluzovou obuv.
- Pokud máte dlouhé vlasy, vlasy stáhněte gumičkou nad úrovní ramen, aby se dlouhé prameny vlasů nemohly zachytit ve větracích otvorech nebo v pohyblivých se částech nářadí.
- Při přenášení a uskladnění nůžek na trávu dbejte, aby byla stříhací hlava chráněna ochranným krytem.
- Při práci dávejte pozor, co se děje v okolí, a buďte opatrní: hluk zapnutého nářadí může zakrýt jiný hluk okolního prostředí.
- Před každým použitím nářadí zkontrolujte, zda jste nezapomněli odstranit veškeré uťahovací klíče.
- Zkontrolujte, zda jsou nasazeny rukojeti a všechny ochranné systémy, než začnete s nářadím pracovat.
- Nářadí nikdy nepoužívejte, pokud chybí některý díl, nebo pokud jsou použity jiné, než originální náhradní díly.

POKYNY K POUŽÍVÁNÍ NŮŽEK NA TRÁVU A NA ŽIVÝ PLOT

- Aby nedošlo k nechtěnému spuštění, při transportu nedržte ruku na spouštěcí nářadí.
- Buďte opatrní a pozorně sledujte, co děláte. Při práci s nářadím se řiďte zdravým rozumem.
- Při práci noste silné kalhoty, protiskluzovou obuv a rukavice. Při stříhání trávy nenoste krátké kalhoty, sandály a nepracujte bosí.
- Nepoužívejte nářadí, pokud není pracovní místo dostatečně osvětlené. Výrobek používejte jen při dobrém osvětlení (denní světlo nebo umělé osvětlení).
- Vždy pracujte v rovnovážné a stabilní poloze a nestůjte na nestabilním podkladu. Stůjte pevně oběma nohama na stabilní ploše, ruce nenatahujte příliš daleko nebo vysoko. Nepoužívejte nářadí, pokud stojíte na žebříku.
- Na nářadí netlačte. Nářadí nepřetěžujte, dodržujte předepsaný pracovní režim, nářadí tak bude bezpečnější a účinnější.
- Před čištěním, opravami nebo seřizením nářadí vždy uvolněte spouštěč, počkejte, dokud se motor zcela nezastaví a vyndejte akumulátorovou baterii.
- Akumulátorové nůžky na trávu používejte pouze k zastříhávání travníku a rostlin s tenkým stonkem. Nůžky na živé ploty používejte pouze na živé ploty, křoviny a keřky. Nepoužívejte toto zahradní nářadí k jiným než k uvedeným účelům.
- Než zapnete nářadí, zkontrolujte, zda stříhací lišta při práci nenarazí na překážky. Pokud při práci narazíte na překážku, nebo dojde k namotání cizího předmětu na stříhací hlavu, bez čekání vypněte nářadí, vyjměte akumulátor a zkontrolujte, zda nedošlo k poškození nářek. V případě poškození některého dílu nářadí dále nepoužívejte, dokud není provedena jeho odborná oprava. Nářadí nepoužívejte, pokud nejsou všechny díly a ochranné prvky nářadí řádně nasazeny nebo pokud jsou poškozené.
- Pozorně sledujte, co děláte. Používejte zdravý rozum.
- Nářadí udržujte v pořádku a čistotě. Při stříhání musí být stříhací lišta čistá a ostrá, aby nářadí bylo výkonné a bezpečné. Při výměně příslušenství a při jeho mazání postupujte podle pokynů. Zkontrolujte, zda je rukojeť čistá a suchá a zda na ní nejsou stopy po oleji nebo mazivu.
- Zkontrolujte, zda žádný díl nářadí není poškozený. Než budete pokračovat v práci, zkontrolujte, zda je poškozený díl provozuschopný a plně funkční. Zkontrolujte, zda jsou pohyblivé prvky nářadí v zákrytu. Zkontrolujte, zda žádný díl není zlomený. Zkontrolujte správnost montáže a funkčnost všech dílů, které mohou narušit bezpečný provoz. Pokud je

poškozena ochrana stříhací lišty či jakýkoliv jiný díl, musí být provedena jeho oprava či výměna v autorizované servisní opravně, kromě případů, kdy je v tomto návodu uvedeno jinak.

- Abyste se nezranili, ruce ponechte v bezpečné vzdálenosti od stříhací čepele. Nesazte se odstraňovat ani přidržovat stříhanou trávu rukou, pokud jsou nůžky v provozu. Pokud se cizí předmět zachytí ve stříhacím noži, před jeho uvolněním dejte ruku ze spouštěče a vyndejte z nářadí akumulátor. Nedržte nářadí za stříhací lištu ani se nedotýkejte řezných hran.



VAROVÁNÍ

Vlivem setrvačnosti je stříhací lišta ještě chvíli v pohybu i po vypnutí nářadí.

- Ruce, obličej a nohy ponechte v bezpečné vzdálenosti od pohybujících se částí nůžek. Pokud je stříhací lišta v pohybu, nedotýkejte se jí a nesazte se jí zastavovat rukou.
- Pokud nestříháte nebo se přemísťujete z jedné pracovní zóny na jinou, vypněte motor zahradních nůžek.
- Nedovolte, aby se odpad a posekaná tráva hromadily ve stříhací hlavě nůžek. Mohlo by dojít k ucpaní mezer mezi zuby stříhací lišty.
- Toto zahradní nářadí uskladňujte na suchém místě, v dostatečné výšce a v uzamykatelném nábytku, aby nemohlo dojít k jeho poškození nebo zneužití. Výrobek uložte na bezpečném místě, mimo dosah dětí a nezkušených osob.
- Když zahradní nůžky nepoužíváte, nasadte na stříhací lištu ochranný kryt.
- Nářadí nikdy neponořujte do vody ani do jiné tekutiny ani ho neoplachujte proudem vody. Zkontrolujte, zda je držadlo čisté a suché a zda na něm nejsou stopy po sestříhané trávě. Po práci nářadí vyčistěte. Seznamte se s pokyny uvedenými v části "Skladování nůžek".
- Při přepravě nářadí upevněte, aby se nepohybovalo.
- Tyto pokyny uschovejte. K návodu se příležitostně můžete vrátit, návod použijte i pro informovanost případných jiných uživatelů. Při zaplňování akumulátorových nůžek na trávu je nutné pújčit i tento návod.

ÚDRŽBA

- Nářadí může opravovat pouze odborný opravář s příslušnou technickou kvalifikací. Neodborná údržba nebo opravy prováděné svépomocí mohou být příčinou úrazu nebo poškození nářadí.
- Při opravě nářadí je možné použít pouze originální náhradní díly. Dodržujte pokyny uvedené v tomto návodu v části "Údržba a opravy". Vyhnete se tak úrazu elektrickým proudem, jinému závažnému zranění a nebezpečí poškození nářadí. Při nedodržení tohoto pokynu zaniká záruční lhůta.

SPECIFICKÉ BEZPEČNOSTÍ POKYNY PŘI POUŽÍVÁNÍ AKUMULÁTOROVÉHO ELEKTRONÁŘADÍ

- Před vložením akumulátoru zkontrolujte, zda je spínač v poloze "vypnuto" nebo zda je zajištěn pojistkou. Vložení akumulátoru do zapnutého nářadí může způsobit zranění.
- K nabíjení akumulátoru použijte pouze nabíječku doporučenou výrobcem. Při použití nevhodné nabíječky, která je nekompatibilní s vaším modelem akumulátoru, můžete způsobit požár.
- Akumulátorové nářadí je možné používat pouze se speciálním akumulátorem. Používání jiného typu baterií může způsobit požár.
- Pokud akumulátor nepoužíváte, uschovejte ho v dostatečné vzdálenosti od kovových předmětů, jakými jsou např. kancelářské svorky, mince, klíče, hřebíky, šroubky a jiné kovové předměty, které by mohly vytvořit spojení mezi svorkami akumulátoru. Zkratování kontaktů může způsobit jiskření, popáleniny, případně požár.
- Elektrolytu, který může vytékat z akumulátoru při jeho nesprávném používání, se v žádném případě nedotýkejte. Pokud dojde k potřísnění pokožky chemikáliemi, omyjte postižené místo čistou vodou. Při zasažení očí vyhledejte lékaře. Kontakt s chemikáliemi, které mohou vytékat z akumulátoru, může způsobit podráždění nebo popáleniny.



UPOZORNĚNÍ

Pokud vám chybí některý díl nářadí, nářadí již dále nepoužívejte, dokud si chybějící díl neopatříte. Při nedodržení tohoto pokynu může dojít k vážnému úrazu.

TYTO POKYNY PEČLIVĚ USCHOVEJTE. K NÁVODU SE PŘÍLEŽITOSTNĚ MŮŽETE VRÁTIT, NÁVOD POUŽIJTE I PRO INFORMOVANOST PŘÍPADNÝCH JINÝCH UŽIVATELŮ. PŘI ZAPLŇOVÁNÍ NÁŘADÍ JE NUTNÉ PŮJČIT I TENTO NÁVOD.

TECHNICKÉ VLASTNOSTI VÝROBKU

Motor	18 V
Otáčky naprázdno	1200 ot./min
Délka stříhací lišty nůžek na živé ploty	200 mm
Šířka stříhací lišty nůžek na trávu	100 mm
Hmotnost (včetně akumulátoru)	
Hmotnost s lištou na stříhání trávy	1,75 kg
Hmotnost s lištou na stříhání živých plotů	2,1 kg
Akumulátor (není dodán)	BPP-1817M / BPP-1815M /
.....	BPP-1817MG / ABP1801 / ABP1802 /
.....	BPL-1820 / BPL-1820G
Nabíječka (není dodána)	BC-1800 / BC-1800M /

Čeština

.....BC-1815S / BC-1815SMG / ACR1800 /
..... BCL-1800 / BCL-1800QG

POPIS

Obr. 1

- A. RUKOJEŤ
- B. TLAČÍTKO PRO ZABLOKOVÁNÍ/ODBLOKOVÁNÍ SPOUŠTĚČE (POJISTKA)
- C. SPOUŠTĚČ
- D. LIŠTA NŮŽEK NA ŽIVÉ PLOTY
- E. POUZDRO NA STŘÍHACÍ LIŠTU NŮŽEK NA ŽIVÉ PLOTY
- F. POUZDRO NA STŘÍHACÍ LIŠTU NŮŽEK NA TRÁVU
- G. LIŠTA NŮŽEK NA TRÁVU

Obr. 2

- A. AKUMULÁTOROVÁ BATERIE
- B. BLOKOVACÍ ZÁPADKY AKUMULÁTORU

Obr. 3

- A. TLAČÍTKO PRO ZABLOKOVÁNÍ/ODBLOKOVÁNÍ SPOUŠTĚČE (POJISTKA)
- B. SPOUŠTĚČ

Obr. 5

- A. LIŠTA NŮŽEK NA ŽIVÉ PLOTY
- B. LIŠTA NŮŽEK NA TRÁVU
- C. PÁČKA K UPNUTÍ PILOVÉHO LISTU
- D. KOLÍK ÚCHYTU LIŠTY

POUŽITÍ

VLOŽENÍ AKUMULÁTOROVÉ BATERIE (NEJÍ DODÁNA)

- Vložte akumulátor do nůžek. Žebra akumulátoru musí zapadnout do drážek v akumulátorovém prostoru nůžek (obr. 2).
- Než začnete nářadí používat, zkontrolujte, zda západky na obou stranách akumulátoru zapadly do drážek a zda je akumulátor správně zasunutý do nářadí.

VYJMUTÍ AKUMULÁTOROVÉ BATERIE (NEJÍ DODÁNA)

- Zamáčkněte západky po obou stranách akumulátoru, aby bylo možné vyjmout akumulátor (obr. 2).
- Vyndejte akumulátor z nůžek.



VAROVÁNÍ

Při zasouvání akumulátoru do nůžek na trávu/na živé ploty dávejte pozor, aby žebrování na akumulátoru správně zapadlo do drážek v bateriovém prostoru nůžek a aby západky zapadly na místo.

Nesprávné vložení akumulátoru může poškodit vnitřní prvky nářadí.

ZAPNUTÍ NŮŽEK NA TRÁVU/NA ŽIVÉ PLOTY

- Sejměte ochranný kryt stříhací lišty.
- Stiskněte tlačítko pro blokování/odblokování spouštěče a přidržte je stisknuté (obr. 3).
- Akumulátorové nůžky na trávu a na živé ploty zapněte stisknutím spouštěče. Nyní můžete pusit tlačítko na blokování/odblokování spouštěče.

VYPNUTÍ NŮŽEK NA TRÁVU/NA ŽIVÉ PLOTY

- Aku nůžky vypnete uvolněním spouštěče.
- Jakmile uvolníte spouštěč, pojistka (tlačítko pro zablokování spouštěče) automaticky zablokuje spouštěč.

DOPORUČENÍ PRO PRÁCI

- Před zapnutím nůžek na trávu/živé ploty držte nůžky tak, aby stříhací lišta směřovala od vás. Při práci s nůžkami na trávu a na živé ploty vždy dodržujte pokyny uvedené v tomto návodu k obsluze.
- Nestříhejte trávu v blízkosti nečistot, písku nebo šterku. Mohlo by dojít k otupení stříhací hlavy a snížení účinnosti stříhání.
- Při stříhání netlačte nůžky do husté trávy. Pokud se pohyb stříhací lišty zpomalí, zvolněte pracovní tempo.
- Pokud stříhací nože uvíznou ve stříhané trávě, vypněte motor, počkejte, dokud se stříhací hlava zcela nezastaví, vyndejte akumulátor a pak teprve vyprostěte materiál, který uvízl ve stříhací liště.

DRŽENÍ NŮŽEK NA TRÁVU/NA ŽIVÉ PLOTY



UPOZORNĚNÍ

Při používání zahradních nůžek noste vhodný oděv, abyste se zbytečně nevystavovali nebezpečí úrazu. Při práci nenoste široké oblečení ani šperky, které by se mohly zachytit v pohyblivých částech nářadí a být příčinou úrazu. Při práci s nůžkami na trávu si chraňte oči. Noste dlouhé a silné kalhoty, vysokou obuv a rukavice. Při stříhání trávy nenoste krátké kalhoty, sandály a nepracujte bosí.

- Držte nůžky za držadlo, stříhací lišta musí vždy směřovat od vás (obr. 4).

POUŽÍVÁNÍ NŮŽEK NA TRÁVU

- Nůžky na trávu jsou vhodné na dekorativní stříhání trávníku kolem stromů, chodníků, květinových záhonů apod. Při práci držte pevně nůžky a vedte lištu rovnoměrně se zemí. Zapněte nůžky a postupně zastříhujte trávu směrem od sebe (obr. 4).



NEBEZPEČÍ

Pokud stříhací lišta uvázne za elektrický kabel, **NEDOTÝKEJTE SE STŘÍHACÍ LIŠTY! STŘÍHACÍ LIŠTA MŮŽE BÝT POD PROUDEM, TO JE VELMI NEBEZPEČNÉ.**

Držte nůžky za držadlo (to je izolované) a položte opatrně nůžky co nejdále od sebe. Vypněte pojistky, abyste přerušili přívod elektrického proudu, a pak teprve vyprostěte stříhací lištu. Nedodržení tohoto pokynu může způsobit vážné zranění nebo i smrtelný úraz.



UPOZORNĚNÍ

Před každým použitím stroje odstraňte všechny překážky z pracovní zóny. Odstraňte napájecí a elektrické kabely z dosahu stříhací lišty, aby se nemohly dostat do kontaktu s čepelí stříhací lišty a způsobit vám závažný úraz.



UPOZORNĚNÍ

K čištění plastových dílů nepoužívejte ředidla. Většina ředidel běžně dostupných v obchodní síti se nehodí k čištění plastových částí, neboť narušuje povrch plastů.

K odstranění nečistot, oleje, maziv apod. použijte čistý hadr. Při výměně prvků pily je nutné použít pouze originální náhradní díly značky Ryobi. Použití neznačkových dílů může nejen poškodit výrobek, ale způsobit i vážné zranění.



VAROVÁNÍ

Plastové části nářadí nesmí nikdy přijít do styku s brzdovou kapalinou, benzínem, produkty na bázi ropy, regenerovanými maznými oleji apod. Tyto výrobky obsahují chemikálie, které mohou poškodit, oslabit nebo zničit plastové části, případně snížit jejich životnost.

ÚDRŽBA A OPRAVY

ÚDRŽBA STŘÍHACÍ LIŠTY

- Po každém použití je třeba lištu namazat.
- Pravidelně kontrolujte opotřebení a stav zubů na stříhací liště.
- Použijte vždy náhradní stříhací nože specifikované výrobcem.

MAZÁNÍ ZUBŮ NA STŘÍHACÍ LIŠTĚ

- Vyměňte akumulátor z nářadí.
- Pro snazší používání nářadí a prodloužení životnosti akumulátorové baterie namažte stříhací lištu před každým použitím a vždy po každém použití. Před apli-

kací maziva vyndejte akumulátor a položte akumulátorové nůžky na rovnou plochu. Používejte pouze lehký motorový olej a aplikujte malé množství na konec stříhací lišty.

- V některých případech může být nutné provést mazání při práci. V tomto případě vypněte nůžky, vyndejte akumulátor a namažte stříhací lištu. Jakmile je stříhací lišta namazaná, můžete pokračovat v práci. Nikdy neprovádějte mazání stříhací lišty za chodu nářadí.

MAZÁNÍ NŮŽEK NA TRÁVU/NA ŽIVÉ PLOTY

Veškerá ložiska nářadí byla výrobcem namazána dostatečným množstvím vysoce účinného maziva, které stačí na celou dobu životnosti nářadí při normálních podmínkách používání.

Žádné další mazání nářadí není nutné.



UPOZORNĚNÍ

Nářadí nijak neupravujte a nepoužívejte jiné příslušenství, než je uvedeno v tomto návodu. Nepovolené úpravy či změny v používání příslušenství mohou vytvořit nebezpečné situace, které mohou vést k velmi závažnému zranění.



UPOZORNĚNÍ

Pravidelně kontrolujte stav akumulátorových nůžek, abyste se ujistili, že žádný díl nářadí není zlomený a že jsou všechny díly řádně upevněné. Zkontrolujte, že jsou všechny šrouby a všechny upevňovací prvky řádně utažené, tím se omezí riziko úrazu.

ČIŠTĚNÍ NŮŽEK NA TRÁVU/NA ŽIVÉ PLOTY

- Vyměňte akumulátor z nářadí.



UPOZORNĚNÍ

Abyste si nezpůsobili těžký úraz, před opravou a čištěním nářadí a před jakýmkoliv zásahem na nářadí, vždy vyndejte akumulátor.

- K čištění akumulátorových nůžek použijte vlhký hadr s trochou čistícího přípravku.
- K čištění krytu nářadí a držadla nepoužívejte koncentrované čistící prostředky - kryt je z plastu. Při kontaktu s aromatickými oleji na bázi borovice nebo citrónu a při kontaktu s rozpouštědly, jako např. petrolejem, by mohlo dojít k poškození nářadí.
- Pozor: vlhkost může být příčinou úrazu elektrickým proudem. Veškeré stopy po vlhkosti otřete suchým měkkým hadrem.
- K čištění větracích otvorů na krytu akumulátoru a krytu motoru použijte kartáček nebo vysavač nastavený na nízký výkon.

- Větrací otvory nesmí být ucpané.

USKLADNĚNÍ NŮŽEK NA TRÁVU/NA ŽIVÉ PLOTY

- Před uložením vždy aku zahradní nůžky pečlivě vyčistěte. Akumulátorové nůžky vždy uložte na suché, dobře větrané místo, mimo dosah dětí. Výrobek neuskładňujte v blízkosti žiravých látek, jako například v blízkosti zahrádkářských nebo zahradnických chemických přípravků nebo soli na zimní sypání komunikací.
- Před uskladněním vždy nasadte na stříhací nože ochranné pouzdro.
- Akumulátor skladujte a nabíjejte na chladném místě. Teploty nižší nebo naopak nižší než pokojová teplota snižují životnost baterií.
- Nikdy neukládejte vybitý akumulátor. Po použití počkejte, dokud akumulátor nevychladne a bez čekání ho dobijte.
- Veškeré akumulátorové baterie ztrácí časem svou kapacitu dobíjení. Čím vyšší je teplota, tím rychleji akumulátor ztrácí svou kapacitu. Pokud nepoužíváte nářadí delší dobu, dobíjejte akumulátor každý měsíc nebo každé dva měsíce. Prodloužíte tak životnost akumulátoru.

LIKVIDACE



Nevyhazujte elektrické nářadí do komunálního odpadu. Předějte ho k recyklaci do některé ze speciálních sběrů. Na vhodnou recyklaci se informujte u kompetentních úřadů nebo přímo v prodejně, ve které jste výrobek zakoupili.

ОБЩИЕ ПРАВИЛА ТЕХНИКИ БЕЗОПАСНОСТИ



ПРЕДУПРЕЖДЕНИЕ

Инструмент работает на аккумуляторе ONE+. При использовании аккумуляторных инструментов во избежание пожара, травм и утечки электролита из аккумулятора, необходимо соблюдать основные правила техники безопасности.



Прочтите настоящее руководство, соблюдайте предупреждения и правила техники безопасности.



Пользуйтесь защитными очками и средствами защиты слуха.



Не пользуйтесь инструментом под дождем!



Носите защитную одежду и обувь.



Пользуйтесь плотными и нескользящими рабочими перчатками.



Не подпускайте посторонних ближе 15 метров к рабочей зоне.



Во избежание травм никогда не дотрагивайтесь до полотна.



Предостережение: После остановки мотора полотно продолжает работать несколько секунд.



ПРЕДУПРЕЖДЕНИЕ

Внимательно прочтите все предупреждения и инструкции. Несоблюдение правил техники безопасности ведет к несчастным случаям: пожару, удару током и тяжелым травмам.

- Храните настоящие предупреждения и инструкции для последующих консультаций. Настоящие правила техники безопасности для электрических инструментов относятся также и к аккумуляторным инструментам.

РАБОЧЕЕ МЕСТО

- Следите за чистотой и освещением рабочего места. Захламленные и плохо освещенные рабочие места ведут к несчастным случаям.
- Не пользуйтесь электрическим инструментом во взрывоопасных местах, например, рядом с легко воспламеняемыми жидкостями, газом или пылью. Искры из электрических инструментов могут

воспламенить их или взорвать.

- Не подпускайте детей, посторонних и домашних животных к рабочему месту во время работы электрическим инструментом. Вы можете отвлечься и потерять контроль над инструментом.

ЭЛЕКТРИЧЕСКАЯ БЕЗОПАСНОСТЬ

- Вилка инструмента должна подходить к сетевой розетке. Никогда не разбирайте вилку сетевого шнура. Никогда не пользуйтесь адаптерами при работе заземленным инструментом. Это поможет избежать удара током.
- Избегайте контакта с заземленными предметами и предметами, подключенными на массу (трубами, батареями, кухонными плитами, холодильниками и т.д.) При соприкосновении с этими предметами опасность удара током возрастает.
- Не оставляйте инструмент под дождем или в сырых местах. При попадании воды в электрический инструмент опасность удара током возрастает.
- Поддерживайте сетевой шнур в хорошем рабочем состоянии. Никогда не держите инструмент за сетевой шнур и не дергайте за него, чтобы вынуть его из розетки. Держите сетевой шнур подальше от источников тепла, от масла, режущих предметов и подвижных деталей. При поврежденном сетевом шнуре опасность удара током возрастает.
- При наружных работах пользуйтесь только специальными удлинителями для наружных работ. Это поможет избежать удара током.
- Если вы вынуждены работать во влажной среде, подключайте инструмент к электропитанию, защищенному устройством поглощения остаточного тока (DDR). Использование устройства поглощения остаточного тока ограничивает риск удара током.

Примечание: термин “устройство поглощения остаточного тока (DDR)” может быть заменен термином “выключатель утечки в землю”.

ЛИЧНАЯ БЕЗОПАСНОСТЬ

- Будьте бдительны. При работе электрическими инструментами следите за адекватностью своих действий и решений. Не пользуйтесь инструментом в уставшем состоянии, в состоянии алкогольного или наркотического опьянения, а также под воздействием медикаментов. Помните, что достаточно секунды невнимания, чтобы получить тяжелую травму.
- Пользуйтесь индивидуальными защитными средствами. Всегда защищайте глаза. Во избежание тяжелых травм при необходимости пользуйтесь респиратором, нескользящей обувью, каской и средствами защиты слуха.
- Избегайте случайного запуска инструмента. Прежде чем включать инструмент в сеть и/или вставлять в него

аккумулятор проверьте, чтобы выключатель стоял в положении ВЫКЛ. Также производите эту проверку перед транспортировкой инструмента. Во избежание несчастных случаев не переносите инструмент с аккумулятором на курке и не включайте его в сеть, когда выключатель стоит в положении ВКЛ.

- Перед запуском инструмента выньте из него все затяжные ключи. Затяжной ключ на подвижной детали инструмента может вызвать тяжелые травмы.
- Не вытягивайте руки далеко. Крепко держитесь на ногах. Устойчивое рабочее положение позволяет лучше контролировать инструмент в случае неожиданности.
- Пользуйтесь адекватной одеждой. Не надевайте широкую одежду и бижутерию. Держите волосы, одежду и перчатки подальше от подвижных деталей инструмента. Широкая одежда, бижутерия и длинные волосы могут попасть в подвижные детали.
- Если инструмент оснащен системой удаления пыли, установите ее на инструмент и пользуйтесь ей при работе. Это поможет избежать несчастного случая.

ИСПОЛЬЗОВАНИЕ И ОБСЛУЖИВАНИЕ ЭЛЕКТРИЧЕСКОГО ИНСТРУМЕНТА

- Не форсируйте инструмент. Используйте инструмент, подходящий для каждой данной работы. Инструмент будет работать производительнее и надежнее в режиме, для которого он был разработан.
- Не пользуйтесь электрическим инструментом, если выключатель не работает. Если инструмент нельзя включить или выключить, это опасно. Его необходимо отремонтировать.
- Перед регулировкой, сменой аксессуаров и укладкой на хранение снимайте аккумулятор с инструмента. Это поможет избежать случайного запуска инструмента.
- Храните электрический инструмент подальше от детей. Не доверяйте инструмент рабочим, не знающим его или не прочитавшим настоящее руководство. В руках неопытных рабочих инструменты представляют опасность.
- Зоботливо ухаживайте за инструментами. Проверяйте линейность подвижных деталей. Проверяйте целостность всех деталей. Проверяйте сборку инструмента и все элементы, от которых зависит его работа. При поломке деталей ремонтируйте их, прежде чем продолжать использоваться инструментом. Многие несчастные случаи происходят из-за неправильного ухода за инструментами.
- Держите инструменты заточенными и чистыми. Заточенный и чистый режущий инструмент не застрянет при работе и позволит лучше его контролировать.
- Соблюдайте настоящие правила техники безопасности в обращении с инструментом, аксессуарами, насадками и пр. Учитывайте особенности инструмента, рабочего места и предстоящей работы. Во избежание опасных

ситуаций, пользуйтесь электрическим инструментом только для тех работ, для которых он предназначен.

ПРАВИЛА ТЕХНИКИ БЕЗОПАСНОСТИ ДЛЯ АККУМУЛЯТОРНЫХ ИНСТРУМЕНТОВ

- Заряжайте аккумулятор только в зарядном устройстве, рекомендованном изготовителем. Зарядное устройство для одних аккумуляторов может вызвать пожар при использовании с другим типом аккумуляторов.
- Инструмент должен работать только на специально предназначенном для него аккумуляторе. Использование других аккумуляторов может вызвать пожар.
- В нерабочее время держите аккумулятор подальше от металлических предметов, таких как скрепки, монеты, ключи, винты, гвозди, и любых других предметов, которые могут замкнуть контакты аккумулятора. Короткое замыкание клемм аккумулятора может вызвать ожоги или пожар.
- Избегайте контакта с электролитом в случае его утечки. В случае случайного контакта с электролитом обильно промойте пораженное место чистой водой. Если электролит попал в глаза, обратитесь к врачу. Электролит может вызвать раздражение или ожог.

ОБСЛУЖИВАНИЕ

- Ремонтные работы должны производиться квалифицированным техником с использованием марочных запчастей. Тогда электрическим инструментом можно работать в полной безопасности.

ПЕРЕД НАЧАЛОМ РАБОТЫ ПРОЧИТИТЕ ВСЕ ПРАВИЛА ТЕХНИКИ БЕЗОПАСНОСТИ.

- Внимательно прочтите все инструкции по технике безопасности. Ознакомьтесь с инструментом.
- Не пользуйтесь инструментом в уставшем состоянии или в недуге, в состоянии алкогольного или наркотического опьянения, а также под воздействием медикаментов.
- Перед началом работы проверяйте исправность инструмента. Заменяйте поврежденные детали. Проверьте, чтобы из аккумулятора не вытекал электролит.
- Не пользуйтесь электрическим инструментом во взрывоопасных местах, например, рядом с легко воспламеняемыми жидкостями, газом или пылью.
- Проверьте целостность и затяжку всего крепежа и средств безопасности. Заменяйте растрескавшиеся, разбитые и поврежденные полотна и прочие детали. Проверьте установку и крепеж полотна. Соблюдение правил техники безопасности сокращает риск тяжелых травм (для пользователя и посторонних) и поломок инструмента.
- Пользуйтесь адекватными инструментами. Пользуйтесь инструментом только для тех работ, для которых он

предназначен.

- Не пользуйтесь инструментом, если выключатель не работает. Если инструмент нельзя включить или выключить, это опасно. Его необходимо отремонтировать.
- Очищайте рабочую зону перед работой. Убирайте шнуры, провода, веревки и прочие предметы, могущие попасть в полотно.
- Посторонние, дети, и домашние животные не должны приближаться к рабочей зоне. Не подпускайте посторонних, детей и животных ближе 15 метров к рабочей зоне: во время работы из-под инструмента могут вылетать разные предметы. Присутствующим при работе рекомендуется пользоваться защитными очками. Если во время работы кто-то подходит, немедленно останавливайте инструмент.
- Во избежание удара током, не оставляйте инструмент под дождем и во влажных местах.
- Не работайте мокрыми руками.
- Неопытным работникам и детям до 15 лет работать этим инструментом запрещается.
- Во избежание тяжелых травм при работе инструментом пользуйтесь средствами индивидуальной защиты (очками, одеждой и обувью).
- При пыльных работах также пользуйтесь защитным забралом и респиратором.
- При работе избегайте широкой одежды и бижутерии. Они могут попасть в подвижные части. При наружных работах пользуйтесь резиновыми перчатками, нескользящей обувью и длинными брюками.
- Закалывайте длинные волосы выше плеч, чтобы они не попали в вентиляционные жалюзи или в подвижные части инструмента.
- При переноске и укладке на хранение не забывайте зачехлять полотно инструмента.
- Следите за рабочим окружением и будьте бдительны: за шумом инструмента можно не услышать других звуков.
- Перед запуском инструмента всегда проверяйте, не осталось ли в нем затяжных ключей.
- Перед работой всегда проверяйте установку рукояток и систем защиты.
- Никогда не работайте инструментом, если в нем не хватает каких-либо деталей или если на него установлены не рекомендованные аксессуары.

ИНСТРУКЦИИ ПО РАБОТЕ НОЖНИЦАМИ ДЛЯ ГАЗОНА / КУСТОРЕЗОМ

- Во избежание риска случайного запуска, не носите инструмент с пальцем на курке выключателя.
- Будьте внимательны, следите за своими действиями. Проявляйте рассудительность при работе инструментом.
- Для работы надевайте плотные ботинки, безопасную

нескользкую обувь и перчатки. Не работайте инструментом в шортах, сандалиях или босиком.

- Не работайте в плохо освещенных местах. Следите за хорошим освещением рабочего места (дневной или искусственный свет).
- Всегда держите равновесие и не работайте на неустойчивых поверхностях. Крепко держитесь на ногах и не вытягивайте руки слишком далеко. Не пользуйтесь инструментом на лестнице.
- Не форсируйте инструмент. Инструмент будет работать производительней и надежней в режиме, для которого он был разработан.
- Перед чисткой, ремонтом и регулировкой инструмента отпустите курок, подождите, пока мотор полностью остановится и снимите с него аккумулятор.
- Пользуйтесь ножницами только для стрижки газона и мелких растений. Пользуйтесь кусторезом только для стрижки живых изгородей и кустарника. Не используйте инструмент в других целях.
- Перед запуском инструмента убедитесь в том, что на траектории полотна нет препятствий. Если ножницы / кусторез наткнулись на препятствие или в полотно попал посторонний предмет, немедленно остановите их, снимите с них аккумулятор и проверьте целостность деталей. Не пользуйтесь инструментом, не произведя необходимого ремонта. Не пользуйтесь инструментом, если детали плохо затянуты или повреждены.
- Следите за своими действиями. Будьте рассудительны.
- Заботливо ухаживайте за инструментами. Чтобы инструмент работал производительнее и в полной безопасности, следите за чистотой и заточкой полотна. Смазывайте и меняйте аксессуары согласно инструкциям. Следите за тем, чтобы ручки инструмента были всегда сухими и чистыми, чтобы на них не оставалось следов масла или жира.
- Проверяйте целостность деталей. Прежде чем продолжать пользоваться инструментом, проверьте рабочее состояние поврежденных деталей или аксессуаров. Проверьте линейность подвижных деталей. Проверяйте целостность всех деталей. Проверяйте сборку инструмента и все элементы, от которых зависит его работа. Чехол полотна или любая другая деталь должны быть отремонтированы или заменены в Центре технического обслуживания, если только в настоящем руководстве по эксплуатации нет других указаний.
- Во избежание травм держите руки подальше от полотна. Не пытайтесь вынимать из работающего инструмента обрезки и не держите руками траву во время работы. Прежде чем вынимать застрявшую траву из инструмента, убедитесь, что курок выключателя отпущен и аккумулятор снят. Не берите инструмент за полотно.



ПРЕДОСТЕРЕЖЕНИЕ

После остановки инструмента полотно продолжает работать по инерции несколько секунд.

- Держите руки, лицо и ноги подальше от подвижных частей. Не дотрагивайтесь до полотна и не пытайтесь остановить его во время работы.
- В нерабочее время и при переходе с одного рабочего места на другое выключайте мотор.
- Не оставляйте в инструменте остатки травы и обрезки. Полотно может заблокироваться.
- Во избежание повреждений и неразрешенного пользования инструментом, храните его в сухом месте, на высоте или под замком. Храните инструмент подальше от детей и неопытных работников.
- В нерабочее время всегда надевайте на полотно защитный чехол.
- Не окунайте инструмент в воду и другие жидкости и ничем не опрыскивайте его. Следите за тем, чтобы рукоятки инструмента были всегда сухими и чистыми, чтобы на них не оставалось обрезков. Чистите инструмент после каждого использования. Пользуйтесь инструкциями из раздела “Хранение”.
- Хорошо фиксируйте инструмент для транспортировки.
- Храните настоящее руководство. Регулярно перечитывайте его и информируйте других пользователей. Одалживая инструмент, прикладывайте к нему настоящее руководство по эксплуатации.

ОБСЛУЖИВАНИЕ

- Поручайте ремонт инструмента квалифицированному специалисту. Обслуживание и ремонт, произведенные неквалифицированными техниками, ведут к травмам и поломке инструмента.
- При ремонте используйте только марочными запчастями. Соблюдайте инструкции из раздела “Ремонт и обслуживание” настоящего руководства. Это поможет избежать удара током, тяжелых травм и поломки инструмента. Несоблюдение этого правила аннулирует гарантию изготовителя.

ПРАВИЛА ТЕХНИКИ БЕЗОПАСНОСТИ ДЛЯ АККУМУЛЯТОРНЫХ ИНСТРУМЕНТОВ

- Прежде чем устанавливать аккумулятор, проверьте, чтобы выключатель стоял в положении ВЫКЛ или был заблокирован. Установка аккумулятора на включенный инструмент ведет к несчастным случаям.
- Заряжайте аккумулятор только в зарядном устройстве, рекомендованном изготовителем. Зарядное устройство для одних аккумуляторов может вызвать пожар при использовании с другим типом аккумуляторов.
- Инструмент должен работать только на специально предназначенном для него аккумуляторе. Использование

других аккумуляторов может вызвать пожар.

- В нерабочее время держите аккумулятор подальше от металлических предметов, таких как скрепки, монеты, ключи, винты, гвозди, и любых других предметов, которые могут замкнуть контакты аккумулятора. В противном случае это может привести к ожогу или пожару. Короткое замыкание клемм аккумулятора может вызвать ожоги или пожар.
- Избегайте контакта с электролитом в случае его утечки. В случае случайного контакта с электролитом обильно промойте пораженное место чистой водой. Если электролит попал в глаза, обратитесь к врачу. Электролит может вызвать раздражение или ожог.



ПРЕДУПРЕЖДЕНИЕ

Если в комплекте не хватает деталей, не пользуйтесь инструментом, не установив их. Несоблюдение этого правила техники безопасности ведет к тяжелым травмам.

ХРАНИТЕ НАСТОЯЩИЕ ИНСТРУКЦИИ ПО ТЕХНИКЕ БЕЗОПАСНОСТИ. Регулярно перечитывайте их и информируйте других пользователей. Одалживая инструмент, прикладывайте к нему настоящее руководство по эксплуатации.

ОБЩИЕ ХАРАКТЕРИСТИКИ

Мотор	18 B
Скорость на холостом ходу	1200 об/мин
Рабочая длина полотна кустореза	200 мм
Ширина полотна ножниц для газона	100 мм
Вес с аккумулятором	
с полотном ножниц для газона.....	1,75 кг
с полотном кустореза	2,1 кг
Аккумулятор (вне комплекта)	BPP-1817M /
..... BPP-1815M / BPP-1817MG /	
..... АВР1801 / АВР1802 / ВРЛ-1820 / ВРЛ-1820G	
Зарядное устройство (вне комплекта)	BC-1800 /
..... BC-1800M / BC-1815S /	
..... BC-1815SMG / ACR1800 / BCL-1800 / BCL-1800G	

ОПИСАНИЕ

- Рис. 1
- A. РУКОЯТКА
 - B. КНОПКА РАЗБЛОКИРОВКИ КУРКА
 - C. КУРОК
 - D. ПОЛОТНО КУСТОРЕЗА
 - E. ЗАЩИТНЫЙ ЧЕХОЛ ПОЛОТНА КУСТОРЕЗА
 - F. ЗАЩИТНЫЙ ЧЕХОЛ ПОЛОТНА НОЖНИЦ ДЛЯ ГАЗОНА

G. ПОЛОТНО НОЖНИЦ ДЛЯ ГАЗОНА

Рис. 2

- A. АККУМУЛЯТОР
- B. ЗАСТЕЖКИ

Рис. 3

- A. КНОПКА РАЗБЛОКИРОВКИ КУРКА
- B. КУРОК

Рис. 5

- A. ПОЛОТНО КУСТОРЕЗА
- B. ПОЛОТНО НОЖНИЦ ДЛЯ ГАЗОНА
- C. КРЕПЕЖНЫЙ ВИНТ ПОЛОТНА
- D. СТЕРЖЕНЬ

РАБОТА

УСТАНОВКА АККУМУЛЯТОРА (ВНЕ КОМПЛЕКТА)

- Совместите ребра аккумулятора с пазами в суппорте инструмента и вставьте аккумулятор в инструмент (Рис. 2).
- Перед началом работы проверьте, чтобы застежки по бокам аккумулятора при установке правильно застегнулись и чтобы аккумулятор был хорошо закреплен.

СНЯТИЕ АККУМУЛЯТОРА (ВНЕ КОМПЛЕКТА)

- Чтобы снять аккумулятор, нажмите на застежки по его бокам (Рис. 2).
- Снимите аккумулятор с инструмента.



ПРЕДОСТЕРЕЖЕНИЕ

Вставляя аккумулятор в инструмент, проверяйте, чтобы его пазы совпадали с ребрами в инструменте и чтобы застежки правильно застегнулись. Неправильная установка аккумулятора может повредить внутренние детали.

ЗАПУСК НОЖНИЦ ДЛЯ ГАЗОНА / КУСТОРЕЗА

- Снимите чехол с полотна.
- Нажмите на кнопку разблокировки курка и удержите ее (Рис. 3).
- Нажмите на курок, чтобы запустить инструмент. Теперь можно отпустить кнопку разблокировки.

ОСТАНОВКА НОЖНИЦ ДЛЯ ГАЗОНА / КУСТОРЕЗА

- Чтобы остановить инструмент, отпустите курок.
- Когда курок опущен, кнопка разблокировки автоматически блокирует курок.

СОВЕТЫ ПО ИСПОЛЬЗОВАНИЮ

- Перед запуском ножниц / кустореза убедитесь, чтобы полотно не смотрело на Вас. Работайте ножницами / кусторезом, пользуясь инструкциями из настоящего руководства.
- Не стригите траву под корень на грязной земле, песке или гравии. Это может затупить полотно и снизить производительность инструмента.
- При стрижке густой травы не форсируйте инструмент. Если работа полотна замедляется, продвигайте ножницы медленнее. Если полотно заблокировалось, остановите мотор, подождите пока полотно остановится и снимите аккумулятор, прежде чем вынимать из полотна застрявшие в нем обрезки.

РАБОЧЕЕ ПОЛОЖЕНИЕ НОЖНИЦ ДЛЯ ГАЗОНА / КУСТОРЕЗА



ПРЕДУПРЕЖДЕНИЕ

Во избежание травм при работе пользуйтесь адекватной одеждой. При работе избегайте широкой одежды и бижутерии. Они могут попасть в подвижные части. При работе инструментом пользуйтесь средствами защиты зрения. Надевайте длинные плотные брюки, сапоги и перчатки. Не работайте инструментом в шортах, сандалиях или босиком.

- Держите инструмент за рукоятку, полотно никогда не должно смотреть на Вас (Рис. 4).

РАБОТА НОЖНИЦАМИ ДЛЯ ГАЗОНА

- Пользуйтесь ножницами для фигурной стрижки травы вокруг деревьев, вдоль аллей, бордюров и т.д. Держите инструмент, чтобы полотно было параллельно земле. Запустите ножницы и продвигайте их вперед по траве (Рис. 4).



ОПАСНОСТЬ

Если полотно дотронулось до электрических проводов, НЕ ДОТРАГИВАЙТЕСЬ ДО ПОЛОТНА! ОНО МОЖЕТ СТАТЬ ПРОВОДНИКОМ, ЭТО ОЧЕНЬ ОПАСНО.

Возьмите инструмент за основную изолированную рукоятку и аккуратно отложите его подальше. Отключите питание задетого электропровода, прежде чем вынимать его из полотна. Несоблюдение этого правила техники безопасности может повлечь за собой тяжелые травмы и даже привести к смертельному исходу.



ПРЕДУПРЕЖДЕНИЕ

Очищайте рабочую зону перед работой. Убирайте

Русский

шнуры питания, электропровода и веревки. Они могут попасть в зубья полотна и вызвать тяжелые травмы.



ПРЕДУПРЕЖДЕНИЕ

Никогда не используйте растворители для чистки пластмассовых деталей. Большинство пластмасс может повредиться от обычных растворителей.

Для удаления грязи, масла, жира, пыли и т.д. пользуйтесь чистой тряпкой. В случае смены деталей пользуйтесь только марочными запчастями Ryobi. Использование любых других запчастей может представлять опасность или повредить инструмент.



ПРЕДОСТЕРЕЖЕНИЕ

Пластмассовые детали нельзя обрабатывать тормозной жидкостью, бензином, нефтепродуктами, едкими маслами и т.д. Эти химикаты содержат вещества, которые могут испортить, ослабить или разрушить пластмассу.

РЕМОНТ И ОБСЛУЖИВАНИЕ

ОБСЛУЖИВАНИЕ ПОЛОТНА

- Смазывайте полотно после каждого использования.
- Регулярно проверяйте износ и целостность зубьев.
- При замене пользуйтесь только марочными полотнами.

СМАЗКА ЗУБЬЕВ ПОЛОТНА

- Снимите аккумулятор.
- Для большей производительности и продления срока службы полотна смазывайте его до и после каждого использования. Перед смазкой полотна снимите аккумулятор и положите инструмент на ровную поверхность. Нанесите легкое моторное масло на верхний край полотна.
- При необходимости смазывайте полотно в перерывах между работами. В этом случае остановите инструмент, снимите аккумулятор и смажьте полотно. После смазки полотна можно продолжать работу. Никогда не смазывайте полотно работающего инструмента.

СМАЗКА НОЖНИЦ ДЛЯ ГАЗОНА / КУСТОРЕЗА

Все подшипники инструмента были смазаны на заводе высококачественной смазкой на весь срок службы инструмента в нормальном режиме работы. Инструмент не нуждается в дополнительной смазке.



ПРЕДУПРЕЖДЕНИЕ

Не пытайтесь модифицировать инструмент или

устанавливать на него не рекомендованные в настоящем руководстве аксессуары. Подобные модификации и преобразования представляют собой неправильное использование инструмента и могут создать опасные ситуации, ведущие к тяжелым травмам.



ПРЕДУПРЕЖДЕНИЕ

Регулярно осматривайте инструмент и проверяйте целостность его деталей и их крепеж. Во избежание тяжелых травм проверяйте затяжку всех винтов и крепеж всех деталей.

ЧИСТКА НОЖНИЦ ДЛЯ ГАЗОНА / КУСТОРЕЗА

- Снимите аккумулятор.



ПРЕДУПРЕЖДЕНИЕ

Во избежание тяжелых травм перед ремонтом, чисткой или разборкой инструмента снимайте с него аккумулятор.

- Чистите инструмент тряпкой с мягким моющим средством.
- Не пользуйтесь сильными моющими средствами для чистки пластмассового корпуса и ручек. Они могут повредиться от различных ароматических масел, например хвойных или лимонных, а также от растворителей, например от керосина.
- Осторожно! Влажность может вызвать удар током. Вытирайте инструмент мягкой сухой тряпкой.
- Для чистки вентиляционных жалюзи картеров аккумулятора и мотора пользуйтесь щеточкой или воздухом из маломощного пылесоса.
- Следите за тем, чтобы вентиляционные жалюзи никогда не забывались.

ХРАНЕНИЕ НОЖНИЦ ДЛЯ ГАЗОНА / КУСТОРЕЗА

- Перед укладкой на хранение тщательно очистите инструмент. Держите инструмент в сухом, проветриваемом помещении, подальше от детей. Не храните инструмент рядом с едкими веществами, такими как садовые химикаты или размораживающая соль.
- Перед укладкой на хранение всегда зачехляйте полотно.
- Храните и заряжайте аккумулятор в прохладном месте. Температуры выше и ниже комнатной сокращают срок службы аккумулятора.
- Никогда не храните разряженные аккумуляторы. После работы дайте аккумулятору остыть и сразу зарядите его.
- Со временем аккумуляторы теряют силу зарядки. Чем выше температура, тем быстрее аккумулятор

Русский

теряет силу зарядки. Если Вы подолгу не пользуетесь инструментом, заряжайте аккумулятор каждый месяц или два. Это продлит срок его службы.

ОБРАЩЕНИЕ С ОТХОДАМИ

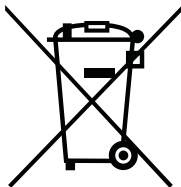

Не выбрасывайте электрический инструмент вместе с хозяйственными отходами! Сдавайте его в специальные центры по переработке. Ознакомьтесь с процедурами сдачи на переработку у местных властей или у дилера.

MĂSURI DE SIGURANȚĂ GENERALE



AVERTISMENT

Acest aparat funcționează cu o baterie ONE+. În timpul utilizării aparatelor electrice fără fir, trebuie să respectați măsurile de siguranță de bază pentru a reduce riscurile de incendii, de răniri corporale și de scurgeri de lichid de la baterie.



Citiți manualul de utilizare și respectați avertismentele și măsurile de siguranță.



Purtați ochelari de protecție și protecții auditive.



Nu utilizați aparatul pe ploaie!



Purtați îmbrăcăminte și cizme de protecție.



Purtați mănuși de lucru groase și aderente.



Țineți vizitatorii la o distanță de cel puțin 15 m de zona de lucru.



Pentru a reduce riscurile de rănire, aveți grijă să nu atingeți niciodată lama.



Avvertisment Lama continuă să se miște câteva secunde după oprirea motorului.



AVERTISMENT

Citiți, cu atenție, toate avertismentele și toate instrucțiunile. Nerespectarea acestor instrucțiuni ar putea provoca accidente cum ar fi incendii, electrocutare și/sau răniri corporale grave.

- Păstrați aceste avertismente și instrucțiuni, pentru a le putea consulta ulterior.
Termenul "mașină electrică" utilizat în măsurile de siguranță de mai jos se referă atât la mașinile electrice care se conectează la priză, cât și la mașinile electrice fără fir.

MEDIUL DE LUCRU

- Aveți grijă ca locul de muncă să fie tot timpul curat și bine iluminat. Spațiile îngheșuite și întunecate sunt propice accidentelor.
- Nu utilizați mașini electrice într-un mediu exploziv, de exemplu în apropiere de lichide, gaze sau prafuri inflamabile. Scânteile provenite de la mașinile electrice le pot incendia și pot provoca o explozie.
- Țineți copiii, vizitatorii și animalele domestice la distanță

de locul de muncă atunci când folosiți o mașină electrică. Aceștia ar putea să vă distragă atenția și să pierdeți controlul mașinii.

SIGURANȚA ELECTRICĂ

- Fișa aparatului electric trebuie să fie adaptată la priză. Nu modificați niciodată ștecherul. Nu folosiți niciodată adaptoare cu mașinile electrice legate la pământ sau la masă. Evitați astfel riscurile de electrocutare.
- Evitați contactul cu suprafețe care sunt legate la pământ sau la masă (țevi, calorifere, mașini de gătit, frigider, etc.). Riscul de electrocutare crește dacă o parte a corpului dumneavoastră este în contact cu o suprafață care este legată la pământ sau la masă.
- Nu expuneți o mașină electrică la ploaie sau la umiditate. Riscul de electrocutare crește, dacă apa intră în mașina electrică.
- Păstrați cablul de alimentare în bună stare. Nu țineți niciodată mașina de cablul de alimentare și nu trageți niciodată de cablu ca să o scoateți din priză. Țineți cablul de alimentare departe de sursele de căldură, să nu intre în contact cu ulei, cu obiecte tăioase și cu elemente în mișcare. Riscul de electrocutare crește dacă cablul este deteriorat sau încurcat.
- Când lucrați în aer liber, utilizați numai prelungitoare pentru exterior. Evitați astfel riscurile de electrocutare.
- Dacă nu puteți evita utilizarea aparatului dumneavoastră într-un mediu umed, conectați aparatul la o sursă de alimentare electrică protejată printr-un dispozitiv de protecție la curent diferențial rezidual. Utilizarea unui dispozitiv de protecție la curent diferențial rezidual limitează riscurile de electrocutare.

Observație: termenul de "dispozitiv de protecție la curent diferențial rezidual" poate fi înlocuit prin termenul "înteruptor de protecție cu detector de defecte de izolare"

SIGURANȚA PERSONALĂ

- Fiți vigilenți. Priviți cu atenție ceea ce faceți și utilizați mașinile electrice cu discernământ. Nu utilizați mașina electrică dacă sunteți obosit, ați băut alcool sau ați consumat droguri, sau dacă luați medicamente. Nu uitați niciodată că o secundă de neatenție este suficientă pentru a vă răni foarte grav.
- Purtați un echipament de protecție. Protejați-vă întotdeauna ochii. În funcție de condiții, purtați și o mască anti-praf, încălțăminte antiderapantă, o cască sau protecții auditive pentru a evita riscurile de răniri corporale grave.
- Evitați orice pornire involuntară. Asigurați-vă că întrerupătorul este în poziția "oprit" înainte de a introduce aparatul dumneavoastră în priză și/sau de a introduce bateria, precum și când apucați sau

Română

transportați aparatul. Pentru a evita riscurile de accident, nu deplasați niciodată mașina ținând degetul pe trăgaci și nu o conectați la priză dacă întrerupătorul este în poziția "pornit".

- Scoateți cheile de strângere înainte de a porni mașina. O cheie de strângere care a rămas prinsă de un element mobil al mașinii poate provoca răni corporale grave.
- Nu întindeți brațul prea departe. Sprijiniți-vă bine pe picioare. O poziție de lucru stabilă vă permite să controlați mai bine aparatul în cazul unor evenimente neașteptate.
- Purtați îmbrăcăminte adecvată. Nu purtați haine largi sau bijuterii. Aveți grijă să vă țineți la distanță de piesele mobile părul, îmbrăcămintea și mâinile. Hainele largi, bijuteriile și părul lung se pot agăța în elementele mobile.
- Dacă mașina este livrată cu un sistem de aspirare a prafului, aveți grijă ca acesta să fie instalat și utilizat corect. Evitați astfel riscurile de accidente.

UTILIZAREA ȘI ÎNTREȚINEREA MAȘINILOR ELECTRICE

- Nu forțați aparatul. Utilizați aparate adaptate lucrului pe care doriți să-l faceți. Mașina dumneavoastră electrică va fi mai eficientă și mai sigură dacă o utilizați în regimul pentru care a fost concepută.
- Nu utilizați o mașină electrică dacă întrerupătorul nu permite pornirea și oprirea acesteia. O mașină care nu poate fi pornită și oprită corect este periculoasă și trebuie să fie obligatoriu reparată.
- Scoateți aparatul dumneavoastră din priză sau scoateți bateria din aparat înainte de a efectua reglajele, de a schimba accesoriul sau de a depozita aparatul dumneavoastră. Veți reduce astfel riscurile de pornire involuntară a mașinii.
- Păstrați mașinile electrice într-un loc unde nu sunt la îndemâna copiilor. Nu lăsați persoane care nu sunt familiarizate cu mașina sau care nu au luat la cunoștință aceste măsuri de siguranță să folosească mașina. Mașinile electrice sunt periculoase în mâna persoanelor fără experiență.
- Întrețineți cu grijă mașinile. Controlați alinierea pieselor mobile. Verificați dacă nicio piesă nu este spartă. Controlați montarea și toate celelalte elemente care ar putea afecta funcționarea mașinii. Dacă există piese defecte, reparați mașina înainte de a o utiliza. Numeroase accidente se produc din cauza unei întrețineri necorespunzătoare a mașinilor.
- Păstrați-vă sculele curate și bine ascuțite. O sculă de tăiere bine ascuțită și curată riscă mai puțin să se blocheze și puteți astfel să-i păstrați mai bine controlul.
- Respectați aceste măsuri de siguranță atunci când folosiți mașina, accesoriile, vârfurile, etc. și țineți cont de caracteristicile specifice mașinii dumneavoastră, de

spațiul de lucru și de operațiunile de efectuat. Pentru a evita situațiile periculoase, folosiți mașina numai pentru lucrările pentru care a fost concepută.

MĂSURI DE SIGURANȚĂ SPECIFICE MAȘINILOR ELECTRICE FĂRĂ FIR

- Nu încărcăți bateria mașinii decât cu încărcătorul recomandat de producător. Un încărcător adaptat la un anumit tip de baterie poate declanșa un incendiu dacă este utilizat cu un alt tip de baterie.
- Pentru un aparat fără fir trebuie să utilizați numai un tip de baterie specific. Utilizarea altor tipuri de baterie poate provoca incendii.
- Când bateria nu este utilizată, țineți-o la distanță de obiectele metalice cum ar fi agrafe de birou, monezi, chei, șuruburi, cuie sau orice alt obiect susceptibil de a face scurtcircuit între bornele bateriei. Scurtcircuitarea bornelor bateriei poate provoca arsuri sau incendii.
- Evitați orice contact cu lichidul din baterie în caz de scurgere a bateriei datorată unei utilizări abuzive. În caz de contact cu lichidul, spălați din abundență zona atinsă cu apă curată. Dacă vă sunt atinși ochii, consultați de asemenea un medic. Lichidul proiectat dintr-o baterie poate provoca iritații sau arsuri.

ÎNȚERINERERE

- Orice reparație trebuie să fie efectuată de către un tehnician calificat, utilizând numai piese de schimb originale. Veți putea astfel să vă utilizați mașina electrică în deplină siguranță.

ÎNAINTE DE A UTILIZA APARATUL, CITIȚI TOATE MĂSURILE DE SIGURANȚĂ.

- Citiți cu atenție toate măsurile de siguranță. Obișniți-vă cu aplicațiile aparatului și cu funcționarea acestuia.
- Nu utilizați aparatul dacă sunteți obosit, bolnav, ați băut alcool sau ați consumat droguri, sau dacă luați medicamente.
- Verificați starea aparatului înainte de utilizare. Înlocuiți piesele deteriorate. Asigurați-vă că nu există scurgeri de lichid din baterie.
- Nu utilizați mașini electrice într-un mediu exploziv, în apropiere de lichide, gaze sau prafuri inflamabile.
- Asigurați-vă că toate piesele de fixare și apărătorile sunt montate și strânse corect. Înlocuiți orice lamă sau altă piesă fisurată, știrbită sau deteriorată. Asigurați-vă că lama este instalată corect și fixată solid. Nerespectarea acestor măsuri provoacă riscuri de răni corporale grave pentru utilizator sau pentru vizitatori și riscuri de deteriorare a aparatului.
- Utilizați unelte adecvate. Nu utilizați aparatul decât pentru aplicația pentru care a fost conceput.
- Nu utilizați aparatul dacă întrerupătorul nu permite pornirea și oprirea acestuia. O mașină care nu poate

Română

fi pornită și oprită corect este periculoasă și trebuie să fie obligatoriu reparată.

- Curățați zona de lucru înainte de a utiliza aparatul. Îndepărtați cablurile, firele electrice, sforile și alte elemente care ar putea să se prindă în lamă.
- Copiii, vizitatorii și animalele domestice trebuie să stea la distanță de zona de lucru. Țineți copii, vizitatorii și animalele la o distanță de cel puțin 15 m deoarece ar putea fi proiectate obiecte în timpul tăierii. Se recomandă ca vizitatorii să poarte ochelari de protecție. Dacă o persoană se apropie de dumneavoastră în timpul tăierii, opriți imediat aparatul.
- Pentru a evita riscurile de electrocutare, nu expuneți aparatul la ploaie sau la umiditate.
- Nu utilizați aparatul dacă aveți mâinile ude.
- Utilizarea acestui aparat este interzisă copiilor sub 15 ani sau persoanelor fără experiență.
- Pentru a evita riscurile de răniri corporale grave, purtați un echipament de protecție complet (ochelari, îmbrăcăminte și încălțăminte) atunci când utilizați aparatul.
- Purtați un ecran facial sau o masca antipraf dacă tăierea generează praf.
- Nu purtați haine largi sau bijuterii care se pot agăța în elementele mobile. Vă recomandăm să utilizați mănuși de lucru, încălțăminte antiderapantă și pantaloni lungi când lucrați în aer liber.
- Dacă aveți părul lung, prindeți-l deasupra nivelului umerilor pentru a evita prinderea părului în orificiile de ventilație sau în elementele în mișcare.
- Când transportați sau depozitați aparatul, asigurați-vă că teaca de protecție a lamei este montată corect.
- Fiți întotdeauna atenți la cele din jur și rămâneți vigilenți: zgomotul aparatului pornit poate acoperi alte zgomote.
- Obişnuiți-vă să verificați că nu ați uitat chei de strângere pe aparat înainte de a-l pune în funcțiune.
- Verificați întotdeauna dacă mânerele și sistemele de protecție sunt instalate corect înainte de a utiliza aparatul.
- Nu utilizați niciodată aparatul dacă lipsesc unele piese sau dacă au fost instalate alte piese sau accesorii decât cele originale.

MĂSURI ÎN TIMPUL UTILIZĂRII FOARFECELUI PENTRU GAZON / APARATULUI DE TUNS GARD VIU

- Pentru a evita riscurile de pornire accidentală, nu deplasați aparatul ținând degetul pe trăgaci.
- Rămâneți vigilenți și uitați-vă atent la ceea ce faceți. Dați dovadă de discernământ atunci când utilizați acest aparat.
- Purtați un pantalon gros, încălțăminte de siguranță antiderapantă și mănuși. Nu purtați pantaloni scurți,

sandale și nu utilizați aparatul dacă sunteți desculț.

- Nu utilizați acest aparat într-o zonă iluminată slab. Asigurați-vă că spațiul de lucru este bine iluminat (de lumina zilei sau lumină artificială).
- Aveți grijă să vă păstrați întotdeauna echilibrul și nu folosiți aparatul pe un suport instabil. Țineți-vă bine pe picioare și nu întindeți brațul prea departe. Nu utilizați aparatul pe o scară.
- Nu forțați aparatul. Aparatul dumneavoastră va fi mai eficient și mai sigur dacă îl utilizați în regimul pentru care a fost conceput.
- Eliberați trăgaciul, așteptați ca motorul să se oprească complet apoi scoateți bateria înainte de a curăța aparatul, de a-l repara sau de a efectua reglaje.
- Utilizați acest foarfecel pentru gazon numai pentru a tăia iarbă sau plante fine. Utilizați aparatul de tuns gard viu doar pentru a tunde gardul viu, tufele și arbuștii. Nu utilizați acest aparat în alte scopuri.
- Înainte de a porni aparatul, asigurați-vă că lama nu va întâlni obstacole. - Dacă foarfecelul pentru gazon / aparatul de tuns gard viu lovește un obstacol sau dacă un obiect blochează lama, opriți imediat aparatul, scoateți bateria și verificați dacă nu s-a deteriorat vreo piesă. Nu utilizați aparatul înainte de a efectua reparațiile necesare. Nu utilizați aparatul dacă unele piese nu sunt fixate corect sau dacă sunt deteriorate.
- Acordați atenție la ceea ce faceți. Bazați-vă pe discernământul dumneavoastră.
- Întrețineți cu grijă mașinile. Asigurați-vă că lama este curată și bine ascuțită pentru ca aparatul să fie performant și să poată fi utilizat în deplină siguranță. Ungeți și schimbați accesoriile conform instrucțiunilor. Aveți grijă ca mânerul să fie întotdeauna uscate, curate, fără urme de ulei sau de grăsime.
- Verificați că nicio piesă nu este deteriorată. Înainte de a continua să utilizați aparatul, verificați dacă o piesă sau un accesoriu deteriorat poate continua să funcționeze sau să-și îndeplinească funcția. Controlați alinierea pieselor mobile. Verificați dacă nicio piesă nu este spartă. Controlați montarea și toate celelalte elemente ce ar putea afecta funcționarea mașinii. O apărătoare sau orice altă piesă defectă trebuie reparată sau înlocuită într-un Centru Service Autorizat cu excepția indicațiilor contrare din acest manual de utilizare.
- Pentru a evita riscurile de rănire, țineți-vă mâinile la distanță de lamă. Nu încercați să scoateți elementul tăiat sau să țineți elementul de tăiat cu mâna atunci când lama este în mișcare. Asigurați-vă că bateria a fost scoasă și că trăgaciul este eliberat înainte de a scoate un element blocat în lamă. Aveți grijă să nu prindeți aparatul ținându-l de lamă.

Română



ATENȚIE

Lama continuă să se miște din inerție câteva secunde după oprirea aparatului.

- Țineți-vă mâinile, fața și picioarele la distanță de piesele mobile. Nu încercați să atingeți sau să opriți lama atunci când aceasta este în mișcare.
- Opiți întotdeauna motorul atunci când nu tăiați sau în timp ce vă deplasați de la o zonă de tăiere la alta.
- Nu lăsați deșeuri de tăiere sau alte elemente să se acumuleze pe aparat. Acestea ar putea obstrucționa lama.
- Păstrați aparatul într-un loc uscat, situat la înălțime sau închis cu cheia pentru a evita orice utilizare abuzivă sau orice deteriorare. Asigurați-vă că aparatul este păstrat într-un loc unde copiii și persoanele fără experiență nu au acces.
- Montați, întotdeauna, apărătoarea lamei când nu utilizați aparatul dumneavoastră.
- Nu scufundați niciodată aparatul în apă sau în orice alt lichid și nu îl stropiți. Asigurați-vă că mânerul sunt întotdeauna uscate, curate și fără deșeuri de tăiere. Curățați aparatul după fiecare utilizare. Consultați măsurile din secțiunea "Depozitare".
- Asigurați-vă că ați fixat bine aparatul înainte de a-l transporta.
- Păstrați aceste instrucțiuni. Consultați-le regulat și utilizați-le pentru a informa alți utilizatori eventuali. Dacă împrumutați aparatul cuiva, împrumutați-i și acest manual de utilizare.

ÎNȚREȚINERE

- Reparațiile trebuie să fie făcute numai de un tehnician calificat. Întreținerea sau reparațiile efectuate de către persoane necalificate pot prezenta risc de răniri corporale grave sau de deteriorare a aparatului.
- Pentru reparații trebuie utilizate numai piese originale. Respectați instrucțiunile ce figurează în secțiunea "Întreținere și reparații" din acest manual. Veți evita astfel riscurile de electrocutare, de răniri corporale grave sau riscurile de deteriorare a aparatului. Nerespectarea acestei măsuri anulează garanția aparatului.

MĂSURI DE SIGURANȚĂ SPECIFICE MAȘINILOR ELECTRICE FĂRĂ FIR

- Asigurați-vă că întrerupătorul este în poziție "oprit" sau este blocat înainte de a introduce bateria. Introducerea unei baterii într-un aparat aflat în poziția "pornit" poate provoca accidente.
- Nu încărcați bateria aparatului decât cu încărcătorul recomandat de producător. Un încărcător adaptat la un anumit tip de baterie poate declanșa un incendiu dacă este utilizat cu un alt tip de baterie.

- Pentru un aparat fără fir trebuie să utilizați numai un tip de baterie specific. Utilizarea altor tipuri de baterie poate provoca incendii.
- Când bateria nu este utilizată, țineți-o la distanță de obiectele metalice cum ar fi agrafe de birou, monezi, chei, șuruburi, cuie sau orice alt obiect susceptibil de a face scurtcircuit între bornele bateriei, ceea ce poate provoca arsuri sau incendii. Scurtcircuitarea bornelor bateriei poate provoca arsuri sau incendii.
- Evitați orice contact cu lichidul din baterie în caz de scurgere a bateriei datorată unei utilizări abuzive. În caz de contact cu lichidul, spălați din abundență zona atinsă cu apă curată. Dacă vă sunt atinși ochii, consultați de asemenea un medic. Lichidul proiectat dintr-o baterie poate provoca iritații sau arsuri.



AVERTISMENT

Dacă lipsesc piese, nu utilizați acest aparat înainte de a le fi înlocuit. Nerespectarea acestei măsuri poate provoca răniri corporale grave.

PĂSTRAȚI ACESTE INSTRUCȚIUNI. CONSULTAȚI-LE REGULAT ȘI UTILIZAȚI-LE PENTRU A INFORMA ALȚI UTILIZATORI EVENTUALI. DACĂ ÎMPRUMUTAȚI APARATUL CUIVA, ÎMPRUMUTAȚI-I ȘI ACEST MANUAL DE UTILIZARE.

CARACTERISTICILE PRODUSULUI

Motor	18 V
Viteză în gol	1200 rot/min
Lungimea de tăiere a lamei aparatului de tuns gard viu	200 mm
Lățimea lamei foarfecelor pentru gazon	100 mm
Greutate (cu baterie)	
cu lama foarfecelor pentru gazon.....	1,75 kg
cu lama aparatului de tuns gard viu	2,1 kg
Baterie (nu este furnizată)	BPP-1817M /
.....	BPP-1815M / BPP-1817MG /
.....	ABP1801 / ABP1802 / BPL-1820 / BPL-1820G
Încărcător (nu este furnizat)	BC-1800 / BC-1800M /
.....	BC-1815S / BC-1815SMG / ACR1800 /
.....	BCL-1800 / BCL-1800G

DESCRIERE

Fig. 1

- A. MĂNER
- B. BUTON DE DEBLOCARE A TRĂGACIULUI
- C. TRĂGACI
- D. LAMA APARATULUI DE TUNS GARD VIU
- E. TEACĂ DE PROTECȚIE A LAMEI APARATULUI DE TUNS GARD VIU

Română

- F. HUSĂ DE PROTECȚIE A LAMEI FOARFECELOR PENTRU GAZON
 G. LAMA FOARFECELOR PENTRU GAZON

- Fig. 2
 A. BATERIE
 B. LIMBI DE BLOCARE

- Fig. 3
 A. BUTON DE DEBLOCARE A TRĂGACIULUI
 B. TRĂGACI

- Fig. 5
 A. LAMA APARATULUI DE TUNS GARD VIU
 B. LAMA FOARFECELOR PENTRU GAZON
 C. DISPOZITIV DE FIXARE A LAMEI
 D. AXUL DE FIXARE A LAMEI

UTILIZARE

INSTALAREA BATERIEI (NU ESTE FURNIZATĂ)

- Introduceți bateria în aparatul dumneavoastră, aliniind nervurile bateriei cu canalele din suportul bateriei de pe aparat (Fig. 2).
- Asigurați-vă că limbile de blocare situate pe părțile laterale ale bateriei sunt prinse corect și că bateria este bine fixată înainte de a utiliza aparatul.

SCOATEREA BATERIEI (NU ESTE FURNIZATĂ)

- Găsiți limbile de blocare situate de o parte și de cealaltă a bateriei și apăsați-le pentru a putea scoate bateria (Fig. 2).
- Scoateți bateria din aparat.



ATENȚIE

Atunci când introduceți bateria în aparat, asigurați-vă că nervurile bateriei se aliniază corect cu canalele aparatului și că limbile de blocare se inserează corect. O introducere incorectă a bateriei poate duce la deteriorarea componentelor interne ale aparatului.

PORNIREA FOARFECELOR PENTRU GAZON / APARATULUI DE TUNS GARD VIU

- Demontați apărătoarea lamei.
- Apăsați pe butonul de deblocare a trăgaciului și țineți-l apăsat (Fig. 3).
- Apăsați pe trăgaci pentru a pune în funcțiune foarfecele / aparatul de tuns gard viu. Acum, puteți elibera butonul de deblocare a trăgaciului.

OPRIREA FOARFECELOR PENTRU GAZON / APARATULUI DE TUNS GARD VIU

- Pentru a opri aparatul dumneavoastră, eliberați trăgaciul.
- Când eliberați trăgaciul, butonul de deblocare a trăgaciului blochează automat trăgaciul.

SFATURI DE UTILIZARE

- Înainte de a porni foarfecele pentru gazon / aparatul de tuns gard viu, țineți aparatul având grijă ca lama să nu fie îndreptată spre dumneavoastră. Utilizați, întotdeauna, foarfecele pentru gazon / aparatul de tuns gard viu, respectând instrucțiunile din prezentul manual de utilizare.
- Nu tăiați iarba prea aproape de un sol murdar, de nisip sau pietriș. Acestea pot tocii lama și reduce performanțele aparatului dumneavoastră.
- Nu forțați aparatul dumneavoastră, dacă încercați să tăiați iarbă deasă. În cazul în care lama încetinește, avansați aparatul mai încet în vegetația deasă. Dacă lama se blochează, opriți motorul, așteptați ca lama să se oprească și scoateți bateria înainte de a încerca să îndepărtați elementele prinse în lamă.

PRINDEREA FOARFECELOR PENTRU GAZON / APARATULUI DE TUNS GARD VIU



AVERTISMENT

Purtați îmbrăcăminte adecvată, pentru a evita riscurile de răni corporale. Nu purtați haine largi sau bijuterii care se pot agăța în elementele mobile. Purtați întotdeauna protecții oculare atunci când folosiți aparatul. Purtați, de asemenea, un pantalon lung și gros, cizme și mănuși. Nu purtați pantaloni scurți, sandale și nu utilizați aparatul dacă sunteți desculț.

- Țineți aparatul de mâner, lama nu trebuie în nici un caz să fie îndreptată spre dumneavoastră (Fig. 4).

UTILIZAREA FOARFECELOR PENTRU GAZON

- Utilizați foarfecele pentru gazon, pentru realizarea de finisări, prin tăierea ierbi în jurul arborilor, aleilor, bordurilor, etc. Țineți aparatul dumneavoastră, astfel încât lama să fie paralelă cu solul. Porniți aparatul, apoi avansați în iarba pentru a tăia (Fig. 4).



PERICOL

Dacă lama intră în contact cu o linie sau un cablu electric, NU ATINGEȚI LAMA! ACEASTA POATE DEVENI CONDUCTOARE DE ELECTRICITATE, CEEA CE ESTE EXTREM DE PERICULOS.

Țineți aparatul de mâner, care este izolat, și așezați-l cu atenție la distanță de dumneavoastră. Întrerupeți curentul care alimentează linia sau cablul sectionat înainte de a-l degaja din lamă. Nerespectarea acestei măsuri poate provoca răni corporale grave sau chiar moartea.

Română



AVERTISMENT

Curățați zona de tăiere înainte de a utiliza aparatul. Îndepărtați toate obiectele, cum ar fi cabluri de alimentare, fire electrice sau fire care s-ar putea prinde în dinții lamei și să provoace răni corporale grave.



AVERTISMENT

Nu utilizați solvenți pentru curățarea pieselor din plastic. Majoritatea pieselor din plastic pot fi deteriorate de solvenții disponibili în comerț.

Utilizați o cârpă curată pentru a curăța impuritățile, urmele de ulei și de vaselină etc. de pe aparat. Utilizați numai piese de schimb originale Ryobi, în cazul înlocuirii unor piese. Utilizarea altor piese poate reprezenta un pericol sau poate deteriora aparatul.



ATENȚIE

Elementele din plastic nu trebuie să intre, niciodată, în contact cu lichid de frână, benzină, produse petroliere, uleiuri penetrante, etc. Aceste produse chimice conțin substanțe care pot deteriora, slăbi sau distruge plasticul.

ÎNȚREȚINERE ȘI REPARAȚII

ÎNȚREȚINEREA LAMEI

- Lubrifiați lama după fiecare utilizare.
- Verificați regulat gradul de uzură al dinților și asigurați-vă că aceștia nu sunt deteriorați.
- Utilizați întotdeauna lame originale în caz de înlocuire.

LUBRIFIEREA DINȚILOR LAMEI

- Scoateți bateria.
- Pentru o utilizare mai facilă a aparatului și pentru a prelungi durata de viață a lamei, lubrifiați lama înainte și după fiecare utilizare. Înainte de a lubrifia lama, scoateți bateria și așezați aparatul pe o suprafață plană. Aplicați un ulei de motor ușor de-a lungul marginii superioare a lamei.
- Uneori, poate fi necesar să lubrifiați lama în timpul utilizării. În acest caz, opriți aparatul dumneavoastră, scoateți bateria și lubrifiați lama. După ce ați lubrifiat lama, vă puteți relua lucrul. Nu lubrifiați lama niciodată când aparatul dumneavoastră este în funcțiune.

LUBRIFIEREA FOARFECELOR PENTRU GAZON / APARATULUI DE TUNS GARD VIU

Toți rulmenții acestui aparat au fost unși cu o cantitate de lubrifianț cu indice ridicat de lubrifiere suficientă pentru toată durata de viață a aparatului în condiții de utilizare normale.

În consecință, nicio ungere suplimentară nu este necesară.



AVERTISMENT

Nu încercați să modificați acest aparat sau să îl montați un accesoriu nerecomandat în acest manual. Astfel de transformări sau modificări reprezintă o utilizare abuzivă și sunt susceptibile să creeze situații periculoase care pot provoca răni corporale grave.



AVERTISMENT

Inspectați regulat aparatul dumneavoastră, pentru a vă asigura că nicio piesă nu este ruptă și că toate piesele sunt fixate solid. Asigurați-vă că toate șuruburile și toate elementele de fixare sunt bine strânse pentru a reduce riscul de răni corporale grave.

CURĂȚAREA FOARFECELOR PENTRU GAZON / APARATULUI DE TUNS GARD VIU

- Scoateți bateria.



AVERTISMENT

Pentru a evita răni corporale grave, scoateți bateria înainte de a repara, curăța sau demonta elemente ale aparatului.

- Curățați aparatul dumneavoastră cu o cârpă umedă îmbibată cu un detergent delicat.
- Nu utilizați detergenți puternici pentru a curăța carcasa sau mânerul - aceste elemente sunt din plastic. Ele pot fi deteriorate de unele uleiuri aromatice cum sunt cele de pin sau de lămâie, sau de solvenți cum ar fi kerosenul.
- Atenție, umiditatea poate fi cauza electrocutării. Ștergeți orice urmă de umiditate cu o cârpă moale uscată.
- Utilizați o perie mică sau jetul de aer al unui aspirator puțin puternic pentru a curăța orificiile de ventilație ale carcasei bateriei și ale carcasei motorului.
- Asigurați-vă că orificiile de ventilație nu sunt niciodată acoperite.

DEPOZITAREA FOARFECELOR PENTRU GAZON / APARATULUI DE TUNS GARD VIU

- Curățați aparatul dumneavoastră cu grijă înainte de a-l depozita. Păstrați aparatul într-un loc uscat, bine ventilat, unde nu au acces copiii. Nu depozitați aparatul în apropiere de agenți corozivi, precum produșii chimici de grădănit sau sărurile de dezgheț.
- Protejeți, întotdeauna, lama cu ajutorul apărătorii adecvate înainte de a depozita aparatul dumneavoastră.
- Păstrați și încărcați bateria într-un loc răcoros.

Română

Temperaturile mai mici sau mai mari decât temperatura ambiantă normală reduc durata de viață a bateriei.

- Nu depozitați niciodată o baterie descărcată. După utilizarea aparatului, așteptați ca bateria să se răcească și încărcați-o imediat.
- Toate bateriile își pierd în timp din capacitatea de încărcare. Cu cât temperatura este mai ridicată, cu atât bateria își pierde mai repede din capacitate. Dacă nu utilizați aparatul dumneavoastră pentru o perioadă mai lungă, încărcați bateria o dată pe lună sau o dată la două luni. Acest lucru va prelungi viața bateriei.

CASAREA ȘI ARUNCAREA



Nu aruncați aparatele electrice împreună cu gunoiul menajer. Reciclați-le în centrele de reciclare. Contactați autoritățile sau distribuitorul dumneavoastră pentru a afla procedura de reciclare adecvată.

OGÓLNE WYMAGANIA BHP



OSTRZEŻENIE

Narzędzie to funkcjonuje z akumulatorem ONE+. W celu zmniejszenia ryzyka pożaru, urazów cielesnych, czy wycieku płynu z akumulatora, przy używaniu elektronarzędzi akumulatorowych należy koniecznie przestrzegać podstawowych wymagań BHP.



Prosimy przeczytać ten podręcznik obsługi i zastosować się do ostrzeżeń i wymagań bezpieczeństwa.



Należy nosić okulary ochronne i ochronniki słuchu.



Nie używajcie waszego narzędzia na deszczu!



Noście ubrania i botki ochronne.



Nosić grube i pochwytnie rękawice robocze.



Trzymajcie osoby postronne w odległości przynajmniej 15 m od strefy pracy.



W celu ograniczenia ryzyka zranienia, nigdy nie dotykajcie ostrza tnącego.



Ostrzeżenie ! Listwa nożowa porusza się jeszcze przez kilka sekund po zatrzymaniu silnika.



OSTRZEŻENIE

Przeczytajcie uważnie wszystkie ostrzeżenia i zalecenia. Nie przestrzeganie przedstawionych niżej zaleceń mogłoby pociągnąć za sobą wypadki takie jak pożary, porażenia prądem elektrycznym i /lub poważne obrażenia ciała.

- Zachowajcie te ostrzeżenia i zalecenia, aby móc się do nich odnieść w późniejszym czasie. Wyrażenie "elektronarzędzie" używane w poniższych przepisach bezpieczeństwa oznacza zarówno elektronarzędzia, które się podłącza do sieci jak i narzędzia bezprzewodowe (akumulatorowe).

OTOCZENIE ROBOCZE

- Dopilnujcie, aby wasza przestrzeń robocza była czysta i dobrze oświetlona. Miejsca nieuporządkowane i źle oświetlone sprzyjają wypadkom.
- Nie używajcie elektronarzędzi w otoczeniu wybuchowym, na przykład w pobliżu płynów, gazu czy

też pyłów łatwopalnych. Iskry wytworzone przez elektronarzędzia mogłyby doprowadzić do ich zapalenia czy wybuchu.

- Kiedy używacie elektronarzędzi, trzymajcie z dala dzieci i osoby postronne, dotyczy to również zwierząt. Mogłyby one odwrócić waszą uwagę i spowodować utratę kontroli nad narzędziem.

BEZPIECZEŃSTWO ELEKTRYCZNE

- Wtyczka elektronarzędzia musi być dostosowana do gniazda poboru prądu. Nigdy nie dokonujcie interwencji (napraw) na wtyczce. Nigdy nie używajcie adaptatora z elektronarzędziami uziemionymi lub połączonymi z korpusem. W ten sposób unikniecie ryzyka porażenia prądem.
- Unikajcie wszelkiego kontaktu z powierzchniami uziemionymi lub połączonymi z korpusem (takimi jak : przewody, grzejniki, kuchenki, lodówki, itd.) Ryzyko porażenia prądem elektrycznym wzrasta, kiedy jakaś część waszego ciała styka się z powierzchniami uziemionymi lub połączonymi z korpusem.
- Nie wystawiajcie waszego elektronarzędzia na deszcz czy wilgoć. Ryzyko porażenia prądem elektrycznym wzrasta, jeżeli woda wnika do elektronarzędzia.
- Przewód zasilający należy utrzymywać w dobrym stanie. Nie trzymajcie nigdy narzędzia za przewód zasilający i nigdy nie ciągnijcie za przewód zasilający w celu wyłączenia narzędzia. Trzymajcie przewód zasilający z dala od wszelkiego źródła ciepła, oleju czy wszelkich ostrych przedmiotów i poruszających się części. Ryzyko porażenia prądem elektrycznym wzrasta, jeżeli przewód jest uszkodzony lub zaplątany.
- Kiedy pracujecie na zewnątrz (w plenerze), używajcie wyłącznie przedłużaczy przewidzianych do użytku na zewnątrz. W ten sposób unikniecie ryzyka porażenia prądem.
- Jeżeli już musicie używać waszego narzędzia w wilgotnym otoczeniu, podłączcie się do zasilania elektrycznego zabezpieczonego urządzeniem ochronnym różnicowoprądowym (RCD). Użycie urządzenia RCD zmniejsza ryzyko porażenia prądem elektrycznym.

Objaśnienie: pojęcie "urządzenie ochronne różnicowoprądowe (RCD)" można zastąpić pojęciem "wskaźnik doziemienia".

BEZPIECZEŃSTWO OSOBISTE

- Zachowajcie czujność. Podczas użytkowania elektronarzędzia, patrzcie uważnie na to co robicie i odwołujcie się do zdrowego rozsądku. Nie używajcie waszego narzędzia, kiedy jesteście zmęczeni, pod wpływem alkoholu, narkotyków czy lekarstw. Nigdy nie zapomnijcie, że wystarczy ułamek sekundy nieuwagi,

aby doszło do poważnego zranienia.

- Należy wyposażenie ochronne. Należy zawsze chronić oczy. Aby uniknąć ryzyka poważnych obrażeń ciała, w zależności od warunków pracy zakładajcie maskę przeciwpyłową, obuwie przeciwpoślizgowe, kask lub ochrony słuchowe.
- Unikajcie przypadkowego włączenia. Przed podłączeniem waszego narzędzia do gniazdka i/lub włożeniem akumulatora upewnijcie się czy wyłącznik jest na "wyłączone", to samo kiedy bierzecie czy przenosiscie narzędzie. Aby uniknąć ryzyka wypadków, nie przenoście waszego narzędzia trzymając palec na włączniku i nie podłączajciego, kiedy włącznik jest w pozycji "włączone".
- Wymijcie klucze zaciskowe przed uruchomieniem waszego narzędzia. Klucz zaciskowy, który pozostaje przyczepiony do ruchomej części narzędzia może spowodować poważne obrażenia ciała.
- Nie wyciągajcie ramion zbyt daleko. Opierajcie się dobrze na waszych nogach. W razie nieprzewidzianego wydarzenia, stabilna pozycja przy pracy umożliwi lepsze panowanie nad narzędziem.
- Noście odpowiednie ubrania. Nie noście luźnych ubrań, czy też biżuterii. Dopilnujcie by wasze włosy, ubrania i ręce były oddalone od ruchomych części. Luźne ubrania, biżuteria i długie włosy, mogą zostać pochwycone przez poruszające się części.
- Jeżeli wasze narzędzie zostało dostarczone z systemem zasysania pyłu, dopilnujcie by był on poprawnie zainstalowany i używany. W ten sposób unikniecie ryzyka wypadku.

SPOSÓB UŻYCIA I KONSERWACJA ELEKTRONARZĘDZI

- Nie przeciążajcie narzędzia. Należy używać narzędzia dostosowanego do prac, które chcecie wykonać. Wasze narzędzie będzie bardziej wydajne i pewne, jeżeli będziecie je używali w zakresie przewidzianych obciążeń.
- Nie używajcie waszego elektronarzędzia jeżeli wyłącznik nie pozwala na jego zatrzymanie i uruchomienie. Narzędzie, które nie może być poprawnie włączone i wyłączone jest niebezpieczne i musi być obowiązkowo naprawione.
- Przed przystąpieniem do regulowania, wymiany akcesoriów czy przechowywania narzędzia, odłączcie narzędzie z zasilania lub wyciągnijcie z niego akumulator. W ten sposób ograniczycie ryzyko przypadkowego uruchomienia narzędzia.
- Przechowujcie wasze elektronarzędzie poza zasięgiem dzieci. Nie pozwalajcie używać narzędzia osobom, które go nie znają bądź nie zapoznały się z niniejszymi przepisami bezpieczeństwa. Elektronarzędzia są niebezpieczne w rękach niedoświadczonych osób.

- Konserwujcie starannie wasze narzędzia. Sprawdźcie ustawienie ruchomych części. Sprawdźcie czy jakaś część nie jest zepsuta. Skontrolujcie montaż i wszelkie elementy, które mogłyby ujemnie wpłynąć na działanie narzędzia. Jeżeli jakieś części są uszkodzone, dajcie wasze narzędzie do naprawy zanim zaczniecie go używać. Przyczyną wielu wypadków była zła konserwacja narzędzi.
- Zachowujcie wasze narzędzia zawsze naostrzone i czyste. Narzędzie tnące dobrze naostrzone i czyste przedstawia mniejsze ryzyko zablokowania i łatwiej zachować nad nim kontrolę.
- Przestrzegajcie niniejszych wymogów bezpieczeństwa, kiedy używacie tego narzędzia, akcesoriów, końcówek itd. biorąc pod uwagę specyfikę waszego urządzenia, przestrzeni roboczej i prac do wykonania. Aby uniknąć niebezpiecznych sytuacji, nie używajcie waszego narzędzia do prac, do których nie było ono zaprojektowane.

WYMOGI BEZPIECZEŃSTWA SPECYFICZNE DLA ELEKTRONARZĘDZI BEZPRZEWODOWYCH

- Ładujcie akumulator waszego narzędzia jedynie ładowarką zalecaną przez producenta. Ładowarka odpowiednia dla pewnego typu akumulatorów może wywołać pożar, jeżeli jest używana z innym typem akumulatora.
- Do narzędzia bezprzewodowego należy stosować tylko specyficzny dla niego akumulator. Użycie jakiegokolwiek innego akumulatora może spowodować pożar.
- Kiedy akumulator nie jest używany, trzymajcie go z daleka od przedmiotów metalowych, jak: spinacze, monety, klucze, gwoździe czy wszelkie przedmioty mogące doprowadzić do połączenia płytek stykowych. Zwarcie płytek stykowych baterii akumulatorowych może spowodować poparzenia lub pożary.
- Unikajcie wszelkiego kontaktu z płynem akumulatorowym, w przypadku wycieku wynikłego z niewłaściwego użycia. Gdyby do tego doszło, przepłukajcie obficie dotkniętą strefę czystą wodą. Jeżeli wasze oczy zostały dotknięte, zasięgnijcie również porady lekarza. Płyn, który wypłynął z akumulatora może spowodować podrażnienia skóry lub poparzenie.

KONSERWACJA

- Naprawy powinny być wykonywane przez wyspecjalizowanego technika i jedynie przy użyciu oryginalnych części zamiennych. W ten sposób możecie bezpiecznie używać waszego elektronarzędzia.

PRZED UŻYCIEM TEGO NARZĘDZIA, PRZECZYTAJcie WSZYSTKIE WYMOGI BEZPIECZEŃSTWA.

Polski

- Przeczytajcie uważnie wszystkie wymogi bezpieczeństwa. Poznajcie zastosowania waszego narzędzia i jego działanie.
 - Nie należy używać waszego narzędzia, kiedy jesteście zmęczeni, chorzy, pod wpływem alkoholu, narkotyków czy lekarstw.
 - Przed użyciem waszego narzędzia, należy sprawdzić jego stan. Wymieńcie uszkodzone części. Upewnijcie się, że nie ma wycieku płynu z akumulatora.
 - Nie używajcie elektronarzędzi w otoczeniu wybuchowym, na przykład w pobliżu płynów, gazu czy też pyłów łatwopalnych.
 - Upewnijcie się, że wszystkie zamocowania i zabezpieczenia są na swoim miejscu i czy są dobrze zaciśnięte. Wymienić wszelkie listwy nożowe czy jakiegokolwiek inne wyszczerbione, pęknięte, czy uszkodzone części. Upewnijcie się, że listwa tnąca jest prawidłowo zainstalowana i solidnie zamocowana. Nie zastosowanie się do tych zaleceń, może pociągnąć za sobą ryzyko poważnych obrażeń cielesnych użytkownika czy osób postronnych oraz ryzyko uszkodzenia narzędzia.
 - Używajcie odpowiedniego narzędzia. Nie używajcie waszego narzędzia do prac, do których nie było ono zaprojektowane.
 - Nie używajcie waszego urządzenia jeżeli wyłącznik nie pozwala na jego zatrzymanie i uruchomienie. Narzędzie, które nie może być poprawnie włączone i wyłączone jest niebezpieczne i musi być obowiązkowo naprawione.
 - Przed użyciem narzędzia należy odstąpić (uporzędkować) strefę cięcia. Wyjmijcie sznurki, przewody elektryczne, kable, sznurki i inne elementy, które mogłyby zostać pochwycone przez ostrze tnące.
 - Dzieci, osoby postronne i zwierzęta domowe powinny być trzymane z dala od strefy pracy. Trzymajcie dzieci, osoby postronne i zwierzęta w odległości minimum 15 m, gdyż podczas cięcia może dojść do odrzucenia przedmiotów. Osobom postronnym zaleca się noszenie okularów ochronnych. Jeżeli ktoś się do was zbliża podczas cięcia, należy natychmiast zatrzymać wasze narzędzie.
 - W celu uniknięcia ryzyka porażenia prądem elektrycznym, nie wystawiajcie waszego narzędzia na deszcz czy wilgoć.
 - Nie używajcie waszego narzędzia, jeżeli macie mokre ręce.
 - Obsługa tego narzędzia jest niedozwolone osobom niedoświadczonym i dzieciom poniżej 15 lat.
 - W celu uniknięcia ryzyka poważnych obrażeń cielesnych, przy używaniu narzędzia zakładajcie zawsze pełne wyposażenie ochronne (okulary, ubrania, obuwie).
 - Załóżcie ochronę na twarz lub maskę przeciwpyłową w wypadku gdy przy pracy wydziela się pył.
 - Nie noście luźnych ubrań, czy też biżuterii, które mogą być pochwycone przez poruszające się części. Zalecamy Państwu noszenie rękawic roboczych, obuwia przeciwpoślizgowego i długich spodni, kiedy pracujecie na zewnątrz.
 - Jeżeli macie długie włosy, pamiętajcie by je zabezpieczyć spinając je powyżej ramion w celu uniknięcia ich wciągnięcia do szczelin wentylacyjnych czy pochwyconia przez ruchome części.
 - Kiedy transportujecie czy chowacie wasze narzędzie, dopilnujcie by pokrowiec ostrza był na swoim miejscu.
 - Bądźcie zawsze świadomi waszego otoczenia i zachowajcie czujność: hałas pracującego narzędzia może ukrywać inne hałasy.
 - Nabierzcie zwyczaju sprawdzania przed uruchomieniem narzędzia czy kluczyki zaciskowe zostały wyciągnięte.
 - Przed uruchomieniem narzędzia należy zawsze sprawdzić czy uchwyt i systemy zabezpieczające znajdują się na swoim miejscu.
 - Nie używajcie waszego narzędzia, kiedy brakuje niektórych części, lub gdy zainstalowano na nim części czy akcesoria inne niż oryginalne.
- ### ZALECENIA PRZY OBSŁUDZE NOŻYC DO TRAWNIKÓW/ ŻYWOPLÓTOW
- W celu uniknięcia ryzyka przypadkowego uruchomieniem narzędzia, nie należy przemieszczać waszego narzędzia z palcem na spuście -włączniku.
 - Zachowajcie czujność i patrzcie się na to co robicie. Podczas użytkowania narzędzia, odwołujcie się do zdrowego rozsądku..
 - Nosić grube spodnie, bezpoślizgowe obuwie bezpieczeństwa oraz rękawice. Nie noście krótkich spodni, sandałów i nie używajcie waszego narzędzia, kiedy jesteście na bosaka.
 - Nie używajcie tego narzędzia w strefie źle oświetlonej. Dopilnujcie, aby wasza przestrzeń robocza była dobrze oświetlona (światło dzienne-naturalne i sztuczne oświetlenie).
 - Zawsze zachowujcie pozycję równowagi i nie używajcie narzędzia na niestabilnej podstawie. Opierajcie się dobrze na waszych nogach i nie wyciągajcie ramion zbyt daleko. Nie używajcie waszego narzędzia na drabinie.
 - Nie przeciągajcie waszego narzędzia. Wasze narzędzie będzie bardziej wydajne i pewne, jeżeli będziecie je używali w zakresie przewidzianych obciążeń.
 - Zwolnijcie przycisk włącznika, zczekajcie aż silnik zupełnie się zatrzyma i wyciągajcie akumulator przed

zatrzymaniem narzędzia, jego naprawą czy zanim dokonacie regulowania.

- Używajcie tych nożyc do trawników jedynie do ścinania trawy i cienkich roślin. Używajcie nożyc do żywopłotu jedynie do przycinania żywopłotów, krzaków i krzewów. Nie wolno używać tego narzędzia do innych zastosowań.
- Przed uruchomieniem waszego narzędzia, upewnijcie się że ostrze nie napotyka się na przeszkodę. Jeżeli wasze nożyce do trawników/ żywopłotów uderzą o jakąś przeszkodę, lub jakiś przedmiot zablokuje ostrze, zatrzymajcie natychmiast narzędzie, wyciągnijcie akumulator i sprawdźcie czy jakaś część nie jest uszkodzona. Nie używajcie waszego narzędzia przed uprzednim dokonaniem wymaganych napraw. Nie używajcie waszego narzędzia, jeżeli części nie są należycie przymocowane, lub gdy są one uszkodzone.
- Patrzcie na to co robicie. Zdajcie się na wasz zdrowy rozsądek.
- Konserwujcie starannie wasze narzędzia. Dopilnujcie by ostrze było czyste i dobrze naostrzone z myślą o dobrych osiągnięciach narzędzia i jego bezpiecznej obsłudze. Smarujcie i zmieniajcie akcesoria według instrukcji. Dopilnujcie by uchwyty były zawsze suche i czyste, bez śladów oleju czy też smaru.
- Sprawdźcie czy jakaś część nie jest uszkodzona. Przed dalszym użytkowaniem narzędzia, sprawdźcie czy uszkodzona część lub akcesoria mogą dalej działać lub spełniać swoje funkcje. Sprawdźcie ustawienie ruchomych części. Sprawdźcie czy jakaś część nie jest zepsuta. Skontrolujcie montaż i wszelkie elementy, które mogłyby ujemnie wpłynąć na działanie narzędzia. Pokrywa ochronna listwy nożowej czy jakkolwiek inna część uszkodzona powinna być naprawiona lub wymieniona w Autoryzowanym Punkcie Serwisowym, z wyjątkiem przeciwnych wskazań w niniejszym podręczniku obsługi.
- Aby uniknąć ryzyka zranienia, wasze ręce powinny być oddalone od ostrza tnącego (listwy nożowej). Nie próbujcie wyciągać czy przytrzymywać przecinanego elementu, kiedy ostrze tnące jest w ruchu. Zanim wyjmiecie element zablokowany w listwie nożowej, upewnijcie się czy akumulator został wyjęty i że spust jest zwolniony. Nie należy pochwylić narzędzia za ostrze (listwę nożową).

UWAGA



Ostrze (listwa nożowa) funkcjonuje bezwładnościowo jeszcze przez kilka minut po zatrzymaniu narzędzia.

- Trzymajcie wasze ręce, twarz i nogi w oddaleniu od ruchomych części. Nie próbujcie dotykać ostrza czy

zatrzymywać go, kiedy ono się obraca.

- Kiedy przestajecie ciąć, lub gdy przemieszczacie się z jednej do innej strefy cięcia, pamiętajcie by zawsze wyłączyć silnik.
- Nie dopuszczajcie, by odpady z cięcia czy inne elementy gromadziły się na narzędziu. Mogłyby one zatkać ostrze tnące (listwę nożową).
- Narzędzie powinno być schowane w suchym miejscu, ułożone na wysokości lub zamknięte na klucz, tak by uniknąć błędnego użycia czy wszelkiego uszkodzenia. Dopilnujcie, by wasze narzędzie, było schowane poza zasięgiem dzieci i niedoświadczonych osób.
- Kiedy nie używacie tego narzędzia, załóżcie na swoje miejsce osłonę listwy nożowej.
- Nigdy nie zanurzajcie waszego narzędzia w wodzie czy w jakimkolwiek innym płynie i nie skrapiajcie go. Dopilnujcie, by uchwyty były zawsze suche i czyste, bez odpadów z cięcia. Po każdym użyciu należy oczyścić narzędzie. Odnieście się do zaleceń rozdziału "Przechowywanie".
- Upewnijcie się czy zaklinowaliście dobrze narzędzie, zanim będziecie je transportować.
- Zachowajcie tę instrukcję. Zaglądajcie do niej regularnie i korzystajcie z niej, aby informować innych ewentualnych użytkowników. Jeżeli pożyczacie komuś tego narzędzia, pożyczcie również ten podręcznik obsługi.

KONSERWACJA

- Naprawy powinny być wykonywane jedynie przez wyspecjalizowanego technika. Konserwacja czy też naprawy wykonane przez niewykwalifikowane osoby, mogą wiązać się z ryzykiem poważnych obrażeń ciała lub uszkodzenia narzędzia.
- Podczas napraw powinno się używać jedynie oryginalnych części zamiennych. Przestrzegajcie instrukcji znajdujących się w rozdziale "Konserwacja i naprawy" niniejszego podręcznika. W ten sposób uniknięcie ryzyka porażeniem prądem zryka poważnych obrażeń ciała oraz ryzyka uszkodzenia narzędzia. Nie zastosowanie się do tego wymogu powoduje unieważnienie i bezskuteczność waszej gwarancji.

WYMOGI BEZPIECZEŃSTWA SPECYFICZNE DLA ELEKTRONARZĘDZI BEZPRZEWODOWYCH

- Zanim włożycie akumulator, upewnijcie się, że wyłącznik jest zablokowany lub znajduje się w pozycji "zatrzymane". Wprowadzenie akumulatora do włączanego narzędzia może spowodować wypadek.
- Ładując akumulator waszego narzędzia jedynie ładowarką zalecaną przez producenta. Ładowarka odpowiednia dla pewnego typu akumulatorów może wywołać pożar, jeżeli jest używana z innym typem akumulatora.
- Do narzędzia bezprzewodowego należy stosować

Polski

tylko specyficzny dla niego akumulator. Użycie jakiegokolwiek innego akumulatora może spowodować pożar.

- Kiedy akumulator nie jest używany, trzymajcie go z daleka od przedmiotów metalowych, jak: spinacze, monety, klucze, gwoździe czy wszelkie przedmioty mogące doprowadzić do połączenia płytek stykowych, co może spowodować poparzenia lub pożary. Zwarcie płytek stykowych baterii akumulatorowych może spowodować poparzenia lub pożary.
- Unikajcie wszelkiego kontaktu z płynem akumulatorowym, w przypadku wycieku wynikłego z niewłaściwego użycia. Gdyby do tego doszło, przepłukajcie obficie dotkniętą strefę czystą wodą. Jeżeli wasze oczy zostały dotknięte, zasięgnijcie również porady lekarza. Płyn, który wyprysnął z akumulatora może spowodować podrażnienia skóry lub poparzenie.



OSTRZEŻENIE

Jeżeli brakuje jakiejś części, nie używajcie waszego narzędzia zanim nie dostaniecie brakującego elementu. Nie zastosowanie się do tego wymogu może spowodować ciężkie obrażenia ciała.

PRZECHOWAJCIE NINIEJSZĄ INSTRUKCJĘ. ZAGLĄDAJCIE DO NIEJ REGULARNIE I KORZYSTAJCIE Z NIJ, ABY INFORMOWAĆ INNYCH EWENTUALNYCH UŻYTKOWNIKÓW. JEŻELI POŻYCZACIE KOMUŚ TEGO NARZĘDZIA, POŻYCZCIE RÓWNIEŻ TEN PODRĘCZNIK OBSŁUGI.

CHARAKTERYSTYKA PRODUKTU

Silnik	18 V
Prędkość bez obciążenia	1200 obrotów/min
Długość cięcia listwy nożowej do żywopłotów ...	200 mm
Szerokość listwy nożowej nożyc do trawnika	100 mm
Ciężar (z akumulatorem)	
z listwą nożową nożyc do trawnika	1,75 kg
z listwą nożową nożyc do żywopłotu	2,1 kg
Bateria akumulatorowa (nie objęta dostawą)	
.....	BPP-1817M / BPP-1815M /
.....	BPP-1817MG / ABP1801 / ABP1802 /
.....	BPL-1820 / BPL-1820G
Ładowarka (nie objęta dostawą)	BC-1800 /
.....	BC-1800M / BC-1815S / BC-1815SMG /
.....	ACR1800 / BCL-1800 / BCL-1800G

OPIS

Rys.1

- A. UCHWYT
- B. PRZYCISK ODBLOKOWANIA SPUSTU
- C. SPUST-WŁĄCZNIK
- D. LISTWA NOŻOWA DO ŻYWOPŁOTÓW
- E. POKROWIEC ZABEZPIECZAJACY LISTWĘ NOŻOWĄ DO ŻYWOPŁOTÓW
- F. POKROWIEC ZABEZPIECZAJACY OSTRZE NOŻYC DO TRAWNIKÓW
- G. OSTRZE NOŻYC DO TRAWNIKÓW

Rys.2

- A. AKUMULATOR
- B. WYSTĘPY BLOKUJĄCE

Rys.3

- B. PRZYCISK ODBLOKOWANIA SPUSTU
- B. SPUST - WŁĄCZNIK

Rys.5

- D. LISTWA NOŻOWA DO ŻYWOPŁOTÓW
- G. OSTRZE NOŻYC DO TRAWNIKÓW
- C. DŹWIGNIA MOCUJĄCA LISTWY NOŻOWEJ
- D. CZOP SPOCZYNKOWY

SPOSÓB UŻYCIA

INSTALOWANIE AKUMULATORA (NIE OBJĘTY DOSTAWĄ)

- Wprowadźcie akumulator do narzędzia wyrównując przetłoczenia wzmacniające akumulatora z rowkami w wsporniku akumulatora (Rys.2).
- Przed użyciem narzędzia upewnijcie się, że występy mocujące blokady znajdujące się na bokach akumulatora należą do wchodzą i czy akumulator jest poprawnie zamocowany.

ZDEJMOWANIE AKUMULATORA (NIE OBJĘTY DOSTAWĄ)

- Znajdźcie występy mocujące blokady znajdujące się po obu stronach akumulatora i wciśnijcie je, w celu umożliwienia wyjęcia akumulatora (Rys.2).
- Wyjmijcie akumulator z narzędzia.



UWAGA

Podczas wkładania akumulatora do waszego narzędzia, upewnijcie się, że wypukłe linie (przetłoczenia wzmacniające) akumulatora są poprawnie zrównane z rowkami waszego narzędzia oraz że występy mocujące blokady dobrze zaskakują. Złe włożenie akumulatora

mogłyby uszkodzić wewnętrzne części składowe (komponenty).

URUCHOMIENIE NOŻYC DO TRAWNIKÓW/ ŻYWOPLÓTÓW

- Zdejmijcie osłonę ostrza.
- Naciśnijcie na przycisk blokady spustu - włącznika i trzymajcie go tak wcisnięty (Rys.3)
- Naciśnijcie na spust włącznik w celu uruchomienia nożyc do trawników/żywoplótów. Teraz możecie zwolnić palec z przycisku odblokowania.

ZATRZYMANIE NOŻYC DO TRAWNIKÓW/ ŻYWOPLÓTÓW

- W celu zatrzymania narzędzia zwolnijcie palec ze spustu.
- Kiedy zwalnianie palec ze spustu-włącznika, przycisk odblokowania spustu-włącznika automatycznie go blokuje.

PORADY DOTYCZĄCE OBSŁUGI

- Zanim uruchomicie wasze nożycy do trawników/żywoplótów, trzymajcie je tak by ostrze nie było skierowane w waszą stronę. Używajcie waszych nożyc do trawników /żywoplótów z poszanowaniem zaleceń niniejszego podręcznika obsługi.
- Nie tnijcie trawy zbyt blisko brudnego podłoża, piasku czy żwiru. To mogłoby stępić ostrze i zmniejszyć osiągi waszego narzędzia.
- Nie przeciążajcie narzędzia, kiedy próbujecie ciąć gęstą trawę. Jeżeli ostrze zwalnia, wolniej posuwajcie narzędzie w gęstej roślinności. Jeżeli ostrze jest zablokowane, zatrzymajcie silnik, zczekajcie aż ostrze się zatrzyma i zdejmijcie akumulator zanim będziecie próbować wyciągnąć elementy, które utkwiły w ostrzu.

OBSŁUGA NOŻYC DO TRAWNIKÓW/ ŻYWOPLÓTÓW



OSTRZEŻENIE

Aby uniknąć ryzyka poważnych obrażeń ciała, należy nosić odpowiednie ubrania. Nie noście luźnych ubrań, czy też biżuterii, które mogą być pochwycone przez poruszające się części. Kiedy używacie narzędzi, noście okulary ochronne. Noście również długie i grube spodnie, robocze obuwie i rękawice. Nie noście krótkich spodni, sandałów i nie używajcie waszego narzędzia, kiedy jesteście na bosaka.

- Trzymajcie narzędzie za uchwyt, w żadnym przypadku ostrze nie powinno być skierowane w waszą stronę (Rys.4).

UŻYWANIE NOŻYC DO TRAWNIKÓW

- Używajcie waszych nożyc do trawników w celu prac wykończeniowych, jak ścięcie trawy wokół drzew, alei, obrzeży, etc. Trzymajcie narzędzie w taki sposób, by ostrze było równoległe do ziemi. Uruchomcie narzędzie i w celu cięcia, posuwajcie je w trawie (Rys. 4).



NIEBEZPIECZEŃSTWO

Jeżeli ostrze zetknie się z linią lub przewodem elektrycznym, **NIE DOTYKAJCIE OSTRZA ! MOGŁOBY SIĘ ONO STAĆ PRZEWODNIKIEM PRĄDU, CO JEST SZALENIE NIEBEZPIECZNE.**

Trzymajcie wasze narzędzie za uchwyt, który jest izolowany i odłóżcie je ostrożnie z dala od was. Przed wyjmowaniem przerwanej linii czy przewodu elektrycznego z ostrza, odetnijcie prąd zasilający te przewody. Nie zastosowanie się do tego wymogu może spowodować ciężkie obrażenia ciała a nawet śmierć



OSTRZEŻENIE

Przed użyciem narzędzia, należy odstąpić strefę cięcia. Wyjmijcie wszelkie przedmioty jak przewody przyłączeniowe, przewody elektryczne, czy sznurki, które mogłyby zostać pochwycone przez zęby listwy nożowej i spowodować poważne obrażenia ciała.



OSTRZEŻENIE

Nie używajcie rozpuszczalników do mycia części plastikowych. Większość plastików, może ulec uszkodzeniu przez użycie rozpuszczalników dostępnych w sprzedaży.

Używajcie czystej szmatki do usunięcia z narzędzia zabrudzeń, oleju, smaru, itd. W wypadku wymiany, używajcie jedynie oryginalnych części zamiennych Ryobi. Użycie jakiegokolwiek innej części może spowodować zagrożenie lub uszkodzić wasz produkt.



UWAGA

Elementy plastikowe nigdy nie powinny być w kontakcie z płynem hamulcowym, benzyną, czy produktami na bazie ropy naftowej, przenikliwymi olejami itd. Substancje te zawierają produkty chemiczne, które mogłyby uszkodzić, osłabić lub zniszczyć plastik.

KONSERWACJA I NAPRAWY

KONSERWACJA OSTRZA

- Nasmarujcie listwę nożową po każdym użyciu.
- Sprawdzajcie regularnie stopień zużycia zębów i

upewnijcie się, że nie są one uszkodzone.

- Do wymiany używajcie zawsze oryginalnych ostrzy.

SMAROWANIE ZĘBÓW LISTWY NOŻOWEJ

- Wyciągnijcie akumulator.
- Dla łatwiejszej obsługi waszego narzędzia i w celu przedłużenia długotrwałości listwy nożowej, nasmarujcie listwę nożową przed i po każdym użyciu. Przed nasmarowaniem listwy nożowej, wyciągnijcie akumulator a następnie połóżcie narzędzie na płaskiej powierzchni. Nanieść lekki olej silnikowy wzdłuż górnego brzegu listwy nożowej.
- Niekiedy, może zająć potrzeba smarowanie listwy nożowej w trakcie użytkowania. W takim przypadku, zatrzymajcie wasze narzędzie, wyciągnijcie akumulator i nasmarujcie listwę nożową. Już po nasmarowaniu listwy nożowej możecie ponownie podjąć pracę. Nigdy nie smarujcie listwy nożowej, kiedy narzędzie jest w trakcie działania.

SMAROWANIE NOŻYC DO TRAWNIKÓW/ ŻYWOPŁOTÓW

Wszystkie łożyska tego narzędzia zostały nasmarowane smarem o wysokim wskaźniku smarowania w wystarczającej ilości na cały cykl życia produktu używanego w normalnych warunkach.

W wyniku czego, nie zachodzi potrzeba dodatkowego smarowania.



OSTRZEŻENIE

Nie próbujcie modyfikować tego narzędzia czy montować na nim akcesoriów, które nie są zalecane w niniejszym podręczniku. Takie przekształcenia czy modyfikacje kwalifikuje się do błędnego użycia i mogą one pociągać za sobą niebezpieczne sytuacje grożące poważnymi obrażeniami ciała.



OSTRZEŻENIE

Należy regularnie sprawdzać wasze narzędzie w celu upewnienia się, że żadna część nie jest zepsuta i że wszystkie części są dobrze zamocowane. Z myślą o zmniejszeniu ryzyka poważnych obrażeń ciała, upewnijcie się, że wszystkie śruby i wszystkie elementy mocujące są dobrze dokręcone.

CZYSZCZENIE NOŻYC DO TRAWNIKÓW/ ŻYWOPŁOTÓW

- Wyciągnijcie akumulator.



OSTRZEŻENIE

Aby uniknąć poważnych obrażeń ciała, należy wyjąć akumulator zanim zaczniecie naprawiać,

czyścić, czy wyjmować części z narzędzia.

- Czyścić narzędzie przy pomocy ściereczki nasączonej łagodnym środkiem czyszczącym.
- Nie wolno używać silnego środka czyszczącego do mycia obudowy czy uchwyty, gdyż są to elementy plastikowe. Mogłyby one zostać uszkodzone przez pewne oleje aromatyczne, jak sosnowy czy cytrynowy, czy też przez rozpuszczalniki, jak nafta oświetleniowa.
- Uwaga, wilgoć może doprowadzić do porażeniem prądem. Czyścić wszystkie ślady wilgotności przy pomocy suchej miękkiej ściereczki.
- Używać małej szczotki lub strumienia powietrza z niezbyt mocnego odkurzacza w celu czyszczenia szczelin wentylacyjnych obudowy akumulatora i obudowy silnika.
- Upewnijcie się zawsze, że szczeliny wentylacyjne nie są zatkane.

PRZECHOWYWANIE NOŻYC DO TRAWNIKÓW/ ŻYWOPŁOTÓW

- Wyczyśćcie starannie wasze narzędzie zanim ją schowacie. Przechowujcie wasze narzędzie w suchym, dobrze przewietrzonym miejscu, poza zasięgiem dzieci. Nie składujcie narzędzia w pobliżu czynników żrących, jak ogrodowe produkty chemiczne czy sole odmrażające.
- Zabezpieczcie zawsze ostrze przy pomocy pokrowca zabezpieczającego zanim schowacie narzędzie.
- Przechowujcie i ładujcie akumulator w chłodnym miejscu. Temperatury niższe lub wyższe od normalnej temperatury otoczenia (pokojowej) skracają długotrwałość akumulatora.
- Nigdy nie przechowywać rozładowanego akumulatora. Po użyciu narzędzia, zaczekajcie aż akumulator się ochłodzi i natychmiast potem naładujcie go ponownie.
- Wszystkie akumulatory tracą z czasem ich zdolność do ładowania. Im wyższa jest temperatura, tym prędej akumulator traci na jego zdolności do ładowania. Jeżeli nie używacie waszego narzędzia przez dłuższy czas, ładujcie wasz akumulator co miesiąc lub co dwa miesiące. To przedłuży długotrwałość waszego akumulatora.

WYRZUCANIE NA ŚMIECI

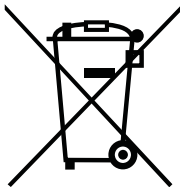

Nie wyrzucajcie waszych narzędzi elektrycznych razem z odpadkami gospodarstwa domowego. Oddajcie je do recyklingu do punktów zajmujących się utylizacją. Skontaktujcie się z władzami lub dystrybutorem, by zapoznać się z odpowiednią procedurą utylizacji.

SPLOŠNA VARNOSTNA NAVODILA



OPOZORILO

Naprave morajo delovati na baterijski vložek ONE+.

Ko uporabljate naprave z baterijami, vedno upoštevajte naslednje osnovne varnostne ukrepe, da zmanjšate verjetnost požara, iztekanja baterij in telesnih poškodb.



Preberite priročnik za uporabo in upoštevajte vsa opozorila in varnostna navodila.



Nosite zaščito za oči in ušesa.



Ne uporabljate te naprave, če bi se zaradi vremenskih pogojev lahko zmočila!



Nosite zaščitno obleko in škornje.



Nosite nederseče trpežne rokavice.



Poskrbite, da bodo opazovalci oddaljeni vsaj 15 m.



Ostra rezila. Da preprečite težko poškodbo, se ne dotikajte rezil.



Pozor! Rezila se premikajo tudi potem, ko je motor izključen.



OPOZORILO

Preberite vsa varnostna opozorila in navodila. Neupoštevanje opozoril in navodil lahko povzroči udar elektrike, požar in/ali resne poškodbe.

- Shranite vsa opozorila in navodila za kasnejšo uporabo.

Izraz "električna naprava" v opozorilih se nanaša na (ozičeno) napravo na omrežno napajanje ali na (brezžično) napravo na baterijsko napajanje.

DELOVNO OBMOČJE

- Delovno območje naj bo čisto in dobro osvetljeno. Založena in temna območja kar kličejo nesrečo.
- Električne naprave ne uporabljajte v eksplozivnem okolju, na primer blizu vnetljivih tekočin, plina ali prahu. Iskre, ki jih povzroči električna naprava, lahko zanetijo ogenj ali povzročijo eksplozijo.
- Med uporabo električne naprave naj vas ne motijo otroci in drugi opazovalci. Motnje lahko povzročijo izgubo kontrole.

ELEKTRIČNA VARNOST

- Vtiči električne naprave morajo ustrezati vtičnicam. Vtičev nikoli ne spreminjajte. Z ozemljeno električno napravo ne uporabljajte adapterjev. Nespremenjeni vtiči in ustrezne vtičnice zmanjšujejo nevarnost električnega udara.
- Izogibajte se dotikov telesa z ozemljenimi površinami, kot so cevi, radiatorji, štedilniki in hladilniki. Če je vaše telo v stiku z ozemljenimi površinami, je povečana nevarnost električnega udara.
- Električne naprave ne izpostavljajte dežju in vlagi. Če pride v električno napravo voda, je povečana nevarnost električnega udara.
- Pazite, da je napajalni kabel v dobrem stanju. Napajalnega kabla nikoli ne uporabljajte za prenašanje naprave ali za vlečenje vtiča iz vtičnice. Pazite, da kabel ne pride v stik z vročino, oljem, ostrimi robovi in gibajočimi se deli. Poškodovani in zavozlani kabli povečujejo nevarnost električnega udara.
- Če uporabljate električno napravo na prostem, uporabite podaljševalni kabel, primeren za zunanjo uporabo. Uporaba kabla, primerne za zunanjo uporabo, zmanjšuje nevarnost električnega udara.
- Če se ne morete izogniti uporabi električne naprave na vlažnem mestu, uporabljajte zaščitno stikalo na diferencialni tok (RCD). Uporaba RCD zmanjšuje nevarnost električnega udara.

OPOMBA: Izraz "zaščitno stikalo na diferencialni tok (RCD)" se lahko zamenja za izraz "zaščitno stikalo za preboj proti zemlji (GFCI)" ali "zaščitno stikalo za uhajavi tok (ELCB)".

OSEBNA VARNOST

- Pri delu bodite pozorni, pazite kaj delate in električne naprave uporabljajte razumno. Ne uporabljajte električne naprave, če ste pod vplivom alkohola ali drog ali če jemljete zdravila. Ne pozabite, da se lahko že trenutek nepozornosti konča z resno telesno poškodbo.
- Uporabljajte osebno zaščitno opremo Vedno nosite zaščito za oči. Zaščitna oprema, kot so protiprašna maska, čevlji z nedersečimi podplati, čelada ali ščitniki sluha, uporabljena v pravih okoliščinah, bo zmanjšala možnosti za telesne poškodbe.
- Izogibajte se nenamernemu zagonu naprave. Preverite ali je stikalo v položaju za izklop, preden napravo priključite na omrežje in/ali baterijski vložek, preden jo vzamete v roke ali prenašate. Prenašanje električnih naprav s prstom na stikalo ali vključitev električnih naprav z vklopljenim stikalom kar kliče nesrečo.
- Preden napravo vklopite, odstranite ključ za pritrjevanje. Če ostane ključ ali orodje za nastavitve pritrjeno na vrteči se del naprave, lahko pride do telesne

poškodbe.

- Rok ne stegujte predaleč. V vsakem trenutku poskrbite za varno oporo nog in ravnotežje. To vam omogoča boljši nadzor nad električno napravo ob nepričakovanih dogodkih.
- Oblecite se primerno. Ne nosite ohlapnih oblačil ali nakita. Pazite, da so vaši lasje, obleka in rokavice stran od gibajočih se delov naprave. Gibajoči se deli lahko zgrabijo ohlapna oblačila, nakit ali dolge lase.
- Če so naprave opremljene s priključkom za odvajanje in zbiranje prahu, poskrbite, da je ta nameščen in pravilno uporabljen. Uporaba zbiralnika prahu lahko zmanjša nevarnost v zvezi s prahom.

UPORABA IN NEGA ELEKTRIČNIH NAPRAV

- Električne naprave ne preobremenjujte. Za svoj namen uporabite pravo napravo. Vaša naprava bo učinkovitejša in varnejša, če jo boste uporabljali na način, za katerega je bila zasnovana.
- Naprave ne uporabljajte, če je s stikalom ne morete vklopiti in izklopiti. Vsaka električna naprava, ki je ni mogoče kontrolirati s stikalom, je nevarna in mora obvezno v popravilo.
- Pred izvajanjem nastavitvev, menjavo pripomočkov ali shranjevanjem električne naprave izvlecite vtič iz omrežja in/ali baterijski vložek iz naprave. Tako zmanjšate nevarnost nenamernega vklopa električne naprave.
- Električno napravo, ki je ne potrebujete, shranite izven dosega otrok in ne dovolite, da bi jo uporabljale osebe, ki električne naprave ne poznajo ali ne poznajo teh navodil. Električne naprave so v rokah neukih oseb nevarne.
- Skrbno vzdržujte svoje električne naprave. Preverite poravnavo ali zatikanje pomicnih delov. Preverite, da noben del ni poškodovan in vsa stanja, ki bi lahko vplivala na delovanje električne naprave. Če so sestavni deli poškodovani, jih pred uporabo naprave popravite. Veliko nesreč povzročijo prav slabo vzdrževane električne naprave.
- Rezila naj bodo vedno ostra in čista. Pravilno vzdrževana rezila z ostrimi rezalnimi robovi se manj zatikajo in jih je lažje kontrolirati.
- Električne naprave, dodatni pribor, orodne vložke ipd. uporabljajte v skladu s temi navodili, pri čemer upoštevajte delovne pogoje in delo, ki ga je treba opraviti. Uporaba električne naprave za opravila, za katera naprava ni namenjena, je lahko nevarna.

UPORABA IN NEGA BATERIJSKIH NAPRAV

- Baterijski vložek polnite samo s polnilnikom, ki ga predpisuje proizvajalec. Polnilnik, ki je primeren za eno vrsto baterijskega vložka, lahko povzroči požar, če ga uporabljamo za drugo vrsto.

- Električne naprave uporabljajte samo s točno določenimi baterijskimi vložki. Uporaba drugačnih baterijskih vložkov lahko povzroči poškodbe in požar.
- Ko baterijski vložek ni v uporabi, ga varno shranite, tako da ni v stiku s kovinskimi predmeti, kot so sponke, kovanci, ključi, želblji, vijaki ali drugi majhni kovinski predmeti, ki bi lahko sklenili oba pola baterije. Kratak stik obeh polov baterijskega vložka lahko povzroči opekline ali požar.
- Ob grobem ravnanju lahko iz baterije izteče tekočina. Izogibajte se vsakemu stiku z njo. Če se to le zgodi, izperite prizadeto območje s čisto vodo. Če pride tekočina v stik z očmi, pojdite po izpiranju k zdravniku. Tekočina iz baterije lahko povzroči draženje kože ali opekline.

SERVISIRANJE

- Popravila električne naprave naj izvaja samo usposobljen serviser z originalnimi nadomestnimi deli. To bo ohranjalo varno delovanje vaše električne naprave.

PRED UPORABO PREBERITE VSA NAVODILA

- Natančno preberite navodila. Spoznajte krmilne elemente in ustrezno uporabo naprave.
- Ne uporabljajte naprave, če ste utrujeni, bolni, pod vplivom alkohola, drog ali zdravil.
- Pred uporabo preglejte napravo. Zamenjajte poškodovane dele. Preverite ali baterija ne pušča.
- Naprave ne uporabljajte v eksplozivnem okolju, na primer blizu vnetljivih tekočin, plina ali prahu.
- Preverite ali so vsa pritrilja in ščitniki na svojem mestu in čvrsto pritrjeni. Zamenjajte rezila in vse druge dele, ki so počeni, okrušeni ali poškodovani. Preverite ali je rezilo pravilno nameščeno in dobro pritrjeno. Če tega ne naredite, tvegate telesno poškodbo uporabnika in opazovalcev ter okvaro naprave.
- Uporabite ustrezno napravo. Škarje za travo / grmičevje uporabljajte samo za njim namenjeno delo.
- Ne uporabljajte škarij za travo / grmičevje, če jih stikalo ne vklopi ali izklopi. Vsaka naprava, ki je ni mogoče kontrolirati s stikalom, je nevarna in mora obvezno v popravilo.
- Pred vsako uporabo očistite območje, kjer boste delali. Odstranite vse predmete, na primer kable, svetilke, žice ali vrvice, ki bi se lahko zapletli v rezilo.
- Na delovnem območju se ne smejo nahajati otroci, opazovalci in domače živali. Otroci, opazovalci in domače živali naj se nahajajo vsaj izven območja s polmerom 15 m; pa tudi tam obstaja nevarnost za opazovalce zaradi odvrženih predmetov. Opazovalcem se priporoča nošnja zaščitne za očmi. Če se vam nekdo približa, takoj zaustavite napravo.
- Da se izognete nevarnosti električnega udara, ne uporabljajte naprave na vlažnih ali mokrih mestih.

Slovensko

- Ne upravljajte z naprave, če imate mokre roke.
- Ne dovolite, da bi škarje za travo / grmičevje uporabljali otroci mlajši od 15 let ali neuke osebe.
- Da bi zmanjšali tveganje poškodb, med uporabo te naprave vedno nosite kompletno zaščito za oči, obutev in oblačila.
- Če se pri delu dviguje prah, nosite zaščito za obraz oziroma protiprašno masko.
- Oblecite se primerno. Ne nosite ohlapne obleke ali nakita, saj se lahko ujame med premikajoče se dele. Pri delu zunaj priporočamo uporabo gumijastih rokavic, močne obutve in dolgih hlač.
- Da vam ne bi potegnili las v prezračevalne reže, oz. da se ne bi zapletli v premikajoče dele, nosite zaščitno pokrivalo za dolge lase ali pokrite lase spnite nad nivojem ramen.
- Med prevozom ali skladiščenjem naprave vedno namestite pokrov za rezilo.
- Seznanite se z okolico in stalno pazite na potencialne nevarnosti, katerih mogoče ne bi opazili zaradi hrupa, ki ga povzroča naprava.
- Navadite se, da se pred vklopom naprave še enkrat prepričate, da ste z nje odstranili ključne in drugo orodje za nastavitve.
- Vedno zagotovite, da so nameščeni vsi ročajni in ščitniki, ko uporabljate napravo.
- Nikoli ne poskušajte uporabljati nepopolne naprave ali take, na kateri je bila izvedena nepooblaščená sprememba.

MED UPORABO

- Izogibajte se nenamernemu vklopu in nikoli ne prenašajte naprave s prstom na stikalo.
- Bodite pozorni in glejte, kaj delate. Ko uporabljate te škarje za travo / grmičevje, ravnajte razumno.
- Oblecite trpežne dolge hlače, močne škornje in dobro prilagajoče se rokavice. Ne nosite kratkih hlač, sandal in ne hodite bosí.
- Ne delajte v slabih svetlobnih pogojih. Napravo uporabljajte le pri dnevni ali močni umetni svetlobi.
- Ne segajte predaleč in ne stojte na nestabilni podpori. V vsakem trenutku skrbite za varno oporo nog in ravnotežje. Naprave ne uporabljajte na lestvi.
- Škarji za travo / grmičevje ne preobremenjujete. Če jih boste uporabljali s predvideno hitrostjo, bodo delovale boljše pa tudi nevarnost poškodb bo manjša.
- Preden se lotite vzdrževanja, popravil ali nastavitvev, izklopite stikalo, počakajte, da se motor zavstavi in odstranite baterijski vložek.
- Škarje za travo uporabljajte samo za košnjo trave in lahkega plevela. Škarje za grmičevje uporabljajte samo za rezanje žive meje in grmičevja. Naprave ne uporabljajte za noben drug namen.
- Pred zagonom naprave se prepričajte, da rezila ne

bodo prišla v stik s kakim predmetom. Če zadenejo ob neki predmet ali se vanj zapletete, takoj zaustavite napravo, odstranite baterijski vložek in preverite škodo. Naprave ne uporabljajte, dokler ne popravite poškodbe. Naprave ne uporabljajte, če vsebuje zrahljane ali poškodovane dele.

- Pazite, kaj delate. Uporabljajte zdrav razum.
- Škarje za travo / grmičevje skrbno vzdržujte. Rob rezila mora biti vedno nabrušen in čist, saj bo tako delovalo bolje in bo manj tveganja za poškodbe. Upoštevajte navodila za mazanje in menjavo delovnih pripomočkov. Ročajni naj bodo vedno suhi, čisti in brez madežev olja ali masti.
- Preglejte poškodovane dele. Preden nadaljujete z uporabo škarij za travo / grmičevje, skrbno preglejte ščitnik ali druge poškodovane dele in se prepričajte, da pravilno delujejo ter služijo svojemu namenu. Prepričajte se, da so premikajoči se deli pravilno narnavnani, da se prosto premikajo, da niso poškodovani, da so brezhibno montirani in tudi o vseh ostalih vidikih, ki bi lahko vplivali na delovanje naprave. Če v teh navodilih za uporabo ni priporočeno drugače, mora poškodovani ščitnik ali drug del pravilno popraviti ali zamenjati pooblaščení servis.
- Nevarnost, da se urežete. Roke držite proč od rezil. Ne poskušajte odstraniti odrezanega materiala ali držati materiala, ki ga nameravate odrezati, medtem ko se rezila premikajo. Preden začnete s čiščenjem ostankov, ki blokirajo rezilo, odstranite baterijski vložek in izklopite stikalo za vklop. Ne prijemajte za gola rezila ali rezalne robove, ko želite dvigniti ali ko držite napravo.



POZOR

Rezila se premikajo tudi potem, ko je naprava izključena.

- Poskrbite, da so roke, obraz in noge na varni razdalji od premikajočih se delov. Ne dotikajte se in ne poskušajte zaustaviti rezil med premikanjem.
- Medtem ko čakate na začetek rezanja ali hodite z enega območja rezanja na drugo, vedno ugasnite motor.
- Poskrbite, da na napravi ne bo ostankov trave in drugih predmetov. Lahko se zagozdijo na rezilih
- Napravo hranite znotraj, na suhem mestu, zaklenjeno ali na visokem mestu, da preprečite nedovoljeno uporabo ali poškodbo. Poskrbite, da naprava ne bo v dosegu otrok ali nepoučenih oseb.
- Ko naprave ne uporabljate, ponovno namestite pokrov za rezilo.
- Nikoli ne polivajte ali brizgajte naprave z vodo ali drugimi tekočinami. Ročice naj bodo ves čas suhe, čiste in brez odpadkov. Po vsaki uporabi napravo očistite v

Slovensko

skladu z navodili za skladiščenje.

- Med prevozom napravo vedno dobro pritrdite.
- Shranite ta navodila. Pogosto jih preglejte in jih uporabljajte, da poučite druge uporabnike. Če napravo komu posodite, mu posodite tudi ta navodila.

SERVISIRANJE

- Napravo sme servisirati izključno usposobljeno servisno osebje. Če napravo popravlja ali vzdržuje nekvalificirano osebje, lahko pride do poškodbe uporabnika ali škode na napravi. Tako servisiranje lahko tudi izniči garancijo.
- Ob servisiranju naprave uporabljajte samo identične rezervne dele. Upoštevajte vsa navodila iz poglavja Vzdrževanje v tem priročniku. Če uporabite nepriporočene dele ali ne upoštevate navodil za vzdrževanje, lahko povzročite električni udar, resne poškodbe uporabnika ali škodo na napravi. Tako servisiranje lahko tudi izniči garancijo.

UPORABA IN NEGA BATERIJSKIH NAPRAV

- Pred vstavljanjem baterijskega vložka se prepričajte, da je stikalo izklopljeno. Vstavljanje baterijskega vložka v električno napravo v vklopljenim stikalom kliče nesrečo.
- Baterijski vložek polnite samo s polnilnikom, ki ga predpisuje proizvajalec. Polnilnik, ki je primeren za eno vrsto baterijskega vložka, lahko povzroči požar, če ga uporabljamo za drugo vrsto.
- Električne naprave uporabljajte samo s točno določenimi baterijskimi vložki. Uporaba drugačnih baterijskih vložkov lahko povzroči poškodbe in požar.
- Ko baterijski vložek ni v uporabi, ga varno shranite, tako da ni v stiku s kovinskimi predmeti, kot so sponke, kovanci, ključi, žebliji, vijaki ali drugi majhni kovinski predmeti, ki bi lahko sklenili oba pola baterije. Kratak stik obeh polov baterijskega vložka lahko povzroči opekline ali požar.
- Ob grobem ravnanju lahko iz baterije izteče tekočina. Izogibajte se vsakemu stiku z njo. Če se to le zgodi, izperite prizadeto območje s čisto vodo. Če pride tekočina v stik z očmi, pojdite po izpiranju k zdravniku. Tekočina iz baterije lahko povzroči draženje kože ali opekline.



OPOZORILO

Če manjkajo nekateri deli naprave, je ne uporabljajte, dokler ne nadomestite manjkajočih delov. Če ne ravnate tako, lahko povzročite hude telesne poškodbe.

SHRANITE TA NAVODILA. POGOSTO JIH PREGLEDUJTE TER JIH UPORABLJAJTE ZA DAJANJE NAVODIL MOREBITNIM DRUGIM UPORABNIKOM

NAPRAVE. ČE NAPRAVO KOMU POSODITE, MU POSODITE TUDI TA NAVODILA.

TEHNIČNI PODATKI IZDELKA

Motor	18 V
Hitrost brez obremenitve	1200 min ⁻¹
Rezalna dolžina rezila škarij za grmičevje	200 mm
Širina rezila škarij za travo	100 mm
Teža z baterijskim vložkom	
Z rezilom škarij za travo	1,75kg
Z rezilom škarij za grmičevje	2,1kg
Baterijski vložek (ni priložen)	BPP-1817M /
.....	BPP-1815M / BPP-1817MG /
.....	ABP1801 / ABP1802 / BPL-1820 / BPL-1820G
Polnilnik (ni priložen)	BC-1800 / BC-1800M /
.....	BC-1815S / BC-1815SMG /
.....	ACR1800 / BCL-1800 / BCL-1800g

ZNAČILNOSTI

- Sl. 1
- ZADNJI ROČAJ
 - GUMB ZAPORE STIKALA
 - STIKALO ZA VKLOP
 - REZILO ŠKARIJ ZA GRMIČEVJE
 - POKROV REZILA ŠKARIJ ZA GRMIČEVJE
 - POKROV REZILA ŠKARIJ ZA TRAVO
 - REZILO ŠKARIJ ZA TRAVO

- Sl. 2
- BATERIJSKI VLOŽEK
 - POKROV

- Sl. 3
- GUMB ZAPORE STIKALA
 - STIKALO ZA VKLOP

- Sl. 5
- REZILO ŠKARIJ ZA GRMIČEVJE
 - REZILO ŠKARIJ ZA TRAVO
 - GUMB ZA PRITRDITEV REZILA
 - REŽA ZA REZILO

DELOVANJE

NAMESTITEV BATERIJSKEGA VLOŽKA (NI PRILOŽEN)

- Namestite baterijski vložek v škarje za travo / grmičevje. Dvignjeno rebro na baterijskem vložku poravnajte z utorom škarij za travo / grmičevje. Glejte Sliko 2.

Slovensko

- Pred zagonom se prepričajte, da sta zapaha na obeh straneh baterije vskočila na svoje mesto in da je baterija dobro pritrjena v škarjah za travo / grmičevje.

ODSTRANJEVANJE BATERIJSKEGA VLOŽKA (NI PRILOŽEN)

- Poiščite zaskočna zapaha na baterijskem vložku, pritisnite nanju z obeh strani, da sprostite baterijski vložek iz škarij za travo / grmičevje. Glejte Sliko 2.
- Odstranite baterijski vložek iz škarij za travo / grmičevje.



POZOR

Ko vstavljate baterijski vložek v škarje za travo / grmičevje, se prepričajte, da je dvignjeno vodilo na baterijskem vložku poravnano z utorom škarij za travo / grmičevje in da sta zapaha pravilno vskočila na svoje mesto. Če boste baterijski vložek vstavili narobe, lahko poškodujete notranje sestavne dele.

ZAGON ŠKARIJ ZA TRAVO / GRMIČEVJE

- Odstranite pokrov rezila.
- Pritisnite in držite gumb za zaporo stikala. Glejte sl. 3.
- Sprostite gumb za zaporo stikala in še naprej pritisnite stikalo za nadaljevanje delovanja.

ZAUSTAVITEV ŠKARIJ ZA TRAVO / GRMIČEVJE

- Sprostite stikalo, da zaustavite škarje za travo / grmičevje.
- Ko sprostite stikalo, se gumb za zaporo stikala samodejno ponastavi v položaj zapore.

NAMIGI ZA UPORABO

- Pred zagonom škarij za travo / grmičevje držite napravo tako, da so rezila obrnjena stran od vas. Vedno pravilno uporabljajte napravo.
- Ne kosite preblizu blatu, pesku ali gramozi. To bi lahko otopilo rezila in zmanjšalo učinkovitost košnje.
- Naprave ne potiskajte s silo skozi goste rastje. Če se delovanje rezil upočasni, zmanjšajte hitrost. Če se zagodzijo rezila, izključite motor, počakajte, da se ustavijo rezila in odstranite baterijo, preden poskusite odstraniti zagozdene predmete.

DRŽANJE ŠKARIJ ZA TRAVO / GRMIČEVJE



OPOZORILO

Oblecite se primerno, da zmanjšate nevarnost poškodb med uporabo naprave. Ne nosite ohlapnih oblačil ali nakita. Med uporabo vedno nosite zaščito za oči. Oblecite močne dolge hlače, škornje in prilagajoče se rokavice. Ne nosite kratkih hlač, sandal in ne hodite bosi.

- Napravo držite za zadnji ročaj, tako da je rezilo obrnjeno stran od vas. Glejte Sliko 4.

UPORABA ŠKARIJ ZA TRAVO / GRMIČEVJE

- Škarje za travo uporabljajte za dekorativno košnjo trave okrog dreves, stezic, cvetličnih gredic itd. Z rezilom vzporedno s tlemi zaženite napravo in kosite travo s pomikanjem naprej. Glejte Sliko 4.



NEVARNOST

Če se rezilo zagodzi na električnem kablu ali vodu, se **NE DOTIKAJTE REZILA! PRIDE LAHKO POD NAPETOST, KAR JE ZELO NEVARNO.**

Škarje za travo / grmičevje še naprej držite za izolirani zadnji ročaj ali pa ga na varen način odložite stran od sebe. Preden poskusite sprostiti rezilo iz voda oz. kabla, izključite električno napajanje do poškodovanega voda ali kabla. Če tega opozorila ne boste upoštevali, se lahko resno poškodujete in tvegate smrtno nesrečo.



OPOZORILO

Pred vsako uporabo očistite območje, kjer boste delali. Odstranite vse predmete, na primer kable, svetilke, žice ali vrvice, ki bi se lahko zapletli v rezilo in povzročili nevarnost resne telesne poškodbe.



OPOZORILO

Izogibajte se uporabi topil za čiščenje plastičnih delov.

Večina plastičnih materialov je občutljiva na mnoge vrste komercialno dostopnih topil in jih z njihovo uporabo lahko poškodujemo. Za odstranjevanje umazanije, olja, masti in podobnega uporabljajte čisto krpo. Pri servisiranju uporabljajte samo enake nadomestne dele Ryobi. Če uporabite kak drug del, lahko povzročite nevarnost ali okvaro izdelka.



POZOR

Pazite, da zavorne tekočine, bencin, izdelki na petrolejski osnovi, olja za penetriranje, ipd. nikoli ne pridejo v stik z plastičnimi deli. Te snovi vsebujejo kemikalije, ki lahko poškodujejo, oslabijo ali uničijo plastiko.

VZDRŽEVANJE IN POPRAVILA

VZDRŽEVANJE REZILA

- Po vsaki uporabi namažite rezila.
- Občasno pregledajte rezila glede poškodb in obrabe.

Slovensko

- Vedno uporabljajte le nadomestna rezila, ki jih določi proizvajalec.

MAZANJE REZILA

- Odstranite baterijski vložek iz naprave.
- Za lažjo uporabo in daljšo življenjsko dobo namažite rezilo škarij za grmičevje pred in po vsaki uporabi. Pred mazanjem odstranite baterijski vložek in položite rezilo škarij za grmičevja na ravno površino. vzdolž roba konice rezila nanesite lahko strojno olje.
- Občasno naoljite rezilo škarij za grmičevje med uporabo. Najprej zaustavite napravo, odstranite baterijski vložek, nato pa naoljite. Zatem lahko nadaljujete z delom. Ne oljite med delovanjem rezila škarij za grmičevje.

MAZANJE ŠKARIJ ZA TRAVO / GRMIČEVJE

Celoten zobniški sistem naprave je podmazan z dovolj veliko količino visoko kakovostnega maziva, da lahko ob običajnih pogojih delovanja zdrži do konca življenjske dobe izdelka.

Dodatno mazanje zato ni potrebno.



OPOZORILO

Ne poskušajte spreminjati naprave ali izdelovati oz. montirati pripomočkov, ki v tem priročniku niso posebej priporočeni za uporabo s to napravo. Take spremembe so primer napačne uporabe in lahko povzročijo nevarnost in težke telesne poškodbe.



OPOZORILO

Pogosto pregledujte škarje za travo in preverjajte ali so vsi deli nepoškodovani in dobro pritrjeni. Preverite ali so vsi vijaki in pritrčila dobro zategnjeni, da preprečite nevarnost težke telesne poškodbe.

ČIŠČENJE ŠKARIJ ZA TRAVO / GRMIČEVJE

- Odstranjevanje baterije.



OPOZORILO

Da bi preprečili težko telesno poškodbo, pred servisiranjem, čiščenjem ali odstranjevanjem materiala vedno odstranite baterijski vložek iz naprave.

- Napravo očistite s krpo, navlaženo v blagi raztopini detergenta.
- Na plastičnem ohišju ali ročaju ne uporabljajte močnih detergentov. Določena aromatična olja, npr. borovo ali limonino, ter topila kot npr. petrolej, bi jih lahko poškodovala.
- Vlaga lahko povzroči nevarnost udara. Morebitno

vlažnost do suhega obrišite z mehko suho krpo.

- Za čiščenje prezračevalnih rež na ohišju baterijskega vložka in na ohišju motorja uporabite majhno krtačko ali zračni izpuh iz krtačke sesalnika.
- Prezračevalne reže naj bodo vedno brez ovir.

SKLADIŠČENJE ŠKARIJ ZA TRAVO / GRMIČEVJE

- Pred skladiščenjem skrbno očistite napravo. Shranite jo v suh, dobro prezračen prostor, ki ni dostopen otrokom. Hranite jo stran od jedkih sredstev, kot so kemikalije za vrtnarjenje in soli za odmrzovanje.
- Pred uskladiščenjem vedno namestite pokrov na rezila.
- Baterije skladiščite in polnite na hladnem mestu. Temperature nad in pod normalno sobno temperaturo skrajšajo življenjsko dobo baterijskega vložka.
- Nikoli ne shranjujte baterij v praznem stanju. Počakajte, da se baterijski vložek ohladi in ga takoj napolnite.
- Vse baterije postopno izgubijo svojo napolnjenost. Višja kot je temperatura, hitreje izgubljajo svojo napolnjenost. Če napravo uskladiščite za daljša obdobja, ne da bi jo uporabljali, ponovno napolnite baterije na približno vsaka dva meseca. Taka praksa bo podaljšala življenjsko dobo baterijskega vložka.

ODSTRANJEVANJE



Odpadnih električnih izdelkov ne smete zavreči skupaj z gospodinjstskimi odpadki. Če obstaja možnost, jih reciklirajte. Pri krajevnih oblasteh ali pooblaščenem prodajalcu se poiznajite ali obstaja možnost recikliranja.

OPĆA SIGURNOSNA PRAVILA



UPOZORENJE

Ovaj alat radi s ONE+ baterijom. Pri uporabi električnih bežičnih alata treba poštivati osnovne sigurnosne upute kako biste izbjegli opasnost od požara, tjelesnih ozljeda i curenja baterije.



Pročitajte korisnički priručnik i poštujujte upozorenja i sigurnosna pravila.



Nosite sigurnosne naočale i štitnike za uši.



Alat nemojte upotrebljavati na kiši.



Nosite zaštitnu odjeću i čizme.



Nosite debele i protuklizne rukavice.



Držite posjetitelje na udaljenosti od najmanje 15 m od zone rada.



Kako biste smanjili opasnost od ozljeda, pazite da nikad ne dirate oštricu.



Upozorenje! Oštrica se okreće nekoliko sekundi nakon zaustavljanja motora.



UPOZORENJE

Pažljivo pročitajte sva upozorenja i sve upute. Nepriдрžavanje ovih uputa može prouzročiti nezgode poput požara, strujnih udara i/ili teških tjelesnih ozljeda.

- Sačuvajte ova upozorenja i upute kako biste ih naknadno mogli konzultirati. Pojam "električni alat" koji se upotrebljava u Sigurnosnim uputama označava električne alate sa žicom, kao i bežične električne alate.

RADNA OKOLINA

- Neka vaša radna površina bude čista i dobro osvijetljena. Površine na kojima ima mnogo stvari i koje su tamne pogodne su za nezgode.
- Električne alate nemojte upotrebljavati u eksplozivnoj okolini, primjerice u blizini zapaljivih tekućina, plina ili prašine. Iskre koje izlaze iz električnih alata mogu ih zapaliti ili izazvati eksploziju.

- Djecu, posjetitelje i domaće životinje držite dalje od mjesta na kojem upotrebljavate električni alat. Mogli bi vas omesti te biste zbog toga mogli izgubiti nadzor nad alatom.

ELEKTRIČNA SIGURNOST

- Utikač električnog alata uvijek mora biti prilagođen utičnici. Nikada ne mijenjajte utikač. Nikada nemojte upotrebljavati adapter s električnim alatom s uzemljenjem. Tako ćete izbjeći opasnost od strujnog udara.
- Izbjegavajte svaki kontakt s uzemljenim površinama (poput cijevi, radijatora, kuhala, hladnjaka itd.). Opasnost od strujnog udara povećava se ako je dio vašeg tijela u dodiru s uzemljenim površinama.
- Električni alat nemojte izlagati struji ili vlazi. Opasnost od strujnog udara povećava se ako u električni alat uđe voda.
- Pazite da kabel za napajanje bude u dobrom stanju. Alat nikad nemojte držati za kabel za napajanje, a kabel nemojte vući ni prilikom isključivanja iz struje. Kabel za napajanje držite dalje od izvora topline, ulja, oštih predmeta i pokretnih dijelova. Opasnost od strujnog udara povećava se ako je kabel oštećen ili zapetljan.
- Ako radite na otvorenom, upotrebljavajte samo produžne kabele koji su namijenjeni uporabi na otvorenom. Tako ćete izbjeći opasnost od strujnog udara.
- Ako alat morate rabiti u vlažnoj okolini, povežite ga električnom žicom zaštićenom uređajem za rezidualnu struju. Uporaba uređaja za rezidualnu struju ograničava opasnost od strujnog udara.

Napomena: Termin "uređaj za rezidualnu struju" moguće je zamijeniti terminom "sklopka za zaštitu od pulsirajućih struja".

OSOBNA SIGURNOST

- Budite koncentrirani. Dobro gledajte što radite i oslonite se na zdravi razum dok upotrebljavate električni alat. Ne koristite se električnim alatom ako ste umorni, pod utjecajem alkohola ili droga ili ako uzimate lijekove. Uvijek imajte na umu da je dovoljna samo jedna sekunda nepažnje kako biste se teško ozlijedili.
- Nosite prikladnu zaštitnu opremu. Uvijek zaštitite oči. Ovisno o uvjetima, a kako biste izbjegli teške tjelesne ozljede, nosite i masku protiv prašine, protuklizne cipele, protuklizne čarape i štitnike za uši.
- Izbjegavajte svako nenamjerno pokretanje alata. Osigurajte da je prekidač u položaju "isključeno" prije uključivanja alata u struju ili umetanja baterije, kao i kad uzimate ili prenosite alat. Kako biste izbjegli opasnost od nezgoda, alat nemojte nositi dok vam je prst na prekidaču i nemojte ga uključivati u struju dok je prekidač u položaju "uključeno".

Hrvatski

- Uklonite ključeve za stezanje prije uključivanja vašeg alata. Ključ za stezanje koji je ostao pričvršćen za pokretni dio alata može prouzročiti teške tjelesne ozljede.
- Nemojte stajati predaleko od stroja. Stojite stabilno na nogama. Stabilan položaj pri radu omogućava bolju kontrolu nad alatom u slučaju nepredviđenog događaja.
- Nosite odgovarajuću odjeću. Nemojte nositi široku odjeću i nakit. Pazite na to da kosu, odjeću i ruke držite dalje od pokretnih dijelova alata. Široka odjeća, nakit i duga kosa mogu se zaplesti u pokretne dijelove alata.
- Ako se vaš alat isporučuje sa sustavom usisavanja prašine, provjerite je li on pravilno postavljen i koristi li se kako treba. Tako ćete izbjeći opasnost od nezgoda.

UPORABA I ODRŽAVANJE ELEKTRIČNIH ALATA

- Ne primjenjujte silu. Upotrebljavajte alat koji je prilagođen onome što želite raditi. Vaš električni alat bit će učinkovitiji i njegova uporaba sigurnija ako ga budete upotrebljavali za ono čemu je namijenjen.
- Ne upotrebljavajte električni alat ako prekidač ne omogućava da ga uključite i isključite. Alat koji se ne može ispravno uključiti i isključiti opasan je i mora ga se obavezno popraviti.
- Alat isključite iz struje ili uklonite bateriju prije nego ga podešavate, mijenjate dodatke ili ga spremate. Tako ćete smanjiti opasnost od toga da alat slučajno počne raditi.
- Odložite svoj alat izvan dosega djece. Osobe koje ne poznaju alat ili nisu pročitale ove upute ne smiju ga upotrebljavati. Električni alat postaje opasan u rukama neiskusnih korisnika.
- Brižno održavajte alat. Kontrolirajte položaj pokretnih dijelova. Provjerite da niti jedan dio nije potrgan. Provjerite kako su dijelovi postavljeni te sve drugo što bi moglo utjecati na ispravni rad alata. Ako su neki dijelovi oštećeni, popravite ih prije ponovne uporabe alata. Mnogobrojne nezgode događaju se zbog lošeg održavanja alata.
- Alat držite čistim i naoštrenim. Dobro naoštren i čist alat za rezanje rjeđe će se blokirati i moći ćete ga bolje kontrolirati.
- Poštujte ove sigurnosne upute dok upotrebljavate alat, dodatke, vrhove itd. imajući na umu posebnosti aparata, radne površine i posla što ga obavljate. Kako biste izbjegli opasne situacije, električni alat upotrebljavajte samo za poslove za koje je namijenjen.

POSEBNE SIGURNOSNE UPUTE ZA BEŽIČNI ALAT

- Bateriju vašeg alata ponovno punite samo pomoću punjača koji je preporučio proizvođač. Punjač

prilagođen određenom tipu baterije može izazvati požar ako se koristi s nekim drugim tipom baterije.

- Samo jedan specifični tip baterije treba upotrebljavati s bežičnim alatom. Uporaba svih drugih baterija može izazvati požar.
- Ako ne koristite bateriju, držite je dalje od metalnih predmeta poput spajalica, kovanica, ključeva, vijaka, čavala i drugih predmeta koji bi mogli izazvati kontakt. Kratki spoj među kontaktima baterije može izazvati opekline ili požar.
- Izbjegavajte svaki dodir s tekućinom baterije u slučaju njenog curenja koje je nastalo zbog neispravne uporabe baterije. Ako dođe do kontakta, obilno isperite taj dio tijela čistom vodom. Ako je došlo do kontakta s očima, obratite se liječniku. Tekućina iz baterije može prouzročiti nadražnost i opekline.

ODRŽAVANJE

- Popravke treba obaviti ovlašteni serviser samo s originalnim rezervnim dijelovima. Tako ćete moći sigurno upotrebljavati vaš električni alat.

U CIJELOSTI PROČITAJTE SIGURNOSNA PRAVILA PRIJE UPORABE OVOG ALATA.

- Pažljivo pročitajte sva sigurnosna pravila. Upoznajte se s primjenom vašeg aparata i s njegovim načinom rada.
- Ne rabite ovaj alat ako ste umorni, bolesni, pod utjecajem alkohola ili droga ili ako uzimate lijekove.
- Prije uporabe provjerite stanje vašeg alata. Zamijenite sve oštećene dijelove. Provjerite da na alatu nema curenja tekućine iz baterije.
- Električne alate nemojte upotrebljavati u eksplozivnoj okolini, primjerice u blizini zapaljivih tekućina, plina ili prašine.
- Osigurajte da su učvršćenja i zaštitni dijelovi na mjestu i ispravno učvršćeni. Zamijenite sve oštrice i druge raspucane, okrnjene ili oštećene dijelove. Provjerite je li oštrica ispravno postavljena i dobro pričvršćena. Nepoštivanje ovih uputa može dovesti do teških tjelesnih ozljeda korisnika ili posjetitelja i do oštećivanja alata.
- Upotrebljavajte prikladan alat. Vaš alat upotrebljavajte samo za poslove za koje je namijenjen.
- Ne upotrebljavajte svoj alat ako prekidač ne omogućava da ga uključite i isključite. Alat koji se ne može ispravno uključiti i isključiti opasan je i mora ga se obavezno popraviti.
- Raščistite zonu rada prije uporabe alata. Uklonite špaga, električne žice, kablove i druge dijelove koji bi se mogli zaplesti u oštricu.
- Djecu, posjetitelje i životinje treba držati na udaljenosti od zone rezanja. Držite djecu, posjetitelje i životinje na udaljenosti od najmanje 15 metara jer bi

Hrvatski

tijekom rezanja moglo doći do izbacivanja predmeta. Posjetiteljima se preporuča nošenje zaštita za oči. Ako vam se netko približi tijekom rezanja, odmah zaustavite alat.

- Kako biste izbjegli opasnost od strujnog udara, alat nemojte izlagati kiši ili vlazi.
- Ne upotrebljavajte alat ako su vam ruke mokre.
- Uporaba ovog alata zabranjena je djeci mlađoj od 15 godina i neiskusnim osobama.
- Kako biste smanjili opasnost od teških tjelesnih ozljeda, nosite kompletnu zaštitnu opremu (naočale, odjeću i cipele) dok upotrebljavate alat.
- Ako se pri korištenju stvara prašina, nosite zaštitu za lice ili masku protiv prašine.
- Nemojte nositi široku odjeću i nakit koji bi se mogli zaplesti u pokretne dijelove. Preporučamo vam da kad radite na otvorenom nosite radne rukavice, protuklizne cipele i duge hlače.
- Ako imate dugu kosu, zakačite ju iznad razine ramena tako da se ona ne bi zaplela u otvore za ventilaciju ili u elemente u pokretu.
- Kad prenosite ili spremate alat, pazite da štitnik oštrice bude na mjestu.
- Uvijek budite svjesni onoga što vas okružuje i budite koncentrirani: buka alata koji radi može nadjačati drugu buku.
- Naviknite se da provjeravate jesu li ključevi za stezanje uklonjeni prije nego što uključite alat.
- Uvijek prije uporabe alata provjerite jesu li ručke i sustavi zaštite na mjestu.
- Nikad se ne koristite alatom ako nedostaju neki dijelovi ili su montirani dijelovi i dodaci koji nisu originalni.

UPUTE ZA UPORABU ŠKARA ZA TRAVU/GRMLJE

- U cilju izbjegavanja rizika od neželjenog stavljanja u rad, ne premještajte svoj alat dok vam je prst na otkopcu.
- Budite koncentrirani i dobro gledajte što radite. Pri uporabi alata oslonite se na zdravi razum.
- Obucite duge deblje hlače, sigurnosne protuklizne cipele i rukavice. Nemojte nositi kratke hlače ni sandale i ne rabite alat bosih stopala.
- Ne rabite ovaj alat u loše osvijetljenoj zoni. Neka vaša radna površina bude dobro osvijetljena (dnevno ili umjetno svjetlo).
- Uvijek dobro stojte na nogama i ne rabite alat na nestabilnoj podlozi. Stabilno stojte na nogama i nemojte stajati predaleko od alata. Svoj alat nemojte upotrebljavati na ljestvama.
- Ne primjenjujte silu. Vaš alat bit će učinkovitiji i njegova uporaba sigurnija ako ga budete upotrebljavali po režimu za koji je predviđen.
- Otpustite otkopac, pričekajte da se motor sasvim zaustavi, zatim izvadite bateriju prije čišćenja, popra-

vaka ili podešavanja.

- Rabite škare za travu samo za rezanje trave i tanjih biljaka. Ove škare za grmlje namijenjene su isključivo rezanju živica i grmlja. Ne rabite ovaj alat za druge primjene.
- Prije nego što pokrenete alat, osigurajte da oštrica ne bude u dodiru ni sa jednim predmetom. -Ako škare za travu/grmlje nađu na prepreku ili ako neki predmet blokira oštricu, odmah zaustavite alat, uklonite bateriju i provjerite da niti jedan dio nije oštećen. Ne rabite vaš alat prije nego što ste obavili potrebne popravke. Ne rabite svoj alat ako neki dijelovi nisu ispravno učvršćeni ili su oštećeni.
- Dobro gledajte što radite. Oslonite se na zdravi razum.
- Bržno održavajte alat. Pripazite da oštrica bude čista i naoštrena kako bi rezanje bilo uspješno i obavljeno na siguran način. Nauljite i mijenjajte nastavke prema uputama. Pazite na to da ručke uvijek budu suhe i čiste te da na njima nema ostataka ulja ili masti.
- Provjerite da niti jedan dio nije oštećen. Prije nego što nastavite upotrebljavati vaš alat, provjerite može li oštećeni dio ili nastavak nastaviti funkcionirati. Kontrolirajte položaj pokretnih dijelova. Provjerite da niti jedan dio nije potrgan. Provjerite kako su dijelovi postavljeni te sve drugo što bi moglo utjecati na ispravni rad alata. Zaštita za oštricu i svi drugi oštećeni dijelovi moraju biti popravljani ili zamijenjeni u ovlaštenom servisu osim ako u ovom priručniku nije drugačije navedeno.
- Kako se ne biste ozlijedili, držite ruke dalje od oštrice. Ne pokušavajte uklanjati ili pridržavati rezane dijelove dok je oštrica u pokretu. Provjerite je li baterija uklonjena i je li otkopac otpušten prije uklanja dijelova koji su blokirani u oštrici. Pazite da alat ne uzimate držeći ga za oštricu.



UPOZORENJE

Oštrica se zbog inercije okreće nekoliko trenutaka nakon što isključite alat.

- Ruke, lice i noge držite dalje od pokretnih dijelova. Ne pokušavajte dodirnuti oštricu ili je zaustaviti dok se okreće.
- Uvijek zaustavite motor ako ne režete ili ako se krećete od jedne zone rezanja prema drugoj.
- Nemojte dopustiti da se otpaci od rezanja ili drugi materijal nakupi na alatu. Mogli bi ometati oštricu.
- Držite svoj alat na suhom i visokom mjestu ili pod ključem kako biste izbjegli njegovu zlouporabu ili oštećenja. Alat držite izvan dosega djece i neiskusnih osoba.
- Uvijek stavljajte štitnik oštrice na mjesto kad ne upo-

Hrvatski

trebljavate škare za travu.

- Nikad ne uranjajte svoj alat u vodu ili neku drugu tekućinu, te ne raspršujte po njemu nikakve tekućine. Pazite da ručke uvijek budu suhe i čiste, bez otpadaka od rezanja. Čistite alat nakon svake uporabe. Pogledajte savjete u odjeljku "Odlaganje".
- Prije transporta dobro učvrstite alat.
- Sačuvajte ove upute. Redovito ih konzultirajte i upotrijebite za informiranje drugih korisnika. Ako ovaj alat nekome posuđujete, posudite ga zajedno s priručnikom.

ODRŽAVANJE

- Sve popravke mora obavljati samo kvalificirani tehničar. Održavanje ili popravci koje obavljaju nekvalificirane osobe mogu prouzročiti ozbiljne tjelesne ozljede ili oštećenja alata.
- Kod održavanja treba koristiti samo originalne rezervne dijelove. Poštujte upute koje se nalaze u odjeljku "Održavanje i popravci" ovog priručnika. Tako ćete izbjeći rizik od strujnog udara ili teških tjelesnih ozljeda, i izbjeći ćete oštećivanje alata. Nepoštivanjem ove upute vaša se garancija poništava.

POSEBNE SIGURNOSNE UPUTE ZA BEŽIČNI ALAT

- Prije umetanja baterije provjerite je li prekidač u položaju "isključeno" ili je li zaključan. Umetanje baterije u alat koji je uključen može prouzročiti nezgode.
- Bateriju vašeg alata ponovno puniti samo pomoću punjača koji je preporučio proizvođač. Punjač prilagođen određenom tipu baterije može izazvati požar ako se koristi s nekim drugim tipom baterije.
- Samo jedan specifični tip baterije treba upotrebljavati s bežičnim alatom. Uporaba svih drugih baterija može izazvati požar.
- Ako ne koristite bateriju, držite je dalje od metalnih predmeta poput spajalica, kovanica, ključeva, vijaka, čavala i drugih predmeta koji bi mogli izazvati kontakt te opekline i požar. Kratki spoj među kontaktima baterije može izazvati opekline ili požar.
- Izbjegavajte svaki dodir s tekućinom baterije u slučaju njenog curenja koje je nastalo zbog neispravne uporabe baterije. Ako dođe do kontakta, obilno isperite taj dio tijela čistom vodom. Ako je došlo do kontakta s očima, obratite se liječniku. Tekućina iz baterije može prouzročiti nadražnost i opekline.



UPOZORENJE

Ako nedostaje neki dio, ne koristite se alatom dok taj dio ne nabavite. Nepoštivanje ovog savjeta može dovesti do teških tjelesnih ozljeda.

SACUVAJTE OVE UPUTE. REDOVITO IH

KONZULTIRAJTE I UPOTRIJEbite ZA INFORMIRANJE DRUGIH KORISNIKA. AKO NEKOM POSUĐUJETE ALAT, POSUDITE GA ZAJEDNO S PRIRUČNIKOM.

KARAKTERISTIKE PROIZVODA

Motor	18 V
Brzina bez opterećenja	1200 okretaja/min
Dužina rezanja oštrice kod škara za grmlje	200 mm
Širina oštrice škara za travu	100 mm
Težina (s baterijom)	
s oštricom škara za travu	1,75 kg
s oštricom škara za grmlje	2,1 kg
Baterija (ne isporučuje se)	BPP-1817M /
.....	BPP-1815M / BPP-1817MG
..... / ABP1801 / ABP1802 / BPL-1820 / BPL-1820G	
Punjač (ne isporučuje se)	BC-1800 / BC-1800M /
.....	BC-1815S / BC-1815SMG /
.....	ACR1800 / BCL-1800 / BCL-1800G

OPIS

slika 1

- RUČKA
- TIPKA ZA OTKLJUČAVANJE OTPONCA
- OTPONAC
- OŠTRICA ŠKARA ZA GRMLJE
- NAVLAKA ZA ZAŠTITU OŠTRICE ŠKARA ZA GRMLJE
- NAVLAKA ZA ZAŠTITU OŠTRICE ŠKARA ZA TRAVU
- OŠTRICA ŠKARA ZA TRAVU

slika 2

- BATERIJA
- ZASUNI

slika 3

- TIPKA ZA OTKLJUČAVANJE OTPONCA
- OTPONAC

slika 5

- OŠTRICA ŠKARA ZA GRMLJE
- OŠTRICA ŠKARA ZA TRAVU
- MEHANIZAM ZA UČVRŠĆIVANJE OŠTRICE
- KLIN

UPORABA

POSTAVLJANJE BATERIJE (NE ISPORUČUJE SE)

- Umetnite bateriju u vaš alat tako što ćete izdanke

Hrvatski

baterije staviti u ravninu s izdancima nosača baterije alata (slika 2).

- Prije uporabe alata provjerite jesu li zasuni koji se nalaze sa strane pravilno umetnuti i je li baterija dobro učvršćena.

VAĐENJE BATERIJE (NE ISPORUČUJE SE)

- Pronađite zasune koji se nalaze s obje strane baterije i utisnite ih kako biste mogli izvaditi bateriju (slika 2).
- Izvadite bateriju iz alata.



UPOZORENJE

Pri umetanju baterije u alat provjerite jesu li žilice u bateriji u ravnini sa žilicama u alatu te je li zasun na svom mjestu. Nepravilno umetanje baterije moglo bi oštetiti unutarnje dijelove alata.

UKLJUČIVANJE ŠKARA ZA TRAVU / GRMLJE

- Uklonite štitnik s oštrice.
- Pritisnite na dugme za otključavanje otonpca i držite ga utisnutim (slika 3).
- Pritisnite na otonpca kako biste stavili škare za travu/grmlje u rad. Sada možete otpustiti blokadu.

ISKLUČIVANJE ŠKARA ZA TRAVU / GRMLJE

- Kako biste isključili alat, otpustite otonpca.
- Kad otpustite otonpca, dugme za zaključavanje otonpca automatski zaključava otonpca.

SAVJETI ZA UPORABU

- Prije nego što pokrenete škare za travu/grmlje, alat držite tako da oštrica ne bude okrenuta prema vama. Uvijek upotrebljavajte škare za travu/grmlje poštujući upute u ovom priručniku.
- Ne režite travu u ravnini s prljavim tlom, na pijesku ili šljunku. To bi moglo dovesti do toga da oštrica otupi i smanjiti performansu alata.
- Ne vršite pritisak na alat ako pokušavate rezati gustu travu. Ako oštrica uspori, polakše pomičite alat u travu. Ako se oštrica uklješti, zaustavite motor i pričekajte da se oštrica zaustavi te izvadite bateriju prije nego što pokušate ukloniti dijelove koji su uklješteni u oštricu.

DRŽANJE ŠKARA ZA TRAVU / GRMLJE



UPOZORENJE

Nosite prikladnu odjeću kako biste izbjegli tjelesne ozljede. Nemojte nositi široku odjeću i nakit koji bi se mogli zaplesti u pokretne dijelove. Kad god rabite svoj alat, nosite zaštitu za oči. Obucite duge i jače hlače, čizme i rukavice. Nemojte nositi kratke hlače ni sandale i ne rabite alat bosih stopala.

- Alat držite za ručku, tako da oštrice nikad ne bude okrenuta prema vama (slika 4).

UPORABA ŠKARA ZA TRAVU

- Škare za travu rabite za završne radove pri rezanju trave oko drveća, aleja, bordura itd. Držite alat tako da oštrica bude paralelna s tlom. Uključite škare, a zatim ih približite travi koju želite rezati (slika 4).



OPASNOST

Ako oštrica dođe u dodir sa kablovima za struju, NE DIRAJTE OŠTRICU! ONA MOŽE POSTATI VODIČ, ŠTO JE IZRAZITO OPASNO.

Držite alat za ručku, koja je izolirana, i oprezno ih stavite dalje od sebe. Isključite dovod struje kabla koji ste zarezali prije no što ga oslobodite oštrice. Nepoštivanje ovog savjeta može dovesti do teških tjelesnih ozljeda ili smrti.



UPOZORENJE

Raščistite zonu rada prije uporabe alata. Uklonite sve predmete poput kablova za napajanje, električnih kablova ili žica koje bi se mogle zaplesti u zupce oštrice i uzrokovati teške tjelesne ozljede.



UPOZORENJE

Za čišćenje plastičnih dijelova ne upotrebljavajte razrjeđivače. Većinu plastičnih materijala razrjeđivači koji su dostupni u prodaji mogu oštetiti.

Za uklanjanje nečistoća, ulja, masti i drugog upotrebljavajte čistu krpu. U slučaju zamjene rabite samo originalne rezervne dijelove Ryobi. Uporaba bilo kojih drugih rezervnih dijelova može predstavljati opasnost ili oštetiti proizvod.



UPOZORENJE

Plastični dijelovi nikad ne smiju doći u dodir s tekućinom za kočnicu, benzinom, proizvodima na bazi nafte, uljima itd. Ti kemijski proizvodi sadrže supstance koje mogu oštetiti, oslabiti ili uništiti plastiku.

ODRŽAVANJE I POPRAVK

ODRŽAVANJE OŠTRICE

- Oštricu nauljite nakon svake uporabe.
- Redovito provjeravajte stupanj pohabanosti zubaca i uvjerite se da nisu oštećeni.
- U slučaju zamjene rabite samo originalne oštrice.

PODMAZIVANJE ZUBACA OŠTRICE

- Uklonite bateriju.
- Za udobniju uporabu alata i kako biste produljili vijek

Hrvatski

trajanja oštrice, oštricu podmažite prije i poslije svake uporabe. Prije podmazivanja oštrice, uklonite bateriju i postavite alat u na ravnu podlogu. Nanesite lagano motorno ulje duž gornjeg ruba oštrice.

- Ponekad može biti potrebno podmazati oštricu tijekom uporabe. U tom slučaju, zaustavite alat, uklonite bateriju i podmažite oštricu. Kad je oštrica podmazana, nastavite s radom. Ne podmazujte oštricu dok alat radi.

PODMAZIVANJE ŠKARA ZA TRAVU / GRMLJE

Svi zupčanci ovog alata podmazani su velikom količinom sredstva za podmazivanje koja je dovoljna za cijeli vijek trajanja alata u normalnim uvjetima uporabe.

Zbog toga nije potrebno nikakvo dodatno podmazivanje.



UPOZORENJE

Nemojte pokušavati mijenjati ovaj alat ili na njega postavljati dodatke koji nisu preporučeni u ovom priručniku. Takve preinake i modifikacije prouzročit će neprikladnu uporabu alata te moguće opasne situacije u kojima može doći do teških tjelesnih ozljeda.



UPOZORENJE

Redovito pregledavajte vaš alat kako biste se uvjerali da niti jedan dio nije potrgan i da su svi dijelovi dobro učvršćeni. Osigurajte da su svi vijci i svi dijelovi za učvršćivanje dobro stegnuti kako biste umanjili opasnost od teških tjelesnih ozljeda.

ČIŠĆENJE ŠKARA ZA TRAVU / GRMLJE

- Uklonite bateriju.



UPOZORENJE

Kako biste izbjegli teške ozljede, prije popravaka, čišćenja ili skidanja dijelova s alata, uklonite bateriju.

- Alat očistite vlažnom krpom namočenom u blagi detergent.
- Za čišćenje poklopca i ručke ne rabite jake detergente jer su ti dijelovi od plastike. Mogli bi se oštetiti nekim aromatskim uljima poput ulja bora ili limuna ili razrjeđivačima poput kerozina.
- Upozorenje: vlaga može izazvati strujne udare. Svaki trag vlage obrišite nježnom i suhom krpom.
- Za čišćenje otvora za ventilaciju poklopca baterije i poklopca motora rabite malu četku ili mlaz zraka usisavača koji nema jaku snagu.
- Osigurajte se da su otvori za ventiliranje uvijek čisti.

ODLAGANJE ŠKARA ZA TRAVU / GRMLJE

- Pažljivo očistite alat prije odlaganja. Odložite alat u

prostor koji je suh, dobro prozračen i van doseg djece. Nemojte ostavljati alat u blizini korozivnih agenasa poput vrtnih kemijskih proizvoda ili soli za odmrzavanje.

- Uvijek prije odlaganja alata zaštitite oštricu štitnikom.
- Pospremite i ponovno punite bateriju na svježem mjestu. Temperature koje su više ili niže od normalne temperature okoliša skraćuju vijek trajanja baterije.
- Nikad ne spremajte praznu bateriju. Nakon uporabe alata, pričekajte da se baterija ohladi i odmah je ponovno napunite.
- Sve baterije vremenom gube kapacitet punjenja. Čim je temperatura viša, baterija brže gubi kapacitet punjenja. Ako tijekom duljeg razdoblja ne rabite alat, punite bateriju svakog mjeseca ili svaka dva mjeseca. To će produljiti trajanje baterije.

ODLAGANJE U OTPAD



Električne aparate ne bacajte zajedno s kućnim otpadom. Reciklirajte ih na za to predviđenim mjestima. Obratite se nadležnom tijelu ili prodavaonici kako biste se upoznali s prikladnim postupkom recikliranja.

Türkçe

GENEL GÜVENLİK TALİMATLARI

**UYARI**

Bu alet bir ONE+ batarya ile çalışır. Kablosuz elektrikli aletlerin kullanım sırasında, yangın, fiziksel yaralanma ve batarya sıvısı sızıntısı risklerini azaltmak için temel güvenlik talimatlarına uyulması zorunludur.



Kullanım kılavuzunu okuyunuz ve güvenlik uyarılarına ve talimatlarına uyunuz.



Güvenlik gözlükleri ve kulak koruyucuları takınız.



Aletinizi yağmurun altında kullanmayınız !



Koruyucu giysiler ve botlar giyiniz.



Kalın ve kavrayıcı iş eldivenleri takınız.



Ziyaretçileri, çalışma alanından en az 15 m uzak bir mesafede tutunuz.



Yaralanma risklerini azaltmak için, bıçağa asla dokunmamaya dikkat ediniz.



İkaz ! Bıçak, motor durdurulduktan sonra birkaç saniye daha hareket etmeye devam eder.

**UYARI**

Tüm uyarıları ve tüm talimatları dikkatli bir şekilde okuyunuz. Aşağıda sunulan talimatlara uyulmaması, yangınlar, elektrik çarpmaları gibi kazalara ve/veya ciddi bedensel yaralanmalara neden olabilir.

- Bu uyarıları ve talimatları daha sonra bakabilmek için saklayınız.

Aşağıdaki güvenlik talimatlarında kullanılan “elektrikli alet” terimi, ev elektrigiğine takılan elektrikli aletleri belirttiği gibi, kablosuz elektrikli aletleri de belirtmektedir.

ÇALIŞMA ORTAMI

- Çalışma alanınızı temiz ve iyi aydınlatılmış şekilde tutunuz. Kalabalık ve loş ortamlar kazalara elverişlidir.
- Patlamaya elverişli (örneğin yanıcı sıvıların, gazların ya da tozun bulunduğu) bir ortamda elektrikli aletler kullanmayınız. Elektrikli aletlerden kaynaklanan kıvılcıklar bunların alev almasına veya patlamasına neden olabilir.

- Elektrikli bir alet kullandığınızda, çocukları, ziyaretçileri ve evcil hayvanları uzak tutunuz. Bunlar sizin dikkatinizi dağıtabilir ve aletin kontrolünü kaybetmenize sebep olabilirler.

ELEKTRİK GÜVENLİĞİ

- Elektrikli aletin fişi besleme prizine uygun olmalıdır. Fişe asla müdahale etmeyiniz. Topraklanmış elektrikli aletler ile birlikte asla adaptör kullanmayınız. Böylece elektrik çarpması risklerini önlemiş olursunuz.
- Topraklanmış yüzeyler (borular, radyatörler, ocaklar, buzdolapları gibi) ile her türlü temastan kaçınınız. Vücudunuzun herhangi bir bölümünün topraklanmış yüzeyler ile temas etmesi, elektrik çarpması risklerini artırır.
- Elektrikli bir aleti yağmura veya neme maruz bırakmayınız. Suyun elektrikli bir aletin içine girmesi elektrik çarpması risklerini artırır.
- Besleme kordonunu daima iyi durumda tutmaya özen gösteriniz. Aletinizi asla besleme kordonundan tutmayınız ve aleti fişten çekmek için asla kordondan çekmeyiniz. Besleme kordonunu her türlü ısı veya yağ kaynağından, kesici nesnelere ve hareket halindeki parçalardan uzak tutunuz. Kordonun zarar görmüş ya da dolanmış olması, elektrik çarpması risklerini artırır.
- Dışarıda çalıştığınız zamanlarda, yalnızca dış kullanıma uygun uzatma kabloları kullanınız. Böylece elektrik çarpması risklerini önlemiş olursunuz.
- Aletinizi nemi bir ortamda kullanmaktan başka bir seçeneğiniz bulunmuyorsa, aletinizi bir diferansiyel artık akım düzeneği (DDR) tarafından korunan bir elektrik beslemesine bağlayınız. Bir DDR düzeneğinin kullanılması elektrik çarpması risklerini azaltır.

Not: “diferansiyel artık akım düzeneği (DDR)” terimi “toprak kaçağı devre kesicisi” terimi ile değiştirilebilir.

KİŞİSEL GÜVENLİK

- Dikkatli kalınız. Elektrikli bir alet kullandığınızda yaptığınız işe iyice bakınız ve sağduyunuzu muhafaza ediniz. Yorgun olduğunuzda, alkol veya uyuşturucuların etkisi altında olduğunuzda, ya da ilaç alıyorsanız elektrikli aletinizi kullanmayınız. Ciddi şekilde yaralanmanız için bir saniyelik dikkatsizliğiniz bile yeterli olduğunu asla unutmayınız.
- Bir koruma ekipmanı takınız. Gözlerinizi daima koruyunuz. Koşullara göre, ciddi bedensel yaralanma risklerini önlemek için aynı zamanda bir toz maskesi, kaymayı önleyen ayakkabılar, bir kask ya da kulak korumaları kullanınız.
- Aletin her tür istem dışı çalışmaya başlamasına engel olunuz. Aletinizi bir prize takmadan ve/veya bataryayı içine yerleştirmeden önce ve ayrıca aleti ele aldığınızda veya taşıdığınızda elektrik anahtarının “kapalı” konu-

Türkçe

mda olduğundan emin olunuz. Kaza risklerine engel olmak için, parmağınız tetik düğmesindeyken aletinizi yer değiştirmeyiniz ve elektrik anahtarı "açık" konumdayken prize takmayınız.

- Aletinizi çalıştırmadan önce sıkıma anahtarlarını çıkarınız. Aletin hareket eden bir kısmına takılı kalan bir sıkıma anahtarı, bedende ciddi yaralanmalara sebep olabilir.
- Kolunuzu fazla uzağa uzatmayınız. Bacaklarınızın üzerinde düzgün şekilde destek alınız. Dengeli bir çalışma pozisyonu, beklenmedik bir durumda aleti daha iyi kontrol edebilmeyi sağlar.
- Uygun giysiler giyiniz. Bol giysiler ya da takılar kullanmayınız. Saçlarınızı, giysilerinizi ve ellerinizi hareketli parçalardan uzak tutmaya özen gösteriniz. Bol giysiler, takılar ve uzun saçlar hareket halindeki kısımlarla yakalanabilir.
- Aletiniz toz emici bir sistemle birlikte teslim edilmişse, bu sistemin doğru şekilde yerleştirilmiş ve kullanıyory olduğundan emin olunuz. Böylece kaza risklerini önlersiniz.

ELEKTRİKLİ ALETLERİN KULLANIMI VE BAKIMI

- Aleti zorlamayınız. Yapmak istediğiniz işe uygun olan aleti kullanınız. Elektrikli aletinizi yapım amacına uygun motor hızında kullandığınızda aletiniz daha verimli ve daha güvenli olacaktır.
- Elektrik anahtarı aletin açılıp kapatılmasını sağlamayan bir elektrikli aleti kullanmayınız. Düzgün şekilde açılıp kapatılmayan bir alet tehlikelidir ve mutlaka tamir edilmelidir.
- Ayarlamalar yapmadan, aksesuarları değiştirmeden veya aleti kaldırmadan önce aletinizi fişten çekiniz veya aletin bataryasını çıkarınız. Böylece aletin istem dışı çalışma riskini azaltmış olursunuz.
- Elektrikli aletlerinizi çocukların ulaşamayacağı yerlere kaldırınız. Aleti tanımayan ya da güvenlik talimatlarını okumamış olan kişilerin aleti kullanmalarına izin vermeyiniz. Elektrikli aletler deneyimsiz kişilerin ellerinde tehlikelidir.
- Aletlerinizin bakımını itina ile yapınız. Hareketli parçalarının hizalamasını kontrol ediniz. Hiçbir parçanın kırılmadığından emin olunuz. Montajı ve aletin işleyişini etkileyebilecek başka her tür unsur kontrol ediniz. Hasar görmüş parçalar varsa, aletinizi kullanmadan önce tamir ettiriniz. Birçok kaza, aletlerin kötü bakımından kaynaklanmaktadır.
- Aletlerinizi temiz ve bilinmiş durumda tutmaya özen gösteriniz. İyi bilinmiş ve temiz bir kesim aleti daha az takılacaktır ve siz onu kontrol altında daha kolay tutabilirsiniz.
- Aletinizin, aksesuarların, uçların, vb. kullanım sırasında bu güvenlik talimatlarına uyunuz ve aletinizin, çalışma alanınızın ve yapacağınız işin özelliklerini

göz önünde bulundurunuz. Tehlikeli durumları önlemek için, elektrikli aletinizi sadece tasarım amacına uygun işlerde kullanınız.

KABLOSUZ ALETLERE ÖZGÜ GÜVENLİK TALİMATLARI

- Aletinizin bataryasını yalnızca üretici tarafından belirtilmiş olan şarj aleti ile şarj ediniz. Belirli bir tip bataryaya uygun olan bir şarj aleti, başka tipte bir batarya ile kullanılırsa bir yangına neden olabilir.
- Kablosuz bir alet ile sadece bir tip özel batarya kullanılmalıdır. Başka herhangi bir bataryanın kullanılması yangına sebep olabilir.
- Batarya kullanılmadığında, ataş, bozuk para, anahtar, vida, çivi veya kutupları birbirine temas ettirebilecek başka her türlü nesnedən uzak tutunuz. Batarya kutuplarının kısa devre yapması, yanıklara ya da yangınlara sebep olabilir.
- Bataryada aşırı kullanımdan dolayı bir sızıntının oluşması halinde, bataryanın sıvısı ile her türlü temas-tan kaçınıınız. Böyle bir durum oluşursa, temas eden bölgeyi bol duru su ile durulayınız. Gözlerinize temas etmesi durumunda, bir doktora da başvurunuz. Bir bataryadan fıskıran sıvı, tahrişlere ya da yanıklara sebep olabilir.

BAKIM

- Onarımlar, yetkili bir teknisyen tarafından ve yalnızca orijinal yedek parçalar ile yapılmalıdır. Böylece, elektrikli aletinizi tam güvenli bir şekilde kullanabilirsiniz.

BU ALETİ KULLANMADAN ÖNCE TÜM GÜVENLİK TALİMATLARINI OKUYUNUZ.

- Tüm güvenlik talimatlarını dikkatlice okuyunuz. Aletinizin uygulamaları ve çalışması hakkında bilgi edininiz.
- Yorgun veya hastaysanız, alkol veya uyuşturucuların etkisi altındaysanız veya ilaç alıyorsanız aletinizi kullanmayınız.
- Aletinizi kullanmadan önce durumunu kontrol ediniz. Hasar görmüş parçaları değiştirdiniz. Alette batarya sıvısı sızıntısı olmadıgından emin olunuz.
- Patlayıcı bir ortamda, örneğin yanıcı sıvıların, gazların ya da tozun bulunduğu bir ortamda elektrikli aletler kullanmayınız.
- Tüm tespit malzemelerinin ve koruyucuların yerlerinde olduğundan ve düzgün şekilde sıkılmış olduğundan emin olunuz. Çatlamış, aşınmış veya hasar görmüş her tür bıçağı ya da farklı parçayı değiştirdiniz. Bıçağın doğru şekilde takıldığından ve sağlam şekilde sabitlendiğinden emin olunuz. Bu talimatlara uyulmaması, kullanıcıda veya ziyaretçilerde ciddi fiziksel yaralanma risklerine ve aletin zarar görme risklerine neden olur.

Türkçe

- Uygun aleti kullanınız. Aletinizi sadece yapım amacına uygun olan uygulama için kullanınız.
- Aletinizi, elektrik anahtarı aleti doğru şekilde açıp kapatmaya izin vermiyor ise kullanmayınız. Düzgün şekilde açılıp kapatılmayan bir alet tehlikelidir ve mutlaka onarılmalıdır.
- Aletinizi kullanmadan önce, çalışma alanındaki engelleri kaldırınız. Kordonları, elektrik tellerini, kabloları, ipleri ve bıçağın içine girebilecek diğer cisimleri toplayınız.
- Çocuklar, ziyaretçiler ve evcil hayvanlar çalışma alanından uzak tutulmalıdır. Çocukları, ziyaretçileri ve hayvanları en az 15 m uzak bir mesafede tutunuz çünkü kesim sırasında bazı cisimler fırlayabilir. Ziyaretçilerin güvenlik gözlükleri takması önerilir. Kesim esnasında bir kişi size yaklaşırsa, aletinizi hemen durdurunuz.
- Elektrik çarpma risklerini önlemek için, aletinizi yağmura veya neme maruz bırakmayınız.
- Aletinizi ıslak eller ile kullanmayınız.
- 15 yaşından küçük çocukların ve deneyimsiz kişilerin bu aleti kullanması yasaktır.
- Aletinizi kullandığınız sırada, fiziksel yaralanma risklerini önlemek için, tam bir koruma ekipmanı (gözlük, giysi ve ayakkabı) kullanınız.
- Çalışma toz çıkartıyorsa, bir yüz siperi ya da bir toz maskesi kullanınız.
- Hareket halindeki parçalar tarafından kapılabilecek bol giysiler ya da takılar kullanmayınız. Dışarıda çalıştığınızda, iş eldivenleri, kaymayan ayakkabılar ve uzun bir pantolon giymenizi tavsiye ederiz.
- Saçlarınız uzunsa, hareket halindeki parçalara veya havalandırma yarıklarının içine kapılmalarını engellemek için saçlarınızı omuz seviyesinin üstünde bağlayarak korumaya özen gösteriniz.
- Aletinizi taşıdığınızda veya yerine kaldırdığınızda, bıçak koruyucunun yerine düzgün bir şekilde takılı olduğundan emin olunuz.
- Daima çevrenizdekilerin farkında ve dikkatli olunuz : çalışan aletin sesi başka sesleri örtebilir.
- Aleti çalıştırmadan evvel, sıkıma anahtarlarının aletten çıkartılmış olduklarını kontrol etmeyi alışkanlık haline getiriniz.
- Aletinizi kullanmadan önce tutma kollarının ve koruma sistemlerinin yerinde olduğunu daima kontrol ediniz.
- Bazı parçalar eksikse veya orijinaler dışında parça veya aksesuarlar takıldıysa aletinizi asla kullanmayınız.

ÇİM KESME / ÇALI ŞEKİLLENDİRME MAKASININ KULLANIMI SIRASINDA İZLENMESİ GEREKEN TALİMATLAR

- İstemsiz çalışma risklerini önlemek için, aletinizi yerini parmağınız tetik düğmesi üzerinde iken

- değiştirmeyiniz.
- Dikkatli olunuz ve yaptığınız işe bakınız. Bu aleti kullandığınızda sağduyulu olunuz.
- Kalın bir pantolon, kaymayan güvenli ayakkabılar ve eldiven kullanınız. Şort, sandalet giymeyiniz ve çıplak ayakla iseniz aletinizi kullanmayınız.
- Aletinizi yeterince aydınlatılmamış bir alanda kullanmayınız. Çalışma alanınızın iyi aydınlatılmış olmasına dikkat ediniz (gün ışığı ya da yapay aydınlatma)
- Daima dengeyi korumaya özen gösteriniz ve aletinizi sabit olmayan bir destek üzerinde kullanmayınız. Bacaklarınızın üzerinde iyice destek alınız ve kolunuzu çok ileri uzatmayınız. Aletinizi bir merdiven üzerinde kullanmayınız.
- Aletinizi zorlamayınız. Yapım amacına uygun motor hızında kullandığınızda aletiniz daha verimli ve daha güvenli olacaktır.
- Aletinizi temizlemeden, onarmadan veya üzerinde ayarlar yapmadan önce tetik düğmesini bırakınız, motorun tamamen durmasını bekleyiniz ve ardından bataryayı çıkarınız.
- Çim kesme makasını yalnızca otları veya ince bitkileri kesmek için kullanınız. Çalı şekillendirme makasını yalnızca çalılar, fundaları veya ağaççıkları biçmek için kullanınız. Bu aleti başka uygulamalar için kullanmayınız.
- Aletinizi çalıştırmadan önce, bıçağın hiçbir engelle karşılaşmayacağından emin olunuz. Çim kesme / çalı şekillendirme makası bir engele çarpar veya bazı parçalar bıçağı bloke ederse, aletinizi derhal durdurunuz, bataryayı çıkarınız ve hiçbir parçanın hasar görmediğini kontrol ediniz. Gerekli onarımları gerçekleştirmeden aletinizi kullanmayınız. Bazı parçalar düzgün şekilde sabitlenmemiş ise ya da hasar görmüş ise aletinizi kullanmayınız.
- Yaptığınız işe iyi bakınız. Sağduyunuza güveniniz.
- Aletlerinizin bakımını itina ile yapınız. Aletinizin performanslı olması ve güvenli şekilde kullanılabilmesi için bıçağın temiz ve iyi bilmiş olduğundan emin olunuz. Aksesuarları talimatlara göre yağlayınız ve değiştiriniz. Tutma kollarının daima kuru, temiz olduklarından ve üzerlerinde herhangi bir yağ veya gres izi bulunmadığından emin olunuz.
- Hiçbir parçanın zarar görmemiş olduğunu kontrol ediniz. Aletinizi kullanmaya devam etmeden önce, zarar görmüş bir parçanın ya da aksesuarın çalışmaya ya da görevini yerine getirmeye devam edebileceğini kontrol ediniz. Hareketli parçaların hizalamasını kontrol ediniz. Hiçbir parçanın kırılmadığından emin olunuz. Montajı ve aletin işleyişini etkileyebilecek başka her tür unsuru kontrol ediniz. Zarar görmüş bir bıçak koruyucu ya da başka herhangi bir parça, bu kullanım kılavuzunda aksi belirtilmedikçe bir Yetkili Servis

Türkçe

Merkezi tarafından onarılmalı veya değiştirilmelidir.

- Yaralanma risklerini önlemek için, ellerinizi bıçaktan uzak tutunuz. Bıçak hareket halinde iken, kesilen malzemeyi çekmeye ya da kesilecek malzemeyi tutmaya çalışmayınız. Bıçağa sıkışan bir parçayı çıkarmadan önce, bataryanın çıkarıldığından ve tetik düğmesinin bırakıldığından emin olunuz. Aletinizi bıçaktan tutarak elinize almamaya dikkat ediniz.



İKAZ

Bıçak, aletin durmasından sonra bir süre daha atalete bağlı olarak kendiliğinden hareket etmeye devam eder.

- Ellerinizi, yüzünüzü ve ayaklarınızı hareketli parçalardan uzak tutunuz. Hareket halinde iken, bıçağa dokunmaya veya onu durdurmaya çalışmayınız.
- Kesim yapmadığınızda veya bir kesim alanından diğerine geçtiğinizde motoru daima durdurunuz.
- Aletin üzerinde kesim atıklarının veya başka malzemelerin birikmesini izin vermeyiniz. Bunlar bıçağı engelleyebilirler.
- Her tür aşırı kullanımı veya hasarı önlemek için aletinizi yüksekte bulunan ya da anahtarla kilitleti olan kuru bir yerde saklayınız. Aletinizi çocukların ve deneyimsiz kişilerin ulaşamayacağı bir yerde muhafaza etmeye özen gösteriniz.
- Aletinizi kullanmadığınızda bıçak koruyucuyu yerine takınız.
- Aletinizi asla suyun veya başka herhangi bir sıvının içine daldırmayınız ve üzerine sıvı sıçratmayınız. Tutma kollarının daima kuru ve temiz olduklarından, üzerlerinde kesimden kalan atıkların bulunmadığından emin olunuz. Aletinizi her kullanımdan sonra temizleyiniz. "Saklama" bölümündeki talimatları bakınız.
- Aleti taşımadan önce iyice sıkıştırıldığından emin olunuz.
- Bu talimatları saklayınız. Bunlara düzenli olarak bakınız ve olası diğer kullanıcıları bilgilendirmek için kullanınız. Aletinizi ödünç vermeniz durumunda, bu kullanımı kılavuzunu da ödünç veriniz.

BAKIM

- Onarımlar yalnızca yetkili bir teknisyen tarafından gerçekleştirilmelidir. Yetkili olmayan kişiler tarafından gerçekleştirilen bakım ya da onarımlar, ciddi fiziksel yaralanma veya aletin hasar görme risklerine neden olur.
- Onarımlar sırasında, sadece orijinal yedek parçalar kullanılmalıdır. Bu kullanım kılavuzunun "Bakım ve onarımlar" bölümünde belirtilen talimatlarla uyunuz. Böylece, elektrik çarpması, ciddi fiziksel yaralanma ya da alete zarar verme risklerini önlersiniz. Bu talimata uyulmaması, garantiyi geçersiz ve hükümsüz kılar.

KABLOSUZ ALETLERE ÖZGÜ GÜVENLİK TALİMATLARI

- Bataryayı takmadan önce çalıştırma düğmesinin "kapalı" pozisyonunda ya da kilitleti olduğundan emin olunuz. Çalışan bir alete bataryanın takılması kazalara sebep olabilir.
- Bataryayı, sadece üretici tarafından belirtilmiş şarj aleti ile şarj ediniz. Belirli bir tip bataryaya uygun olan bir şarj aleti, başka tipte bir batarya ile kullanılırsa bir yangına neden olabilir.
- Kablosuz bir alet ile sadece özel bir tip batarya kullanılmalıdır. Başka herhangi bir bataryanın kullanılması bir yangına sebep olabilir.
- Batarya kullanılmadığı zaman, ataç, bozuk para, anahtar, vida, çivi gibi metal nesnelere ya da kontakların arasında temas oluşturarak yanıklara veya yangınlara neden olabilecek başka her türlü nesneden uzak tutunuz. Batarya kutuplarının arasında kısa devre yapılması, yanıklara ya da yangınlara neden olabilir.
- Bataryada aşırı kullanımdan dolayı sızıntı meydana gelmesi halinde, batarya sıvısı ile her türlü temastan kaçınınız. Böyle bir durum oluşursa, temas eden bölgeyi bol duru su ile durulayınız. Gözlerinize temas etmesi durumunda, bir doktora da başvurunuz. Bir bataryadan fişkıran sıvı, tahrişlere ya da yanıklara sebep olabilir.



UYARI

Bir parça eksik ise, söz konusu parçayı tedarik etmeden önce aletinizi kullanmayınız. Bu talimata uyulmaması ciddi fiziksel yaralanmalara yol açabilir.

BU TALİMATLARI SAKLAYINIZ. BUNLARA DÜZENLİ OLARAK BAKINIZ VE OLASI DİĞER KULLANICILARI BİLGİLENDİRMEK İÇİN KULLANINIZ. BU ALETİ ÖDÜNÇ VERMENİZ DURUMUNDA, BU KULLANIM KILAVUZUNU DA ÖDÜNÇ VERİNİZ.

ÜRÜN ÖZELLİKLERİ

Motor	18 V
Boşta hız	1200 dv/dk
Çalış şekillendirme makinesi bıçağının kesim uzunluğu	200 mm
Çim kesme makası bıçağının genişliği	100 mm
Ağırlık (batarya ile)	
çim kesme makası bıçağı ile	1,75 kg
çalış şekillendirme makası bıçağı ile	2,1 kg
Batarya (termin edilmemiş)	BPP-1817M /
.....	BPP-1815M / BPP-1817MG /
.....	ABP1801 / ABP1802 / BPL-1820 / BPL-1820G

Türkçe

Şarj cihazı (temin edilmemiş)BC-1800 / BC-1800M /
BC-1815S / BC-1815SMG / ACR1800 /
 BCL-1800 / BCL-1800G

TANIM

Şek. 1

- TUTMA KOLU
- TETİK DÜĞMESİNİN KİLİDİNİ AÇMA DÜĞMESİ
- TETİK DÜĞMESİ
- ÇALI ŞEKİLLENDİRME MAKİNESİNİN BIÇAĞI
- ÇALI ŞEKİLLENDİRME MAKİNESİ BIÇAĞININ KORUMA KILIFI
- ÇİM KESME MAKASI BIÇAĞININ KORUMA KILIFI
- ÇİM KESME MAKASININ BIÇAĞI

Şek. 2

- BATARYA
- KİLİTLEME MANDALLARI

Şek. 3

- TETİK DÜĞMESİNİN KİLİDİNİ AÇMA DÜĞMESİ
- TETİK DÜĞMESİ

Şek. 5

- ÇALI ŞEKİLLENDİRME MAKİNESİNİN BIÇAĞI
- ÇİM KESME MAKASININ BIÇAĞI
- BIÇAK SABİTLEME DÜZENEGİ
- ZIVANA DİLİ

KULLANIM

BATARYANIN (DAHİL DEĞİLDİR) YERLEŞTİRİLMESİ

- Bataryayı aletinize içine, bataryanın çıkıntıları aletin batarya mesnedinin oyuklarına denk gelecek şekilde yerleştiriniz (Şek. 2).
- Aletinizi kullanmaya başlamadan önce, bataryanın yanlarında bulunan kilitleme mandallarının doğru şekilde yerleştiğinden ve bataryanın düzgün şekilde sabitlendiğinden emin olunuz.

BATARYANIN (DAHİL DEĞİLDİR) ÇIKARILMASI

- Bataryanın her iki yanında bulunan kilitleme mandallarını bulunuz ve bataryayı çıkarabilmek için bunları aşağıya doğru bastırınız (Şek. 2).
- Bataryayı aletten çıkarınız.



İKAZ

Bataryayı aletinize yerleştirdiğinizde, bataryanın çıkıntılarının aletin oyukları ile aynı hizada olduğundan ve kilitleme mandallarının düzgün şekilde oturduğundan emin olunuz. Bataryanın yanlış yerleştirilmesi, iç parçaları bozma riskini

taşır.

ÇİM KESME / ÇALI ŞEKİLLENDİRME MAKİNESİNİN ÇALIŞTIRILMASI

- Biçağın korumasını çıkarınız.
- Tetik düğmesinin kilit açma düğmesine basınız ve basılı tutunuz (Şek. 3).
- Çim kesme / çalı şekillendirme makasınızı çalıştırmak için tetik düğmesine basınız. Kilit düğmesini bu durumda bırakabilirsiniz.

ÇİM KESME / ÇALI ŞEKİLLENDİRME MAKİNESİNİN DURDURULMASI

- Aletinizi durdurmak için tetik düğmesini bırakınız.
- Tetik düğmesini bıraktığınızda, tetik düğmesinin kilit açma düğmesi tetik düğmesini otomatik olarak kilitler.

KULLANIM TAVSİYELERİ

- Çim kesme / çalı şekillendirme makasınızı çalıştırmadan önce, aletinizi, biçağın size doğru yönelmiş olmamasına özen göstererek tutunuz. Çim kesme / çalı şekillendirme makasınızı daima bu kullanım kılavuzunun talimatlarına uyararak kullanınız.
- Kum ya da çakıldan oluşan veya kirlili olan bir toprağın fazla yakınındaki otları kesmeyiniz. Bu, biçağı körletilebilir ve aletin performansını düşürebilir.
- Sıkotları kesmeye çalışıyorsanız, aletinizi zorlamayınız. Bıçak yavaşlarsa, aleti sık bitkiler arasında daha yavaş bir şekilde ilerletin. Bıçak bloke olursa, motoru durdurunuz, biçağın durmasını bekleyiniz ve biçağa sıkışan parçaları çıkarmaya çalışmadan önce bataryayı çıkarınız.

ÇİM KESME / ÇALI ŞEKİLLENDİRME MAKASININ TUTULMASI



UYARI

Fiziksel yaralanma risklerini önlemek için uygun giysiler giyiniz. Hareket halindeki parçalar tarafından kapılabilecek bol giysiler ya da takılar kullanmayınız. Aletinizi kullandığınızda daima göz koruyucular kullanınız. Aynı zamanda, uzun ve kalın bir pantolon ve çizmeler giyip eldiven takınız. Şort veya sandalet giymeyiniz ve ayaklarınızı çıplak ise aletinizi kullanmayınız.

- Aletinizi, bıçak hiçbir suretle size doğru yönelmiş olmayacak şekilde tutma kolundan tutunuz (Şek. 4).

ÇİM KESME MAKASININ KULLANILMASI

- Çim kesme makasınızı, ağaçların, yolların, bordürlerin, vb. etrafındaki çimlere keserek son rotüşleri yapmak için kullanınız. Aleti çalıştırınız, ardından kesmeye başlamak için çimde ilerleyiniz (Şek. 4).

Türkçe



TEHLİKE

Bıçak bir elektrik hattı veya kordonu ile temas ederse, **BIÇAĞA DOKUNMAYINIZ ! BIÇAK İLETKEN HALE GELEBİLİR, BU DA SON DERECE TEHLİKELİDİR.**

Aletinizi, yalıtılmış olan tutma kolundan tutunuz, ve dikkatlice kendinizden uzağa koyunuz. Bıçağı hattan veya kordondan kurtarmadan önce, kesilmiş hattı veya kordonu besleyen akımı kesiniz. Bu uyarıya uyulmaması, ciddi fiziksel yaralanmalara hatta ölüme sebep olabilir.



UYARI

Aletinizi kullanmadan önce kesim alanındaki tüm engelleri kaldırınız. Bıçağın dişlerine takılabilecek ve ciddi fiziksel yaralanmalara neden olabilecek besleme kordonları, elektrik telleri veya ipler gibi tüm nesnelere kaldırınız.



UYARI

Plastik parçaları temizlemek için solventler kullanmayınız. Plastiklerin çoğu, piyasada satılan solventler tarafından zarar görebilir. Pislikleri, yağı, gresi vb. aletten temizlemek için temiz bir bez kullanınız. Değiştirme durumunda sadece orijinal Ryobi yedek parçaları kullanınız. Başka herhangi bir parçanın kullanılması tehlike arz edebilir ya da ürüne zarar verebilir.



İKAZ

Plastik parçalar fren sıvısı, benzin, petrol bazlı maddeler, nüfuz edici yağlar, vb. ile asla temas etmemelidir. Bu kimyasal maddeler plastiğe zarar verebilecek, zayıf hale getirebilecek veya yok edebilecek maddeler içermektedir.

BAKIM VE ONARIMLAR

BIÇAĞIN BAKIMI

- Her kullanımdan sonra bıçağı yağlayınız.
- Dişlerin aşınma derecesini düzenli olarak kontrol ediniz ve hasar görmediklerinden emin olunuz.
- Değiştirme durumunda daima orijinal bıçaklar kullanınız.

BIÇAK DIŞLERİNİN YAĞLANMASI

- Bataryayı çıkarınız.
- Aletinizin kullanımını daha kolay hale getirmek ve bıçağın ömrünü uzatmak için, bıçağı her kullanımdan önce ve sonra yağlayınız. Bıçağı yağlamadan önce, bataryayı çıkarınız ve aletinizi düz bir yüzeyin üzerine yerleştiriniz. Bıçağın üst kenarı boyunca hafif bir motor yağı sürünüz.

- Kullanım sırasında bıçağı yağlamak gerekebilir. Bu durumda, aletinizi durdurunuz, bataryayı çıkarınız ve bıçağı yağlayınız. Kesici bıçak yağlandıktan sonra çalışmanıza devam edebilirsiniz. Bıçağı asla aletiniz çalışırken yağlamayınız.

ÇİM KESME / ÇALI ŞEKİLLENDİRME MAKASININ YAĞLANMASI

Bu aletin tüm rulmanları, normal kullanım şartlarında aletin ömrü boyunca yeterli olacak miktarda bir yüksek yağlama derecesine sahip yağlayıcı ile yağlanmış. Dolayısıyla, herhangi bir ilave yağlama yapılmasına gerek yoktur.



UYARI

Bu aletin üzerinde değişiklikler yapmaya veya iş bu kılavuzda önerilmeyen bir aksesuarı takmaya çalışmayınız. Bu tür değişiklikler ya da dönüştürmeler kötü kullanıma girer ve ciddi fiziksel yaralanmalara yol açabilecek tehlikeli durumlar yaratma riskine sahip.



UYARI

Hiçbir parçanın kırılmadığından ve tüm parçaların sağlam şekilde tespit edildiğinden emin olmak için aletinizi düzenli olarak kontrol ediniz. Ciddi fiziksel yaralanma risklerini azaltmak için tüm vidaların ve tespit parçalarının iyi sıkıldığından emin olunuz.

ÇİM KESME / ÇALI ŞEKİLLENDİRME MAKASININ TEMİZLENMESİ

- Bataryayı çıkarınız.



UYARI

Ciddi fiziksel yaralanmaları önlemek için, aletin parçalarını onarmadan, temizlemeden veya çıkarmadan önce bataryayı çıkarınız.

- Aletinizi yumuşak bir deterjana batırılmış nemli bir bezle temizleyiniz.
- Karteri veya tutma kolunu temizlemek için sert bir deterjan kullanmayınız - bu parçalar plastiktendir. Bunlar, çam veya limon gibi bazı aromatik yağlar veya gaz yağı gibi solventler tarafından zarar görebilirler.
- Dikkat, nem elektrik soklarına neden olabilir. Yumuşak kuru bir bezle tüm nem izini siliniz.
- Batarya karterinin ve motor karterinin havalandırma yarıklarını temizlemek için küçük bir fırça ya da hafif güçteki bir elektrikli süpürgeci hava jetini kullanınız.
- Havalandırma yarıklarının hiçbir zaman tıkanmadığından emin olunuz.

ÇİM KESME / ÇALI ŞEKİLLENDİRME MAKASININ

SAKLANMASI

- Aletinizi yerine koymadan önce özenle temizleyiniz. Aletinizi kuru, havadar ve çocukların ulaşamayacağı bir yerde saklayınız. Aletinizi bahçe kimyasalları veya buz çözücü tuzlar gibi aşındırıcı maddelerin yakınında saklamayınız.
- Aletinizi kaldırmadan önce, bıçağı daima uygun koruma ile koruyunuz.
- Bataryayı serin bir yerde saklayınız ve şarj ediniz. Normal bir oda sıcaklığından düşük veya yüksek olan sıcaklıklar bir bataryanın ömrünü azaltır.
- Asla boşalmış bir bataryayı kenara bırakmayınız. Alet kullanıldıktan sonra, bataryanın soğumasını bekleyiniz ve hemen şarj ediniz.
- Tüm bataryalar zamanla şarj kapasitelerinin bir kısmını kaybederler. Sıcaklık ne kadar yüksek olursa, batarya şarj kapasitesini o ölçüde kaybeder. Aletinizi uzun süreler boyunca kullanmazsanız, bataryayı her ay veya iki ayda bir şarj ediniz. Bu, bataryanın ömrünü uzatır.

ISKARTAYA ÇIKARMA

Elektrikli aletleri ev çöpleriyle birlikte atmayınız. Geri dönüşüm merkezlerinde yeniden dönüştürülmelerini sağlayınız. Uygun geri dönüşüm prosedürünü öğrenmek için yetkililerle veya satıcınızla temasa geçiniz.

Eesti

ÜLDISED OHUTUSNÕUDED



HOIATUS

Seadmeid tuleb kasutada koos ONE+ akuga. Akutoitega tööriistade kasutamisel tuleb alati järgida põhilisi ohutusnõudeid, et vähendada tulekahju, lekkivate akude ja kehavigastuste ohtu, samuti tuleb täita järgmisi ohutusnõudeid.



Lugege kasutusjuhend läbi ning järgige kõiki hoiatusi ja ohutusjuhendeid.



Kandke kaitseprille ja kõrvaklappe.



Ärge kasutage seda masinat niiskes keskkonnas!



Kandke kaitserõivaid ja -saapaid.



Kandke libisematuid, vastupidavaid kindaid.



Hoidke kõik kõrvalseisjad vähemalt 15 meetri kaugusel.



Lõiketerad on teravad. Raske kehavigastuse vältimiseks ärge puudutage lõiketeri.



Ettevaatus! Pärast mootori väljalülitamist liiguvad lõikevahendid edasi.



HOIATUS

Lugege läbi kõik hoiatused ja juhised. Allpool olevate hoiatuste ja juhiste mittejärgimine võib põhjustada elektrilöögi, tulekahju ja/või tõsise kehavigastuse.

- Hoidke kõik hoiatused ja juhised tulevikus vaatamiseks alles. Terminiga "elektritööriist" viidatakse hoiatustes võrgutoitega töötavale (juhtmega) tööriistale või akuga töötavale (juhtmeta) tööriistale.

TÖÖKOHT

- Hoidke oma töökoht puhas ja hästi valgustatud. Segamini ja halvasti valgustatud kohad tõmbavad õnnetusi ligi.
- Ärge kasutage elektritööriistu plahvatusohtlikes tingimustes, näiteks kergestiühtivate vedelike, gaasi- või tolmukeskkonnas. Elektritööriistad tekitavad säde-meid, tolm ja aurd võivad nendest süttida.
- Hoidke lapsed ja kõrvalised isikud tööriista kasutamisel eemal. Tähelepanu hajudes võite kaotada kontrolli.

ELEKTRIALANE OHUTUS

- Tööriista pistik peab sobima pistikupesaga. Ärge tehke pistikus ühtki muudatust. Ärge kasutage maandatud elektritööriistu koos adapteriga. Originaalpistikud ja sobivad pistikupesad vähendavad elektrilöögi ohtu.
- Vältige füüsilist kontakti selliste maandatud pindadega nagu torud, radiaatorid, pliidid ja külmkapid. Kui teie keha on maandatud, on elektrilöögi oht suurem.
- Ärge jätke tööriista niiskuse või vihma kätte. Tööriista pääsenud vesi suurendab elektrilöögi ohtu.
- Käige elektrijuhtmega hoolikalt ümber. Tööriista kandes, vedades või pistikupesast eemaldades ärge hoidke juhtmest. Hoidke juhet kuumuse, õli, teravate servade ja liikuvate osade eest. Kahjustatud või sassis juhtmed suurendavad elektrilöögi ohtu.
- Kui kasutate tööriista välitingimustes, valige selleks sobiv pikendusjuhe. Välitingimusteks sobiva pikendusjuhtme kasutamine vähendab elektrilöögi ohtu.
- Kui pole võimalik vältida elektritööriista kasutamist niisketes tingimustes, siis kasutage jääkpingekaitsega (RCD) toidet. Seda kasutades vähendate elektrilöögi ohtu.

MÄRKUS: Termin "jääkpingekaitse" (RCD) asemel võidakse kasutada terminit "maandusrikkekaitse" (GFCI) või "lekkevoolukaitse" (ELCB).

INIMESTE OHUTUS

- Olge tähelepanelik, jälgige oma tegevust ja kasutage elektritööriistaga töötades kainet mõistust. Ärge töötage väsinuna, samuti uimastite, alkoholi või ravimite mõju all. Hetkeline tähelepanematus tööriista kasutamisel võib põhjustada tõsise kehavigastuse.
- Kasutage isiklike kaitsevahendeid. Kandke alati kaitseprille. Kaitsevahendid, nt tolmumask, libisematud jalanõud, kiiver või kõrvaklapid aitavad vastavates tingimustes kasutamisel vähendada kehavigastuste ohtu.
- Vältige kogemata käivitamist. Enne elektritööriista vooluvõrku ühendamist, kättevõtmist või kandmist veenduge, et toitelüliti on väljalülitatud asendis. Tööriista kandmine sõrmega lülilil ja sisselülitatud tööriista vooluvõrku ühendamine võib põhjustada õnnetuse.
- Enne sisselülitamist eemaldage tööriista küljest mutrivõtmed ja kruvikeerajad. Tööriista liikuva osa külge jäänud võti võib tekitada kehavigastusi.
- Ärge sirutage end liiga kaugele välja. Säilitage alati kindel toetuspind ja tasakaal. See võimaldab tööriista ootamatutes olukordades paremini valitseda.
- Valige sobiv tööriietus. Ärge kandke lehvivaid rõivaseid ega ehteid. Hoidke juukset, rided ja kindad liikuvatest osadest eemal. Lahtised riietuseseid, ehteid ja pikad juukset võivad liikuvate osade vahele kinni jääda.

Eesti

- Kui tööriista külge saab kinnitada tolmu kogumisseadmeid, ühendage ja kasutage neid õigesti. Tolmu kogumise seadme kasutamine aitab vähendada tolmu ga seotud ohtusid.

ELEKTRITÖÖRIISTA KASUTAMINE JA HOOLDUS

- Ärge suruge tööriistale jõuga. Kasutage tööks õiget tööriista. Õige tööriist teeb töö paremini ja ohutumalt koormuse juures, milleks see on mõeldud.
- Ärge kasutage tööriista, kui lüliti seda sisse ega välja ei lülita. Tööriist, mida ei saa lüliti abil kontrollida, on ohtlik ning vajab remonti.
- Enne seadistamist, tarvikute vahetamist või tööriista hoivaleasetamist ühendage pistik vooluvõrgust lahti või eemaldage aku tööriista küljest. Need ettevaatusabinõud vähendavad juhusliku käivitumise ohtu.
- Hoidke tööriistad laste käeulatuses eemal. Ärge andke tööriista kasutada inimestele, kes pole tuttavd seadme või siin antud juhistega. Vastava väljaõppeta inimeste käes on tööriistad ohtlikud.
- Kandke tööriistade eest hoolt. Kontrollige liikuvate osade õiget asendit ja kinnitatust, osi kahjustuste suhtes ja muid tingimusi, mis võivad tööd mõjutada. Kui tööriist on kahjustatud, laske see enne kasutamist parandada. Halvasti hooldatud tööriistad põhjustavad palju õnnetusi.
- Hoidke lõikeriistad teravad ja puhtad. Õigesti hooldatud vahedate lõiketeradega lõikeriistad ei kiilu nii kergelt kinni ja on paremini kontrollitavad.
- Kasutage tööriista, lisavarustust, lõiketerasid jm kooskõlas siin antud juhistega, võttes arvesse töötingimusi ja töö iseärasusi. Tööriista kasutamine erinevalt selle otstarbest võib tekitada ohuolukorra.

AKUTÖÖRIISTA KASUTAMINE JA HOOLDAMINE

- Kasutage laadimiseks ainult tootja ettenähtud laadijat. Laadija, mis sobib üht tüüpi akule, võib teist tüüpi aku puhul põhjustada tuleohtu.
- Kasutage tööriistu üksnes spetsiaalselt selleks ettenähtud akupakkidega. Muude akude kasutamine võib põhjustada vigastuse või tulekahju tekkimise ohtu.
- Kui akupakki ei kasutata, hoidke see eemal sellistest metalliesemetest nagu kirjaklambrid, mündid, võtmed, naelad, kruvid ja muud pisesemed, mis võivad klemmid omavahel kokku ühendada. Klemmide lühistamine võib põhjustada põletusi või tulekahju.
- Ebasoodsates tingimustes võib akust eralduda vedelikku. Vältige kokkupuudet sellega. Kokkupuute korral loputage veega. Kui vedelik satub silma, otsige arstiabi. Akust eraldunud vedelik võib põhjustada ärritust või põletusi.

TEENINDAMINE

- Laske oma tööriista hooldada vastava väljaõppega isikul, kes kasutab ainult originaalvaruosi. See tagab tööriista ohutuse.

LUGEGE KÕIK JUHISED ENNE SEADME KASUTAMIST LÄBI

- Lugege juhiseid hoolikalt. Õppige tundma seadme juhtseadeldisi ja nende korrektset kasutamist.
- Ärge töötage selle seadmega, kui olete väsinud, uimastite, alkoholi või ravimite mõju all.
- Kontrollige seadet enne selle kasutamist. Vahetage kahjustatud osad välja. Kontrollige akut lekete suhtes.
- Ärge kasutage elektritööriistu plahvatusohtlikes tingimustes, näiteks kergestisüttivate vedelike, gaasi- või tolmu keskkonnas.
- Veenduge, et kõik kinnitused ja kitsed on oma kohal ja kindlalt kinni. Asendage lõiketerad ja mis tahes muud osad, mis on pragunenud, tükkideks läinud või muul viisil kahjustunud. Veenduge, et lõiketera on korralikult paigaldatud ja tugevalt kinnitatud. Vastasel korral võivad kasutaja ja kõrvalseisjad saada kehavigastusi. Kahjustuda võib ka seade.
- Kasutage tööriista sihipäraselt. Kasutage tööriista ainult selleks, milleks see on ette nähtud.
- Ärge kasutage tööriista, kui lüliti seda sisse ega välja ei lülita. Tööriist, mida ei saa lüliti abil kontrollida, on ohtlik ning vajab remonti.
- Puhastage tööpiirkond enne iga kasutamist. Eemaldage kõik objektid nagu kaablid, lambid, juhtmed ja nõõrid, mis võivad lõiketera külge takerduda.
- Eemaldage piirkonnast lapsed, kõrvalised isikud ja koduloomad. Hoidke kõik lapsed, kõrvalised isikud ja koduloomad vähemalt 15 m kaugusel, sest need võivad tabada lenduvad esemed. Kõrvalistel isikutel tuleb soovitada kanda kõrvaklappe. Kui keegi teile läheneb, lülitage seade otsekohe välja.
- Elektrilöögi ohtu vältimiseks ärge kasutage seadet niisketes kohtades.
- Ärge käsitage seadet märgade kätega.
- Ärge lubage alla 15-aastastel lastel ega väljaõppeta isikutel seadet kasutada.
- Kandke kehavigastuste ohtu vähendamiseks selle masina kasutamisel alati täielikku nägemiskaitset, jalanõusid, kaitseprille ja -riietust.
- Kui töötamisel tekib tolmu, kandke näo- või tolmu maski.
- Valige sobiv töörietus. Ärge kandke lehvivaid riie tusesemeid ega ehteid, sest need võivad seadme liikuvate osade külge takerduda. Vältitöödel on soovitatav kanda kummikindaid, tugevaid jalanõusid ja pikki pükse.
- Et vältida juuste tõmbamist lähedal asuvasse ven-

Eesti

tilastiooniavadesse ja liikuvate osade külge kinnijäämist, kandke pikkade juuste puhul kaitsvat peakatet või kinnitage kaetud juuksed õlgadest kõrgemal.

- Seadme transportimisel ja hoiule asetamisel asetage alati peale lõiketera kate.
- Tutvuge ümbrusega ja olge tähelepanelik võimalike ohtude suhtes, mida te ei pruugi märgata masina müra tõttu.
- Kujundage endale harjumuseks kontrollida enne tööriista käivitamist, kas kõik seadistus- ja mutrivõtmed on eemaldatud.
- Tööriista kasutades veenduge alati, et kõik käepidemed ja kaitsmed on õigesti kinnitatud.
- Ärge kasutage mittetäielikku või loata ümberehitatud masinat.

KASUTAMISE AJAL

- Juhusliku käivitamise vältimiseks ärge kandke seadet kunagi nii, et sõrm on päästikul.
- Olge tähelepanelik ja keskenduge sellele, mida teete. Juhinduge muruniiduki/hekipügaja kasutamisel kainest mõistusest.
- Kandke tugevaid pikki pükse, tugevaid saapaid ja hästi istuvaid kindaid. Ärge kandke lühikesi pükse või sandaale ega olge paljajalu.
- Ärge kasutage masinat viletsa valgustuse korral. Kasutage seadet ainult päevavalguses või hea kunstliku valgustuse korral.
- Ärge kallutage end liigselt ega seiske ebakindlal alusel. Säilitage alati kindel toetuspind ja tasakaal. Ärge kasutage seadet redelil seistes.
- Ärge suruge seadmele jõuga. Seade töötab paremini ja väiksema vigastuse tekkimise ohu juures, kui kasutate seda ettenähtud piirides.
- Enne hooldamist, parandamist ja seadistamist vabastage päästik, laske mootoril seiskuda ja eemaldage aku.
- Kasutage ainult muru ja kerge umbrohu lõikamiseks. Kasutage hekipügajat ainult hekkide, põõsaste ja puhmaste lõikamiseks. Ärge kasutage seadet mingiks muuks otstarbeks.
- Enne seadme käivitamist veenduge, et lõiketera ei satu millegagi kontakti. Kui tabate võõrkehi või takerdute nendesse, siis seisake seade otsekohe, eemaldage akupakk ja kontrollige, kas seade on kahjustada saanud. Ärge kasutage vigast seadet enne, kui see on parandatud. Ärge kasutage lahtiste või katkiste osadega seadet.
- Keskenduge sellele, mida teete. Juhinduge töötamisel kainest mõistusest.
- Hoidke oma tööriista hoolega. Hoidke lõiketera parema töö ja vigastuste tekkimise ohu vähendamise huvides terava ja puhtana. Järgige õlitamisel ja lisatarvikute vahetamisel juhiseid. Hoidke käepidemed

kuivad, puhtad ning õli- ja määrdevabad.

- Kontrollige kahjustatud osi. Enne tööriista edasist kasutamist tuleb vigastatud kaitset või osa hoolega kontrollida, veendumaks, et see töötab korralikult ja äidab oma ülesannet. Kontrollige liikuvate osade asendit ja kinnitust, osi kahjustuste suhtes ja muid tingimusi, mis võivad tööd mõjutada. Viga saanud kate või muu osa tuleks volitatud teeninduses korralikult parandada või välja vahetada, kui selles kasutusjuhendis pole öeldud teisiti.
- Lõikevigastuse oht. Hoidke käed lõiketeradest eemal. Ärge püüdke lõigatavat materjali eemaldada või seda kinni hoida siis, kui lõiketerad liiguvad. Enne lõiketerade puhastamist nende külge jäänud materjalist veenduge, et aku on eemaldatud ja päästik on vabastatud. Ärge võtke seadme töstmisel või hoidmisel kinni katmata lõiketerast.



ETTEVAATUST

Pärast seadme väljalülitamist liiguvad lõiketerad hooga edasi.

- Hoidke käed, nägu ja jalad seadme liikuvatest osadest ohutul kaugusel. Kui lõiketerad liiguvad, ärge puudutage ega püüdke neid peatada.
- Kui ootate võimalust niita või kõnnite ühest niitmiskohast teise, lülitage mootor alati välja.
- Hoidke seade puhas rohulibledest ja muudest taolistest asjadest. Need võivad koguneda lõiketeradele.
- Hoidke seadet kuivas kohas, kas luku taga või kõrgel, et vältida selle volitamata kasutamist ja kahjustamist. Hoidke seadet lastele ja väljaõppeta isikutele kättesaamatus kohas.
- Kui te seadet ei kasuta, asetage peale lõiketera kate.
- Ärge kunagi kastke seadet vette ega mingisse muusse vedelikku ega pritsige seda. Hoidke käepidemed kuivad, puhtad ja prügivabad. Kasutage seadet pärast iga kasutamist, vt hoidmisjuhiseid.
- Kinnitage seade selle transportimisel.
- Hoidke need juhised alles. Lugege neid sageli ja võtke need aluseks teiste kasutajate õpetamisel. Seadet kellelegi laenates andke kaasa ka need juhised.

TEENINDAMINE

- Seda seadet tohib teenindada ainult kvalifitseeritud personal. Kvalifitseerimata personali tehtud teenindus või hooldus võib lõppeda kasutajale kehavigastusega või seadme kahjustada saamisega. Samuti võib see tühistada teie garantii.
- Tööriista teenindades kasutage alati identseid varuosi. Jälgige selle kasutusjuhendi jaotises Hooldamine antud juhiseid. Volitusega varuosade kasutamine või hooldusjuhiste mittejärgimine võib tekitada elektrilöögi, põhjustada kasutajale tõsise kehavigastuse või

Eesti

kahjustada seadet. Samuti võib see tühistada teie garantii.

AKUTÖÖRIISTA KASUTAMINE JA HOOLDAMINE

- Veenduge enne aku paigaldamist, et lüliti on väljalülitatud asendis. Aku paigutamine sisselülitatud seadmesse võib põhjustada õnnetuse.
- Kasutage laadimiseks ainult tootja poolt ettenähtud laadijat. Laadija, mis sobib üht tüüpi akule, võib teist tüüpi aku puhul põhjustada tuleohtu.
- Kasutage tööriistu ainult koos nende jaoks ettenähtud akudega. Muude akude kasutamine võib põhjustada vigastuse või tulekahju tekkimise ohtu.
- Kui akut ei kasutata, hoidke see eemal sellistest metallesemetest nagu kirjaklambrid, mündid, võtmed, naelad, kruvid ja muud väikesed esemed, mis võivad klemmid omavahel kokku ühendada. Klemmide lühistamine võib põhjustada põletusi või tulekahju.
- Ebasoodsates tingimustes võib akust eralduda vedelikku; vältige sellega kokkupuudet. Kokkupuute korral loputage veega. Kui vedelik satub silma, tuleb lisaks sellele pöörduda arsti poole. Akust eraldunud vedelik võib põhjustada ärritust või põletusi.



HOIATUS

Kui mis tahes osa on puudu, ärge kasutage tööriista enne, kui puuduvad osad on asendatud. Vastasel juhul võite saada raskeid kehavigastusi.

HOIDKE NEED JUHISED ALLES! LUGEGE NEID SAGELI JA VÕTKE NEED ALUSEKS TEISTE ÕPETAMISEL, KES VÕIVAD SEDA SEADET KASUTADA. SEADET KELLELEGI LAENATES ANDKE KAASA KA NEED JUHISED.

TOOTE TEHNILISED ANDMED

Mootor	18 V
Tühikäigukiirus	1200 min ⁻¹
Pügamismasina tera lõikelaius	200 mm
murulõikuri tera laius	100 mm
Kaal koos akupakiga	
Kaal koos muruniiduki teraga	1,75 kg
Kaal koos hekipügaja teraga	2,1 kg
Aku (ei ole komplektis)	BPP-1817M / BPP-1815M /
.....	BPP-1817MG / ABP1801 / ABP1802 /
.....	BPL-1820 / BPL-1820G
Laadija (ei ole komplektis)	BC-1800 / BC-1800M /
.....	BC-1815S / BC-1815SMG / ACR1800 /
.....	BCL-1800 / BCL-1800G

OMADUSED

Joonis 1

- A. TAGUMINE KÄEPIDE
- B. PÄÄSTIKU LUKUSTUSNUPP
- C. PÄÄSTIK
- D. HEKIPÜGAJA TERA
- E. HEKIPÜGAJA TERA ÜMBRIS
- F. MURUNIIDUKI TERA ÜMBRIS
- G. MURUNIIDUKI TERA

Joonis 2

- A. AKU
- B. KATE

Joonis 3

- A. PÄÄSTIKU LUKUSTUSNUPP
- B. PÄÄSTIK

Joonis 5

- A. HEKIPÜGAJA TERA
- B. MURUNIIDUKI TERA
- C. TERA KINNITAMISE NUPP
- D. TERA PULK

KASUTAMINE

AKU (EI OLE KOMPLEKTIS) PAIGALDAMINE

- Asetage aku oma seadme külge. Asetage aku eenduv serv kohakuti seadme aku kinnituskohas oleva vaoga. Vt joonist 2.
- Enne töö alustamist veenduge, et aku küljes olevad kinnitused on sulgunud ja aku on seadme külge kinnitatud.

AKU (POLE KOMPLEKTIS) EEMALDAMINE

- Aku eemaldamiseks seadme küljest leidke üles aku kinnitused ja vajutage need alla. Vt joonist 2.
- Eemaldage aku seadme küljest.



ETTEVAATUST

Veenduge aku ühendamisel seadme külge, et selle eenduv osa on aku kinnituskohas oleva vao suhtes õiges asendis ja kinnitused on korralikult sulgunud. Aku ebaõige paigaldamine võib kahjustada sisemisi osasid.

SEADME KÄIVITAMINE

- Eemaldage lõiketera kate.
- Vajutage ja hoidke all päästiku lukustusnuppu. Vt joonist 3.
- Laske päästiku lukustusnupp lahti ja hoidke päästikut kasutamiseks endiselt all.

Eesti

SEADME SEISKAMINE

- Vabastage seadme seiskamiseks päästik.
- Pärast päästiku vabastamist läheb päästiku lukustusnupp automaatselt tagasi lukustatud asendisse.

NÕUANDED KASUTAMISEKS

- Seadme käivitamisel hoidke seda nii, et löiketerad on teist eemale suunatud. Kasutage seadet alati õigesti.
- Vältige niitmist liiga mulla, liiva või kruusa lähedalt. See võib põhjustada löiketerade takerdumise ja löikamisefektiivsuse vähenemise.
- Ärge suruge seadet jõuga läbi tiheda rohu. Kui tera liikumine aeglustub, aeglustage liikumist. Kui löiketerad takerduvad, lülitage mootor välja, laske löiketeradel seiskuda ja eemaldage aku, enne kui püüate takistust eemaldada

SEADME HOIDMINE



HOIATUS

Valige sobiv tööriietus, et vältida seadme kasutamisel kehavigastuse ohtu. Ärge kandke rippuvaid rõivaesemeid ega ehteid. Kandke alati kaitseprille. Kandke tugevaid pikki pükse, saapaid ja hästi istuvaid kindaid. Ärge kandke lühikesi pükse ja sandaale ega olge paljajalu.

- Hoidke seadet tagumisest käepidemest, nii et tera on teist eemale suunatud. Vt joonist 4.

SEADME KASUTAMINE

- Kasutage muruniidukit muru dekoratiivseks pügamiseks puude, kõnniteede, lillepeenarde jne ääres ja ümber. Hoides tera maaga paralleelselt, käivitage seade ja lõigake muru ettepoole liikudes. Vt joonist 4.



OHT

Kui löiketera jääb kinni mis tahes elektrijuhtme või liini külge, **ÄRGE PUUDUTAGE LÖIKETERA!** SEE VÕIB OLLA PINGE ALL JA SEETÖTTU VÄGA OHTLIK.

Hoidke muruniidukit/hekipügajat jätkuvalt kinni isoleeritud tagumisest käepidemest või asetage see ohutult viisil maha endast eemale. Enne, kui püüate löiketera juhtme või liini küljest vabastada, lülitage sellest välja elektrivool. Selle hoiatuse eiramine võib lõppeda raskete kehavigastuste või surmaga.



HOIATUS

Puhastage tööpiirkond enne iga kasutamist. Eemaldage kõik sellised esemed nagu kaablid, lambid, juhtmed ja nõõrid, mis võivad löiketera külge takerduda..



HOIATUS

Vältige plastmassosade puhastamisel lahustite kasutamist.

Enamik plaste ei talu mitmesuguseid kaubandusvõrgus müüdavaid lahusteid, mis võivad neid kasutamisel kahjustada. Kasutage mustuse, tolm, õli, määrded jne kõrvaldamiseks puhast lappi. Teenindamisel kasutage ainult identseid Ryobi varuosi. Muude varuosade kasutamine võib olla ohtlik ning rikkuda seadme.



ETTEVAATUST

Ärge laske plastmassosadel puutuda kokku pidurivedeliku, bensiini, petrooleumi, söövitava õli või muu taolisega. Need sisaldavad kemikaale, mis võivad plastmassi kahjustada, selle rabedaks muuta või hävitada.

HOOLDAMINE JA PARANDAMINE

LÕIKETERA HOOLDAMINE

- Õlitage löikehambaid enne iga kasutamist.
- Kontrollige löikehambaid regulaarselt kahjustumise ja kulumise suhtes.
- Kasutage ainult tootja valitud varulõiketeri.

LÕIKETERA ÕLITAMINE

- Eemaldage aku seadme küljest.
- Kasutamise kergendamiseks ja löiketera eluea pikendamiseks õlitage löiketera enne ja pärast iga kasutamist. Enne õlitamist eemaldage aku ja asetage löiketera tasasele pinnale. Kandke kergelt masinaõli piki löiketera ülaserava.
- Mõnikord võib olla vajalik seadme õlitamine ka selle kasutamise ajal. Lülitage enne õlitamist seade välja ja eemaldage akupakk ning alles seejärel õlitage. Pärast seda võib jätkata löikamist. Ärge kunagi õlitage tera seadme töötamise ajal!

SEADME ÕLITAMINE

Kõik seadme laagrid on määritud piisava koguse kõrgvaliteetse määrdega, millest tavatingimustes piisab kuni seadme kasutusaja lõpuni. Seega pole täiendav määrimine vajalik.



HOIATUS

Ärge püüdke seadet muuta ega luua või kinnitada selle külge lisatarvikuid, mida pole selles kasutusjuhendis soovitatud kasutada. Iga selline muudatus on väärkasutus ning võib viia ohtlike olukordade ja tõsiste kehavigastusteni.



HOIATUS

Kontrollige seadet sageli, veendumaks, et kõik osad on terved ja turvaliselt kinnitatud. Raskete

Eesti

kehavigastuste vältimiseks veenduge, et kõik kruvid ja kinnitused on kõvasti kinni.

SEADME PUHASTAMINE

- Eemaldage aku.



HOIATUS

Raskete kehavigastuste vältimiseks eemaldage aku enne teenindamist, puhastamist või materjali eemaldamist seadme küljest.

- Puhastage seade õrnatoimelises pesuvahendis niisutatud lapiga.
- Ärge kasutage plastkorpuse ega käepideme juures mingeid tugevatoimelisi pesuvahendeid. Neid võivad kahjustada teatavad aromaatsed õlid, nt männi- ja sidruniõli ning sellised lahustid nagu petrooleum.
- Niiskus võib tuua kaasa elektrilöögiohu. Pühkige niiskus ära pehme ja kuiva lapiga.
- Kasutage aku ja mootori korpuse ventilatsiooniavade puhastamiseks väikest harja või väikese tolmuimeja väljapuhumisega töötavat harja.
- Hoidke ventilatsiooniavad alati vabad.

SEADME LADUSTAMINE

- Puhastage seadet enne hoiulepanekut põhjalikult. Hoidke lõiketera kuivas, hästi õhutatud kohas, laste käeulatuses eemal. Hoidke seda eemal sellistest söövitavatest ainetest nagu aiakemikaalid ja jäätõrjevahendid.
- Enne hoiulepanekut paigaldage alati lõiketera kate.
- Hoidke ja laadige akusid jahedas kohas. Toatemperatuurist kõrgemad ja madalamad temperatuurid lühendavad aku eluiga.
- Ärge kunagi hoidke akusid laadimata olekus. Oodake, kuni aku on maha jahtunud ja laadige see kohe.
- Kõik akud kaotavad vähehaaval oma laengu. Mida kõrgem on temperatuur, seda kiiremini laeng kaob. Kui jätate seadme pikemaks ajaks ilma kasutamata seisma, laadige seda iga kuu või paari tagant. See pikendab akude eluiga.

KÄITLEMINE



Elektriseadmeid ei tohi ära visata koos majapidamisjätmetega. Kus on olemas vastav koht, andke seade taaskasutusse. Küsige taaskasutuse kohta oma kohaliku omavalitsuse või edasimüüja käest.

Lietuviškai

BENDROS SAUGAUS DARBO INSTRUKCIJOS



ISPĖJIMAS

Šis prietaisas veikia su baterija ONE+. Akumuliatorinių prietaisų naudojimo metu reikia laikytis pagrindinių saugaus darbo instrukcijų, kad būtų sumažinta gaisro, kūno sužalojimų ir baterijos skysčio išsiliejimo rizika.



Perskaitykite naudojimo vadovą ir laikykitės išpėjimų ir saugaus darbo instrukcijų.



Dėvėkite apsauginius akinius ir ausų apsaugos priemones.



Nenaudokite savo prietaiso lietaus metu !



Naudokite apsauginius drabužius ir batus.



Mūvėkite storas ir neslidžias darbinės pirštines.



Laikykitės lankytojus bent 15 m atstumu nuo darbo ploto.



Sužalojimų rizikai sumažinti saugokitės, kad niekada nepaliestumėte ašmenų.



Perspėjimas Varikliui sustojus, ašmenys toliau juda kelias sekundes.



ISPĖJIMAS

Atidžiai perskaitykite visus išpėjimus ir nurodymus. Žemiau išdėstytų instrukcijų nesilaikymas gali sąlygoti tokius nelaimingus atsitikimus, kaip gaisras, elektros smūgis ir/arba sunkus kūno sužalojimas.

- Saugokite šiuos išpėjimus ir nurodymus, kad galėtumėte vadovautis jais vėliau. Sąvoka "elektrinis prietaisas", naudojama žemiau esančiose saugaus darbo instrukcijose, žymi tiek prie elektros tinklo jungiamus prietaisus, tiek belaidžius elektrinius prietaisus.

DARBO APLINKA

- Žiūrėkite, kad jūsų darbo erdvė būtų švari ir gerai apšviesta. Užverstos ir tamsios erdvės prisideda prie nelaimingų atsitikimų.
- Nenaudokite elektrinių prietaisų sprogoje aplinkoje, pavyzdžiui arti lengvai užsidegančių skysčių, dujų ar dulkių. Iš elektrinių prietaisų kylančios kibirkštys gali sukelti ten gaisrą ar sprogią.

- Naudodami elektrinį prietaisą, laikykite vaikus, lan-kytuos ir naminius gyvulius nuošalyje. Jie galėtų atitraukti jūsų dėmesį ir priversti jus prarasti prietaiso kontrolę.

ELEKTRINĖ SAUGA

- Elektrinio prietaiso kištukas turi atitikti elektros lizdą. Niekuoomet nedarykite pakeitimų kištuke. Niekuoomet nenaudokite adapterio su įžemintais ar sujungtais su korpusu elektriniais prietaisais. Taip jūs išvengsite elektros smūgio rizikos.
- Venkite bet kokio kontakto su įžemintais ar sujungtais su korpusu paviršiais (t.y. su vamzdžiais, radiatoriais, krosnelėmis, šaldytuvais ir t.t.). Elektros smūgio rizika didėja, jei kuri nors jūsų kūno dalis paleičia įžemintus ar sujungtus su korpusu paviršius.
- Apsaugokite elektrinį prietaisą nuo lietaus ir drėgnumo. Elektros smūgio rizika didėja, jei vanduo skverbiasi į elektrinį prietaisą.
- Žiūrėkite, kad elektros maitinimo laidas būtų geroje būklėje. Niekuoomet nelaikykite savo prietaiso už maitinimo laido ir niekuoomet netraukite už laido prietaisui iš elektros tinklo išjungti. Laikykite maitinimo laidą toli nuo bet kokio šilumos šaltinio, alyvos, aštrių daiktų ir judančių dalių. Elektros smūgio rizika didėja, jei elek-tros maitinimo laidas yra sugadintas ar susipainiojęs.
- Dirbdami lauke, naudokite vien tik ilgutuvus, skirtus naudojimui lauke. Taip jūs išvengsite elektros smūgio rizikos.
- Jei jūs negalite nenaudoti savo prietaiso drėgnoje aplinkoje, prisijunkite prie elektros tinklo per lieka-mosios srovės įtaisą (LSĮ). LSĮ naudojimas apriboja elektros smūgio riziką.

Pastaba : terminą "liekamosios srovės įtaisas (LSĮ)" galima pakeisti terminu "liekamosios srovės grandinės nutraukiklis" arba "automatinis išjungiklis".

ASMENS SAUGA

- Būkite budrus. Gerai žiūrėkite, ką jūs darote, ir išlaikykite sveiką protą, naudodami savo elektrinį prietaisą. Nenaudokite savo elektrinio prietaiso, jei jūs pavargę, esate alkoholio ar narkotikų poveikyje, arba geriate vaistus. Niekada nepamirškite, kad užtenka akimirka trunkančio neatidumo jums sunkiai susižaloti.
- Dėvėkite tinkamą apsauginę aprangą. Visada saugo-kite savo akis. Pagal sąlygas taip pat naudokite kaukę prieš dulkes, neslystančią avalynę, šalną arba ausų apsaugos priemones sunkių kūno sužalojimų rizikai išvengti.
- Venkite bet kokio atsitiktinio įsijungimo. Įsitinkinkite, kad jungiklis yra padėtyje "išjungta", prieš įjungdami savo prietaisą į elektros lizdą ir/ar įdedami bateriją

Lietuviškai

bei paimdami ar pernešdami prietaisą. Nelaimingo atsitikimo rizikai išvengti neperkelkite savo prietaiso, laikydami pirštą ant paleidiklio, ir nejunkite jo į tinklą, jei jungiklis yra padėtyje "įjungta".

- Prieš įjungdami savo prietaisą, nuimkite veržliarakčius. Veržliaraktis, paliktas judančioje prietaiso dalyje, gali tapti sunkių kūno sužalojimų priežastimi.
- Netieskite rankos per toli. Gerai remkitės savo kojomis. Tvirta darbo padėtis leidžia jums geriau kontroliuoti savo prietaisą nenumatytu atveju.
- Dėvėkite tinkamus drabužius. Nedėvėkite laisvų drabužių arba juvelyrinių papuošalų. Žiūrėkite, kad jūsų plaukai, jūsų drabužiai ir jūsų rankos būtų atokiau nuo judančių dalių. Laisvi drabužiai, juvelyriniai papuošalai ir ilgi plaukai gali užsikabinti už judančių dalių.
- Jei jūsų prietaisas yra komplekte su dulkių siurbimo sistema, tai žiūrėkite, kad pastaroji būtų teisingai įrengta ir naudojama. Taip jūs išvengsite nelaimingų atsitikimų rizikos.

ELEKTRINIŲ PRIETAISŲ NAUDOJIMAS IR TECHNINIS APTARNAVIMAS

- Neforsuokite prietaiso. Naudokite prietaisą, skirtą darbui, kurį jūs norite atlikti. Jūsų elektrinis prietaisas bus efektyvesnis ir saugesnis, jei jūs naudosite jį jam skirtame režime.
- Nenaudokite elektrinio prietaiso, jei jungiklis neleidžia jo įjungti ir išjungti. Prietaisas, kurio negalima teisingai įjungti ir išjungti, yra pavojingas, ir jį reikia būtinai pataisyti.
- Išjunkite savo prietaisą iš tinklo arba išimkite bateriją prieš imdamiesi reguliavimo, priedų pakeitimo ar saugojimo. Taip jūs sumažinsite atsitiktinio prietaiso išjungimo riziką.
- Laikykite savo elektrinius prietaisus vaikams neprieinamoje vietoje. Neleiskite žmonėms, nežinantiems šio prietaiso arba nesupažinusiems su saugaus darbo instrukcijomis, naudoti šio prietaiso. Elektriniai prietaisai yra pavojingi nepatyrusių asmenų rankose.
- Rūpestingai prižiūrėkite savo prietaisus. Patikrinkite judančiųjų dalių centravimą. Patikrinkite, ar kuri nors dalis nėra sugedusi. Patikrinkite surinkimą ir visas kitas dalis, galinčias paveikti prietaiso veikimą. Jei kurios nors dalys yra sugedusios, tai prieš naudojant jūsų įrankį tegul jos bus pataisytos. Daugelis nelaimingų atsitikimų įvyksta dėl blogo techninio prietaisų aptarnavimo.
- Žiūrėkite, kad jūsų prietaisai būtų švarūs ir išgaląsti. Jei pjovimo prietaisas yra gerai išgaląstas ir švarus, tai yra mažiau rizikos, kad jis užsiblokuos, ir jūs galėsite geriau išlaikyti jo kontrolę.
- Laikykites šių saugaus darbo instrukcijų, naudodami savo prietaisą, priedus, antgalius ir t.t., atsižvelkite į

savo prietaiso ypatumus, savo darbo erdvę ir atliktina darbą. Kad išvengtumėte pavojingų situacijų, naudokite savo elektrinį prietaisą tik darbams, kuriems jis yra skirtas.

SAUGAUS DARBO INSTRUKCIJOS, SKIRTOS BELAIDŽIAMS PRIETAISAMS

- Įkraukite savo prietaiso bateriją, naudodami tik gamintojo nurodytą įkroviklį. Įkroviklis, skirtas tam tikram baterijos tipui, gali sukelti gaisrą, jeigu jis naudojamas su kito tipo baterija.
- Su akumuliatoriniu prietaisu reikia naudoti tik ypatingą baterijos tipą. Bet kokios kitos baterijos naudojimas gali sukelti gaisrą.
- Kai baterija nenaudojama, laikykite ją atokiau nuo tokių metalinių daiktų kaip savorželės, monetos, rakatai, varžtai, vinys, ar bet kokio kito daikto, galinčio sujungti jos kontaktus. Baterijos kontaktų trumpasis sujungimas gali tapti nudegimo ar gaisro priežastimi.
- Venkite bet kokio kontakto su baterijos skysčiu baterijos skysčio išsiliejimo dėl neteisingo naudojimo atveju. Jei tai įvyksta, gausiai praplaukite paveiktą odą švariu vandeniu. Jei jūsų akys yra paveiktos, tai taip pat pasitarkite su gydytoju. Iš baterijos išmestas skystis gali sukelti dirginimą arba nudegimą.

TECHNINIS APTARNAVIMAS

- Reikia, kad taisymus atliktų kvalifikuotas specialistas, naudodamas tik originalias atsargines dalis. Taip jūs galėsite naudoti savo elektrinį prietaisą visai saugiai.

PIEŠ NAUDODAMI ŠĮ PRIETAISĄ, PERSKAITYKITE VISAS SAUGAUS DARBO INSTRUKCIJAS.

- Atidžiai perskaitykite visas saugaus darbo instrukcijas. Susipažinkite su savo prietaiso taikymo sritimis ir su jo veikimu.
- Nenaudokite šio prietaiso, jei jūs pavargę, sergate, esate alkoholio ar narkotikų poveikyje, arba geriate vaistus.
- Prieš naudodami savo prietaisą, patikrinkite jo būklę. Pakeiskite sugedusias dalis. Įsitinkinkite, kad nėra baterijos skysčio išsiliejimo.
- Nenaudokite elektrinių prietaisų sprogimo atžvilgiu pavojingose aplinkose, pavyzdžiui arti lengvai užsidegančių skysčių, dujų ar dulkių.
- Įsitinkinkite, kad visi fiksatoriai ir apsauginės priemonės yra savo vietoje ir teisingai pritvirtinti. Pakeiskite bet kokius ašmenis ar kita įtrūkusią, ištrupėjusią ar sugedusią dalį. Įsitinkinkite, kad ašmenys yra teisingai įrengti ir gerai pritvirtinti. Šių nurodymų nesilaikymas sukelia sunkių kūno sužalojimų riziką vartotojui arba lankytojams ir prietaiso sugadinimo riziką.
- Naudokite tinkamą prietaisą. Naudokite savo prietaisą tiktai taikymo sritimis, kurioms jis yra skirtas.
- Nenaudokite savo prietaiso, jei jungiklis neleidžia jo

Lietuviškai

teisingai įjungti ir išjungti. Prietaisas, kurio negalima teisingai įjungti ir išjungti, yra pavojingas, ir jį reikia būtinai pataisyti.

- Prieš naudodami savo prietaisą, išvalykite pjovimo plotą. Pašalinkite lynus, elektros laidus, kabelius, virveles ir kitus daiktus, kurie galėtų užsikabinti už asmenų.
- Reikia laikyti vaikus, lankytojus ir naminius gyvulius nuošalyje nuo darbo vietos. Laikykite vaikus, lankytojus ir gyvulius bent 15 m atstumu, kadangi pjovimo metu gali atšokti daiktai. Patartina, kad lankytojai naudotų apsauginius akinius. Jei kažkoks asmuo prisiartins prie jūsų pjovimo metu, tai nedelsdami išjunkite savo prietaisą.
- Kad išvengtumėte elektros smūgio rizikos, saugokite savo prietaisą nuo lietaus ir drėgmės.
- Nenaudokite savo prietaiso, jei jūsų rankos šlapios.
- Draudžiama naudoti žolės žirkles jaunesniems kaip 15 metų vaikams ir nepatyrusiems žmonėms.
- Kad išvengtumėte sunkių kūno sužalojimų rizikos, naudodami savo prietaisą, dėvėkite pilną apsauginę aprangą (akinius, drabužius ir avalynę).
- Naudokite apsauginį veido skydelį arba kaukę prieš dulkes, jei darbas sukelia dulkių.
- Nedėvėkite laisvų drabužių arba juvelyrinių papuošalų, kurie gali užsikabinti už judančių dalių. Mes rekomenduojame jums naudoti gumines pirštines, neslystančią avalynę ir ilgas kelnes, kai jūs dirbate lauke.
- Jei jūsų plaukai ilgi, tai žiūrėkite, kad jie būtų apsaugoti, užfiksuodami juos aukščiau pečių lygio, kad išvengtumėte jų patekimo į ventiliacijos angas arba jų užsikabinimo už judančių dalių.
- Pernešdami arba saugodami savo prietaisą, žiūrėkite, kad asmenų apsaugos įtaisas būtų tikrai savo vietoje.
- Visada žinokite, kas yra aplink jus, ir būkite budrūs: veikiantis prietaiso triukšmas gali nustelbti kitus triukšmus.
- Prieš įjungdami prietaisą, įpraskite patikrinti, ar veržliarakčiai yra nuimti iš jo.
- Prieš naudodami savo prietaisą, visada patikrinkite, ar rankenos ir apsauginės sistemos yra savo vietoje.
- Niekada nenaudokite savo prietaiso, jei jame trūksta tam tikrų dalių, arba jei ten įrengtos neoriginalios dalys ar prie jo prijungti neoriginalūs priedai.

ŽOLĖS ŽIRKLIŲ / GYVATVORĖS GENĖTUVO NAUDOJIMO INSTRUKCIJOS

- Kad išvengtumėte atsitiktinio įsijungimo rizikos, nepėrkelkite savo prietaiso, laikydami pirštą ant paleidiklio.
- Būkite budrūs ir gerai žiūrėkite, ką jūs darote. Naudodami šį prietaisą, išlaikykite sveiką protą.
- Dėvėkite storas kelnes, naudokite apsauginę neslystančią avalynę ir pirštines. Nedėvėkite šortų, neavėkite sandalų ir nenaudokite savo prietaiso, jei

jūsų kojos bamos.

- Nenaudokite savo prietaiso blogai apšviestoje vietoje. Žiūrėkite, kad jūsų darbo erdvė būtų gerai apšviesta (saulės šviesa ar dirbtinė šviesa).
- Žiūrėkite, kad jūs visada išlaikytumėte savo pusiausvyrą, ir nenaudokite savo prietaiso ant netvirtu pagrindo. Gerai remkitės savo kojomis ir netieskite rankos per toli. Nenaudokite savo prietaiso ant kopėčių.
- Neforsuokite savo prietaiso. Jūsų prietaisas bus efektyvesnis ir saugesnis, jei jūs naudojate jį su skirtingame režime.
- Prieš valydami, taisydami ar reguliuodami savo prietaisą, atleiskite paleidiklį, palaukite, kol variklis visiškai sustos, ir po to išimkite bateriją.
- Naudokite šias žolės žirkles vien tik žolei ir ploniems augalams pjauti. Naudokite gyvatvorės genėtuvą tik gyvatvorėms, krūmams ir medeliams genėti. Nenaudokite šio prietaiso kitoms taikymo sritims.
- Prieš įjungdami savo prietaisą, įsitikinkite, kad asmenys nesusidurs su kliūtimis.
- Jei žolės žirkles / gyvatvorės genėtuvas atsitrenks į kažkokią kliūtį, arba jei kažkokie daiktai užblokuos asmenis, tai nedelsdami išjunkite savo prietaisą, išimkite bateriją ir patikrinkite, ar nesugadinta kokia nors dalis. Neatlikę reikalingo taisymo, nenaudokite savo prietaiso. Nenaudokite savo prietaiso, jei kokios nors dalys nėra teisingai pritvirtintos arba yra sugedusios.
- Gerai žiūrėkite, ką jūs darote. Pasikliaukite sveiku protu.
- Rūpestingai prižiūrėkite savo prietaisus. Žiūrėkite, kad asmenys būtų švarūs ir gerai išglausti tam, kad jūsų prietaisas būtų labai efektyvus, ir kad jį būtų galima naudoti visai saugiai. Tepkite ir keiskite priedus pagal instrukcijas. Žiūrėkite, kad rankenos būtų visada sausos ir švarios, be alyvos ar tepalo pėdsakų.
- Patikrinkite, ar kuri nors dalis nėra sugedusi. Prieš tęsdami tolesnį savo prietaiso naudojimą, patikrinkite, ar sugedusi dalis arba sugedęs priedas galės veikti toliau arba atlikti savo funkciją. Patikrinkite judančiųjų dalių centravimą. Patikrinkite, ar kuri nors dalis nėra sudužusi. Patikrinkite surinkimą ir visas kitas dalis, galinčias paveikti prietaiso veikimą. Asmenų apsaugos įtaisas arba bet kuri kita sugedusi dalis turi būti pataisyta ar pakeista Autorizuotame aptarnavimo centre, jei šiame naudojimo vadove nenurodyta kitaip.
- Kad išvengtumėte susižeidimo rizikos, laikykite savo rankas atokiau nuo asmenų. Nebandykite pašalinti nupjauto elemento arba laikyti elementą, kurį reikia nupjauti, asmenims bejudant. Prieš išimdami asmenyse įstrigusį daiktą, įsitikinkite, kad baterija išimta ir paleidiklis atleistas. Saugokitės, kad neimtumėte savo prietaiso, laikydami jį už asmenų.

Lietuviškai



PERSPĖJIMAS

Išjungus prietaisą, asmenys dar juda toliau iš inercijos kelias sekundes.

- Laikykite savo rankas, savo veidą ir savo kojas atokiau nuo judančių dalių. Nebandykite paliesti arba sustabdyti ašmenų, jiems bėjundant.
- Visada išjunkite variklį, kai jūs nepjaunate arba kai jūs pereinatė iš vienos pjovimo vietos į kitą.
- Neleiskite pjovimo atliekoms ar kitiems elementams susikaupti ant jūsų prietaiso. Jie galėtų užblokuoti ašmenis.
- Saugokite savo prietaisą sausoje, aukštai esančioje ar užrakintoje vietoje bet kokiam piktnaudžiavimui ar sugadinimui išvengti. Žiūrėkite, kad jūsų prietaisas būtų saugomas vaikams ir nepatyrusiems žmonėms neprieinamoje vietoje.
- Sugražinkite ašmenų apsaugos įtaisą į vietą, kai nenaudojate savo prietaiso.
- Niekuomet nemerkitė savo prietaiso į vandenį ar bet kokią kitą skystį ir nepilkite ant jo. Žiūrėkite, kad rankenos būtų visuomet sausas ir švarias, be pjovimo likučių. Valykite savo prietaisą po kiekvieno naudojimo. Vadovaukitės skirsnio "Saugojimas" instrukcijomis.
- Prieš pernešdami savo prietaisą, įsitinkinkite, kad jis tikrai nejuda.
- Saugokite šias instrukcijas. Reguliariai skaitykite jas ir naudokitės jomis kitiems galimiems vartotojams informuoti. Jei jūs perduodate naudotis savo prietaisą, tai perduokite taip pat ir šį naudojimo vadovą.

TECHNINIS APTARNAVIMAS

- Reikia, kad taisymą atliktų tik kvalifikuotas specialistas. Nekvalifikuotų asmenų atliktas techninis aptarnavimas sukelia sunkių kūno sužalojimų arba prietaiso sugadinimo riziką.
- Atliekant remontą reikia naudoti tik originalias atsargines dalis. Laikykitės nurodymų, esančių šio vadovo skirsnyje "Techninis aptarnavimas ir remontas". Taip jūs išvengsite elektros smūgio, sunkių kūno sužalojimų arba prietaiso sugadinimo rizikos. Šio nurodymo nesilaikymas paverčia niekais jūsų garantiją, kuri netenka galios.

SAUGAUS DARBO INSTRUKCIJOS, SKIRTOS BELAIDŽIAMS PRIETAISAMS

- Prieš įdedami bateriją, įsitinkinkite, kad jungiklis yra padėtyje "išjungta", arba užblokuotas. Baterijos įdėjimas į prietaisą įjungtoje padėtyje gali tapti nelaimingo atsitikimo priežastimi.
- Įkraukite savo prietaiso bateriją, naudodami tik gamintojo nurodytą įkroviklį. Įkroviklis, skirtas tam tikram baterijos tipui, gali sukelti gaisrą, jeigu jis naudojamas

su kito tipo baterija.

- Su belaidžiu prietaisu reikia naudoti tik ypatingą baterijos tipą. Bet kokios kitos baterijos naudojimas gali sukelti gaisrą.
- Kai baterija nenaudojama, laikykite ją atokiau nuo tokių metalinių daiktų kaip sąvaržėlės, monetos, raktai, varžtai, vinyai, ar bet kokio kito daikto, galinčio sujungti jos kontaktus, o tai gali sukelti nudegimą ar gaisrą. Baterijos kontaktų trumpasis sujungimas gali tapti nudegimo ar gaisro priežastimi.
- Venkite bet kokio kontakto su baterijos skysčiu baterijos skysčio išsiliejimo dėl neteisingo naudojimo atveju. Jei tai įvyksta, gausiai praplaukite paveiktą odą švari vandeniu. Jei jūsų akys yra paveiktos, tai taip pat pasitarkite su gydytoju. Iš baterijos išmestas skystis gali sukelti dirginimą arba nudegimą.



ISPĖJIMAS

Jei trūksta tam tikros dalies, tai nenaudokite savo prietaiso, neįsigiję kalbamosios dalies. Šio nurodymo nesilaikymas gali sukelti sunkių kūno sužalojimų.

SAUGOKITE ŠIAS INSTRUKCIJAS. REGULIARIAI SKAITYKITE JAS IR NAUDOKITĖS JOMIS KITIEMS GALIMIEMS VARTOTOJAMS INFORMUOTI. JEI JŪS PERDUODATE NAUDOTIS ŠĮ PRIETAISĄ, TAI PERDUOKITE TAIP PAT IR ŠĮ NAUDOJIMO VADOVĄ.

GAMINIO CHARAKTERISTIKOS

Variklis	18 V
Greitis be apkrovos	1200 aps./min.
Gyvatvorės genėtuvo ašmenų pjovimo ilgis	200 mm
Žolės žirklių ašmenų plotis	100 mm
Svoris (su baterija)	
Su žolės žirklių ašmenimis	1,75 kg
Su gyvatvorės genėtuvo ašmenimis	2,1 kg
Baterija (nėra komplekte)	BPP-1817M /
.....	BPP-1815M / BPP-1817MG /
.....	ABP1801 / ABP1802 / BPL-1820 / BPL-1820G
Įkroviklis (nėra komplekte)	BC-1800 / BC-1800M /
.....	BC-1815S / BC-1815SMG / ACR1800 /
.....	BCL-1800 / BCL-1800G

APRAŠYMAS

1 pav.

- RANKENA
- PALEIDIKLIO DEBLOKAVIMO MYGTUKAS
- PALEIDIKLIS

Lietuviškai

- D. GYVATVORĖS GENĖTUVO AŠMENYS
 E. GYVATVORĖS GENĖTUVO APSAUGOS APSAUGOS DĖKLAS
 F. ŽOLĖS ŽIRKLIŲ AŠMENŲ APSAUGOS DĖKLAS
 G. ŽOLĖS ŽIRKLIŲ AŠMENYS

2 pav.

- A. BATERIJA
 B. SPRAGTUKŲ LIEŽUVĖLIAI

3 pav.

- A. PALEIDIKLIO DEBLOKAVIMO MYGTUKAS
 B. PALEIDIKLIS

5 pav.

- A. GYVATVORĖS GENĖTUVO AŠMENYS
 B. ŽOLĖS ŽIRKLIŲ AŠMENYS
 C. AŠMENŲ FIKSAVIMO ĮTAISAS
 D. LIEŽUVĖLIS

NAUDOJIMAS

BATERIJOS (NĖRA KOMPLEKTE) ĮDĖJIMAS

- Įdėkite bateriją į savo prietaisą, sutapdinami baterijos iškyšas su prietaiso baterijos laikiklio išspjovomis (2 pav.).
- Prieš pradėdami naudoti savo prietaisą, įsitinkinkite, kad spragtukų liežuvėliai, esantys ant baterijos šonų, gerai įeina į lizdus, ir kad baterija yra teisingai prijungta.

BATERIJOS (NĖRA KOMPLEKTE) IŠĖMIMAS

- Suraskite baterijos spragtukų liežuvėlius, esančius iš abiejų baterijos šonų ir nuspauskite juos, kad galėtumėte išimti bateriją (2 pav.).
- Išimkite bateriją iš prietaiso.



PERSPĖJIMAS

Įdedami bateriją į savo prietaisą, įsitinkinkite, kad baterijos iškyšas teisingai sutapdinamos su prietaiso išspjovomis, ir kad spragtukų liežuvėliai teisingai įeina į lizdus. Blogas baterijos įdėjimas galėtų sugadinti vidines sudėtinės dalis.

ŽOLĖS ŽIRKLIŲ / GYVATVORĖS GENĖTUVO ĮJUNGIMAS

- Išimkite ašmenų apsaugos įtaisą.
- Nuspauskite paleidiklio deblokavimo mygtuką ir laikykite jį nuspausta (3 pav.).
- Nuspauskite paleidiklį savo žolės žirkliams / gyvatvorės genėtuvui įjungti. Dabar galite atleisti deblokavimo mygtuką.

ŽOLĖS ŽIRKLIŲ / GYVATVORĖS GENĖTUVO

IŠJUNGIMAS

- Atleiskite paleidiklį savo prietaisui išjungti.
- Kai jūs atleidžiate paleidiklį, paleidiklio deblokavimo mygtukas automatiškai blokuoja paleidiklį.

NAUDOJIMO PATARYMAI

- Prieš įjungdami savo žolės žirkles / gyvatvorės genėtuvą, paaimkite savo prietaisą, saugodamiesi, kad ašmenys nebūtų nukreipti į jus. Visada naudokite savo žolės žirkles / gyvatvorės genėtuvą, laikydamiesi šio naudojimo vadovo instrukcijų.
- Nepjunkite žolės per arti purvinos žemės, smėlio ar žvyro. Tai galėtų atšipinti ašmenis ir pabloginti eksploatacines prietaiso savybes.
- Neforsuokite savo prietaiso, jei bandote pjauti tankią žolę. Jei ašmenys sulėtėja, tai lėčiau stumkite prietaisą į tankią žolę.
- Jei ašmenys įstringa, tai prieš bandydami nuimti užsikabinusius už ašmenų elementus, išjunkite variklį, palaukite, kol ašmenys sustos, ir išimkite bateriją.

ŽOLĖS ŽIRKLIŲ / GYVATVORĖS GENĖTUVO LAIKYMAS RANKOSE



IŠPĖJIMAS

Dėvėkite tinkamus drabužius sunkių kūno sužalojimų rizikai išvengti. Nedėvėkite laisvų drabužių arba juvelyrinių papuošalų, kurie gali užsikabinti už judančių dalių. Naudodami savo prietaisą, visada nešiokite akių apsaugos priemones. Taip pat naudokite ilgas ir storas kelnes, aulinius batus ir pirštines. Nedėvėkite šortų, neavėkite sandalų ir nenaudokite savo prietaiso, jei jūsų kojos basos.

- Laikykite savo prietaisą už rankenos, o ašmenys jokiu atveju neturi būti nukreipti į jus (4 pav.).

ŽOLĖS ŽIRKLIŲ NAUDOJIMAS

- Naudokite savo žolės žirkles, kad atliktumėte baigiamuosius darbus, pjaudami žolę aplink medžius, takus, pakraščius ir t.t. Laikykite savo prietaisą tokiu būdu, kad ašmenys būtų lygiagrečiai žemei. Įjunkite prietaisą ir po to stumkite jį į žolę, kad pjautumėte (4 pav.).



PAVOJUS

Jei ašmenys kontaktuoja su elektros linija ar laida, tai **NELIESKITE AŠMENŲ ! PASTARIEJI GALI TAPTI LAIDININKU, O TAI LABAI PAVOJINGA.** Laikykite savo prietaisą už rankenos, kuri yra izoliuota, ir atsargiai padėkite prietaisą toli nuo savęs. Prieš išlaisvindami ją/į iš ašmenų, išjunkite elektrą, maitinančią liniją ar perpjautą laidą. Šio nurodymo nesilaikymas gali sukelti sunkių kūno sužalojimų ir net mirtį.

Lietuviškai



ĮSPĖJIMAS

Prieš naudodami savo prietaisą, išvalykite pjovimo plotą. Pašalinkite visus tokius daiktus kaip maitinimo kabeliai, elektros laidai ar siūlai, galintys užsikabinti už asmenų dantų ir sukelti sunkių kūno sužalojimų.



ĮSPĖJIMAS

Nenaudokite tirpiklių plastikinėms dalims valyti. Prekyboje esantys tirpikliai gali sugadinti daugumą plastmasių.

Naudokite švarų skudurą prietaiso nešvarumams, alyvai, tepalui ir t.t. išvalyti. Pakeitimo atveju naudokite vien tik Ryobi originalias atsargines dalis. Bet kokios kitos atsarginės dalies naudojimas gali sukelti pavojų arba sugadinti gaminį.



PERSPĖJIMAS

Plastmasinės dalys niekada neturi kontaktuoti su stabdžio skysčiu, degalais, benzino pagrindu pagamintais produktais, skvarbiomis alyvomis ir t.t. Šie cheminiai produktai turi medžiagų, galinčių sugadinti plastmasę, padaryti ją trapią ar sunaikinti ją.

TECHNINIS APTARNAVIMAS IR REMONTAS

AŠMENŲ TECHNINIS APTARNAVIMAS

- Tepkite ašmenis po kiekvieno naudojimo.
- Reguliariai tikrinkite dantų susidėvėjimo laipsnį ir įsitikinkite, kad jie nėra sugadinti.
- Pakeitimo atveju visada naudokite originalius ašmenis.

AŠMENŲ DANTŲ TĖPIMAS

- Išimkite bateriją.
- Tepkite ašmenis prieš kiekvieną naudojimą ir po jo lengvesniam savo prietaiso naudojimui ir ilgesniam eksploataavimo laikui pasiekti. Prieš tepdami ašmenis, išimkite bateriją ir padėkite savo prietaisą ant lygaus paviršiaus. Panaudokite lengvąją variklinę alyvą išilgai viršutinio ašmenų krašto.
- Gali pasirodyti, kad reikia patepti ašmenis naudojimo metu. Šio atveju išjunkite savo prietaisą, išimkite bateriją ir patepkite ašmenis. Patepkite ašmenis, jūs galite vėl pradėti savo darbą. Niekada netepkite ašmenų jūrus prietaisui veikiant.

ŽOLĖS ŽIRKLIŲ / GYVATVORĖS GENĖTUVO TĖPIMAS

Visi šio prietaiso guoliai buvo patepti esant aukštam tepalų kiekiu rodikliui, ir to pakanka visam prietaiso eksploataavimo laikui normaliomis naudojimo sąlygomis. Vadinas, nereikia jokio papildomo tepimo.



ĮSPĖJIMAS

Nebandykite modifikuoti šio prietaiso arba prijungti priedo, nerekomenduoto šiame vadove. Iš tokių pakeitimų ar modifikacijų atsiranda piktnaudžiavimas ir rizika nulemti pavojingas situacijas, galinčias sukelti sunkių kūno sužalojimų.



ĮSPĖJIMAS

Reguliariai tikrinkite savo prietaisą, kad išitiktumėte, jog nėra kurios nors sugedusios dalies, ir kad visos dalys gerai pritvirtintos. Įsitinkite, kad visi varžtai ir visi fiksavimo elementai gerai priveržti, sunkių kūno sužalojimų riziką sumažinti.

ŽOLĖS ŽIRKLIŲ / GYVATVORĖS GENĖTUVO VALYMAS

- Išimkite bateriją.



ĮSPĖJIMAS

Kad išvengtumėte sunkių kūno sužalojimų, prieš taisydami, valydami ar išimdami kurias nors dalis iš prietaiso, išimkite bateriją.

- Valykite savo prietaisą, naudodami drėgną su švelniu valikliu įmirkytą skudurą.
- Nenaudokite stipraus valiklio gaubtui ar rankenai valyti - šios dalys pagamintos iš plastiko. Kai kurie kvapieji aliejai, pvz., pušies ar citrinos, arba tokie tirpikliai kaip žibalas galėtų sugadinti jas.
- Dėmesio! Drėgmė gali sukelti elektros smūgį. Nušluostykite bet kokius drėgmės pėdsakus minkštu sausu skuduru.
- Naudokite šepetėlį arba mažos galios dulkių siurblio oro čiurkšlę baterijos gaubto ir variklio gaubto ventiliacijos angoms valyti.
- Įsitinkite, kad ventiliacijos angos niekada nėra užkimštos.

ŽOLĖS ŽIRKLIŲ / GYVATVORĖS GENĖTUVO SAUGOJIMAS

- Prieš padedami savo prietaisą į saugojimo vietą, kruopščiai išvalykite jį. Saugokite savo prietaisą sausoje, gerai vėdinamoje ir vaikams neprieinamoje vietoje. Nelaikykite savo prietaiso arti nuo tokių koroziją sukeliančių reagentų kaip cheminės sodininkystės medžiagos arba druskos, naudojamos prieš apledėjimą.
- Prieš padedami savo prietaisą į saugojimo vietą, visada apsaugokite ašmenis tinkamu apsaugos įtaisui.
- Saugokite ir įkraukite bateriją vėsoje vietoje. Temperatūros, kurios yra žemesnės ar aukštesnės nei normali aplinkos temperatūra, sumažina baterijos eksploataavimo laiką.

Lietuviškai

- Niekada nesaugokite iškrautos baterijos. Po prietaiso naudojimo palaukite, kol baterija atvės ir tuoj pat iš naujo įkraukite ją.
- Visos baterijos netenka savo talpumo laikui bėgant. Kuo aukštesnė temperatūra, tuo greičiau baterija praranda savo talpumą. Jei jūs nenaudojate savo prietaiso per ilgą laiką, tai įkraukite bateriją iš naujo kiekvieną mėnesį arba kas du mėnesius. Tai prailgins baterijos eksploataavimo laiką.

ATLIEKŲ ŠALINIMAS

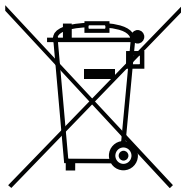

Neišmeskite elektrinių prietaisų kartu su buitės šiukšlėmis. Tegul jie bus perdirbti atliekų perdirbimo centruose. Susisiekite su valdžios institucijomis arba su savo platintoju, kad susipažintumėte su tinkama atliekų perdirbimo procedūra.

Latviski

VISPĀRĒJĀS DROŠĪBAS INSTRUKCIJAS



BRĪDINĀJUMS

Šis darbarīks strādā ar vienu akumulatoru ONE+.

Kad lietojot elektriskos bezvada darbarīkus, jums ir jāievēro galvenās drošības instrukcijas, lai tādējādi mazinātu vārbūtību, ka notiek aizdegšanās, tiek gūtas traumas vai notiek akumulatora šķidrums noplūde.



Iepazīstieties ar lietošanas instrukciju, ievērojiet brīdinājumus un norādījumus par drošību.



Lietojiet aizsargbrilles un dzirdes aizsardzības līdzekļus.



Šo darbarīku nedrīkst lietot lietū!



Valkājiet aizsargapgērbus un zābakus.



Valkājiet biezus darba cimdus, ar kuriem labi var satvert darbarīku.



Nepiederošas personas nedrīkst atrasties darba zonā un tās tuvumā - ne tuvāk par 15 m.



Lai izvairītos no traumām, nekādā gadījumā nepieskarieties asmenim.



Sargieties! Asmens turpina kustēties vēl dažas sekundes pēc motora apturēšanas.



BRĪDINĀJUMS

Lūdzam vērīgi iepazīties ar visiem brīdinājumiem un instrukcijām. Šeit sniegto norādījumu neievērošana var izraisīt negadījumus, piemēram, aizdegšanos, elektriskās strāvas triecienu un/vai smagas traumas.

- Brīdinājumus un instrukcijas saglabājiet turpmākai uzziņai.

Termins "elektriskais darbarīks" šajos norādījumos par drošību apzīmē gan bezvada elektriskos darbarīkus, gan arī darbarīkus, kurus pievieno elektriskajam tīklam.

DARBA VIETA

- Raugieties, lai jūsu darba vieta būtu tīra un labi apgaismota. Strādājot nekārtībā un pustumā, ir lielākas negadījuma briesmas.
- Elektriskos darbarīkus nedrīkst lietot sprādzienbīstamā

vidē, kur ir, piemēram, viegli uzliesmojoši šķidrumi, gāze vai putekļi. Elektrisko darbarīku radītās dzirksteles tur var izraisīt aizdegšanos vai sprādzienu.

- Neļaujiet bērniem, ar darbu nesaistītiem cilvēkiem, kā arī dzīvniekiem uzturēties tuvumā, kad strādājat ar elektrisko darbarīku. Viņi var novērst jūsu uzmanību, un jūs varat zaudēt kontroli pār darbarīka darbību.

ELEKTRODROŠĪBA

- Elektriskajam darbarīkam ir jābūt aprīkotam ar tādu spraudni, kas ir piemērots tīkla kontaktam. Spraudni nekādā gadījumā nedrīkst izjaukt. Ar elektrisko darbarīku, kuram ir zemējums, nedrīkst lietot strāvas pārveidotāju (adapteri). Tādējādi novērsīsiet elektriskās strāvas triecienu briesmas.
- Nekādā gadījumā nepieskarieties priekšmetiem, kas ir iezemēti vai savienoti ar masu (caurulēm, apkures radiatoriem, plītiem, ledusskapjiem u.tml.). Elektriskās strāvas triecienu briesmas ir lielas, ja jūsu ķermeņa daļas saskaras ar priekšmetiem, kas ir savienoti ar masu vai ir iezemēti.
- Elektrisko darbarīku nedrīkst pakļaut lietus un mitruma iedarbībai. Elektriskās strāvas triecienu briesmas ir lielākas, ja elektriskajā darbarīkā iekļūst ūdens.
- Raugieties, lai barošanas vads būtu darba kārtībā. Darbarīku nedrīkst celt aiz barošanas vada un nedrīkst raut vadu, vēloties to atvienot no elektriskā tīkla. Jāraugās, lai barošanas vads nenonāk tuvu karstiem un asiem priekšmetiem, eļļai un kustīgām ierīču daļām. Elektriskās strāvas triecienu briesmas ir lielākas, ja vads ir sabojāts vai sapinies.
- Ja strādājat zem kļājas debess, tad drīkst lietot tikai tādas vada pagarinātājus, kas ir paredzēti lietošanai ārpus telpām. Tādējādi novērsīsiet elektriskās strāvas triecienu briesmas.
- Ja tomēr nākas darbarīku lietot mitrā vidē, tad pieslēdziet darbarīku barošanas avotam caur diferenciālās aizsardzības ierīci pret noplūdes strāvu. Šīs ierīces lietošana mazina elektriskā triecienu briesmas.

Piezīme. Terminu "diferenciālās aizsardzības ierīce pret noplūdes strāvu" var aizstāt ar nosaukumu "zemes noplūdes slēdzis".

LIETOTĀJA DROŠĪBA

- Saglabājiet modrību. Domājiet līdzi savam darbam un rīkojieties prātīgi, kad strādājat ar elektrisko darbarīku. Nestrādājiet ar šo darbarīku, ja esat stipri noguris, lietojis alkoholiskus dzērienus, narkotikas vai zāles. Atcerieties, ka pat īss neuzmanības mirklis var izraisīt smagas traumas!
- Lietojiet individuālos aizsardzības līdzekļus. Vienmēr sargiet acis. Atkarībā no darba apstākļiem valkājiet

Latviski

puteklju masku, apavus ar neslīdīgu pazoli, ķiveri un dzirdes aizsardzības austiņas, lai novērstu smagu traumu briesmas.

- Nepieļaujiet, ka ierīce pati no sevis iedarbojas. Pirms darbarīka pieslēgšanas elektriskajam tīklam vai akumulatora ielikšanas vai izņemšanas pārliecinieties, ka darbarīka slēdzis ir iestatīts uz "izslēgts"; tāpat rīkojieties, kad darbarīku satverat vai pārvietojat. Lai novērstu negadījumus, nepārvietojiet darbarīku, turot pirkstu uz slēdža, un nepievienojiet to tīklam, ja slēdzis ir iestatīts uz "ieslēgts".
- Pirms darbarīka iedarbināšanas no tā ir jānoņem uzgriežņu atslēgas, kas izmantotas darbarīka regulēšanai. Ja pie kādas darbarīka kustīgas daļas paliek uzgriežņu atslēga, tad tas var izraisīt smagas traumas.
- Nesniedzieties ar rokām pārāk tālu. Stāviet stingri uz kājām. Strādājot stabilā stāvoklī, savu darbarīku varēsiet valdīt arī tad, ja notiks kas neparedzēts.
- Valkājiet piemērotu apģērbu. Nevalkājiet plandošu apģērbu vai rotaslietas. Nepieļaujiet, ka jūsu mati vai apģērbs nonāk ierīces kustīgo daļu tuvumā, un netuviniet tām rokas. Plandošs apģērbs, rotaslietas un gari mati var iekerties darbarīka kustīgajās daļās.
- Ja darbarīkam ir puteklju nosūkšanas funkcija, tad raugieties, lai tā tiek pareizi iestatīta un lietota. Tā izvairīsieties no negadījumiem.

ELEKTRISKO DARBARĪKU LIETOŠANA UN APKOPE

- Darbarīku nelietojiet ar pārāk lielu spēku. Izvēlieties darbarīku, kurš ir piemērots darbam, kuru gatavojaties veikt. Visražīgāk un visdrošāk darbarīki darbojas tad, ja tos darbinā ar paredzēto jaudu.
- Nelietojiet elektrisko darbarīku, kuru iedarbināt un apturēt ar slēdža palīdzību, nav iespējams. Ja darbarīku nav iespējams normāli ieslēgt un izslēgt, tad tas ir bīstams un noteikti jāsalabo.
- Atvienojiet darbarīku no elektriskā tīkla vai izņemiet akumulatoru, pirms sākat darbarīku regulēt, mainīt tā piederumus vai darbarīku novietojat glabātavā. Tādējādi samazināsit briesmas, ka darbarīks nejauši varētu iedarboties.
- Darbarīks ir jāglabā tā, lai tam nevarētu piekļūt bērni. Nepieļaujiet, ka ar darbarīku strādā cilvēki, kas to nepazīst vai nav izlasījuši šos norādījumus par drošu darbarīka lietošanu. Ja darbarīks nonāk nepieredzējušu cilvēku rokās, tas var kļūt bīstams.
- Rūpīgi kopiet darbarīkus. Pārbaudiet, vai darbarīka kustīgās daļas ir pareizi novietotas attiecībā cita pret citu. Pārbaudiet, vai kāda detaļa nav salūzusi. Pārbaudiet kopējo montāžu, kā arī visas pārējās daļas, kuras var ietekmēt darbarīka darbību. Ja kāda no daļām ir bojāta, lieciet salabot darbarīku un tikai pēc tam ķerieties pie tā lietošanas. - Sliktas darbarīku

apkopes dēļ notiek daudz nelaimes gadījumu.

- Raugieties, lai darbarīki būtu tīri un labi uzasināti. Ja darbarīks ir tīrs un labi uzasināts, tad būs mazāka iespēja, ka tas iestrēgst, un jūs vieglāk varēsiet to vadīt.
- Ievērojiet šos norādījumus par drošu darbu, kad lietojat darbarīku, piederumus, uzgaļus u.tml., kā arī nemiet vērā darbarīka, darba vietas un veicamā darba īpatnības. Lai nerastos briesmas, lietojiet šo elektrisko darbarīku tikai tādiem darbiem, kuriem tas ir paredzēts.

NORĀDĪJUMI PAR BEZVADA ELEKTRISKO DARBARĪKU DROŠĪBU

- Darbarīka akumulatoru drīkst uzlādēt tikai ar tādu uzlādētāju, kuru ir noteicis ražotājumņēmums. Uzlādētājs, kurš ir piemērots noteiktam akumulatoru veidam, var izraisīt aizdegšanos, ja to lieto, lai uzlādētu cita veida akumulatoru.
- Bezvada elektriskajam darbarīkam drīkst lietot tikai viena noteikta veida akumulatoru. Lietojot cita veida akumulatoru, var notikt aizdegšanās.
- Kad akumulatoru nelietojat, raugieties, lai tā tuvumā nebūtu metāla priekšmetu, piemēram, papīra saspaužu, monētu, atslēgu, skrūvju, naglu un citu lietu, kuras var savienot akumulatora spaiļes. Ja notiek akumulatora spaiļu īssavienojums, tad ir iespējami apdegumi un var izcelties ugunsgrēks.
- Ja, darbarīku nepareizi lietojot, noplūst akumulatora šķidrums, tad nekādā gadījumā nepieskarieties šim šķidrumam. Ja notiek noplūde, tad šķidruma skartās vietas bagātīgi noskalojiet ar tīru ūdeni. Ja akumulatora šķidrums nonāk acīs, tad vērsieties pie ārsta. Šķidrums, kas izplūst no akumulatora, var radīt kairinājumu un apdegumus.

APKOPE

- Darbarīka labošana ir jāveic kvalificētam meistaram, izmantojot tikai oriģinālās rezerves daļas. Ja tas tiks ievērots, darbarīks būs droši lietojams.

IEPAZĪSTIETIES AR VISĀM ŠEIT SNIEGTAJĀM DROŠĪBAS INSTRUKCIJĀM UN TIKAI TAD SĀCIET DARBARĪKA LIETOŠANU

- Uzmanīgi izlasiet visus padomus par drošību. Iepazīstieties ar darbarīka pielietojumiem un ar tā darbības principiem.
- Nestrādājiet ar darbarīku, ja esat stipri noguris, saslimis, lietojis alkoholiskus dzērienus, narkotiskas vielas vai zāles.
- Pirms sākat lietot darbarīku, pārbaudiet, vai tas ir darba kārtībā. Nomaiņiet bojātās detaļas. Pārliecinieties, ka nenotiek akumulatora šķidruma noplūde.
- Elektriskos darbarīkus nedrīkst lietot sprādzienbīstamā

Latviski

vidē, kur ir, piemēram, viegli uzliesmojoši šķidrumi, gāze vai putekļi.

- Pārlicinieties, ka visas aizsardzības ierīces ir pareizi uzstādītas, bet stiprinājumi - stingri pieskrūvēti. Ja asmens vai cita detaļa ir iekļāvusi vai citādi bojāta, tad tā jānomaina. Pārlicinieties, ka asmens ir pareizi uzstādīts un stingri nostiprināts. Šo instrukciju neievērošanas gadījumā lietotājam vai tuvumā esošām personām draud traumas un ir iespējami darbarīka bojājumi.
- Lietojiet veicamajam darbam piemērotu darbarīku. Lietojiet šo darbarīku tikai tādiem darbiem, kuriem tas ir paredzēts.
- Nelietojiet darbarīku, ja to nav iespējams iedarbināt un apturēt ar slēdža palīdzību. Ja darbarīku nav iespējams normāli ieslēgt un izslēgt, tad tas ir bīstams un noteikti jāsalabo.
- Pirms darbarīka lietošanas atbrīvojiet darba vietu. Aizvāciet stieples, elektrības vadus, auklas un citus priekšmetus, kuri var ieķerties asmenī.
- Nav pieļaujama bērnu, nepiederošu personu un mājdzīvnieku atrašanās darba vietā. Bērni, nepiederošas personas un mājdzīvnieki nedrīkst atrasties tuvāk par 15 m, jo ierīces darbības laikā ir iespējama negaidīta dažādu priekšmetu izsviešana. Personām, kuras tuvojas darba vietai, ieteicams lietot aizsargbrilles. Ja darba zonai tuvojas nepiederoša persona, tad nekavējoties apturiet darbarīku.
- Lai novērstu elektriskās strāvas triecienu briesmas, darbarīku nedrīkst pakļaut lietus vai mitruma iedarbībai.
- Nelietojiet šo darbarīku ar mitrām rokām.
- Darbarīku aizliegts lietot bērniem, kas nav sasnieguši 15 gadu vecumu, un cilvēkiem bez nepieciešamās darba pieredzes.
- Lai mazinātu smagu traumu briesmas, strādājot ar darbarīku, noteikti lietojiet visus nepieciešamos aizsardzības piederumus (atbilstošas brilles, apģērbu un apavus).
- Valkājiet arī putekļu masku vai sejsegu, ja darba laikā rodas putekļi.
- Nevalkājiet plandošu apģērbu vai rotaslietas, kas var ieķerties darbarīka kustīgajās daļās. Iesakām lietot darba cimdus, apavus ar neslīdīgu pazoli un garās bikses, kad strādājat ārpus telpām.
- Ja jums ir gari mati, tad tos sasieniet virs pleciem, lai tie neieķeras ventilācijas spraugās vai darbarīka kustīgajās daļās.
- Darbarīku novietojot uzglabāšanai, raugieties, lai asmenim būtu uzlikts futrālis.
- Darba laikā uzmanīgi vērojiet, kas notiek tuvumā, jo darbarīka troksnis var apslēpt pārējās skaņas.
- Pirms darbarīka lietošanas vienmēr pārbaudiet, vai no tā ir novāktas atslēgas.

- Pirms darbarīka lietošanas vienmēr pārbaudiet, vai ir uzstādīti visi rokturi un aizsarglīdzekļi.
- Nedrīkst lietot šo darbarīku, ja tam trūkst kādas daļas vai ir pievienotas daļas un piederumi, kas neatbilst sākotnēji uzstādītajām daļām.

INSTRUKCIJAS PAR MAURĪŅA/DZĪVZOĢA ŠĶĒRU LIETOŠANU

- Lai novērstu negadījuma izraisīšanos, kad darbarīks pats no sevis iedarbojas, to nedrīkst pārvietot, turot pirkstu uz slēdža.
- Esiet modri visu darba laiku un uzmanīgi skatieties, ko darāt. -Strādājot ar darbarīku, rīkojieties prātīgi.
- Valkājiet biezas bikses, apavus ar neslīdīgu pazoli un darba cimdus. Lietojot darbarīku, nevalkājiet šortus un sandales, nestrādājiet basām kājām.
- Darbarīku nelietojiet vietā, kur ir slikts apgaismojums. Darba vietā nodrošiniet labu apgaismojumu (strādājiet pa dienu vai ieslēdziet maksimālo apgaismojumu).
- Vienmēr saglabājiet līdzsvaru, stabili atbalstiet darbarīku. Stāviet stingri uz abām kājām, nesniedzieties ar rokām pārāk tālu. Nelietojiet darbarīku, stāvot uz kāpnēm.
- Izmantojot darbarīku, nepielietojiet pārāk lielu spēku. Visražīgāk un visdrošāk darbarīks strādā tad, ja to darbina ar paredzēto jaudu.
- Atlaidiet mēlītes slēdzi, nogaidiet, līdz dzinējs beidz darboties, izņemiet akumulatoru un tikai tad ķerieties pie darbarīka tīrīšanas, labošanas vai regulēšanas.
- Elektriskās šķēres drīkst lietot tikai zāles un citu nelielu augu griešanai. Dzīvzoģa šķēres lietojiet tikai krūmu, dzīvzoģa vai sīku kociņu apgriešanai. Citiem darbiem šo darbarīku lietot nedrīkst.
- Pirms darbarīka iedarbināšanas pārlicinieties, ka asmens nesaskaras ar kādu šķērsli. Ja mauriņā/dzīvzoģa šķēres saskaras ar šķērsli vai kaut kas bloķē asmens kustību, tad darbarīku nekavējoties izslēdziet, izņemiet akumulatoru un pārbaudiet, vai kāda no detaļām nav bojāta. Darbarīku no jauna var lietot tikai pēc tam, kad tas ir salabots. Nelietojiet darbarīku, ja kāda tā detaļa nav pareizi nostiprināta vai ir bojāta.
- Uzmanīgi skatieties, ko darāt. Rīkojieties prātīgi!
- Rūpīgi kopiet darbarīkus. Raugieties, lai asmens būtu pareizi uzasināts, jo tikai tad darbarīks būs ražīgi un pilnīgi droši lietojams. Lietojiet smērvielas un mainiet darbarīka piederumus atbilstoši instrukcijām. Raugieties, lai rokturi vienmēr būtu sausi un pareizi piestiprināti; uz tiem nedrīkst būt eļļa vai smērviela.
- Pārbaudiet, vai darbarīka daļas nav bojātas. Ja kāda no detaļām ir bojāta, tad pārlicinieties, vai bojātā detaļa vai piederums joprojām spēj pareizi darboties. Pārbaudiet, vai darbarīka kustīgās daļas ir pareizi novietotas attiecībā cita pret citu. Pārbaudiet, vai kāda detaļa nav salūzusi. Pārbaudiet kopējo montāžu, kā

Latviski

arī visas pārējās daļas, kuras var ietekmēt darbarīka darbību. Ja ir bojāts asmens aizsargs vai kāda cita detaļa, tad tā nekavējoties jāsalabo vai jānomaina autorizētā servisa darbnīcā, ja vien šajā apkalpošanas instrukcijā nav norādīts citādi.

- Lai izvairītos no traumām, rokas netuviniet asmenim. Nemēģiniet izņemt nogrieztais augu daļas vai tās turēt asmens kustības laikā. Pirms asmens atbrīvošanas no priekšmeta, kas asmeni iekēries, pārliecinieties, ka darbarīkam ir izņemts akumulators un atlaists mēlītes slēdzis. Darbarīku nedrīkst satvert aiz asmens.



BRĪDINĀJUMS

Pēc darbarīka izslēgšanas asmens kustība pēc inerces īsu brīdi turpinās.

- Rokas, seju un kājas nedrīkst tuvināt darbarīka kustīgajām daļām. Neaizskariet asmeni un nemēģiniet to apturēt, kad notiek asmens kustība.
- Kad neveicat griešanu vai kad pārvietojaties uz citu darba vietu, noteikti izslēdziet motoru.
- Nepieļaujiet atgriezumu vai citu priekšmetu uzkrāšanos uz darbarīka. Tie var traucēt asmens kustību.
- Darbarīku glabājiet sausā vietā, augstu pakarinātu vai aizslēgtā telpā, lai pilnībā novērstu darbarīka lietošanu bez atļaujas vai tā sabojāšanu. Raugieties, lai darbarīka glabāšanas vieta nav pieejama bērniem vai personām, kuras nav apmācītas lietot šo darbarīku.
- Kad darbarīks netiek lietots, uzlieciet asmens aizsargu.
- Darbarīku nedrīkst iegremdēt ūdenī vai citā šķidrumā un apšļakstīt ar ūdeni. Rokturim ir jābūt sausiem un tīriem, uz tiem nedrīkst būt nogrieztās zāles paliekas. Pēc katras lietošanas reizes darbarīku notīriet. Par to lasiet instrukcijas nodaļā "Uzglabāšana".
- Pirms darbarīka transportēšanas to rūpīgi fiksējiet ar ķīliem.
- Saglabājiet šo instrukciju. Regulāri to izmantojiet uzturā, kā arī ļaujiet to izmantot citiem darbarīka lietotājiem. Ja darbarīku kādam aizdodat, tad dodiet līdzi arī šo lietošanas instrukciju.

APKOPE

- Labošanu drīkst veikt tikai kvalificēts meistars. Ja apkopi vai labošanu veic cilvēki, kuriem nav vajadzīgās kvalifikācijas, tad ir iespējamas smagas traumas vai darbarīka bojājumi.
- Veicot remontu, ir jāizmanto tikai oriģinālās rezerves daļas. Ievērojiet rokasgrāmatas sadaļā "Apkope un labošana" sniegtās instrukcijas. Tādējādi novērsīsiet elektriskās strāvas trieciena un nopietnu traumju briesmas, kā arī darbarīka sabojāšanu. Ja pārķāpsiet šo noteikumu, tad darbarīka garantija zaudēs spēku.

NORĀDĪJUMI PAR BEZVADA ELEKTRISKO DARBARĪKU DROŠĪBU

- Pirms akumulatora ievietošanas ierīcē pārliecinieties, ka slēdzis ir pārslēgts aptures stāvoklī vai bloķētā stāvoklī. Ievietojot akumulatoru darbarīkā, kurš ir ieslēgts, jūs varat izraisīt nelaimes gadījumu.
- Šā darbarīka akumulatoru drīkst uzlādēt tikai ar tādu uzlādētāju, kuru ir noteicis ražotājusņēmēms. Uzlādētājs, kurš ir piemērots noteiktam akumulatoru veidam, var izraisīt aizdegšanos, ja to lieto, lai uzlādētu cita veida akumulatoru.
- Bezvada elektriskajam darbarīkam drīkst lietot tikai viena noteikta veida akumulatoru. Lietojot cita veida akumulatoru, var notikt aizdegšanās.
- Kad akumulatoru nelietojat, raugieties, lai tā tuvumā nebūtu metāla priekšmetu, piemēram, papīra saspaužu, monētu, atslēgu, skrūvju, naglu un citu lietu, kas var savienot akumulatora kontaktus, izraisot aizdegšanos vai apdegumus. Ja notiek akumulatora spaiļu īssavienojums, tad ir iespējami apdegumi un var izcelties ugunsgrēks.
- Ja, darbarīku nepareizi lietojot, noplūst akumulatora šķidrums, tad nekādā gadījumā nepieskarieties šim šķidrumam. Ja notiek noplūde, tad šķidruma skartās vietas bagātīgi noskalojiet ar tīru ūdeni. Ja akumulatora šķidrums nonāk acīs, tad vērsieties pie ārsta. Šķidrums, kas izplūst no akumulatora, var radīt kairinājumu un apdegumus.



BRĪDINĀJUMS

Ja trūkst kādas detaļas, tad nelietojiet šo darbarīku, kamēr nav saģādāta vajadzīgā detaļa. Ja šo norādījumu neievēro, tad ir iespējamas smagas traumas.

SAGLABĀJIET ŠĪS INSTRUKCIJAS. REGULĀRI TĀS IZMANTOJIET UZZINĀI, KĀ ARĪ ĻAUJIET TĀS IZMANTOT CITIEM DARBARĪKA LIETOTĀJIEM. JA DARBARĪKU KĀDAM AIZDODAT, TAD DODIET LĪDZI ARĪ ŠO LIETOŠANAS INSTRUKCIJU.

IZSTRĀDĀJUMA TEHNISKIE DATI

Motors	18 V
Ātrums bez noslodzes	1200 apg./min
Dzīvzoga šķēru asmens griešanas platums	200 mm
Mauriņa šķēru asmens platums	100 mm
Masa (ar akumulatoru)	
ar mauriņa šķēru asmeni	1,75 kg
ar dzīvzoga šķēru asmeni	2,1 kg
Akumulators (neietilpst komplektā)	BPP-1817M /
.....	BPP-1815M / BPP-1817MG /
.....	ABP1801 / ABP1802 / BPL-1820 / BPL-1820G

Latviski

Uzklādētājs (neietilpst komplektā) BC-1800 /
 BC-1800M / BC-1815S /
 BC-1815SMG / ACR1800 / BCL-1800 / BCL-1800G

ATTĒLA PASKAIDROJUMI

1. att.
 A. ROKTURIS
 B. SLĒDŽA ATBLOKĒŠANAS POGA
 C. MĒLĪTES SLĒDZIS
 D. DŽĪVŽOGA ŠĶĒRU ASMENS
 E. DŽĪVŽOGA ŠĶĒRU ASMENS AIZSARGAPVALKS
 F. MAURIŅA ŠĶĒRU AIZSARGFUTRĀLIS
 G. MAURIŅA ŠĶĒRU ASMENS

2. att.
 A. AKUMULATORS
 B. BLOKĒŠANAS FIKSATORI

3. att.
 A. SLĒDŽA ATBLOKĒŠANAS POGA
 B. MĒLĪTES SLĒDZIS

5. att.
 A. DŽĪVŽOGA ŠĶĒRU ASMENS
 B. MAURIŅA ŠĶĒRU ASMENS
 C. ASMENS NOSTIPRINĀŠANAS IERĪCE
 D. T VEIDA TAPA

LIETOŠANA

AKUMULATORA IEVIETOŠANA (NEIETILPST KOMPLEKTĀ)

- Akumulatoru ievietojiet darbarīkā, akumulatora izciļņus liekot pret gropēm, kas atrodas akumulatora balstā (2. att.).
- Pirms sākat strādāt ar šķērēm, pārliecinieties, ka akumulatora fiksatori abās tā malās ir izveidojuši labu saķeri un ka akumulators ir pareizi ievietots.

AKUMULATORA IZŅEMŠANA (NEIETILPST KOMPLEKTĀ)

- Atrodiet fiksatorus, kas ir abos akumulatora sānos, un nospiediet tos, lai varētu izņemt akumulatoru (2. att.).
- Izņemiet akumulatoru no darbarīka.



BRĪDINĀJUMS

Darbarīkā ievietojot akumulatoru, raugieties, lai akumulatora izciļņi pareizi savietojas ar darbarīka gropēm un lai fiksatori pareizi bloķējas. Nepareiza akumulatora ievietošana var izraisīt iekšējo detaļu bojājumus.

MAURIŅA/DŽĪVŽOGA ŠĶĒRU IEDARBINĀŠANA

- No asmens noņemiet aizsargu.
- Turiet nospiestu slēdža atbloķēšanas pogu (3. att.).
- Nospiediet mēlītes slēdzi, lai iedarbinātu šķēres. Pēc tam atbloķēšanas pogu varat atlaist.

MAURIŅA/DŽĪVŽOGA ŠĶĒRU APTURĒŠANA

- Lai izslēgtu darbarīku, atlaidiet mēlītes slēdzi.
- Kad atlaizat mēlītes slēdzi, slēdža atbloķēšanas pogu to automātiski bloķē.

IETEIKUMI PAR LIETOŠANU

- Pirms mauriņa/džīvžoga šķēru iedarbināšanas pārliecinieties, ka asmens nav vērstš jūsu virzienā. Strādājot ar mauriņa/džīvžoga šķērēm, stingri ievērojiet šīs instrukcijas.
- Zāles griešanu līdz pašai zemei nedrīkst veikt vietās, kur uz zemes virsmas ir netīrumi, kā arī smiltis vai grants. Tādā gadījumā var notikt asmens notrulināšanās, kas samazina darbarīka ražīgumu.
- Nelietojiet darbarīku ar pārāk lielu spēku, kad griežat biezu zāli. Ja asmens darbība palēninās, tad rāmāk virziet darbarīku biežā zālē vai zaros. Ja asmens ieķeras, tad izslēdziet motoru, pagaidiet, līdz asmens apstājas, un izņemiet akumulatoru, bet pēc tam atbrīvojiet asmeni.

MAURIŅA/DŽĪVŽOGA ŠĶĒRU SATVERŠANA BRĪDINĀJUMS



Lai nepielautu traumas, valkājiet piemērotu apģērbu. Nevalkājiet plandošu apģērbu un rotaslietas, kas var ieķerties darbarīka kustīgajās daļās. Strādājot ar darbarīku, noteikti lietojiet aizsargbrilles. Valkājiet biezas garās bikses, zābakus un darba cimdus. Lietojot darbarīku, nevalkājiet šortus un sandales, nestrādājiet basām kājām.

- Darbarīku satveriet aiz roktura; raugieties, lai asmens nekādā gadījumā nebūtu vērstš jūsu virzienā (4. att.).

MAURIŅA ŠĶĒRU LIETOŠANA

- Mauriņa šķēres lietojiet zāles apgriešanai ap kokiem, celiņu un zāliena malu apgriešanai utt.
- Darbarīku turiet tādā veidā, lai asmens būtu paralēli zemes virsmai. Iedarbiniet darbarīku un to virziet zālē, lai veiktu griešanu (4. att.).



BĪSTAMI!

Ja asmens saskaras ar elektrības vadu, NEKĀDĀ GADĪJUMĀ NEPIESKARIETIES ASMENIM! ASMENS VAR VADĪT ELEKTRĪBU, UN TAS IR ĻOTI BĪSTAMI.

Darbarīku turiet aiz galvenā roktura, kurš~ ir izolēts, un uzmanīgi novietojiet pēc iespējas

Latviski

tālāk no sevis. Pirms asmens atbrīvošanas no elektrības vada izslēdziet strāvas padevi elektrības līnijai/vadam. Ja šo norādījumu neievēro, tad draud smagas traumas vai pat nāve.



BRĪDINĀJUMS

Pirms darba uzsākšanas atbrīvojiet no šķēršļiem vietu, kur grasāties strādāt ar darbarīku. Aizvāciet iespējamos traucēkļus, piemēram, elektrības vadus, barošanas kabeļus un stieples, kas varētu iekerties asmens zobos un izraisīt smagas traumas.



BRĪDINĀJUMS

Tīrot plastmasas detaļas, nedrīkst lietot šķīdinātājus. Vairums plastmasas daļu var gūt bojājumus, ja tās saskaras ar veikalā nopērkamajiem šķīdinātājiem.

Lai darbarīkam notīrītu traipus, eļļu, smērvielas u.tml., izmantojiet tīru lupatiņu. Ja jāizstāj kāda detaļa, tad drīkst lietot tikai "Ryobi" oriģinālās rezerves daļas. Citu rezerves daļu izmantošanas gadījumā var rasties traumas briesmas un ir iespējami darbarīka bojājumi.



BRĪDINĀJUMS

Plastmasas daļas nekādā gadījumā nedrīkst saskarties ar bremžu šķidrumu, degvielu, naftas produktiem, iesūcošos eļļu un tamlīdzīgi. Šādu šķidrumu sastāvā ir vielas, kas var sabojāt un sagraut plastmasu vai samazināt tās izturību.

APKOPE UN LABOŠANA

ASMENS APKOPE

- Pēc katras lietošanas reizes asmeni ieeļļojiet.
- Regulāri pārbaudiet zobu nodilumu un raugieties, lai tie nebūtu bojāti.
- Veicot asmens nomaiņu, vienmēr izmantojiet tikai oriģinālos asmeņus..

ASMENS ZOBU EĻĻOŠANA

- Izņemiet akumulatoru.
- Darbarīka lietošana būs vieglāka un asmens kalpošanas laiks ilgāks, ja pēc katras lietošanas reizes ieeļļosit asmeni. Pirms asmens ieeļļošanas izņemiet akumulatoru un darbarīku novietojiet uz līdzenas virsmas. Uzklājiet vieglu motoreļļu pa visu asmens augšmalu.
- Dažkārt var būt nepieciešams asmeni ieeļļot arī darba cēliena vidū. Tādā gadījumā izslēdziet darbarīku, izņemiet akumulatoru un ieeļļojiet asmeni. Kad

eļļošana ir paveikta, varat strādāt tālāk. Nemēģiniet eļļot asmeni, kamēr darbarīks darbojas.

MAURĪŅA/DZĪVŽOGA ŠĶĒRU EĻĻOŠANA

Visi darbarīka gultņi jau ir ieeļļoti ar pietiekamu augstas klases smērvielas daudzumu, kura pietiek visam darbarīka kalpošanas laikam, ja darbarīku lieto normālos apstākļos.

Tātad nav nepieciešama nekāda papildu eļļošana.



BRĪDINĀJUMS

Nemēģiniet darbarīku modificēt vai tam uzstādīt piederumus, kuru lietošana nav ieteikta šajā instrukcijā. Tādi pārveidojumi un grozījumi var novest pie nepareizas darbarīka lietošanas, kā arī palielina iespēju, ka rodas briesmas, kuru rezultātā lietotājs var gūt smagas traumas.



BRĪDINĀJUMS

Darbarīku regulāri pārbaudiet, lai pārliecinātos, ka neviena detaļa nav bojāta un ka visas detaļas ir stingri piestiprinātas. Lai mazinātu smagu traumu briesmas, pārliecinieties, ka visas skrūves un stiprinājuma elementi ir stingri pieskrūvēti.

MAURĪŅA/DZĪVŽOGA ŠĶĒRU TĪRĪŠANA

- Izņemiet akumulatoru.



BRĪDINĀJUMS

Lai nepieļautu smagas traumas, veicot darbarīka remontu, tīrīšanu vai izjaukšanu, vienmēr iepriekš izņemiet akumulatoru.

- Darbarīka tīrīšanu veiciet ar mitru lupatiņu, kas piesūcināta ar maigu mazgāšanas līdzekli.
- Pārsega un roktura tīrīšanai nedrīkst izmantot stipru mazgāšanas līdzekli, jo minētās detaļas ir no plastmasas. Ja izmantosiet, piemēram, terpentīnu, citronskābi vai petroleju, tad šīs vielas plastmasu var sabojāt.
- Uzmanību: mitrums var kļūt par elektriskās strāvas triecienu cēloni. Ar mīkstu, sausu lupatiņu rūpīgi likvidējiet mitruma paliekas. Akumulatora nodalījuma vāciņa un motora pārsega ventilācijas spraugu tīrīšanai izmantojiet mazu birsti vai saspiesta gaisa strūklu.
- Raugieties, lai ventilācijas spraugas vienmēr būtu brīvas.

MAURĪŅA/DZĪVŽOGA ŠĶĒRU UZGLABĀŠANA

- Pirms noglabāšanas darbarīks ir rūpīgi jānotīra. Darbarīku glabājiet sausā, labi vēdināmā telpā, kur tam nevar piekļūt bērni. Darbarīku neglabājiet līdzās vielām, kuras var izraisīt koroziju, piemēram, blakus dārza darbos izmantojamām ķīmikālijām vai atkausēšanai paredzētam sālim.

Latviski

- Pirms darbarīka noglabāšanas asmenim vienmēr uzmauciet piemērotu aizsargfutrāli.
- Akumulators jāglabā un jāuzlādē vēsā vietā. Akumulators kalpo ilgāk, ja tiek glabāts temperatūrā, kura nav zemāka vai augstāka par normālo vides temperatūru.
- Nekad neatstājiet akumulatoru neuzlādētu. Pēc darbarīka lietošanas ļaujiet akumulatoram atdzist un tad to nekavējoties no jauna uzlādējiet.
- Akumulatoram laika gaitā samazinās lādiņietilpība. Jo augstāka temperatūra, jo ātrāk akumulators zaudē lādiņietilpību. Ja ilgāku laiku nelietojat darbarīku, tad tomēr uzlādējiet akumulatoru reizi mēnesī vai divos mēnešos. Tādā gadījumā akumulators kalpos ilgāk.

UTILIZĒŠANA

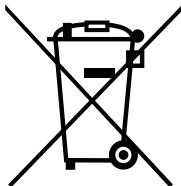

Elektriskas ierīces nedrīkst izmest kopā ar parastajiem sadzīves atkritumiem. Tās ir jānodod pārstrādāšanas centrā. Sazinieties ar pašvaldības iestādēm vai ar veikalu, kur pirkāt darbarīku, lai uzzinātu, kā to pareizi nodot pārstrādei.

VŠEOBECNÉ BEZPEČNOSTNÉ POKYNY



UPOZORNENIE

Náradie sa musí používať s akumulátorom ONE+.

Pri používaní akumulátorových náradí sa vždy musia dodržiavať základné bezpečnostné opatrenia, aby sa znížilo riziko požiaru, vytečenia elektrolytu alebo zranenia osôb, ktoré obsahujú nasledovné:



Prečítajte si pozorne návod na použitie a dodržiavajte všetky upozornenia a bezpečnostné pokyny.



Pri práci používajte ochranné okuliare a chrániče sluchu.



Nepoužívajte toto náradie vo vlhkom počasí!



Noste ochranný odev a vysokú obuv.



Noste protišmykové a pevné rukavice.



Okolostojace osoby sa musia zdržiavať vo vzdialenosti aspoň 15m od miesta používania výrobku.



Ostré strihacie lišty. Aby ste zabránili vážnemu zraneniu, nedotýkajte sa strihacích lišt.



Výstraha! Strihacie lišty sa pohybujú aj po vypnutí motora.



UPOZORNENIE

Prečítajte si všetky bezpečnostné upozornenia a pokyny. Nedodržanie týchto upozornení a pokynov môže spôsobiť úraz elektrickým prúdom, požiar alebo vážne poranenia.

- Odložte všetky upozornenia a pokyny použité v budúcnosti.

Pojem "elektrické náradie" v upozorneniach sa vzťahuje na vaše náradie ovládané z elektrickej siete (káblové) alebo z akumulátora (bezkábové).

PRACOVNÝ PRIESTOR

- Zabezpečte, aby pracovný priestor bol čistý a dostatočne osvetlený. Neupratané a neosvetlené priestory zvyšujú riziko nehôd.
- Nepoužívajte elektrické náradie vo výbušnej atmosfére, napríklad v prítomnosti horľavých kvapalín,

plynov alebo prachu. Pri práci s elektrickým náradím sa tvoria iskry, ktoré môžu spôsobiť vznietenie prachu alebo výparov.

- Deti a okolostojace osoby sa nesmú zdržiavať v mieste používania elektrického náradia. Akékoľvek rozptyľovanie môže spôsobiť stratu kontroly nad náradím.

BEZPEČNOSTNÉ POKYNY TÁKAJÚCE SA ELEKTRINY

- Zástrčky elektrického náradia musia byť kompatibilné s elektrickou zásuvkou. Zástrčku nikdy nijako neupravujte. Pri uzemnených elektrických náradíach nepoužívajte žiadne adaptéry na zástrčky. Neupravené zástrčky a kompatibilné zásuvky znižujú riziko úrazu elektrickým prúdom.
- Vyvarujte sa kontaktu tela s uzemnenými povrchmi, napr. rúrami, radiátormi, kuchynskými sporákmi a chladničkami. Uzemnenie tela spôsobuje zvýšené riziko úrazu elektrickým prúdom.
- Nevystavujte elektrické náradie dažďu a nepoužívajte ho na vlhkých miestach. Vniknutie vody do náradia zvyšuje riziko úrazu elektrickým prúdom.
- Nezaobchádzajte s napájacím káblom hrubo. Nikdy výrobok neprenášajte za napájací kábel a pri jeho odpájani z siete netahajte za kábel. Napájací kábel musí byť v dostatočnej vzdialenosti od zdrojov tepla, od oleja, ostrých hrán a pohyblivých častí. Poškodený alebo zamotaný kábel zvyšuje riziko úrazu elektrickým prúdom.
- Pri práci s náradím vonku používajte len predĺžovacie káble určené na vonkajšie použitie. Používanie káblov vhodných na vonkajšie použitie znižuje riziko úrazu elektrickým prúdom.
- Ak sa nedá zabrániť použitiu elektrického náradia vo vlhkom prostredí, použite zdroj chránený prúdovým chráničom. Použitie prúdového chrániča zníži riziko úrazu elektrickým prúdom.

POZNÁMKA: Pojem "prúdový chránič" sa môže nahradiť pojmom "chránič prúdu pred zemným spojením (GFCI)" alebo "chránič pred zvodovým prúdom (ELCB)".

OSOBNÁ BEZPEČNOSŤ

- Buďte vždy ostražití a venujte pozornosť tomu, čo robíte; pri obsluhu elektrického náradia sa riadte zdravým rozumom. Nepoužívajte elektrické náradie, keď ste unavení alebo pod vplyvom drog, alkoholu alebo liekov, ktoré znižujú pozornosť. Aj krátko nepozornosť pri práci s elektrickým náradím môže spôsobiť vážne zranenie.
- Používajte osobné ochranné prostriedky. Vždy

Slovenčina

používajte ochranu očí. Ochranné prostriedky, napríklad maska proti prachu, protišmyková obuv, tvrdá pokrývka hlavy alebo chrániče sluchu používané pre príslušné podmienky znižujú riziko úrazov.

- Zabráňte náhodnému spusteniu. Pred pripojením k zdroju elektrickej energie alebo k akumulátoru, zdvihnutím alebo prenesením náradia skontrolujte, či je vypínač vo vypnutej polohe. Prenášanie elektrického náradia s prstom na vypínači alebo zapojenie elektrického náradia do siete, keď je vypínač zapnutý, zvyšuje riziko úrazu.
- Pred zapnutím náradia odstráňte všetky nastavovacie kľúče. Kľúč, nachádzajúci sa v otáčajúcej sa časti náradia, môže spôsobiť zranenie.
- Zaujmite pevný postoj a ruky nenafahujte príliš ďaleko alebo vysoko. Zaujmite pevný postoj v nohách a pracujte v stabilnej polohe. To vám zabezpečí lepšiu kontrolu nad elektrickým náradím v nepredvídaných situáciách.
- Noste vhodný pracovný odev. Nenoste voľný odev ani šperky. Nepribližujte sa vlasmi, odevom alebo rukavicami k pohybujúcim sa časťami. Voľný odev, šperky alebo dlhé vlasy sa môžu v pohybujúcich sa častiach zachytiť.
- Ak sú k dispozícii prostriedky na pripojenie zariadení na odsávanie a zber prachu, zabezpečte ich zapojenie a riadne používanie. Použitím zberača prachu sa môžu znížiť riziká súvisiace s prachom.

POUŽÍVANIE A STAROSTLIVOSŤ O NÁRADIE

- Na náradie netlačte. Používajte vždy náradie vhodné na daný účel. Používanie vhodného náradia vám prácu uľahčí a urobí ju bezpečnejšou a rýchlejšou.
- Náradie nepoužívajte, ak nie je možné ho spínačom zapnúť alebo vypnúť. Náradie, ktoré sa nedá správne ovládať, je nebezpečné a je nutné ho nechať opraviť.
- Pred vykonávaním akýchkoľvek úprav, výmeny príslušenstva alebo uskladnením elektrického náradia odpojte zástrčku z elektrickej zásuvky alebo vyberte akumulátor. Takéto preventívne bezpečnostné opatrenia znižujú riziko náhodného spustenia elektrického náradia.
- Keď náradie nepoužívate, uchovávajte ho mimo dosahu detí a nedovoľte ho používať osobám, ktoré s náradím alebo s týmto návodom nie sú oboznámené. Elektrické náradie v rukách osôb, ktoré s ním nemajú skúsenosti, je nebezpečné.
- Na elektrickom náradí vykonávajte riadnu údržbu. Skontrolujte, či sú pohyblivé časti náradia vyrovnané, či žiadna jeho časť nie je zlomená; skontrolujte aj funkčnosť všetkých častí, ktoré môžu ovplyvniť prevádzku náradia. Akýkoľvek poškodený dielce náradia je potrebné nechať opraviť. Mnoho nehôd je zapríčinených zlou údržbou elektrického náradia.

- Rezné nástroje musia byť ostré a čisté. Ak sa rezné nástroje riadne udržiavajú a sú ostré, je menej pravdepodobné, že sa zaseknú a ľahšie sa ovládajú.
- Používajte náradie, jeho príslušenstvo, nože atď. v súlade s týmito pokynmi so zohľadnením pracovných podmienok a práce, ktorá sa má vykonávať. Používanie náradia na iné činnosti, než na aké je určené, môže zapríčiniť vznik nebezpečnej situácie.

POUŽÍVANIE A STAROSTLIVOSŤ O AKUMULÁTOROVÉ NÁRADIE

- Na nabíjanie akumulátora používajte len nabíjačku odporúčanú výrobcom. Pri použití nevhodnej nabíjačky, ktorá nie je kompatibilná s vašim modelom akumulátora, môže vzniknúť požiar.
- Elektrické náradie používajte len s predpísaným typom akumulátora. Používanie iných akumulátorov môže spôsobiť zranenie alebo požiar.
- Keď akumulátor nepoužívate, nenechávajte ho v blízkosti kovových predmetov, ako sú kancelárske sponky, mince, kľúče, kľince, skrutky alebo iné malé kovové predmety, ktoré by mohli vytvoriť krátko spojenie medzi svorkami akumulátora. Skratovanie svoriek akumulátora môže spôsobiť popálenie alebo požiar.
- Pri používaní akumulátora v nevhodných podmienkach môže vytečť elektrolyt; vyvarujte sa kontaktu s elektrolytom. Ak sa vytekajúci elektrolyt dostane do styku s pokožkou, postihnuté miesto opláchnite vodou. Ak sa elektrolyt dostane do očí, vyhľadajte lekársku pomoc. Elektrolyt vytekajúci z akumulátora môže zapríčiniť podráždenie alebo popálenie.

OPRAVY

- Opravu elektrického náradia zverte kvalifikovanému technikovi; pri oprave sa musia používať len originálne náhradné dielce. Tým sa zaručí bezpečnosť práce s náradím.

PRED ZAČATÍM PRÁCE SI PREČÍTAJTE VŠETKY POKYNY

- Prečítajte si dôkladne pokyny. Oboznámte sa s ovládačmi a správnym používaním výrobku.
- Nepoužívajte náradie, keď ste unavení, chorí alebo pod vplyvom alkoholu, drog alebo liekov, ktoré znižujú pozornosť.
- Pred použitím výrobku skontrolujte jeho stav. Poškodené časti vymeňte. Skontrolujte, či z akumulátora nevyteká elektrolyt.
- Nepoužívajte toto náradie vo výbušnej atmosfére, napríklad v prítomnosti horľavých kvapalín, plynov alebo prachu.
- Skontrolujte, či sú všetky upevňovacie prvky a ochranné kryty na mieste a či sú zaistené. Vymeňte strihacie lišty alebo iné časti, ktoré sú prasknuté, vyštrbené

Slovenčina

alebo poškodené. Skontrolujte, či je strihacia lišta správne nainštalovaná a bezpečne pripevnená. Inak môžete spôsobiť zranenie obsluhy a okolostojacích, ako aj poškodenie výrobku.

- Používajte náradie vhodné pre danú činnosť. Tieto nožnice na trávu/na kríky používajte len na účel, na ktorý sú určené.
- Nepoužívajte nožnice na trávu/na kríky, ak sa nedajú zapnúť alebo vypnúť pomocou spínača. Výrobok, ktorý sa nedá správne ovládať, je nebezpečný a je nutné ho nechať opraviť.
- Pred každým použitím očistite pracovnú zónu. Odstráňte všetky káble, svetlá, vodiče alebo šnúry, ktoré by sa mohli zachytiť v strihacej lište.
- V pracovnej zóne sa nesmú zdržiavať deti, okolostojace osoby ani zvieratá. Deti, okolostojace osoby a zvieratá sa musia zdržiavať aspoň v okruhu 15 m od pracovnej zóny, pretože existuje riziko zasiahnutia vymrštnými predmetmi. Okolostojace osoby by mali používať ochranné okuliare. Ak sa priblížite, okamžite vypnite náradie.
- Aby ste zabránili riziku úrazu elektrickým prúdom, nepoužívajte výrobok na vlhkých miestach.
- Nepoužívajte výrobok, ak máte mokré ruky.
- Nedovoľte používať tieto nožnice na trávu/na kríky deťom mladším ako 15 rokov alebo osobám, ktoré nemajú skúsenosti s ich používaním.
- Aby ste znížili riziko zranenia, vždy noste ochranu očí, ochranné okuliare, ochrannú obuv a odev pri používaní týchto nožníc.
- Ak je prostredie prašné, používajte tvárovú alebo protiprachovú masku.
- Noste vhodný pracovný odev. Nenoste voľné oblečenie alebo šperky, ktoré by sa mohli zachytiť do pohyblivých častí náradia. Pri práci vonku odporúčame nosiť gumené rukavice, pevnú obuv a dlhé nohavice.
- Aby ste zabránili vtiahnutiu vlasov do vetracích otvorov a ich zachyteniu do pohyblivých častí, noste pokrývku hlavy alebo si vlasy stiahnite gumičkou nad úrovňou ramien.
- Pri preprave alebo skladovaní výrobku vždy nasadte na strihacie lišty kryt.
- Vždy dávajte pozor na svoje okolie a buďte pripravení na možné riziká, ktoré nemusíte počuť kvôli hluču, ktorý vydáva náradie.
- Zvyknite si skontrolovať vždy pred zapnutím náradia, či ste odstránili všetky nastavovacie a uťahovacie kľúče.
- Vždy skontrolujte pri používaní náradia, či sú namontované všetky rukoväte a ochranné kryty.
- Nikdy nepoužívajte neúplný stroj alebo stroj, na ktorom bola vykonaná neoprávnená úprava.

- Aby ste zabránili náhodnému spusteniu, nikdy neprenášajte náradie s prstom na spúšťači.
- Buďte stále ostražití a venujte pozornosť tomu, čo robíte. Pri používaní tohto výrobku sa riadte zdravým rozumom.
- Noste dlhé a hrubé nohavice, pevnú obuv a dobre sediace rukavice. Nenoste krátke nohavice, sandále a nikdy nepracujte s bosými nohami.
- Výrobok nepoužívajte, pokiaľ nemáte dostatočné osvetlenie na prácu. Výrobok používajte len pri dennom svetle alebo dobrom umelom osvetlení.
- Nenatahujte ruky príliš ďaleko a nestojte na nestabilnom povrchu. Zaujmite pevný postoj v nohách a pracujte v stabilnej polohe. Nepoužívajte rebrik.
- Na nožnice netlačte. Nožnice budú pracovať lepšie a s menšou pravdepodobnosťou rizika zranenia, keď budú pracovať takou rýchlosťou, na akú boli navrhnuté.
- Pred vykonávaním údržby, opráv alebo nastavovaním uvoľnite spúšťač, nechajte motor zastaviť a vyberte akumulátor.
- Nožnice na trávu používajte len na strihanie trávy a tenkú burinu. Nožnice na kríky používajte len na strihanie živého plotu, kríkov a kroviny. Nepoužívajte ich na žiadny iný účel.
- Pred naštartovaním výrobku skontrolujte, či sa strihacie lišty nedostanú do kontaktu s nejakým predmetom. - Ak narazíte na nejaké predmety alebo sa do nich zamatáte, okamžite vypnite náradie, vyberte akumulátor a skontrolujte, či sa náradie nepoškodilo. Nepokračujte v práci, kým neodstránite poškodenie. Náradie nepoužívajte, ak na ňom chýbajú alebo sú poškodené súčiastky.
- Sledujte, čo robíte. Riadte sa zdravým rozumom.
- Zaobchádzajte s nožnicami opatrne. Reznú časť udržiavajte ostrú a čistú, aby ste dosiahli čo najlepší výkon a znížili riziko zranenia. Pri mazaní a vymieňaní príslušenstva postupujte podľa pokynov. Dbajte na to, aby rukoväte boli suché, čisté a bez zvyškov oleja alebo maziva.
- Skontrolujte, či žiadna časť nie je poškodená. Pred ďalším použitím nožnic skontrolujte, či poškodený ochranný kryt alebo iná časť môžu riadne fungovať a plniť svoju funkciu. Skontrolujte zarovnanie a spoje pohyblivých častí, či nie sú žiadne časti zlomené alebo či sa nevyskytuje iný stav, ktorý môže ovplyvniť činnosť výrobku. Poškodený kryt alebo akúkoľvek inú poškodenú súčiastku je potrebné nechať opraviť alebo vymeniť v autorizovanom servise, pokiaľ nie je uvedené inak v tomto návode.
- Riziko porezania. Nedotýkajte sa rukami strihacích lišt. Nesnažte sa odstrániť odrezaný materiál alebo pridržať materiál, ktorý striháte, keď sa strihacie lišty pohybujú. Pred odstránením zachyteného materiálu

POČAS PRÁCE

Slovenčina

zo strihacích líšt skontrolujte, či je vybratý akumulátor a uvoľnený spúšťač. Pri dvíhaní alebo držaní náradia nechytajte nechránené strihacie líšty ani rezné hrany.



VÝSTRAHA

Strihacie líšty sa po vypnutí náradia pohybujú zotrvačnosťou.

- Nepribližujte sa rukami, tvárou alebo nohami k pohyblivým častiam. Nedotýkajte sa strihacích líšt, ani sa nepokúšajte ich zastaviť, keď sa pohybujú.
- Keď prerušíte strihanie, alebo keď sa presúvate z jedného miesta na druhé, vždy vypnite motor.
- Náradie udržiavajte čisté, bez zvyškov trávy a iných materiálov. Mohli by uviaznuť v strihacích líštach.
- Náradie skladujte vnútri, na suchom mieste a uzamknuté alebo vo vysokej polohe, aby k nemu nemali prístup neoprávnené osoby a aby sa nepoškodilo. Ušchovávajte mimo dosahu detí a osôb, ktoré nemajú skúsenosti s jeho používaním.
- Keď náradie nepoužívate, nasadte na strihaciu líštu ochranný kryt.
- Výrobok nikdy nestriekajte vodou alebo inou tekutinou ani ho do nich neponárajte. Rukoväte udržiavajte suché, čisté a bez zvyškov odrezkov. Po každom použití náradie vyčistite; pozri pokyny pre uskladnenie.
- Počas prepravy náradie upevnite, aby sa nepohybovalo.
- Odložte si tieto pokyny. Pravidelne si ich čítajte a informujte o nich prípadných ďalších používateľov. Ak tento výrobok niekomu požičiate, požičajte aj tieto pokyny.

OPRAVY

- Opravy výrobku môžu vykonávať len kvalifikovaní technici. Údržba alebo opravy, ktoré vykonajú nekvalifikované osoby, môžu spôsobiť vážne úrazy alebo poškodenie výrobku. Takáto oprava môže spôsobiť úplné zrušenie záruky.
- V prípade opravy výrobku používajte len originálne náhradné dielce. Dodržiavajte pokyny, ktoré sa nachádzajú v časti "Údržba" tohto návodu. Použitím neschválených súčiastok alebo nedodržaním pokynov pre údržbu môže vzniknúť riziko úrazu elektrickým prúdom, vážny úraz alebo poškodenie výrobku. Takáto oprava môže spôsobiť úplné zrušenie záruky.

POUŽÍVANIE A STAROSTLIVOSŤ O AKUMULÁTOROVÉ NÁRADIE

- Pred vložením akumulátora do náradia skontrolujte, či je prepínač vo vypnutej polohe. Vkladanie akumulátora do náradia, keď je prepínač v zapnutej polohe, zvyšuje riziko nehody.

- Na nabíjanie akumulátora používajte len nabíjačku odporúčanú výrobcom. Pri použití nevhodnej nabíjačky, ktorá nie je kompatibilná s vaším modelom akumulátora, môže vzniknúť požiar.
- Elektrické náradie používajte len s predpísaným typom akumulátora. Používanie iných akumulátorov môže spôsobiť zranenie alebo požiar.
- Keď akumulátor nepoužívate, nenechávajte ho v blízkosti kovových predmetov, ako sú kancelárske sponky, mince, kľúče, klince, skrutky alebo iné malé kovové predmety, ktoré by mohli vytvoriť krátko spojenie medzi svorkami akumulátora. Skratovanie svoriek akumulátora môže spôsobiť popáleniny alebo požiar.
- Pri používaní akumulátora v nevhodných podmienkach môže vytečť elektrolyt; vyvarujte sa kontaktu s elektrolytom. Ak sa vytekajúci elektrolyt dostane do styku s pokožkou, postihnuté miesto opláchnite vodou. Ak sa elektrolyt dostane do očí, vyhľadajte lekársku pomoc. Elektrolyt vytekajúci z akumulátora môže zapríčiniť podráždenie alebo popáleniny.



UPOZORNENIE

Ak akákoľvek časť chýba, nepoužívajte výrobok, kým nebudú chýbajúce časti vrátené na miesto. V opačnom prípade môže dôjsť k vážnemu zraneniu.

USCHOVAJTE SI TIETO POKYNY. PRAVIDELNE SI ICH ČÍTAJTE A INFORMUJTE O NICH PRÍPADNÝCH ĎALŠÍCH POUŽÍVATEĽOV. AK TENTO VÝROBOK NIEKOMU POŽIČIATE, POŽIČAJTE AJ TIETO POKYNY.

TECHNICKÉ ÚDAJE

Motor	18 V
Otáčky naprázdno	1200 ot./min
Dĺžka strihacej líšty nožnic na kríky	200 mm
Šírka strihacej líšty nožnic na trávu	100 mm
Hmotnosť (vrátane akumulátora)	
Hmotnosť s líštou na strihanie trávy	1,75 kg
Hmotnosť s líštou na strihanie kríkov	2,1 kg
Akumulátor (nie je súčasťou dodávky)	BPP-1817M /
.....	BPP-1815M / BPP-1817MG /
.....	ABP1801 / ABP1802 / BPL-1820 / BPL-1820G
Nabíjačka (nie je súčasťou dodávky)	BC-1800 /
.....	BC-1800M / BC-1815S /
.....	BC-1815SMG / ACR1800 / BCL-1800 / BCL-1800g

POPIS

Obr. 1
A. ZADNÁ RUKOVÄŤ

Slovenčina

- B. TLAČIDLO ZABLOKOVANIA SPÚŠŤAČA
- C. SPÚŠŤAČ
- D. LIŠTA NOŽNÍC NA KRÍKY
- E. PUZDRO NA LIŠTU NOŽNÍC NA KRÍKY
- F. PUZDRO NA LIŠTU NOŽNÍC NA TRÁVU
- G. LIŠTA NOŽNÍC NA TRÁVU

Obr. 2

- A. AKUMULÁTOROVÁ BATÉRIA
- B. BLOKOVACIE ZÁPADKY

Obr. 3

- A. TLAČIDLO ZABLOKOVANIA SPÚŠŤAČA
- B. SPÚŠŤAČ

Obr. 5

- A. LIŠTA NOŽNÍC NA KRÍKY
- B. LIŠTA NOŽNÍC NA TRÁVU
- C. POISTNÁ MATICA LIŠTY
- D. KOLÍK LIŠTY

POUŽÍVANIE

INŠTALÁCIA AKUMULÁTORA (NIE JE SÚČASŤOU DODÁVKY)

- Vložte akumulátor do nožníc na trávku/na kríky. Zarovnaj te rebro na akumulátore s drážkou v nožniciach. Pozrite obrázok 2.
- Predtým, ako začnete nožnice používať, skontrolujte, či západky na akumulátore zaklapú na miesto a či je akumulátor v náradí správne umiestnený.

VYBRATIE AKUMULÁTORA (NIE JE SÚČASŤOU DODÁVKY)

- Stlačte západky na akumulátore, čím sa akumulátor uvoľní a môžete ho vybrať z nožníc. Pozrite obrázok 2.
- Vyberte akumulátor z nožníc na trávku/na kríky.



VÝSTRAHA

Pri vkladaní akumulátora do nožníc na trávku/na kríky dávajte pozor, aby rebro na akumulátore bolo zarovnané s drážkou v nožniciach a aby západky zaklapli správne na miesto. Nesprávne vloženie akumulátora môže spôsobiť poškodenie vnútorných častí.

ZAPNUTIE NOŽNÍC NA TRÁVU/NA KRÍKY

- Zložte ochranný kryt strihacej lišty.
- Stlačte tlačidlo zablokovania spúšťača. Pozrite obrázok 3.
- Uvoľnite tlačidlo zablokovania spúšťača a naďalej stlačajte spúšťač, čím sa nožnice uvedú do činnosti.

ZASTAVENIE NOŽNÍC NA TRÁVU/NA KRÍKY

- Uvoľnením spúšťača zastavte nožnice na trávku/na kríky.
- Keď uvoľníte spúšťač, tlačidlo zablokovania spúšťača sa automaticky prepne do polohy zablokovania.

TIPY NA POUŽÍVANIE

- Nožnice na trávku/na kríky pred zapnutím držte so strihacími nožnicami smerom od vás. Nožnice používajte vždy náležitým spôsobom.
- Nestrihajte príliš blízko znečistených miest, piesku alebo štrku. Môže to spôsobiť otupenie strihacích listů a tým zníženie účinnosti strihania.
- Netlačte nožnice do hustého porastu. Ak sa pohyb strihacích listů spomalí, spomalte tempo. Ak strihacie lišty uviaznu, vypnite motor, nechajte strihacie lišty zastaviť a pred odstránením prekážky vyberte akumulátor.

DRŽANIE NOŽNÍC NA TRÁVU/NA KRÍKY

UPOZORNENIE



Pri používaní tohto náradia noste vhodný odev, aby ste znížili riziko zranenia. Nenoste voľný odev ani šperky. Vždy používajte ochranu očí. Noste dlhé a hrubé nohavice, vysokú obuv a dobre sediace rukavice. Nenoste krátke nohavice, sandále a nikdy nepracujte s bosými nohami.

- Náradie držte za zadnú rukoväť s lištou smerujúcou od vás. Pozrite obrázok 4.

POUŽÍVANIE NOŽNÍC NA TRÁVU/NA KRÍKY

- Nožnice na trávku používajte na dekoratívne zastrihávanie trávy okolo stromov, chodníkov, kvetinových záhonov atď. Nožnice zapnite s lištou rovnobežne so zemou a trávku zastrihávajte smerom dopredu. Pozrite obrázok 4.



NEBEZPEČENSTVO

Ak strihacia lišta uviazne v elektrickom vedení, **NEDOTÝKAJTE SA STRIHACEJ LIŠTY! MÔŽE BYŤ POD PRÚDOM, ČO JE VELMI NEBEZPEČNÉ.**

Držte nožnice za izolovanú zadnú rukoväť alebo ich bezpečne položte ďalej od seba. Pred uvoľnením strihacej lišty z elektrického vedenia alebo kábla odpojte prívod elektrickej energie k tomuto poškodenému vedeniu alebo káblu. Nedodržanie tohto pokynu môže spôsobiť vážne zranenie alebo smrť.



UPOZORNENIE

Pred každým použitím očistite pracovnú zónu. Odstráňte všetky káble, svetlá, vodiče alebo

Slovenčina

uvolnené špagáty, ktoré by sa mohli zachytiť v strihacej lište a spôsobiť riziko vážneho zranenia.



UPOZORNENIE

Na čistenie plastových častí nepoužívajte rozpúšťadlá.

Väčšina plastov je náchylná na poškodenie pri používaní rôznych typov komerčných rozpúšťadiel. Na odstránenie špiny, oleja, maziva atď. použite čisté handry. V prípade opravy používajte len originálne náhradné dielce Ryobi. Použitie iných dielcov môže spôsobiť nebezpečenstvo alebo poškodenie výrobku.



VÝSTRAHA

Plastové časti náradia nesmú v žiadnom prípade prísť do styku s brzdovou kvapalinou, benzínom, ropnými produktmi, penetračnými olejmi atď. Tieto produkty obsahujú látky, ktoré môžu zničiť, poškodiť alebo inak narušiť povrch plastu.

ÚDRŽBA A OPRAVY

STAROSTLIVOSŤ O STRIHACIE LIŠTY

- Strihacie lišty po každom použití namažte.
- Pravidelne kontrolujte, či nie sú poškodené alebo opotrebované.
- Vždy používajte náhradné strihacie lišty, špecifikované výrobcom.

MAZANIE STRIHACÍCH LIŠŤ

- Vyberte akumulátor z nožníc.
- Pre ľahšiu činnosť a dlhšiu životnosť lišť namažte lištu nožnic pred a po každom použití. Pred mazaním vyberte akumulátor a lištu nožnic položte na rovný povrch. Naneste ľahký motorový olej na koniec strihacej lišty.
- Niekedy je potrebné namazať strihaciu lištu aj počas používania. Pred mazaním vypnite nožnice a vyberte akumulátor. Potom môžete pokračovať v strihaní. Nikdy nemažte strihaciu lištu, keď je náradie v chode.

MAZANIE NOŽNÍC NA TRÁVU/NA KRÍKY

Celý prevodový systém použitý v tomto náradí je namazaný dostatočným množstvom kvalitného maziva na celú dobu životnosti za normálnych podmienok používania. Preto nie je potrebné žiadne ďalšie mazanie.



UPOZORNENIE

Náradie neupravujte, ani nevytvárajte a nemontujte žiadne príslušenstvo, ktoré sa neodporúča

v tomto návode na použitie. Akékoľvek takéto zmeny alebo úpravy sú nesprávne a mohli by spôsobiť nebezpečný stav, ktorý môže viesť k možnému vážnemu zraneniu.



UPOZORNENIE

Nožnice pravidelne kontrolujte, aby ste sa uistili, že všetky časti sú neporušené a bezpečne pripevnené. Skontrolujte, či sú všetky skrutky a upevňovacie prvky pevne pritiažené, aby ste zabránili riziku vážneho zranenia.

ČISTENIE NOŽNÍC NA TRÁVU/NA KRÍKY

- Vyberte akumulátor.



UPOZORNENIE

Aby ste zabránili vážnemu zraneniu, pred vykonávaním opráv, čistením alebo vyberaním materiálu z náradia vyberte akumulátor.

- Náradie vyčistíte pomocou handry navlhčenej v neagresívnom čistiacom prostriedku.
- Nepoužívajte žiadne silné čistiace prostriedky na plastový kryt alebo rukoväť. Môžu byť poškodené niektorými aromatickými olejmi, ako je borovicový a citrónový olej, alebo rozpúšťadlami, ako je petrolej.
- Vlhkosť môže spôsobiť riziko zasiahnutia elektrickým prúdom. Vlhké časti utrite mäkkou suchou handrou.
- Na vyčistenie vetracích otvorov na kryte akumulátora a motora použite malú kefku alebo vyfukovaný vzduch z malého vysávača.
- Vetracie otvory nesmú byť zablokované prekážkami.

SKLADOVANIE NOŽNÍC NA TRÁVU/NA KRÍKY

- Pred odložením náradie dôkladne očistite. Strihacie lišty vždy uskladňujte na dobre vetranom mieste, mimo dosahu detí. Výrobok neuskladňujte v blízkosti žieravých látok, ako napríklad v blízkosti záhradkárs-kých alebo záhradníckych chemických prípravkov alebo solí na zimný posyp komunikácií.
- Pred uskladnením vždy nasadte na strihacie lišty kryt.
- Akumulátor skladujte a nabíjajte na chladnom mieste. Teploty nad alebo pod bežnú izbovú teplotu skracujú životnosť akumulátora.
- Nikdy neuskladňujte vybitý akumulátor. Nechajte akumulátor vychladnúť a okamžite ho nabite.
- Všetky akumulátorové batérie časom strácajú svoju kapacitu. Čím vyššia je teplota, tým rýchlejšie akumulátor stráca svoju kapacitu. Ak nepoužívate náradie dlhší čas, dobíjajte akumulátor každý mesiac alebo každé dva mesiace. Predĺžite tak životnosť akumulátora.

Slovenčina

LIKVIDÁCIA

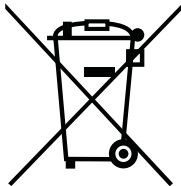

Elektrické výrobky sa nesmú likvidovať spolu s domácim odpadom. Odovzdajte ich na recyklovanie v zariadeniach na to určených. Informujte sa u miestnych orgánov alebo u svojho predajcu.

Български

ОБЩИ ПРАВИЛА ЗА БЕЗОПАСНОСТ



ПРЕДУПРЕЖДЕНИЕ

Този продукт работи с една батерия ONE+.

Когато използвате безкабелни електрически инструменти, винаги трябва да спазвате общите правила за безопасност, за да се ограничи рискът от пожар, телесни повреди и изтичане на течност от акумулатора/батерията.



Прочетете ръководството за употреба—спазвайте указанията и инструкциите за безопасност.



Носете предпазни очила и предпазни средства за ушите.



Не използвайте инструмента при дъжд!



Винаги носете предпазно облекло и предпазни ботуши.



Носете плътни работни ръкавици, които не се хлъзгат.



Всички странични лица трябва да стоят на разстояние най-малко 15 м от работния участък.



За да избегнете опасността от телесни повреди, никога не докосвайте ножа.



Внимание ! Ножът продължава да се движи няколко секунди след спиране на двигателя.



ПРЕДУПРЕЖДЕНИЕ

Прочетете внимателно всички предупреждения и указания. При неспазване на дадените по-долу инструкции може да се причинят злополуки като пожар, токов удар или тежки телесни повреди.

- Запазете тези предупреждения и указания, за да можете и в бъдеще да се консултирате с тях. Терминът “електрически инструмент”, използван в правилата за безопасност по-долу, обозначава както електрически инструменти със захранване от електрическата мрежа, така и инструменти без кабел.

РАБОТНА СРЕДА

- Работният ви участък трябва да е добре осветен. На неразличителни и мрачни места се създават условия за злополуки.
- Не използвайте електрически инструменти в експлозивна среда, например в близост до запалими течности, газове или прах. Тези материали могат да се

възпламят и избухнат от искрите, които се пораждат в електрическите инструменти.

- Децата, страничните лица и домашните животни трябва да стоят надалеч, когато работите с електрически инструмент. Могат да ви разсеят и да загубите контрол над инструмента.

ЕЛЕКТРИЧЕСКА БЕЗОПАСНОСТ

- Щепселът на електрическия инструмент трябва да отговаря на захранващия контакт. Никога не модифицирайте щепсела. Никога не използвайте заземен адаптер за електрически инструменти. Така ще избегнете опасността от токов удар.
- Избягвайте всякакъв контакт със заземени повърхности (като тръби, радиатори, готварски печки, хладилници и др.). Опасността от токов удар е по-голяма, когато част от тялото ви е в контакт със заземени повърхности.
- Не излагайте електрическите инструменти на дъжд или на влага. Опасността от токов удар се увеличава, когато в електрическия инструмент попадне вода.
- Поддържайте захранващия кабел в изправно състояние. Никога не пренасяйте триона за захранващия кабел и никога не го изключвайте, като дърпате за кабела. Дръжте захранващия кабел далеч от източници на топлина, от масло, от режещи елементи и движещи се предмети. Опасността от токов удар се повишава, ако кабелът е повреден или оплетен.
- Когато работите навън, използвайте единствено удължителни, предназначени за работа на открито. Така ще избегнете опасността от токов удар.
- Ако нямате избор и трябва да използвате инструмента в условия на влага, използвайте електрическо захранване, защитено от прекъсвач за остатъчно електричество (DDR). Използването на прекъсвач тип DDR ограничава опасността от токов удар.

Бележка: Терминът “прекъсвач за остатъчно електричество (DDR)” може да бъде заменен от термина “прекъсвач за токова утечка в земята”

ЛИЧНА БЕЗОПАСНОСТ

- Бъдете бдителни. Внимавайте какво точно правите и бъдете разумни, като работите с електрически инструменти. Не работете с електрически инструменти, ако сте изморени, болни, под въздействие на алкохол или опиати, или ако взимате лекарства. Не забравяйте, че и при миг невнимание можете да пострадате тежко.
- Носете предпазни средства. Винаги използвайте предпазни средства за очи. Според условията носете противопроахова маска, обувки, които не се пързаят, каска и предпазни средства за ушите, за да избегнете риска от тежки телесни повреди.
- Внимавайте да не го включите неволно. Уверете се, че прекъсвачателят е в положение “стоп” преди да

Български

включите инструмента в контакта и/или да поставите батерията, както и когато вземате или пренасяте инструмента. За да избегнете риска от злополуки, не пренасяйте инструмента с пръст върху пусковия лост и не го включвайте, ако превключвателят е във включено положение.

- Преди да включите инструмента, махнете гаечните ключове. Ако върху движещ се елемент остане прикачен гаечен ключ, това може да причини тежки телесни повреди.
- Не протягайте прекалено много ръцете си. Стъпвайте винаги стабилно. При стабилна позиция за работа можете по-добре да контролирате инструмента в непредвидени ситуации.
- Носете подходящо облекло. Не слагайте широки дрехи и бижута. Пазете косата, дрехите и ръцете си далеч от движещи се части. Широките дрехи, бижутата и дългите коси могат да се закачат в движещи се части.
- Ако вашият инструмент се доставя с аспиратор за прах, погрижете се да бъде правилно инсталиран и използван. Така ще избегнете опасността от произшествия..

НАЧИН НА РАБОТА И ПОДДРЪЖКА НА ЕЛЕКТРИЧЕСКИ ИНСТРУМЕНТИ

- Непретоварвайте инструмента. Използвайте подходящия инструмент за работата, която искате да извършите. Ще работи много по-ефективно и безопасно, ако спазвате режима, за който е разработен.
- Не работете с инструмента, ако превключвателят не включва/изключва продукта. Когато инструментът не може да се включва и изключва правилно, той е опасен и задължително трябва да се ремонтира.
- Изключвайте инструмента от захранването или вадете захранващата батерия от инструмента преди регулиране, смяна на принадлежностите и прибиране на инструмента. Така ще избегнете и опасността от неволно включване на инструмента.
- Прибирайте електрическите инструменти на недостъпно за деца място. Не допускате с инструмента да работят лица, които не са запознати с него и с правилата за безопасност. Електрическите инструменти представляват опасност в ръцете на необучени лица.
- Полагайте грижи за инструментите. Проверете дали движещите се части са центровани. Уверете се, че няма счупени части. Проверете глобката, както и всичко останало, което може да повлияе на изправното функциониране. Ако има неизправни части, трябва да бъдат ремонтирани преди употреба. Много от злополуките се дължат на лоша поддръжка на техниката.
- Инструментите трябва да са чисти и заточени. Когато режещият инструмент е заточен и чист, вероятността да блокира е по-малък и ще можете по-успешно да го овладете.

- Спазвайте настоящите правила за безопасност, когато използвате продукта, принадлежностите, частите и т.н. и имайте предвид особеностите на инструмента, работния участък и работата, която трябва да се извърши. Използвайте електрическия инструмент единствено за работата, за която е предназначен, за да избегнете опасни ситуации.

СПЕЦИФИЧНИ ПРАВИЛА ЗА БЕЗОПАСНОСТ ЗА БЕЗКАБЕЛНИ ИНСТРУМЕНТИ

- Батерията се зарежда само с одобрено от производителя зарядно устройство. Ако зарядно устройство, предназначено за един вид батерия, се използва с друг, това може да предизвика пожар.
- С безкабелен инструмент трябва да се използва само един конкретен тип батерии. Използването на всякакъв друг вид батерии може да предизвика пожар.
- Когато не използвате батерията, пазете я от метални предмети като кламери, монети, ключове, винтове, пирони и всякакви други предмети, които биха могли да направят контакт. Ако батерията се свърже на късо, това може да причини изгаряния или пожар.
- Избягвайте всякакъв контакт с течността от батерията, ако изтече в резултат на неправилна употреба. Ако се случи нещо такова, изплакнете обилно засегнатия участък с чиста вода. Ако пострадат очите ви, потърсете лекарска помощ. Ако ви изпърска течност от батерията, това може да причини дразнене или изгаряния.

ПОДДРЪЖКА

- Всички видове ремонт трябва да се извършват от квалифициран техник и само с оригинални резервни части. Така ще осигурите напълно безопасна експлоатация на електрическия инструмент.

ПРЕДИ РАБОТА С ИНСТРУМЕНТА ПРОЧЕТЕТЕ ВСИЧКИ ПРАВИЛА ЗА БЕЗОПАСНОСТ

- Прочете внимателно всички указания за безопасност. Запознайте се с приложението и начина на работа на инструмента.
- Не работете с инструмента, ако сте изморени, болни, под въздействие на алкохол или опии, или ако взимате лекарства.
- Преди употреба проверете състоянието на инструмента. Подменете неизправните части. Уверете се, че от батерията не изтича течност.
- Не използвайте електрически инструменти в експлозивна среда, например в близост до запалими течности, газове или прах.
- Уверете се, че всички фиксиращи и предпазни елементи са поставени и добре затегнати. Подменете ножа и всички части, които са напукани, отчупени или повредени. Уверете се, че ножът е поставен правилно

Български

и фиксиран много добре. При неспазване на тези указания има опасност от тежки телесни повреди за оператора или страничните лица, както и риск от повреда по инструмента.

- Използвайте подходящия продукт. Продуктът трябва да се използва единствено по предназначение.
- Не работете с инструмента, ако превключвателят не включва/изключва продукта. Когато инструментът не може да се включва и изключва правилно, той е опасен и задължително трябва да се ремонтира.
- Преди работа с инструмента разсичете работния участък. Махнете всички захранващи, електрически кабели, проводници, жици и др., които могат да се закачат на ножа.
- Децата, външните лица и домашните животни трябва да стоят далеч от работния участък. Децата, външните лица и животните трябва да стоят на най-малко 15 м, тъй като по време на рязане могат да отхвърчат предмети. Препоръчително е да се носят защитни очила. Ако по време на работа някой се приближи до вас, незабавно изключете инструмента.
- За да избегнете опасността от токов удар, не излагайте инструмента на дъжд или влага.
- Не използвайте инструмента с мокри ръце.
- Забранява се деца под 15 години и други необучени лица да работят с този инструмент.
- За да избегнете опасността от тежки телесни повреди, при работа с инструмента носете пълно лично предпазно оборудване (очила, дрехи и обувки).
- Ако при работата се създава прах, носете маска за лице или противопрахова маска.
- Не носете широки дрехи и бижута, които могат да се закачат в движещите се части. При работа на открито ви препоръчваме да носите работни ръкавици, обувки, които не се пързаят и дълъг панталон.
- Ако сте с дълга коса, вдигнете я над рамената, за да не се закачи във вентилационните отвори или в движещите се части.
- Когато местите или прибирате инструмента, винаги поставяйте предпазителя на ножа.
- Винаги следете обстановката и бъдете бдителни: шумът от работещия инструмент може да заглуши другите шумове.
- Създайте си навика всеки път преди употреба да проверявате дали гаечните ключове са махнати от инструмента.
- Преди работа с машината винаги проверявайте дали са поставени дръжките и предпазителите.
- Никога не използвайте инструмента, ако има липсващи части или ако са поставени неоригинални части и принадлежности.

УКАЗАНИЯ ЗА РАБОТА С НОЖИЦАТА ЗА ПОДРЯЗВАНЕ НА ТРЕВА/ХРАСТОРЕЗ

- За да избегнете риска от неволно включване, никога не пренасяйте инструмента с пръст върху тригера.
- Бъдете бдителни и внимавайте какво точно правите. Работете разумно с инструмента.
- Носете пълтен панталон, защитни ботуши, които не се пързаят, и ръкавици. Не работете с инструмента, ако сте с къси панталони, сандали и боси крака.
- Не работете с инструмента при слаба светлина. Работният участък трябва да е добре осветен (дневна или изкуствена светлина).
- Винаги трябва да пазите равновесие и не работете върху нестабилна повърхност. Стъпете стабилно на земята и не протягайте ръце надалеч. Не работете с инструмента на стълба.
- Не претоварвайте инструмента. Ще работи много по-ефективно и безопасно, ако спазвате режима, за който е разработен.
- Отпуснете тригера, изчакайте двигателят напълно да спре, след това извадете батерията преди почистване, поправка или реглаж на инструмента.
- Използвайте ножицата за трева единствено за подрязване на трева и тънки бурени. Този храсторез е предназначен единствено за подрязване на жив плет, хрсти и храстчета. Не използвайте продукта за други цели.
- Преди да пуснете инструмента, уверете се, че ножът няма да срещне препятствия. Ако ножицата за трева/храсторез се удари в предмет или ако в ножа заседнат изрезки, незабавно изключете инструмента, извадете батерията и проверете дали няма повредена част. Не работете с инструмента, преди да сте извършили необходимите поправки. Не използвайте инструмента, ако частите на са монтирани както трябва или ако са неизправни.
- Внимавайте какво точно правите. Действайте разумно.
- Полагайте грижи за инструментите. Ножът винаги трябва да е чист и добре заточен, за да може инструментът да функционира добре и безопасно. Смазвайте и подменяйте принадлежностите според указанията. Уверете се, че дръжките винаги са сухи и чисти и върху машината няма никакво масло или смазка.
- Уверете се, че няма повредени части. Преди да продължите работа, проверете дали съответната част или повредена принадлежност може да работи изправно. Проверете дали движещите се части са центровани. Уверете се, че няма счупени части. Проверете слобката, както и всичко останало, което може да повлияе на изправното функциониране. Ремонтът или подмяната на ножов предпазителят и на всички други неизправни елементи трябва да се извършват в оторизиран сервиз, освен ако в настоящото ръководство за употреба не е указано друго.
- Пазете ръцете си далеч от ножа, за да не се нараните.

Български

Никога не се опитвайте да вадите изрезки или да държите това, което ще режете, докато ножът се движи. Преди да вадите заседнал в ножа предмет, уверете се, че батерията е извадена и че тригерът е отпуснат. Не хващайте инструмента за ножа.



ВНИМАНИЕ

След изключването на инструмента ножът продължава да се движи за кратко време по инерция.

- Пазете ръцете, лицето и краката от движещите се части. Не се опитвайте да хващате ножа, за да го спрете, когато се движи.
- Винаги спирайте двигателя, когато не възнамерявате да режете или когато се премествате от един работен участък на друг.
- Не оставяйте върху инструмента да се събират изрезки или други материали. Може да блокират ножа.
- Прибирайте инструмента на високо и сухо място или го заключвайте, за да избегнете неправилна употреба и повреда. Инструментът трябва да се прибира на недостъпно за деца и необучени лица място.
- Когато не работите с инструмента, поставяйте предпазителя на ножа.
- Никога не потапяйте уреда във вода или с друга течност и не го пръскайте. Дръжките винаги трябва да са сухи и чисти и без тревни изрезки. Избърсвайте инструмента след всяка употреба. Вижте предписанията в раздел “Съхранение”.
- Преди да пренасите инструмента, проверявайте дали е добре закрепен.
- Запазете тези инструкции. Редовно се консултирайте с тях и ги предоставяйте на други лица, които ще използват уреда. Ако ще предоставяте инструмента на друго лице, също така дайте и това ръководство за употреба.

ПОДДРЪЖКА

- Ремонтите трябва да се извършват само от правоспособен техник. Поддръжка или ремонт, извършвани от неквалифицирани лица, могат да доведат до риск от тежки телесни наранявания и повреда на инструмента.
- При ремонт трябва да използвате единствените оригинални резервни части. Спазвайте инструкциите, дадени в раздела “Поддръжка и ремонт” на настоящото ръководство. По този начин ще ограничите риска от токов удар, тежки телесни повреди и от повреда по продукта. При неспазване на тази инструкция гаранцията ви се обезсилва.

СПЕЦИФИЧНИ ПРАВИЛА ЗА БЕЗОПАСНОСТ ЗА БЕЗКАБЕЛНИ ИНСТРУМЕНТИ

- Преди да поставите батерията, уверете се, че

прекъсвачът е в положение “изключен” или блокиран. Ако поставите батерия в инструмент в положение “включен”, може да се причинят злополуки.

- Батерията се зарежда само с одобрено от производителя зарядно устройство. Ако зарядно устройство, предназначено за един вид батерия, се използва с друг, това може да предизвика пожар.
- С безкабелен инструмент трябва да се използва само един конкретен тип батерии. Използването на всякакъв друг вид батерии може да предизвика пожар.
- Когато не използвате батерията, пазете я от метални предмети като кламери, монети, ключове, винтове, пирони и всякакви други предмети, които биха могли да направят контакт, а това от своя страна да причини изгаряния или да предизвика пожар. Ако батерията се свърже на късо, това може да причини изгаряния или пожар.
- Избягвайте всякакъв контакт с течността от батерията, ако изтече в резултат на неправилна употреба. Ако се случи нещо такова, изплакнете обилно засегнатия участък с чиста вода. Ако пострадат очите ви, потърсете лекарска помощ. Ако ви изпръска течност от батерията, това може да причини дразнене или изгаряния.



ПРЕДУПРЕЖДЕНИЕ

Ако липсва някоя част от инструмента, не го използвайте, докато не я набавите. При неспазване на тази инструкция може да се причинят тежки

телесни повреди.

ЗАПАЗЕТЕ ТЕЗИ ИНСТРУКЦИИ. РЕДОВНО СЕ КОНСУЛТИРАЙТЕ С ТЯХ И ГИ ПРЕДОСТАВЯЙТЕ НА ДРУГИ ЛИЦА, КОИТО ШЕ ИЗПОЛЗВАТ ПРОДУКТА. АКО ШЕ ПРЕДОСТАВЯТЕ ПРОДУКТА НА ДРУГО ЛИЦЕ, СЪЩО ТАКА ДАЙТЕ И ТОВА РЪКОВОДСТВО ЗА УПОТРЕБА.

ТЕХНИЧЕСКА ИНФОРМАЦИЯ

Двигател	18 V
Скорост на празен ход	1200 оборота/мин.
Дължина на рязане на ножа на хростореза	200 мм
Ширина на ножа на ножицата за трева	100 мм
Тегло (с батерия)	
с ножа на ножицата за трева	1,75 кг
с ножа на хростореза	2,1 кг
Батерия (продава се отделно)	VPP-1817M /
.....	VPP-1815M / VPP-1817MG /
.....	AVP1801 / AVP1802 / VPL-1820 / VPL-1820G
Зарядно устройство (продава се отделно)	BC-1800 /
.....	BC-1800M / BC-1815S /
.....	BC-1815SMG / ACR1800 / VCL-1800 / VCL-1800G

Български

ОПИСАНИЕ

Фиг. 1

- A. ДРЪЖКА
- B. БУТОН ЗА БЛОКИРАНЕ НА ТРИГЕРА
- C. ПУСКОВ ЛОСТ
- D. НОЖ НА ХРАСТОРЕЗА
- E. ПРЕДПАЗЕН КАЛЪФ ЗА НОЖА НА ХРАСТОРЕЗА
- F. ЗАЩИТЕН КАЛЪФ НА НОЖА НА НОЖИЦАТА ЗА ТРЕВА
- G. НОЖ НА НОЖИЦАТА ЗА ТРЕВА

Фиг. 2

- A. БАТЕРИЯ
- B. ПЛААСТИНИ ЗА ЗАСТОПОРЯВАНЕ

Фиг. 3

- A. БУТОН ЗА БЛОКИРАНЕ НА ТРИГЕРА
- B. ПУСКОВ ЛОСТ

Фиг. 5

- A. НОЖ НА ХРАСТОРЕЗА
- B. НОЖ НА НОЖИЦАТА ЗА ТРЕВА
- C. МЕХАНИЗЪМ ЗА ЗАКРЕПВАНЕ НА НОЖА
- D. ДЪРЖАЧ

НАЧИН НА РАБОТА

ПОСТАВЯНЕ НА БАТЕРИЯТА (ПРОДАВА СЕ ОТДЕЛНО)

- Поставете батерията в инструмента, като подравните реброто на батерията с жлеба на гнездото (Фиг. 2).
- Преди работа с инструмента се уверете, че пластините за застопоряване отстраняват батерията влизат добре и че батерията е добре поставена.

ИЗВАЖДАНЕ НА БАТЕРИЯТА (ПРОДАВА СЕ ОТДЕЛНО)

- Вижте пластините за застопоряване от двете страни на батерията и ги натиснете, за да извадите батерията (Фиг. 2).
- Извадете батерията от инструмента.



ВНИМАНИЕ

Когато поставите батерията в инструмента, уверете се, че реброто на батерията е подравнено правилно с жлеба на инструмента и че пластините за застопоряване влизат, както трябва. Ако батерията е поставена лошо, съществува риск от повреда на вътрешните части.

ПУСКАНЕ НА НОЖИЦАТА ЗА ТРЕВА/ХРАСТОРЕЗА

- Свалете предпазителя на ножа.
- Натиснете и задръжте бутона за блокиране на пусковия лост (Фиг. 3).
- Натиснете тригера, за да включите ножицата/хростореза. Вече можете да отпуснете бутона за блокиране.

СПИРАНЕ НА НОЖИЦАТА ЗА ТРЕВА/ХРАСТОРЕЗА

- Отпуснете тригера, за да спрете инструмента.
- Когато отпуснете тригера, бутонът за блокиране автоматично заключва тригера.

СЪВЕТИ ЗА УПОТРЕБА

- Преди да пуснете ножицата/хростореза, хванете инструмента така, че ножът никога да не е насочен към вас. Като работите с ножицата за трева/хростореза, винаги спазвайте указанията в настоящото ръководство.
- Никога не подрязвайте трева, твърде близо до замърсена повърхност, върху пясък или чакъл. Така ножът може да се изгъби и да се влоши работата на инструмента.
- Не претоварвайте инструмента, ако искате да подрязвате гъста трева. Ако ножът забави ход, движете по-бавно инструмента в гъстата растителност. Ако ножът се задръсти, изключете двигателя, изчакайте ножът да спре, извадете батерията, след което махнете заседналите изрезки.

КАК ДА ДЪРЖИМ НОЖИЦАТА ЗА ТРЕВА/ХРАСТОРЕЗА



ПРЕДУПРЕЖДЕНИЕ

Носете подходящо облекло, за да избегнете опасността от телесни повреди. Не носете широки дрехи и бижута, които могат да се закачат в движещите се части. Когато работите с този инструмент, винаги носите предпазни средства за очите. Също така трябва да носите дълъг и плътен панталон, ботуши и ръкавици. Не работете с инструмента, ако сте с къси панталони, сандали и боси крака.

- Дръжте инструмента за дръжката, ножът по никакъв начин не трябва да е насочен към вас (Фиг. 4).

РАБОТА С НОЖИЦАТА ЗА ТРЕВА

- Ножицата за трева служи за декоративно подрязване на трева около дървета, по продължение на алеи, бордюри и др. Когато дръжите инструмента, ножът трябва да е успоредно на земята. Включете инструмента, след това го насочете към тревата за подрязване (Фиг. 4).

Български



ОПАСНОСТ

Ако ножът влезе в контакт с електрическа жица или кабел, **НЕ ДОКОСВАЙТЕ НОЖА!** МОЖЕ ДА ПРОВЕЖДА ТОК, КОЕТО Е ИЗКЛЮЧИТЕЛНО ОПАСНО.

Дръжте инструмента за дръжката, която е изолирана, и много внимателно поставете инструмента далеч от вас. Първо прекъснете захранването от срязаната жица или кабел, след това го извадете от ножа. При неспазване на тази инструкция може да се причинят тежки телесни повреди и смърт.



ПРЕДУПРЕЖДЕНИЕ

Преди работа с инструмента разчистете работния участък. Махнете всички предмети като захранващи, електрически кабели или проводници, които могат да се захванат в зъбите на ножа и да причинят тежки телесни повреди.



ПРЕДУПРЕЖДЕНИЕ

Не почиствайте пластмасовите части с разтворители. Повечето пластмасови части могат да се повредят от разтворителите, предлагани в търговската мрежа.

Избършете замърсяванията, маслото, смазката и т.н. от инструмента с чиста кърпа. За смяна използвайте единствено оригинални резервни части на Ryobi. Ако използвате други части, това може да причини опасности или да доведе до повреди в продукта.



ВНИМАНИЕ

Пластмасовите части не трябва никога да влизат в контакт със спирална течност, бензин, продукти на нефтена основа, проникващи масла и др. Тези химически продукти съдържат вещества, които могат да повредят, изгънят или разрушат пластмасата.

ПОДДРЪЖКА И РЕМОТ

ПОДДРЪЖКА НА НОЖА

- Смазвайте ножа след всяка употреба.
- Редовно проверявайте степента на износване на зъбите и се уверете, че на са повредени.
- При подмяна използвайте винаги оригинални части.

СМАЗВАНЕ НА ЗЪБИТЕ НА НОЖА

- Извадете батерията.
- За по-лесна работа с инструмента и по-дълъг живот

на ножа смазвайте ножа преди и след всяка употреба. Преди да смажете ножа, извадете батерията и поставете инструмента върху равна повърхност. Нанесете леко моторно масло по продължение на горния ръб на ножа.

- Може да се наложи да смажете ножа по време на работа. В този случай изключете инструмента, извадете батерията и смажете ножа. След като го смажете, можете да подновите работата си. Никога не смажете ножа, докато инструментът работи.

СМАЗВАНЕ НА НОЖИЦАТА ЗА ТРЕВА/ХРАСТОРЕЗА

Лагерите на продукта са смазани с известно количество висококачествена смазка, достатъчно за целия живот на машината при нормални условия на експлоатация.

Затова машината няма нужда от допълнително смазване.



ПРЕДУПРЕЖДЕНИЕ

Не се опитвайте да модифицирате машината или да монтирате принадлежност, която не е препоръчана в настоящото ръководство. При подобни промени и модификации може да се стигне до неправилна употреба и да се създадат опасни условия, които да причинят тежки телесни повреди.



ПРЕДУПРЕЖДЕНИЕ

Проверявайте редовно инструмента за счупени или недобре закрепени части. Уверете се, че всички винтове и фиксиращи елементи са добре затегнати, за да се намали опасността от тежки телесни повреди.

ПОЧИСТВАНЕ НА НОЖИЦАТА ЗА ТРЕВА/ХРАСТОРЕЗА

- Извадете батерията.



ПРЕДУПРЕЖДЕНИЕ

За да избегнете тежки телесни повреди, вадете батерията, когато ще поправяте, почиствате или вадите части от инструмента.

- Почистете инструмента с влажна кърпа, напоена в мек почистващ препарат.
- Не използвайте силни препарати за почистване на кутията или на дръжката а – тези части са пластмасови. Може да се повредят от определени ароматни масла като борово или лимонено или от разтворители като керосин.
- Внимание, при влага може да се причини токов удар. Подсушете добре с мека и суха кърпа.

Български

- С малка четка или със слаба въздушна струя почистете вентилационните отвори на кутията на батерията и на двигателя.
- Вентилационните отвори трябва винаги да са отпущени.

СЪХРАНЕНИЕ НА НОЖИЦАТА ЗА ТРЕВА/ХРАСТОРЕЗА

- Почистете основно инструмента, преди да го приберете. Приберете инструмента на сухо, проветриво и недостъпно за деца място. Не съхранявайте инструмента в близост до корозивни материали като градински химикали или соли за размразяване.
- Преди да приберете инструмента, винаги поставяйте подходящия предпазител на ножа.
- Батерията се прибира и зарежда на хладно място. Животът на батерията се съкращава при по-високи и по-ниски температури.
- Никога не прибирайте батерията, ако е разредена. След работа изчакайте батерията да се охлади и незабавно я заредете.
- С течение на времето всички батерии намаляват капацитета си на зареждане. Колкото по-висока е температурата, толкова по-бързо батерията губи капацитета си на зареждане. Ако не използвате инструмента за по-продължителен период, зареждайте батерията всеки месец или на два месеца. Така ще удължите живота ѝ.

ИЗВАЖДАНЕ ОТ УПОТРЕБА



Никога не изхвърляйте електрически инструменти заедно с домакинските отпадъци. Предайте ги в пункт за рециклиране. Свържете се със съответните органи или с магазина, за да разберете каква е установената процедура за рециклиране.

F**GARANTIE - CONDITIONS**

Ce produit Ryobi est garanti contre les vices de fabrication et les pièces défectueuses pour une durée de vingt-quatre (24) mois, à compter de la date faisant foi sur l'original de la facture établie par le revendeur à l'utilisateur final.

Les détériorations provoquées par l'usure normale, par une utilisation ou un entretien anormal ou non autorisé, ou par une surcharge sont exclues de la présente garantie de même que les accessoires tels que batteries, ampoules, lames, embouts, sacs, etc.

En cas de mauvais fonctionnement au cours de la période de garantie, veuillez envoyer le produit **NON DÉMONTÉ** avec la preuve d'achat à votre fournisseur ou au Centre Service Agréé Ryobi le plus proche de chez vous.

Vos droits légaux se rapportant aux produits défectueux ne sont pas remis en cause par la présente garantie.

La garantie mentionnée ci-dessus n'est valide qu'au Royaume-Uni, dans l'Union européenne et en Australie. Pour les autres pays, une garantie différente peut s'appliquer. Veuillez contacter votre revendeur local pour avoir plus de précisions concernant la garantie.

GB**WARRANTY - STATEMENT**

All Ryobi products are guaranteed against manufacturing defects and defective parts for a period of twenty four (24) months from the date stated on the original invoice drawn up by the retailer and given to the end user.

Deterioration caused by normal wear and tear, unauthorised or improper use or maintenance, or overload are excluded from this guarantee as are accessories such as battery packs, light bulbs, blades, fittings, bags, etc.

In the event of malfunction during the warranty period, please take the **NON-DISMANTLED** product, along with the proof of purchase, to your retailer or nearest Authorised Ryobi Service Centre.

This warranty in no way affects your legal rights concerning defective products.

The above warranty is valid in the UK, the European Union, and Australia only. Outside these regions, a different warranty may apply. Please see your local dealer for warranty details.

D**GARANTIE - BEDINGUNGEN**

Für alle Ryobi-Produkte gilt eine Garantie gegen Material- und Verarbeitungsfehler für einen Zeitraum von vierundzwanzig (24) Monaten ab dem Datum der vom Wiederverkäufer für den Endbenutzer ausgestellten Originalrechnung.

Fehler, die auf Grund einer normalen Abnutzung, einer unberechtigten oder falschen Wartung oder Handhabung oder durch eine Überbelastung auftreten, sind von der Garantie ausgeschlossen. Dies gilt auch für Zubehörteile wie Batterien, Glühbirnen, Sägeblätter, Ansatzstücke, Beutel usw.

Senden Sie das Produkt im Fall eines Defekts innerhalb des Garantiezeitraumes in **NICHT ZERLEGTEM** Zustand zusammen mit dem Kaufnachweis an Ihren Händler oder Ihr nächstes Ryobi-Kundendienstzentrum zurück.

Diese Garantie hat keine Auswirkungen auf Ihre gesetzlichen Rechte in Bezug auf fehlerhafte Produkte.

Die nachfolgend angegebene Garantie gilt nur im Vereinigten Königreich, in der Europäischen Union und im Australien. Für die anderen Länder kann eine andere Garantie gelten. Bitte wenden Sie sich an Ihren lokalen Händler, um Einzelheiten zur Garantie zu erhalten.

E**GARANTÍA - CONDICIONES**

Este producto Ryobi está garantizado contra los defectos de fabricación y las piezas defectuosas por un periodo de veinticuatro (24) meses, a partir de la fecha que figura en el original de la factura establecida por el distribuidor al usuario final.

Se excluyen de la presente garantía los deterioros provocados por un desgaste normal, una utilización o mantenimiento incorrecto o no autorizado, y una sobrecarga, así como los diversos accesorios: baterías, bombillas, hojas, puntas, bolsas, etc.

En caso de funcionamiento incorrecto durante el periodo de la garantía, envíe el producto **SIN DESMONTAR** con la prueba de compra a su proveedor o al Centro de Servicio Acreditado Ryobi más cercano a su domicilio.

Los derechos legales relacionados con los productos defectuosos no son cuestionados por la presente garantía.

La garantía mencionada es válida únicamente en el Reino Unido, la Unión Europea y Australia. En todos los demás países, se aplica una garantía distinta; por favor contacte a su distribuidor local para más detalles.

I**GARANZIA - CONDIZIONI**

Questo prodotto Ryobi è garantito contro tutti i difetti di fabbricazione e pezzi difettosi per una durata di ventiquattro (24) mesi, a partire dalla data indicata sull'originale della fattura compilata dal rivenditore e consegnata all'utente finale.

Il deterioramento provocato dall'usura normale, da un utilizzo o una manutenzione non conformi o non autorizzati, o da un sovraccarico, è escluso dalla presente garanzia. La garanzia è esclusa anche per gli accessori come batterie, lampadine, lame, punte, borse, ecc.

In caso di malfunzionamento nel corso del periodo di garanzia, riportare il prodotto **NON SMONTATO** corredato della prova d'acquisto al fornitore o al più vicino Centro di Assistenza Autorizzato Ryobi.

I diritti legali relativi ai prodotti difettosi non sono rimessi in causa dalla presente garanzia.

La garanzia summenzionata è valida soltanto nel Regno Unito, nell'Unione Europea e in Australia. Per gli altri paesi può venire applicata una diversa garanzia. Per ottenere ulteriori precisazioni in merito alla garanzia, si prega di rivolgersi al proprio rivenditore locale.

P**GARANTIA - CONDIÇÕES**

Este produto Ryobi está garantido contra os vícios de fabrico e as peças defeituosas por um prazo de vinte e quatro (24) meses, a contar da data que faz fé no original da factura emitida pelo vendedor ao utilizador final.

As deteriorações provocadas pelo desgaste normal, por uma utilização ou uma manutenção anormal ou não autorizada, ou por uma sobrecarga ficam excluídas da presente garantia assim como os acessórios tais como baterias, lâmpadas, lâminas, ponteiras, sacos, etc.

No caso de mau funcionamento durante o período de garantia, queira enviar o produto **NÃO DESMONTADO** com a prova de compra ao seu fornecedor ou ao Centro de Serviço Autorizado Ryobi mais próximo.

Os seus direitos legais relativos aos produtos defeituosos não são prejudicados pela presente garantia.

A garantia supra indicada só é válida no Reino Unido, na União Europeia e na Austrália. Para os outros países, uma garantia diferente pode aplicar-se. Contacte, por favor, o seu revendedor local para ter mais detalhes relativos à garantia.

NL GARANTIEVOORWAARDEN

Dit Ryobi product is gewaarborgd tegen fabricagefouten en defecte onderdelen gedurende een periode van varentwintig (24) maanden, te rekenen vanaf de officiële datum op het origineel van de door de wederverkoper aan de eindgebruiker uitgeschreven rekening.

Beschadigingen veroorzaakt door normale slijtage, door abnormaal of ongeoorloofd gebruik of onderhoud, of door overbelasting vallen niet onder deze garantie, evenmin als accu's, lampen, bits, snijbladen, zakken enz.

In geval van slechte werking tijdens de garantieperiode, wordt u verzocht het **NIET GEDEMONTEERDE** product samen met de koopbon aan uw leverancier of aan het dichtstbijzijnde Ryobi servicecentrum te sturen.

Deze garantie doet niet af aan uw wettelijke rechten met betrekking tot defecte producten.

Bovenstaande garantie is geldig voor Groot-Brittannië, de Europese Unie en Australië. Voor andere landen is mogelijk een andere garantie van toepassing. Neem contact op met uw lokale leverancier voor meer informatie over de garantie.

S GARANTI - VILLKOR

Ryobi garanterar denna produkt mot fabriktionsfel och defekta delar under tjugofyra (24) månader, räknat från det datum som anges på originalfakturan fastställt av återförsäljaren och överlämnad till slutanvändaren.

Denna garanti täcker inte skador som förorsakas av normalt slitage, av normal eller otillåten användning eller skötsel, eller av överbelastning. Den täcker inte heller tillbehör som batterier, glödlampor, blad, ändstycken, påsar, osv.

I händelse av felaktig funktion medan garantin är i kraft skall produkten sändas **UTAN ATT DEMONTERAS** tillsammans med inköpsbeviset till leverantören eller till närmaste servicecenter som auktoriserats av Ryobi.

De rättigheter som lagen ger i förhållande till defekta produkter ifrågasätts inte av denna garanti.

Övannämnda garanti gäller endast i Storbritannien, Europeiska unionen och Australien. Utanför dessa länder kan en annorlunda garanti gälla. Be din lokala återförsäljare om ytterligare information om garantivillkoren.

DK GARANTI - REKLAMATIONSRET

Der er reklamationsret på dette Ryobi produkt for fabriktionsfejl og defekte dele af fireogtyve (24) måneder fra gyldighedsdatoen på originalfakturaen udstedt af forhandleren til slutbrugeren.

Skader opstået på grund af almindeligt slid, unormal eller ikke tilladt anvendelse, forkert vedligeholdelse eller overbelastning er ikke dækket af denne reklamationsret, det samme gælder tilbehør som batterier, pærer, klinger, indsats, poser osv.

I tilfælde af driftsfejl i garantiperioden skal produktet afleveres **IKKE DEMONTERET** med købebevis til forhandleren eller nærmeste autoriserede Ryobi serviceværksted.

De lovbestemte rettigheder i forbindelse med defekte produkter forringes ikke af denne reklamationsret.

Övannämnte garanti gælder kun i UK, EU og i Australien. I andre lande kan der gælde andre garantiregler. Kontakt den lokale forhandler for at få nærmere oplysninger om garantireglerne.

N GARANTI - VILKÄR

Dette Ryobi produktet er garantert mot fabriktionsfeil og defekte deler i tjuogfire (24) månader fra datoen som står på fakturaen utstedt av forhandleren til sluttbrukeren.

Garantien bortfaller dersom skadene er forårsaket av normal slitasje, unormal eller uautorisert bruk, eller overbelastning, og gjelder ikke tilbehør som batterier, lyspærer, blad, bits, poser, osv.

I tilfelle funksjonsfeil under garantiperioden, skal produktet leveres i **UDEMONTERT** tilstand sammen med kjøpsbeviset til forhandler eller til nærmeste autoriserte Ryobi servicecenter.

Dine lovmessige rettigheter med hensyn til defekte produkter er ikke påvirket av denne garantien.

Övannemvte garanti gjelder kun i det Forente Kongerike, i den Europeiske Unione og i Australia. I andre land kan det hende en annen garanti gjelder. Vennligst ta kontakt med din lokale forhandler for å få nærmere opplysninger om garantien.

FIN TAKUUEHDOT

Tällä Ryobi-tuotteella on valmistusvial ja vialliset osat kattava vuoden (24 kk) takuu alkuperäiseen ostokuittiin tai laskuun merkitystä ostopäivästä lukien.

Takuu ei kata normaalista kulumisesta, epänormaalia tai kielletystä käytöstä tai ylikuormituksesta aiheutuneita vahinkoja eikä lisävarusteita kuten akkuja, polttiimoita,teriä, pusseja jne.

Mikäli takuuaikana ilmaantuu toimintahäiriöitä, vie **PURKAMATON** tuote ostodistributiokseen myyjäiliikkeeseen tai lähimpään Ryobi-keskushuoltoon.

Tämä takuu ei vaikuta viallisia tuotteita koskeviin lakiperusteisiin oikeuksiin.

Yllä mainittu takuu on voimassa yksinomaan Yhdistyneissä kuningaskunnissa, Euroopan Unionissa ja Australiassa. Muissa maissa voidaan soveltaa erilaista takuuta. Ota yhteys myyjäiliikkeeseen, kun haluat takuuta koskevia lisätietoja.

GR ΟΡΟΙ ΕΓΓΥΗΣΗ

Αυτό το προϊόν Ryobi φέρει εγγύηση κατά των κατασκευαστικών ελαττωμάτων και των ελαττωματικών τμημάτων για μια διάρκεια εικοσιτεσσάρων (24) μηνών, από την ημερομηνία που αναφέρεται στο πρωτότυπο του τιμολογίου που καταρτίστηκε από τον μεταπωλητή για τον τελικό χρήστη.

Οι φυσιολογικές φθορές ή εκείνες που θα προκληθούν από μη φυσιολογική ή μη επιτρεπτή χρήση ή συντήρηση, ή από υπερφόρτιση δεν καλύπτονται από την παρούσα εγγύηση καθώς και τα εξαρτήματα όπως μπαταρίες, λάμπες, μύτες, σακούλες κλπ.

Σε περίπτωση κακής λειτουργίας κατά την περίοδο εγγύησης, παρακαλείσθε να απευθύνεστε το προϊόν **ΧΩΡΙΣ ΝΑ ΤΟ ΑΝΟΙΞΕΤΕ**, με την απόδειξη αγοράς, στον προμηθευτή σας ή στο κοντινότερο Κέντρο Τεχνικής Εξυπηρέτησης Ryobi.

Τα νόμιμα δικαιώματά σας που αφορούν στα ελαττωματικά προϊόντα δεν αμφισβητούνται από την παρούσα εγγύηση.

Η παραπάνω αναφερόμενη εγγύηση ισχύει μόνο στο Ηνωμένο Βασίλειο, την Ευρωπαϊκή Ένωση και την Αυστραλία. Για τις υπόλοιπες χώρες, μπορεί να εφαρμοστεί μια διαφορετική εγγύηση. Επικοινωνήστε με τον τοπικό αντιπρόσωπό σας για περισσότερες πληροφορίες σχετικά με την εγγύηση.

H**A GARANCIA FELTÉTELEI**

Ezt a Ryobi terméket huszonegy (24) hónapig garantáljuk a gyártáshibák, valamint a készülékben található alkatrészek miatt jelentkező meghibásodás ellen. A garancia az eladó által, a vásárló számára készített, eredeti adás-vételi szerződésen feltüntetett dátumtól érvényes.

A normális igénybevételből fakadó elhasználódás, a nem rendeltetésnek megfelelő használat vagy karbantartási művelet miatt fellépő, túlerhelés által okozott meghibásodásra nem terjed ki a garancia. A tartozékokra, mint például az akkumulátorra, izzókra, fűrófejekre, táskára, stb., a garancia szintén nem vonatkozik.

A jelen garancia periodus alatt fellépő meghibásodás esetén, juttassa el **NEM SZERSZERELT ÁLLAPOTBAN** a Ryobi terméket a vásárlást és annak dátumát igazoló dokumentum kíséretében az eladóhoz vagy az Önhez legközelebbi Ryobi Szerviz Központba.

A jelen garancia nem zárja ki a fogyasztási eszközökre vonatkozó jogszabályok által elrendelteteket.

A fenti garancia kizárólag az Egyesült Királyságban, az Európai Unióban és Ausztráliában érvényes. A többi országban ettől különböző garancia lehet érvényben. A részletesebb garanciafeltételekről történő tájékoztatásért kérjük forduljon a helyi viszonteladónkhöz.

RO**GARANȚIE - CONDIȚII**

Acest produs Ryobi este garantat în cazul vicilor de fabricație și pieselor cu defecte pentru o durată de douăzecișipatru (24) de luni, începând cu data facturii originale emisă de către comerciant utilizatorului final.

Deteriorările provocate prin uzură normală, printr-o utilizare sau întreținere anormală sau neautorizată, sau prin forțarea utilajului sunt excluse din prezenta garanție acestea aplicându-se și accesoriilor ca baterii, becuri, lame, capete, saci, etc.

În caz de funcționare defectuoasă în perioada de garanție, vă rugăm să trimiteți produsul **NEDEMONTAT** împreună cu factura de cumpărare furnizorului dumneavoastră sau la Centrul Service Agreat Ryobi cel mai apropiat de dumneavoastră.

Drepturile dumneavoastră legale privind produsele defectuoase nu sunt alterate prin prezenta garanție.

Garanția susmenționată nu este valabilă decât în Regatul Unit, Uniunea Europeană și Australia. În cazul celorlalte țări, se poate aplica o garanție diferită. Vă rugăm să contactați distribuitorul dumneavoastră local pentru mai multe informații referitoare la garanție.

CZ**ZÁRUKA - ZÁRUČNÍ PODMÍNKY**

Na tento výrobek značky Ryobi se poskytuje záruka po dobu dvaceti čtyř (24) měsíců od data uvedeného na faktuře nebo pokladním bloku, který koncový uživatel obdržel v prodejně při nákupu výrobku. Záruka se vztahuje na výrobní vady a vadné díly.

Záruka se nevztahuje na poškození výrobku způsobené jeho běžným opotřebením, nesprávným nebo neschváleným použitím, nesprávnou údržbou nebo přetížením. Uvedené záruční podmínky se nevztahují na příslušenství, jako akumulátory, žárovky, pilové listy, nástavce, vaky apod.

V případě provozních problémů u výrobku v záruce kontaktujte nejbližší autorizovanou servisní opravnu výrobků Ryobi. K opravě je nutné předložit **NEDEMONTOVANÝ** výrobek spolu s fakturou nebo pokladním blokem.

Tato záruka nevylučuje případná další Vaše spotřebitelská práva týkající se výrobních závd, v souladu s platnými legislativními předpisy.

Výše uvedená záruka platí jen ve Spojeném království, v zemích Evropské unie a v Austrálii. V ostatních zemích může platit jiná záruka. Podrobnosti o záruce získáte u místního prodejce.

RU**ГАРАНТИЯ – УСЛОВИЯ**

Настоящая продукция Ryobi гарантирована от дефектов производства и дефектов изделий на 2 года со дня официального оформления покупки, указанного на оригинале счета, выписанного продавцом покупателю.

Повреждения, полученные в результате обычного износа, ненормального или запрещенного использования или обслуживания, а также перегрузкой, – не покрываются настоящей гарантией, также как и аксессуары, такие как батареи, лампочки, цокли, патроны, мешки и т.д.

В случае поломки или несправности в гарантийный период отшлите продукцию **НЕРАЗОБРАННОЙ** с подтверждением покупки Вашему продавцу или в ближайший Центр технического обслуживания Ryobi.

Настоящая гарантия не влияет на Ваши законные права, по отношению к дефектной продукции.

Указанная гарантия действительна в Великобритании, Евросоюзе и Австралии. В других странах может действовать другая гарантия. Обратитесь к местному дилеру за дополнительной информацией о гарантии.

PL**WARUNKI GWARANCJI**

Na niniejszy produkt Ryobi udzielona jest dwuletnia gwarancja na ukryte wady fabryczne oraz na zdefektowane części. Okres gwarancji dwudziestu czterech (24) miesięcy, zaczyna się od wiążącej daty widniejącej na oryginalne faktury wystawionej przez sprzedawcę dla ostatecznego nabywcy.

Gwarancja ta nie obejmuje zniszczenia wynikającego z normalnego zużycia, czy też uszkodzeń spowodowanych nadmierną eksploatacją, lub niewłaściwą konserwacją, czy nieodpowiednim użytkowaniem niezgodnym z przeznaczeniem. Wyłączone są z niej również akcesoria tj. akumulatory, żarówki, ostrza, końcówki, worki, itd.

W wypadku stwierdzenia złego funkcjonowania podczas okresu gwarancyjnego, prosimy o skierowanie **NIE ZDEMONTOWANEGO** produktu, wraz z dowodem zakupu do waszego dostawcy lub do najbliższego Autoryzowanego Punktu Serwisowego Ryobi.

Niniejsza gwarancja nie podważa przysługujących Państwu uprawnień dotyczących wadliwych produktów.

Wspomniana wyżej gwarancja jest ważna tylko w Zjednoczonym Królestwie, w Unii Europejskiej i w Australii. Do innych państw może mieć zastosowanie inna gwarancja. Celem uzyskania bardziej szczegółowych informacji odnośnie gwarancji, prosimy o kontakt z naszym lokalnym dystrybutorem.

SL**GARANCIJSKA IZJAVA**

Vsi izdelki znamke Ryobi imajo garancijo za napake v izdelavi in neustrezne sestave dele za obdobje 24-ih mesecev od datuma, ki je naveden na originalnem računu, ki ga je prodajalec izdal končnemu uporabniku.

Staranje, ki ga povzroča običajna raba in obraba izdelka, njegova nepooblaščenca ali neustrezna uporaba ali vzdrževanje, ali preobremenitev, je izjeto iz te garancije. Enako velja tudi za dodatno opremo kot so baterijski vložki, žarnice, rezila, pribor, vrečke, ipd.

Če pride v garancijskem roku do napake v delovanju izdelka, vas prosimo, da ga **NERAZSTAVLJENEGA**, skupaj z dokazilom o nakupu, odnesete vašemu prodajalcu ali v najbližji Ryobi servisni center.

Ta garancija nikakor ne vpliva na vaše pravice, ki vam jih v zvezi z neustreznimi izdelki daje zakon.

Gornja garancija velja samo za Veliko Britanijo, Evropsko unijo in Avstralijo. Izven teh regij lahko velja drugačna garancija. Podrobne informacije o garanciji lahko dobite pri krajevnem pooblaščenem prodajalcu.

HR UVJETI GARANCIJE

Ovaj Ryobi proizvod je pod garancijom za sve nedostatke unutar dvadeset i četiri (24) mjeseca od datuma koji se nalazi na originalnom računu koji je prodavač izdao krajnjem korisniku.

Oštećenja uzrokovana nenormalnom uporabom, neprikladnim ili nedozvoljenim korištenjem ili održavanjem ili pak prevelikim opterećenjem nisu uključena u ovu garanciju, kao ni dodaci poput baterija, žarulja, noževa, vrhova, torbi itd.

U slučaju da tijekom garancijskog razdoblja alat radi neispravno, proizvod koji **NISTE RASTAVLJALI** zajedno s dokazom o kupnji pošaljite vašem dobavljaču ili najbližem Ovlaštenom Ryobi servisu. Vaša prava koja se odnose na neispravne proizvode ovom se garancijom ne dovode u pitanje.

Navedena garancija vrijedi samo u Ujedinjenom kraljevstvu, u Europskoj uniji te u Australiji. Za druge zemlje može se primjenjivati drugačija garancija. Kontaktirajte lokalnog trgovca za detaljnije obavijesti o garanciji.

TR GARANTI - ŞARTLAR

Bu Ryobi ürünü, üretim hatalarına karşı, satıcı tarafından son kullanıcılara verilmiş olan orijinal fatura tarihinden itibaren yirmidört (24) ay için garantilidir.

Normal kullanım sonucunda yıpranmalar, anormal yada izin verilmeyen kullanım yada bakım, yada aşırı yüklenme ve ayrıca bataryalar, ampuller, bıçaklar, yüksükler, torbalar gibi aksesuarlar sözkonusu garantinin dışındadır. Garanti dönemi süresinde meydana gelen bir arıza durumunda, üründü **SÖKMEYEN** satılma belgesi ile yetkili satıcınıza yada size en yakın Ryobi Yetkili Servis Merkezi'ne gönderiniz. Defolu mallara ilişkin yasal haklarınız sözkonusu garantide bahis konusu edilmemiştir.

Yukarıda sözü geçen garanti, yalnızca Birleşik Krallık, Avrupa Birliği ve Avustralya'da geçerlidir. Bu bölgeler dışında, farklı bir garanti uygulanabilir. Garantiyile ilgili ayrıntılar için lütfen yerel satıcınıza görüşünüz.

EST GARANTIITUNNISTUS

Kõikidel Ryobi toodetel on alates edasimüüja koostatud ja kasutajale antud esialgsel arvel seitsvast kuupäevast kahekümne nelja (24) kuu pikkune garantii tootmisdefektide ja vigaste detailide suhtes. Garantii alla ei kuulu seadme kulumisest, omavoliisest või väära kasutamisest või hooldamisest ja ülekoormusest põhjustatud rikked ning sellised kultu- ja varuosad nagu akud, elektripirnid, terad, tihendid, kotid jne. Garantii ajal juhtunud rikke puhul tooge **LAHTI VÕTMATA** seade koos ostukviitungiga lähima edasimüüja või Ryobi volitatud esindaja juurde.

See garantii ei mõjuta mingil moel Teie seaduslikke õigusi vigaste toodete suhtes.

Eespool nimetatud garantii on kehtiv üksnes Ühendkuningriigi, Euroopa Liidu ja Austraalias. Teiste riikide puhul võib kehtida teistsugune garantii. Garantii tingimuste täpsustamiseks palume lahkesti pöörduda kohaliku edasimüüja poole.

LT GARANTIJA - SĄLYGOS

Ryobi firma suteikia dvidešimt keturių (24) mėnesių garantiją šiam gaminiui dėl gamybos broko ir defektinių dalių skaičiuojant nuo patikimos datos ant sąskaitos originalo, kurį platintojas išdavė galutiniam vartotojui.

Ši garantija neapima gedimų, atsiradusių dėl normalaus nusidėvėjimo, nenormalaus naudojimo arba nenormalaus ar neautorizuoto techninio aptarnavimo arba per didelio apkrovimo, bei tokių priedų kaip baterijos, lempuotės, ašmenys, antgaliai, maišeliai ir t.t.

Blogo veikimo atveju garantijos galiojimo metu malonėkite atsiųsti **NEPATAISYTA** gaminį su pirkimo įrodymu savo tiekėjui arba į jums artimiausią Ryobi firmos autorizuoto aptarnavimo centrą. Ši garantija nekeičia jūsų juridinių teisių, susijusių su defektingais gamniais.

Pirmiau nurodyta garantija galioja tik Jungtinėje Karalystėje, Europos Sąjungoje ir Australijoje. Kitose šalyse gali būti taikoma kitokia garantija. Susisiekite su savo vietiniu platintoju dėl išsamesnės informacijos apie garantiją.

LV GARANTIJAS NOSACĪJUMI

Šim "Ryobi" izstrādājumam ir garantija pret izgatavojot notikušām kļūmēm un bojātām detaļām, un tās termiņš ir divdesmit četri (24) mēneši pēc datuma, kurā ierīces pārdevējs ir izrakstījis rēķinu tās īstenajam lietotājam.

Šī garantija neattiecas uz ierīces darbības pasliktināšanos, kas saistīta ar normālu nodilumu, tādu ierīces lietošanu un apkopi, kas nesaskan ar normām un atļaujumiem, kā arī ar ierīces pārslodžošanu, un tā nav attiecināma arī uz piederumiem, piemēram, uz baterijām, spuldzītēm, asmeņiem, uzgaliem, somām u.c.

Ja, garantijai esot spēkā, ierīces darbība ir slikta, tad, lūdzu, nogādāiet to **NEIZJAUKTĀ VEIDĀ** kopā ar pirkuma dokumentu tur, kur jūs to iegādājāties, vai arī tuvākajā "Ryobi" apstiprinātā darbnīcā. Šie garantijas noteikumi nemazina tās tiesības, ko jums piešķir likumi saistībā ar nopirktu preču bojājumiem.

Šī garantija ir spēkā tikai Lielbritānijā, Eiropas Savienībā un Austrālijā. Citās valstīs un reģionos var būt spēkā atšķirīgi garantijas noteikumi. Lai sīkāk uzzinātu par garantiju, lūdzam vērsties pie mūsu vietējā dīlera.

SK ZÁRUKA - PODMIENKY

Na tento výrobok značky Ryobi sa poskytuje záruka na obdobie dvadsiatiich štyroch (24) mesiacov od dátumu uvedeného na faktúre alebo na pokladničnom bloku, ktorý konečný používateľ dostal v predajni pri nákupe výrobku. Záruka sa vzťahuje na výrobné chyby a chybné dielce.

Záruka sa nevzťahuje na poškodenie výrobku spôsobené jeho bežným opotrebením, nesprávnym alebo neschváleným používaním, nesprávnou údržbou alebo preťažením. Uvedené záručné podmienky sa nevzťahujú na príslušenstvo, ako sú akumulátory, ziarovky, plové listy, nástavce, vaky atď. V prípade prevádzkových problémov pri výrobkoch v záruke sa obráťte na najbližšiu autorizovanú opravovňu výrobkov Ryobi. Na opravu je potrebné predložiť **NEDEMONTOVANÝ** výrobok spolu s faktúrou alebo pokladničným blokom.

Táto záruka nevyučuje ďalšie vaše spotrebiteľské práva týkajúce sa výrobných chýb v súlade s platnými legislatívnymi predpismi.

Vyššie uvedená záruka platí len v Spojenom kráľovstve, Európskej únii a Austrálii. Mimo týchto oblastí môže platiť iná záruka. Podrobnosti o záruke získate u svojho miestneho predajcu.



ГАРАНЦИЯ – УСЛОВИЯ

На този продукт на Ryobi се дава гаранция срещу фабрични дефекти и дефектни части от двадесет и четири (24) месеца от датата на оригиналната фактура, издадена от продавача на крайния потребител.

Дефектите при нормално износване, при неправилна/неупълномощена експлоатация/ поддръжка или при претоварване се изключват от настоящата гаранция, както и аксесоари като батерии, крушки, ножове, дребни части и др.

При неизправно функциониране в гаранционния период изпратете **НЕРАЗГЛОБЕНИЯ** продукт с документ за покупката на продавача или до най-близкия одобрен сервизен център на Ryobi. Законните ви права по отношение на дефектни продукти не се отменят от настоящата гаранция.

Упоменатата тук гаранция е валидна само за Обединеното Кралство, Европейския Съюз и Австралия. За другите страни може да се прилага друга гаранция. Свържете се с вашия местен дистрибутор за повече информация относно гаранцията.

F DÉCLARATION DE CONFORMITÉ CE

18 V
 Niveau de pression acoustique LpA=68dB(A), KpA=3 dB(A)
 Niveau de puissance acoustique LwA=88dB(A), KwA=3 dB(A)
 Valeur d'accélération de la moyenne
 quadratique pondérée 2,3m/s², K=1,5 m/s²
 Date d'émission
 Émis par

Nous déclarons en toute responsabilité que ce produit est conforme aux normes ou documents normalisés suivants.

GARANTIE 98/37/CE, 89/336/CEE, 2000/14/CE

La documentation technique est conservée par : Département Assurance Qualité – équipe de normalisation, Techtronic Appliances Factory, Sam Tuen Management Zone, Hou Jie Town, Dongguan City, Guangdong 523941, Chine.

Nom du fabricant : Techtronic Appliances (HK) Ltd., 18/F, CDW Building, 388 Castle Peak Road, Tsuen Wan, Hong Kong.

D EU-KONFORMITÄTSEKLRÄRUNG

18 V
 Schalldruckpegel LpA=68dB(A), KpA=3 dB(A)
 Schallpegel LwA=88dB(A), KwA=3 dB(A)
 Beschleunigung des quadratischen
 gewogenen Mittelwertes 2,3m/s², K=1,5 m/s²
 Ausstellungsdatum
 Ausgestellt durch

Wir erklären in voller Verantwortlichkeit, dass dieses Produkt den folgenden Normen oder Normungsdokumenten entspricht.

GARANTIE 98/37/EG, 89/336/EWG, 2000/14/EG

Die technische Dokumentation wird aufbewahrt von: Abteilung für Qualitätssicherung – Normierungs-Team, Techtronic Appliances Factory, Sam Tuen Management Zone, Hou Jie Town, Dongguan City, Guangdong 523941, China.

Name des Herstellers: Techtronic Appliances (HK) Ltd., 18/F, CDW Building, 388 Castle Peak Road, Tsuen Wan, Hong Kong.

GB CE DECLARATION OF CONFORMITY

18V
 Sound pressure level: LpA=68dB(A),KpA=3 dB(A)
 Sound power level: LwA=88dB(A), KwA=3 dB(A)
 Weighted root mean square
 acceleration value: 2.3m/s², K=1.5 m/s²
 Date of Issuance
 Issued by

We declare under our sole responsibility that this product is in conformity with the following standards or standardized documents.

98/37/EC, 89/336/EEC, 2000/14/EC GUARANTEE

Technical documents are kept by the Quality Assurance Department - Regulatory Team, Techtronic Appliances Factory, Sam Tuen Management Zone, Hou Jie Town, Dongguan City, Guangdong 523941, China.

Manufacturer name: Techtronic Appliances (HK) Ltd., 18/F, CDW Building, 388 Castle Peak Road, Tsuen Wan, Hong Kong.

E DECLARACIÓN DE CONFORMIDAD CE

18 V
 Nivel de presión acústica LpA=68dB(A), KpA=3 dB(A)
 Nivel de potencia acústica LwA=88dB(A), KwA=3 dB(A)
 Valor de aceleración de la media
 cuadrática ponderada 2,3m/s², K=1,5 m/s²
 Fecha de emisión
 Establecido por

Declaramos, bajo nuestra responsabilidad, que este producto es conforme a las normas o los documentos normalizados siguientes.

GARANTÍA 98/37/CE, 89/336/CEE, 2000/14/CE

La documentación técnica es conservada por: Departamento Garantía de Calidad – equipo de normalización, Techtronic Appliances Factory, Sam Tuen Management Zone, Hou Jie Town, Dongguan City, Guangdong 523941, China.

Fabricante: Techtronic Appliances (HK) Ltd., 18/F, CDW Building, 388 Castle Peak Road, Tsuen Wan, Hong Kong.

**DICHIARAZIONE DI CONFORMITÀ CE**

18 V

Livello di pressione acustica LpA = 68 dB(A), KpA = 3 dB(A)

Livello di potenza acustica LwA = 88 dB(A), KwA = 3 dB(A)

Valore d'accelerazione della media quadratica ponderata 2,3 m/s², K = 1,5 m/s²

Data di emissione

Redatto da

Dichiariamo, sotto la nostra responsabilità, che questo prodotto è conforme alle norme o ai documenti standardizzati seguenti:

GARANZIA 98/37/CE, 89/336/CEE, 2000/14/CE

La documentazione tecnica è conservata da: Reparto Assicurazione Qualità – gruppo di standardizzazione, Techtronic Appliances Factory, Sam Tuen Management Zone, Hou Jie Town, Dongguan City, Guangdong 523941, Cina.

Nome del produttore: Techtronic Appliances (HK) Ltd., 18/F, CDW Building, 388 Castle Peak Road, Tsuen Wan, Hong Kong.

**CONFORMITEITSVERKLARING EG**

18 V

Geluidsdrukniveau LpA=68dB(A), KpA=3 dB(A)

Geluidsvermogensniveau LwA=88dB(A), KwA=3 dB(A)

Versnellingswaarde van de gewogen effectieve waarde 2,3m/s², K=1,5 m/s²

Uitgiftedatum

Uitgegeven door

Wij verklaren onder onze verantwoordelijkheid dat dit product overeenkomt met de volgende normen of genormaliseerde documenten.

GARANTIE 98/37/EG, 89/336/EEG, 2000/14/EG

De technische documentatie wordt bewaard door: Afdeling Kwaliteitszorg – normalisatieteam, Techtronic Appliances Factory, Sam Tuen Management Zone, Hou Jie Town, Dongguan City, Guangdong 523941, China.

Naam van de fabrikant: Techtronic Appliances (HK) Ltd., 18/F, CDW Building, 388 Castle Peak Road, Tsuen Wan, Hongkong.

**DECLARAÇÃO DE CONFORMIDADE CE**

18 V

Nível de pressão acústica LpA=68dB(A), KpA=3 dB(A)

Nível de potência acústica LwA=88dB(A), KwA=3 dB(A)

Valor de aceleração da média quadrática ponderada 2,3m/s², K=1,5 m/s²

Data de emissão

Emitido por

Declaramos com toda a responsabilidade que este produto obedece às normas ou aos documentos normalizados seguintes.

GARANTIA 98/37/CE, 89/336/CEE, 2000/14/CE

A documentação técnica é conservada por: Departamento Garantia de Qualidade – equipa de normalização, Techtronic Appliances Factory, Sam Tuen Management Zone, Hou Jie Town, Dongguan City, Guangdong 523941, China.

Nome do fabricante: Techtronic Appliances (HK) Ltd., 18/F, CDW Building, 388 Castle Peak Road, Tsuen Wan, Hong-Kong.

**FÖRSÄKRAN OM EG-ÖVERENSSTÄMMELSE**

18 V

Akustisk trycknivå LpA=68dB(A), KpA=3 dB(A)

Akustisk effektnivå LwA=88dB(A), KwA=3 dB(A)

Accelerationsvärdet för viktat kvadratisk medeltal 2,3m/s², K=1,5 m/s²

Utfärdandedatum

Utfärdat av

Vi försäkrar härmed att denna produkt överensstämmer med följande standarder eller standardiserade dokument

GARANTI 98/37/CE, 89/336/CEE, 2000/14/CE

Den tekniska dokumentationen förvaras hos: Département Assurance Qualité – équipe de normalisation, Techtronic Appliances Factory, Sam Tuen Management Zone, Hou Jie Town, Dongguan City, Guangdong 523941, Cina.

Tillverkarens namn: Techtronic Appliances (HK) Ltd., 18/F, CDW Building, 388 Castle Peak Road, Tsuen Wan, Hong Kong.

**CE-OVERENSSTEMMELSESERKLÆRING**

18 V

Lydtryksniveau LpA=68dB(A), KpA=3 dB(A)
 Lydeffektniveau LwA=88dB(A), KwA=3 dB(A)
 Accelerationsværdi for væglet kvadratmiddeltal 2,3m/s², K=1,5 m/s²
 Udstedelsesdato
 Udstedt af

Vi erklærer under fuldt ansvar, at dette produkt er i overensstemmelse med følgende standarder eller standardiseringsdokumenter.

GARANTI 98/37/EF, 89/336/EØF, 2000/14/EF

Den tekniske dokumentation opbevares i: Kvalitetsstyringsafdelingen - standardiseringsstab, Techtronic Appliances Factory, Sam Tuen Management Zone, Hou Jie Town, Dongguan City, Guangdong 523941, Kina.

Fabrikantens navn: Techtronic Appliances (HK) Ltd., 18/F, CDW Building, 388 Castle Peak Road, Tsuen Wan, Hong Kong.

**CE VAATIMUSTENMUKAISUUSILMOITUS**

18 V

Äänenpainetaso LpA=68dB(A), KpA=3 dB(A)
 Äänen tehotaso LwA=88dB(A), KwA=3 dB(A)
 Painolettua kiihdytyksen tehollisarvo 2,3m/s², K=1,5 m/s²
 Antamispäivä
 Julkaisija:

Ilmoitamme vastuunalaisesti, että tämä tuote on seuraavien standardien ja normalisointujen asiakirjojen mukainen.

TAKUU 98/37/CE, 89/336/CEE, 2000/14/CE

Teknisten asiakirjojen säilytyspaikka: Laadunvalvontaosasto - normalisointiryhmä, Techtronic Appliances Factory, Sam Tuen Management Zone, Hou Jie Town, Dongguan City, Guangdong 523941, Kiina.

Valmistaja: Techtronic Appliances (HK) Ltd., 18/F, CDW Building, 388 Castle Peak Road, Tsuen Wan, Hong Kong.

**EF SAMSVARERKLÆRING**

18 V

Lydtryknivå LpA=68dB(A), KpA=3 dB(A)
 Lydstyrkenivå LwA=88dB(A), KwA=3 dB(A)
 Veid kvadratisk middelverdi av akselerasjonsverdien 2,3m/s², K=1,5 m/s²
 Utstedelsesdato
 Uststedt av

Vi erklærer på eget ansvar at dette produktet er i samsvar med følgende standarder eller normative dokumenter.

GARANTI 98/37/EF, 89/336/EØF, 2000/14/EF

Den tekniske dokumentasjonen beholdes av: Avdeling for kvalitetssikring - standardiseringsteamet, Techtronic Appliances Factory, Sam Tuen Management Zone, Hou Jie Town, Dongguan City, Guangdong 523941, Kina.

Produsentens navn: Techtronic Appliances (HK) Ltd, 18/F, CDW Building, 388 Castle Peak Road, Tsuen Wan, Hong Kong.

**ΔΗΛΩΣΗ ΣΥΜΜΟΡΦΩΣΗΣ CE**

18 V

Επίπεδο ηχητικής πίεσης LpA=68dB(A), KpA=3 dB(A)
 Επίπεδο ηχητικής ισχύος LwA=88dB(A), KwA=3 dB(A)
 Τιμή επιτάχυνσης της σταθμισμένης μέσης τετραγωνικής τιμής 2,3m/s², K=1,5 m/s²
 Ημερομηνία έκδοσης
 Εκδόθηκε από

Δηλώνουμε με κάθε ευθύνη πως το προϊόν αυτό συμμορφώνεται προς τα ακόλουθα πρότυπα ή τυποποιημένα έγγραφα.

ΕΓΓΥΗΣΗ 98/37/ΕΚ, 89/336/ΕΟΚ, 2000/14/ΕΚ

Η τεχνική βιβλιογραφία διατηρείται από: Το Τμήμα Εξασφάλισης Ποιότητας - ομάδα τυποποίησης, Techtronic Appliances Factory, Sam Tuen Management Zone, Hou Jie Town, Dongguan City, Guangdong 523941, Κίνα.

Όνομα του κατασκευαστή: Techtronic Appliances (HK) Ltd., 18/F, CDW Building, 388 Castle Peak Road, Tsuen Wan, Χονγκ Κονγκ.

**EK MEGFELELŐSÉGI NYILATKOZAT****18 V**

Hangnyomás-szint	LpA = 68 dB (A), KpA = 3 dB (A)
Hangteljesítmény-szint	LwA = 88 dB (A), KwA = 3 dB (A)
A gyorsítás súlyozott négyzetes középárnyosa	2,3 m/s ² , K = 1,5 m/s ²
Kibocsátás időpontja	
Kibocsátó	

Felelősségünk teljes tudatában kijelentjük, hogy a jelen termék megfelel a következő szabványoknak és előírásoknak:
GARANCIA 98/37/EK, 89/336/EGK, 2000/14/EK

A műszaki dokumentáció őrzéséért az alábbi vállalat a felelős:
Minőségbiztosítási Osztály - szabványosítási csoport, Techtronic Appliances Factory, Sam Tuen Management Zone, Hou Jie Town, Dongguan City, Guangdong 523941, Kína.

Gyártó neve: Techtronic Appliances (HK) Ltd., 18/F, CDW Building, 388 Castle Peak Road, Tsuen Wan, Hongkong.

**ЗАЯВЛЕНИЕ О СООТВЕТСТВИИ СТАНДАРТАМ ЕС****18 В**

Акустическое давление	LpA = 68 дБ(А), KpA = 3 дБ(А)
Акустическая мощность	LwA = 88 дБ(А), KwA = 3 дБ(А)
Взвешенная средняя квадратичная величина ускорения	2,3 м/сек ² , K = 1,5 м/сек ²
Дата	
Заявитель	

Мы со всей ответственностью заявляем, что настоящее изделие отвечает следующим стандартам и нормативным документам.
ГАРАНТИЯ 98/37/СЕ, 89/336/СЕЕ, 2000/14/СЕ

Техническая документация хранится в Отделе качества – группа стандартизации, Techtronic Appliances Factory, Sam Tuen Management Zone, Hou Jie Town, Dongguan City, Guangdong 523941, КНР.

Наименование изготовителя: Techtronic Appliances (HK) Ltd., 18/F, CDW Building, 388 Castle Peak Road, Tsuen Wan, Гонконг.

**PROHLÁŠENÍ O SHODĚ ES****18 V**

Hladina akustického tlaku	LpA=68dB(A), KpA=3 dB(A)
Hladina akustického výkonu	LwA=88dB(A), KwA=3 dB(A)
Vážená efektivní hodnota zrychlení	2,3m/s ² , K=1,5 m/s ²
Datum vydání	
Vydala společnost	

Prohlašujeme se vši zodpovědností, že tento výrobek splňuje požadavky níže uvedených norem a závazných předpisů:
ZÁRUKA V SOULADU S 98/37/ES, 89/336/EHS, 2000/14/ES.

Příslušná technická dokumentace je uložena v oddělení zabezpečení kvality- normalizační skupina, Techtronic Appliances Factory, Sam Tuen Management Zone, Hou Jie Town, Dongguan City, Guangdong 523941, Čína.

Výrobce: Techtronic Appliances (HK) Ltd., 18/F, CDW Building, 388 Castle Peak Road, Tsuen Wan, Hong Kong.

**DECLARAȚIE DE CONFORMITATE****18 V**

Nivel de presiune acustică	LpA=68 dB(A), KpA=3 dB(A)
Nivel de putere acustică	LwA=88 dB(A), KwA=3 dB(A)
Valoarea acceleratiei medii ponderate	2,3 m/s ² , K=1,5 m/s ²
Data emiterii	
Emis de	

Declarăm pe propria răspundere că acest produs este conform cu normele sau documentele normative următoare:

GARANȚIE 98/37/CE, 89/336/CEE, 2000/14/CE

Documentația tehnică este păstrată de către: Departamentul de Asigurare a Calității - echipa de standardizare, Techtronic Appliances Factory, Sam Tuen Management Zone, Hou Jie Town, Dongguan City, Guangdong 523941, China.

Numele producătorului: Techtronic Appliances (HK) Ltd., 18/F, CDW Building, 388 Castle Peak Road, Tsuen Wan, Hong Kong.

**DEKLARACJA ZGODNOŚCI CE**

	18 V
Poziom ciśnienia akustycznego	LpA=68dB(A), KpA=3 dB(A)
Poziom mocy akustycznej	LwA=88dB(A), KwA=3 dB(A)
Wartość skuteczna przyspieszenia średnia kwadratowa wazona	2,3m/s ² , K=1,5 m/s ²
Data wystawienia	
Wydane przez	

Z całą odpowiedzialnością oświadczamy, że ten produkt spełnia wymogi norm czy też znormalizowanych dokumentów wymienionych poniżej:
Gwarantuje się zgodność z 98/37/CE, 89/336/CEE, 2000/14/CE

Dokumentacja techniczna przechowywana jest przez: Dział Zapewnienia Jakości- zespół normalizacyjny, Techtronic Appliances Factory, Sam Tuen Management Zone, Hou Jie Town, Dongguan City, Guangdong 523941, China.

Nazwa producenta: Techtronic Appliances (HK) Ltd., 18/F/CDW Building, 388 Castle Peak Road, Tsuen Wan, Hong Kong.

**DEKLARACIJA O USKLADENOSTI CE**

	18 V
Razina akustičkog pritiska	LpA=68dB(A), KpA=3 dB(A)
Razina akustičke snage	LwA=88dB(A), KwA=3 dB(A)
Vrijednost ubrzanja ponderiranog kvadratnog prosjeka	2,3m/s ² , K=1,5 m/s ²
Datum izdavanja	
Izdao	

Odgovorno izjavljujemo da je ovaj proizvod u skladu sa sljedećim normama ili normiranim dokumentima:

GARANCIJA 98/37/CE, 89/336/CEE, 2000/14/CE

Tehničku dokumentaciju čuva: Odjel za osiguranje kvalitete - ekipa za normizaciju, Techtronic Appliances Factory, Sam Tuen Management Zone, Hou Jie Town, Dongguan City, Guangdong 523941, Kina.

Ime proizvođača: Techtronic Appliances (HK) Ltd., 18/F, CDW Building, 388 Castle Peak Road, Tsuen Wan, Hong Kong.

**IZJAVA O SKLADNOSTI ES**

	18V
Raven zvočnega tlaka	LpA=68dB(A), KpA=3 dB(A)
Raven zvočne moči:	LwA=88dB(A), KwA=3 dB(A)
Koren srednje kvadratne obtežene vrednosti pospešitve	2.3m/s ² , K=1,5 m/s ²
Datum izdaje	
Izdal	

Z vso odgovornostjo izjavljamo, da je ta izdelek v skladu z naslednjimi standardi in standardiziranimi dokumenti.

98/37/EC, 89/336/EEC, 2000/14/EC GARANCIJA

Tehnično dokumentacijo hrani Quality Assurance Department - Regulatory team, Techtronic Appliances Factory, Sam Tuen Management Zone, Hou Jie Town, Dongguan City, Guangdong 523941, Kitajska.

Ime proizvajalca: Techtronic Appliances (HK) Ltd., 18/F, CdW Building, 388 Castle Peak Road, Tsuen Wan, Hong Kong.

**CE UYGUNLUK BEYANNAMESİ**

	18 V
Akustik basınç seviyesi	LpA=68dB(A), KpA=3 dB(A)
Akustik güç seviyesi	LwA=88dB(A), KwA=3 dB(A)
Ağırlıklı kvadratik ortalamanın imve değeri	2,3m/sn ² , K=1,5 m/sn ²
Yayınlanma tarihi	
Yayımlayan	

Bu ürünün aşağıdaki normlar ya da norm belgeleri ile uyumlu olduğunu sorumluluğumuzun ortaya koyarak beyan ederiz.

98/37/CE, 89/336/CE, 2000/14/CE GARANTİSİ

Teknik dokümantasyonu saklayan : Kalite Güvence Departmanı - standardizasyon ekibi, Techtronic Appliances Factory, Sam Tuen Management Zone, Hou Jie Town, Dongguan City, Guangdong 523941, Çin.

Üretici adı : Techtronic Appliances (HK) Ltd., 18/F, CDW Building, 388 Castle Peak Road, Tsuen Wan, Hong Kong.

**VASTAVUSDEKLARATSIOON**

Helirõhu tase: LpA=68dB(A), KpA=3 dB(A)
 Müravõimsuse tase: LwA=88dB(A), KwA=3 dB(A)
 Kiirenduse kaalutud
 ruutkeskmise väärtus: 2,3 m/s², K=1,5 m/s²
 Väljaandmise kuupäev
 Välja andnud

Me kinnitame omal vastutusel, et see toode vastab järgmistele standarditele või standardiseeritud dokumentidele:

98/37/EMÜ, 89/336/EMÜ, 2000/14/EMÜ GARANTII

Tehnilisi dokumente hoiab kvaliteediosakond - Regulatory team, Techtronic Appliances Factory, Sam Tuen Management Zone, Hou Jie Town, Dongguan City, Guangdong 523941, Hiina

Tootja nimi: Techtronic Appliances (HK) Ltd. 18/F, CDW Building, 388/8 Castle Peak Road, Tsuen Wan, Hong Kong.

**PAZIŅOJUMS PAR ATBILSTĪBU EK NOSACĪJUMIEM**

18 V
 Skaņas spiediena līmenis LpA=68dB(A), KpA=3 dB(A)
 Skaņas stipruma līmenis LwA=88dB(A), KwA=3 dB(A)
 Paātrinājuma vidējā svērtā kvadrātiskā vērtība 2,3m/s², K=1,5 m/s²
 Izdošanas datums
 Izdevējs

Uzņemoties atbildību, mēs paziņojam, ka šis izstrādājums atbilst tālāk uzskaitītiem standartiem un standartizētiem dokumentiem.

GARANTĪJA 98/37/CE, 89/336/CEE, 2000/14/CE

Tehniko dokumentāciju glabā "TechTronics Appliances" rūpnīcas kvalitātes nodrošināšanas nodaļas standartu grupa, adrese: Sam Tuen Management Zone, Hou Jie Town, Dongguan City, Guangdong 523941, Čīna.

Ražotājuzņēmums: TechTronics Appliances (HK) Ltd., adrese: 18/F, CDW Building, 388 Castle Peak Road, Tsuen Wan, Hong Kong.

**EB ATITIKTIKES DEKLARACIJA**

18 V
 Triukšmo slēgio lygis LpA=68dB(A), KpA=3 dB(A)
 Triukšmo galios lygis LwA=88dB(A), KwA=3 dB(A)
 Svartinio kvadratinio vidurkio
 pagreicio vertė 2,3m/s², K=1,5 m/s²
 Išleidimo data
 Išdavė :

Prisiimdami pilnā atsakomybę, mes deklaruojame, kad šis gaminyt atitinka šiuos standartus arba normalizuotus dokumentus.

GARANTĪJA 98/37/EB, 89/336/EEB, 2000/14/EB

Tehninę dokumentaciją saugo : Kokybės užtikrinimo skyrius - Normalizavimo tarnyba, Techtronic Appliances Factory, Sam Tuen Management Zone, Hou Jie Town, Dongguan City, Guangdong 523941, Kinija.

Gamintojo pavadinimas : Techtronic Appliances (HK) Ltd., 18/F/ CDW Building, 388 Castle Peak Road, Tsuen Wan, Hong Kongas.

**PREHLÁSENIE O ZHODE ES**

18 V
 Hladina akustického tlaku: LpA = 68 dB(A), KpA = 3 dB(A)
 Hladina akustického výkonu: LwA = 88 dB(A), KwA = 3 dB(A)
 Vážené středné kvadratické
 zrýchlenie: 2,3 m/s²; K = 1,5 m/s²
 Dátum vydania
 Vydal

Vyhlasujeme na vlastnú zodpovednosť, že tento výrobok je v súlade s nasledujúcimi normami alebo normalizačnou dokumentáciou.

98/37/ES, 89/336/EHS, 2000/14/ES

Technická dokumentácia je uložená na oddelení zabezpečenia kvality - regulačná skupina, Techtronic Appliances Factory, Sam Tuen Management Zone, Hou Jie Town, Dongguan City, Guangdong 523941, Čína

Meno výrobok: Techtronic Appliances (HK), Ltd. 18/F, CDW Building, 388 Castle Peak Road, Tsuen Wan, Hong Kong.



ДЕКЛАРАЦИЯ ЗА СЪОТВЕТСТВИЕ СЕ

18 V

Акустично налягане $L_pA=68dB(A)$, $KpA=3 dB(A)$

Сила на звука $L_wA=88dB(A)$, $K_wA=3 dB(A)$

Измерено средно квадратно ускорение $2,3m/c^2$, $K=1,5 m/c^2$

Дата на издаване

Издава се от

Декларираме на наша отговорност, че този продукт съответства на следните стандарти и стандартизирани документи:

ГАРАНЦИЯ 98/37/ЕО, 89/336/ЕИО, 2000/14/ЕО

Техническата документация се пази от: Отдел за осигуряване на качеството – експ. по стандартизация, Techtronic Appliances Factory, Sam Tuen Management Zone, Hou Jie Town, Dongguan City, Guangdong 523941, Chine.

Производител: Techtronic Appliances (HK) Ltd., 18/F, CDW Building, 388 Castle Peak Road, Tsuen Wan, Hong Kong.

RYOBI TECHNOLOGIES (UK) LIMITED.

Medina House,
Fieldhouse Lane, Marlow,
Buckinghamshire,
SL7 1TB,
UNITED KINGDOM
Tel: + 44 (0)1628 894400
Fax: +44 (0)1628 894401
Technical helpline: +44 (0) 800 3890305

RYOBI TECHNOLOGIES SAS

Immeuble Le Grand Roissy
Z.A. du Gué - 35 rue de Guivry
77990 LE MESNIL AMELOT FRANCE
Phone: + 33 (0)1 60 94 69 70
Fax: + 33 (0)1 60 94 69 79

RYOBI BELGIUM

Avenue des Pâquerettes, 55
Zoning artisanal - bâtiment 5
B - 1410 Waterloo
BELGIQUE
Tel : + 32 (0) 2 357 81 40
Fax : + 32 (0) 2 357 81 49

RYOBI ITALIA

Via Vincenzo Borelli, 13
I - 41100 Modena
ITALIA
Tel : + 39 (0) 59 23 84 08
Fax : + 39 (0) 59 24 69 60

RYOBI IBÉRICA

Avenida de la Industria 52
28820 Coslada - Madrid
ESPANA
Tel : + 34 (0) 91 627 93 26
Fax : + 34 (0) 91 627 93 29

TECHTRONIC INDUSTRIES (ASIA) CO. LTD.

24/F, CDW Building,
388 Castle Peak Road,
Tsuen Wan, Hong Kong.
Tel : + 852 2402 6888

RYOBI TECHNOLOGIES GMBH

Itterpark 4
D-40724 Hilden
DEUTSCHLAND
Tel: + 49 (0) 2103 2958-0
Fax: + 49 (0) 2103 2958-29

RYOBI TECHNOLOGIES GMBH

Vertriebsbüro Österreich
Schnitzgasse 13
A-8605 Kapfenberg
Tel.: + 43 (0) 3862 23590-0
Fax: + 43 (0) 3862 23590-25

TECHTRONIC INDUSTRIES AUSTRALIA PTY LIMITED.

Building B, Rosehill Industrial Estate,
3 Shirley Street,
Rosehill NSW 2142
AUSTRALIA
Tel: (02) 8892 1800 or 1300 361 505
Fax: 1800 807 993

TECHTRONIC INDUSTRIES (NZ) LIMITED.

27 Clemow Drive, Mt Wellington
PO Box 12-806, Penrose, Auckland
NEW ZEALAND
Tel: + 64 (0) 9 573 0230 Free Call: +64 0800 279 624
Fax: + 64 (0) 9 573 0231

A&M MIDDLE EAST FZCO

P.O.Box 61254
Jedel Ali, Dubai,
UNITED ARAB EMIRATES
Tel.: + 971 4 8861399
Fax: + 971 4 8861400

Machine: : **CORDLESS GRASS SHEAR / SHRUBBER**

Type: **OGS1820**

Name of company: **Techtronic Appliances (HK) Ltd**
Address: **18/F, CDW Building,
388 Castle Peak Road,
Tsuen Wan, Hong Kong.**

Name/Title: **Seth M.Peterson
Vice President & General Manager**

Signature:

