

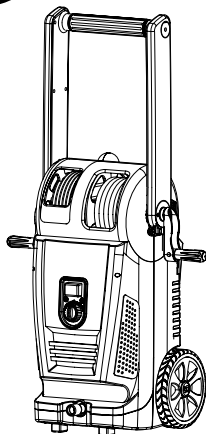

STERWINS

150 C EPW



FR

Traduction de la version originale du mode d'emploi

NETTOYEUR HAUTE PRESSION 2300W

ES

Traducción de las Instrucciones originales

LIMPIADOR DE ALTA PRESIÓN 2300W

PT

Tradução das Instruções Originais

LAVADORA DE ALTA PRESSÃO 2300W

IT

Traduzione delle istruzioni originali

PULITORE AD ALTA PRESSIONE 2300W

EL

Μετάφραση των πρωτότυπων οδηγιών

ΠΛΥΣΤΙΚΟ ΥΨΗΛΗΣ ΠΙΕΣΗΣ 2300W

PL

Tłumaczenie instrukcji oryginalnej

MYJKA CISNIENIOWA 2300W

RU

Перевод оригинала инструкции

ОЧИСТИТЕЛЬ ВЫСОКОГО ДАВЛЕНИЯ
2300W

UA

Переклад оригінальної інструкції

ОЧИЩУВАЧ ВИСОКОГО ТИСКУ 2300W

RO

Traducerea instrucțiunilor originale

CURĂȚITOR DE ÎNALTĂ PRESIUNE 2300W

TR

Orijinal talimatların çevirisi

YÜKSEK BASINÇLI TEMİZLEYİCİ 2300W

EN

Original Instruction

HIGH PRESSURE WASHER 2300W

ADEO Services
Rue Sadi Carnot - CS 00001
59790 RONCHIN - France

Made In P.R.C. 2012



FR

ES

PT

IT

EL

PL

RU

UA

RO

TR

EN



Merci d'avoir acquis ce produit STERWINS. Nous sommes convaincus que ce produit répondra et même dépassera vos attentes en termes de qualité et de fiabilité. Prenez le temps de lire attentivement ce manuel d'utilisation dans son intégralité avant d'utiliser votre nouveau produit, et respectez les mises en garde de sécurité élémentaires qu'il contient.

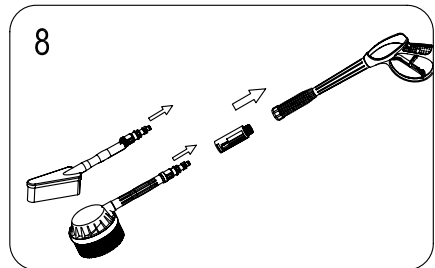
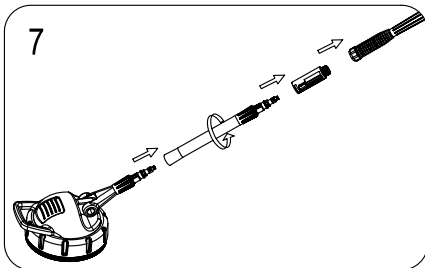
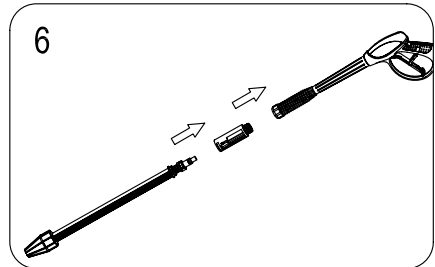
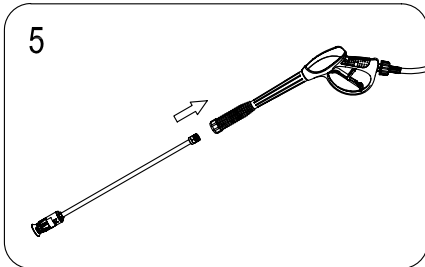
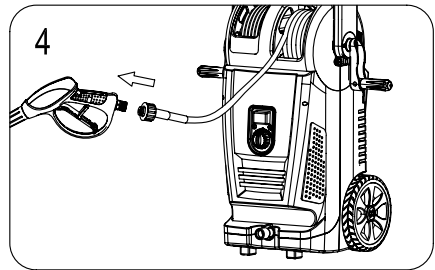
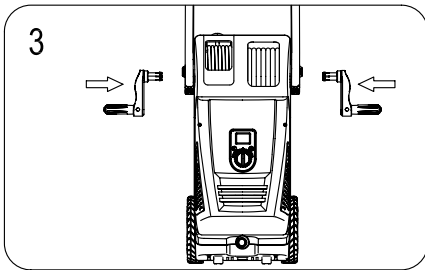
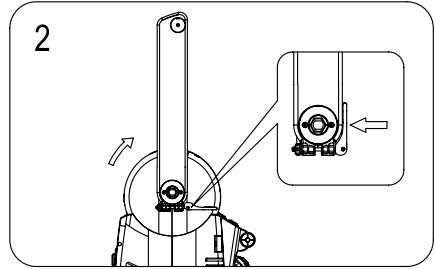
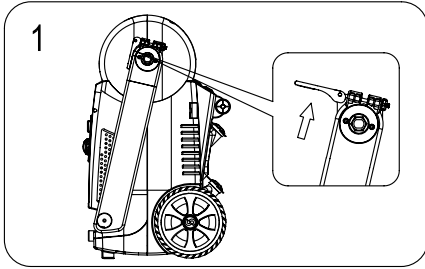

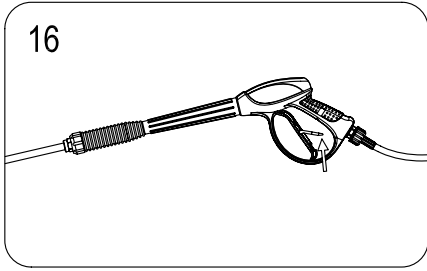
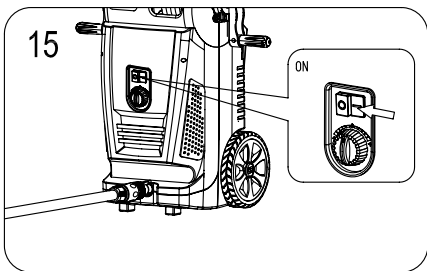
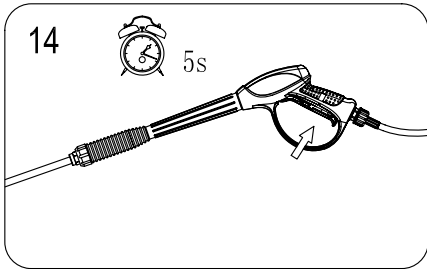
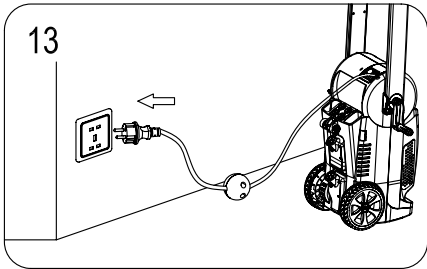
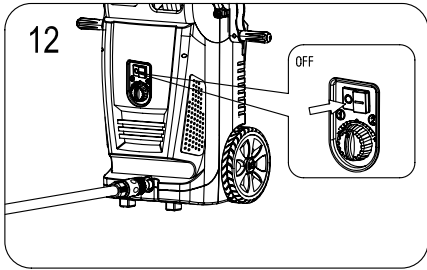
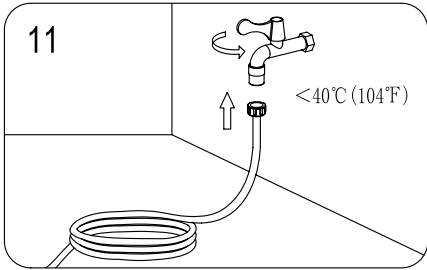
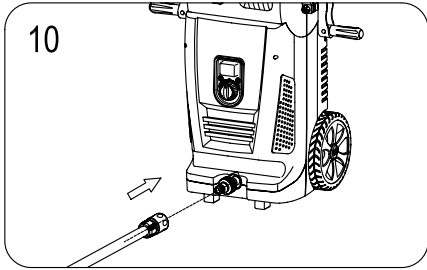
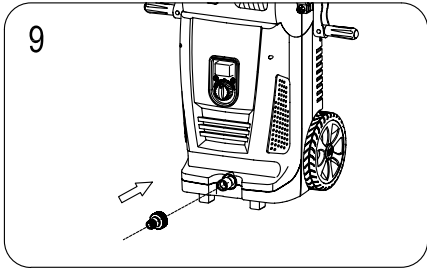

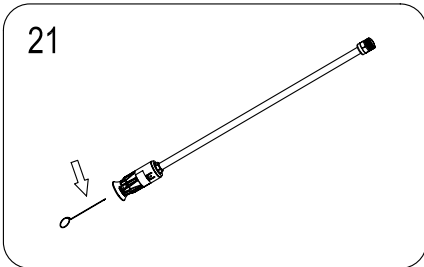
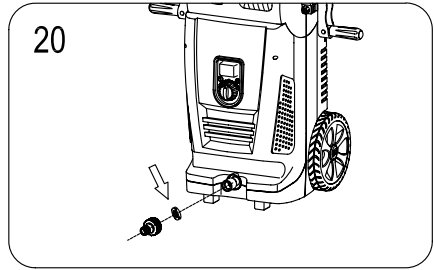
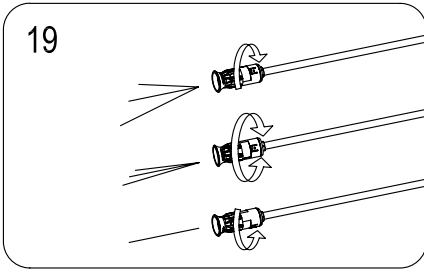
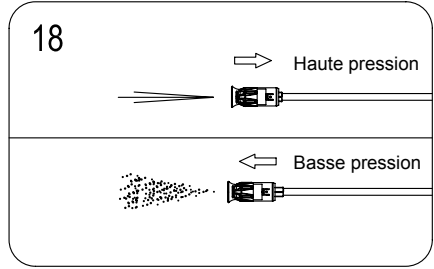
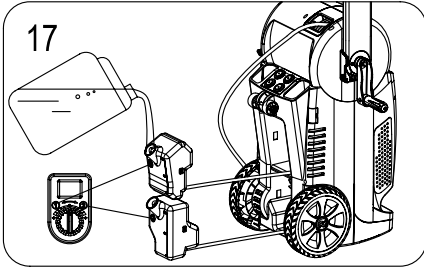

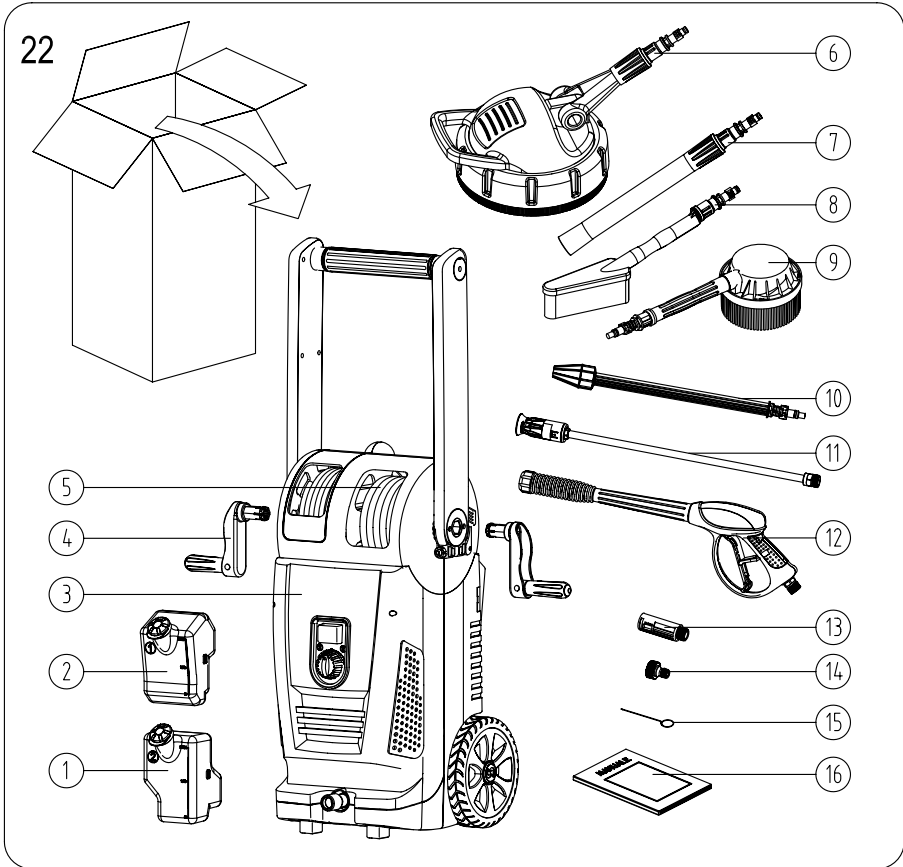

23

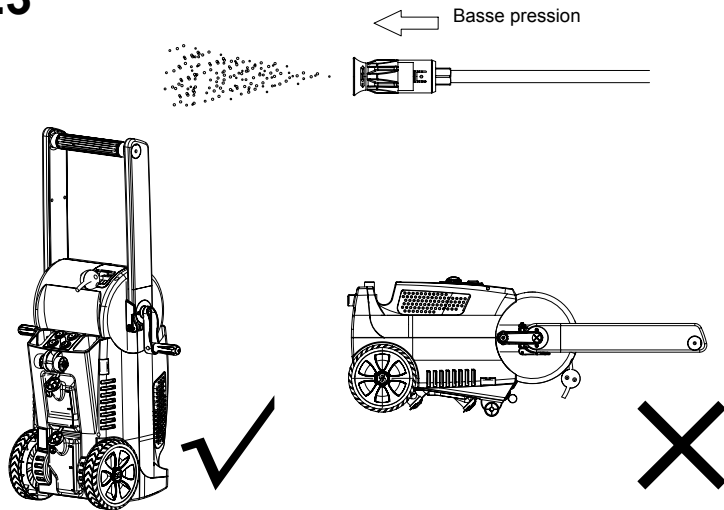

TABLE DES MATIÈRES

Description des symboles.....	08
Consignes de sécurité générales.....	09
Description des pièces.....	12
Domaine d'utilisation.....	12
Assemblage.....	16
Utilisation.....	14
Description.....	12
Spécifications techniques.....	17
Entretien.....	17
Dépannage.....	19
Vue éclatée.....	20
Garantie.....	21
Déclaration de Conformité CE.....	22

EXPLICATIONS DES SYMBOLES



IMPORTANT!

Lisez attentivement toutes les instructions de sécurité et d'utilisation avant d'utiliser cet outil. Soyez particulièrement attentif à tous les paragraphes de ce manuel d'utilisation comportant des mises en garde et des symboles d'avertissement.



Avertissement !

Ce symbole est un symbole de mise en garde. Il est systématiquement utilisé dans ce manuel d'utilisation lorsqu'il y a un risque de blessure personnelle. Veillez à ce que ces mises en garde soient toujours lues et comprises.



Portez des protections oculaires et auditives.



Débranchez immédiatement la fiche de la prise électrique si le cordon d'alimentation est endommagé, a été fortement tordu ou a été sectionné, et avant de laisser l'appareil sans surveillance, même pour un court instant.



AVERTISSEMENT : Ne dirigez jamais le jet d'air vers une personne, un animal, l'appareil ou un composant électrique.



L'appareil ne doit pas être raccordé au réseau d'eau potable.

L'eau ayant circulé dans un dispositif anti-refoulement est considérée comme non potable.

L'appareil n'est pas conçu pour être raccordé au réseau d'eau potable. Si nécessaire, utilisez uniquement avec un dispositif anti-refoulement ou un tuyau d'alimentation homologué CEI 61770.



Double isolation, Appareil de classe II



Mise au Rebut des Déchets et Protection de l'environnement !

Protégez l'environnement. Retournez l'outil, les accessoires et l'emballage dans un centre de recyclage quand vous ne les utilisez plus.

Les outils électriques ne sont pas des déchets ménagers.

Apportez l'outil dans un centre de mise au rebut spécifique. Il est possible de séparer le métal et le plastique de certaines pièces, ce qui permet de les recycler.

CONSIGNES DE SÉCURITÉ GÉNÉRALES

Lisez les consignes de sécurité suivantes pour éviter les blessures corporelles et les dommages matériels.

CONSIGNES DE SÉCURITÉ IMPORTANTES

LISEZ TOUTES LES INSTRUCTIONS AVANT D'UTILISER CET APPAREIL

AVERTISSEMENT : Lors de l'utilisation de cet appareil, un certain nombre de précautions relatives à la sécurité doivent toujours être prises, en particulier :

1. N'utilisez pas l'appareil sans avoir préalablement lu le manuel d'utilisation.
2. Risque d'injection et de blessure – Ne dirigez jamais le jet vers une personne.
3. Les branchements d'alimentation électrique doivent être effectués par un électricien qualifié et être conforme à la norme CEI 60364-1.
4. Les branchements d'alimentation électrique doivent être effectués par un électricien qualifié et être conformes à la norme CEI 60364-1. Il est recommandé que le circuit d'alimentation électrique de cet appareil intègre un dispositif différentiel à courant résiduel coupant l'alimentation en cas de courant de fuite à la terre supérieur à 30 mA pendant 30 ms ou un dispositif garantissant la mise à la terre.
5. AVERTISSEMENT : Cet appareil a été conçu pour être utilisé avec le produit nettoyant fourni ou préconisé par le fabricant. L'utilisation de tout autre produit nettoyant ou produit chimique peut rendre l'utilisation de l'appareil dangereuse.
6. N'utilisez pas l'appareil si des personnes sont à portée du jet, sauf si elles portent des vêtements de protection.
7. Le jet haute pression peut être dangereux s'il n'est pas correctement utilisé. Le jet ne doit jamais être dirigé vers une personne, un animal, des équipements électriques, ni vers l'appareil.
8. Ne dirigez jamais le jet dans votre direction, ni dans la direction d'autres personnes dans le but de nettoyer des chaussures ou des vêtements.
9. Débranchez l'appareil de l'alimentation électrique avant de procéder à des opérations d'entretien sur l'appareil.
10. Les nettoyeurs haute pression ne doivent pas être utilisés par des enfants, ni par des personnes non entraînées.
11. Utilisez uniquement des pièces de rechange d'origine fournies ou approuvées par le fabricant pour éviter que l'appareil ne devienne dangereux.
12. AVERTISSEMENT : Les buses haute-pression, fixations et raccords sont tous importants pour votre sécurité. Il ne faut utiliser que les buses, fixations et raccords préconisés par le fabricant.
13. N'utilisez pas l'appareil si son cordon d'alimentation ou une pièce importante est endommagé, par exemple un dispositif de sécurité, le flexible haute pression ou la poignée-pistolet.
14. Si vous utilisez une rallonge électrique, ses prises et sa fiche doivent être étanches.
15. AVERTISSEMENT : L'utilisation d'une rallonge inadaptée peut être dangereuse.
16. Pour réduire les risques de blessures, faites très attention lorsque vous utilisez l'appareil près d'enfants.
17. Vous devez savoir comment rapidement arrêter le produit et réduire la pression. Vous devez être parfaitement familiarisé avec les commandes de l'appareil.

18. Soyez toujours sur vos gardes et regardez ce que vous êtes en train de faire.
19. N'utilisez pas l'appareil quand vous êtes fatigué ou sous l'influence de l'alcool ou de médicaments.
20. Veillez à ce qu'il n'y ait aucune personne dans l'aire de travail.
21. N'essayez pas d'atteindre des endroits difficiles à atteindre. Ne prenez pas appui sur un support instable. Conservez toujours un bon équilibre, et ayez toujours de bons appuis.
22. Respectez les instructions d'entretien spécifiées dans ce manuel d'utilisation.
23. Portez toujours des vêtements protecteurs et des lunettes de sécurité. Les particules libres et les autres débris peuvent être projetés à très haute vitesse par le jet d'eau. Portez des protections auditives.
24. Avertissement : L'appareil n'est pas conçu pour être raccordé à une canalisation d'eau potable. Si cela est inévitable, utilisez impérativement l'appareil avec un dispositif anti-refoulement ou un tuyau d'alimentation homologué CEI 61770.
25. Cet appareil n'est pas prévu pour être utilisé par des personnes (y compris les enfants) dont les capacités physiques, sensorielles ou mentales sont réduites ou des personnes dénuées d'expérience ou de connaissance, sauf si elles ont pu bénéficier, par l'intermédiaire d'une personne responsable de leur sécurité, d'une surveillance ou d'instructions préalables concernant l'utilisation de l'appareil.
26. Il convient de surveiller les enfants pour s'assurer qu'ils ne jouent pas avec l'appareil.
27. Si le cordon d'alimentation est endommagé, il doit être remplacé par le fabricant, son agent de réparation ou une personne de qualification similaire afin d'éviter tout danger.
28. L'eau ayant circulé dans un dispositif anti-refoulement est considérée comme non potable.
29. Le cordon d'alimentation gainé de PVC ou de polychloroprène et les câbles de rallonge (H05VV-F) peuvent être utilisés à des températures égales ou supérieures à 0°C.

CONSERVEZ CE MANUEL D'UTILISATION

Consignes de sécurité complémentaires :

Conservez toutes les instructions d'utilisation et consignes de sécurité pour consultation ultérieure.

1. Veillez toujours à ce que l'appareil ne puisse pas être allumé involontairement quand il est éteint.
2. Le rétrofit, les modifications non autorisées et l'utilisation de pièces non approuvées sont interdits.
3. Utilisez exclusivement les buses, fixations et raccords fournis et recommandés par le fabricant.
4. Ne portez jamais l'appareil par son cordon d'alimentation ou son flexible. Ne portez pas l'appareil avec vos doigts placés sur son interrupteur marche/arrêt quand il est branché sur le secteur.
5. Débranchez la fiche de la prise électrique quand vous n'utilisez pas l'appareil, avant de le transporter, de le laisser sans surveillance, de l'inspecter, de le nettoyer ou d'enlever un bouchon, avant d'effectuer une opération d'entretien ou de maintenance, avant de changer un accessoire, si le cordon d'alimentation

ou la rallonge électrique est endommagé, s'il est entré en contact avec un corps étranger ou s'il vibre anormalement.

6. N'essayez pas de réparer l'appareil vous-même. Toutes les opérations non décrites dans ce manuel d'utilisation doivent être exclusivement effectuées par un centre de réparation agréé auprès de nous.
7. N'utilisez pas l'appareil à proximité de gaz ou de liquides inflammables. Le non-respect de cette exigence engendre un risque d'incendie et d'explosion.
8. N'utilisez pas le nettoyeur haute pression si un cordon/câble d'alimentation, un dispositif de sécurité, un tuyau/flexible, un interrupteur/commutateur ou la poignée-pistolet est endommagé.
9. Si vous utilisez une rallonge électrique, ses prises et sa fiche doivent être étanches. Utiliser une rallonge inadaptée peut être dangereux.
10. L'opérateur ou l'utilisateur est responsable des accidents ou dommages causés à des tiers ou à leurs biens.
11. Rangez l'appareil dans un endroit sec et hors de portée des enfants.
12. Manipulez l'appareil avec soin. Veillez à ce que l'appareil reste propre pour que son fonctionnement soit plus sûr et plus efficace. Respectez les instructions d'entretien.
13. Vérifiez que la tension du secteur correspond à celle indiquée sur la plaque signalétique de l'appareil.
14. Avant chaque utilisation, inspectez l'appareil, son cordon d'alimentation et sa fiche pour vérifier qu'ils ne sont pas endommagés et éviter un choc électrique.
15. Les câbles, fiches, raccords et connexions électriques non conformes aux spécifications ne doivent pas être utilisés. Débranchez la fiche de la prise électrique immédiatement en cas de détérioration ou de coupure du cordon d'alimentation.
16. N'utilisez pas l'appareil si son interrupteur marche/arrêt ne permet pas d'allumer ou d'éteindre l'appareil. Faites remplacer les interrupteurs et commutateurs par l'un de nos centres de réparation.
17. Ne mettez pas votre appareil en surcharge. Travaillez exclusivement dans la plage d'utilisation spécifiée. Pour effectuer des travaux lourds, n'utilisez pas l'appareil avec une alimentation électrique insuffisante. N'utilisez jamais votre appareil à un usage autre que ceux spécifiés.
18. **AVERTISSEMENT** : Cet appareil a été conçu pour être utilisé avec le produit nettoyant fourni ou préconisé par le fabricant. L'utilisation de tout autre produit nettoyant ou produit chimique peut rendre l'utilisation de l'appareil dangereuse.
19. **AVERTISSEMENT** : Le jet haute pression peut être dangereux s'il n'est pas correctement utilisé. Le jet ne doit jamais être dirigé vers une personne, des équipements électriques sous tension, ni vers l'appareil.
20. **AVERTISSEMENT** : N'utilisez pas l'appareil si d'autres personnes sont à portée du jet haute pression, sauf si elles portent des vêtements de protection.
21. **AVERTISSEMENT** : Ne dirigez jamais le jet dans votre direction, ni dans la direction d'autres personnes dans le but de nettoyer des chaussures ou des vêtements.

Attention !

Si le réseau électrique (SECTEUR) est en mauvais état, il peut y avoir une brève chute de tension au moment où l'APPAREIL est mis en marche. Cela peut avoir un

impact sur les autres appareils (par exemple l'intensité lumineuse d'une lampe peut baisser brièvement). Si l'IMPÉDANCE du SECTEUR Z_{max} est inférieure à $0,460 \Omega$, de telles baisses de tension ne devraient pas se produire (Si nécessaire, contactez le fournisseur d'électricité pour plus d'informations).

DESCRIPTION DES PIÈCES DE L'APPAREIL (Image 21)

- 1) Flacon de détergent N°2 x 1
- 2) Flacon de détergent N°1 x 1
- 3) Nettoyeur haute-pression x 1
- 4) Manivelles x 2
- 5) Flexible haute pression x 1
- 6) Nettoyeur de patio x 1 (fourni ou non selon le modèle)
- 7) Lance d'extension x 1 (fournie ou non selon le modèle)
- 8) Brosse fixe x 1
- 9) Brosse rotative x 1
- 10) Lance turbo x 1 (accessoire basse pression)
- 11) Lance réglable x 1 (utilisée avec la buse haute pression)
- 12) Poignée-pistolet x 1
- 13) Adaptateur de lance x 1
- 14) Adaptateur d'alimentation en eau x 1
- 15) Pointe de nettoyage x 1
- 16) Manuel d'utilisation x 1

* Les accessoires suivants ne sont pas fournis avec l'appareil. Les utilisateurs peuvent acheter ces accessoires auprès des distributeurs locaux.

- 1 tuyau d'alimentation en eau
- 1 dispositif anti-refoulement d'eau (si l'appareil est raccordé à une alimentation en eau portable, il faut impérativement utiliser un dispositif anti-refoulement d'eau)

DOMAINE D'UTILISATION

L'appareil est conçu pour nettoyer avec une buse projetant de l'eau sous pression les murs des bâtiments, les façades, les terrasses, les allées, les équipements de jardinage, les machines, les véhicules, les outils, etc. Si nécessaire, vous pouvez également utiliser l'appareil en ajoutant des produits de nettoyage ménagers.

L'appareil n'est pas conçu pour un usage industriel, il est conçu exclusivement pour un usage domestique. L'appareil doit être utilisé conformément aux instructions de ce manuel d'utilisation. Toute utilisation de l'appareil non conforme à l'usage prévu et aux descriptions de ce manuel d'utilisation est considérée comme non autorisée et décharge le fabricant de ses responsabilités légales.

ASSEMBLAGE



AVERTISSEMENT !

Débranchez la fiche de la prise électrique avant d'effectuer une opération sur l'appareil et utilisez exclusivement des pièces d'origine.

Avant de commencer à nettoyer, il est important d'inspecter l'aire de travail pour repérer les objets pouvant créer un danger. Retirez tous les objets de l'aire de travail pouvant être renversés, par exemple les jouets et les meubles de jardin. Vérifiez que toutes les portes et fenêtres sont complètement fermées.

Installer le manche. (Images 1 et 2)

Relevez le manche à la verticale et verrouillez-le dans cette position.

Assembler les manivelles. (Image 3)

Fixez les manivelles dans les enrouleurs du cordon d'alimentation et du flexible.

Raccorder le flexible à la poignée-pistolet. (Image 4)

Vissez fermement le flexible haute pression (5) sur la poignée-pistolet (12).

Assembler la lance sur la poignée-pistolet. (Images 5 et 6)

Insérez la lance réglable (11) ou la lance turbo (10) sur la poignée-pistolet (12) et tournez-la d'un quart de tour pour les fixer ensemble.

Assembler le raccord d'alimentation. (Image 9)

Raccordez un tuyau avec un raccord rapide (non fourni) sur le nettoyeur haute pression.

Raccorder un tuyau de jardin sur l'adaptateur d'alimentation. (Image 10)

Attach a hose with a quick connect coupling (not included) to the high pressure washer.

Raccorder un tuyau de jardin à une alimentation en eau. (Image 11)

Raccordez le tuyau de jardin à une alimentation en eau, puis ouvrez l'alimentation en eau.

Position éteint. (Image 12)

Vérifiez que l'interrupteur marche/arrêt est sur la position OFF (arrêt).

Brancher l'appareil dans une prise électrique. (Image 13)

Insérez la fiche du cordon d'alimentation dans une prise électrique.

UTILISATION



AVERTISSEMENT !

Portez des vêtements appropriés et des protections oculaires et auditives lorsque vous utilisez l'appareil. Vérifiez que l'appareil fonctionne normalement avant chaque utilisation. Vérifiez que la tension du secteur correspond à celle spécifiée sur l'appareil. Vérifiez que l'appareil est en bon état de fonctionnement:

- Inspectez-le visuellement pour détecter d'éventuels défauts.
- Inspectez toutes les pièces de l'appareil pour vérifier qu'elles sont solidement fixées.
- Vérifiez que les raccords et les tuyaux/flexibles haute pression ne fuient pas

Allumer et éteindre l'appareil

Remarque: Posez le nettoyeur haute pression sur un sol plat. Adoptez une position stable et sûre.

Démarrer l'outil:

- ii. Ouvrez le robinet d'alimentation en eau.
- iii. Actionnez le verrou de sécurité de la poignée-pistolet et appuyez sur la gâchette jusqu'à ce qu'il y ait un jet d'eau stable. (Image 14)
- iv. Pour allumer l'appareil, positionnez l'interrupteur marche/arrêt sur ON (marche). (Image 15)

Éteindre l'appareil:

- v. Relâchez la gâchette et réenclenchez le verrou de sécurité.
- vi. Pour éteindre l'outil, positionnez son interrupteur marche/arrêt sur OFF (arrêt). (Image 12)
- vii. Refermez le robinet d'alimentation en eau.



Attention!

Risque de détérioration de l'appareil !
N'utilisez pas l'appareil sans alimentation en eau, car sa pompe sera endommagée s'il fonctionne à sec. Utilisez un filtre à eau si l'eau d'alimentation n'est pas propre.

Travailler avec le nettoyeur haute pression électrique

Risque de blessure mortelle !

Faites très attention lors du nettoyage de pneus. Les valves des pneus et les pneus des véhicules peuvent être endommagés ou éclater s'ils ne sont pas traités correctement. Les premiers signes de détérioration comprennent entre autres la décoloration des pneus. Les valves des pneus et les pneus des véhicules présentent un risque potentiellement mortel. Maintenez le jet à une distance minimale de 30 cm !

Risque de blessure mortelle !

Le jet haute pression peut être dangereux s'il n'est pas utilisé correctement. Le jet ne doit jamais être dirigé vers un être vivant (une personne ou un animal), un

équipement électrique sous tension, ni vers l'appareil.

En cas d'accident par exemple en cas de contact avec du détergent, rincez abondamment à l'eau claire.

Allumez le nettoyeur haute pression. Appuyez sur la gâchette pour commencer à l'utiliser. Le détergent liquide est automatiquement mélangé à l'eau et projeté par la buse. Pulvériser le détergent sur une surface de travail SÈCHE, du bas vers le haut.

Laissez le détergent agir sur la surface à nettoyer pendant un moment avant de le rincer. Ne laissez pas le détergent sécher sur la surface à nettoyer.

Rincez à l'eau claire à haute pression. Sur une surface verticale, rincez du bas vers le haut, puis du haut vers le bas pour éviter qu'il n'y ait des traînées. Positionnez la buse à 15-20 cm de la surface à nettoyer, à un angle de 45°.

Une fois que vous avez terminé d'utiliser le système d'injection de détergent, remplissez les flacons de détergent avec de l'eau propre. Pulvériser l'eau à basse pression pendant une minute pour que tout le détergent soit évacué du système. Retirez les flacons de détergent, puis rincez-les jusqu'à ce qu'ils soient parfaitement propres.

Information importante concernant l'utilisation des buses : quand vous actionnez la poignée-pistolet, cela provoque un mouvement puissant et soudain de la lance/poignée-pistolet vers l'arrière et en torsion, ce qui peut être dangereux.

Si les buses de pulvérisation sont bouchées, cela peut provoquer une augmentation trop importante de la pression de la pompe, il faut alors impérativement nettoyer les buses immédiatement. Nettoyez les buses précautionneusement en insérant une aiguille ou un objet fin et pointu (par exemple un trombone) dans les orifices des buses pour en enlever les dépôts.

Tenez l'appareil à deux mains.

Le verrou de sécurité de la poignée-pistolet empêche que la gâchette ne soit actionnée accidentellement.

Cette sécurité NE VERROUILLE PAS la gâchette dans la position d'utilisation.

APPLICATION

Utiliser la haute pression.

Saisissez fermement la poignée-pistolet et la lance des deux mains. Soyez conscient qu'il y a un fort recul lorsque vous appuyez sur la gâchette pour projeter de l'eau.

Actionnez le verrou de sécurité et appuyez sur la gâchette de la poignée-pistolet. La pompe à haute pression se met en marche dès que vous actionnez la gâchette de la poignée-pistolet.

La pompe à haute pression s'arrête dès que vous relâchez la gâchette de la poignée-pistolet.

Utiliser la lance réglable. (Image 19)

Rotation à 360° de la buse

En maintenant la poignée-pistolet immobile, réglez la forme de jet désirée en tournant la buse à 360°, comme montré.

ATTENTION ! Le réglage du jet est très agressif. Ne le réglez pas pendant la pulvérisation.

Éteignez l'appareil avant tout arrêt prolongé de l'utilisation.

- Utiliser la lance turbo. (Image 6) (fournie ou non selon le modèle)
- Éteignez l'appareil.
- Remplacez la lance réglable par la lance turbo.
- La lance turbo convient pour les surfaces très sales.

Remarque :

La lance turbo ne doit être utilisée qu'avec une pression basse.

- Utiliser le nettoyeur de patio. (Image 7) (fourni ou non selon le modèle)
- Éteignez l'appareil.
- Remplacez la lance réglable par le nettoyeur de patio.

Utiliser la brosse fixe et la brosse rotative (Image 8)

- Éteignez l'appareil.
- Remplacez la lance réglable par la brosse fixe ou la brosse rotative.

Utiliser les flacons de détergent.

- Engagez le verrou de sécurité de la gâchette. (Image 16)
- Tirez doucement les flacons de détergent hors de leur logement, puis remplissez-les de détergent. Réinsérez les flacons dans leur logement. (Image 17)
- APPUYEZ sur l'embout réglable de la lance pour le régler sur la PRESSION BASSE. Déverrouiller la gâchette. (Image 18)
- N'utilisez pas les flacons de détergent à l'horizontale. (Image 23)

SPÉCIFICATIONS TECHNIQUES

Modèle	150 C EPW
Tension d'entrée nominale	230 V , 50 Hz
Puissance absorbée	2300 W
Pression de service	10 MPa
Pression maximale	15 MPa
Débit nominal	6,7 l/min
Débit maximum	7,7 l/min
Indice de protection contre les liquides	IPX5
Classe de sécurité	classe II
Pression d'alimentation	0,6 MPa
Températures max. de l'eau alimentation	40°C

ENTRETIEN

Description du nettoyeur

Le nettoyeur haute pression est équipé d'un filtre à eau (14) de protection de la pompe. Si vous ne veillez pas à ce que le filtre reste propre, cela réduira le débit d'eau de l'appareil et cela endommagera la pompe. (Image 20)

Pour nettoyer le filtre à eau, démontez l'adaptateur d'alimentation et sortez le filtre.

- Rincez le filtre jusqu'à ce qu'il soit exempt de débris et de saletés.
- Réinsérez le filtre et réassemblez l'adaptateur.

Nettoyez l'appareil. Essuyez l'appareil avec un chiffon légèrement humide. Ne nettoyez pas l'appareil avec un jet d'eau à haute pression. Nettoyez la buse du jet haute pression. (Image 21)

Maintenance

L'appareil ne nécessite pas de maintenance technique.

Rangement et transport

Rangement

Rangez l'appareil dans un endroit sec et bien aéré.

Avant toute période d'inutilisation prolongée de l'appareil, retirez-en les flacons de détergent et purgez entièrement les tuyaux de l'eau qu'ils contiennent.

Transport

Pour transporter l'appareil, utilisez autant que possible son emballage d'origine.

Mise au rebut

Mise au rebut de l'appareil

Les appareils portant le symbole ci-contre ne doivent pas être jetés avec les ordures ménagères. Vous devez mettre au rebut séparément les équipements électriques et électroniques usagés.

Contactez votre mairie pour connaître les possibilités de mise au rebut appropriée. La mise au rebut séparée de vos équipements usagés permet leur recyclage ou une autre forme de réutilisation. Ainsi, vous aidez à lutter contre la pollution de l'environnement par des matières nocives.

Mise au rebut de l'emballage

L'emballage est constitué de pièces en carton et en plastique comportant des marquages indiquant qu'ils peuvent être recyclés. Veillez à ce que ces matériaux puissent être recyclés.

DÉPANNAGE

- 1) Pas d'alimentation.
 - Inspectez la prise électrique, le cordon d'alimentation et la fiche, et faites-les réparer par des spécialistes si cela est nécessaire.
 - Une pièce est défectueuse, par exemple l'interrupteur marche/arrêt, le moteur, etc. (contactez un réparateur).
- 2) Le nettoyeur haute pression fonctionne de manière saccadée.
 - Le cordon d'alimentation est endommagé.
 - Une connexion électrique interne est desserrée.
 - L'interrupteur marche/arrêt est défectueux (contactez un réparateur).
- 3) Il n'y a pas de pression ou la pression est très faible.
 - Vérifiez qu'il n'y a pas d'air dans le système. S'il y en a, purgez l'appareil ! Faites fonctionner l'appareil sans son flexible haute pression jusqu'à ce que l'eau sorte sans bulle. Raccordez le flexible haute pression.
 - Inspectez tous les tuyaux d'alimentation de la pompe pour vérifier qu'ils sont étanches et ne sont pas bouchés.
 - Vérifiez le réglage de la poignée-pistolet.
- 4) La pression n'arrête pas de changer.
 - Nettoyez la buse du jet haute pression.
 - Contrôlez la pression d'alimentation en eau.
- 5) L'appareil fuit.
 - Contactez un réparateur agréé.

Vue éclatée

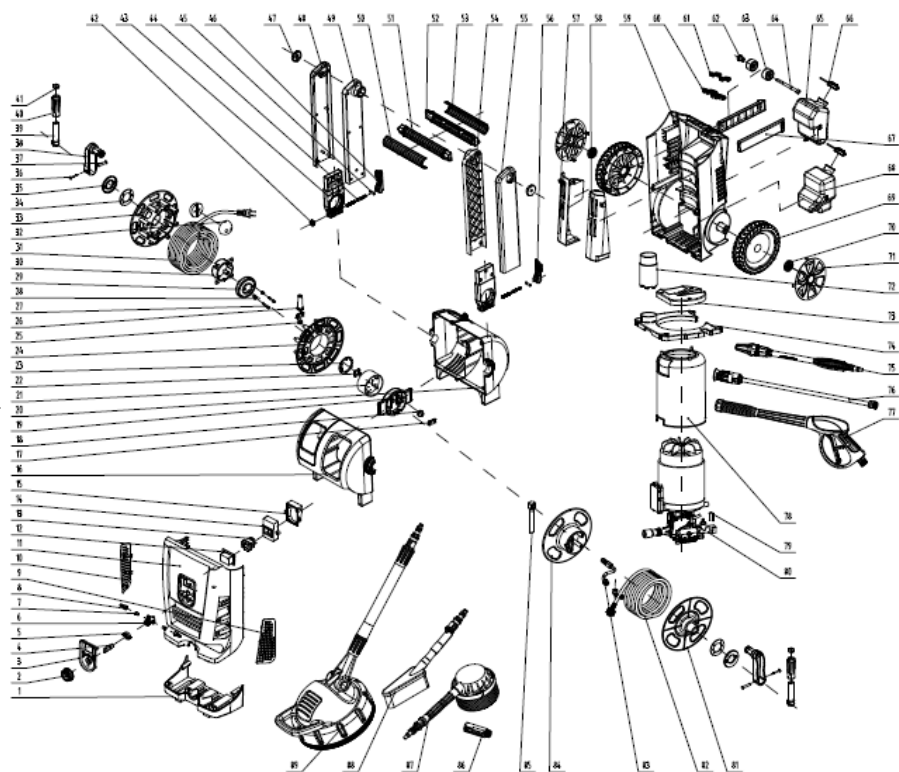

GARANTIE

1. Les produits Sterwins sont conçus selon les normes les plus exigeantes pour l'usage domestique. 36 mois de garantie sont accordés sur les produits Sterwins, à compter de la date d'achat. Cette garantie couvre tous les défauts de matériel et de fabrication. Aucune garantie n'est toutefois due en d'autres cas, de quelque nature qu'ils soient, concernant directement ou indirectement une personne et/ou les matériaux. Les produits Sterwins ne sont pas destinés à l'usage professionnel.
2. En cas de problème ou de défaut, il est impératif de toujours consulter en premier lieu votre revendeur Sterwins. Celui-ci saura la plupart du temps résoudre le problème ou remédier au défaut sur-le-champ.
3. Des réparations effectuées ou des pièces remplacées ne peuvent en aucun cas entraîner la prolongation de la période de garantie initiale.
4. Les altérations par suite d'un emploi abusif ou de l'usure, notamment des interrupteurs, des interrupteurs de sécurité du moteur et des moteurs, sont exclues de la garantie.
5. Votre recours à la garantie ne sera pris en compte pour autant que:
 - Un justificatif de la date d'achat puisse être présenté sous forme d'un ticket de caisse
 - L'appareil n'ait fait l'objet d'aucune réparation et/ou qu'aucune pièce n'ait été remplacée par une tierce personne
 - L'appareil n'a pas été utilisé de manière abusive (on n'a pas surchargé le moteur ni monté d'accessoires non approuvés).
 - Il n'y a pas de dommages dus à des causes extérieures ni à des intrus tels que du sable ou des cailloux.
 - Il n'y a pas de dommages résultant de la non-observation des instructions de sécurité et du mode d'emploi.
 - La réclamation soit accompagnée d'un descriptif de la nature du problème.
6. Les modalités de garantie sont valables en complément de nos conditions de livraison et de vente.
7. Les appareils défectueux adressés à Sterwins par l'intermédiaire de votre revendeur Sterwins seront retirés par Sterwins à condition que le produit soit dûment conditionné.
8. Les produits livrés dans des emballages altérés ou insuffisants seront refusés par Sterwins.

Déclaration de Conformité CE

Nous:

ADEO Services
Rue Sadi Carnot - CS 00001
59790 RONCHIN - France

Déclarons que le Produit désigné ci-dessous :

Nettoyeur Haute Pression 150 C EPW
Lot N° : XXXXXX

Satisfait aux exigences des Directives du Conseil :

ROHS Directive 2011/65/UE ROHS
Directive Machine 2006/42/CE
Directive Basse Tension 2006/95/CE
Directive CEM 2004/108/CE
Directive Bruit 2000/14/CE

Niveau de puissance acoustique mesuré : 86,9 dB(A)

Niveau de puissance acoustique : 90 dB

Méthode de mesure conforme à l'Annexe V de la Directive 2000/14/EC

Et est conforme aux normes :

EN 60335-2-79:2009
EN 60335-1: 2002 +A1:2004+A11:2004 +A12: 2006+A2: 2006 +A13: 2008+A14: 2010
+A15: 2011,
EN 62233:2008,
EN ISO 3744:1994, EN55014-1: 2006+A1 :2009,
EN55014-2: 1997+A1:2001+A2:2008,
EN61000-3-2: 2006+ A1 :2009+ A2 :2009,
EN61000-3-3: 2008

Fonction du signataire: Directeur des achats internationaux AEDO SERVICES



Date: 30-08-2012

Bruno POTTIE