



www.gardif.fr

TRIMMA

FR TRONÇONNEUSE
TRONÇONNEUSE SUR PERCHE
TAILLE-HAIES
TAILLE-HAIES SUR PERCHE
COUPE-BORDURES
MANUEL D'INSTRUCTION ORIGINAL



Fevrier 2017



SN



FR

Lire attentivement cette notice originale avant toute utilisation de cette machine.

La conserver pour des consultations futures.

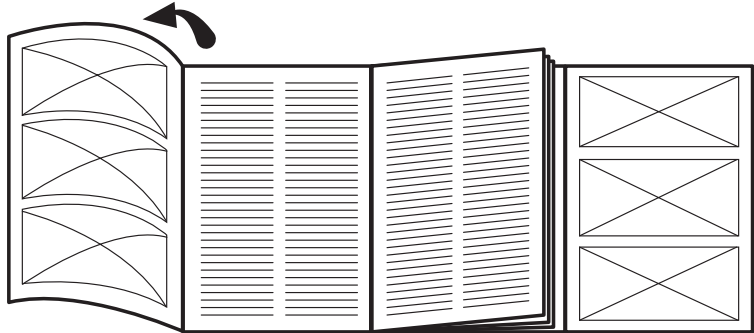

**Pensez à enregistrer
votre produit sur :**

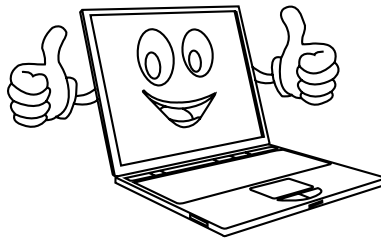

www.gardif.fr

Vous y retrouverez :

- La notice d'utilisation
- La vue éclatée
- La fiche produit





Fig. 1 A

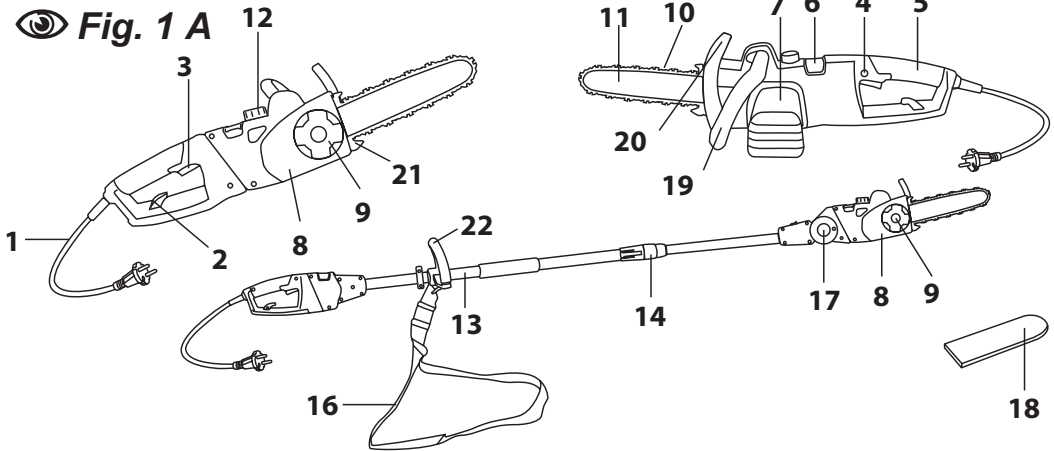

Fig. 1 B

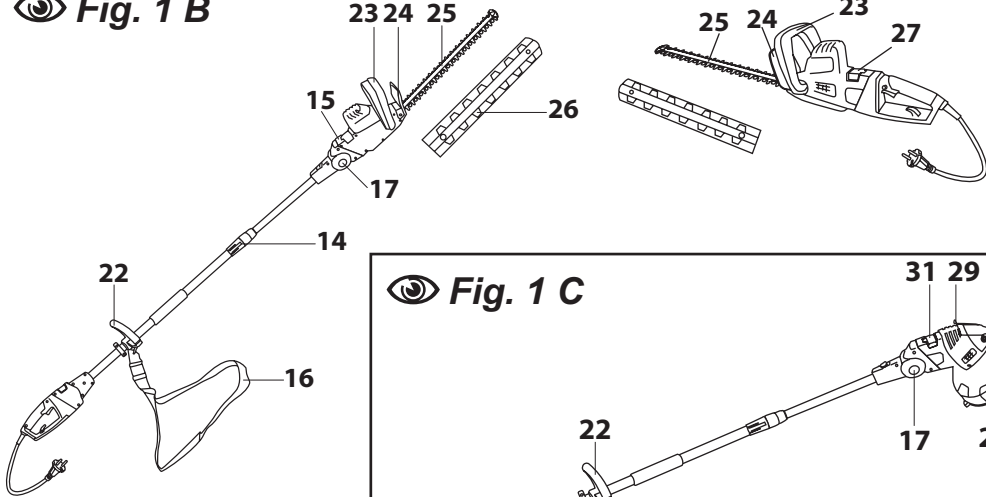

Fig. 1 C

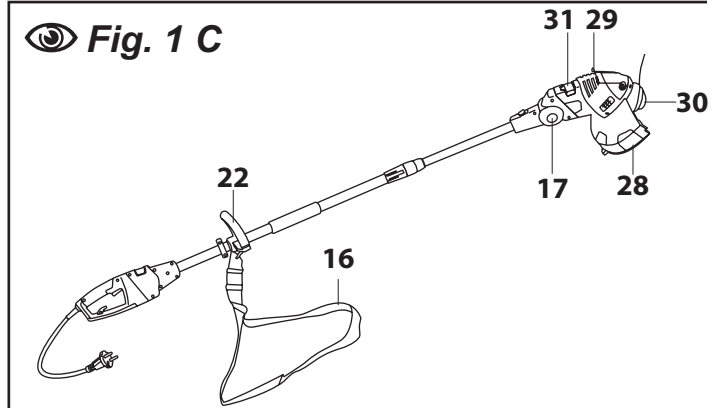

Fig. 2

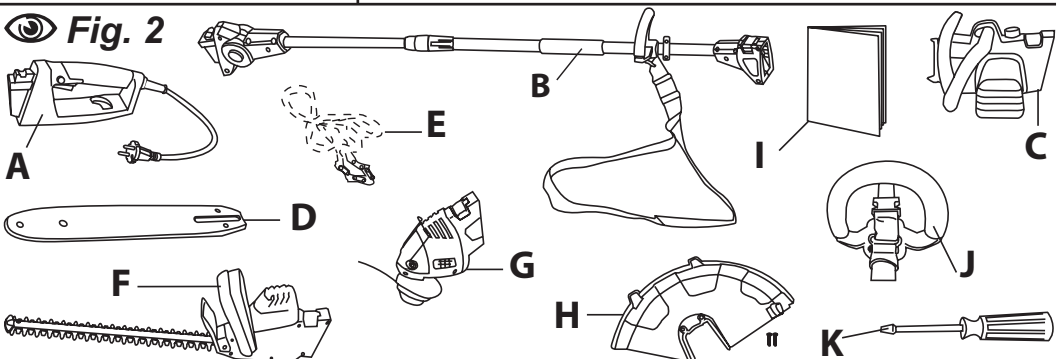



Fig. 3

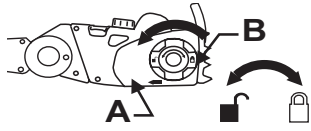

Fig. 4

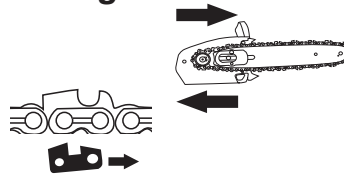

Fig. 5

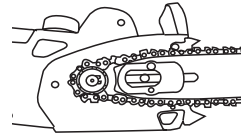

Fig. 6

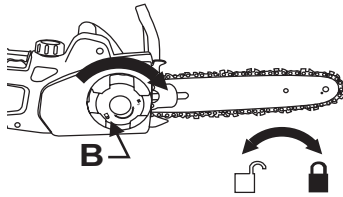

Fig. 7

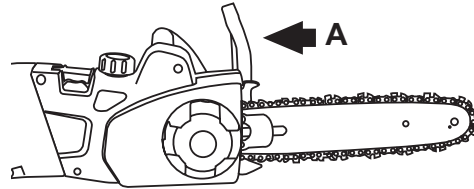

Fig. 8

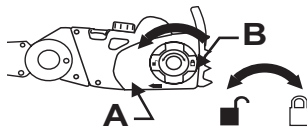

Fig. 9

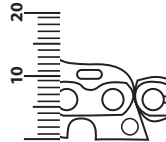

Fig. 10

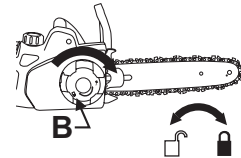

Fig. 11

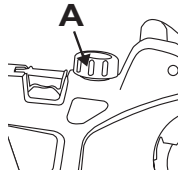

Fig. 12

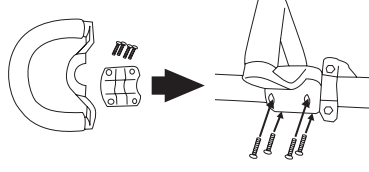

Fig. 13

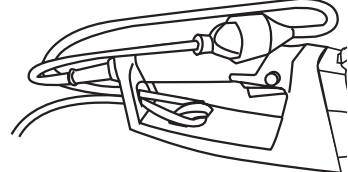

Fig. 14

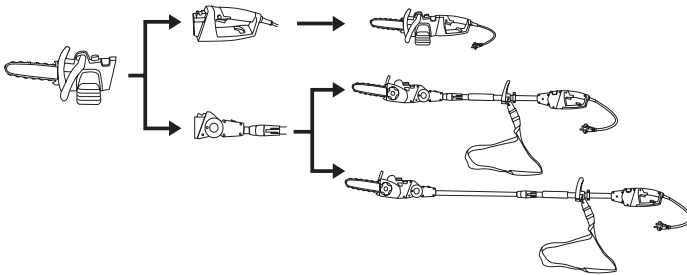

Fig. 15

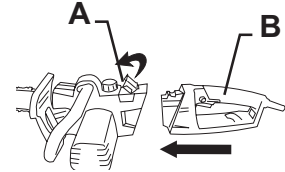

Fig. 16

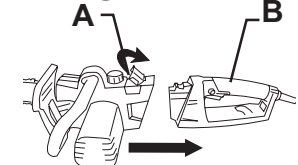



Fig. 17

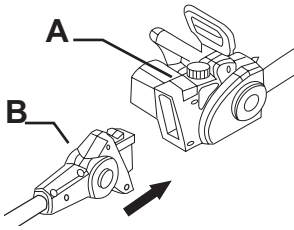

Fig. 18

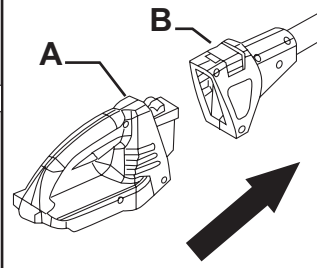

Fig. 19

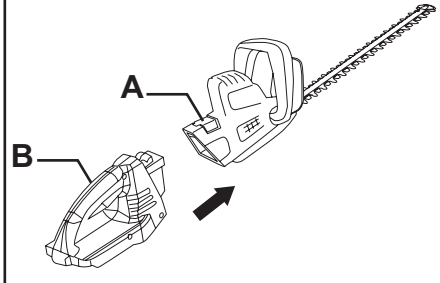

Fig. 20

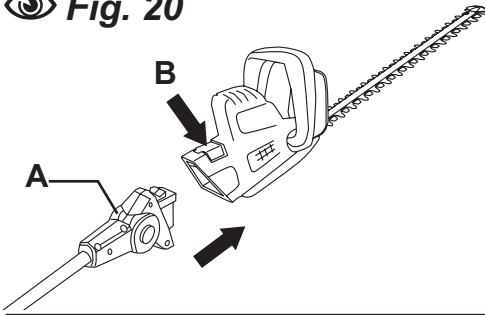

Fig. 21

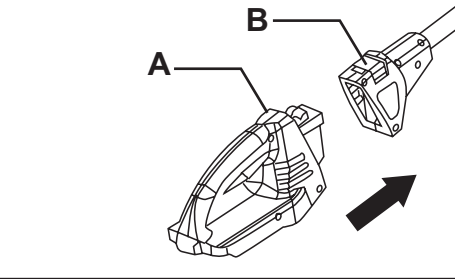

Fig. 22

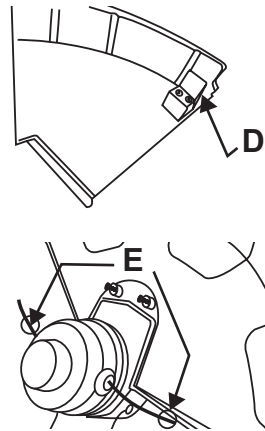
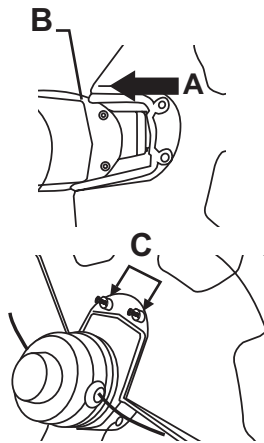

Fig. 23

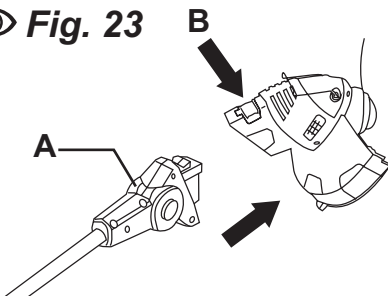

Fig. 24

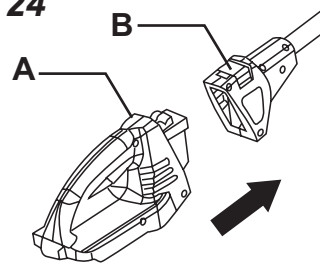



Fig. 25

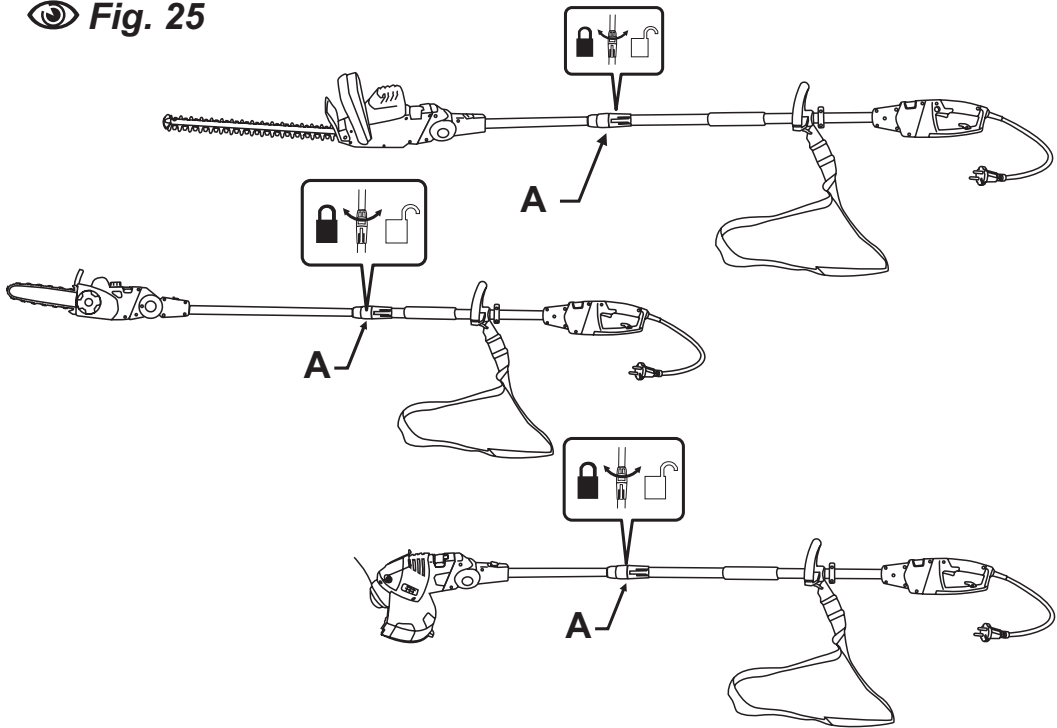

Fig. 26

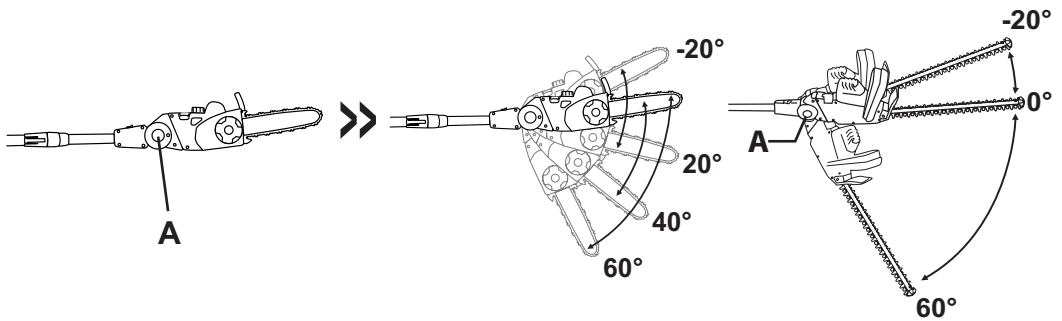

Fig. 27

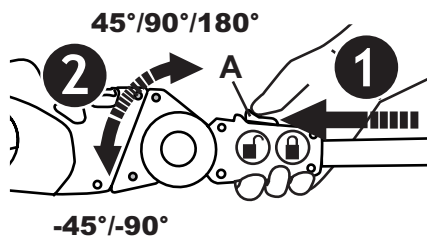

Fig. 28

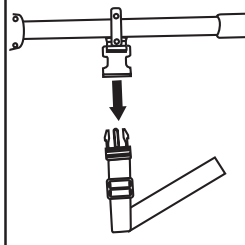
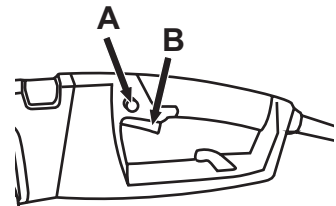

Fig. 29





IMPORTANT
À LIRE ATTENTIVEMENT AVANT UTILISATION
À CONSERVER POUR CONSULTATION ULTÉRIEURE.

INTRODUCTION

Cet outil 5 en 1 à moteur électrique a été conçu et fabriqué conformément aux strictes normes de fiabilité, simplicité d'emploi et sécurité d'utilisation de GARDIF.

Correctement entretenu, ce produit vous donnera des années de fonctionnement robuste et sans problèmes.

Cette machine a été spécialement conçue pour couper les rameaux au sommet des arbres. Cet outil est destiné à une utilisation exclusivement domestique.

Ces travaux sont occasionnels.

Toute autre utilisation qui n'est pas expressément permise dans cette notice peut conduire à endommager l'appareil, peut représenter un grave danger pour l'utilisateur et n'est pas autorisé.

Cette machine à moteur électrique ne doit **JAMAIS** être utilisée :

- De manière intensive
- **Pour un usage professionnel (location y compris) ou l'agriculture**
- **Pour les jardins publics ou l'entretien des forêts**
- Par temps de pluie ou dans un environnement humide
- Par des enfants de moins de 16 ans et des mineurs non accompagnés

Veuillez respecter scrupuleusement toutes les remarques, explications et consignes figurant dans cette notice pour une utilisation optimale et sûre de cette machine.

Nous vous remercions d'avoir acheté un produit GARDIF.

CONSIGNES DE SECURITÉ

AVERTISSEMENT

CET APPAREIL PEUT CAUSER DES BLESSURES GRAVES !

Ne pas essayer d'utiliser l'appareil avant d'avoir entièrement lu et bien compris toutes les instructions, règles de sécurité, éléments de commande, etc... contenus dans cette notice. Le non respect de ces informations et instructions de sécurité peut entraîner un accident tel qu'un incendie ou un choc électrique entraînant des blessures graves. Conserver cette notice et la consulter fréquemment, afin d'assurer le maintien de la sécurité et de pouvoir instruire les autres utilisateurs éventuels.

**REGLES DE SECURITE
GENERALES
POUR UNE UTILISATION
SANS DANGER**



ATTENTION !

Avant de commencer à travailler

5
FR





avec cet appareil, se familiariser consciencieusement avec toutes les pièces et tous les éléments de commande. Ne pas hésiter à demander à un utilisateur expérimenté ou à un spécialiste pour le fonctionnement, le mode d'action ainsi que les différentes techniques de travail que l'appareil offre. S'assurer de pouvoir immédiatement arrêter l'appareil en cas d'urgence. Une utilisation non conforme de l'appareil risque de provoquer de graves blessures.

AVERTISSEMENTS DE SÉCURITÉ GÉNÉRAUX POUR L'OUTIL



ATTENTION !

AVERTISSEMENT : Lire tous les avertissements de sécurité et toutes les instructions. Ne pas suivre les avertissements et instructions peut donner lieu à un choc électrique, un incendie et/ou une blessure sérieuse.

Conserver tous les avertissements et toutes les instructions pour pouvoir s'y reporter ultérieurement.

Le terme «outil» dans les avertissements fait référence à votre outil électrique alimenté

par le secteur (avec cordon d'alimentation) ou votre outil fonctionnant sur batterie (sans cordon d'alimentation).

SÉCURITÉ DE LA ZONE DE TRAVAIL

- Conserver la zone de travail propre et bien éclairée. Les zones en désordre ou sombres sont propices aux accidents.
- Ne pas faire fonctionner les outils électriques en atmosphère explosive, par exemple en présence de liquides inflammables, de gaz ou de poussières. Les outils électriques produisent des étincelles qui peuvent enflammer les poussières ou les fumées.
- Maintenir les enfants et les personnes présentes à l'écart pendant l'utilisation de l'outil. Les distractions peuvent vous faire perdre le contrôle de l'outil.

SÉCURITÉ ÉLECTRIQUE

- Il faut que les fiches de l'outil électrique soient adaptées au socle. Ne jamais modifier la fiche de quelque façon que ce soit. Ne pas utiliser d'adaptateurs avec des outils à branchement de terre. Des fiches non modifiées et des socles adaptés réduiront le





risque de choc électrique.

- Eviter tout contact du corps avec des surfaces reliées à la terre telles que les tuyaux, les radiateurs, les cuisinières et les réfrigérateurs. Il existe un risque accru de choc électrique si votre corps est relié à la terre.
- Ne pas exposer les outils à la pluie ou à des conditions humides. La pénétration d'eau à l'intérieur d'un outil augmentera le risque de choc électrique.
- Ne pas maltraiter le cordon. Ne jamais utiliser le cordon pour porter, tirer ou débrancher l'outil. Maintenir le cordon à l'écart de la chaleur, du lubrifiant, des arêtes ou des parties en mouvement. Des cordons endommagés ou emmêlés augmentent le risque de choc électrique.
- Lorsqu'on utilise un outil à l'extérieur, utiliser un prolongateur adapté à l'utilisation extérieure. L'utilisation d'un cordon adapté à l'utilisation extérieure réduit le risque de choc électrique.
- Si l'usage d'un outil dans un emplacement humide est inévitable, utiliser une alimentation protégée par un dispositif à courant différentiel résiduel (RCD). L'usage d'un RCD réduit le risque de choc électrique.

SÉCURITÉ DES

PERSONNES

- Rester vigilant, regarder ce que vous êtes en train de faire et faire preuve de bon sens dans votre utilisation de l'outil. Ne pas utiliser un outil lorsque vous êtes fatigué ou sous l'emprise de drogues, d'alcool ou de médicaments. Un moment d'inattention en cours d'utilisation d'un outil peut entraîner des blessures graves des personnes.
- Utiliser un équipement de sécurité. Toujours porter une protection pour les yeux.
- Les équipements de sécurité tels que les masques contre les poussières, les chaussures de sécurité antidérapantes, les casques ou les protections acoustiques utilisés pour les conditions appropriées réduiront les blessures de personnes.
- Eviter tout démarrage intempestif. S'assurer que l'interrupteur est en position arrêt avant de brancher l'outil au secteur et/ou au bloc de batteries, de le ramasser ou de le porter. Porter les outils en ayant le doigt sur l'interrupteur ou brancher des outils dont l'interrupteur est en position marche est source d'accidents.
- Retirer toute clé de réglage avant de mettre l'outil en marche. Une clé laissée fixée





sur une partie tournante de l'outil peut donner lieu à des blessures de personnes.

- Ne pas se précipiter. Garder une position et un équilibre adaptés à tout moment. Cela permet un meilleur contrôle de l'outil dans des situations inattendues.
- S'habiller de manière adaptée. Ne pas porter de vêtements amples ou de bijoux. Garder les cheveux, les vêtements et les gants à distance des parties en mouvement. Des vêtements amples, des bijoux ou les cheveux longs peuvent être pris dans des parties en mouvement.
- Si des dispositifs sont fournis pour le raccordement d'équipements pour l'extraction et la récupération des poussières, s'assurer qu'ils sont connectés et correctement utilisés. Utiliser des collecteurs de poussière peut réduire les risques dus aux poussières.

UTILISATION

ET ENTRETIEN DE L'OUTIL

- Ne pas forcer l'outil. Utiliser l'outil adapté à votre application. L'outil adapté réalisera mieux le travail et de manière plus sûre au régime pour lequel il a été construit.
- Ne pas utiliser l'outil si

l'interrupteur ne permet pas de passer de l'état de marche à arrêt et vice versa. Tout outil qui ne peut pas être commandé par l'interrupteur est dangereux et il faut le réparer.

- Débrancher la fiche de la source d'alimentation en courant et/ou le bloc de batteries de l'outil avant tout réglage, changement d'accessoires ou avant de ranger l'outil. De telles mesures de sécurité préventives réduisent le risque de démarrage accidentel de l'outil.
- Conserver les outils à l'arrêt hors de la portée des enfants et ne pas permettre à des personnes ne connaissant pas l'outil ou les présentes instructions de le faire fonctionner. Les outils sont dangereux entre les mains d'utilisateurs novices.
- Observer la maintenance de l'outil. Vérifier qu'il n'y a pas de mauvais alignement ou de blocage des parties mobiles, des pièces cassées ou toute autre condition pouvant affecter le fonctionnement de l'outil. En cas de dommages, faire réparer l'outil avant de l'utiliser. De nombreux accidents sont dus à des outils mal entretenus.
- Garder affûtés et propres les outils permettant de couper. Des outils destinés à couper correctement entretenus





avec des pièces coupantes tranchantes sont moins susceptibles de bloquer et sont plus faciles à contrôler.

- Utiliser l'outil, les accessoires et les lames etc., conformément à ces instructions, en tenant compte des conditions de travail et du travail à réaliser. L'utilisation de l'outil pour des opérations différentes de celles prévues pourrait donner lieu à des situations dangereuses.

MAINTENANCE ET ENTRETIEN

- Faire entretenir l'outil par un réparateur qualifié utilisant uniquement des pièces de rechange identiques. Cela assurera que la sécurité de l'outil est maintenue.

SÉCURITÉ DE LA SCIE À CHAÎNE

- **N'approchez aucune partie du corps de la chaîne coupante lorsque la scie à chaîne fonctionne. Avant de mettre en marche la scie à chaîne, s'assurer que la chaîne coupante n'est pas en contact avec quoi que ce soit. Un moment d'inattention au cours de l'utilisation des scies à chaîne peut provoquer l'accrochage de votre vêtement**

ou d'une partie du corps à la chaîne coupante.

- **Toujours tenir la poignée arrière de la scie à chaîne avec la main droite et la poignée avant avec la main gauche.** *Tenir la scie à chaîne en inversant les mains augmente le risque d'accident corporel et il convient de ne jamais le faire.*
- Tenir l'outil uniquement par surfaces de préhension isolées, car la chaîne de la tronçonneuse peut entrer en contact avec un câblage caché ou son propre cordon. La chaîne entrant en contact avec un fil « sous tension » peut également mettre « sous tension » les parties métalliques exposées de l'outil électrique et provoquer un choc électrique sur l'opérateur.
- **Porter des verres de sécurité et une protection auditive. Un équipement supplémentaire de protection pour la tête, les mains, les jambes et les pieds est recommandé.** *Un vêtement de protection approprié réduira les accidents corporels provoqués par des débris volants ou un contact accidentel avec la chaîne coupante.*
- **Ne pas faire fonctionner une scie à chaîne dans un arbre.** *La mise en marche d'une scie*





à chaîne dans un arbre peut entraîner un accident corporel.

- **Toujours maintenir une assise de pied appropriée et faire fonctionner la scie à chaîne uniquement en se tenant sur une surface fixe, sûre et de niveau.** *Des surfaces glissantes ou instables telles que des échelles peuvent provoquer une perte d'équilibre ou de contrôle de la scie à chaîne.*
- **Lors d'un coup d'une branche qui est sous contrainte être vigilant au risque de retour élastique.** *Lorsque la tension des fibres de bois est relâchée, la branche sous un effet ressort peut frapper l'opérateur et/ou projeter la scie à chaîne hors de contrôle.*
- **Faire preuve d'une extrême prudence lors de la coupe de broussailles et de jeunes arbustes.** *Les matériaux fins peuvent agripper la chaîne coupante et être projetés tel un fouet en votre direction, ou vous faire perdre l'équilibre sous l'effet de la traction.*
- **Tenir la scie à chaîne par la poignée avant avec mise hors tension de la scie à chaîne et à distance des parties du corps.** *Pendant le transport ou l'entreposage*

de la scie à chaîne, toujours la recouvrir du protecteur de chaîne. *Une manipulation appropriée de la scie à chaîne réduira la probabilité du contact accidentel avec la chaîne coupante mobile.*

- **Suivre les instructions concernant les accessoires de lubrification, de tension et de changement de chaîne.** *Une chaîne dont la tension et la lubrification sont incorrectes peut soit rompre soit accroître le risque de rebond.*
- **Garder les poignées sèches, propres et dépourvues d'huile et de graisse.** *Des poignées grasses, huileuses sont glissantes et provoquent ainsi une perte de contrôle.*
- **Couper uniquement du bois.** *Ne pas utiliser la scie à chaîne à des fins non prévues. Par exemple: ne pas utiliser la scie à chaîne pour couper des matériaux plastiques, de maçonnerie ou de construction autres que le bois. L'utilisation de la scie à chaîne pour des opérations différentes de celles prévues peut provoquer des situations dangereuses.*





CAUSES DE REBONDS ET PRÉVENTION PAR L'OPÉRATEUR

Le rebond peut se produire lorsque le bec ou l'extrémité du guide-chaîne touche un objet, ou lorsque le bois se resserre et pince la chaîne coupante dans la section de coupe.

Le contact de l'extrémité peut dans certains cas provoquer une réaction inverse soudaine, en faisant rebondir le guide-chaîne vers le haut et l'arrière vers l'opérateur.

Le pincement de la chaîne coupante sur la partie supérieure du guide-chaîne peut repousser brutalement le guide-chaîne vers l'opérateur.

L'une ou l'autre de ces réactions peut provoquer une perte de contrôle de la scie susceptible d'entraîner un accident corporel grave. Ne pas compter exclusivement que sur les dispositifs de sécurité intégrés dans votre scie. En tant qu'utilisateur de scie à chaîne, il convient de prendre toutes mesures pour éliminer le risque d'accident ou de blessure lors de vos travaux de coupe.

Le rebond résulte d'un mauvais usage de l'outil et/ou de procédures ou de conditions de fonctionnement incorrectes

et peut être évité en prenant les précautions appropriées spécifiées ci-dessous:

- **Maintenir la scie des deux mains fermement avec les pouces et les doigts encerclant les poignées de la scie et placer votre corps et vos bras pour vous permettre de résister aux forces de rebond.** *Les forces de rebond peuvent être maîtrisées par l'opérateur, si des précautions appropriées sont prises. Ne pas laisser partir la scie à chaîne.*

Exercer cette préhension avec le pouce en dessous de la poignée

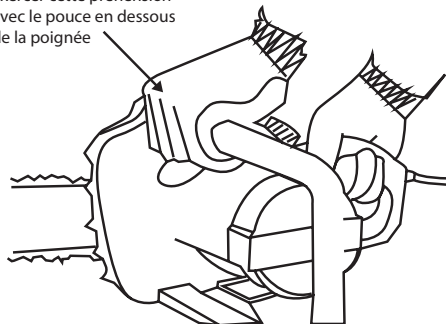

Préhension de la scie à chaîne

- **Ne pas tendre le bras trop loin et ne pas couper au-dessus de la hauteur de l'épaule.** Cela contribue à empêcher les contacts d'extrémité involontaires et permet un meilleur contrôle de la scie à chaîne dans des situations imprévues.
- **N'utiliser que les guides et les chaînes de rechange**





spécifiés par le fabricant. Des guides et chaînes de rechange incorrects peuvent provoquer une rupture de chaîne et/ou des rebonds.

- **Suivre les instructions du fabricant concernant l'affûtage et l'entretien de la scie à chaîne.** Une diminution du niveau du calibre de profondeur peut conduire à une augmentation de rebonds.
- Débrancher la prise avant toute intervention, entretien ou nettoyage de l'appareil.
- Tenir toujours l'appareil fermement avec les deux mains.
- Vérifier qu'il n'y ait pas d'obstacles ou fils électriques cachés dans la zone de travail.
- Utiliser un dispositif différentiel résiduel dont le courant de coupure est inférieur ou égal à 30mA.
- Vérifier l'état du câble électrique, de la prise ainsi que de l'état général de l'appareil avant chaque utilisation. Ne jamais utiliser un appareil avec un câble ou autres pièces endommagées. Ne jamais toucher un câble endommagé avant d'avoir débranché la prise. En cas de dommage quelconque, faire réparer l'appareil par un réparateur agréé.
- Ne jamais débrancher l'appareil en tirant sur le câble électrique.

- Utiliser l'appareil uniquement si tous les dispositifs de protection sont montés. Ne jamais utiliser l'appareil avec un équipement de protection défectueux. Ne procéder à aucune modification de l'appareil sans l'accord explicite du constructeur.
- Tenir le câble éloigné de la zone de travail.
- Ne pas travailler avec l'appareil lorsqu'il pleut, par mauvais temps ou dans un environnement humide.
- Travailler uniquement dans un environnement bien éclairé.
- Porter toujours l'appareil par une de ces poignées, jamais par le câble électrique.
- Porter toujours des lunettes de sécurité ou autre protection des yeux, une protection acoustique ainsi que des gants de travail. Porter des vêtements de travail appropriés tels que bottes ou chaussures à semelles antidérapantes, pantalons longs et robustes. Attacher les cheveux longs d'une manière à éviter qu'ils viennent en contact avec les lames.
- L'appareil ne doit jamais être utilisé à proximité de personnes, surtout d'enfants et d'animaux domestiques. Interrompre immédiatement le travail si cette condition n'est pas remplie. Dans tous





les cas, assurer une zone de sécurité de 5 mètres autour de sa zone d'activité. L'opérateur est responsable des accidents causés à autrui.

- Veiller à toujours adopter une position de travail bien stable. Bien assurer ses pas sur les terrains en pentes. Ne pas travailler avec cet appareil en état de fatigue, de malaise ou sous l'effet de l'alcool et d'autres drogues. Faire des pauses de travail réguliers pour diminuer les risques entraînés par la fatigue.
- Ne jamais laisser un appareil branché sans surveillance. Débrancher l'appareil Avant de le transporter.
- Cet appareil n'est pas prévu pour être utilisé par des personnes (y compris les enfants) dont les capacités physiques, sensorielles ou mentales sont réduites, ou par des personnes dénuées d'expérience ou de connaissance, sauf si elle ont pu bénéficier, par l'intermédiaire d'une personne responsable de leur sécurité, d'une surveillance ou d'instructions préalables concernant l'utilisation de l'appareil. Il convient de surveiller les enfants pour s'assurer qu'ils ne jouent pas avec l'appareil.
- Conserver toujours cette notice d'utilisation à portée de main.

- Vérifier les connexions et les câbles avant tout usage afin de déceler des anomalies et/ou des dégâts possibles.
- Ne jamais essayer d'utiliser un outil incomplet ou ayant subi une modification non autorisée.
- Utiliser uniquement des rallonges homologuées pour usage externe La section interne du câble jusqu'à 75m de longueur doit avoir un diamètre interne d'au moins 1.5mm. Fixer la rallonge autour de l'accroche câble sur la poignée et brancher la prise de l'appareil à la rallonge. Les rallonges de plus de 30 m de longueur réduisent la performance de l'appareil.
- L'utilisateur inexpérimenté doit avoir une pratique minimum en s'exerçant à couper des rondins sur un chevalet de sciage ou un cadre.
- Ranger la tronçonneuse non utilisée. Lorsqu'ils ne sont pas utilisés, les outils doivent être rangés dans un lieu sec, en hauteur et verrouillé, hors de portée des enfants.
- Ne pas forcer sur la tronçonneuse. Elle travaillera mieux et plus sûrement à la cadence qui lui est propre.
- Utiliser l'outil adéquat. La tronçonneuse ne doit pas être utilisée pour des





travaux forestiers, c'est-à-dire l'abattage d'arbres et l'élagage en forêt. En raison du raccordement du câble, l'opérateur de la tronçonneuse n'a pas la mobilité nécessaire et sa sécurité n'est pas garantie. Ne couper que du bois. Ne pas utiliser une tronçonneuse pour d'autres utilisations non prévues. Par exemple, ne pas utiliser une tronçonneuse pour couper du plastique ou des matériaux de maçonnerie ou de construction.

- S'habiller correctement. Ne pas porter de vêtements amples ou de bijoux qui peuvent s'accrocher aux pièces mobiles. Des chaussures antidérapantes sont recommandées. Couvrir les cheveux afin de contenir des cheveux longs.
- Utiliser des vêtements de protection. Porter des lunettes de sécurité et des protections auditives. Il est recommandé de porter un équipement de protection pour la tête, les mains, les jambes et les pieds. Des vêtements de protection adéquats réduiront les blessures dues à la projection de débris ou le contact accidentel avec la chaîne de la scie.
- Transport de la scie. Tenir l'outil par la poignée avant, avec la scie arrêtée. Le doigt doit être retiré de l'interrupteur, et le guide-

chaîne et la chaîne doivent être dirigés vers l'arrière.

- Ne pas maltraiter le cordon. Ne jamais tenir l'outil par son cordon et ne jamais tirer dessus pour le débrancher de la prise. Maintenir le cordon éloigné de la chaleur, de l'huile et des bords tranchants.
- Stabiliser la pièce à travailler. Utiliser des pinces ou un étau pour maintenir la pièce à travailler.
- Ne pas trop se pencher en avant. Garder en permanence une position et un équilibre corrects.
- Entretenir soigneusement la tronçonneuse. Inspecter régulièrement la tronçonneuse et la faire réparer par un SAV agréé si elle est endommagée. Garder le câble d'alimentation éloigné de la chaîne et de l'utilisateur à tout moment. Ne jamais tenir la scie par son câble et ne jamais tirer dessus pour la débrancher de la prise. Toujours maintenir le cordon éloigné de l'huile et des bords tranchants. Inspecter régulièrement les rallonges et les remplacer si elles sont endommagées. Pour une meilleure performance, garder les outils propres et affûtés. Suivre les instructions lors de la lubrification et le changement d'accessoires. Garder les poignées au sec,





propres et à l'abri de l'huile et de la graisse. Une chaîne mal tendue ou lubrifiée peut se casser ou augmenter le risque de rebond.

- Débrancher la tronçonneuse lorsqu'elle n'est pas utilisée, avant toute réparation ou lors du remplacement d'accessoires tels que la chaîne et la garde.
- Retirer les clés de réglage et à molette. Prendre l'habitude de vérifier si les clés et les clés de réglage sont retirées de l'outil avant de le faire fonctionner.
- Eviter toute mise en marche non intentionnelle. Ne pas transporter un outil sous tension avec le doigt sur l'interrupteur. Vérifier que l'interrupteur est sur la position d'arrêt avant de brancher l'outil.
- Utiliser une rallonge extérieure. Utiliser uniquement des rallonges prévues pour un usage extérieur et comportant cette mention.
- Rester vigilant. L'utilisateur doit être en bonne forme physique. **NE PAS UTILISER** la machine en état de fatigue, de malaise ou sous l'effet de l'alcool et d'autres drogues. Garder toutes les parties du corps éloignées de la chaîne lorsque la tronçonneuse est sous tension. Avant de démarrer la tronçonneuse, veiller à ce que

la chaîne ne touche rien. Un moment d'inattention lors de l'utilisation de la tronçonneuse peut entraîner l'enchevêtrement des vêtements ou un contact du corps avec la chaîne.

- Vérifier les parties endommagées. Avant d'utiliser l'outil, il faut vérifier avec soin la protection ou tout autre élément endommagé afin de déterminer s'il peut fonctionner de manière adéquate et si son utilisation est sécurisée. Vérifier les défauts d'alignement ou la liberté de mouvement des parties mobiles, les ruptures des pièces et toutes les autres conditions qui peuvent affecter le fonctionnement des outils. Un accessoire de protection endommagé doit être réparé ou remplacé par un centre de service agréé, sauf mention contraire prévue dans ce mode d'emploi. Faire remplacer les commutateurs défectueux par un centre de service agréé. Ne pas utiliser l'outil s'il ne se met pas sous ou hors tension au moyen de l'interrupteur.
- Garder toujours une position correcte et utiliser uniquement la tronçonneuse lorsqu'on est sur une surface stable, sécurisée et plane. Des surfaces glissantes ou instables telles que des échelles peuvent entraîner une perte d'équilibre ou de contrôle





de la tronçonneuse.

- Maintenir une prise adéquate, avec les pouces et les doigts encerclant les poignées de la tronçonneuse et les deux mains sur la scie, et positionner son corps de manière à résister aux forces de rebond. Les forces de rebond peuvent être contrôlées par l'utilisateur s'il prend des précautions adéquates. Ne pas perdre le contrôle de la tronçonneuse.
- Brancher la tronçonneuse à une tension adéquate. Veiller à ce que la tension fournie soit la même que celle indiquée sur la plaquette signalétique de l'outil.
- **NE PAS** utiliser une tronçonneuse endommagée, mal réglée ou qui n'est pas correctement ou entièrement assemblée. Veiller à ce que la chaîne s'arrête de bouger lorsque la gâchette est relâchée.
- Ne pas tenter d'opération qui dépasse ses capacités ou son expérience.
- **NE PAS** utiliser la tronçonneuse avec une seule main. Une utilisation à une seule main peut entraîner de graves blessures pour l'utilisateur, les aides ou les spectateurs. La tronçonneuse doit être utilisée avec les deux mains.
- Afin de réduire le risque d'électrocution, ne pas utiliser la

tronçonneuse sur des surfaces humides ou glissantes, ou en cas de tempête de neige, de tempête et de toute autre condition météorologique défavorable.

- Garder les poignées au sec, propres et exemptes d'huile et de graisse.
- Ne pas laisser de saleté, de débris ou de poussière de bois s'accumuler sur le moteur ou à l'extérieur des orifices d'aération.
- Respecter les instructions du fabricant relatives à l'affûtage et à l'entretien de la chaîne. La réduction de la hauteur de la jauge de profondeur peut entraîner un rebond.
- Couper à vitesse élevée du moteur.
- L'utilisation d'une tronçonneuse doit être limitée à des adultes correctement formés.
- La tronçonneuse doit se limiter à des utilisations occasionnelles par son propriétaire. Elle n'est pas prévue pour une utilisation continue.
- Ne pas forcer une petite scie à réaliser une tâche réservée à une scie de plus gros calibre.
- Examiner les commutateurs électriques. Ne pas utiliser la tronçonneuse si les commutateurs ne se mettent pas correctement sous et





hors tension. Ne pas essayer de réparer les commutateurs électriques. Apporter la scie dans un centre de service agréé.

- Entretenir les rallonges et les inspecter régulièrement, et les faire remplacer si elles sont endommagées. N'utiliser que des rallonges prévues pour une utilisation extérieure.
- Ne pas utiliser votre tronçonneuse à proximité de liquides et de gaz inflammables, tant à l'intérieur qu'à l'extérieur. Un incendie et/ou une explosion pourrait survenir.
- Tout entretien de la tronçonneuse, relatif à d'autres éléments que ceux qui sont répertoriés dans les instructions de sécurité et d'entretien du mode d'emploi, doit être effectué par un SAV agréé. Ne pas essayer d'effectuer les réparations soi-même, aucune pièce située à l'intérieur de l'outil ne peut faire l'objet d'un entretien par l'utilisateur.
- Ne jamais retirer, modifier de tout dispositif de sécurité fourni avec votre appareil.
- L'appareil est conçu pour une utilisation peu fréquente par les propriétaires, les propriétaires de maison de vacances, les campeurs, et pour des applications générales telles que le nettoyage, l'élagage, la

coupe de bois de chauffage, etc. Il n'est pas conçu pour une utilisation prolongée. Si l'utilisation prévue implique des périodes d'utilisation prolongées, des problèmes de circulation au niveau des mains peuvent survenir en raison de la vibration. Il peut être approprié d'utiliser une scie équipée d'un dispositif anti-vibration.

- Les vêtements de sécurité requis par vos organisations de sécurité, réglementations gouvernementales ou par votre employeur doivent être portés. Il convient de porter des vêtements bien ajustés, des chaussures de sécurité et des protections auditives et des mains doivent être portées.
- Rester toujours sur le côté par rapport à l'arbre en cours d'abattage. Lors de l'abattage d'un arbre, faire attention aux branches qui tombent.
- Maintenir toutes les personnes, notamment les enfants et les animaux de compagnie, à l'écart de la zone de travail. Ne jamais laisser des enfants utiliser l'appareil. Eteindre immédiatement l'appareil si quelqu'un s'approche.
- Ne pas exposer la tronçonneuse à la pluie. Ne pas utiliser la tronçonneuse dans des lieux humides ou mouillés. Ne pas utiliser la tronçonneuse en





présence de liquides ou de gaz inflammables. Veiller à ce que le lieu de travail soit suffisamment éclairé.

- Lors de la première utilisation, l'utilisateur peut demander l'aide d'un utilisateur expérimenté afin d'utiliser la tronçonneuse et l'équipement de protection. Il doit avoir été préalablement formé à la coupe de bûches sur un chevalet ou un support de sciage.
- Lorsque le cordon d'alimentation est endommagé, le client doit le rapporter à un SAV agréé afin de le faire réparer.
- L'utilisateur doit se protéger contre l'électrocution et il doit ainsi éviter tout contact avec des éléments reliés à la terre (par exemple : tuyaux, chauffages, fours, réfrigérateurs).

PRECAUTIONS

DE SECURITE

CONCERNANT

LE REBOND



Attention ! Le rebond peut entraîner une dangereuse perte de contrôle de la tronçonneuse et entraîner une blessure grave, voire fatale, pour l'utilisateur ou toute personne se trouvant à

proximité. Soit toujours prudent car le rebond de rotation et le rebond de pincement sont les principaux dangers que présente la tronçonneuse et sont les principales causes de la plupart des accidents.

Le REBOND peut survenir lorsque le nez ou l'extrémité du guide-chaîne touche un objet ou lorsque le bois se referme et pince la chaîne de la scie dans la coupe.

Dans certains cas, le contact de l'extrémité peut provoquer une réaction inverse surprenante qui peut faire sauter le guide-chaîne et le renvoyer vers l'utilisateur.

Coincer la chaîne le long du bas du guide-chaîne peut renvoyer rapidement tirer la scie en avant, dans la direction opposée de l'utilisateur.

Coincer la chaîne le long du haut du guide-chaîne peut renvoyer rapidement le guide vers l'utilisateur.

L'une de ces réactions peut vous faire perdre le contrôle de la scie, ce qui peut provoquer de graves blessures.

Remarque : pour des raisons de sécurité, la tronçonneuse électrique est livrée avec le frein de chaîne entièrement engagé. Ce frein doit être relâché avant de pouvoir utiliser la tronçonneuse.





SÉCURITÉ DU TAILLE-HAIES

- N'approcher aucune partie du corps de la lame de coupe. Ne pas enlever le matériau coupé ou ne pas tenir le matériau à couper lorsque les lames sont mobiles. S'assurer que l'interrupteur est fermé lors de l'élimination du matériau resté coincé. Un moment d'inattention en cours d'utilisation du taille-haies peut entraîner un accident corporel grave.
- Porter le taille-haies par la poignée, la lame de coupe étant à l'arrêt. Pendant le transport ou l'entreposage du taille-haies, toujours recouvrir le dispositif de coupe de son enveloppe de protection. Une manipulation appropriée du taille haies réduira l'éventualité d'un accident corporel provenant des lames de coupe.
- Tenir l'outil uniquement par les surfaces de préhension isolées (poignées) car la lame de coupe peut entrer en contact avec son propre cordon d'alimentation. Les lames de coupe entrant en contact avec un fil «sous tension» peuvent également mettre «sous tension» les parties métalliques exposées de l'outil électrique et provoquer un choc électrique sur l'opérateur.
- Maintenir le câble d'alimentation et la rallonge éloignés de la zone de coupe. Au cours du fonctionnement, le câble peut être caché dans des arbustes et être accidentellement coupé par la lame.
- Débrancher la prise avant toute intervention, entretien ou nettoyage de l'appareil.
- Tenir toujours l'appareil fermement avec les deux mains.
- Vérifier qu'il n'y ait pas d'obstacles ou fils électriques cachés dans la zone de travail.
- Vérifier la présence éventuelle de corps étrangers dans la haie, comme les clôtures en fils de fer.
- Utiliser un dispositif différentiel résiduel dont le courant de coupure est inférieur ou égal à 30mA.
- Si les lames viennent à se coincer, débrancher la prise du secteur avant d'intervenir pour les libérer.
- Vérifier l'état du câble électrique, de la prise d'alimentation ainsi que l'état général de l'appareil avant chaque utilisation. Ne jamais utiliser un appareil avec un câble ou autres pièces endommagées. Ne jamais toucher un câble endommagé avant d'avoir débranché la prise. En cas de dommage





quelconque, faire réparer l'appareil par un réparateur agréé.

- Arrêter immédiatement l'appareil si un niveau de vibration anormale constaté. En cas de dommage à la lame, il est nécessaire de changer l'ensemble complet des lames.
- Ne jamais débrancher l'appareil en tirant sur le câble électrique.
- Utiliser l'appareil uniquement si tous les dispositifs de protection sont montés. Ne jamais utiliser l'appareil avec un équipement de protection défectueux. Ne procéder à aucune modification de l'appareil sans l'accord explicite du constructeur.
- Porter toujours l'appareil par une de ses poignées, jamais par le câble électrique.
- Porter toujours des lunettes de sécurité ou autre protection des yeux, une protection acoustique ainsi que des gants de travail. Porter des vêtements de travail appropriés tels que bottes ou chaussures à semelles antidérapantes, pantalons longs et robustes. Attacher les cheveux longs de manière à éviter qu'ils viennent en contact avec les lames.
- L'appareil ne doit jamais être utilisé à proximité de personnes, surtout d'enfants et d'animaux domestiques.

Interrompre immédiatement le travail si cette condition n'est pas remplie. Dans tous les cas, assurer une zone de sécurité de 5 mètres autour de sa zone d'activité. L'opérateur est responsable des accidents causés à autrui.

- Veiller à toujours adopter une position de travail bien stable. Ne pas travailler avec cet appareil en état de fatigue, de malaise ou sous l'effet de l'alcool et d'autres drogues. Faire des pauses de travail régulièrement pour diminuer les risques entraînés par la fatigue.
- Ne jamais laisser un appareil branché sans surveillance. Vérifier que les lames ne sont plus en mouvements. Débrancher l'appareil avant de le transporter. Utiliser le protecteur de la lame.
- Cet appareil n'est pas prévu pour être utilisé par des personnes (y compris les enfants) dont les capacités physiques, sensorielles ou mentales sont réduites, ou par des personnes dénuées d'expérience ou de connaissance, sauf si elle ont pu bénéficier, par l'intermédiaire d'une personne responsable de leur sécurité, d'une surveillance ou d'instructions préalables concernant l'utilisation de l'appareil. Il convient de surveiller les enfants pour





s'assurer qu'ils ne jouent pas avec l'appareil.

- L'utilisation convenable de ce taille-haie sous-entend le respect des consignes d'utilisation et de sécurité, des instructions de maintenance et de remplacement des pièces.
- S'assurer toujours que toutes les poignées et protecteurs sont montés lorsque l'outil est utilisé.
- Vérifier les connexions et les câbles avant tout usage afin de déceler des anomalies et/ou des dégâts possibles.
- Toujours ranger le taille-haie avec son protège lame hors de la portée des enfants.
- Pour une toute première utilisation d'un taille-haie, nous vous recommandons d'assister à une démonstration pratique d'un expert.
- Ne jamais essayer d'utiliser un outil incomplet ou ayant subi une modification non autorisée.
- Si le remplacement du câble d'alimentation est nécessaire, cela doit être réalisé par le fabricant ou son agent pour éviter un danger.

APPRENTISSAGE ET

MANIPULATION

Se familiariser avec le contenu décrit dans la notice d'utilisation avant d'essayer de faire fonctionner l'équipement.

MISE EN SERVICE

- a) **CE TAILLE-HAIE PEUT CAUSER DES BLESSURES GRAVES.** Lire attentivement les instructions relatives au maniement correct du taille-haie, à sa mise en service, son entretien, démarrage et arrêt. Se familiariser avec toutes les commandes et l'utilisation correcte du taille-haie.
- b) Ne jamais autoriser des enfants à se servir du taille-haie.
- c) Faire attention aux lignes électriques.
- d) Éviter de faire fonctionner le taille-haie pendant que des personnes, en particulier des enfants, se trouvent à proximité.
- e) Porter des vêtements appropriés! Ne pas porter de vêtements amples ou de bijoux qui peuvent se coincer dans les parties en mouvement du taille-haie. L'utilisation de gants résistants, de chaussures à semelle antidérapante et de lunettes de sécurité est recommandée.
- g) Si le mécanisme de coupe heurte un objet ou si le taille-haie démarre en faisant un bruit inhabituel ou en vibrant anormalement, couper la source d'alimentation et arrêter le taille-haie. Retirer





la fiche de prise de courant et procéder aux opérations suivantes:

- procéder à une inspection pour déceler un dommage éventuel;
- vérifier si certains éléments se sont desserrés et les resserrer;
- réparer les pièces endommagées ou les remplacer par des pièces ayant des spécifications équivalentes.

FONCTIONNEMENT

- a) Arrêter le moteur avant de nettoyer la machine ou de débourrer, de vérifier, d'entretenir ou de travailler sur le taille-haie, d'ajuster la position de travail du dispositif de coupe, et de laisser le taille-haie sans surveillance.
- b) S'assurer que le taille-haie est correctement placé dans une position de travail définie avant de démarrer le moteur.
- c) S'assurer d'avoir toujours une position stable et sûre lors de l'utilisation du taille-haie, en particulier lors de l'utilisation d'un escabeau ou d'une échelle.
- d) Ne pas faire fonctionner le taille-haie si le dispositif de

coupe est endommagé ou s'il présente une usure excessive.

- e) Toujours s'assurer que toutes les poignées et les protecteurs sont montés lorsque la machine est utilisée. Ne jamais essayer d'utiliser un taille-haie incomplet ou ayant subi une modification non autorisée.
- f) Lorsque le taille-haie comporte deux poignées, se servir toujours des deux mains pour la faire fonctionner.
- g) Toujours être attentif à l'environnement et rester vigilant vis-à-vis des phénomènes dangereux possibles qui peuvent être imperceptibles en raison du bruit émis par le taille-haie.

MAINTENANCE ET

ENTREPOSAGE

- a) Lorsque l'on arrête le taille-haie pour effectuer des opérations d'entretien, pour inspecter ou pour l'entreposer, couper la source d'alimentation et s'assurer que toutes les parties mobiles sont à l'arrêt.
- b) Lorsque l'on transporte ou entrepose le taille-haie, il faut toujours monter la protection de transport du dispositif de coupe.





SÉCURITÉ DU COUPE-BORDURES

FORMATION

- a) Lire attentivement les instructions. Être familier avec les commandes et l'utilisation correcte du matériel.
- b) Ne jamais permettre à des enfants ou à des personnes non familières avec ces instructions d'utiliser la machine. Des réglementations nationales peuvent limiter l'âge de l'opérateur.
- c) Garder à l'esprit que l'opérateur ou l'utilisateur est responsable des accidents qu'il peut provoquer ou des dangers qu'il fait encourir à d'autres personnes ou à leurs biens.

PRÉPARATION

- a) Avant utilisation, vérifier le câble d'alimentation et le câble prolongateur pour détecter des indices de dommages ou de vieillissement. Si le câble vient à être endommagé en utilisation, déconnecter-le immédiatement du réseau électrique. **NE PAS TOUCHER AU CÂBLE AVANT DE L'AVOIR DÉCONNECTÉ DU RÉSEAU ÉLECTRIQUE.** Ne pas utiliser la machine si le câble est endommagé ou usé.

- b) Avant utilisation, toujours inspecter visuellement la machine pour détecter si le protecteur n'est pas absent, mal placé ou endommagé.
- c) Ne jamais faire fonctionner la machine pendant que des tierces personnes, en particulier des enfants, ou des animaux, se tiennent à proximité.

FONCTIONNEMENT

- a) Tenir le câble éloigné du dispositif de coupe
- b) Porter des lunettes de protection et des chaussures robustes à tout moment en utilisant la machine.
- c) Éviter d'utiliser la machine dans des conditions de mauvais temps surtout quand il y a un risque d'orage.
- d) Utiliser la machine seulement dans la lumière du jour ou avec une lumière artificielle.
- e) Ne jamais utiliser la machine avec des protecteurs défectueux ou sans dispositifs de sécurité en place.
- f) Mettre en marche la machine seulement si les mains et les pieds sont loin du dispositif de coupe.
- g) Toujours arrêter la machine, et retirer le dispositif de mise hors fonction. S'assurer que





toutes les pièces mobiles se sont complètement arrêtées,

- 1) avant d'abandonner la machine,
 - 2) avant de nettoyer les bourrages,
 - 3) avant de contrôler, nettoyer ou réparer la machine,
 - 4) après avoir heurté un objet étranger. Inspecter la machine afin de détecter tout dommage et effectuer les réparations avant de la redémarrer et de l'utiliser.
 - 5) si la machine commence à vibrer anormalement.
- h) Faire très attention aux blessures causées par le dispositif de coupe.
- i) S'assurer que l'ouverture de ventilation est maintenue exempt de débris.

MAINTENANCE ET DE

STOCKAGE

- a) Débrancher la prise avant toute intervention, entretien ou nettoyage de l'appareil.
- b) Utiliser uniquement des pièces de rechange recommandées et les accessoires du fabricant.
- c) Inspecter et entretenir régulièrement la machine. Faire réparer uniquement par un réparateur agréé.
- d) En cas de non utilisation, stocker la machine hors de la portée des enfants.

SÉCURITÉ DE L'OUTIL SUR PERCHE ÉLECTRIQUE

- **Respecter la capacité de l'outil. Utilisez l'outil électroportatif approprié pour le travail à effectuer.** Avec un outil approprié, vous travaillerez mieux et en toute sécurité.
- **Ne pas utiliser un outil électroportatif dont l'interrupteur est défectueux.** Un outil électroportatif qui ne répond pas à la commande marche/arrêt est dangereux et doit être réparé.
- **Retirer la prise de courant avant d'effectuer des réglages, de changer les accessoires ou de ranger l'outil.** Cette mesure de précaution empêche de mettre l'outil en marche accidentellement.
- **Ranger les outils électroportatifs hors de portée des enfants.** Les personnes ne connaissant pas l'outil ou n'ayant pas lu ces instructions ne doivent en aucun cas l'utiliser. Les outils électroportatifs sont dangereux lorsqu'ils sont utilisés par des personnes non initiées.
- **Entretenir les outils électroportatifs. Vérifier que les parties en mouvement fonctionnent correctement et qu'elles ne sont pas coincées.**





Vérifier qu'il n'y a pas de pièces cassées ou endommagées susceptibles de nuire au bon fonctionnement de l'outil. S'il est endommagé, faites réparer l'outil avant de l'utiliser. De nombreux accidents sont la conséquence d'outils mal entretenus.

Maintenir les outils de coupe aiguisés et propres. Des outils soigneusement entretenus avec des bords tranchants bien aiguisés se coincent moins souvent et peuvent être guidés plus facilement.

- **Utiliser les outils électroportatifs, les accessoires, etc., en suivant ces instructions et en tenant compte des conditions de travail, ainsi que du travail à effectuer.** L'utilisation des outils électroportatifs à d'autres fins que celles prévues peut vous mettre en situation dangereuse.
- **N'approcher aucune partie du corps de la chaîne coupante lorsque l'outil fonctionne. Avant de mettre en marche l'outil s'assurer que la chaîne coupante n'est pas en contact avec quoi que ce soit.** Un moment d'inattention en cours d'utilisation de l'outil peut provoquer l'accrochage de votre vêtement ou d'une partie du corps à la chaîne coupante.
- **Porter des verres de sécurité**

et une protection auditive. Un équipement supplémentaire de protection pour la tête, les mains, les jambes et les pieds est recommandé.

Un vêtement de protection approprié réduira les accidents corporels provoqués par des débris volants ou un contact accidentel avec la chaîne coupante.

- **Pour les découpes, tenir l'outil au niveau des surfaces de prise isolées.** En effet, la lame risque de toucher un câblage caché ou le cordon l'alimentation de l'outil. En touchant un fil sous tension, la charge électrique est transmise dans les parties métalliques de l'outil et il y a risque de choc électrique.
- **Ne pas se placer sur la trajectoire de chute des branches.**
- **Avant l'abattage, vérifier où vont tomber les arbres ou les branches.** S'assurer qu'il n'y a aucun obstacle risquant d'empêcher ou de gêner les déplacements. Ne pas oublier que l'herbe mouillée et l'écorce fraîchement coupée sont glissantes.
- **Ne pas utiliser cet outil quand vous êtes dans l'arbre, sur une échelle ou une surface instable.**





- **Adopter une position stable et gardez votre équilibre en permanence.**
- **Tenir fermement l'outil avec les deux mains lorsque le moteur est en marche.**
- **Lorsque la chaîne est en mouvement, ne pas la laisser toucher d'objet à l'extrémité du guide-chaîne.**
- **Ne commencer la coupe qu'avec une chaîne à pleine vitesse.**
- **Ne pas essayer d'insérer la scie dans une entaille préexistante.** Faire toujours une nouvelle entaille.
- Faire attention aux branches qui bougent ou aux autres forces qui pourraient refermer une entaille et pincer ou entraver la chaîne.
- Ne pas tenter de couper une branche ayant un diamètre supérieur à la longueur de coupe de la tronçonneuse.
- **Eteindre toujours l'outil, laisser la chaîne s'arrêter et retirer la prise électrique avant d'effectuer des réglages, des entretiens ou des réparations.** Retirer toujours la prise électrique et installer toujours la protection de la lame pour ranger l'outil ou le transporter.
- La chaîne doit rester affûtée et tendue. Vérifier régulièrement la tension de la chaîne.
- N'utiliser que des pièces de remplacement et des accessoires d'origine.
- **N'utiliser que les guides et les chaînes de rechange spécifiés par le fabricant.** Des guides et chaînes de rechange incorrects peuvent provoquer une rupture de chaîne et/ou des rebonds.
- **Maintenir le câble éloigné de la zone de coupe.** Au cours du fonctionnement, le câble peut être caché dans des arbustes et être accidentellement coupé par la lame.
- Débrancher la prise avant toute intervention, entretien ou nettoyage de l'appareil.
- Tenir toujours l'appareil fermement avec les deux mains.
- Vérifier qu'il n'y ait pas d'obstacles ou fils électriques cachés dans la zone de travail.
- Utiliser un dispositif différentiel résiduel dont le courant de coupure est inférieur ou égal à 30mA.
- Vérifier l'état du câble électrique, de la prise ainsi que de l'état général de l'appareil avant chaque utilisation. Ne





jamais utiliser un appareil avec un câble ou autres pièces endommagées. Ne jamais toucher un câble endommagé avant d'avoir débranché la prise. En cas de dommage quelconque, faire réparer l'appareil par un réparateur agréé.

- Arrêter immédiatement l'appareil si un niveau de vibration anormale constaté. En cas de dommage à la lame, il est nécessaire de changer l'ensemble complet des lames.
- Ne jamais débrancher l'appareil en tirant sur le câble électrique.
- Utiliser l'appareil uniquement si tous les dispositifs de protection sont montés. Ne jamais utiliser l'appareil avec un équipement de protection défectueux. Ne procéder à aucune modification de l'appareil sans l'accord explicite du constructeur.
- Tenir le câble éloigné de la zone de travail.
- Ne pas travailler avec l'appareil lorsqu'il pleut, par mauvais temps ou dans un environnement humide.
- Travailler uniquement dans un environnement bien éclairé.
- Porter toujours l'appareil par une de ces poignées, jamais par le câble électrique.

- Porter toujours des lunettes de sécurité ou autre protection des yeux, une protection acoustique ainsi que des gants de travail. Porter des vêtements de travail appropriés tels que bottes ou chaussures à semelles antidérapantes, pantalons longs et robustes. Attacher les cheveux longs d'une manière à éviter qu'ils viennent en contact avec les lames.
- L'appareil ne doit jamais être utilisé à proximité de personnes, surtout d'enfants et d'animaux domestiques. Interrompre immédiatement le travail si cette condition n'est pas remplie. Dans tous les cas, assurer une zone de sécurité de 15 mètres autour de sa zone d'activité. L'opérateur est responsable des accidents causés à autrui.
- Veiller à toujours adopter une position de travail bien stable. Bien assurer ses pas sur les terrains en pentes. Ne pas travailler avec cet appareil en état de fatigue, de malaise ou sous l'effet de l'alcool et d'autres drogues. Faire des pauses de travail réguliers pour diminuer les risques entraînés par la fatigue.
- Ne jamais laisser un appareil branché sans surveillance. Vérifier que les lames ne





sont plus en mouvements. Débrancher l'appareil Avant de le transporter. Utiliser le protecteur de la lame.

- Cet appareil n'est pas prévu pour être utilisé par des personnes (y compris les enfants) dont les capacités physiques, sensorielles ou mentales sont réduites, ou par des personnes dénuées d'expérience ou de connaissance, sauf si elle ont pu bénéficier, par l'intermédiaire d'une personne responsable de leur sécurité, d'une surveillance ou d'instructions préalables concernant l'utilisation de l'appareil. Il convient de surveiller les enfants pour s'assurer qu'ils ne jouent pas avec l'appareil.
- Conserver toujours cette notice d'utilisation à portée de main.
- L'utilisation convenable de l'outil sous-entend le respect des consignes d'utilisation et de sécurité, des instructions de maintenance et de remplacement des pièces.
- S'assurer toujours que toutes les poignées et protecteurs sont montés lorsque l'outil est utilisé.
- Toujours ranger l'outil avec son protège lame hors de la portée des enfants.

- Ne jamais essayer d'utiliser un outil incomplet ou ayant subi une modification non autorisée.

ELAGAGE

Avant d'élaguer un arbre, s'assurer que la législation ou les réglementations locales n'interdisent ou ne limitent pas l'abattage.

- Anticiper la direction dans laquelle une branche risque de tomber. Tenir compte de toutes les conditions pouvant affecter la direction de la chute, notamment :
 - La longueur et le poids de la branche à élaguer.
 - La direction de chute souhaitée.
 - Toute carie ou défaut important de la structure d'une branche maîtresse.
 - Les arbres environnants et les obstacles.
 - La présence de lignes aériennes.
 - Une branche entrelacée dans les autres branches.
 - La vitesse et la direction du vent.
- Vérifier l'accès aux branches. Les branches peuvent bouger en direction du tronc de l'arbre. De plus, les personnes, bâtiments ou objets se trouvant sous la





branche risquent d'être heurtés par la branche.

SÉCURITÉ ELECTRIQUE

Les machines utilisées dans les différentes zones extérieures doivent être connectées à un disjoncteur électrique (dispositif de courant résiduel).

Utiliser seulement des câbles qui conviennent pour l'usage en plein air. Pour les câbles d'extension mesurant jusqu'à 15 m (max 75 m), choisir une section de 1.0 mm². Préserver la flexibilité de votre câble d'origine en le passant dans l'encoche de la poignée.

L'utilisation d'une extinction de câble de plus de 30 m réduit les performances de la machine.

Pour assurer une protection complémentaire, l'appareil doit être alimenté par un circuit comportant un dispositif à courant différentiel résiduel (DDR) de courant différentiel de fonctionnement assigné ne dépassant pas 30mA.

DEBALLAGE

- Sortir la machine du carton avec précaution.
- Examiner soigneusement la machine pour s'assurer que rien n'a été endommagé en cours de transport.
- Des câbles gainés endommagés provoquent un dysfonctionnement de l'appareil. Veiller à ne pas plier / écraser ces pièces lors du déballage.
- Ne pas jeter l'emballage avant d'avoir correctement examiné la machine et vérifié qu'elle fonctionne bien.
- L'ensemble des dessins de cette notice est non contractuel.

LISTE DES PIECES CONTENUES DANS L'EMBALLAGE

Fig. 2

- A.** 1 poignée arrière
- B.** 1 tube télescopique
- C.** 1 tête tronçonneuse
- D.** 1 guide chaîne
- E.** 1 chaîne
- F.** 1 tête taille-haies
- G.** 1 tête coupe-bordures
- H.** 1 carter de protection avec ses 2 vis de fixation
- I.** 1 notice d'utilisation
- J.** 1 poignée secondaire avec ses 4 vis de fixation
- K.** 1 tourne vis



NOMENCLATURE



Fig. 1A, 1B et 1C

1. Câble électrique
2. Accroche rallonge électrique
3. Interrupteur MARCHÉ/ARRÊT sur la poignée principale
4. Bouton de verrouillage de sécurité
5. Poignée principale
6. Gâchette de verrouillage rapide
7. Carter moteur
8. Couvercle du pignon
9. Molette de serrage de chaîne
10. Chaîne
11. Guide-chaîne
12. Capuchon du réservoir d'huile
13. Tube télescopique
14. Bague de verrouillage de réglage longueur du tube
15. Gâchette de verrouillage de la tête de l'outil
16. Sangle d'épaule
17. Bouton de verrouillage sur 5 positions de l'angle de coupe
18. Protecteur du guide-chaîne
19. Poignée avant de la tronçonneuse
20. Protection de la main / Levier frein de chaîne de sécurité
21. Bloc de retenue
22. Poignée secondaire sur le tube
23. Interrupteur MARCHÉ/ARRÊT sur la poignée avant du taille-haies
24. Protecteur de la main
25. Lame du taille-haies
26. Fourreau de protection de lame
27. Gâchette de verrouillage rapide
28. Carter de protection
29. Arceau protège plantes

30. Bobine de fil

31. Gâchette de verrouillage rapide

MONTAGE



Attention ! Débrancher la fiche électrique avant d'effectuer tout travail sur l'appareil.



Porter des gants pendant toutes les opérations d'assemblage.

MONTAGE DU GUIDE-CHAÎNE

ET DE LA CHAÎNE

Attention ! Connecter la tête tronçonneuse à l'alimentation uniquement si elle est complètement assemblée et la tension de la chaîne est ajustée.

1. Placer la tête tronçonneuse sur une surface plane.
2. Retirer le couvercle du pignon (Fig.3, A) en desserrant la molette de serrage de la chaîne (Fig.3, B).
3. Placer la chaîne dans la rainure du guide-chaîne, respecter le sens de la marche adéquat, indiqué par le symbole du sens de la marche (Fig. 4).
4. Placer les maillons de la chaîne autour de la roue dentée et placer le guide-chaîne de manière à ce que le pion de positionnement se place dans l'orifice à fentes du guide-chaîne (Fig. 5).
6. Replacer le couvercle du pignon.





Tourner la molette de serrage et serrer fermement (Fig. 6, B).

RÉGLAGE DE LA TENSION

DE LA CHAÎNE

Une bonne tension de la chaîne est extrêmement importante et doit être vérifiée avant de commencer les travaux, comme pendant le sciage. Prendre le temps et faire les réglages nécessaires à la chaîne, ce qui amène une performance de coupe améliorée et une plus longue durée de vie de la chaîne.

Attention : Vérifier que le frein de chaîne n'est pas activé, désactiver le frein de chaîne (A) en le tirant vers l'arrière. (Fig.7)

1. Desserrer la molette de serrage de la chaîne de quelques tours jusqu'à atteindre la tension adéquate de la chaîne. (Fig.8).

La tension correcte est atteinte lorsque la chaîne au milieu du guide-chaîne peut être soulevée d'environ 3 à 4 mm maximum (Fig. 9).

2. Tourner le bouton de verrouillage fermement. La chaîne est correctement tendue. (Fig.10).

3. Vérifier si tous les maillons de la chaîne se placent correctement dans les rails de guidage du guide-chaîne.

RAVITAILLEMENT EN HUILE

Remarque : lorsque la tronçonneuse est livrée, elle ne contient pas d'huile. Elle ne doit jamais être utilisée sans huile ou avec un niveau d'huile inférieur à l'indicateur.

Attention, veiller toujours à ce que la tronçonneuse soit éteinte et que la fiche soit retirée de la prise électrique avant de procéder à un réglage.

1. Retirer le capuchon du réservoir d'huile (Fig. 11, A).
2. Remplir le réservoir d'huile
3. Vérifier régulièrement le niveau d'huile.
4. Serrer bien le capuchon du réservoir d'huile afin de garantir une bonne étanchéité. Cela permettra d'éviter toute fuite d'huile du réservoir.
5. Essuyer l'excédent d'huile.

Remarque : il est normal que de l'huile suinte lorsque la scie n'est pas utilisée. Vider le réservoir d'huile après chaque utilisation afin d'éviter les fuites.

VÉRIFICATION

DE LA FONCTION

DE LUBRIFICATION

AUTOMATIQUE

Vérifier le fonctionnement automatique de la lubrification de la chaîne en dirigeant la scie sous tension vers un morceau de papier posé sur le sol. Si une tache d'huile apparaît ou s'élargit, la fonction de lubrification automatique fonctionne. S'il n'y a aucune trace d'huile, même lorsque le réservoir est rempli, la fonction de lubrification automatique ne fonctionne pas.

Si tel est le cas, retirer le guide-chaîne et nettoyer les conduites d'huile de la tronçonneuse et du guide-chaîne. Si la tronçonneuse ne fonctionne pas, l'apporter à un centre de service agréé





DISPOSITIFS ANTI-REBOND

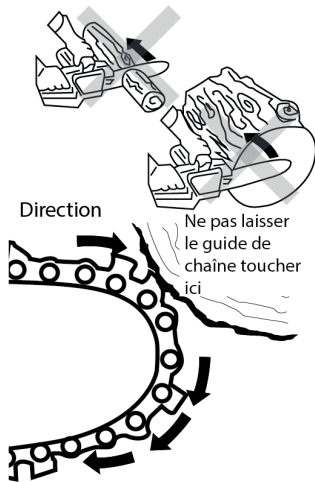

Avvertissement : le rebond peut survenir lorsque le nez ou l'extrémité du guide-chaîne touche un objet ou lorsque le bois se referme et pince la chaîne de la scie dans la coupe. Dans certains cas, le contact de la pointe peut entraîner une réaction inverse surprenante. Un saut du guide-chaîne vers le haut et l'arrière vers l'utilisateur et un coincement de la chaîne le long du haut du guide-chaîne peuvent pousser rapidement le guide-chaîne vers l'opérateur. Ces réactions peuvent vous faire perdre le contrôle de la tronçonneuse, ce qui peut entraîner des graves blessures.

Cette scie est équipée d'une chaîne à faible rebond et d'un guide-chaîne de réduction du rebond. Ces deux éléments réduisent le risque de rebond. Cependant, un rebond peut toujours se produire.

Installer le protège-main avant de manière adéquate. Cet élément peut réduire les blessures dues au rebond. Ne pas retirer le protège-main avant, et ne le remplacer en aucun cas.

Les étapes suivantes contribueront à réduire le risque de rebond.

- Utiliser les deux mains pour maintenir la tronçonneuse lorsqu'elle est sous tension. La tenir fermement. Les pouces et les doigts doivent encercler les poignées de la scie.
- Conserver tous les éléments de sécurité en place sur la scie et veiller à ce qu'ils fonctionnent correctement.
- Ne pas trop se pencher vers l'avant et ne pas couper plus haut que la hauteur de l'épaule.
- Garder en permanence une position et un équilibre corrects.
- Se placer légèrement à gauche de la scie. Cela empêche l'utilisateur d'être directement en face à la chaîne.
- Ne pas laisser l'extrémité du guide-chaîne toucher quoi que ce soit lorsque la chaîne est en mouvement.
- Ne jamais essayer de couper deux bûches en même temps, couper uniquement une bûche à la fois.
- Ne jamais plonger l'extrémité du guide et ne pas essayer de faire une coupe en plongée (faire un trou dans le bois à l'aide de l'extrémité du guide-chaîne).
- Faire attention au bois instable ou à toute autre force qui peut pincer la chaîne.
- Faire très attention pour couper des taillis et des arbustes. Des menus matériaux peuvent se prendre dans la chaîne de la scie et être projetés.
- Utiliser la chaîne à faible rebond et le guide-chaîne fournis avec cette tronçonneuse. Remplacer uniquement ces éléments par des chaînes et un guide-chaîne indiqués dans le présent manuel.
- Ne jamais utiliser de chaîne émoussée ou détachée, maintenir une tension adéquate et la chaîne bien affûtée.





MONTAGE DE LA POIGNÉE

SECONDAIRE

Fig. 12

1. Placer la poignée secondaire sur le tube télescopique à l'endroit prévu à cet effet.
2. Fixer l'ensemble à l'aide des vis fournis, serrer fermement.

FIXATION DE LA RALLONGE

Fig. 13

Un crochet de retenue du cordon (Fig. 1A, 2) est présent sur la poignée arrière pour empêcher que la connexion électrique entre la rallonge et la prise de la tronçonneuse ne soit divisée.

Utiliser uniquement des rallonges homologuées pour usage externe. La section interne du câble jusqu'à 75m de longueur doit avoir un diamètre interne d'au moins 1.5mm².

Fixer la rallonge autour de l'accroche câble sur la poignée et brancher la prise de l'appareil à la rallonge. Les rallonges de plus de 30 m de longueur réduisent la performance de l'appareil.

En cas d'utilisation d'une rallonge veiller à ce qu'elle soit totalement déroulée de son support.



Avant de démarrer :

1. Vérifier le bon état de fonctionnement de l'outil et du câble avant de démarrer l'outil.

2. Vérifier l'état de fonctionnement de la lubrification de chaîne et vérifier le niveau d'huile.
3. Vérifier la tension de la chaîne et le fonctionnement du frein de chaîne.



Ne jamais utiliser l'outil sous la pluie ou dans des conditions humides.



Si la rallonge est endommagée, retirer immédiatement la fiche de la prise. Ne jamais travailler avec un câble endommagé.

PRÉPARATION



Attention ! Toujours débrancher l'appareil avant d'effectuer tout travail de réglage et de contrôle.

Cet outil peut être connecté à un tube télescopique pour une plus longue portée. (Fig.14)





FONCTION TRONÇONNEUSE

ET TRONÇONNEUSE

SUR PERCHE

FONCTION TRONÇONNEUSE

1. Insérer la poignée arrière (Fig. 15, B) dans la tête tronçonneuse.
2. Fermer la gâchette de verrouillage rapide (Fig. 15, A).

FONCTION TRONÇONNEUSE

SUR PERCHE

1. Débloquer la gâchette de verrouillage rapide (Fig. 16, A).
2. Retirer la poignée arrière de la tête tronçonneuse (Fig. 16, B).
3. Insérer le tube télescopique (Fig. 17, B) dans la tête tronçonneuse (Fig. 17, A).
4. Fermer la gâchette de verrouillage rapide.
5. Insérer la poignée arrière (Fig. 18, A) dans la partie arrière du tube télescopique.
6. Fermer la gâchette de verrouillage rapide (Fig. 18, B).

FONCTION TAILLE-HAIES

ET TAILLE-HAIES SUR PERCHE

FONCTION TAILLE-HAIES

1. Insérer la poignée arrière (Fig. 19, B) dans la tête taille-haies.
2. Fermer la gâchette de verrouillage rapide (Fig. 19, A).

FONCTION TAILLE-HAIES

SUR PERCHE

1. Débloquer la gâchette de verrouillage rapide.
2. Retirer la poignée arrière de la tête taille-haies.
3. Insérer le tube télescopique (Fig. 20, A) dans la tête taille-haies.
4. Fermer la gâchette de verrouillage rapide (Fig. 20, B).
5. Insérer la poignée arrière (Fig. 21, A) dans la partie arrière du tube télescopique.
6. Fermer la gâchette de verrouillage rapide (Fig. 21, B).

FONCTION COUPE-BORDURES

Attention ! Ne jamais utiliser la fonction coupe-bordures sans le carter de protection !

MONTAGE DU CARTER DE

PROTECTION

Fig. 22

1. Placer le carter de protection (A) sur le bloc moteur (B)
2. Fixer le carter à l'aide des 2 vis prévues à cet effet (C)
3. S'assurer de retirer le couvercle plastique de la lame (D) avant d'utiliser l'appareil.
4. Enlever les étiquettes en plastique (E) collées sur la ligne de coupe.





ASSEMBLAGE

DU COUPE-BORDURES

1. Insérer le tube télescopique (Fig. 23, A) dans la tête coupe-bordures.
2. Fermer la gâchette de verrouillage rapide (Fig. 23, B) .
3. Insérer la poignée arrière (Fig. 24, A) dans la partie arrière du tube télescopique.
4. Fermer la gâchette de verrouillage rapide (Fig. 24, B).

RÉGLAGE DE LA LONGUEUR

DU TUBE TELESCOPIQUE

1. Appareil débranché, dévisser la bague de verrouillage de réglage longueur du tube (Fig. 25, A)
2. Tirer ou ramener la partie télescopique du tube pour atteindre la longueur désirée.
3. Tourner et serrer fermement la bague de verrouillage.

RÉGLAGE DE L'ANGLE

DE COUPE

1. Appareil débranché, appuyer sur le bouton de verrouillage de l'angle de coupe (Fig. 26, A) pour libérer le verrouillage.
2. Orienter la tête de coupe dans une des 5 positions de travail possible (de 0° à 60°), jusqu'à ce qu'un « clic » se fasse entendre.
3. Relâcher la pression sur le bouton pour verrouiller la position choisie et s'assurer qu'elle soit fermement en place avant de brancher l'appareil.

RÉGLAGE DE LA ROTATION

DE LA TÊTE DE L'OUTIL

Pour un travail plus ergonomique, la tête de l'outil peut être tournée suivant le type de travail à effectuer.

1. Appareil débranché, appuyer sur la gâchette de verrouillage de la tête de l'outil (Fig. 27, A) pour libérer le verrouillage.
2. Tourner la tête de l'outil pour atteindre la position souhaitée.
3. Relâcher la pression sur la gâchette pour verrouiller la position choisie et s'assurer qu'elle soit fermement en place avant de brancher l'appareil.

SANGLE D'ÉPAULE

ATTENTION : Ne pas fixer la sangle en diagonale sur votre épaule et votre poitrine, juste sur une épaule.

De cette façon, vous pouvez retirer l'outil rapidement en cas d'urgence.

La sangle d'épaule est équipée d'un dispositif de décrochage rapide.

Pour le retirer, il suffit d'appuyer sur les côtés de la boucle (Fig.28).

DÉMARRAGE



ATTENTION !

Avant de connecter la machine, vérifier que les données se trouvant sur la plaque de signalisation correspondent bien aux données du réseau. Raccorder la fiche secteur à un câble de rallonge. Le câble de rallonge doit être accroché à l'accroche câble de l'interrupteur.

S'assurer que les éléments de protections soient bien en place avant





d'utiliser l'outil. Veiller à toujours adopter une position de travail bien stable.

MISE EN ROUTE



Fig. 29

FONCTION TRONÇONNEUSE,

TRONÇONNEUSE SUR PERCHE,

FONCTION TAILLE-HAIES

SUR PERCHE ET

FONCTION COUPE-BORDURES

Pour éviter une mise en service non intentionnée, votre machine est dotée d'un verrouillage de démarrage. Il faut appuyer dessus avant d'actionner le levier marche / arrêt de l'interrupteur.

Si l'on relâche le levier, la machine s'arrête. Effectuer ce processus plusieurs fois de suite pour être sûr que votre appareil fonctionne correctement. Avant d'entreprendre des travaux de réparation ou de maintenance sur l'appareil, vérifier que la lame est en arrêt complet et que l'appareil est bien débranché.

Pour démarrer la machine, appuyer tout d'abord sur le bouton de verrouillage de sécurité (Fig. 29, A), puis actionner l'interrupteur MARCHÉ/ARRÉT (Fig. 29, B).

FONCTION TAILLE-HAIES

Pour démarrer la machine, appuyer tout d'abord sur le bouton de verrouillage de sécurité (Fig. 29, A), puis actionner l'interrupteur MARCHÉ/ARRÉT (Fig. 29, B); avec l'autre main actionner l'interrupteur MARCHÉ/ARRÉT sur la poignée avant du taille-haies (Fig. 1B, 23)

ARRÊT

Pour arrêter la machine, en fonction tronçonneuse, tronçonneuse sur perche, et fonction taille-haies sur perche : lâcher l'interrupteur MARCHÉ/ARRÉT (Fig. 29, B).

En fonction taille-haies : lâcher l'interrupteur MARCHÉ/ARRÉT (Fig. 29, B) ou l'interrupteur MARCHÉ/ARRÉT sur la poignée avant du taille-haies.

UTILISATION

INSTRUCTIONS CONCERNANT

LES TECHNIQUES

APPROPRIÉES

DE L'ABATTAGE,

DE L'ÉBRANCHAGE

ET DU TRONÇONNAGE

BB.1 ABATTAGE D'UN

ARBRE

Figure BB.101 - Description de l'abattage: parcours d'évacuation.

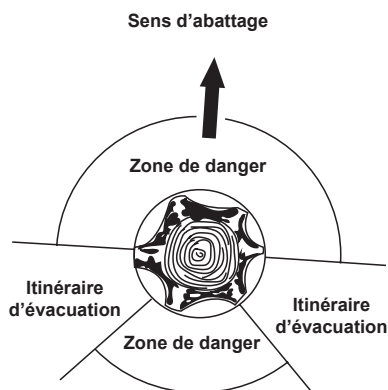



Figure BB.102 - Description de l'abattage: exécution de l'entaille

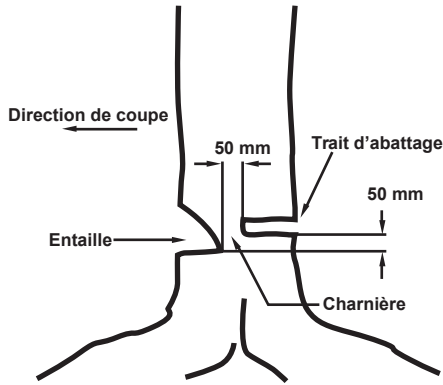

Figure BB.103 - Ébranchage d'arbre

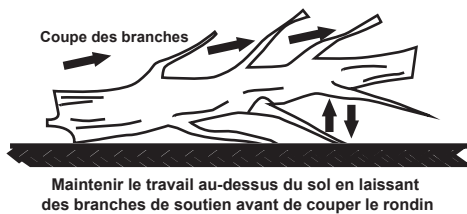

Figure BB.104 - Rondin reposant sur toute sa longueur

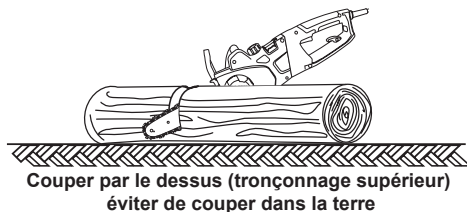
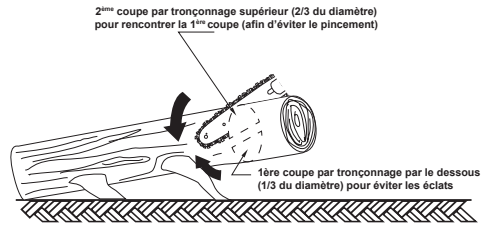

Figure BB.105 - Rondin reposant sur une seule extrémité



Lors des opérations de tronçonnage et d'abattage par deux personnes ou plus en même temps, il convient de séparer les opérations d'abattage de l'opération de tronçonnage par une distance d'au moins le double de la hauteur de l'arbre soumis à l'abattage.

Il convient de ne pas abattre les arbres d'une manière susceptible de mettre en danger les personnes, de heurter une ligne de distribution du réseau ou de provoquer un quelconque dommage matériel. Si l'arbre fait contact avec une ligne de distribution du réseau, il convient de communiquer immédiatement cet état de fait à l'entreprise en charge du réseau.

Il convient que l'opérateur de la scie à chaîne se maintienne en amont du terrain étant donné que l'arbre est susceptible de rouler ou de glisser vers le bas après l'abattage.

Il convient de prévoir et de dégager un chemin d'évacuation autant que nécessaire avant de commencer les coupes. Il convient d'étendre le chemin d'évacuation vers l'arrière et en diagonale à l'arrière de la ligne prévue de chute comme l'illustre la Figure BB.101.





Avant de commencer l'abattage, prendre en considération l'inclinaison naturelle de l'arbre, la situation des plus grandes branches et le sens du vent pour évaluer la façon dont l'arbre tombera.

Éliminer de l'arbre la saleté, les pierres, les morceaux d'écorce, les clous agrafes, et les fils.

BB.2 ENTAILLE D'ÉGOBELAGE

Effectuer l'entaille sur 1/3 du diamètre de l'arbre, perpendiculairement au sens de la chute comme l'illustre la Figure BB.102. Effectuer d'abord la coupe d'entaille horizontale inférieure. Cela permettra d'éviter le pincement de la chaîne coupante ou du guide-chaîne lors de l'exécution de la seconde entaille.

BB.3 TRAIT D'ABATTAGE

Réaliser le trait d'abattage à un niveau supérieur d'au moins 50 mm à la coupe d'entaille horizontale comme l'illustre la Figure BB.102. Maintenir le trait d'abattage parallèle à la coupe d'entaille horizontale. Réaliser le trait d'abattage de façon à laisser suffisamment de bois pour servir de charnière. Le bois de charnière empêche le mouvement de torsion de l'arbre et sa chute dans la mauvaise direction. Ne pas effectuer de coupe au travers de la charnière.

Lorsque l'abattage se rapproche de la charnière, l'arbre commence normalement à tomber. S'il existe un quelconque risque pour que l'arbre ne tombe pas dans la direction souhaitée ou pour qu'il se balance en arrière et coince la chaîne coupante, arrêter la coupe avant d'avoir accompli le trait d'abattage et utiliser des cales en bois,

plastique ou aluminium pour ouvrir l'entaille et faire tomber l'arbre le long de la ligne de chute désirée.

Lorsque l'arbre commence à tomber, retirer la scie à chaîne de l'entaille, arrêter le moteur, poser à terre la scie à chaîne, puis emprunter le chemin d'évacuation prévu. Soyez vigilant aux chutes de branches au-dessus de la tête et faites attention à l'endroit où vous mettez les pieds.

BB.4 EBRANCHAGE D'UN ARBRE

L'ébranchage consiste à enlever les branches d'un arbre après sa chute. Lors de l'ébranchage, laisser les branches inférieures, plus grandes, pour soutenir le rondin au-dessus du sol. Enlever les petites branches en une seule coupe comme l'illustre la Figure BB.103. Il convient de couper les branches sous tension à partir du bas pour éviter de coincer la scie à chaîne.

BB.5 TRONÇONNAGE D'UN RONDIN

Le tronçonnage consiste à couper un rondin en tronçons. Il importe de s'assurer que votre assise de pied est ferme et que votre poids est réparti également sur les deux pieds. Si possible, il convient que le rondin soit levé et soutenu au moyen de branches, de rondins ou de cales. Suivre des directions simples pour faciliter la coupe.

Lorsque le rondin repose sur toute sa longueur comme l'illustre la Figure BB.104, il est coupé par le dessus (tronçonnage supérieur).

Lorsque le rondin repose sur une seule extrémité, comme l'illustre la Figure





BB.105, couper 1/3 du diamètre du côté situé au-dessous (tronçonnage inférieur). Ensuite effectuer la finition de coupe en effectuant le tronçonnage par le dessus afin de rencontrer la première coupe.

Lorsque le rondin repose sur les deux extrémités, comme l'illustre la Figure BB.106, couper 1/3 du diamètre depuis la partie supérieure (tronçonnage supérieur). Ensuite effectuer la finition de coupe en effectuant le tronçonnage par le dessous des 2/3 inférieurs afin de rencontrer la première coupe.

Lors du tronçonnage sur une pente, toujours se tenir en amont du rondin, comme l'illustre la Figure BB.107. Lors de la «coupe au travers» du rondin, afin d'en maintenir une complète maîtrise, relâcher la pression de coupe près de l'extrémité de la coupe sans relâcher votre préhension au niveau des poignées de la scie à chaîne. Ne pas laisser la chaîne toucher le sol. Après avoir accompli la coupe, attendre l'arrêt de la chaîne coupante avant de déplacer la scie à chaîne. Toujours arrêter le moteur avant de se déplacer d'un arbre à un autre.

Figure BB.106 - Rondin reposant sur ses deux extrémités

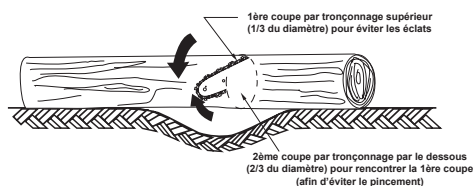
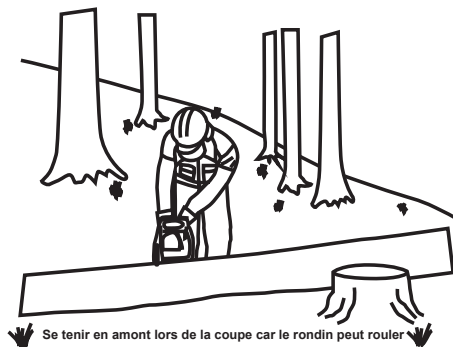

Figure BB.107 - Tronçonnage d'un rondin



UTILISATION DE LA TRONÇONNEUSE ELECTRIQUE

UTILISATION SÉCURISÉE

- Pendant la coupe, veiller toujours à : Démarrer le moteur de la tronçonneuse à pleine puissance, ce qui facilitera le travail car il y aura moins de risque de rebond.
- Se placer sur la gauche de la tronçonneuse. Ainsi, en cas de rebond, incontrôlable, elle passera au-dessus de l'épaule droite de l'utilisateur.
- Maintenir fermement la poignée avant de la main gauche, avec le pouce sous la poignée. Le mouvement de pivot du poignet peut activer le frein de chaîne en cas de rebond.
- Veiller à ce que la chaîne soit correctement tendue.
- Observer la taille des copeaux de bois. S'ils deviennent poussiéreux, votre chaîne doit être affûtée.





EVITER LE BOURRAGE

Couper d'abord toujours dans le bois de compression avant que l'entaille commence à se refermer. Faire toujours la coupe de compression par-dessous si la bûche ou la branche est suspendue par une extrémité et par-dessus si elle est suspendue aux deux extrémités. Couper de l'autre côté vers la coupe de compression. Prendre l'habitude d'utiliser une cale pour empêcher la coupe de compression de se coincer sur la lame de la tronçonneuse.

ELAGAGE D'UN ARBRE

(ÉMONDAGE)

Fig. 30

Attention ! Éviter le rebond. Il peut en effet entraîner de graves blessures, voire la mort.

Avertissement : ne pas utiliser la tronçonneuse :

- Dans un arbre. L'utilisation d'une tronçonneuse lorsque vous êtes dans un arbre peut entraîner de graves blessures.
- Sur une échelle ou sur toute autre surface instable.
- Dans une position inconfortable.

Risque de perdre le contrôle de la tronçonneuse et d'occasionner de graves blessures.

Avertissement : ne pas couper des branches qui sont plus élevées que les épaules de l'utilisateur.

L'élagage d'un arbre consiste à couper les branches d'un arbre vivant. Veiller à garder une position stable et à garder les pieds écartés. Répartir le poids

uniformément sur les deux pieds. Suivre les directives ci-dessous pour élaguer un arbre.

1. Faire la première coupe à environ 15 cm du tronc par le dessous de la branche. Utiliser l'extrémité du guide-chaîne pour réaliser cette coupe. Couper un tiers du diamètre de la branche.
2. Faire la deuxième coupe à 5 à 10 cm au-delà de la première vers l'extérieur sur le dessus de la branche. Continuer jusqu'à couper complètement la branche.
3. Faire la troisième coupe le plus près possible du tronc par le dessous du moignon. Utiliser l'extrémité du guide-chaîne pour effectuer cette coupe. Couper un tiers du diamètre du moignon.
4. Faire la quatrième coupe juste au-dessus de la troisième. Couper jusqu'à atteindre la troisième coupe puis retirer le moignon de la branche.

ATTENTION : Il est conseillé de demander l'aide d'un professionnel si les conditions dépassent les compétences de l'utilisateur.

UTILISATION DU TAILLE-HAIES



Le taille haies doit être entièrement monté avant d'être mis en route. Utiliser les 2 mains pendant l'utilisation du taille haies. Lorsque les interrupteurs sont enclenchés, les lames se mettent à bouger.





**GARDER LES PARTIES DU CORPS
ELOIGNEES DE LA LAME EN
MOUVEMENT ! LE TAILLE HAIES
PEUT CAUSER DES BLESSURES
GRAVES !**

Cet appareil permet de tailler ou couper les haies et les buissons.



Fig. 31

Tailler les haies :

- Pour les jeunes tiges, le meilleur résultat est obtenu avec un mouvement de va et vient. Tenir les lames légèrement inclinées.
- Les haies plus âgées nécessitent un mouvement d'un côté à l'autre. Tenir les lames légèrement inclinées.
- Les branches trop épaisses doivent être coupées avec une scie.
- Pour les faces perpendiculaires des haies, employer un mouvement de coupe de bas en haut.

Pour obtenir une finition plate :

- Utiliser un guide fil au-dessus de la partie qui doit être coupée.

Stopper immédiatement le moteur en lâchant un des interrupteurs de la poignée en cas de choc soit avec une pierre soit avec une branche trop grosse.

Contrôler l'état de la lame après tout incident similaire. Ne pas remettre en route en cas de doute.

Ne pas couper les branches de gros diamètre. Utiliser soit une cisaille à main soit une scie à bois.

**UTILISATION
DU COUPE-BORDURES**



Attention ! Ne pas bloquer l'interrupteur Marche/Arrêt. Une fois relâché, il doit automatiquement arrêter le moteur. Au cas où l'interrupteur serait endommagé, l'appareil ne devra en aucun cas être utilisé.



Attention ! Ne jamais utiliser le coupe-bordures sans le carter de protection !

- Avant de démarrer le coupe-bordures, s'assurer que sa tête ne se trouve pas au contact de pierres, cailloux, éboulis ou d'autres corps étrangers quelconques.
- Après la mise en marche du coupe-bordures, laisser le moteur tourner pendant quelques secondes avant de couper de l'herbe. Le coupe-fil ajuste automatiquement les deux extrémités du fil à la longueur adéquate.
- Tenir toujours l'appareil à 2 mains.
- Balancer lentement d'un côté à l'autre, de gauche à droite, le coupe-bordures incliné à 30°.
- Procéder par étape pour couper de l'herbe haute.
- Ne pas couper d'herbe mouillée ou humide.
- Ne pas dépasser la capacité de l'appareil. Utiliser le coupe-bordures toujours à pleine vitesse.
- Ne pas laisser le coupe-bordures toucher des pierres, du béton ou des clôtures.
- Déplier l'arceau protège plantes pour éviter de couper fleurs et massifs
- Ne jamais faire passer l'appareil en marche au-dessus du câble électrique.





UTILISATION DE L'OUTIL SUR PERCHE

- Ne pas se placer sur la trajectoire de chute des branches (Fig.32).
- Ne pas utiliser cet outil quand vous êtes dans l'arbre, sur une échelle ou une surface instable (Fig.33).
- L'appareil ne doit jamais être utilisé à proximité de personnes, surtout d'enfants et d'animaux domestiques(Fig.34).
- Ne jamais utiliser l'outil près de câbles, des lignes d'électricité ou des lignes téléphoniques. Garder une distance minimale de 10m de toutes les lignes électriques (Fig. 35).
- Toujours utiliser la sangle et tenir l'appareil fermement avec les deux mains au niveau des poignées fournies. (Fig. 36)
- En cas d'urgence, appuyer sur les positions A (Fig. 37), afin de retirer l'outil rapidement.

MAINTENANCE



Arrêter le moteur et attendre que les pièces mobiles soient immobilisées. Débrancher la prise électrique avant tous travaux de maintenance afin d'éviter une mise en marche accidentelle. Porter des gants pour toutes les opérations de maintenance.

N'utiliser que des pièces et accessoires d'origines agréées par le fabricant. S'adresser à un réparateur agréé en cas de doutes et d'opérations non listées ci-dessous.

Eviter tout incendie accidentel en maintenant le moteur propre, exempt d'herbe et de feuilles.

CONTRÔLE DES VIS

ET PARTIES MOBILES

- Avant chaque utilisation et au moins 1 fois par saison, vérifier le serrage correct des vis et des parties de la machine.
- Remplacer, ou faire remplacer par une station service agréée, les parties endommagées avant l'utilisation.

NETTOYAGE ET REMISAGE

Nettoyer et entretenir l'outil régulièrement. De cette manière, il conservera ses excellentes performances de coupe pendant de nombreuses années.

- A la suite de chaque tâche de coupe, nettoyer le dispositif de coupe et le carter en veillant à soigneusement enlever tous les déchets végétaux.
- Vérifier que les ouvertures de ventilation du moteur soient propres.
- Nettoyer l'appareil en utilisant un chiffon doux, légèrement imbibé d'un mélange d'eau et de savon doux.
- L'appareil ne doit être ni lavé au jet d'eau ni immergé dans l'eau.
- Ne pas utiliser de détergent, alcool, essence, etc. Ceci risque de détériorer l'appareil irrémédiablement.
- La chaîne de la scie doit seulement être essuyée à sec.
- En cas de problème ou pour un nettoyage en profondeur, consulter un réparateur agréé.
- Ranger l'appareil dans un local sec et propre pour éviter le risque de moisissure. Eviter l'usage de sacs plastiques. Ne pas ranger l'outil dans





un lieu à ensoleillement direct.

- Garder l'appareil dans un milieu sûr, hors de portée des enfants.
- Par mesure de précaution, entreposer toujours l'outil avec son fourreau de protection afin d'éviter toute blessure.
- Déposer quelques gouttes d'huile biodégradable entre les lames du taille-haies et utiliser le protecteur de la lame.
- Profiter d'une longue période d'inactivité pour faire complètement réviser l'appareil par un SAV agréé.
- Pour le transport, utiliser toujours le fourreau de protection. Faire attention à ce que l'appareil ne se mette pas en marche pendant le transport.

REEMPLACEMENT DU GUIDE

Seule une installation correcte du guide garantira une utilisation optimale. Par conséquent le changement du guide devrait seulement être effectué par un agent agréé.

AFFÛTAGE DE LA CHAÎNE

La chaîne doit être affûtée lorsque la tronçonneuse ne coupe plus de manière adéquate. Cela devrait seulement être effectué par un agent agréé.

REEMPLACEMENT DE LA BOBINE

POUR LA FONCTION

COUPE-BORDURES

Fig. 38

Débrancher l'appareil.
Enfoncer les attaches du couvercle (1) et retirer le couvercle du corps de la tête (3).

Enlever la bobine vide (2).

Nettoyer la tête de toute trace d'herbes ou poussières et insérer une bobine neuve.

La faire tourner pour trouver un position correcte.

Passer les deux fils nylon à travers les deux ouvertures (5).

Faire dépasser à peu près 10 cm de fils de chaque cote.

Positionner les attaches du couvercle (1) avec les encoches (5) dans la tête.

Enfoncer le couvercle en vérifiant un engagement correct dans les encoches.

Attention ! Si les fils nylon dépassent du carter de protection, les couper à la longueur correcte avec une paire de ciseaux.

REEMPLACEMENT

DU FIL SUR LA BOBINE

POUR LA FONCTION

COUPE-BORDURES

Fig. 39

Il est possible de remplacer les fils nylon sur la bobine.

Consulter votre point de vente afin d'obtenir le fil correct.

Enlever la bobine vide comme indique ci-dessus et enlever le restant du fil.

Enfiler les deux bouts du fil dans chacun des oeilletons à l'intérieur de la bobine vide.

Enfiler les fils sur la bobine dans la direction de la flèche. Eviter de les emmeler.

Engager les deux fils (7) dans les deux encoches (10) sur la face supérieure de la bobine.

Monter la bobine dans la tête en suivant





les instructions du «Remplacement de la bobine».

Attention ! N'utiliser que du fil d'origine.

REPLACEMENT DU CÂBLE

D'ALIMENTATION

Si le câble d'alimentation est endommagé, il doit être remplacé par un câble de même type. Cela doit être réalisé par le fabricant ou son agent pour éviter un danger.



**TOUS TRAVAUX EN DEHORS
D'ENTRETIEN COURANT
DOIVENT IMPÉRATIVEMENT
ÊTRE EFFECTUÉS
PAR UN SAV AGRÉÉ**

SERVICE APRES-VENTE

Pour toutes informations ou pour le service après vente, merci de prendre contact avec le revendeur de la machine ou de vous renseigner sur notre site internet :

www.gardif.fr

Un numéro d'identification de la machine (numéro de série) se trouve sur la plaque signalétique apposée sur la machine ainsi que sur la déclaration de conformité.

Veiller à communiquer ce numéro à votre revendeur ou votre réparateur en cas d'intervention sur la machine et pour toute demande de pièces de rechange.

N'utiliser que des pièces de rechange d'origine.

PROTECTION DE L'ENVIRONNEMENT

Afin d'agir pour la protection de l'environnement, nous vous recommandons de maintenir votre machine en bon état de fonctionnement par un entretien régulier et un remplacement des pièces détériorées .

MISE AU REBUT



L'appareil se trouve dans un emballage permettant d'éviter les dommages dus au transport.

Cet emballage est une matière première et peut donc être réutilisé ultérieurement ou être réintroduit dans le circuit des matières premières.

Les produits thermiques et électriques ne doivent pas être mis au rebut avec les déchets ménagers.

Merci de les recycler dans les points de collecte prévus à cet effet.

S'adresser auprès des autorités locales ou du revendeur pour obtenir des conseils sur le recyclage.





GARANTIE DE LA MACHINE

Le constructeur garantit sa machine, motorisation incluse, pendant 24 mois à compter de la date d'achat et sur présentation d'une preuve de son achat (ticket de caisse, facture).

Aussitôt après l'achat, nous vous conseillons de vérifier l'état intact du produit et de lire attentivement la notice avant son utilisation.

Le constructeur assure le remplacement de toutes les pièces reconnues défectueuses par un défaut ou un vice de fabrication.

En aucun cas, la garantie ne peut donner lieu à un remboursement du matériel ou à des dommages et intérêts directs ou indirects, de quelque nature qu'ils soient.

Pour bénéficier d'une prise en charge du SAV sous garantie, le demandeur devra adresser sa demande à un atelier Service Après-Vente (SAV) agréé dont la liste est disponible sur le site internet :

www.gardif.fr

Pour toute demande de pièces de rechange, il devra être spécifié le modèle exact de la machine (ou à défaut son code barre), l'année de fabrication et le numéro de série de l'appareil.

Ces informations sont disponibles sur la plaque signalétique de l'appareil.

CETTE GARANTIE

NE COUVRE PAS :

- Une utilisation anormale ou non conforme à la notice d'utilisation.
- Un manque d'entretien.
- Un manque d'huile.
- Une utilisation à des fins

professionnelles ou de locations.

- Un mauvais montage, réglage et/ou mise en route de l'appareil.
- Tout dégât ou perte survenant pendant un transport ou un déplacement.
- Tout dégât consécutif à un choc ou une chute.
- Les frais de port et d'emballage du matériel (tout envoi en port dû sera refusé par le Service Après-Vente).
- Les pièces dites d'usure ou les consommables (couteaux, lame, bougie, arbre support de couteaux, câbles, roues et enjoliveurs, sac de récupération, etc...).
- Les frais d'immobilisation ou de location d'un appareil en cas de panne.

LA GARANTIE SERA

AUTOMATIQUEMENT

ANNULÉE EN CAS :

- De modifications apportées à la machine sans l'autorisation du constructeur.
- De montage de pièces n'étant pas d'origine ou approuvées.

Le constructeur décline toute responsabilité civile découlant d'un emploi abusif ou non-conforme aux normes d'emploi et/ou à la réglementation en vigueur et d'un manque d'entretien de la machine.

Les réparations effectuées ou des pièces remplacées ne peuvent en aucun cas entraîner la prolongation de la période de garantie initiale.





DONNÉES TECHNIQUES

Modèle	GY4010
Tension	230V-240V~ 50Hz
Puissance	750W
Classe de protection	II
Indice de protection	IP20
Type de connection	Type Y
Vitesse de chaîne	12m/s
Longueur de coupe	285mm
Guide-chaîne	Oregon 104MLEA041
Chaîne de la scie	Oregon 90PX040X
Masse de la machine (sans le dispositif de coupe de le harnais)	3,9kg
Volume (réservoir d'huile)	40cm ³
Niveau de pression acoustique au poste de travail	$L_{PA} = 89,5\text{dB(A)}, K=3\text{dB(A)}$
Niveau de puissance acoustique mesuré	$L_{WA} = 102,7\text{dB(A)}, K=2,47\text{dB(A)}$
Niveau de puissance acoustique garanti	$L_{WA} = 105 \text{dB(A)}$
Niveau de vibration à la poignée principale	$3,32\text{m/s}^2, K=1,5\text{m/s}^2$
Niveau de vibration à la poignée auxiliaire	$2,67\text{m/s}^2, K=1,5\text{m/s}^2$

Modèle	GY4020
Tension	230V-240V~ 50Hz
Puissance	550W
Classe de protection	II
Indice de protection	IP20
Type de connection	Type Y
Vitesse à vide	1600min ⁻¹
Longueur de coupe	440mm
Diamètre de coupe	20mm
Masse de la machine	4,2kg
Niveau de pression acoustique au poste de travail	$L_{PA} = 84,2\text{dB(A)}, K=3\text{dB(A)}$
Niveau de puissance acoustique mesuré	$L_{WA} = 95\text{dB(A)}, K=2,05\text{dB(A)}$
Niveau de puissance acoustique garanti	$L_{WA} = 97\text{dB(A)}$
Niveau de vibration à la poignée principale	$1,63\text{m/s}^2, K=1,5\text{m/s}^2$
Niveau de vibration à la poignée auxiliaire	$2,91\text{m/s}^2, K=1,5\text{m/s}^2$





Modèle	GY4030
Modèle	GY4030
Tension	230V-240V~ 50Hz
Puissance	380W
Classe de protection	II
Indice de protection	IP20
Type de connection	Type Y
Vitesse à vide	7500min ⁻¹
Largeur de coupe	305mm
Masse de la machine	3,2kg
Niveau de pression acoustique au poste de travail	L _{PA} = 81,7dB(A), K=3dB(A)
Niveau de puissance acoustique mesuré	L _{WA} =93,6dB(A), K=1,94dB(A)
Niveau de puissance acoustique garanti	L _{WA} =96dB(A)
Niveau de vibration	Max. 3,15m/s ² , K=1,5m/s ²

La valeur totale de vibrations déclarée a été mesurée conformément à une méthode d'essai normalisée et peut être utilisée pour comparer un outil à un autre.

La valeur totale de vibrations déclarée peut également être utilisée pour une évaluation préliminaire de l'exposition.

Avertissement !

L'émission de vibration au cours de l'utilisation réelle de l'outil électrique peut différer de la valeur totale déclarée, selon les méthodes d'utilisation de l'outil.

Il est nécessaire d'identifier les mesures de sécurité visant à protéger l'opérateur, qui sont basées sur une estimation de l'exposition dans les conditions d'utilisation réelles (compte tenu de toutes les parties constituant le cycle de fonctionnement, telles que les temps d'arrêt de l'outil et de fonctionnement au repos, en plus du temps de déclenchement).

**Pour plus d'information, merci de vous renseigner sur notre site internet
Pour retrouver les pièces détachées et accessoires de votre produit
Pensez à enregistrer votre produit sur :
www.gardif.fr**

Pièces de rechange

Il est possible de commander directement les pièces de rechange chez le revendeur ou bien par l'intermédiaire de notre service après-vente. Pour plus d'information, merci de vous renseigner sur notre site internet www.gardif.fr





Déclaration CE de conformité

Numéro de série : Voir la page de garde

Société,

GARDIF SAS
ZA de l'Europe
60, Avenue de Bruxelles
77310 St FARGEAU PONTIERRY
FRANCE

Je soussigné, Bruno VAN ELSLANDE, Directeur général,
La personne autorisée à constituer le dossier technique : Yuxi WANG, ingénieur qualité

Déclare le produit de marque:

TRIMMA

Modèle de machine: GT 5 in 1 AL MULTI
(Référence GARDIF : TREP911387)
Tronçonneuse / tronçonneuse sur perche 750W
Modèle usine : GY4010
Taille-haies / taille-haies sur perche 550W
Modèle usine : GY4020
Coupe-bordures 380W
Modèle usine : GY4030

Est conforme aux dispositions de la **Directive Machines 2006/42/CE**

Et aussi conforme aux dispositions des directives suivantes :

- **Directive basse tension 2014/35/UE**
- **Directive sur la compatibilité électromagnétique 2014/30/UE**
- **Directive outdoor (bruit) 2000/14/CE et la directive 2005/88/CE**
- **Directive relative à la limitation de l'utilisation de certaines substances dangereuse dans les équipements électriques et électroniques 2011/65/UE**

Et aux réglementations nationales les transposant.

Est également conforme aux dispositions des normes harmonisées suivantes :

Modèle GY4010 :

EN 60745-1:2009/A11:2010 ; EN 60745-2-13:2009/A1:2010 ; EN ISO 11680-1:2011 ;
EN 55014-1:2006/A2:2011 ; EN 55014-2:1997/A2:2008 ; EN 61000-3-2:2014 ; EN 61000-3-
11:2013 ; IEC 62321:2008

Procédé d'évaluation de conformité concernant la directive 2000/14/CE, Annexe V et la directive 2005/88/CE

Niveau de puissance acoustique mesuré :

L_{WA} m : 102,7 dB(A)

Niveau de puissance acoustique garanti :

L_{WA} g : 105 dB(A)

Modèle GY4020 :

EN 60745-1:2009/A11:2010 ; EN 60745-2-15:2009/A1:2010, EN ISO 10517:2009/A1:2013 ;
EN 55014-1:2006/A2:2011 ; EN 55014-2:1997/A2:2008 ; EN 61000-3-2:2014 ; EN 61000-3-
11:2013 ; IEC 62321:2008





Procédé d'évaluation de conformité concernant la directive 2000/14/CE, Annexe V et la directive 2005/88/CE

Niveau de puissance acoustique mesuré :

$L_{WA\ m}$: 95 dB(A)

Niveau de puissance acoustique garanti :

$L_{WA\ g}$: 97 dB(A)

Modèle GY4030 :

EN 60335-1:2012/A11:2014 ; EN 50636-2-91:2014 ; EN 62233:2008 ;

EN 55014-1:2006/A2:2011 ; EN 55014-2:1997/A2:2008 ; EN 61000-3-2:2014 ; EN 61000-3-11:2013 ; IEC 62321:2008

Procédé d'évaluation de conformité concernant la directive 2000/14/CE, Annexe VI et la directive 2005/88/CE (largeur de coupe 305mm)

Organisme notifié : 0036 TUV SUD Industrie Service GmbH

Westendstrasse 199, 80686 München, Deutschland

Niveau de puissance acoustique mesuré :

$L_{WA\ m}$: 93,6 dB(A)

Niveau de puissance acoustique garanti :

$L_{WA\ g}$: 96 dB(A)

Fait à Ponthierry le 20 Octobre 2016

Bruno VAN ELSLANDE, Directeur général





NOTES





NOTES





Fig. 30

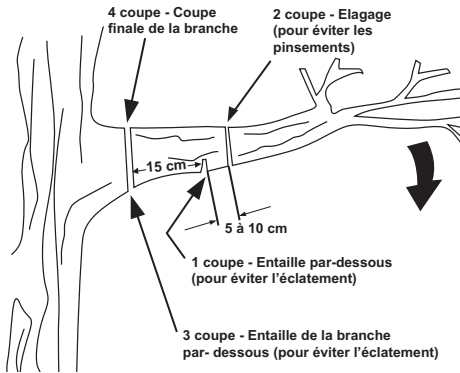

Fig. 31

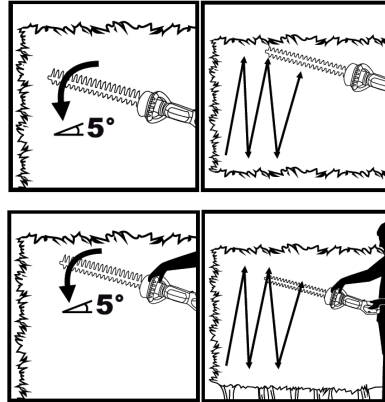

Fig. 32

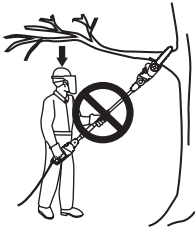

Fig. 33



Fig. 34



Fig. 35

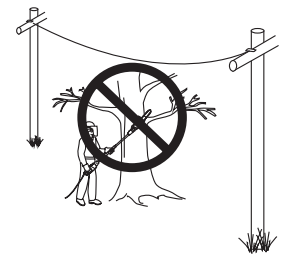

Fig. 36

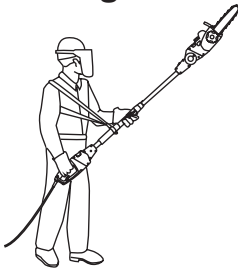

Fig. 37

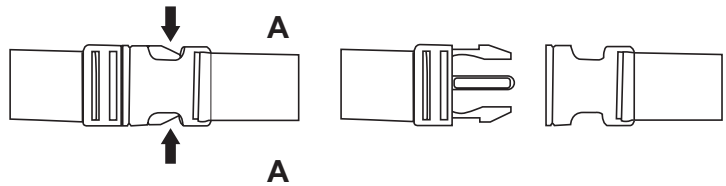

Fig. 38

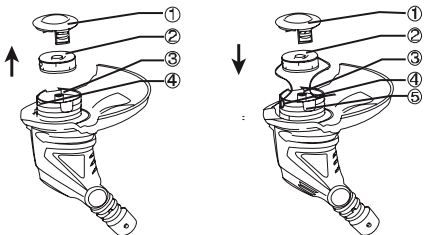
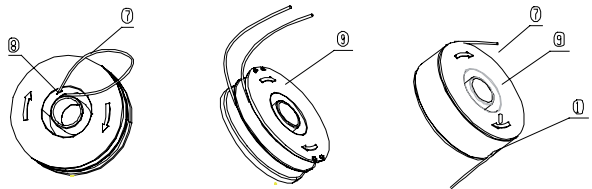

Fig. 39





**AVANT DE DEMARRER
VOTRE MACHINE**



LIRE LA NOTICE D'INSTRUCTIONS



Embellissez votre jardin avec



-20% sur votre 1^{ère} commande*

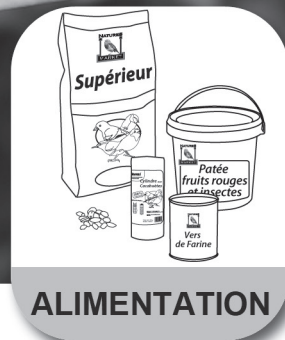

Oisillon.net vous donnera de nombreux conseils !
Alors, vite rejoignez-nous sur www.oisillon.net

Pour en profiter entrez le code «**DECOUVERTE**» lors de votre commande.
**Hors offres spéciales.*