

MANUEL D'INSTRUCTIONS

SCIE À BÛCHES

MODÈLE N° LS-400A

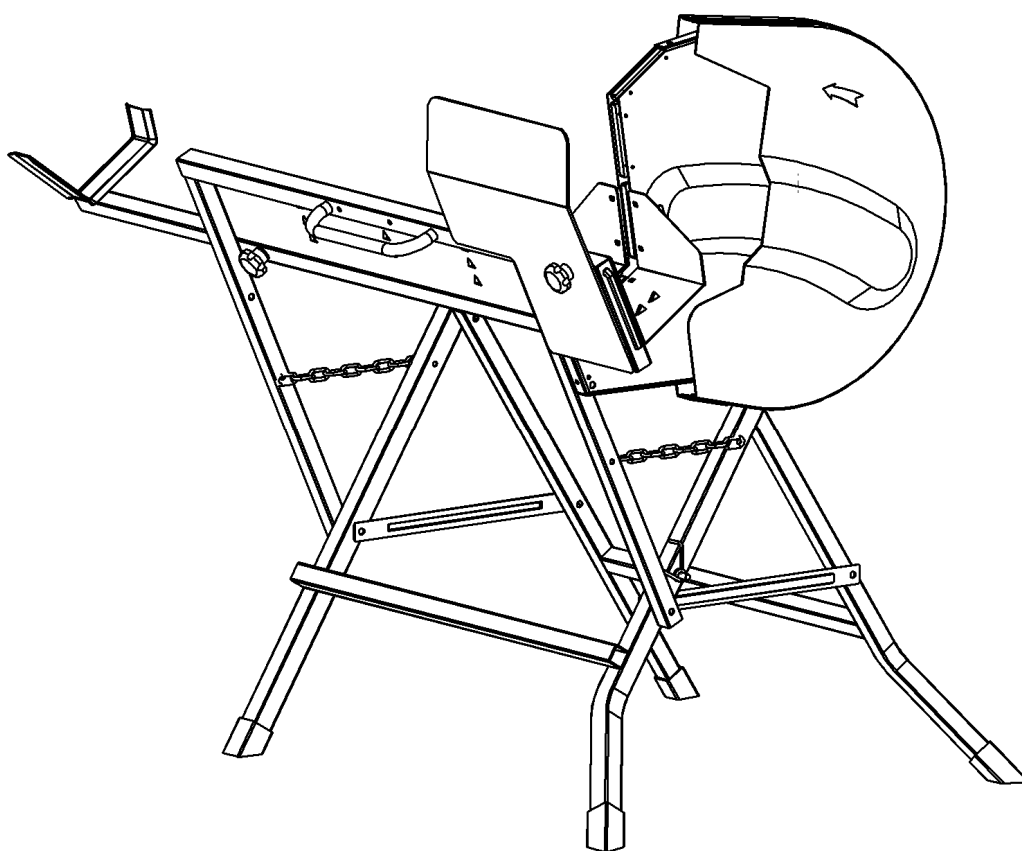

CE₀₈

SOMMAIRE

MESSAGE DE SECURITE.....	3
DESCRIPTIF DE LA SCIE DE BUCHES.....	8
CARACTERISTIQUES TECHNIQUES.....	9
DEBALLAGE.....	10
MONTAGE.....	10
FONCTIONNEMENT.....	17
REMISAGE ET TRANSPORT	20
MAINTENANCE.....	21
VUE ECLATEE DE LA SCIE A BUCHES.....	23
LISTE DES PIECES.....	24
GARANTIE.....	25
CERTIFICATS CE.....	26

**LIRE ATTENTIVEMENT TOUT LE MANUEL D'INSTRUCTIONS
ET LE GARDER POUR FUTUR REFERENCE**

SYMBOLES D'AVERTISSEMENT

Ces instructions ont été rédigées de façon à vous aider à apprendre comment utiliser votre scie en toute sécurité. Voici comment lire ces instructions :

- Lisez ces instructions avant utilisation. Faites particulièrement attention aux consignes de sécurité.
- Ces instructions s'adressent aux personnes possédant une connaissance technique basique sur le fonctionnement de machines telles que celle décrite dans ce manuel. Si vous n'avez aucune expérience, nous vous recommandons vivement de demander le conseil d'une personne expérimentée.
- Conservez tous les documents fournis avec cette machine pour future référence. Conservez la preuve d'achat en cas de demande de garantie.
- Si vous prêtez ou vendez cette machine, n'oubliez pas de fournir les documents de la machine en même temps.
- Le fabricant de l'équipement décline toute responsabilité pour les dommages résultant du non-respect des présentes instructions de fonctionnement.

Les informations contenues dans ce document sont marquées des symboles suivants :



Danger!
Risque de dommage corporel ou pour l'environnement.



Risque d'électrocution !
Risque de dommage corporel par électrocution.



Attention !
Risque de dommage matériel.



Note :
Informations complémentaires.

MESSAGE DE SECURITE

1) Conditions spécifiques d'utilisation

Cette machine n'a été conçue que pour couper du bois de chauffage comme indiqué dans ces instructions. Aucune autre utilisation n'est spécifiée. Toute utilisation non-spécifiée, modification apportée à la machine ou utilisation de pièces non testées et approuvées par le fabricant de l'équipement peuvent occasionner un dommage imprévisible !

Cette machine a été conçue pour être utilisée par UNE seule personne. Les autres personnes resteront à distance suffisante de la machine.

Respectez les dimensions autorisées de bûches à découper (voir « Caractéristiques techniques »).

Ne coupez jamais plusieurs pièces en même temps – pas plus que des fagots contenant plusieurs pièces séparées. Risque de dommage corporel si plusieurs éléments séparés sont saisis de façon incontrôlable par la lame de la scie. Ne coupez jamais des bûches contenant :

- des ficelles
- des fils
- des cordons
- des câbles
- des fils métalliques

Ne surchargez pas la machine – ne l'utilisez que dans la plage de performance pour laquelle elle a été conçue (voir « Caractéristiques techniques »).

Utilisez cette machine uniquement à l'extérieur.

2) Consignes générales de sécurité

Lorsque vous utilisez cette machine, veuillez respecter les consignes de sécurité suivantes afin d'exclure tout risque de dommage corporel ou matériel.

Veuillez également respecter les consignes spéciales de sécurité dans les chapitres respectifs. Le cas échéant, suivez les directives ou réglementations légales pour la prévention des accidents liés à l'utilisation d'une scie circulaire.



Dangers généraux !

1. Soyez attentif. Soyez conscient de ce que vous faites. N'utilisez pas la machine lorsque vous êtes sous l'influence de drogue, d'alcool ou de médicaments.

2. Gardez votre espace de travail bien rangé – un espace de travail encombré est source d'accidents.
3. Débarrassez régulièrement les bûches découpées de l'espace de travail.
4. Évitez les positions du corps défavorables. Assurez-vous une position ferme des pieds et gardez l'équilibre à tout moment.
5. Tenez compte des effets de l'environnement :
 - Assurez un éclairage approprié.
 - Ne faites pas fonctionner la machine à proximité de liquides ou de gaz inflammables.
 - Cette machine ne sera mise en marche et utilisée que par une personne habituée aux scies circulaires et consciente à tout moment des dangers liés à l'utilisation d'une telle machine.
 - Gardez les spectateurs, en particulier les enfants, en dehors de la zone de danger. Les personnes de moins de 18 ans n'utiliseront cette machine que dans le cadre de leur formation professionnelle, sous la supervision d'un instructeur.
 - N'autorisez pas d'autres personnes à toucher la machine ou le câble électrique en cours de fonctionnement.



Danger! Risque d'électrocution !

Pour s'assurer que la machine résiste aux intempéries, vérifiez avant chaque utilisation que le commutateur, le câble électrique ou la prise ne sont pas endommagés (pas de fissures, etc.) N'utilisez pas le câble électrique à d'autres fins que celles pour lesquelles il a été conçu.



Risque de dommage corporel et d'écrasement par les pièces mobiles !

Ne faites pas fonctionner la machine sans les protections.

Gardez une distance suffisante par rapport aux composants mobiles lorsque la machine fonctionne.

Assurez-vous que la machine est débranchée du secteur avant le service.

Assurez-vous que lors de la mise en marche (par ex. après le service), aucun outil ou pièce détachée ne reste dans la machine.

Coupez l'alimentation électrique si la machine n'est pas utilisée.



Danger dû à la modification de la machine ou à l'utilisation de pièces non testées et approuvées par le fabricant du matériel !

Utilisez uniquement des pièces approuvées par le fabricant du matériel. Ceci s'applique particulièrement :

- À la lame de la scie (voir « Caractéristiques techniques »)
- Aux dispositifs de sécurité (voir « Liste des pièces détachées »)

Ne changez aucune pièce.



Danger dû aux défauts de la machine !

Gardez la machine et les accessoires en bon état. Respectez les instructions d'entretien. Avant toute utilisation, vérifiez si la machine ne présente aucun dommage. Vérifiez le bon fonctionnement de tous les dispositifs de sécurité, des capots de protection.

Toutes les pièces doivent être correctement installées et satisfaire à toutes les conditions nécessaires pour un bon fonctionnement de la machine.

Les dispositifs de protection ou pièces endommagés doivent être réparés ou remplacés par un spécialiste qualifié. Faites remplacer les commutateurs endommagés par un centre de service après vente agréé. N'utilisez pas la machine si le commutateur ne peut pas être mis en position ON ou OFF.

Débarrassez les poignées de toute trace d'huile, de graisse ou de résine.

3) Dispositifs de sécurité

Protection du moteur

La protection de moteur électronique arrête le moteur par une détection de surtension si le moteur est bloqué (par ex. par une lame de scie encombrée).

Déclencheur de disparition de tension

Les dispositifs de déclencheur de disparition de tension empêchent la machine de démarrer lorsque le courant est rétabli après une coupure de courant.

Frein moteur

Le frein moteur freine les lames de la scie lorsque la machine est sur OFF. Avec un frein moteur intact, la rotation ultérieure de la lame de scie ne dépassera pas les 10 secondes.

Bascule d'alimentation

La bascule d'alimentation permet une alimentation sûre des bûches à couper. Lorsque la bascule est libérée, elle doit revenir automatiquement dans sa position initiale.

Protège-lame

Pendant le fonctionnement, le protège-lame doit toujours être installé. Il ne doit présenter aucun signe de dommage.

4) Symboles sur l'appareil



1. Il est obligatoire de lire le manuel d'utilisation et d'entretien en entier avant d'utiliser l'outil.
2. Porter un casque anti-bruit, des lunettes de protection, un masque de protection contre la poussière.
3. Il est obligatoire de porter des chaussures de sécurité qui offrent de la protection contre le risque que les bûches tombent par hasard sur vos pieds.
4. Il est obligatoire de porter une visière ou des gants qui protègent vos mains contre les éclats et les copeaux pouvant se produire pendant le travail.
5. N'exposez pas l'appareil à l'humidité. Ne travaillez pas par temps de pluie.
6. Niveau de performance sonore.
7. Attention, danger !
8. Il est interdit à toutes personnes et aux animaux de se tenir dans le rayon d'action de l'outil et de son utilisateur, c'est-à-dire à moins de 6 mètres de la machine.
9. Danger- ne pas approcher les mains des pièces mobiles.
10. Retirez la fiche de réseau avant tous travaux d'entretien ou de réparation.
11. Danger- ne pas approcher les mains des pièces mobiles.
12. Les appareils électriques n'ont pas leur place dans les ordures ménagères.

5) Dispositifs de produit spéciaux

1. Construction robuste, en acier soudé à revêtement par pulvérisation pour un maximum de résistance à la torsion pour un faible poids.
2. Moteur puissant à induction monophasée.

DESCRIPTIF DE LA SCIE A BUCHES LS-400 A

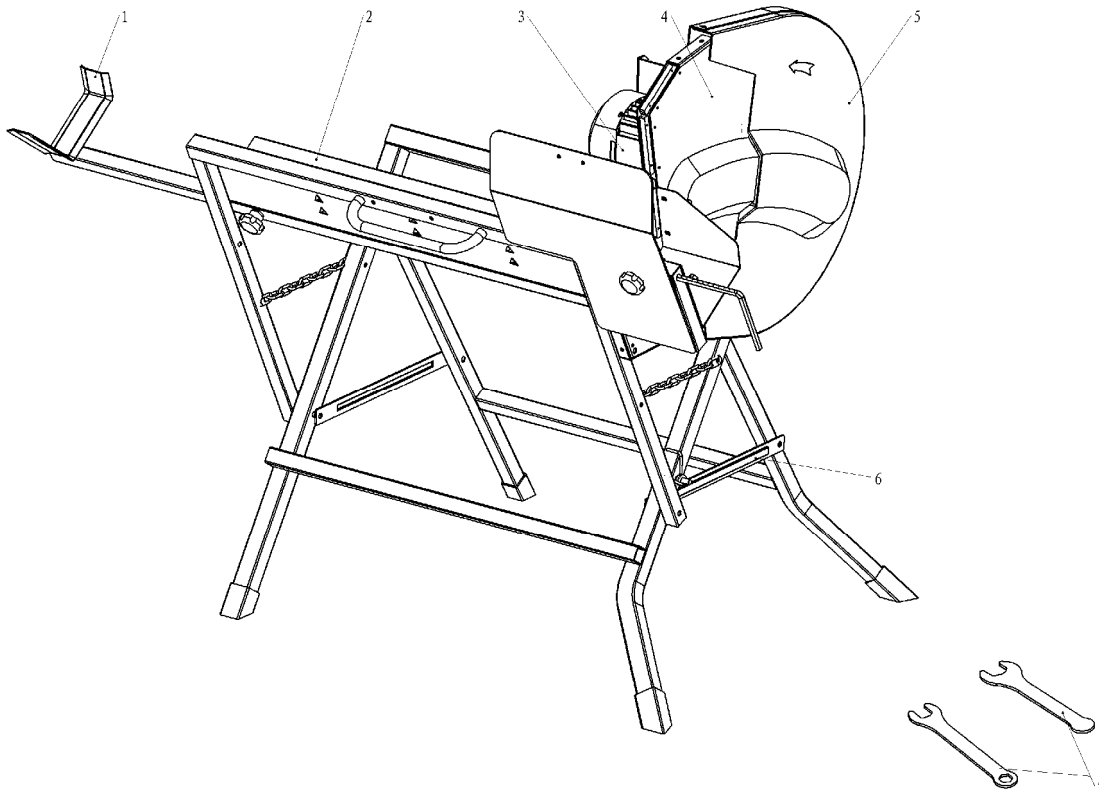

1. Support à glissière
2. Bascule d'alimentation
3. Moteur
4. Protège-lame intérieur

5. Protège-lame extérieur
6. Pied de support
7. Clé (2X1)

CARACTERISTIQUES TECHNIQUES

Données électriques	Tension	V~	230V~
	Fréquence	Hz	50 Hz
	Classe de protection		IP54
<p>Attention! En raison de la mauvaise qualité du RÉSEAU électrique, de brèves chutes de tension peuvent se produire au démarrage de l'ÉQUIPEMENT. Ceci peut avoir une influence sur d'autres équipements (ex. Clignotement d'une ampoule). Pour une IMPÉDANCE DE RÉSEAU de $Z_{max} < 0.426 \text{ OHM}$, de telles perturbations ne sont pas attendues. (En cas de besoin, vous pouvez contacter votre autorité de fourniture locale pour de plus amples informations)</p>			
Moteur	Puissance consommée P1	kW	2.2 kW S2 20min
	Puissance consommée P2	kW	1.6 kW S1
	Vitesse à vide	Min ⁻¹	2950
Lame de scie	Diamètre maximum (extérieur)	mm	400
	Alésage de l'arbre	mm	30
	Épaisseur	mm	2.5
Dimensions maximales de bûches à découper			
	Diamètre maximum	mm	130
Poids de la macl		kg	44
L _{pa} (niveau de pression sonore)		dB(A)	95
L _{wa} (niveau de puissance sonore)		dB(A)	110
Incertitude associée K = 4 dB			

Note :

- 1) Le bruit est mesuré conformément à EN ISO 3746 :1995.
- 2) Les chiffres indiqués sont les niveaux d'émission qui ne sont pas nécessairement des niveaux d'utilisation en sécurité. Bien qu'il y ait une correction entre les niveaux d'émission et d'exposition, ceci ne peut pas être utilisé de façon fiable pour déterminer si d'autres précautions sont nécessaires ou non. Parmi les facteurs qui influencent le niveau réel d'exposition du personnel, citons les caractéristiques de l'espace de travail, les autres sources de bruit etc., c'est-à-dire le nombre de machines et les autres processus adjacents. En outre, le niveau autorisé peut varier d'un pays à l'autre. Cette information permettra cependant une meilleure évaluation du danger et du risque lors de l'utilisation de la machine.

DEBALLAGE

Danger!

Danger provoqué par les pièces manquantes !

Afin de prévenir un démarrage accidentel qui pourrait entraîner de graves blessures, assemblez toutes les pièces de votre machine avant de la brancher sur le secteur. Cette machine ne devrait jamais être branchée au réseau lorsque vous assemblez des pièces, faites des ajustements ou l'installation.

Retirez soigneusement toutes les pièces du carton et placez la machine sur une surface de travail plane. Séparez et vérifiez par rapport à la liste des pièces détachées.

Si des pièces manquent, n'utilisez pas cette machine jusqu'à ce que les pièces manquantes soient remplacées. Si vous ne le faites pas, vous risquez de graves blessures.

Ne jetez pas les matériaux d'emballage avant d'avoir soigneusement inspecté la machine, identifié toutes les pièces et fait fonctionner cette machine de façon satisfaisante.





Note : Si des pièces sont endommagées ou manquantes, n'essayez pas de brancher le cordon et tournez le commutateur jusqu'à ce que les pièces endommagées ou manquantes aient été obtenues et installées correctement.

MONTAGE

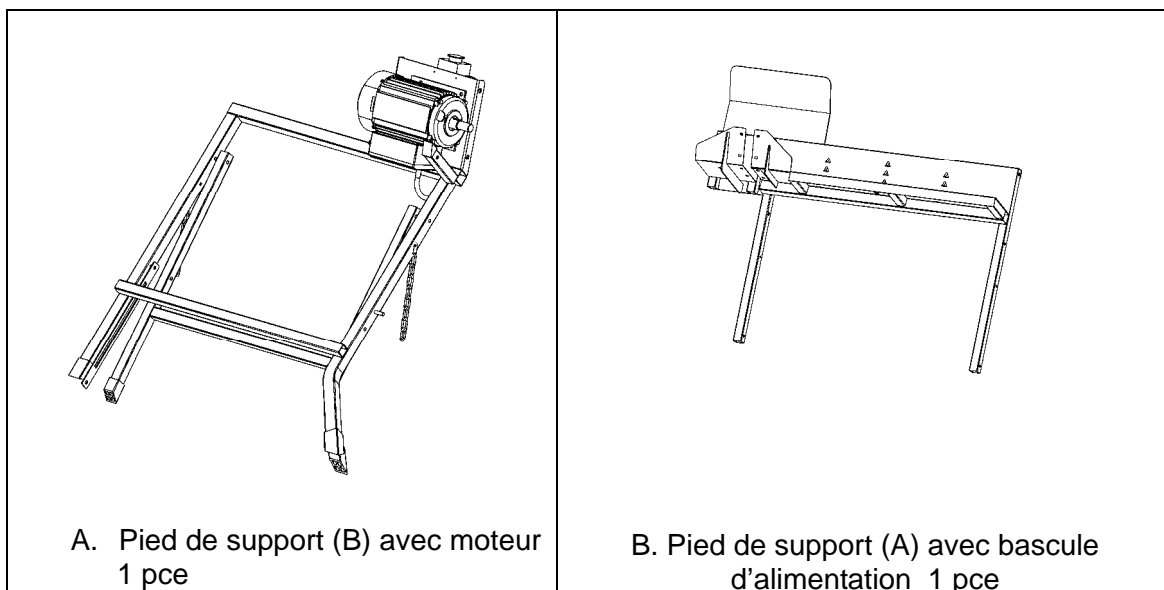

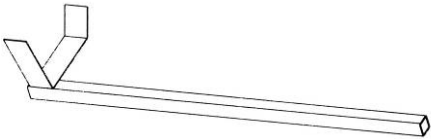
1) Identification des pièces

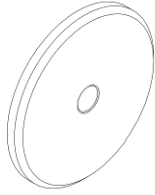
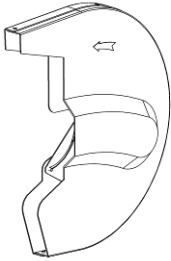
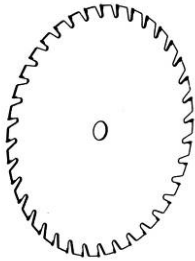
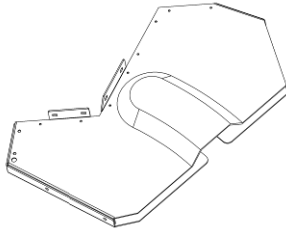
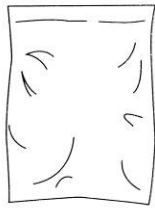

 <p>C. Support à glissière 1 pce</p>		 <p>D. Bride intérieur 1 pce</p>	 <p>E. Bride extérieur 1 pce</p>
 <p>F. Protège-lame 1 pce</p>	 <p>F. Lame 1 pce</p>	 <p>G. Protège-lame intérieur 1 pce</p>	 <p>H. Sac plastique pièces pour clés I. Sac plastique pièces pour pièces de fixation.</p>

H. Le sac plastique pièces pour clés contient : 2 pces, clés pour changer la lame de scie

I. Sac plastique pièces pour vis, boulons, écrous, rondelles, etc. contient :

N°	Description	Spécification	Qté	N°	Description	Spécification	Qté
1) Etape 1				2) Etape 2			
1	Vis	M4X55	4	1	Boulon tête plate (avec carré)	M8X16	2
2	Boulon	M8X70	2	2	Boulon tête plate (cruciforme)	M8X35	1
3	Rondelle plate	Ø8	4	3	Boulon	M5X10	5
4	Écrou de blocage	M8	2	4	Rondelle élastique	Ø5	5
				5	Grande rondelle plate	Ø5	5
				6	Rondelle plate	Ø8	3
				7	Écrou de blocage	M8	3
							

N°	Description	Spécification	Qté	N°	Description	Spécification	Qté
3) <u>Etape 3</u>				4) <u>Etape 4</u>			
1	Boulon tête plate (avec carré)	M5X12	8	1	Boulon	M6X40	2 *
2	Rondelle plate	Ø5	8	2	Rondelle plate	Ø6	2 *
3	Écrou de blocage	M5	8	3	Grande rondelle plate	Ø6	2 *
4	Boulon	M8X65	1	4	Écrou de blocage	M6	2*
5	Rondelle plate	Ø8	2	5	Ressort de torsion		1
6	Écrou de blocage	M8	1	6	Grande rondelle plate	Ø8	1
				7	Écrou de blocage	M8	1
				* pièces déjà place sur le produit			
5) <u>Etape 5</u>				6) <u>Etape 6</u>			
1	Vis		1 *	1	Bouton de blocage		1 *
2	Rondelle en caoutchouc		1 *	2	Bouton de blocage		1 *
* pièces déjà en place sur le produit							
Remarque :							
Toutes les pièces de fixation et pièces de rechange reprises dans le tableau sont utilisées pour l'assemblage conforme aux procédures détaillées ci-après au paragraphe :							
3) procédure de montage.							

2) Connexions au réseau



Danger! Haute tension

Ne branchez la machine que sur une source de courant répondant aux exigences suivantes (voir aussi « Caractéristiques techniques ») :

- **Prises de courant avec câble neutre, correctement installées, mises à la terre et testées.**
- **La tension et la fréquence de réseau doit être conforme aux données mentionnées sur la plaque d'identification de la machine.**
- **Fusible de protection par un dispositif de courant résiduel (RCD) d'une sensibilité de courant de défaut de 30 mA. (placer sous la partie moteur).**
- **Impédance du système de Z_{max} . au niveau du point d'intersection (branchement de l'immeuble) de maximum 0.35 Ohm.**



Note :

Vérifiez avec votre Compagnie d'électricité locale ou votre électricien s'il n'y a aucun doute à propos de la conformité de la connexion de votre immeuble à ces exigences.

Positionnez le câble d'alimentation électrique de façon à ce qu'il n'interfère pas avec le travail et ne soit pas endommagé.

Protégez le câble électrique de la chaleur, des liquides agressifs et des bords acérés. Utilisez un câble à gaine en caoutchouc ou à section suffisante comme câble d'extension.

Ne tirez pas sur le cordon d'alimentation pour débrancher la prise.

3) Procédure de montage

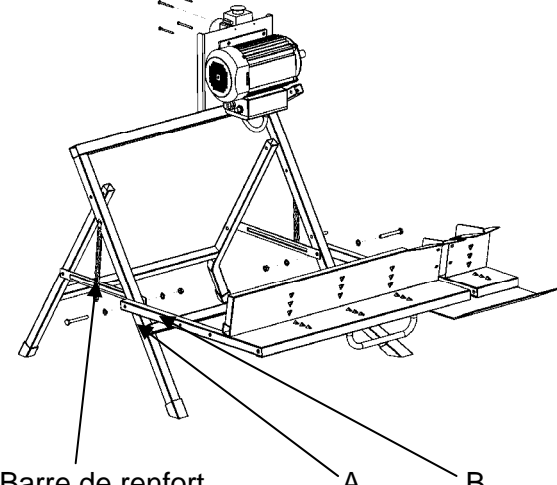
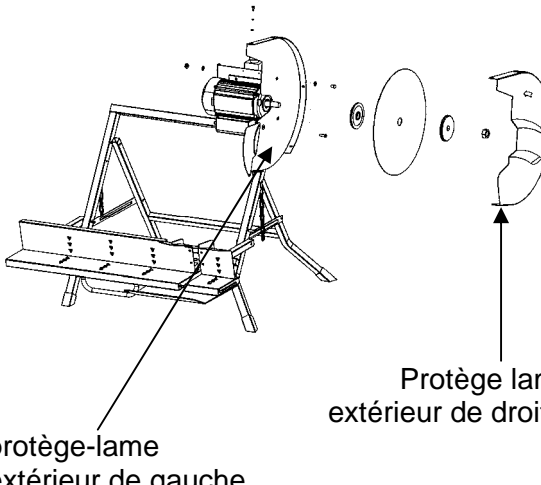
Etape 1	Etape 2
 <p>Barre de renfort A B</p>	 <p>protège-lame extérieur de gauche</p> <p>Protège lame extérieur de droite</p>
<ol style="list-style-type: none">1. Alignez les deux trous du pied de support (A) dans les deux trous du pied de support (B) et utilisez les 2 boulons (M8X70), 4 rondelles plates (Ø8) et 2 écrous de blocage (M8) pour fixer ces deux pieds ensemble avec les barres de renfort du support A et laissez reposer le pied de support sur le sol.2. Remontez le commutateur/interrupteur sur la plaque de moteur avec les 4 Boulons (M5X55)	<ol style="list-style-type: none">1. Montez le protège-lame extérieur de gauche sur le pied de support (B) à l'aide des 2 boulons à tête plate et carré M8*16 t du boulon à tête plate cruciforme M8*35.2. Retirez l'écrou de l'arbre du moteur puis montez la bride intérieure D, la lame, la bride extérieure E et l'écrou sur l'arbre du moteur.3. Maintenez la bride extérieure avec la clé et serrez l'écrou avec la clé.4. Montez le protège-lame extérieur de droite sur le protège-lame extérieur de gauche.

Etape 3

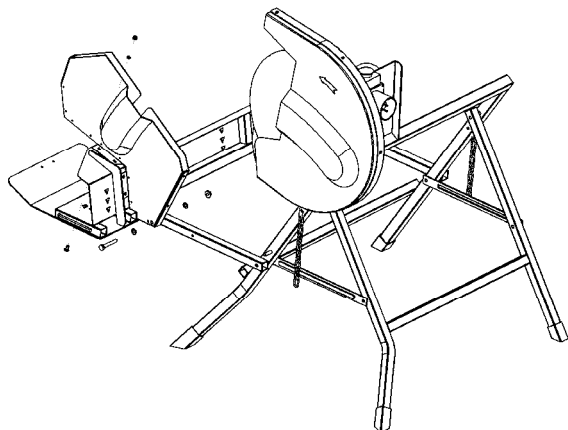

1. Assemblez le protège-lame intérieur sur le pied de support (A) à l'aide des boulons à tête plate et carré M5*12 et ne serrez pas toutes les vis.
2. Poussez le pied de support (A) vers la lame et assurez-vous que la lame est au centre du protège-lame intérieur puis tournez la lame à la main pour s'assurer qu'elle ne peut toucher aucune pièce.
3. Serrez ensuite toutes les vis.

Etape 4

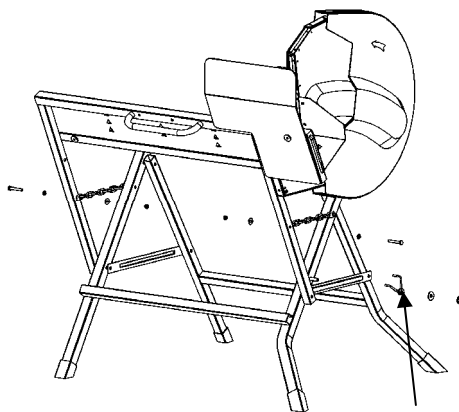

Ressort de torsion

1. Poussez le pied de support (A) vers la lame puis fixez la chaîne du pied de support (B) sur le pied de support (A).
2. Serrez le ressort de torsion sur le pied de support (B) et poussez plusieurs fois le pied de support (B) en vous assurant que le pied de support (B) peut revenir automatiquement dans sa position initiale.
3. Détail de position du ressort de torsion de rappel du support B

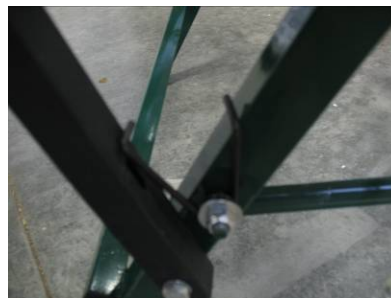

Etape5

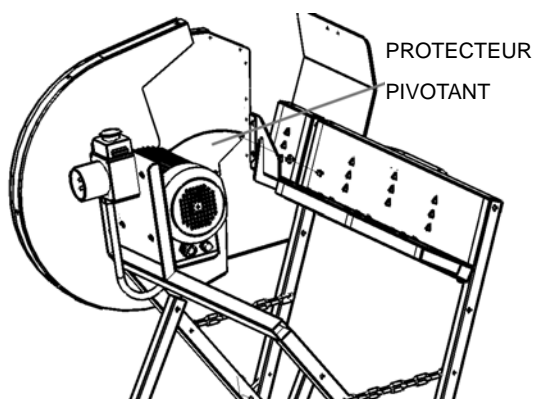

1. Une protection de rotation a été montée sur le protège-lame extérieur gauche avant le départ de chez le fabricant.
2. Montez ensuite cette protection de rotation sur le protège-lame intérieure et NE serrez PAS les vis.
3. Poussez le pied de support (B) vers la lame et assurez-vous que cette protection de rotation peut être tournée facilement.

Etape 6

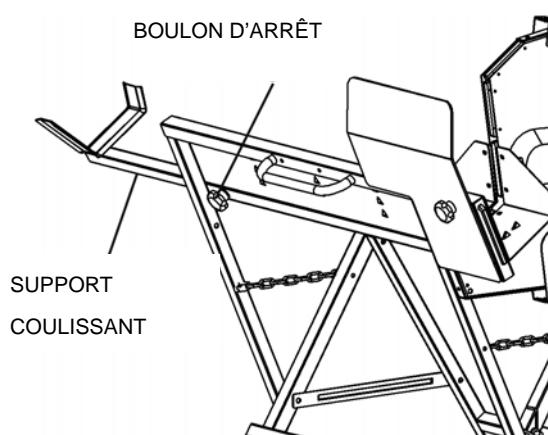

1. Posez le support à glissière sur le pied de support (A) et faites-le glisser doucement sur le pied de support (A).
2. Il reste alors à serrer le bouton de blocage.

FONCTIONNEMENT

Veillez prendre connaissance des informations de sécurité suivantes avant d'utiliser la machine !

Suivez également les consignes de sécurité indiquées au début de ce manuel !

1. Danger généré par les défauts de la machine !

Avant de commencer, vérifiez si les éléments suivants sont en bon état de fonctionnement :

- 1) Lame de scie (fermeture) montée ? Non endommagée ? Acérée ? Distance suffisante par rapport aux autres pièces ?)
- 2) Protège-lame (endommagé ? Distance par rapport à lame de scie suffisante ?)
- 3) Bascule d'alimentation (doit revenir automatiquement en position de départ)
- 4) Câble d'alimentation, fiche et commutateur de câble d'alimentation (si endommagé, doit être remplacé par un électricien qualifié)
- 5) Frein moteur (après commutation OFF, maximum 10 secondes de rotation ultérieure de la lame)

2. Risque de blessure par inhalation de poussière de bois !

La poussière de certaines essences de bois (par ex. chêne, hêtre, frêne) peut provoquer le cancer en cas d'inhalation.

- 1) Travaillez toujours uniquement à l'extérieur.
- 2) Lorsque vous travaillez, veillez à limiter à un minimum le dégagement de poussière dans les environs.
- 3) Enlevez les dépôts de poussière de bois dans l'espace de travail (pas par soufflerie !)
- 4) Note : le design de cette machine est basé sur une rapidité de transport de l'air extrait dans le conduit de 20 ms^{-1} pour les copeaux secs et de 28 ms^{-1} pour les copeaux mouillés (teneur en humidité de 18% ou plus).

3. Danger dû au manque d'équipements de protection individuelle !

- 1) Portez des vêtements de travail appropriés offrant une protection contre la chute de bûches.
- 2) Portez une protection des cheveux.
- 3) Portez des lunettes de sécurité.
- 4) Portez un masque anti-poussière
- 5) Portez des chaussures de sécurité antidérapantes.
- 6) Veillez à ce qu'aucune partie de votre corps ou de vos vêtements ne soit prise dans les composants en rotation (ne portez pas de cravate ou des vêtements amples ; retenez les cheveux dans un filet).

4. Risque de dommage corporel et d'écrasement par les pièces mobiles !

- 1) Ne faites pas fonctionner la machine sans les protections..
- 2) Gardez une distance suffisante par rapport aux composants mobiles lorsque l'outil électrique fonctionne.
- 3) Ne retirez pas à la main les petites chutes, éclats, etc. près de la lame de scie en rotation.
- 4) Utilisez toujours la bascule d'alimentation pour alimenter les bûches à couper.
- 5) Maintenez toujours les bascules d'alimentation des deux mains au niveau de la poignée.
- 6) Prenez une position d'utilisation appropriée.
 - À l'avant de la scie;
 - Sur le devant de la scie;
 - En décalage de la ligne de découpe.
- 7) Après chaque coupe, remettez la bascule d'alimentation **complètement** dans sa position de départ.

5. Danger dû à la projection avec violence de morceaux de bois !

1. Placez toujours les bûches courbes sur la bascule d'alimentation le côté courbe vers la lame de scie.
2. Ne coincez pas la bûche à couper.
3. Ne tentez pas d'arrêter la lame de scie en poussant la pièce de bois contre son côté.
4. Utilisez toujours des lames de scie bien aiguisées.
5. En cas de doute, vérifiez si les bûches ne présentent pas d'objets étrangers (par ex. clous ou vis).
6. Ne coupez jamais plusieurs bûches en même temps – et non plus des fagots contenant plusieurs pièces séparées. Risque de dommage corporel si plusieurs éléments séparés sont saisis de façon incontrôlable par la lame de la scie.

6. Coupe

- 1) Mettez la machine en marche et laissez le moteur atteindre son plein régime.
- 2) Placez une bûche sur la bascule d'alimentation.

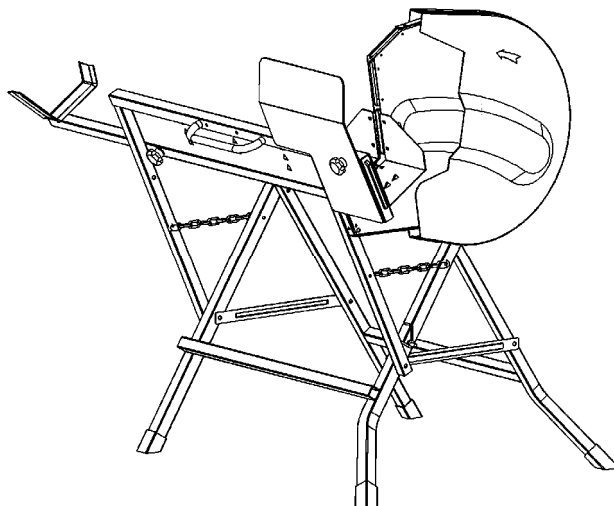

- 3) Pour réaliser la coupe, poussez la bascule d'alimentation des deux mains sur la poignée vers la lame de scie :
 - Exercez juste assez de pression pour que le régime du moteur ne chute pas.
 - Poussez la bascule d'alimentation vers l'avant jusqu'à ce qu'il touche l'arrêt.
- 4) Retournez complètement la bascule d'alimentation dans la position de départ.



Note :

Si la bûche n'est pas complètement séparée, retournez-la et répétez l'opération de coupe en partant du côté opposé (coupe inverse).

- 1) Retirez la pièce découpée de la bascule – faites la découpe suivante.
- 2) Si vous ne devez plus faire de découpe juste après, mettez la machine sur OFF.

ATTENTION

Votre scie à buches est équipée d'un disjoncteur situé sous le moteur en cas de non fonctionnement du moteur vérifier sa bonne position

(Ne jamais bloquer le dispositif de disjoncteur)

Faire vérifier par un réparateur agréé par Gardif si celui-ci disjoncte sans arrêt ou ne fonctionne plus.



REMISAGE ET TRANSPORT

1) Entreposage de la scie

Danger!

Entreposez la scie

- Pour qu'elle ne puisse pas être mise en marche par des personnes non autorisées.
- Pour que personne ne puisse de blesser.

Attention !

N'entrez pas la scie à l'extérieur ou dans un environnement humide sans protection.

2) Transport de la scie



Note : Installez toujours le renfort de transport avant de transporter la scie.

Pour protéger la lame de scie de la rouille, vaporisez-la d'un spray de nettoyage et d'entretien (accessoire en option) avant de l'entrez pour une durée prolongée.

3) Environnement



Les produits électriques ne doivent pas être mis au rebut avec les déchets ménagers. Merci de les recycler dans les points de collecte prévus à cet effet. Adressez-vous auprès des autorités locales ou d'un revendeur pour obtenir des conseils sur le recyclage.

MAINTENANCE

1) Entretien courant

Toutes les 50 heures de fonctionnement

Vérifiez toutes les connexions vissées, serrez-les si nécessaire.

(La bascule et son arrêt doivent rester amovibles).

Vérifiez l'assise, l'usure et le tranchant de la lame de scie.

Retirez tout dépôt qui peut s'être accumulé à l'intérieur du capot de lame de scie.

Danger!

Avant tout entretien :

- **Mettez la machine sur OFF;**
- **Attendez l'arrêt complet de la lame de scie;**
- **Débranchez le câble d'alimentation;**

- 1) Vérifiez que tous les dispositifs de sécurité sont à nouveau opérationnels après chaque service.
- 2) Remplacez les pièces endommagées, en particulier les dispositifs de sécurité, uniquement par des pièces de rechange d'origine étant donné que des pièces non testées et approuvées par le fabricant du matériel peuvent provoquer des dommages imprévisibles.
- 3) Les travaux de réparation et d'entretien autres que ceux décrits dans cette section doivent être exécutés par des spécialistes qualifiés.

2) Changement de lame de scie

Danger!

Directement après la découpe, la lame de scie peut être extrêmement chaude – danger de brûlure ! Laissez refroidir une lame chaude. Ne nettoyez pas la lame de scie avec des liquides combustibles. Risque de blessure, même si la lame est à l'arrêt. Portez des gants lorsque vous changez les lames.

Lors de l'assemblage, respectez le sens de rotation de la lame de scie !

- 1) Desserrez les boulons fixant le protège-lame extérieur puis retirez le protège-lame extérieur.

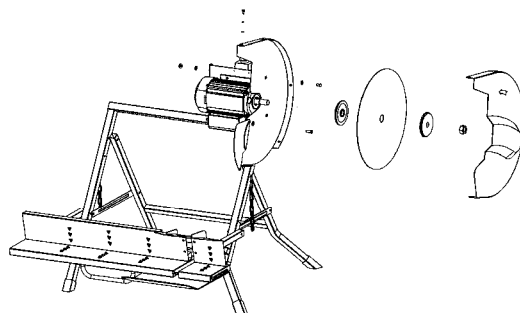

2) Maintenez la bride extérieure (19) avec la clé et desserrez l'écrou (18) avec la clé. Retirez l'écrou (18) et la flasque extérieure (19) de l'arbre de scie circulaire

3) Retirez la lame de scie (20) de l'arbre de scie circulaire.

4) Nettoyez les surfaces utiles :

- de l'arbre de scie circulaire,
- de la bride intérieure,
- de la lame de scie,
- de la bride de lame extérieure,
- de l'écrou.

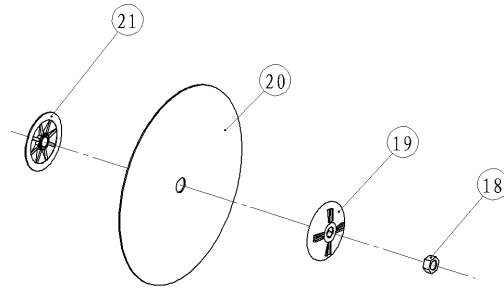

Danger!

N'utilisez pas des agents nettoyants (par ex. pour éliminer les résidus de résine) qui peuvent corroder les composants en alliage léger ; ceci peut avoir un effet néfaste sur la stabilité de la machine.

Ne nettoyez pas la lame de scie avec des liquides combustibles.

5) Installez la nouvelle lame de scie (20), respectez le sens de rotation.

Danger!

Utilisez uniquement des lames de scie conformes aux Caractéristiques techniques et à la norme EN 847-1 – les pièces de lames de scie non appropriées ou endommagées peuvent être brutalement projetées comme une explosion.

N'utilisez pas :

- des lames de scie en acier haute vitesse (HS ou HSS);
- des lames de scie présentant un dommage visible;
- des roues à lames découpées.

VUE ECLATEE DE LA SCIE A BUCHES LS-400 A

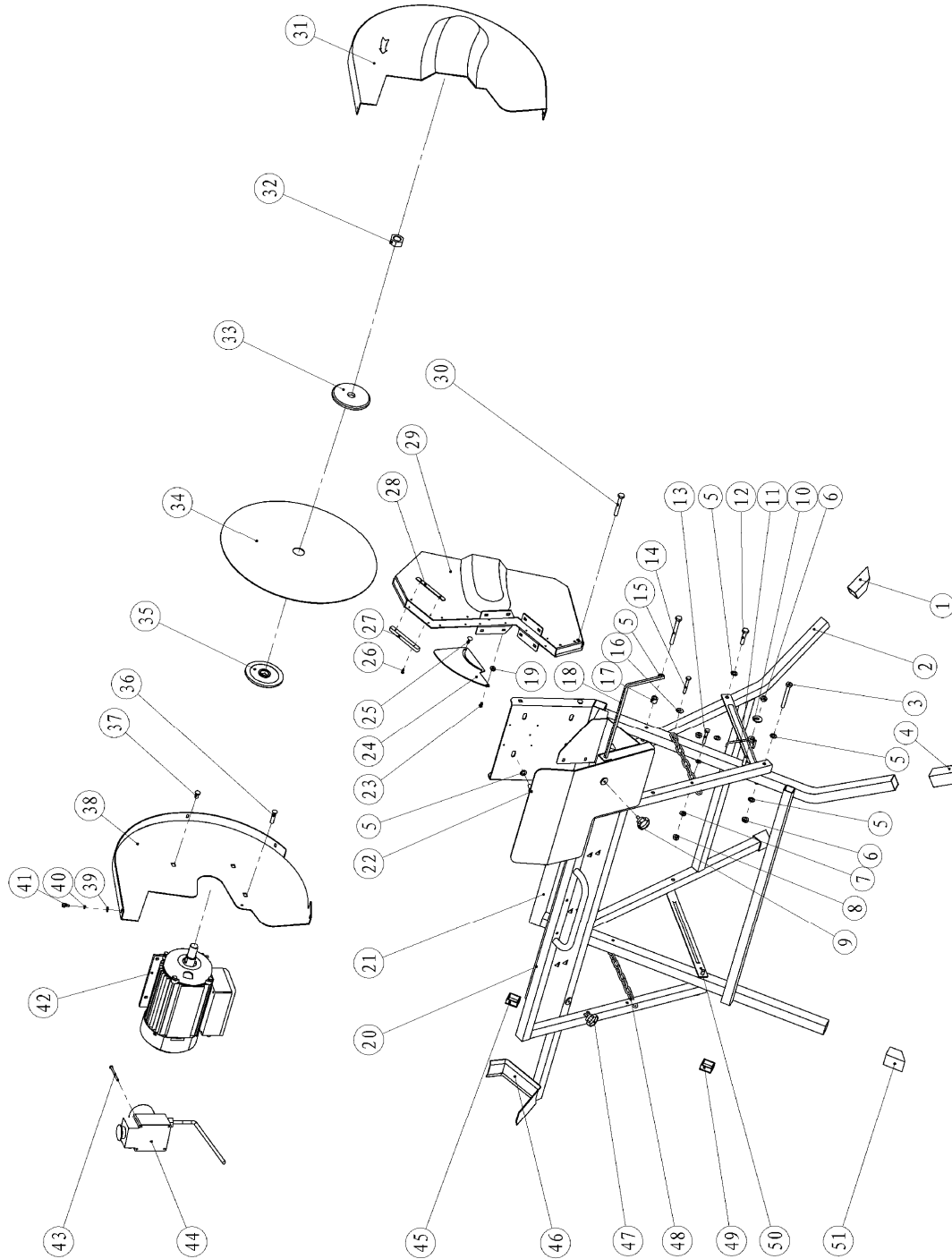

LISTE DES PIECES

N° ITEM	REFERENCE GARDIF	Description	Qté
1	CLLS400A1	Patin de pied	1
2	CLLS400A2	Pied de support (A)	1
3	CLLS400A3	Boulon	2
4	CLLS400A4	Patin de pied	1
5	CLLS400A5	Rondelle plate	17
6	CLLS400A6	Écrou de blocage	15
7	CLLS400A7	Grande rondelle plate	2
8	CLLS400A8	Écrou de blocage	4
9	CLLS400A9	Bouton de blocage	1
10	CLLS400A10	Grande rondelle plate	6
11	CLLS400A11	Ressort de torsion	1
12	CLLS400A12	Boulon	2
13	CLLS400A13	Boulon	2
14	CLLS400A14	Boulon	2
15	CLLS400A15	Boulon	2
16	CLLS400A16	Rondelle plate	6
17	CLLS400A17	Tube	2
18	CLLS400A18	Barre de guidage	1
19	CLLS400A19	Patin en caoutchouc	2
20	CLLS400A20	Bascule d'alimentation	1
21	CLLS400A21	Pied de support (B)	1
22	CLLS400A22	Boulon	2
23	CLLS400A23	Vis	1
24	CLLS400A24	Protection de rotation	1
25	CLLS400A25	Boulon coach	1
26	CLLS400A26	Vis	6

N° ITEM	REFERENCE GARDIF	Description	Qté
27	CLLS400A27	Plaque en plastique (A)	4
28	CLLS400A28	Plaque en plastique (B)	4
29	CLLS400A29	Protège-lame intérieur	1
30	CLLS400A30	Boulon	1
31	CLLS400A31	Protège-lame extérieur droit	1
32	CLLS400A32	Écrou	1
33	CLLS400A33	Bride extérieure	1
34	CLLS400A34	Lame	1
35	CLLS400A35	Bride intérieure	1
36	CLLS400A36	Boulon coach	1
37	CLLS400A37	Boulon coach	2
38	CLLS400A38	Protège-lame extérieur gauche	1
39	CLLS400A39	Grande rondelle plate	5
40	CLLS400A40	Rondelle élastique	5
41	CLLS400A41	Boulon	5
42	CLLS400A42	Moteur	1
43	CLLS400A43	Vis	4
44	CLLS400A44	Commutateur	1
45	CLLS400A45	Insertion	2
46	CLLS400A46	Support à glissière	1
47	CLLS400A47	Bouton de blocage	1
48	CLLS400A48	Chaîne	2
49	CLLS400A49	Insertion	4
50	CLLS400A50	Plaque de connexion	2
51	CLLS400A51	Patin de pied	1

GARANTIE DE LA MACHINE

Le constructeur garantit sa machine, motorisation incluse, pendant 24 mois à compter de la date d'achat et sur présentation d'une preuve de son achat.

La preuve d'achat ne peut être qu'une facture mentionnant le modèle et no de série et la date de vente ou le ticket de caisse comportant le gencod du produit.

Les machines destinées à la location ou à usage professionnel ne sont pas couvertes par la présente garantie.

Le constructeur assure le remplacement de toutes les pièces reconnues défectueuses par un défaut ou un vice de fabrication.

En aucun cas la garantie ne peut donner lieu à un remboursement du matériel ou à des dommages et intérêts directs ou indirects.

Cette garantie ne couvre pas :

- ✓ Une utilisation anormale
- ✓ Un manque d'entretien
- ✓ Une utilisation à des fins professionnelles
- ✓ Le montage, le réglage et la mise en route de l'appareil
- ✓ Tout dégât ou perte survenant pendant un transport ou un déplacement
- ✓ Les frais de port et d'emballage du matériel (tout envoi en port dû sera refusé par le Service Après Vente)
- ✓ Les pièces dites d'usures ou consommables (couteaux, arbre support de couteaux, les câbles, les roues et enjoliveurs, le sac de récupération, courroie, bougie et consommables)
- ✓ Les interventions faites par des personnes non agréées par le fabricant ou le distributeur

Il est entendu que la garantie sera automatiquement annulée en cas de modifications apportées à la machine sans l'autorisation du constructeur, ou bien en cas de montage de pièces n'étant pas d'origine.

Le constructeur décline toute responsabilité en matière de responsabilité civile découlant d'un emploi abusif ou non - conforme aux normes d'emploi et d'entretien de la machine.

Le SAV sous garantie ne sera accepté que si la demande est adressée au service après vente agréée accompagnée de La preuve d'achat qui ne peut être qu'une facture mentionnant le modèle et n° de série et la date de vente ou le ticket de caisse comportant le gencod du produit.

Aussitôt après l'achat, nous vous conseillons de vérifier l'état intact du produit et de lire attentivement la notice avant son utilisation.

Pour toute demande de pièces de rechange, il devra être spécifié le modèle exact de la machine, l'année de fabrication et le numéro de série de l'appareil.

NOTA BENE : Utiliser exclusivement des pièces de rechange d'origine